



Count on it.

Form No. 3482-336 Rev A

**Priručnik za uporabu
za rukovatelja**

**za gospodarsko vozilo Workman®
HDX-D s teretnim prostorom**

Br. modela 07385—Serijski br. 420700000 i gore

Br. modela 07385TC—Serijski br. 420700000 i gore

Br. modela 07387—Serijski br. 420480000 i gore

Br. modela 07387TC—Serijski br. 420480000 i gore



Ovaj je proizvod u skladu sa svim relevantnim direktivama EU-a. Za više detalja pogledajte zasebnu izjavu o sukladnosti (DOC) za ovaj proizvod.

Prema točki 4442. ili točki 4443. zakona o očuvanju javnih resursa savezne države Kalifornije zabranjeno je upotrebljavati vozilo na šumskim, grmovitim ili travnatim površinama ako njegov motor nije opremljen hvatačem iskri na način opisan u točki 4442., ako nije održavan u ispravnom stanju ili ako motor nije izrađen, opremljen i održavan na način da sprječava požare.

Priložene Upute za upotrebu motora isporučuju se radi pružanja informacija povezanih s Američkom agencijom za zaštitu okoliša (EPA) i kalifornijskom uredbom o kontroli emisijskih sustava, održavanju i jamstvu. Zamjenski dijelovi mogu se naručiti od proizvođača motora.

Ako je ovaj uređaj opremljen uređajem za telematiku, obratite se ovlaštenom distributeru tvrtke Toro za upute za aktiviranje uređaja.

⚠ UPOZORENJE

KALIFORNIJA

Upozorenje prema kalifornijskom zakonu Proposition 65

Savezna država Kalifornija utvrdila je da ispušni plinovi dizelskog motora i neke njihove sastavnice uzrokuju rak, urođene mane ili druge posljedice štetne za reproduktivno zdravlje.

Kleme akumulatora, polovi i povezana oprema sadržavaju olovo i olovne spojeve, odnosno kemikalije za koje je Savezna država Kalifornija utvrdila da uzrokuju rak i posljedice štetne za reproduktivno zdravlje. Operite ruke nakon rukovanja.

Uvod

Ovo gospodarsko vozilo prvenstveno služi kao terensko vozilo za prijevoz osoba i tereta. Upotreba ovog proizvoda u bilo koju drugu svrhu osim one za koju je namijenjen može biti opasna za vas i prolaznike.

Pažljivo pročitajte ove informacije kako biste naučili ispravno upravljati uređajem i održavati ga te kako biste izbjegli tjelesne ozljede i oštećenja uređaja. Odgovorni ste za ispravno i sigurno upravljanje uređajem.

Na internetskoj stranici tvrtke Toro www.Toro.com možete dobiti informacije o sigurnosti proizvoda, materijale za obuku rukovatelja, informacije o dodatnoj opremi, pomoć pri nalaženju distributera ili možete registrirati proizvod.

Ako vam je potreban servis, originalni dijelovi proizvođača Toro ili dodatne informacije, obratite se ovlaštenom distributeru ili službi za korisnike tvrtke Toro te pripremite broj modela i serijski broj svojeg proizvoda. **Slika 1** prikazuje lokaciju broja modela i serijskog broja na vozilu. Upišite brojeve na za to predviđeno mjesto.

Važno: S pomoću mobilnog uređaja možete skenirati QR kod na naljepnici sa serijskim brojem (ako postoji) kako biste pristupili podacima o jamstvu i dijelovima te ostalim informacijama o proizvodu.

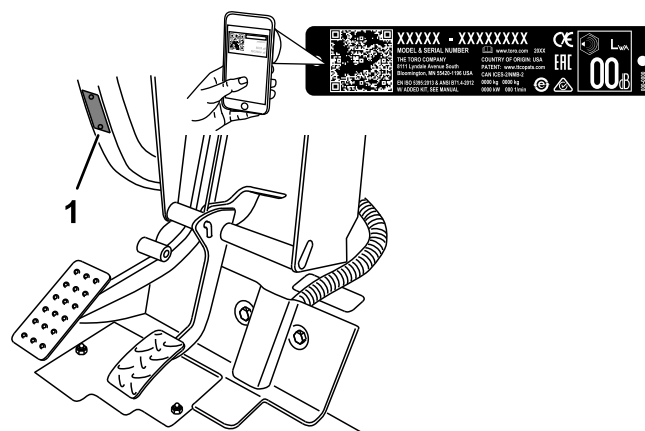

Slika 1

1. Lokacija broja modela i serijskog broja

Br. modela _____

Serijski br. _____

U priručniku se informacije ističu dvjema riječima. Riječ **Važno** upućuje na posebne mehaničke informacije, a riječ **Napomena** na opće informacije na koje treba obratiti posebnu pažnju.

U ovom priručniku i na vozilu nalazi se simbol sigurnosnog upozorenja (**Slika 2**) radi prepoznavanja važnih sigurnosnih poruka kojih se morate pridržavati kako biste spriječili nezgode. Taj će se simbol pojaviti uz riječ **Opasnost**, **Upozorenje** ili **Oprez**.

- **Opasnost** označava neposredno opasnu situaciju koja će, ako se ne spriječi, **sigurno** dovesti do teških ozljeda ili smrti.

- **Upozorenje** označava potencijalno opasnu situaciju koja bi, ako se ne spriječi, **mogla** dovesti do teških ozljeda ili smrti.
- **Oprez** označava potencijalno opasnu situaciju koja, ako se ne spriječi, **može** dovesti do lakših ili umjerenih ozljeda.



Slika 2

Simbol sigurnosnog upozorenja

g000502

Sadržaj

Sigurnost	4
Opće informacije o sigurnosti	4
Sigurnosne naljepnice i naljepnice s uputama	5
Postavljanje	12
1 Postavljanje upravljača	12
2 Postavljanje zaštitnog luka	13
3 Provjera razina tekućina i tlaka u gumama	13
4 Razrada kočnica	13
Pregled proizvoda	14
Sustav upravljanja	14
Specifikacije	20
Priklučci/dodatna oprema	20
Prije puštanja u rad	21
Sigurnost prije rada	21
Svakodnevno održavanje	21
Provjera tlaka u gumama	22
Dolijevanje goriva	22
Početak upotrebe novog vozila	23
Provjera sigurnosnog sustava blokiranja	23
Tijekom rada	24
Sigurnost tijekom rada	24
Rukovanje teretnim prostorom	25
Pokretanje motora	26
Aktiviranje pogona na 4 kotača	27
Vožnja	27
Zaustavljanje vozila	27
Gašenje motora	27
Blokiranje diferencijala	28
Korištenje sustava hidrauličnog pogona	28
Nakon rada	30
Sigurnost nakon rada	30
Tegljenje vozila	30
Vuča vozila	31
Vuča prikolice	31
Održavanje	32
Sigurnost pri održavanju	32
Preporučeni raspored održavanja	33

Održavanje vozila u posebnim uvjetima rada	35
Postupci prije održavanja	35
Priprema vozila za održavanje	35
Upotreba podupirača teretnog prostora	35
Uklanjanje cijelog teretnog prostora	36
Postavljanje cijelog teretnog prostora	37
Podizanje uređaja	38
Uklanjanje i postavljanje poklopca motora	38
Podmazivanje	39
Podmazivanje ležajeva i čahura	39
Održavanje motora	41
Sigurnost motora	41
Održavanje pročistača zraka	41
Održavanje motornog ulja	42
Održavanje sustava goriva	44
Održavanje filtra goriva / separatora vode	44
Provjera cijevi za dovod goriva i cijevnih priključaka	44
Održavanje električnog sustava	45
Sigurnost električnog sustava	45
Održavanje osigurača	45
Pokretanje uređaja s pomoću vanjskog izvora energije	46
Održavanje akumulatora	46
Održavanje pogonskog sustava	47
Provjera razine ulja prednjeg diferencijala	47
Zamjena ulja prednjeg diferencijala	48
Provjera manžete homokinetičkog zgloba	48
Podešavanje kabela brzina	48
Podešavanje kabela visokog/niskog praznog hoda	49
Podešavanje kabela blokade diferencijala	49
Provjera guma	49
Provjera poravnanja prednjih kotača	50
Pritezanje sigurnosne matice kotača	51
Održavanje sustava hlađenja	51
Sigurnost rashladnog sustava	51
Provjera razine rashladne tekućine motora	51
Uklanjanje prljavštine iz rashladnog sustava	52
Zamjena rashladne tekućine	53
Održavanje kočnica	54
Provjera razine kočione tekućine	54
Podešavanje ručne kočnice	54
Podešavanje papučice kočnice	55
Održavanje remena	56
Prilagodba remena alternatora	56
Održavanje sustava upravljanja	56
Podešavanje papučice spojke	56
Podešavanje papučice gasa	57
Održavanje hidrauličkog sustava	58

Sigurnost

Opće informacije o sigurnosti

Proizvod može uzrokovati tjelesne ozljede. Uvijek se pridržavajte svih sigurnosnih uputa kako biste izbjegli teške tjelesne ozljede.

- S razumijevanjem pročitajte ove *Upute za upotrebu* prije pokretanja vozila. Pobrinite se da svi korisnici proizvoda znaju upotrebljavati proizvod i da razumiju upozorenja.
- Pozorno upravljajte vozilom. Ne bavite se aktivnostima koje vas ometaju; u suprotnom može doći do ozljeda ili oštećenja imovine.
- Ne približavajte ruke ili noge pomičnim dijelovima vozila.
- Ne upravljajte vozilom ako na njemu nisu postavljeni svi štitnici i drugi funkcionalni zaštitni uređaji.
- Osigurajte da prolaznici i djeca budu izvan područja rada vozila. Nikad ne dopuštajte djeci da upravljaju vozilom.
- Zaustavite vozilo i ugasisite ga te izvadite ključ prije održavanja ili dolijevanja goriva.

Neispravna upotreba ili održavanje ovog vozila može dovesti do ozljeda. Kako biste smanjili mogućnost ozljeda, pridržavajte se ovih sigurnosnih uputa i uvijek obraćajte pažnju na simbol sigurnosnog upozorenja **▲**, koji označava Oprez, Upozorenje ili Opasnost – upute za osobnu sigurnost. Nepridržavanje uputa može dovesti do tjelesnih ozljeda ili smrti.

Sigurnost hidrauličkog sustava	58
Održavanje transaxlea / hidrauličkog sustava	58
Održavanje visokoprotočnog hidrauličkog sustava	60
Podizanje teretnog prostora u hitnim slučajevima	61
Čišćenje	63
Pranje vozila	63
Skladištenje	64
Sigurnost skladištenja.....	64
Skladištenje vozila	64
Otklanjanje pogrešaka	65

Sigurnosne naljepnice i naljepnice s uputama



Sigurnosne naljepnice i upute lako su vidljive korisniku i nalaze se blizu svih područja potencijalne opasnosti. Zamijenite sve naljepnice koje su oštećene ili otpale.

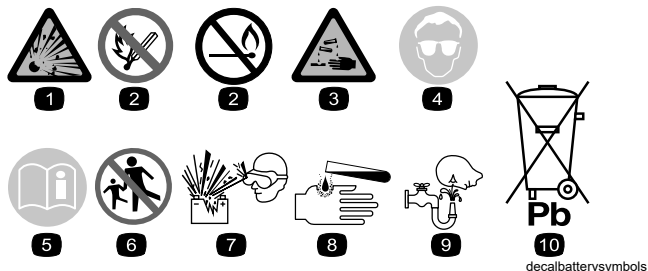

Simboli za akumulator

Svi ovi simboli ili neki od njih nalaze se na vašem akumulatoru.

- | | |
|---|---|
| 1. Opasnost od eksplozije | 6. Držite prolaznike podalje od akumulatora. |
| 2. Zabranjeno pušenje i izlaganje vatri ili otvorenom plamenu | 7. Nosite zaštitu za oči, eksplozivni plinovi mogu uzrokovati sljepoću i druge ozljede. |
| 3. Opasnost od kemijskih opekline | 8. Akumulatorska kiselina može uzrokovati sljepoću ili teške opekline. |
| 4. Nosite zaštitu za oči. | 9. Odmah isperite oči vodom i brzo potražite liječničku pomoć. |
| 5. Pročitajte <i>Upute za upotrebu</i> . | 10. Sadrži olovo; ne bacajte |

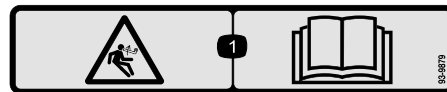

93-9879

decal93-9879

1. Opasnost od pohranjene energije – pročitajte *Upute za upotrebu*.

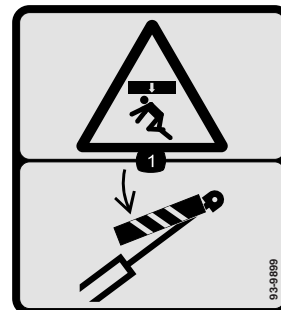

93-9899

decal93-9899

1. Opasnost od gnječenja – postavite bravu cilindra.



105-4215

decal105-4215

1. Upozorenje – držite se podalje od mjesta prignječenja.

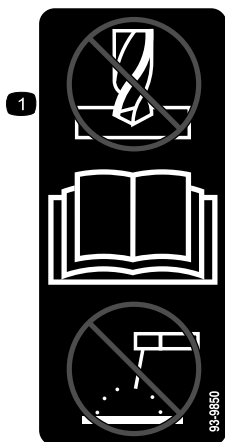

93-9850

decal93-9850

1. Nemojte popravljati ili podešavati – pročitajte *Upute za upotrebu*.

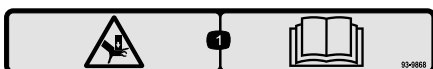

93-9868

decal93-9868

1. Opasnost od gnječenja ruku – pročitajte *Upute za upotrebu*.

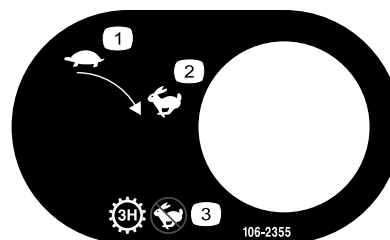

106-2355

decal106-2355

1. Sporo
2. Brzo
3. Mjenjač – treća brzina; bez visoke brzine



106-6755

decal106-6755

1. Rashladna tekućina pod pritiskom.
2. Opasnost od eksplozije – pročitajte *Upute za upotrebu*.
3. Upozorenje – ne dirajte vruću površinu.
4. Upozorenje – pročitajte *Upute za upotrebu*.



106-7767

decal106-7767

1. Upozorenje – pročitajte *Upute za upotrebu*; izbjegavajte prevrtanje uređaja; vežite se sigurnosnim pojasom; nagnite se u suprotnom smjeru od smjera naginjanja uređaja.



115-2047

decal115-2047

1. Upozorenje – ne dirajte vruću površinu.

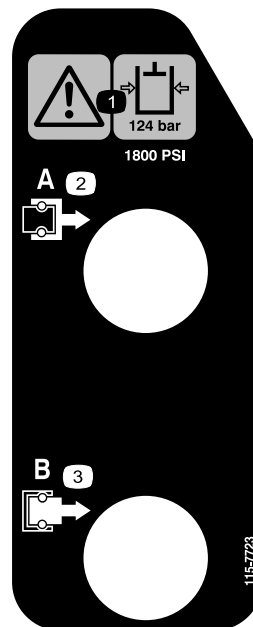

115-7723

decal115-7723

1. Upozorenje – tlak hidraulične tekućine iznosi 124 bara.
2. Spojnik A
3. Spojnik B

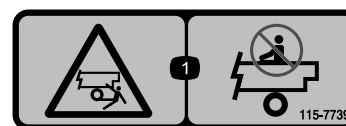

115-7739

decal115-7739

1. Opasnost od pada i gnečenja – nemojte prevoziti putnike.

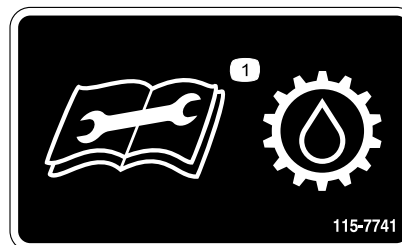

115-7741

decal115-7741

1. Pročitajte *Upute za upotrebu* prije održavanja tekućine mjenjača.

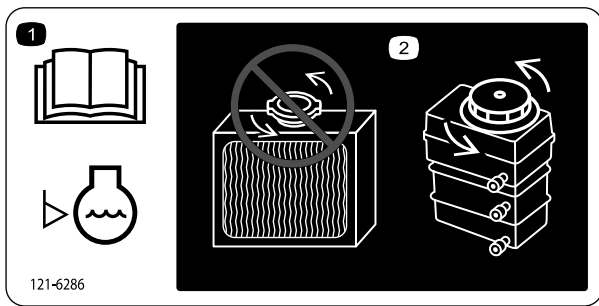

121-6286

1. Svakodnevno prije upravljanja uređajem provjeravajte razinu rashladne tekućine. Prije provjeravanja razine rashladne tekućine motora pročitajte *Upute za upotrebu*.
2. Nemojte otvarati hladnjak ili dodavati rashladnu tekućinu u njega; to dovodi do ulaska zraka u sustav i oštećenja motora. Dolijevajte samo rashladnu tekućinu motora u spremnik.

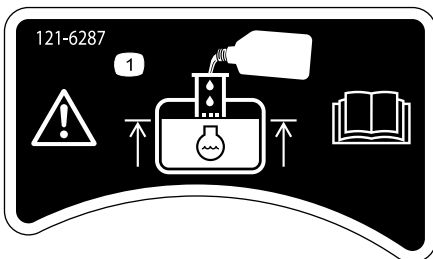

121-6287

1. Napunite spremnik rashladnom tekućinom motora do dna otvora za ulijevanje.

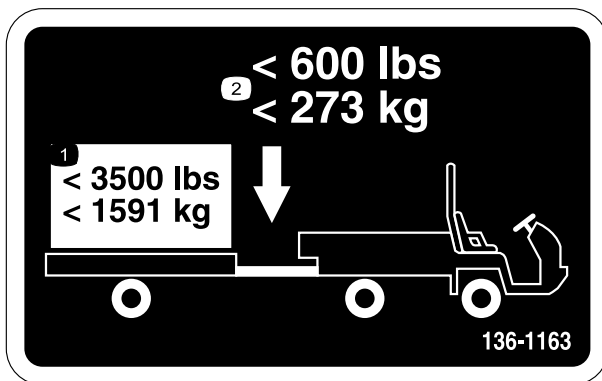

136-1163

1. Nemojte premašiti opterećenje od 1591 kg.
2. Nemojte premašiti opterećenje na priključku od 273 kg.

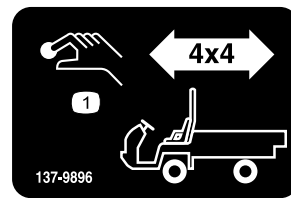

137-9896

1. Gumb za uključivanje pogona na 4 kotača

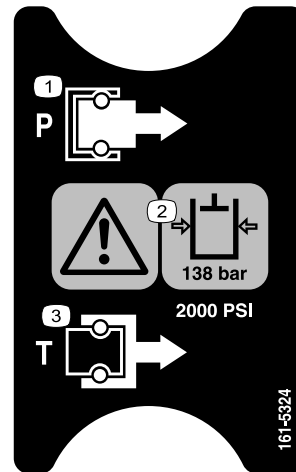

161-5324

1. Tlak
2. Upozorenje – tlak hidraulične tekućine iznosi 138 bara.
3. Spremnik



145-2282

1. Utor za napajanje

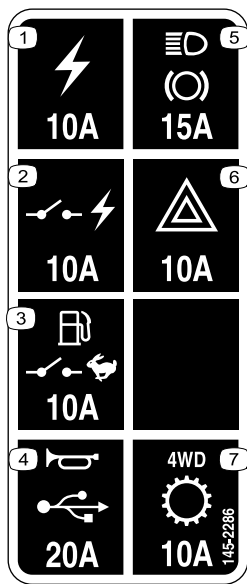

145-2286

decal145-2286

- | | |
|---|--------------------------------------|
| 1. Utičnica (10 A) | 5. Svjetla, kočnica (15 A) |
| 2. Prekidačko napajanje (10 A) | 6. Opasnost (10 A) |
| 3. Pumpa za gorivo, prekidač za ograničavanje brzine (10 A) | 7. Pogon na 4 kotača, mjenjač (10 A) |
| 4. Truba, utor za napajanje (15 A) | |



93-9852

decal93-9852

- | | |
|---|--|
| 1. Upozorenje – pročitajte <i>Upute za upotrebu</i> . | 2. Opasnost od gnječenja – postavite bravu cilindra. |
|---|--|

WORKMAN QUICK REFERENCE AID

CHECK/SERVICE

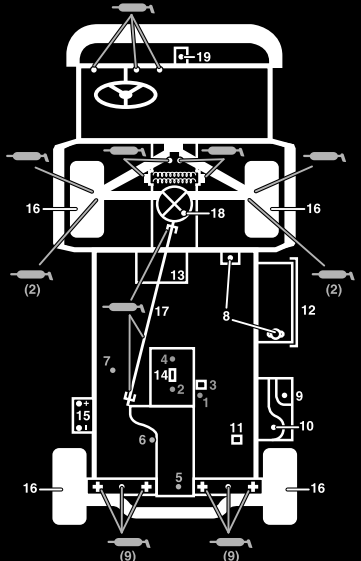

1. ENGINE OIL DIP STICK
2. ENGINE OIL DRAIN
3. ENGINE OIL FILTER
4. ENGINE OIL FILL
5. HYDRAULIC OIL DIP STICK
6. HYDRAULIC OIL STRAINER
7. HYDRAULIC OIL FILTER
8. COOLANT FILL
9. FUEL
10. FUEL PUMP/FILTER (EFI ONLY)
11. FUEL FILTER/WATER SEPARATOR (AC GAS & DIESEL)
12. RADIATOR SCREEN
13. AIR FILTER (LCG & DIESEL)
14. AIR FILTER (AC GAS ONLY)
15. BATTERY
16. TIRE PRESSURE -
32 PSI MAX FRONT, 18 PSI MAX REAR
17. 4WD SHAFT (4WD ONLY)
18. FRONT DIFFERENTIAL FILL (4WD ONLY)
19. BRAKE FLUID

➔ GREASE POINTS (100 HRS)

FLUID SPECIFICATIONS/CHANGE INTERVALS

SEE OPERATOR'S MANUAL FOR INITIAL CHANGES	FLUID TYPE	CAPACITY		CHANGE INTERVALS	
		L	QT	FLUID	FILTER
ENGINE OIL LCG ONLY	SEE MANUAL	3.3	3.5	200 HRS.	200 HRS.
ENGINE OIL LCD ONLY		3.3	3.5	150 HRS.	150 HRS.
ENGINE OIL AC ONLY		1.9	2	100 HRS.	100 HRS.
TRANS/HYDRAULIC OIL	DEXRON III ATF	7.1	7.5	800 HRS.	800 HRS.
AIR CLEANER					100 HRS.
FUEL	SEE MANUAL	24.6	6.5 GAL	--	400 HRS.
FUEL PUMP	--	--	--	--	400 HRS.
COOLANT 50/50 ETHYLENE GLYCOL WATER	--	3.5	3.7	1200 HRS.	--
TRANS AXLE STRAINER	--	--	--	CLEAN 800 HRS.	
DIFFERENTIAL OIL	MOBILE 424	0.25	0.26	800 HRS.	--

FOR HEAVY DUTY OPERATION, MAINTENANCE SHOULD BE PERFORMED TWICE AS FREQUENTLY.

115-7814

decal115-7814

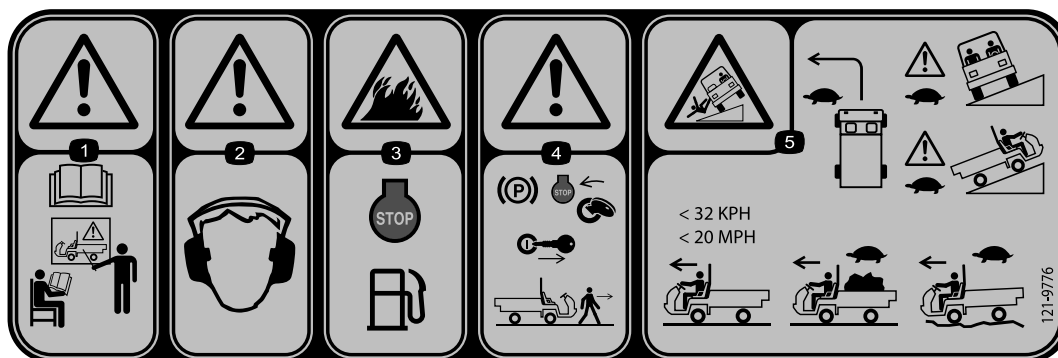

121-9776

decal121-9776

1. Upozorenje – prije upravljanja uređajem pročitajte *Upute za upotrebu* i prođite odgovarajuću obuku.
2. Upozorenje – nosite zaštitu za sluh.
3. Opasnost od požara – isključite motor prije dolijevanja goriva u uređaj.
4. Upozorenje – aktivirajte ručnu kočnicu, isključite motor i izvadite ključ za paljenje iz prekidača prije nego što napustite uređaj.
5. Opasnost od prevrtanja – nemojte brzo skretati; vozite polako na padinama i uz padine bez opterećenja; ne premašujte brzinu od 32 km/h; vozite polako kad prevozite teret ili na neravnom terenu.

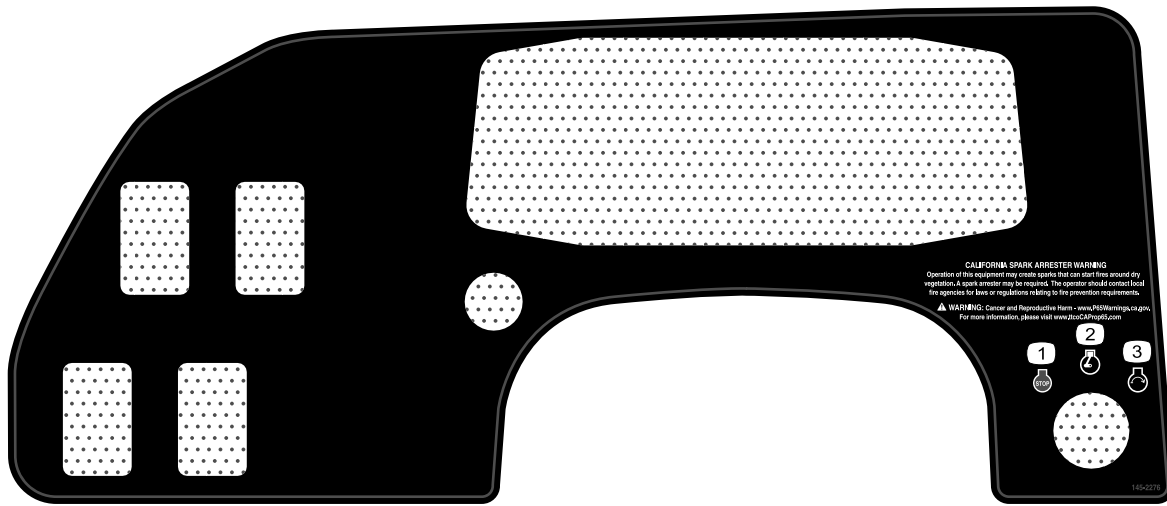

145-2276

decal145-2276

1. Motor – zaustavljanje
2. Motor – rad

3. Motor – pokretanje

Postavljanje

Nepričvršćeni dijelovi

S pomoću prikaza u nastavku provjerite jesu li isporučeni svi dijelovi.

Postupak	Opis	Kol.	Namjena
1	Upravljač	1	Za postavljanje upravljača (samo modeli s dvocilindričnim motorom).
2	Zaštitni luk Prirubni vijak ($\frac{1}{2} \times 1\frac{1}{4}$ inča)	1 6	Za postavljanje zaštitnog luka.
3	Nisu potrebni dijelovi	–	Provjera razina tekućina i tlaka u gumama.
4	Nisu potrebni dijelovi	–	Razrada kočnica.

Napomena: Odredite lijevu i desnu stranu uređaja s uobičajenog vozačevog položaja.

1

Postavljanje upravljača

Samo modeli s dvocilindričnim motorom

Dijelovi potrebni za ovaj postupak:

1	Upravljač
---	-----------

Postupak

- Otpustite jezičce na stražnjoj strani upravljača koji pridržavaju poklopac upravljača i skinite poklopac s upravljača.
- Uklonite sigurnosnu maticu i podlošku s osovine upravljača.
- Postavite upravljač i podlošku na osovinu.

Napomena: Poravnajte upravljač na osovini tako da je poprečna prečka upravljača vodoravna i deblja prečka okrenuta prema dolje kad su gume okrenute prema naprijed.

Napomena: Poklopac za prašinu postavlja se na osovinu upravljača u tvornici.

- Pričvrstite upravljač na osovinu pomoću sigurnosne matice i pritegnite je na 24 do 29 Nm kako prikazuje [Slika 3](#).
- Poravnajte jezičce poklopca s utorima na upravljaču i utisnite poklopac na upravljač ([Slika 3](#)).

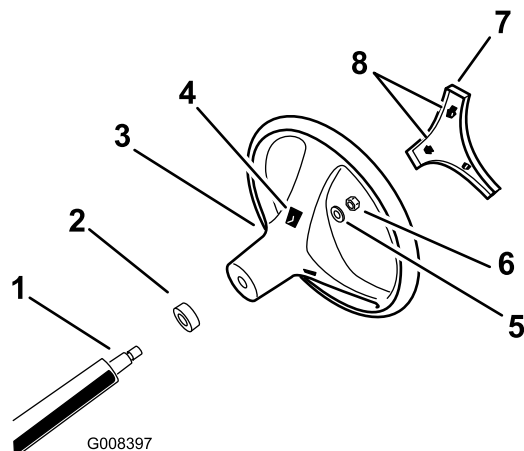

Slika 3

- Osovina upravljača
- Poklopac za prašinu
- Upravljač
- Utori za jezičce na upravljaču
- Podloška
- Sigurnosna matica
- Poklopac
- Jezičci na poklopcu

2

Postavljanje zaštitnog luka

Dijelovi potrebni za ovaj postupak:

1	Zaštitni luk
6	Prirubni vijak ($\frac{1}{2} \times 1\frac{1}{4}$ inča)

Postupak

1. Nanesite sredstvo za fiksiranje srednje jačine (koje je moguće ukloniti) na navoje 6 prirubnih vijaka ($\frac{1}{2} \times 1\frac{1}{4}$ inča).
2. Poravnajte obje strane zaštitnog luka s otvorima za postavljanje na objema stranama okvira uređaja (Slika 4).

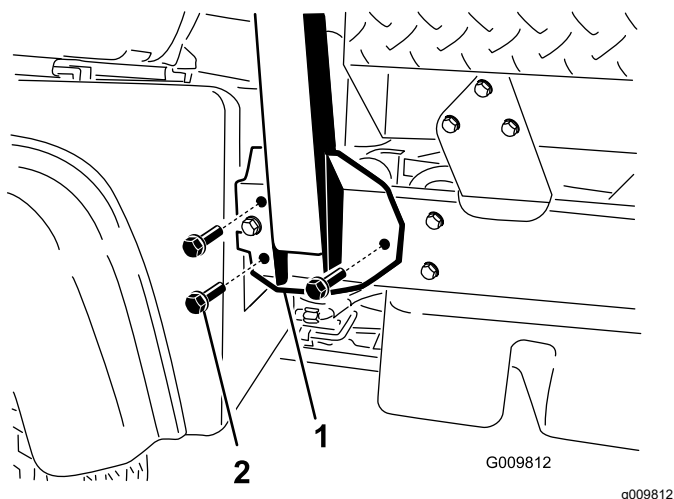

Slika 4

1. Nosač zaštitnog luka
2. Prirubni vijak ($\frac{1}{2} \times 1\frac{1}{4}$ inča)

3. Pričvrstite nosač zaštitnog luka na okvir uređaja s pomoću 3 prirubna vijka ($\frac{1}{2} \times 1\frac{1}{4}$ inča) sa svake strane (Slika 4).
4. Pritegnite prirubne vijke ($\frac{1}{2} \times 1\frac{1}{4}$ inča) na 115 Nm.

3

Provjera razina tekućina i tlaka u gumama

Nisu potrebni dijelovi

Postupak

1. Provjerite razinu motornog ulja prije i nakon prvog pokretanja motora; pogledajte [Provjera razine motornog ulja \(stranica 42\)](#).
2. Provjerite razinu hidraulične tekućine / tekućine za transaxle prije prvog pokretanja motora; pogledajte [Provjera razine hidraulične tekućine / tekućine za transaxle \(stranica 58\)](#).
3. Provjerite razinu kočione tekućine prije prvog pokretanja motora; pogledajte [Provjera razine kočione tekućine \(stranica 54\)](#).
4. Provjerite tlak zraka u gumama; pogledajte [Provjera tlaka u gumama \(stranica 22\)](#).

4

Razrada kočnica

Nisu potrebni dijelovi

Postupak

Da biste osigurali optimalnu učinkovitost kočionog sustava, potrebno je prije upotrebe razraditi kočnice.

1. Nakon što vozilo postigne punu brzinu, naglo zakočite da biste zaustavili vozilo bez zaključavanja kotača.
2. Ponovite taj postupak 10 puta uz jednogminutne pauze između kočenja kako ne bi došlo do pregrijavanja kočnica.

Važno: Postupak je najučinkovitiji ako je vozilo opterećeno s 454 kg.

Pregled proizvoda

Sustav upravljanja

Upoznajte se sa svim komandama prije pokretanja motora i upravljanja vozilom.

Upravljačka ploča

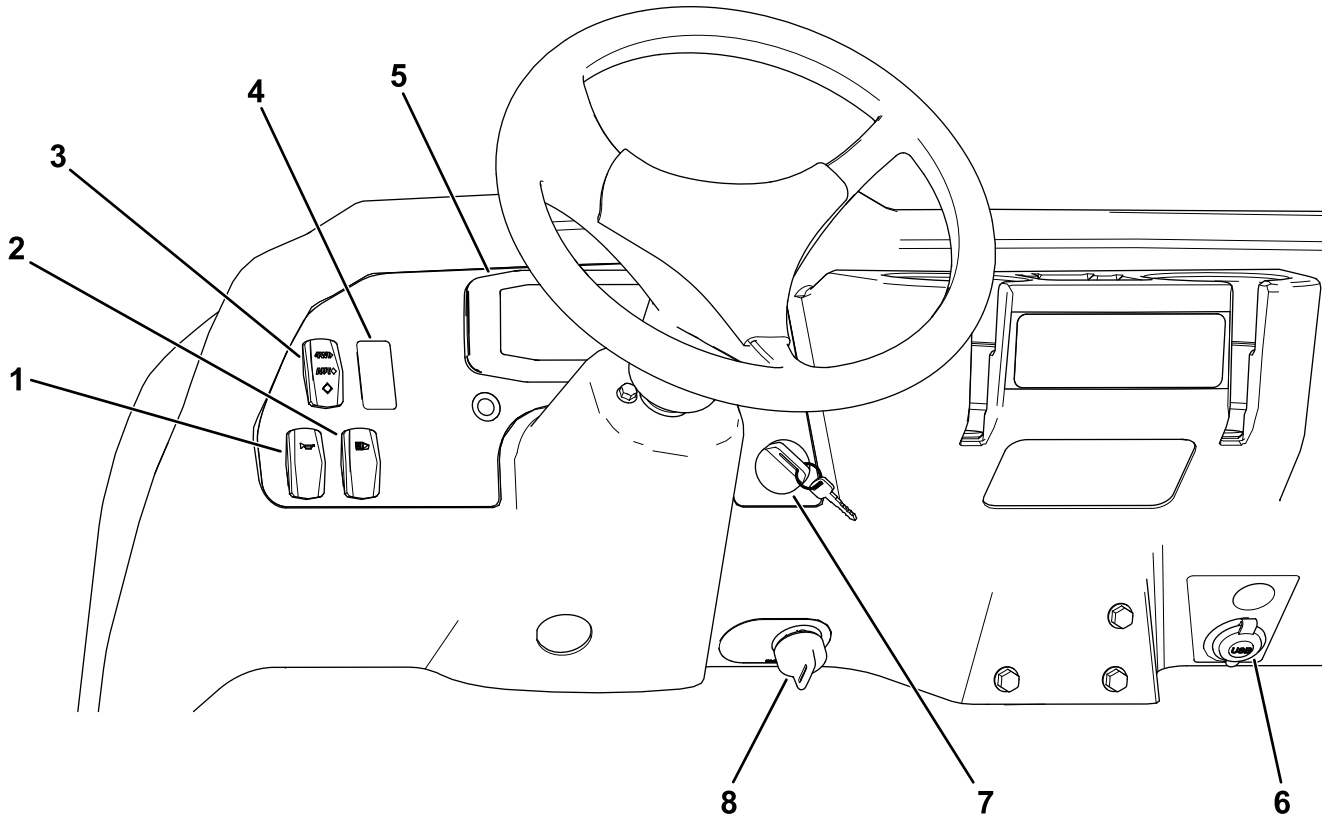

Slika 5

g381123

- | | |
|--|-------------------------------------|
| 1. Prekidač za trubu | 5. Zaslون |
| 2. Prekidač za svjetla | 6. Utor za napajanje |
| 3. Prekidač pogona na 4 kotača (samo modeli s pogonom na 4 kotača) | 7. Prekidač za paljenje |
| 4. Prekidač visokoprotalnog hidrauličnog sustava (samo modeli s dvocilindričnim motorom) | 8. Prekidač za ograničavanje brzine |

Zaslon

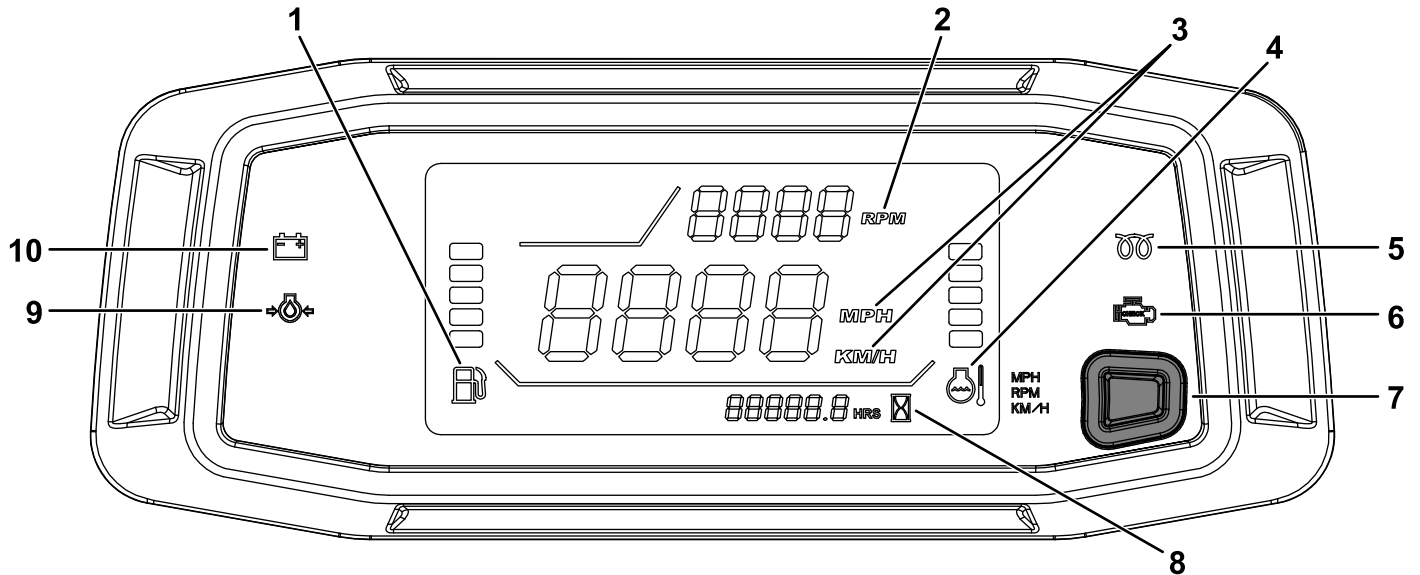

Slika 6

g347586

1. Mjerač goriva
2. Tahometar / brzina motora (o/min)
3. Brzinomjer (km/h ili mph)
4. Mjerač i indikator temperature rashladne tekućine
5. Indikator grijača motora (samo uređaji s dizelskim motorom)
6. Indikator za provjeru motora
7. Gumb za mijenjanje položaja tahometra/brzinomjera ili mijenjanje mjernih jedinica brzinomjera
8. Brojač sati rada
9. Kontrolna lampica za tlak ulja
10. Indikator napunjenosti akumulatora

Papučica gasa

Upotrijebite papučicu gasa (Slika 7) za regulaciju brzine vozila kad je mjenjač u brzini. Pritisnite papučicu gasa prema dolje kako biste povećali brzinu motora i brzinu vožnje. Otpustite papučicu gasa kako biste smanjili brzinu motora i brzinu vožnje.

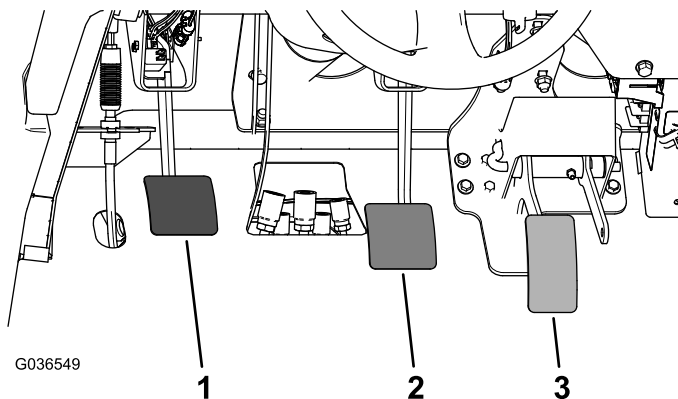

Slika 7

g036549

1. Papučica spojke
2. Papučica kočnice
3. Papučica gasa

Papučica spojke

Morate do kraja pritisnuti papučicu spojke (Slika 7) kako biste deaktivirali spojku pri pokretanju motora ili mijenjanju brzina. Ravnomjerno otpuštajte papučicu kad je mjenjač u brzini kako biste spriječili nepotrebno trošenje prijenosa i drugih povezanih dijelova.

Važno: Ne pritišćite papučicu spojke tijekom rada. Papučica spojke mora biti potpuno izvučena kako spojka ne bi proklizavala jer to uzrokuje zagrijavanje i trošenje. Nikad nemojte s pomoću papučice spojke držati uređaj zaustavljen na padini. U suprotnom može doći do oštećenja spojke.

Papučica kočnice

Upotrebljavajte papučicu kočnice za zaustavljanje ili usporavanje vozila (Slika 7).

⚠ OPREZ

Upravljanje vozilom s istrošenim ili neispravno podešenim kočnicama može dovesti do tjelesnih ozljeda.

Ako se papučica kočnice može pritisnuti do 25 mm od poda vozila, podesite ili popravite kočnice.

Poluga mjenjača brzina

Do kraja pritisnite papučicu spojke i pomaknite mjenjač (Slika 8) u željenu brzinu. U nastavku je prikazan dijagram obrasca mijenjanja brzina.

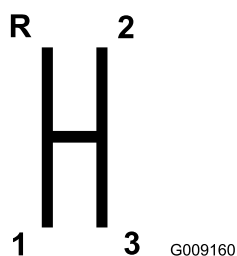

Slika 8

g009160

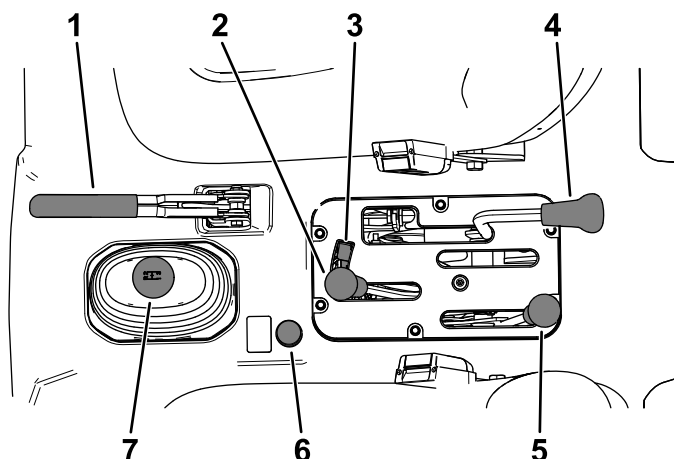

Slika 9

g350294

Važno: Nemojte pomicati sklop mjenjača i diferencijala (engl. transaxle) u brzine za vožnju prema NATRAG i NAPRIJED dok se uređaj kreće, u suprotnom biste mogli oštetiti mjenjač.

⚠ OPREZ

Prebacivanje u nižu brzinu pri prevelikoj brzini može uzrokovati proklizavanje stražnjih kotača te dovesti do gubitka kontrole nad uređajem i oštećenja spojke i/ili mjenjača.

Pravilno mijenjajte brzine kako biste spriječili trenje zupčanika.

Blokada diferencijala

Blokada diferencijala (Slika 9) omogućuje blokiranje stražnje osovine radi povećanja brzine vožnje. Možete blokirati diferencijal dok se uređaj kreće.

Pomaknite polugu prema naprijed i udesno kako biste blokirali diferencijal.

Napomena: Za aktiviranje i deaktiviranje blokade diferencijala potrebno je blago skrenuti dok je uređaj u pokretu.

⚠ OPREZ

Skretanje s blokiranim diferencijalom može dovesti do gubitka kontrole nad uređajem.

Nemojte oštro skretati ili brzo voziti dok je diferencijal blokiran; pogledajte [Podešavanje kabela blokade diferencijala \(stranica 49\)](#).

1. Poluga ručne kočnice
2. Poluga za hidraulično podizanje teretnog prostora
3. Prekidač za zaključavanje hidrauličnog podizanja
4. Blokada diferencijala
5. Mjenjač raspona velike i male brzine
6. Gumb pogona na 4 kotača (samo modeli s pogonom na 4 kotača)
7. Poluga mjenjača brzina

Poluga ručne kočnice

Svaki put kad isključite motor, aktivirajte ručnu kočnicu (Slika 9) kako biste spriječili slučajno kretanje uređaja.

- Kako biste aktivirali ručnu kočnicu, povucite polugu ručne kočnice prema natrag.
- Kako biste deaktivirali ručnu kočnicu, gurnite polugu ručne kočnice prema naprijed.

Napomena: Deaktivirajte ručnu kočnicu prije pomicanja uređaja.

Ako parkirate vozilo na strmom nagibu, aktivirajte ručnu kočnicu, prebacite mjenjač u PRVU brzinu ako je parkiran uzbrdo ili u položaj za vožnju UNATRAG ako je parkiran nizbrdo te postavite klinove za kotače s donje strane.

Poluga za hidraulično podizanje

Poluga za hidraulično podizanje podiže i spušta teretni prostor. Pomaknite je prema natrag kako biste podignuli teretni prostor i prema naprijed kako biste ga spustili (Slika 9).

Važno: Kad spuštate teretni prostor držite polugu u prednjem položaju 1 do 2 sekunde nakon što teretni prostor dodirne okvir kako bi se učvrstio u spuštenom položaju. Nemojte držati polugu za hidraulično podizanje u položaju za podizanje ili spuštanje duže od 5 sekundi kad cilindri dosegnu krajnju točku.

Prekidač za zaključavanje hidrauličnog podizanja

Prekidač za zaključavanje hidrauličnog podizanja zaključava polugu za podizanje kako se hidraulični cilindri ne bi aktivirali dok uređaj na sebi nema teretni prostor (Slika 9). Također zaključava polugu u UKLJUČENOM položaju kad se koristi hidraulično podizanje za priključke.

Mjenjač raspona velike i male brzine

Mjenjač raspona velike i male brzine dodaje još 3 brzine za preciznu kontrolu brzine (Slika 9):

- Morate potpuno zaustaviti uređaj prije mijenjanja raspona VELIKE i MALE brzine.
- Mijenjajte brzine samo na ravnim površinama.
- Do kraja pritisnite papučicu spojke.
- Pomaknite polugu u krajnji prednji položaj za VELIKU brzinu i u krajnji stražnji položaj za MALU brzinu.

Raspon VELIKE BRZINE – Za brzu vožnju na ravnim, suhim površinama s laganim opterećenjem.

Raspon MALE BRZINE – Za sporu vožnju. Koristite taj raspon kad je potrebno više snage ili kontrole nego obično, npr. na strmim padinama, teškom terenu, pod velikim opterećenjem ili pri sporoj vožnji uz visoku brzinu motora (prskanje).

Važno: Postoji položaj između VELIKE i MALE brzine u kojem transaxle nije ni u jednom rasponu. Nemojte koristiti taj položaj kao NEUTRALAN položaj jer bi se uređaj mogao neočekivano pomaknuti ako se mjenjač raspona slučajno pomakne dok je mjenjač brzina u nekoj brzini.

Gumb pogona na 4 kotača

Samo modeli s pogonom na 4 kotača

Kako biste ručno aktivirali pogon na 4 kotača, pritisnite i držite gumb za pogon na 4 kotača (Slika 9) na centralnoj konzoli dok je vozilo u pokretu.

Prekidač za paljenje

Prekidačem za paljenje (Slika 5) pokrećete i zaustavljate motor.

Prekidač za paljenje ima 3 položaja: ISKLJUČENO, UKLJUČENO i POKRETANJE. Ključ okrenite u smjeru kazaljki na satu u položaj POKRETANJE kako biste aktivirali starter motora. Otpustite ključ kad se motor upali. Ključ se automatski pomiče u UKLJUČENI položaj.

Kako biste ugasili motor, okrenite ključ u smjeru suprotnom od kazaljki na satu u ISKLJUČENI položaj.

Prekidač za ograničavanje brzine

Okrenite prekidač za ograničavanje brzine (Slika 5) u položaj SPORO i izvadite ključ. Prekidač za ograničavanje brzine ograničava brzinu motora na 2200 o/min kad je uređaj u trećoj brzini u rasponu VELIKE brzine, čime se maksimalna brzina ograničava na 21 km/h.

Brojač sati rada

Brojač sati rada (Slika 6) pokazuje ukupni broj sati rada uređaja.

Brojač sati rada aktivira se kad god ključ za paljenje okrenete u UKLJUČENI položaj i ako je brzina motora veća od 500 o/min svakih 6 minuta.

Prekidač za ograničavanje brzine

Pomaknite prekidač za ograničavanje brzine (Slika 5) u položaj SPORO i izvadite ključ kako biste spriječili upotrebu treće brzine u rasponu VELIKE brzine. Motor se gasi ako se poluga mjenjača pomakne u treću brzinu dok je uređaj u rasponu VELIKE brzine.

Napomena: Ključ se može izvaditi u oba položaja.

Prekidač za svjetla

Pritisnite prekidač za svjetla (Slika 5) da biste uključili ili isključili prednja svjetla.

Kontrolna lampica za tlak ulja

Kontrolna lampica za tlak ulja (Slika 6) svijetli ako tlak motornog ulja padne ispod sigurne razine dok je motor u pogonu.

Važno: Ako svjetlo treperi ili ostaje upaljeno, zaustavite uređaj, ugasite motor i provjerite razinu ulja. Ako je razina ulja niska, a svjetlo se nakon dodavanja ulja i dalje ne gasi kad se motor pokrene, odmah ugasite motor i obratite se ovlaštenom serviseru za pomoć.

Provjerite rad kontrolnih lampica na sljedeći način:

1. Aktivirajte ručnu kočnicu.
2. Okrenite ključ za paljenje u položaj UKLJUČENO/PREDGRIJAVANJE, ali nemojte pokrenuti motor.

Napomena: Lampica za tlak ulja trebala bi svijetliti crveno. Ako svjetlo ne radi, to znači da je žarulja pregorjela ili da u sustavu postoji kvar koji treba popraviti.

Napomena: Ako je motor tek ugašen, može biti potrebno 1 do 2 minute dok se svjetlo ne upali.

Lampica indikatora grijača motora

Lampica indikatora grijača motora (Slika 6) svijetli crveno kad su grijači upaljeni.

Važno: Lampica indikatora grijača motora upalit će se na dodatnih 15 sekundi kad se prekidač vrati u položaj POKRETANJE.

Mjerač i indikator temperature rashladne tekućine

Mjerač temperature rashladne tekućine s indikatorom mjeri temperaturu rashladne tekućine u motoru i radi samo kad je prekidač za paljenje u UKLJUČENOM položaju (Slika 6).

Ako se motor pregrije, treperit će 5 stupaca za rashladnu tekućinu.

Indikator napunjenosti akumulatora

Indikator napunjenosti akumulatora svijetli kad se akumulator isprazni. Ako se svjetlo upali tijekom rada, zaustavite uređaj, ugasite motor i provjerite moguće uzroke, primjerice remen alternatora (Slika 6).

Važno: Ako je remen alternatora labav ili potrgan, nemojte upravljati uređajem dok remen ne bude podešen ili popravljen. Nepridržavanje ovog upozorenja može dovesti do oštećenja motora.

Provjerite rad kontrolnih lampica na sljedeći način:

- Aktivirajte ručnu kočnicu.
- Okrenite ključ za paljenje u položaj UKLJUČENO/PREDGRIJAVANJE, ali nemojte pokrenuti motor. Trebali bi svijetliti indikatori temperature rashladne tekućine, napunjenosti akumulatora i tlaka motornog ulja. Ako bilo koje svjetlo ne radi, to znači da je žarulja pregorjela ili da u sustavu postoji kvar koji treba popraviti.

Mjerač goriva

Mjerač goriva pokazuje količinu goriva u spremniku. Prikazuje se samo kad je prekidač za paljenje u UKLJUČENOM položaju (Slika 6).

Jedan stupac znači da je razina goriva niska, a ako taj stupac treperi, to znači da je spremnik za gorivo gotovo prazan.

Prekidač pogona na 4 kotača

Samo modeli s pogonom na 4 kotača

Kad je uključen prekidač pogona na 4 kotača (Slika 5), takav se pogon automatski aktivira ako senzor

detektira slobodno okretanje stražnjih kotača. Kad je aktiviran pogon na 4 kotača, pali se svjetlo prekidača pogona na 4 kotača.

Pogon na 4 kotača radi samo prema naprijed u AUTOMATSKOM načinu rada. Ako želite da radi pri vožnji prema NATRAG, pritisnite gumb pogona na 4 kotača.

Prekidač visokoprotočnog hidrauličnog sustava

Samo modeli s dvocilindričnim motorom

Uključite prekidač kako biste aktivirali visokoprotlačni hidraulični sustav (Slika 5).

Prekidač za trubu

Prekidač za trubu nalazi se na upravljačkoj ploči (Slika 5). Pritisnite prekidač za trubu da biste potrubili.

Tahometar

Tahometar prikazuje brzinu motora (Slika 6).

Napomena: Preporučena brzina motora za rad PTO uređaja pri 540 o/min iznosi 3300 o/min.

Brzinomjer

Brzinomjer mjeri brzinu vožnje uređaja (Slika 6).

Gumb za mijenjanje položaja tahometra/brzinomjera ili mijenjanje mjernih jedinica brzinomjera

Pritisnite i držite gumb (Slika 6) do 3 sekunde i otpustite ga kako biste zamijenili položaje tahometra i brzinomjera.

Pritisnite i držite gumb (Slika 6) od 3 do 10 sekundi i otpustite ga kako biste promijenili mjerne jedinice brzinomjera iz mph u km/h.

Utor za napajanje

Upotrijebite utor (Slika 5) za napajanje dodatne električne opreme od 12 V.

Rukohvat za putnika

Rukohvat za putnika nalazi se na upravljačkoj ploči (Slika 10).

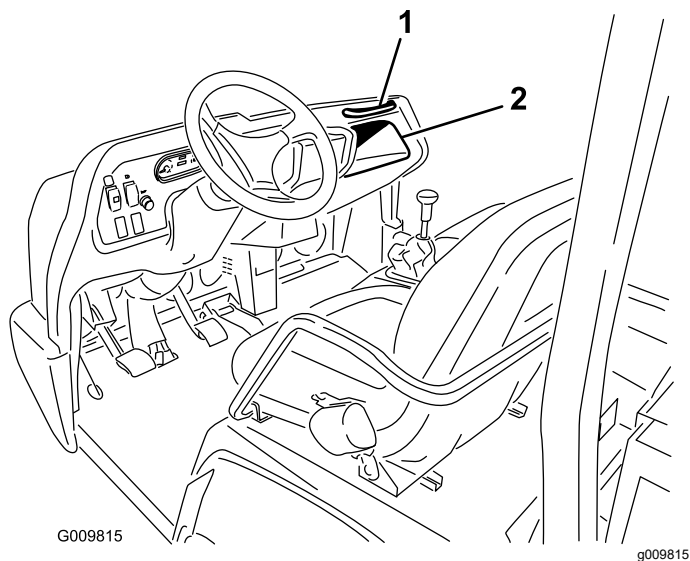

Slika 10

1. Rukohvat za putnika
2. Pretinac

Poluga za podešavanje sjedala

Možete podesiti sjedalo prema naprijed ili natrag, kako vam najbolje odgovara (Slika 11).

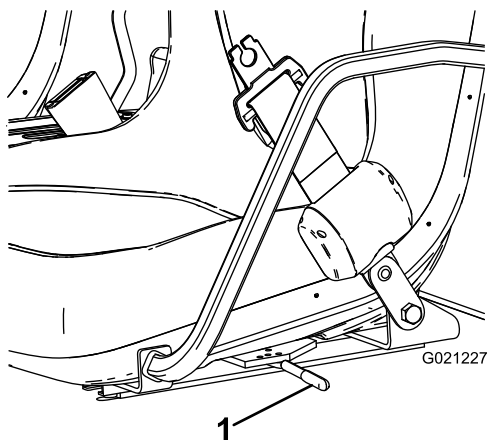

Slika 11

1. Poluga za podešavanje sjedala

Specifikacije

Napomena: Specifikacije i konstrukcija podložni su promjenama bez obavijesti.

Ukupna širina	160 cm
Ukupna dužina	Bez teretnog prostora: 326 cm S cijelim teretnim prostorom: 331 cm S $\frac{2}{3}$ teretnog prostora na stražnjem mjestu za montažu: 346 cm
Osnovna težina (neto)	Model 07385: 887 kg Model 07385TC: 924 kg Model 07387: 914 kg Model 07387TC: 951 kg
Nazivni kapacitet (uključujući rukovatelja (91 kg), putnika (91 kg) i priključak pod opterećenjem)	Model 07385: 1471 kg Model 07385TC: 1435 kg Model 07387: 1445 kg Model 07387TC: 1408 kg
Maksimalna bruto težina vozila	2359 kg
Kapacitet vuče	Težina na priključku: 272 kg Maksimalna težina prikolice: 1587 kg
Visina podvozja	18 cm bez tereta
Međuosovinski razmak	118 cm
Gazište kotača (od središnje linije do središnje linije)	Prednji: 117 cm Stražnji: 121 cm
Visina	191 cm do vrha zaštitnog luka

Priključci/dodatna oprema

Dostupan je niz priključaka i dodatne opreme za poboljšavanje i proširivanje mogućnosti vozila koje je odobrila tvrtka Toro. Kontaktirajte ovlaštenog servisera ili distributera ili posjetite stranicu www.Toro.com za popis svih odobrenih priključaka i dodatne opreme.

Kako biste osigurali optimalnu učinkovitost i daljnju primjenjivost certifikata o sigurnosti vozila, upotrebljavajte samo originalne zamjenske dijelove i dodatnu opremu tvrtke Toro. Zamjenski dijelovi i dodatni pribor drugih proizvođača mogu biti opasni, a njihova upotreba može poništiti jamstvo.

Rad

Prije puštanja u rad

Sigurnost prije rada

Opće informacije o sigurnosti

- Nikad ne dopuštajte djeci, nestručnim osobama ili osobama koje za to nisu u stanju da upravljaju vozilom ili ga servisiraju. Dobna granica za rukovatelje može biti ograničena lokalnim propisima. Vlasnik je odgovoran za obuku svih rukovatelja i mehaničara.
- Upoznajte se sa sigurnim radom s opremom, komandama i sigurnosnim znakovima.
- Prije nego što napustite položaj rukovatelja, ugasite vozilo, izvadite ključ i pričekajte da se svi pomični dijelovi zaustave. Pustite da se vozilo ohladi prije podešavanja, održavanja, čišćenja ili skladištenja.
- Morate znati brzo zaustaviti i isključiti vozilo.
- Na vozilu ne smije biti više osoba (vi i putnik/putnici) nego što je rukohvata.
- Provjerite jesu li na vozilu postavljeni svi sigurnosni uređaji i naljepnice. Popravite ili zamijenite sve sigurnosne uređaje i zamijenite sve nečitljive naljepnice ili naljepnice koje nedostaju. Nemojte upravljati vozilom ako ti elementi nisu prisutni ili ne funkcioniraju.

Sigurnost goriva

- Budite krajnje oprezni pri rukovanju gorivom. Gorivo je zapaljivo, a njegove pare su eksplozivne.
- Ugasite sve cigarete, cigare, lule i druge izvore paljenja.
- Upotrebljavajte samo odobrene spremnike za gorivo.
- Ne uklanjajte čep spremnika za gorivo i ne dolijevajte gorivo u spremnik dok je motor upaljen ili vruć.
- Ne dolijevajte i ne ispuštajte gorivo u zatvorenom prostoru.
- Nemojte skladištiti uređaj ili spremnik za gorivo u blizini otvorenog plamena, iskri ili žižaka poput onih na bojlerima ili drugim uređajima.
- Ako prolijete gorivo, nemojte pokretati motor i nemojte pokretati druge izvore paljenja dok pare goriva ne ispare.

Svakodnevno održavanje

Interval servisiranja: Prije svake uporabe ili svakodnevno

Svaki dan prije pokretanja vozila izvršite postupke koji se izvršavaju nakon svake upotrebe/svakodnevno navedene u [Održavanje \(stranica 32\)](#).

Provjera tlaka u gumama

Interval servisiranja: Prije svake uporabe ili svakodnevno

Specifikacija tlaka zraka u prednjim gumama:
2,2 bara

Specifikacija tlaka zraka u stražnjim gumama:
1,24 bara

Važno: Često provjeravajte tlak u gumama kako bi ostale ispravno napuhane. Neispravno napuhane gume prerano se troše i mogu uzrokovati zapinjanje pogona na 4 kotača.

Slika 12 prikazuje primjer istrošenosti guma uzrokovane nedovoljnim napuhavanjem.

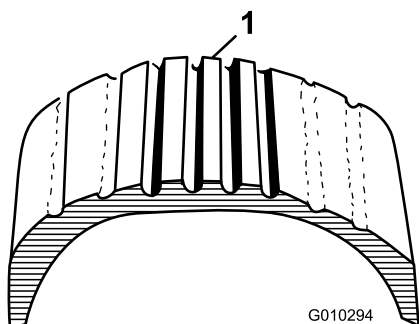

Slika 12

g010294

1. Nedovoljno napuhana guma

Slika 13 prikazuje primjer istrošenosti guma uzrokovane prekomjernim napuhavanjem.

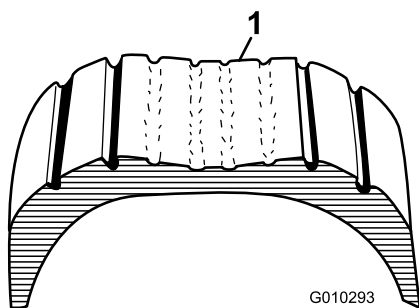

Slika 13

g010293

1. Prenapuhana guma

Dolijevanje goriva

Upotrebljavajte samo čisto i svježe dizelsko gorivo ili biodizel s niskim (<500 ppm) ili ultra niskim (<15 ppm) sadržajem sumpora. Minimalni cetanski broj treba biti 40. Kupujte gorivo u količinama koje se mogu iskoristiti u roku od 180 dana kako biste osigurali da je gorivo svježije.

- Upotrebljavajte ljetno dizelsko gorivo (br. 2-D) na temperaturama iznad -7°C i zimsko (br. 1-D ili mješavinu br. 1-D/2-D) ispod te temperature.
- Upotreba zimskog goriva na nižim temperaturama osigurava niže plamište i svojstva hladnog toka koji olakšavaju pokretanje i smanjuju začepljenje filtra za gorivo.

Napomena: Upotreba ljetnog goriva na temperaturama iznad -7°C pridonosi dužem trajanju pumpe za gorivo i većoj snazi u usporedbi sa zimskim gorivom.

Važno: Ne upotrebljavajte kerozin ili benzin umjesto dizelskog goriva. Nepridržavanje ovog upozorenja dovest će do oštećenja motora.

Upotreba biodizelskog goriva

Za ovaj se uređaj može upotrebljavati i mješavina biodizela do B20 (20 % biodizel i 80 % fosilni dizel). Fosilni dizel u mješavini treba imati nizak ili ultra nizak sadržaj sumpora. Pridržavajte se sljedećih upozorenja:

- Biodizel u mješavini mora zadovoljavati specifikacije ASTM D6751 ili EN14214.
- Sastav mješavine goriva treba zadovoljavati specifikacije ASTM D975 ili EN590.
- Mješavine biodizela mogu oštetiti obojene površine.
- Upotrebljavajte B5 (udio biodizela 5 %) ili slabije mješavine kad je hladnije.
- Kontrolirajte dinamičke brtve, crijeva i statičke brtve koje dolaze u dodir s gorivom jer se mogu s vremenom oštetiti.
- Začepljenje filtra goriva moguće je neko vrijeme nakon prelaska na mješavine biodizela.
- Kontaktirajte distributera za više informacija o biodizelu.

Punjenje spremnika za gorivo

Kapacitet spremnika za gorivo: 22 l.

1. Očistite područje oko čepa spremnika za gorivo.
2. Uklonite čep spremnika za gorivo (**Slika 14**).

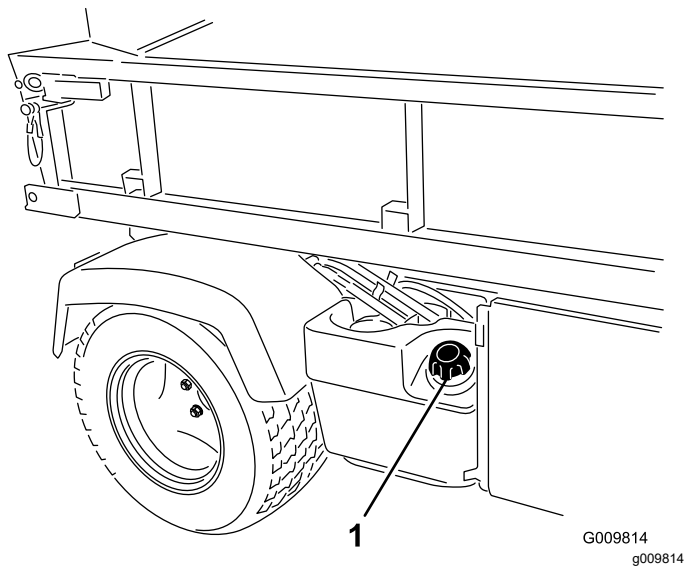

Slika 14

1. Čep spremnika za gorivo
-
3. Napunite spremnik skoro do vrha (do dna otvora za ulijevanje) i zatim postavite čep.
- Napomena: Nemojte prepuniti spremnik gorivom.**
4. Obrišite proliveno gorivo kako biste spriječili požar.

Početak upotrebe novog vozila

Interval servisiranja: Nakon prvih 100 sati—Slijedite smjernice za početak upotrebe novog vozila.

Pratite sljedeće korake da biste osigurali ispravan rad vozila:

- Razradite kočnice; pogledajte [4 Razrada kočnica \(stranica 13\)](#).
 - Redovito provjeravajte razine tekućina i motornog ulja. Pazite na prisustvo znakova pregrijavanja vozila ili njegovih dijelova.
 - Nakon pokretanja hladnog motora pričekajte približno 15 sekundi da se ugrije prije upotrebe vozila.
- Napomena:** U slučaju upotrebe pri niskim temperaturama pričekajte dulje da bi se motor zagrijao.
- Pri radu mijenjajte brzinu motora. Izbjegavajte naglo pokretanje i naglo zaustavljanje.

- Nije potrebno upotrebljavati ulje za razradu motora. Originalno motorno ulje iste je vrste kao ulje koje se upotrebljava pri redovitoj zamjeni.
- Pogledajte [Održavanje \(stranica 32\)](#) za posebne provjere u slučaju rijetke upotrebe.

Provjera sigurnosnog sustava blokiranja

Interval servisiranja: Prije svake uporabe ili svakodnevno

Svrha sigurnosnog sustava blokiranja je sprječavanje pokretanja ili paljenja motora ako nije pritisnuta papučica spojke.

⚠ OPREZ

Ako su prekidači sigurnosnog sustava blokiranja odspojeni ili oštećeni, uređaj bi se mogao neočekivano pokrenuti i uzrokovati tjelesne ozljede.

- Nemojte raditi izmjene na prekidačima sigurnosnog sustava blokiranja.
- Svakodnevno provjeravajte rad prekidača sigurnosnog sustava blokiranja i zamijenite oštećene prekidače prije upravljanja uređajem.

Napomena: U *Uputama za upotrebu* priključka potražite postupke za provjeru sustava blokiranja priključka.

Provjera sigurnosnog prekidača spojke

1. Sjednite na vozačevo sjedalo i aktivirajte ručnu kočnicu.
 2. Pomaknite polugu mjenjača u NEUTRALNI položaj.
- Napomena:** Motor se neće pokrenuti ako je poluga za hidraulično podizanje zaključana u prednjem položaju.
3. Bez pritiskanja papučice spojke okrenite ključ u smjeru kazaljki na satu u položaj POKRETANJE.

Napomena: Ako se motor pokrene ili se upali, to znači da sustav blokiranja ima grešku koju morate popraviti prije upravljanja uređajem.

Provjera sigurnosnog prekidača poluge za hidraulično podizanje

1. Sjednite na vozačevo sjedalo i aktivirajte ručnu kočnicu.

2. Pomaknite mjenjač u NEUTRALNI položaj i provjerite je li poluga za hidraulično podizanje u srednjem položaju.
3. Pritisnite papučicu spojke.
4. Pomaknite polugu za hidraulično podizanje prema naprijed i okrenite ključ za paljenje u položaj POKRETANJE.

Napomena: Ako se motor pokrene ili se upali, to znači da sustav blokiranja ima grešku koju morate popraviti prije upravljanja uređajem.

Tijekom rada

Sigurnost tijekom rada

Opće informacije o sigurnosti

- Vlasnik/rukovatelj može spriječiti nesreće koje mogu uzrokovati tjelesne ozljede ili oštećenja imovine i odgovoran je za njih.
- Putnici se smiju prevoziti isključivo na za to namijenjenom sjedalu. Nemojte prevoziti putnike u teretnom prostoru. Osigurajte da prolaznici i djeca budu izvan područja rada vozila.
- Nosite prikladnu odjeću, uključujući zaštitu za oči, duge hlače, čvrstu obuću otpornu na proklizavanje i zaštitu za sluh. Zavežite kosu ako je duga i nemojte nositi labavu odjeću ili viseći nakit.
- Pozorno upravljajte vozilom. Ne bavite se aktivnostima koje vas ometaju; u suprotnom može doći do ozljeda ili oštećenja imovine.
- Ne upravljajte vozilom ako ste bolesni, umorni ili pod utjecajem alkohola ili droga.
- Vozilom upravljajte isključivo na otvorenom ili u dobro prozračenom prostoru.
- Nemojte premašiti maksimalnu bruto težinu vozila.
- Budite oprezni pri upravljanju, kočenju ili skretanju kad se u teretnom prostoru vozila nalazi težak teret.
- Pri prijevozu tereta prevelikih dimenzija u teretnom prostoru smanjuje se stabilnost vozila. Nemojte premašiti kapacitet teretnog prostora.
- Prijevoz tereta koji se ne može pričvrstiti na vozilo znatno utječe na upravljanje, kočenje i stabilnost vozila. Kad prevozite teret koji se ne može pričvrstiti na vozilo, budite oprezni pri upravljanju ili kočenju.
- Prevozite manje količine tereta ili smanjite brzinu vozila kad upravljate na teškom i neravnom terenu te u blizini rubnika, rupa i drugih promjena u konfiguraciji terena. Teret se može pomaknuti i destabilizirati vozilo.
- Prije pokretanja vozila mjenjač mora biti u neutralnom položaju i ručna kočnica aktivirana, a vi se morate nalaziti na vozačevu mjestu.
- Vi i vaši putnici trebate biti u sjedećem položaju kad god se vozilo kreće. Držite ruke na upravljaču, a vaši bi putnici trebali upotrebljavati dostupne rukohvate. Ruke i noge u svakom trenutku držite unutar vozila.
- Vozilom upravljajte isključivo pri dobroj vidljivosti. Pazite na rupe, brazde, neravnine, kamenje i druge skrivene prepreke. Neravan teren može uzrokovati prevrtanje vozila. Visoka trava može zakloniti pogled na prepreke. Budite oprezni pri približavanju oštrim zavojima, grmlju, stablima ili drugim predmetima koji bi vam mogli zakloniti vidno polje.
- Nemojte voziti u blizini padina, jaraka ili nasipa. Vozilo se može naglo preokrenuti ako kotač prijeđe preko ruba ili ako rub propadne.
- Uvijek pazite na niske prepreke u zraku kao što su grane drveća, okviri vrata, mostovi itd. i izbjegavajte ih.
- Pogledajte prema natrag i dolje prije vožnje unatrag kako biste provjerili da je put slobodan.
- Kad vozilo upotrebljavate na javnim cestama, pridržavajte se svih prometnih propisa i upotrebljavajte dodatnu opremu propisanu zakonom, kao što su svjetla, pokazivači smjera kretanja, oznake za spora vozila i ostalo.
- Ako vozilo počne neuobičajeno vibrirati, zaustavite se i odmah isključite motor, pričekajte da se svi pomični dijelovi zaustave te provjerite ima li oštećenja. Popravite štetu na vozilu prije daljnje upotrebe.
- Zaustavni put vozila može biti dulji na mokroj površini nego na suhoj. Da biste isušili mokre kočnice, vozite polako na ravnoj površini i lagano pritišćite papučicu kočnice.
- Upravljanje vozilom pri visokim brzinama i naglo zaustavljanje mogu uzrokovati zaključavanje stražnjih kotača, što umanjuje kontrolu nad vozilom.
- Nemojte dirati motor, mjenjač, prigušivač ili razdjelnik prigušivača dok motor radi ili ubrzo nakon gašenja motora jer ta područja mogu biti vruća i prouzročiti opekline.
- Nemojte ostavljati uključeno vozilo bez nadzora.
- Prije nego što napustite položaj rukovatelja, učinite sljedeće:
 - Parkirajte vozilo na ravnoj površini.
 - Prebacite mjenjač u NEUTRALNI položaj.
 - Aktivirajte ručnu kočnicu.
 - Spustite teretni prostor.

- Isključite vozilo i izvadite ključ.
- Pričekajte da se svi pomični dijelovi zaustave.
- Ako postoji opasnost od munja, nemojte upravljati vozilom.
- Upotrebjavajte samo dodatnu opremu i priključke koje je odobrila tvrtka Toro®.

Sigurnost konstrukcije za zaštitu od prevrtanja (ROPS)

- ROPS je integrirani sigurnosni uređaj.
- **Nemojte** uklanjati ROPS s uređaja.
- Uvijek se vežite sigurnosnim pojasom; provjerite je li učvršćen i može li se brzo otpustiti u hitnim slučajevima.
- Pažljivo provjerite ima li prepreka iznad glave i ne dodirujte ih.
- Održavajte ROPS u sigurnom radnom stanju tako da povremeno temeljito pregledate ima li oštećenja i održavate sve pričvrstnice dobro zategnutima.
- Zamijenite oštećene komponente ROPS-a. Nemojte ih popravljati ili izmjenjivati.

Sigurnost na padinama

Padine su jedan od glavnih čimbenika koji uzrokuju gubitak kontrole nad vozilom i nesreće s prevrtanjem, što može uzrokovati teške ozljede ili smrt.

- Pregledajte teren kako biste utvrdili na kojim se padinama može sigurno upravljati vozilom i osmislite svoje vlastite postupke i pravila za upravljanje na tim padinama. Pri pregledavanju terena uvijek primijenite zdrav razum.
- Ako osjećate nelagodu oko upravljanja vozilom na padinama, nemojte to činiti.
- Svi pokreti na padinama trebaju biti spori i postupni. Nemojte naglo mijenjati brzinu ili smjer kretanja vozila.
- Izbjegavajte upravljanje vozilom na mokrim površinama. U suprotnom može doći do gubitka trenja guma. Vozilo se može prevrnuti prije nego što gume izgube trenje.
- Vozite ravno uz padinu i niz padinu.
- Ako počnete gubiti zamah pri vožnji uz padinu, postupno pritišćite kočnice i polako vratite vozilo ravno niz padinu.
- Skretanje pri vožnji uz ili niz padinu može biti opasno. Ako morate skrenuti na padini, učinite to polako i oprezno.
- Težak teret utječe na stabilnost na padini. Prevozite manje količine tereta i smanjite brzinu vozila kad upravljate na padini ili ako teret ima visoko težište. Pričvrstite teret u teretnom prostoru vozila kako ne bi došlo do njegova pomicanja.

Budite posebno oprezni pri prijevozu tereta koji se može lako pomaknuti (npr. tekućine, kamenje, pijesak i sl.).

- Izbjegavajte pokretanje, zaustavljanje ili skretanje na padinama, posebno pri prijevozu tereta. Zaustavni put vozila pri vožnji niz padinu dulji je nego na ravnoj površini. Ako morate zaustaviti vozilo, izbjegavajte nagle promjene brzine, koje mogu prouzročiti naginjanje ili prevrtanje vozila. Nemojte naglo kočiti pri spuštanju unatrag jer to može prouzročiti prevrtanje vozila.

Sigurnost pri utovaru i istovaru

- Nemojte premašiti bruto težinu vozila ako u teretnom prostoru prevozite teret i/ili vučete prikolicu; pogledajte [Specifikacije \(stranica 20\)](#).
- Ravnomjerno rasporedite teret u teretnom prostoru kako biste poboljšali stabilnost i kontrolu nad vozilom.
- Prije istovara provjerite da se nitko ne nalazi iza vozila.
- Nemojte istovariti teretni prostor kad se vozilo nalazi postrance na padini. Promjena u raspodjeli težine može prouzročiti prevrtanje vozila.

Rukovanje teretnim prostorom

Podizanje teretnog prostora

⚠ UPOZORENJE

Podignuti teretni prostor može se prevrnuti i ozlijediti osobe koje rade ispod njega.

- **Uvijek upotrebjavajte šipku za podupiranje koja će držati teretni prostor dok radite ispod njega.**
- **Uklonite teret iz teretnog prostora prije nego što ga podignete.**

⚠ UPOZORENJE

Vožnjom vozila s podignutim teretnim prostorom povećava se mogućnost naginjanja ili prevrtanja vozila. U slučaju upravljanja vozilom s podignutim teretnim prostorom može doći do oštećenja konstrukcije teretnog prostora.

- **Vozilom upravljajte dok je teretni prostor spušten.**
- **Spustite teretni prostor nakon što ga ispraznite.**

⚠ OPREZ

Ako je teret koncentriran na stražnjoj strani teretnog prostora, teretni prostor može se naglo otvoriti nakon otpuštanja zasuna i ozlijediti vas ili prolaznike.

- Ako je moguće, teret postavite u sredinu teretnog prostora.
- Pričvrstite teretni prostor i pazite da se nitko ne nagnje iznad teretnog prostora ili stoji iza njega pri otpuštanju zasuna.
- Uklonite sav teret iz teretnog prostora prije njegova podizanja radi servisiranja vozila.

Pomaknite polugu prema natrag kako biste podignuli teretni prostor (Slika 15).

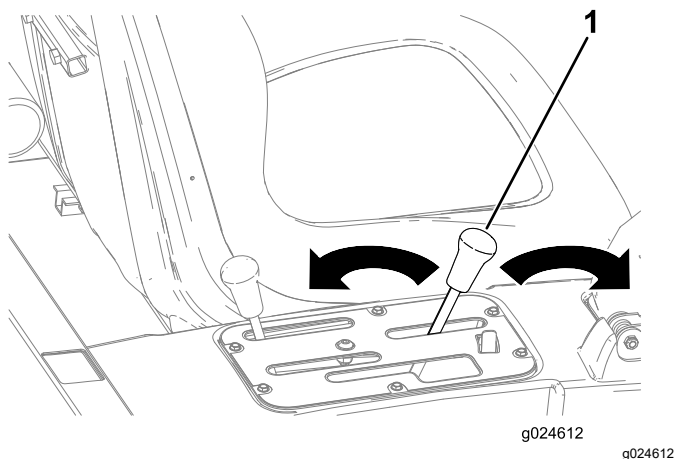

Slika 15

1. Poluga teretnog prostora

Spuštanje teretnog prostora

⚠ UPOZORENJE

Teretni prostor može biti težak. Može doći do gnječenja ruku ili drugih dijelova tijela.

Držite ruke i ostale dijelove tijela podalje od teretnog prostora pri njegovu spuštanju.

Pomaknite polugu prema naprijed kako biste spustili teretni prostor (Slika 15).

Otvaranje stražnje pregrade teretnog prostora

1. Provjerite je li teretni prostor spušten i zaključan zasunom.
2. Otvorite zasune s lijeve i desne strane teretnog prostora i spustite stražnju pregradu (Slika 16).

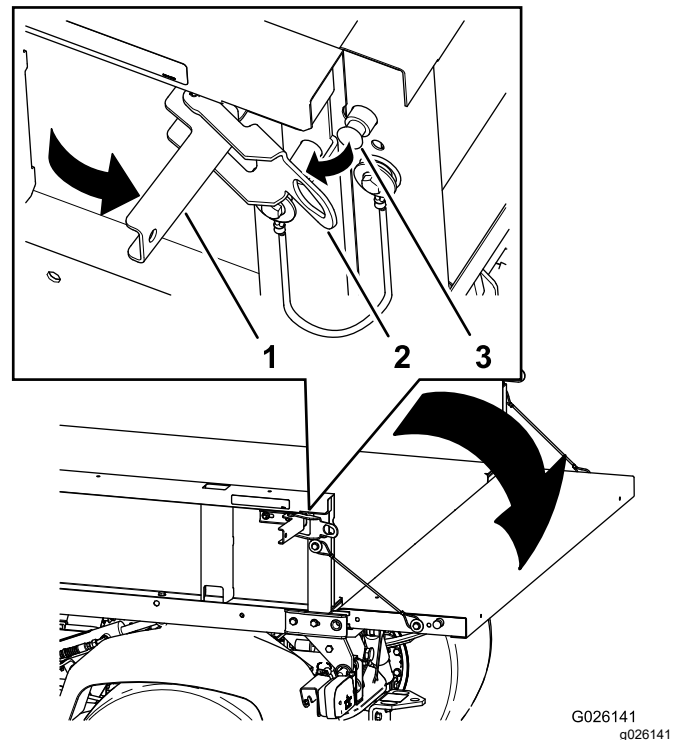

Slika 16

1. Ručica zasuna
2. Vrata zasuna
3. Osovina zasuna

Pokretanje motora

1. Sjednite na vozačevo sjedalo i aktivirajte ručnu kočnicu.
2. Deaktivirajte PTO uređaj i visokoprotlačni hidraulični sustav (ako postoji) i pomaknite polugu za gas u ISKLJUČENI položaj (ako postoji).
3. Stavite polugu mjenjača u NEUTRALNI položaj i pritisnite papučicu spojke.
4. Provjerite je li poluga za hidraulično podizanje u srednjem položaju.
5. Nemojte pritiskati papučicu gasa.
6. Okrenite ključ za paljenje u UKLJUČENI položaj.
7. Okrenite ključ za paljenje u položaj POKRETANJE.

Napomena: Kad se upali lampica indikatora grijača motora, motor je spreman za pokretanje.

Napomena: Čim se motor pokrene, otpustite ključ i pustite da se vrati u položaj RAD.

Napomena: Lampica indikatora grijača motora upalit će se na dodatnih 15 sekundi kad se prekidač vrati u položaj RAD.

Napomena: Nemojte aktivirati starter motora na dulje od 10 sekundi odjednom jer bi moglo doći do preranog otkazivanja startera. Ako se motor ne upali nakon 10 sekundi, okrenite ključ u ISKLJUČENI položaj.

Provjerite komande i postupak pokretanja, pričekajte još 10 sekundi i zatim ponovite pokretanje.

Aktiviranje pogona na 4 kotača

Samo modeli s pogonom na 4 kotača

Kako biste aktivirali automatski pogon na 4 kotača, pritisnite vrh preklopnog prekidača u položaj 4x4 AUTO (Slika 17).

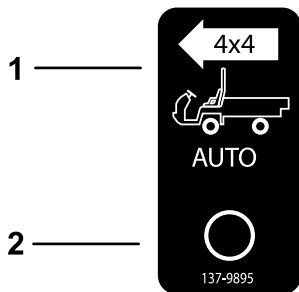

Slika 17

g227244

1. Automatska aktivacija pogona na 4 kotača – uključeno
2. Automatska aktivacija pogona na 4 kotača – isključeno

Kad je uključen prekidač pogona na 4 kotača, takav se pogon automatski aktivira ako senzor detektira slobodno okretanje stražnjih kotača. Kad je aktiviran pogon na 4 kotača, pali se svjetlo prekidača pogona na 4 kotača.

Važno: Pogon na 4 kotača neće se automatski aktivirati pri vožnji unatrag.

Ako vozite unatrag, morate ručno aktivirati pogon na 4 kotača s pomoću gumba.

Kako biste ručno aktivirali pogon na 4 kotača, pritisnite i držite gumb za pogon na 4 kotača na centralnoj konzoli dok je vozilo u pokretu.

Napomena: Pogon na 4 kotača ostaje aktiviran samo dok držite gumb; prekidač ne mora biti u položaju AUTO (automatski pogon) da biste ručno aktivirali pogon na 4 kotača.

Vožnja

1. Deaktivirajte ručnu kočnicu.
2. Do kraja pritisnite papučicu spojke.
3. Pomaknite polugu mjenjača brzina u prvu brzinu.
4. Ravnomjerno otpuštajte papučicu spojke dok pritisćete papučicu gasa.
5. Kad uređaj dovoljno ubrza, maknite stopalo s papučice gasa, do kraja pritisnite papučicu spojke, pomaknite mjenjač u sljedeću brzinu i otpustite papučicu spojke dok pritisćete papučicu gasa.
6. Ponavljajte postupak dok ne postignete željenu brzinu.

Važno: Uvijek zaustavite uređaj prije mijenjanja brzina iz vožnje unaprijed u vožnju unatrag i obrnuto.

Napomena: Nemojte dugo ostavljati motor u praznom hodu.

Na temelju tablice u nastavku utvrdite brzinu vožnje uređaja pri 3600 o/min.

Brzina	Raspon	Omjer	Brzina (km/h)	Brzina (mph)
1	L	82,83 : 1	4,7	2,9
2	L	54,52 : 1	7,2	4,5
3	L	31,56 : 1	12,5	7,7
1	H	32,31 : 1	12,2	7,6
2	H	21,27 : 1	18,5	11,5
3	H	12,31 : 1	31,9	19,8
R	L	86,94 : 1	4,5	2,8
R	H	33,91 : 1	11,6	7,1

Važno: Ne pokušavajte gurati ili vući uređaj kako biste ga pokrenuli. Moglo bi doći do oštećenja pogonskog sklopa.

Zaustavljanje vozila

Kako biste zaustavili vozilo, maknite stopalo s papučice gasa i zatim pritisnite papučicu kočnice.

Gašenje motora

1. Parkirajte vozilo na ravnoj površini.
2. Aktivirajte ručnu kočnicu.
3. Okrenite ključ za paljenje u ISKLJUČENI položaj i izvadite ključ.

Blokiranje diferencijala

⚠ UPOZORENJE

Prevrtnanje uređaja na padini uzrokovat će teške ozljede.

- **Dodatno trenje koje uzrokuje blokada diferencijala može biti dovoljno da dovede do opasnih situacija, kao što je vožnja uz padinu koja je prestrma da biste se na njoj okrenuli. Oprezno upravljajte uređajem dok je diferencijal blokiran, osobito na strmim padinama.**
- **Ako je diferencijal blokiran dok oštro skrećete pri velikoj brzini, a stražnji unutarnji kotač podigne se s tla, može doći do gubitka kontrole i proklizavanja uređaja. Upotrebjavajte blokadu diferencijala samo pri manjim brzinama.**

⚠ OPREZ

Skretanje s blokiranim diferencijalom može dovesti do gubitka kontrole nad uređajem. Nemojte oštro skretati ili brzo voziti dok je diferencijal blokiran.

Blokiranje diferencijala povećava brzinu vožnje tako što zaključava položaj stražnjih kotača kako jedan od njih ne bi proklizao. To je korisno ako prevozite težak teret na mokroj travi ili skliskim područjima, uz padine ili na pijesku. Međutim, važno je napomenuti da je to povećanje brzine vožnje namijenjeno samo za ograničenu i privremenu upotrebu. Ono nije zamjena za sigurno upravljanje.

Kad je diferencijal blokiran, stražnji kotači okreću se istom brzinom. Ako upotrebjavate blokadu diferencijala, mogućnost skretanja se ograničava i može doći do oštećenja travnjaka. Koristite blokadu diferencijala samo kad je potrebno i pri manjim brzinama, samo u prvoj ili drugoj brzini.

Korištenje sustava hidrauličnog pogona

Sustav hidrauličnog pogona napaja uređaj hidrauličnom snagom iz pumpe kad god motor radi. Možete upotrebjavati to napajanje s pomoću brzih spojnika na stražnjoj strani uređaja.

⚠ UPOZORENJE

Hidraulična tekućina koja izlazi pod pritiskom može prodrijeti kroz kožu i uzrokovati teške ozljede.

Budite pažljivi pri spajanju i odspajanju brzih hidrauličnih spojnika. Prije spajanja ili odspajanja brzih spojnika ugasite motor, aktivirajte ručnu kočnicu, spustite priključak i stavite hidraulični ventil u neutralni (zaporni) položaj kako biste smanjili hidraulični tlak.

Važno: Ako za više uređaja koristite isti priključak, može doći do unakrsne kontaminacije tekućine mjenjača. Češće mijenjajte tekućinu mjenjača.

Upotreba poluge za hidraulično podizanje teretnog prostora za upravljanje hidrauličnim priključcima

• ISKLJUČENI Položaj

To je uobičajeni položaj regulacijskog ventila dok se ne upotrebljava. U tom su položaju otvori regulacijskog ventila blokirani i cijelo je opterećenje na nepovratnim ventilima u oba smjera.

• Položaj za PODIZANJE (brzi spojnik A)

Ovaj položaj podiže teretni prostor i stražnju kuku ili primjenjuje pritisak na brzi spojnik A. Također omogućuje hidrauličnoj tekućini da se vrati iz brzog spojnika B u ventil i zatim van u spremnik. Taj je položaj privremen te će se automatski vratiti u srednji ISKLJUČENI položaj kad otpustite polugu.

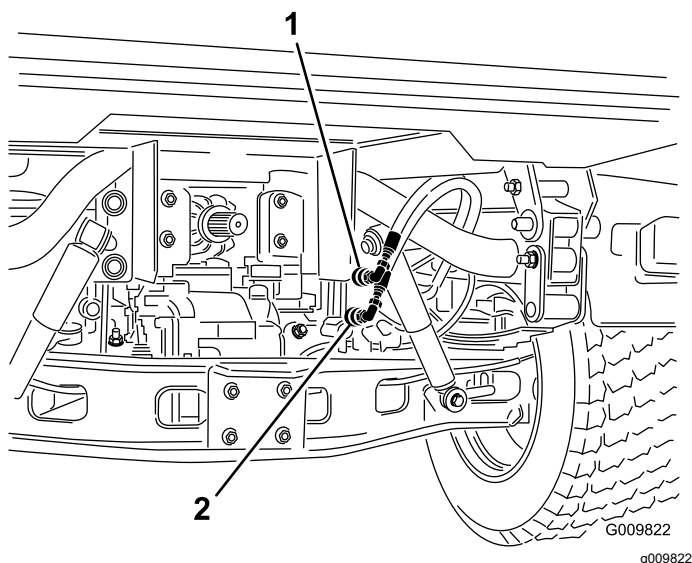

Slika 18

1. Položaj brzog spojnika A 2. Položaj brzog spojnika B

• Položaj za SPUŠTANJE (brzi spojnik B)

Ovaj položaj spušta teretni prostor i stražnju kuku ili primjenjuje pritisak na brzi spojnik B. Također omogućuje hidrauličnoj tekućini da se vrati iz brzog spojnika A u ventil i zatim van u spremnik. Taj je položaj privremen te će se automatski vratiti u srednji ISKLJUČENI položaj kad otpustite polugu. Ako kratko držite polugu u tom položaju i zatim je otpustite, hidraulična tekućina protječe prema brzom spojniku B, čime se stvara pritisak prema dolje na stražnjoj kuki. Kad je otpustite, održava se pritisak prema dolje na kuki.

Važno: Ako koristite hidraulični cilindar, držanje poluge u položaju za spuštanje uzrokuje protok hidraulične tekućine preko

sigurnosnog ventila, što može oštetiti hidraulički sustav.

• UKLJUČENI položaj

Taj položaj sličan je POLOŽAJU ZA SPUŠTANJE (BRZI SPOJNIK B). Također usmjerava hidrauličnu tekućinu prema brzom spojniku B, ali se poluga drži u tom položaju s pomoću zaporne ploče na upravljačkoj ploči. To omogućuje neometan protok hidraulične tekućine do opreme koja koristi hidraulični motor.

Koristite taj položaj samo za priključke s hidrauličnim motorom.

Važno: Ako koristite hidraulični cilindar ili ne koristite priključak, UKLJUČENI položaj uzrokuje protok hidraulične tekućine preko sigurnosnog ventila, što može oštetiti hidraulički sustav. Koristite taj položaj samo nakratko ili ako je spojen hidraulični motor.

Važno: Provjerite razinu hidraulične tekućine nakon postavljanja priključka. Provjerite rad priključka tako da nekoliko puta pustite da kroz njega prođe tekućina kako bi izašao zrak iz sustava i zatim ponovno provjerite razinu hidraulične tekućine. Cilindar priključka u maloj mjeri utječe na razinu tekućine u transaxleu. Upravljanje uređajem s niskom razinom hidraulične tekućine može oštetiti pumpu, hidrauliku, servo upravljač i transaxle uređaja.

Spajanje brzih spojnika

Važno: Očistite prljavštinu s brzih spojnika prije nego što ih spojite. Prljavi spojnici mogu dovesti do onečišćenja u hidrauličkom sustavu.

1. Povucite sigurnosni prsten spojnika.
2. Umetnite spojnicu crijeva u spojnik tako da nasjedne.

Napomena: Kad spajate daljinsku opremu na brze spojnike, odredite na kojoj je strani potreban pritisak, a zatim spojite to crijevo na brzi spojnik B, koji ima pritisak kad gurnete upravljačku polugu prema naprijed ili je zaključate u UKLJUČENOM položaju.

Odspajanje brzih spojnika

Napomena: Ugasite uređaj i priključak te pomičite polugu za podizanje naprijed-natrag kako biste smanjili pritisak u sustavu i olakšali odspajanje brzih spojnika.

1. Povucite sigurnosni prsten spojnika.

2. Snažno povucite crijevo sa spojnika.

Važno: Očistite i postavite čep za prašinu i poklopce za prašinu na krajeve brzih spojnika dok ih ne koristite.

Utvrđivanje kvarova sustava hidrauličnog pogona

- **Otežano spajanje ili odspajanje brzih spojnika.**
Pritisak nije smanjen (brzi spojnik je pod pritiskom).
- **Servo upravljač vrlo se teško okreće ili se uopće ne okreće.**
 - Razina hidraulične tekućine je niska.
 - Temperatura hidraulične tekućine je previsoka.
 - Pumpa ne radi.
- **Curi hidraulična tekućina.**
 - Priklučci su labavi.
 - Na priključku nedostaje O-prsten.
- **Neki od priključaka ne radi.**
 - Brzi spojnici nisu dobro spojeni.
 - Brzi spojnici međusobno su zamijenjeni.
- **Čuje se škripanje.**
 - Uklonite zapor ventila koji je ostao u UKLJUČENOM položaju i koji uzrokuje protok hidraulične tekućine preko sigurnosnog ventila.
 - Remen je labav.
- **Motor se ne pokreće.**
Poluga za hidraulično podizanje zaključana je u PREDNJEM položaju.

Nakon rada

Sigurnost nakon rada

Opće informacije o sigurnosti

- Prije nego što napustite položaj rukovatelja, učinite sljedeće:
 - Parkirajte vozilo na ravnoj površini.
 - Prebacite mjenjač u NEUTRALNI položaj.
 - Aktivirajte ručnu kočnicu.
 - Spustite teretni prostor.
 - Isključite vozilo i izvadite ključ.
 - Pričekajte da se svi pomični dijelovi zaustave.
- Pustite da se vozilo ohladi prije podešavanja, održavanja, čišćenja ili skladištenja.
- Vozilo nemojte skladištiti u blizini otvorenog plamena, iskri ili žižaka, kao što su oni na bojlerima ili drugim uređajima.
- Držite sve dijelove vozila u dobrom radnom stanju i svu opremu zategnutom.
- Po potrebi održavajte i čistite sigurnosne pojaseve.
- Zamijenite sve istrošene i oštećene naljepnice ili naljepnice koje nedostaju.

Tegljenje vozila

- Budite oprezni pri utovaru ili istovaru vozila na prikolicu ili kamion.
- Za utovar vozila na prikolicu ili kamion upotrebljavajte pune rampe.
- Dobro pričvrstite vozilo.

Slika 19 i Slika 20 prikazuju mjesta za pričvršćivanje vozila.

Napomena: Postavite vozilo na prikolicu tako da je prednja strana vozila okrenuta prema naprijed. Ako to nije moguće, pričvrstite poklopac motora pomoću trake ili ga uklonite i prevozite odvojeno jer u suprotnom može odletjeti pri prijevozu.

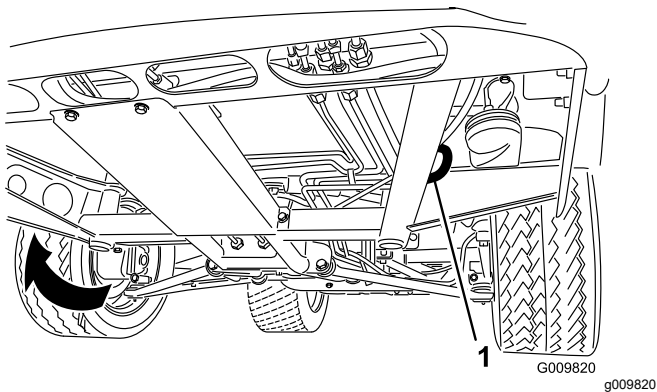

Slika 19

1. Točka za vezanje na okviru (s obje strane)

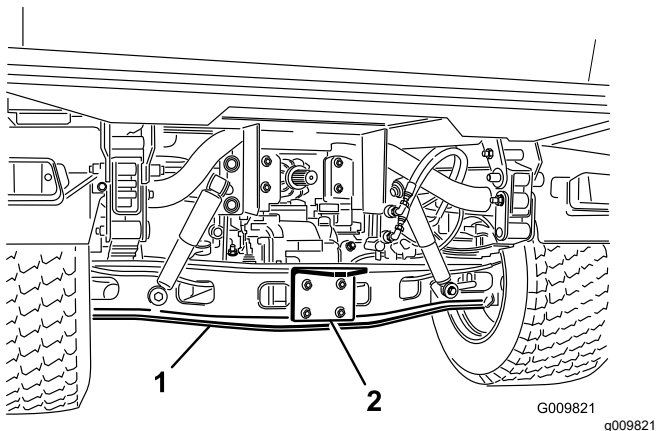

Slika 20

1. Osovina
2. Pločica kuke

Vuča prikolice

Uređaj ima mogućnost vuče prikolice i priključaka koji su teži od samog uređaja. Dostupno je više vrsta kuka za vuču ovisno o primjeni uređaja. Obratite se ovlaštenom serviseru za pojedinosti.

Kad je na cijev stražnje osovine pričvršćena kuka za vuču, uređaj može vući prikolicu ili priključke s maksimalnom bruto težinom prikolice do 1587 kg.

Prikolicu uvijek opteretite tako da je 60 % težine tereta na njezinu prednjem dijelu. Na taj se način približno 10 % (maksimalno 272 kg) bruto težine prikolice stavlja na kuku za vuču.

Pri vožnji tereta ili vuči prikolice (priključak) nemojte preopteretiti vozilo ili prikolicu. Preopterećenje može dovesti do loših voznih karakteristika ili oštećenja kočnica, osovine, motora, transaxlea, upravljača, ovjesa, karoserije ili guma.

Važno: Kako biste smanjili vjerojatnost oštećenja sustava prijenosa, koristite raspon male brzine.

Kad vučete priključke na kuki, primjerice prozračivač za fairway, uvijek postavite šipku za kotače (dolazi uz komplet za vuču) kako biste spriječili podizanje prednjih kotača s tla u slučaju naglog usporavanja priključka koji se vuče.

Vuča vozila

U slučaju nužde moguća je vuča vozila na kratke udaljenosti, no to nije uobičajeni postupak.

▲ UPOZORENJE

Vuča pri prevelikim brzinama može dovesti do gubitka kontrole pri upravljanju i posljedičnih tjelesnih ozljeda.

Vozilo nikad nemojte vući brže od 8 km/h.

Napomena: Servo upravljač ne radi, što otežava upravljanje.

Za vuču vozila potrebne su dvije osobe. Ako morate uređaj premjestiti na veliku udaljenost, prevezite ga na kamionu ili prikolici.

1. Pričvrstite užu za vuču na priključak na prednjem dijelu okvira (Slika 19).
2. Stavite mjenjač u NEUTRALNI položaj i deaktivirajte ručnu kočnicu.

Održavanje

Sigurnost pri održavanju

- Vozilo nikad ne smije servisirati nestručno osoblje.
- Prije nego što napustite položaj rukovatelja, učinite sljedeće:
 - Parkirajte vozilo na ravnoj površini.
 - Prebacite mjenjač u NEUTRALNI položaj.
 - Aktivirajte ručnu kočnicu.
 - Spustite teretni prostor.
 - Isključite vozilo i izvadite ključ.
 - Pričekajte da se svi pomični dijelovi zaustave.
- Pustite da se vozilo ohladi prije podešavanja, održavanja, čišćenja ili skladištenja.
- Upotrijebite podmetače za pridržavanje vozila dok radite ispod njega.
- Nemojte raditi ispod podignutog teretnog prostora ako nije poduprt na odgovarajući način.
- Svi priključci na crijevima za hidrauličnu tekućinu moraju biti dobro pričvršćeni i sva hidraulična crijeva i vodovi moraju biti u dobrom stanju prije izlaganja sustava pritisku.
- Prije odspajanja ili rada na hidrauličkom sustavu otpustite sav pritisak u sustavu tako da ugasi motor, ciklički pomičete ventil za ispuštanje iz podignutog u spuštenu položaj i/ili spustite teretni prostor i priključke. Stavite polugu za hidrauliku u neutralni položaj. Ako teretni prostor mora biti podignut, učvrstite ga s pomoću sigurnosnog podupirača.
- Pažljivo otpuštajte pritisak iz komponenata s pohranjenom energijom.
- Nemojte puniti akumulator tijekom održavanja vozila.
- Da bi čitavo vozilo bilo u ispravnom stanju, sva oprema mora biti primjereno zategnuta.
- Da biste smanjili opasnost od požara, u prostoru oko vozila ne smiju se nalaziti prekomjerne nakupine maziva, trave, lišća ili prljavštine.
- Ako je moguće, ne obavljajte održavanje dok vozilo radi. Držite se podalje od pomičnih dijelova.
- Ako vozilo mora biti uključeno tijekom održavanja ili podešavanja, držite ruke, noge, odjeću i druge dijelove tijela dalje od pokretnih dijelova. Držite prolaznike podalje od vozila.
- Očistite proliveno ulje i gorivo.
- Provjerite rad ručne kočnice kako je preporučeno u rasporedu održavanja te je podesite i servisirajte prema potrebi.
- Držite sve dijelove vozila u dobrom radnom stanju i svu opremu ispravno zategnutom. Zamijenite sve istrošene ili oštećene naljepnice.
- Nikad nemojte ometati predviđenu funkciju sigurnosnog uređaja ili smanjivati stupanj zaštite koji pruža sigurnosni uređaj.
- Nikad nemojte povećavati brzinu motora izmjenom postavki regulatora motora. Radi sigurnosti i preciznosti zatražite od ovlaštenog servisera da provjeri maksimalnu brzinu vrtnje motora upotrebom tahometra.
- Ako su potrebni veći popravci ili pomoć, kontaktirajte ovlaštenog distributera tvrtke Toro.
- Bilo kakve izmjene na vozilu mogu utjecati na rad, karakteristike i trajanje vozila, a upotreba takvog vozila može rezultirati tjelesnim ozljedama ili smrću. Takva upotreba može dovesti do poništavanja jamstva tvrtke Toro®.

Preporučeni raspored održavanja

Interval servisa održavanja	Postupak održavanja
Nakon prva 2 sata	<ul style="list-style-type: none"> • Pritegnite sigurnosne matice prednjih i stražnjih kotača.
Nakon prvih 10 sati	<ul style="list-style-type: none"> • Provjerite jesu li kabeli brzina podešeni. • Pritegnite sigurnosne matice prednjih i stražnjih kotača. • Provjerite je li ručna kočnica podešena. • Provjerite stanje i napetost remena alternatora. • Zamijenite hidraulični filtar.
Nakon prvih 50 sati	<ul style="list-style-type: none"> • Zamijenite motorno ulje i filtar. • Podesite razmak ventila motora.
Nakon prvih 100 sati	<ul style="list-style-type: none"> • Slijedite smjernice za početak upotrebe novog vozila.
Prije svake uporabe ili svakodnevno	<ul style="list-style-type: none"> • Provjerite da na sigurnosnom pojasu/pojasevima nema tragova trošenja, porezotina i drugih oštećenja. Zamijenite sigurnosni pojas/pojaseve ako neka komponenta nije ispravna. • Provjerite tlak u gumama. • Provjerite rad sigurnosnog sustava blokiranja. • Provjerite razinu motornog ulja. • Ispustite vodu ili druge onečišćivače iz separatora vode. • Provjerite razinu rashladne tekućine. • Uklonite prljavštinu iz područja motora i hladnjaka. (Čistite češće u prljavim uvjetima.) • Provjerite razinu kočione tekućine. Provjerite razinu kočione tekućine prije prvog pokretanja motora. • Provjerite razinu hidraulične tekućine / tekućine za transaxle. (Provjerite razinu tekućine prije prvog pokretanja motora i svakih 8 sati ili svakodnevno nakon toga.) • Provjerite razinu tekućine u visokoprotlačnom hidrauličnom sustavu (samo modeli s dvocilindričnim motorom). (Provjerite razinu hidraulične tekućine prije prvog pokretanja motora i svakodnevno nakon toga)
Svakih 25 sati	<ul style="list-style-type: none"> • Uklonite poklopac pročišćavača zraka i očistite prljavštinu.
Svakih 50 sati	<ul style="list-style-type: none"> • Provjerite razinu elektrolita akumulatora (svakih 30 dana ako se uređaj skladišti). • Provjerite priključke kabela akumulatora.
Svakih 100 sati	<ul style="list-style-type: none"> • Podmažite ležajeve i čahure (podmazujte češće u teškim radnim uvjetima). • Zamijenite filtar pročišćavača zraka (češće u prašnjavim ili prljavim uvjetima rada). • Provjerite razinu ulja prednjeg diferencijala (samo modeli s pogonom na 4 kotača). • Provjerite stanje guma.
Svakih 200 sati	<ul style="list-style-type: none"> • Zamijenite motorno ulje i filtar. • Provjerite ima li na manžeti homokinetičkog zgloba napuklina, rupa ili labavih stezaljki (samo modeli s pogonom na 4 kotača). • Provjerite jesu li kabeli brzina podešeni. • Provjerite jesu li kabeli visokog/niskog praznog hoda podešeni. • Provjerite napetost kabela blokade diferencijala. • Pritegnite sigurnosne matice prednjih i stražnjih kotača. • Provjerite je li ručna kočnica podešena. • Provjerite je li papučica kočnice podešena. • Provjerite stanje i napetost remena alternatora. • Provjerite je li papučica spojke podešena. • Pregledajte radnu i ručnu kočnicu.
Svakih 400 sati	<ul style="list-style-type: none"> • Zamijenite filtar goriva. • Provjerite cijevi za dovod goriva i cijevne priključke. • Provjerite poravnanje prednjih kotača. • Vizualno pregledajte ima li na kočnicama znakova istrošenih kočnih papučica.
Svakih 600 sati	<ul style="list-style-type: none"> • Podesite razmak ventila motora.

Interval servisa održavanja	Postupak održavanja
Svakih 800 sati	<ul style="list-style-type: none"> • Zamijenite ulje prednjeg diferencijala (samo modeli s pogonom na 4 kotača). • Zamijenite hidrauličnu tekućinu i očistite sito. • Zamijenite hidraulični filter. • Ako ne upotrebljavate preporučenu hidrauličnu tekućinu ili ako ste ikad napunili spremnik zamjenskom tekućinom, zamijenite tekućinu i filter visokoprotocnog hidrauličnog sustava.
Svakih 1000 sati	<ul style="list-style-type: none"> • Zamijenite rashladnu tekućinu. • Zamijenite kočionu tekućinu. • Ako upotrebljavate preporučenu hidrauličnu tekućinu, zamijenite filter visokoprotocnog hidrauličnog sustava.
Svakih 2000 sati	<ul style="list-style-type: none"> • Ako upotrebljavate preporučenu hidrauličnu tekućinu, zamijenite tekućinu visokoprotocnog hidrauličnog sustava.

Napomena: Na internetskoj stranici tvrtke Toro www.Toro.com možete preuzeti primjerak električne sheme i potražiti svoje vozilo na poveznici Upute na početnoj stranici.

Važno: Pročitajte Upute za upotrebu motora za detalje o dodatnim postupcima održavanja.

▲ OPREZ

Održavanje, popravke, podešavanje i pregledavanje vozila smije vršiti samo kvalificirano i ovlašteno osoblje.

- Spriječite opasnosti od požara i držite protupožarnu opremu u radnom području. Nemojte upotrebljavati otvoreni plamen za provjeru razina tekućina ili curenja goriva, elektrolita iz akumulatora ili rashladne tekućine.
- Za čišćenje dijelova nemojte upotrebljavati gorivo ili zapaljiva sredstva za čišćenje.

▲ UPOZORENJE

U slučaju neispravnog održavanja vozila može doći do preranog kvara na sustavima vozila te ozljede rukovatelja ili prolaznika.

Vozilo se mora ispravno održavati i držati u dobrom radnom stanju u skladu s ovim uputama.

▲ OPREZ

Ako ostavite ključ u prekidaču, netko bi slučajno mogao pokrenuti motor i nanijeti vama i prolaznicima teške ozljede.

Prije bilo kakvog održavanja isključite motor i izvadite ključ iz prekidača za paljenje.

Održavanje vozila u posebnim uvjetima rada

Važno: Ako se vozilo upotrebljava u nekom od uvjeta navedenih u nastavku, udvostručite učestalost održavanja:

- Pustinjsko okruženje
- Hladna klima – ispod 10 °C
- Vuča prikolice
- Čest rad u prašnjavom okruženju
- Građevinski radovi
- Nakon duljeg rada u blatu, pijesku, vodi ili sličnim prljavim uvjetima učinite sljedeće:
 - Što prije pregledajte i očistite kočnice. Time se sprječava prekomjerno trošenje koje uzrokuju abrazivni materijali.
 - Operite vozilo upotrebom samo vode ili uz blagi deterdžent.

Važno: Za čišćenje vozila nemojte upotrebljavati bočatu ili tehnološku vodu.

Postupci prije održavanja

Velik broj postupaka održavanja navedenih u ovom dijelu zahtijeva podizanje i spuštanje teretnog prostora. Pridržavajte se sljedećih mjera opreza da biste spriječili teške ozljede ili smrt.

Priprema vozila za održavanje

1. Parkirajte vozilo na ravnoj površini.
2. Aktivirajte ručnu kočnicu.
3. Ispraznite i podignite teretni prostor; pogledajte [Podizanje teretnog prostora \(stranica 25\)](#).
4. Ugasite motor i izvadite ključ.
5. Pustite da se uređaj ohladi prije održavanja.

Upotreba podupirača teretnog prostora

Važno: Uvijek postavljajte ili uklanjajte podupirač s vanjske strane teretnog prostora.

1. Podignite teretni prostor toliko da cilindri za podizanje budu potpuno izvučeni.
2. Uklonite podupirač teretnog prostora s nosača na stražnjoj strani ploče ROPS-a ([Slika 21](#)).

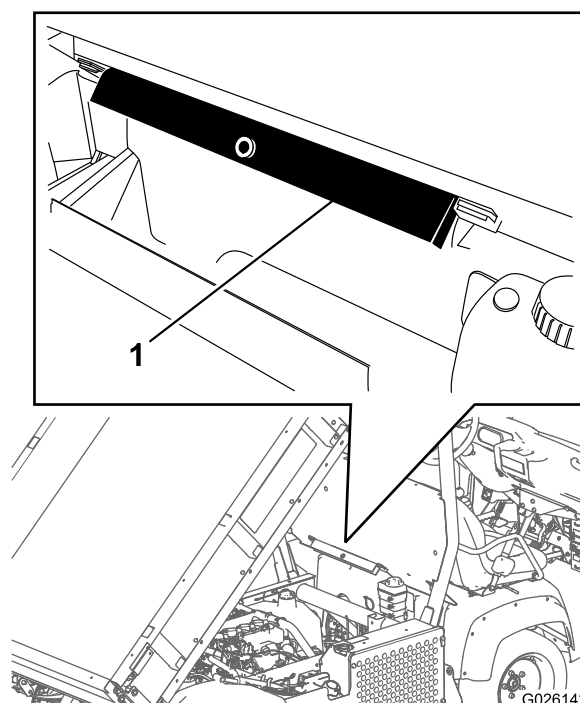

Slika 21

1. Podupirač teretnog prostora
3. Gurnite podupirač teretnog prostora na šipku cilindra, tako da jezičci krajeva nosača budu oslonjeni na kraj cijevi cilindra i kraj šipke cilindra ([Slika 22](#)).

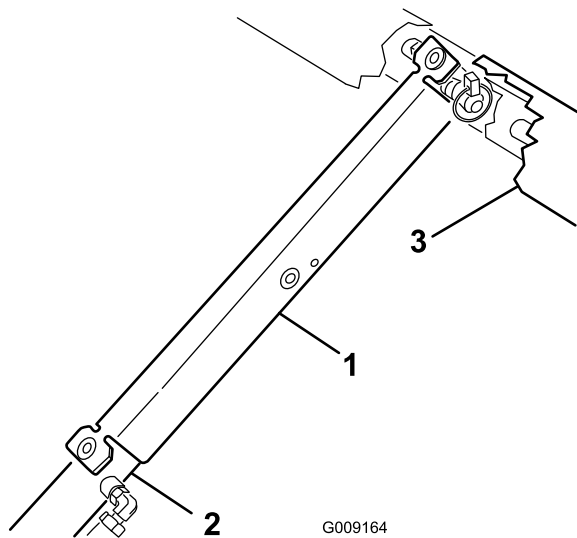

Slika 22

1. Podupirač teretnog prostora
2. Cijev cilindra
3. Teretni prostor

4. Skinite podupirač teretnog prostora s cilindra i stavite ga na nosače na stražnjoj strani ploče ROPS-a.

Važno: Nemojte spuštati teretni prostor dok se sigurnosni podupirač teretnog prostora nalazi na cilindru.

Uklanjanje cijelog teretnog prostora

1. Pokrenite motor, aktivirajte polugu za hidraulično podizanje i spustite teretni prostor toliko da cilindri postanu labavi u otvorima.
2. Otpustite polugu za podizanje i ugasiite motor.
3. Skinite preklopne osigurače s vanjskih krajeva svornjaka s poprečnim provrtom šipke cilindra (Slika 23).

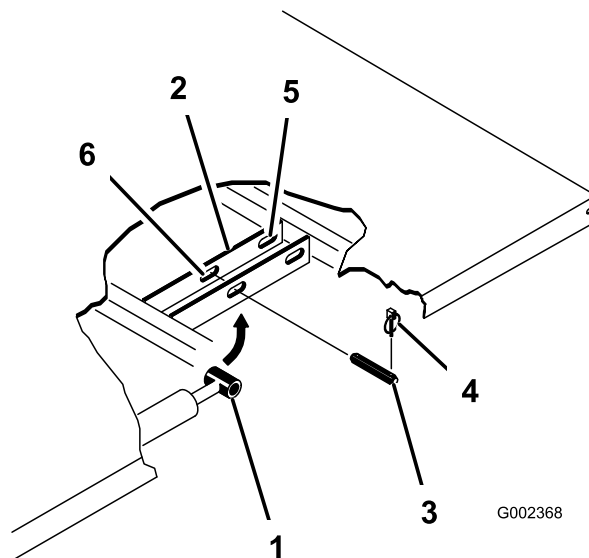

Slika 23

1. Kraj šipke cilindra
2. Montažna ploča teretnog prostora
3. Svornjak s poprečnim provrtom
4. Preklopni osigurač
5. Stražnji utori (cijeli teretni prostor)
6. Prednji utori (1/2 cijelog teretnog prostora)

4. Skinite svornjake s poprečnim provrtom koji pričvršćuju krajeve šipke cilindra na montažne ploče teretnog prostora tako da gurnete svornjake prema unutra (Slika 23).
5. Skinite preklopne osigurače i svornjake s poprečnim provrtom koji pričvršćuju okretne nosače za žljebove okvira (Slika 23).
6. Podignite teretni prostor s vozila.

⚠ OPREZ

Cijeli teretni prostor teži približno 148 kg, stoga ga nemojte sami postavljati ili uklanjati.

Upotrijebite dizalicu ili zatražite pomoć od 2 ili 3 osobe.

7. Skladištite cilindre u držačima za pohranu.

- Aktivirajte polugu zaključavanje hidrauličkog podizanja na uređaju kako biste spriječili slučajno izvlačenje cilindra za podizanje.

Postavljanje cijelog teretnog prostora

Napomena: Ako postavljate bočne strane na teretni prostor, sigurnije je da ih postavite prije postavljanja teretnog prostora na uređaj.

Stražnje okretne ploče moraju biti pričvršćene na žlijeb okvira teretnog prostora tako da je donji kraj usmjeren prema stražnjoj strani (Slika 24).

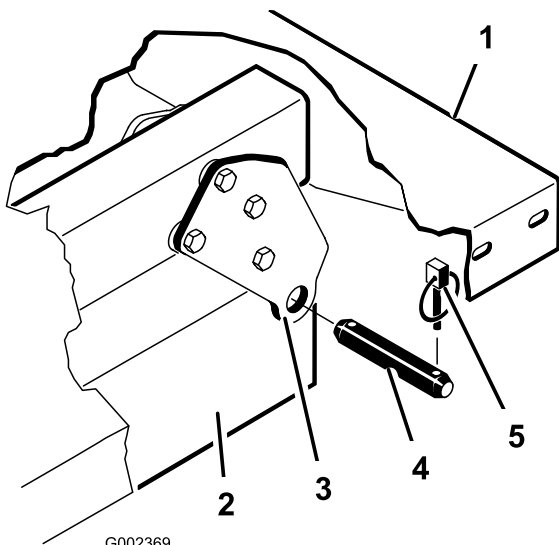

Slika 24

- | | |
|--|----------------------------------|
| 1. Lijevi stražnji kut teretnog prostora | 4. Svornjak s poprečnim provrtom |
| 2. Žlijeb okvira uređaja | 5. Preklopni osigurač |
| 3. Okretna ploča | |

⚠ OPREZ

Cijeli teretni prostor teži približno 148 kg, stoga ga nemojte sami postavljati ili uklanjati.

Upotrijebite dizalicu ili zatražite pomoć od 2 ili 3 osobe.

Nosivi blokovi i nosači odstoynika (Slika 25) moraju biti postavljeni tako da su glave nosećih vijaka s unutarnje strane uređaja.

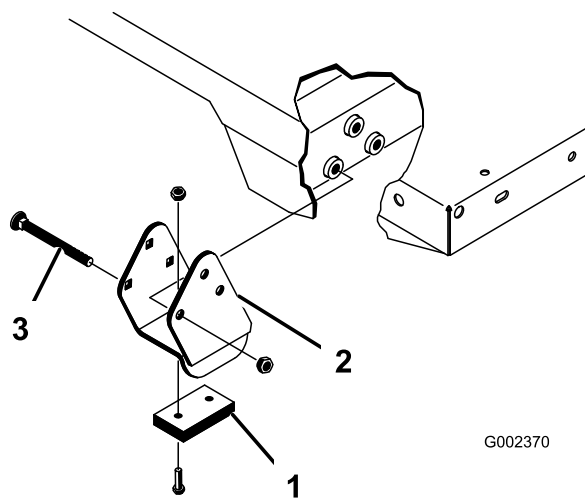

Slika 25

- | | |
|---------------------|-----------------|
| 1. Nosivi blok | 3. Noseći vijak |
| 2. Nosač odstoynika | |

- Cilindri za podizanje moraju biti potpuno uvućeni.
- Pažljivo postavite teretni prostor na okvir uređaja tako da poravnate otvore stražnje okretne ploče teretnog prostora s otvorima na stražnjem žlijebu okvira i postavite 2 svornjaka s poprečnim provrtom i preklopne osigurače (Slika 25).
- Dok je teretni prostor spušten, pričvrstite oba kraja šipke cilindra u odgovarajuće utore na montažnim pločama teretnog prostora s pomoću svornjaka s poprečnim provrtom i preklopnog osigurača.
- Umetnite svornjak s poprečnim provrtom s vanjske strane teretnog prostora tako da je preklopni osigurač usmjeren prema van (Slika 25).

Napomena: Stražnji utori namijenjeni su postavljanju cijelog teretnog prostora, a prednji postavljanju $\frac{2}{3}$ teretnog prostora.

Napomena: Možda ćete morati pokrenuti motor kako biste izvukli ili uvukli cilindre i poravnali ih s otvorima.

Napomena: Možete zatvoriti utor koji ne koristite s pomoću vijka i matice kako biste spriječili pogreške pri sastavljanju.

- Pokrenite motor i aktivirajte polugu za hidraulično podizanje kako biste podignuli teretni prostor.
- Otpustite polugu za podizanje i ugasi motor.
- Postavite sigurnosni podupirač kako biste spriječili slučajno spuštanje teretnog prostora; pogledajte [Upotreba podupirača teretnog prostora \(stranica 35\)](#).

- Postavite preklopne osigurače na unutarnje krajeve svornjaka s poprečnim provrtom.

Napomena: Ako teretni prostor ima automatsko otvaranje stražnjih vrata, prednja vezna šipka za istovar mora biti s unutarnje strane lijevog svornjaka s poprečnim provrtom prije nego što postavite preklopni osigurač.

Podizanje uređaja

▲ OPASNOST

Uređaj možda neće biti stabilan na dizalici i može skliznuti s nje te ozlijediti osobe ispod uređaja.

- Nemojte pokretati vozilo dok je na dizalici jer bi vibriranje motora ili kretanje kotača mogli uzrokovati proklizavanje uređaja s dizalice.
- Uvijek izvadite ključ iz prekidača za paljenje prije nego izađete iz vozila.
- Blokirajte gume kad je vozilo na dizalici.

Kad podižete prednji dio uređaja, uvijek stavite drveni blok (ili blok od sličnog materijala) između dizalice i okvira uređaja.

Prednja točka za postavljanje podmetača nalazi se ispod sredine prednjeg dijela okvira (Slika 26).

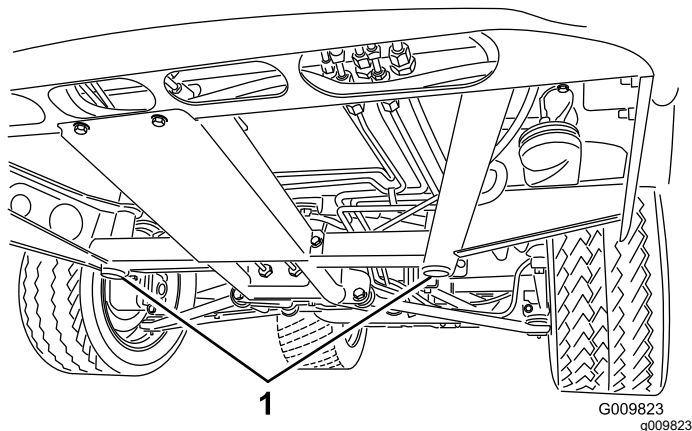

Slika 26

- Prednje točke za postavljanje podmetača

Stražnja točka za postavljanje podmetača nalazi se ispod osovine (Slika 27).

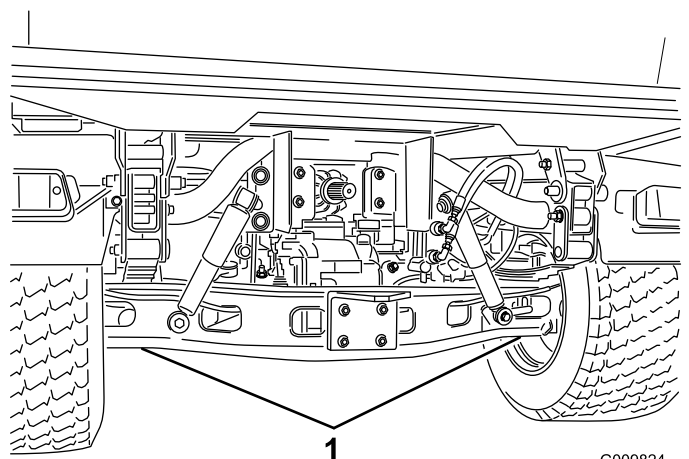

Slika 27

- Stražnje točke za postavljanje podmetača

Uklanjanje i postavljanje poklopca motora

Uklanjanje poklopca motora

- Primite poklopac motora na mjestima otvora za prednja svjetla i podignite ga kako biste otpustili donje jezičice za postavljanje s utora na okviru (Slika 28).

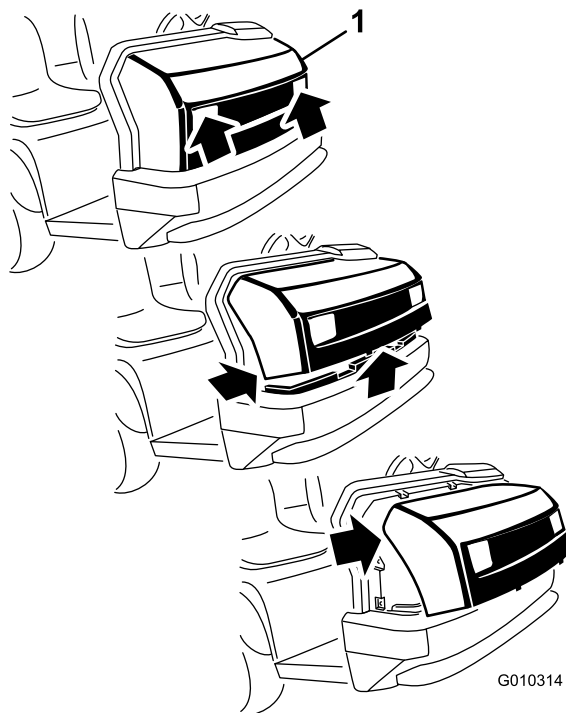

Slika 28

- Poklopac motora

2. Pomaknite donju stranu poklopca motora prema gore kako biste mogli izvući gornje jezičce za postavljanje iz utora na okviru ([Slika 28](#)).
3. Pomaknite gornju stranu poklopca motora prema naprijed i odspojite konektore kabela s prednjih svjetala ([Slika 28](#)).
4. Uklonite poklopac motora.

Postavljanje poklopca motora

1. Spojite svjetla.
2. Umetnite gornje jezičce za postavljanje u utore na okviru ([Slika 28](#)).
3. Umetnite donje jezičce za postavljanje u utore na okviru ([Slika 28](#)).
4. Poklopac motora mora do kraja sjesti u gornje, srednje i donje utore.

Podmazivanje

Podmazivanje ležajeva i čahura

Interval servisiranja: Svakih 100 sati (podmazujte češće u teškim radnim uvjetima).

Vrsta maziva: Litijska mast, tip 2

1. Obrišite mazalice krpom kako u ležajeve ili čahure ne bi ušlo strano tijelo.
2. Pištoljem za mazivo podmažite mazalice uređaja.
3. Obrišite višak maziva s uređaja.

Važno: Pri podmazivanju križne kardanske spojke pogonskog vratila uštrcavajte mazivo dok ne počne curiti iz sve 4 čašice na križu.

Lokacije mazalica i količine su sljedeće:

- **Kuglasti zglobovi (4);** pogledajte [Slika 29](#)
- **Vezne šipke (2);** pogledajte [Slika 29](#)
- **Okretni nosači (2);** pogledajte [Slika 29](#)
- **Upravljački cilindar (2);** pogledajte [Slika 29](#)

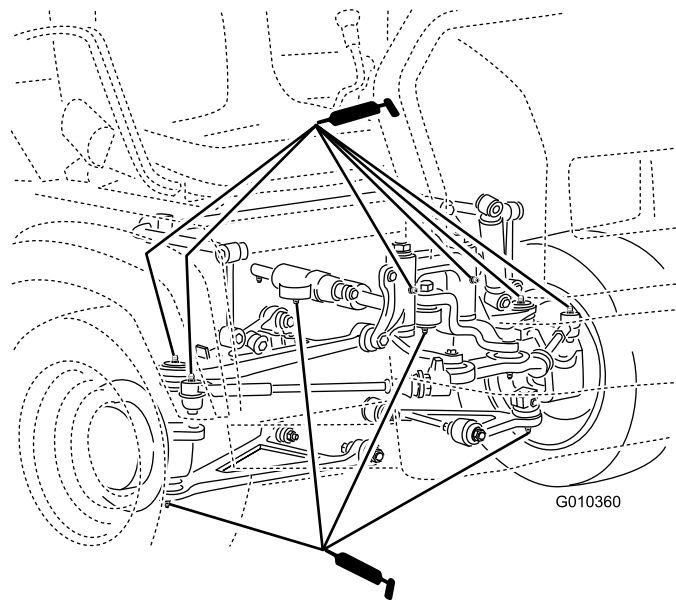

Slika 29

g010360

- **Opruga (2);** pogledajte [Slika 30](#)

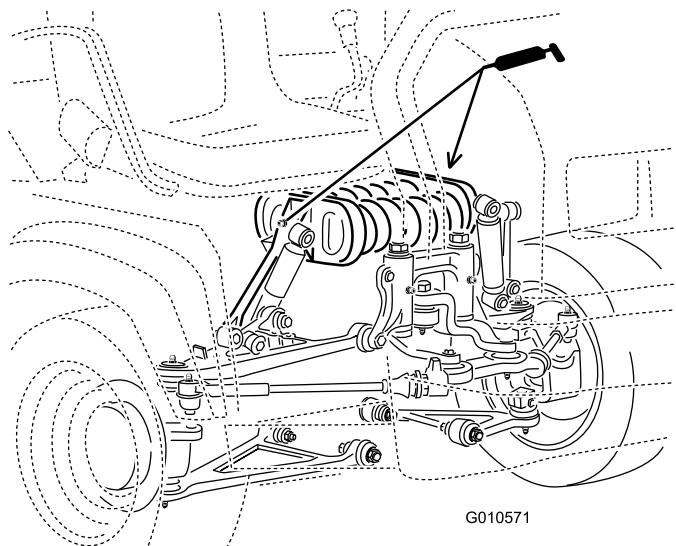

Slika 30

g010571

- **Kočnica (1);** pogledajte [Slika 31](#)

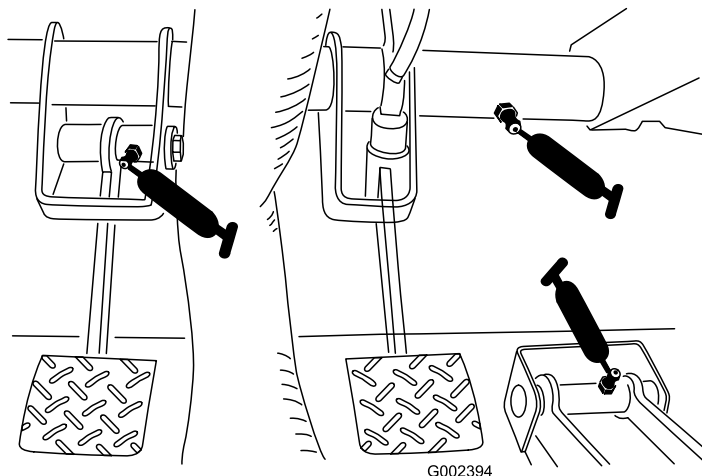

Slika 31

g002394

- **Spojka (1);** pogledajte [Slika 31](#)
- **Papučica gasa (1);** pogledajte [Slika 31](#)

- **Kardanska spojka (18);** pogledajte [Slika 32](#)
- **Vratilo pogona na 4 kotača (3);** pogledajte [Slika 32](#)

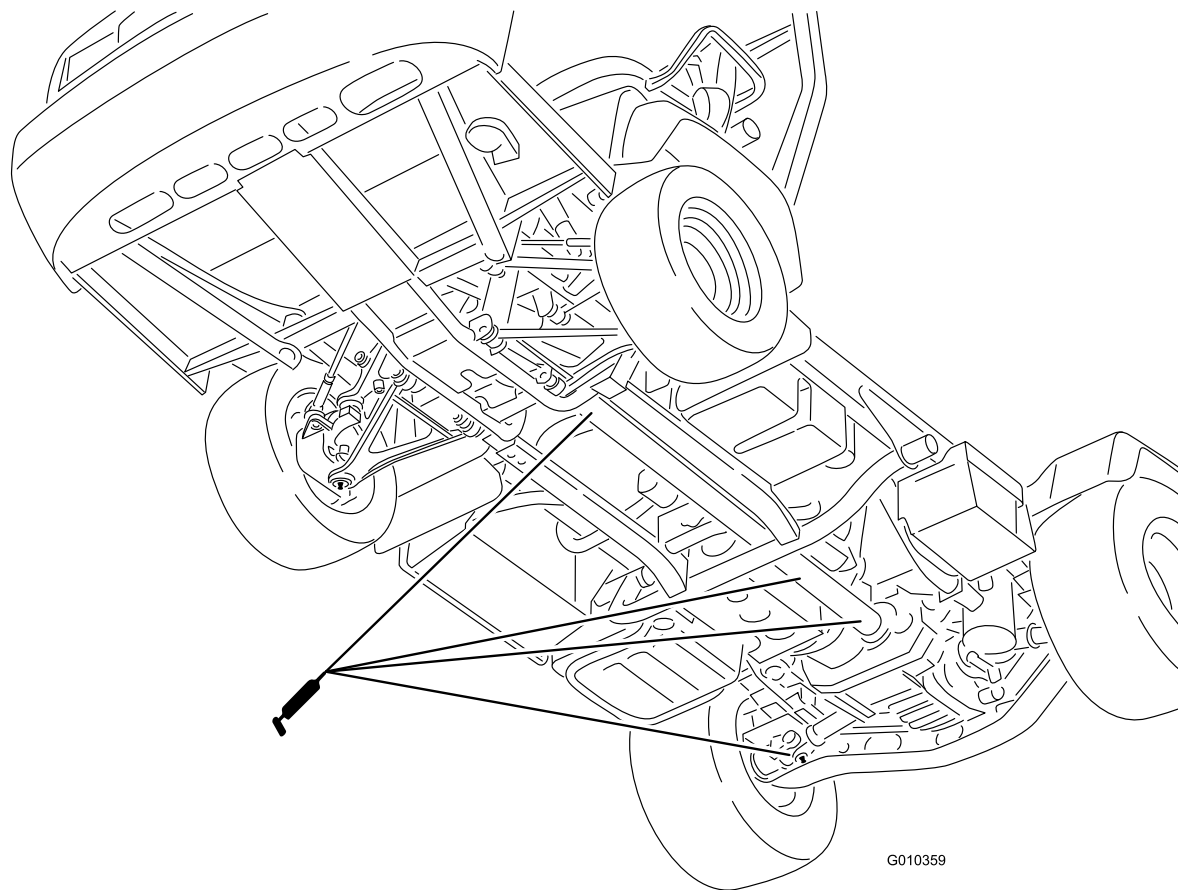

Slika 32

g010359

Održavanje motora

Sigurnost motora

- Ugasite motor, izvadite ključ i pričekajte da se svi pomični dijelovi zaustave prije provjere ili dodavanja ulja u blok motora.
- Držite ruke, noge, lice, odjeću i druge dijelove tijela podalje od prigušivača i drugih vrućih površina.

Održavanje pročištača zraka

Interval servisiranja: Svakih 25 sati—Uklonite poklopac pročištača zraka i očistite prljavštinu.

Svakih 100 sati—Zamijenite filter pročištača zraka (češće u prašnjavim ili prljavim uvjetima rada).

Redovito pregledavajte pročištač zraka i crijeva kako biste održali maksimalnu zaštitu motora i osigurali maksimalan vijek trajanja. Provjerite ima li kućište pročištača zraka oštećenja koja bi mogla uzrokovati ispuštanje zraka. Ako je kućište pročištača zraka oštećeno, zamijenite ga.

1. Otpustite zasune na pročištaču zraka i skinite poklopac pročištača zraka s kućišta pročištača zraka (Slika 33).

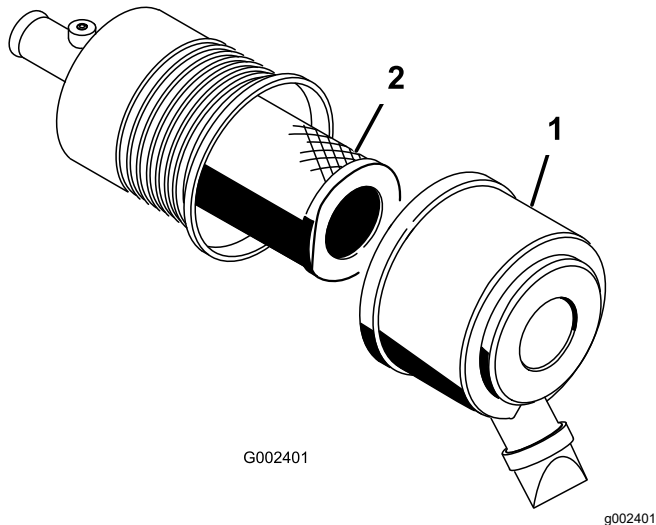

Slika 33

1. Poklopac pročištača zraka 2. Filter

2. Pritisnite strane poklopca za zaštitu od prašine da biste ga otvorili i izbacili prašinu.
3. Nježno izvucite filter iz kućišta pročištača zraka (Slika 33).

Napomena: Izbjegavajte sudaranje filtra sa stranom kućišta.

Napomena: Ne pokušavajte očistiti filter.

4. Provjerite ima li na novom filteru oštećenja tako da ga dobro osvjetlite s vanjske strane i iznutra pregledate.

Napomena: Rupe u filteru izgledat će kao svijetle točke. Provjerite ima li element rupe, naslage masti ili oštećenja gumene brtve. Ne upotrebljavajte filter ako je oštećen.

Napomena: Kako biste spriječili oštećenja motora, uvijek radite s postavljenim zračnim filterom i poklopcem.

5. Pažljivo stavite filter preko cijevi kućišta (Slika 33).

Napomena: Provjerite je li filter u potpunosti sjeo na mjesto tako da pri postavljanju pritisnete njegov vanjski rub.

6. Postavite poklopac pročištača zraka tako da je njegova bočna strana okrenuta prema gore i učvrstite zasune (Slika 33).

Održavanje motornog ulja

Napomena: Ako su uvjeti rada iznimno prašnjava ili pjeskoviti, češće mijenjajte ulje.

Napomena: Odložite iskorišteno motorno ulje i uljni filtar u ovlaštenu reciklažni centar.

Specifikacije motornog ulja

Vrsta ulja: deterdžentno motorno ulje (specifikacije API SJ ili više)

Kapacitet bloka motora: 3,2 l nakon zamjene filtra

Viskoznost: Pogledajte tablicu u nastavku.

USE THESE SAE VISCOSITY OILS

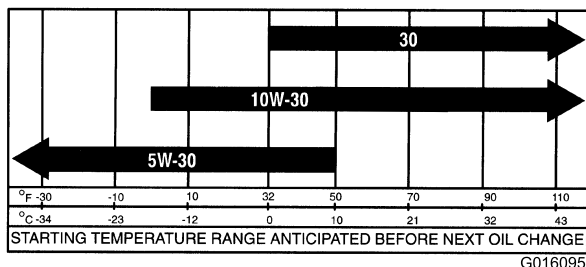

Slika 34

g016095

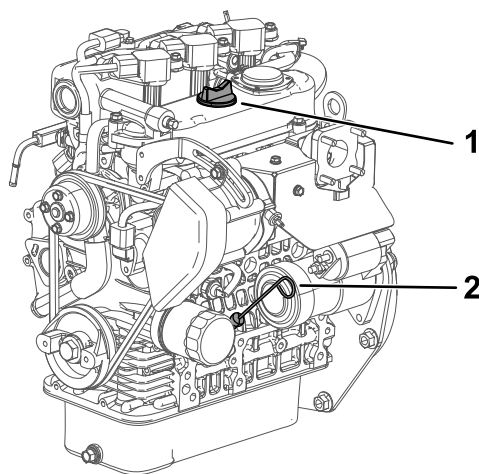

g028637

g028637

Slika 35

1. Čep spremnika
2. Šipka za mjerenje razine tekućine
5. Stavite šipku za mjerenje u cijev i provjerite je li potpuno sjela (Slika 35).
6. Izvadite šipku za mjerenje i provjerite razinu ulja (Slika 35).
7. Ako je razina ulja niska, uklonite čep spremnika (Slika 35) i dodajte dovoljno ulja kako bi razina dosegla oznaku Puno (Full) na šipki za mjerenje.

Provjera razine motornog ulja

Interval servisiranja: Prije svake uporabe ili svakodnevno

Napomena: Motorno ulje najbolje je provjeriti kad je motor hladan, prije prvog pokretanja u danu. Ako je već radio, prije provjeravanja pustite da se ulje najmanje 10 minuta cijedi natrag u karter. Ako je razina ulja do oznake Add (Dodati) na šipki za mjerenje ili ispod nje, dodajte još ulja kako bi se razina podigla do oznake Full (Puno). **Nemojte prepuniti motor uljem.** Ako je razina ulja između oznaka Full i Add, ne trebate dodavati ulje.

1. Parkirajte vozilo na ravnoj površini.
2. Aktivirajte ručnu kočnicu.
3. Ugasite motor i izvadite ključ.
4. Izvadite šipku za mjerenje razine tekućine i obrišite je čistom krpom (Slika 35).

Napomena: Kad dodajete ulje, izvadite šipku za mjerenje kako biste omogućili odgovarajuće odzračivanje. Polako dolijevajte ulje i pritom često provjeravajte njegovu razinu. **Nemojte prepuniti motor uljem.**

Važno: Kad dodajete ili nadopunjujete motorno ulje, između uređaja za punjenje ulja i otvora za punjenje ulja na poklopcu ventila mora biti razmak kako prikazuje Slika 36. Taj razmak omogućuje odzračivanje pri punjenju, čime se sprječava prelijevanje ulja u odušak.

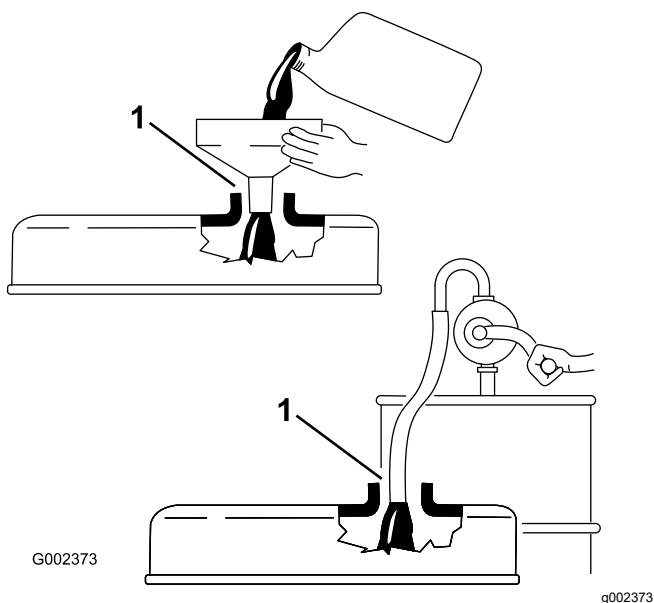

Slika 36

1. Provjerite razmak između uređaja za punjenje i otvora za punjenje ulja.
-
8. Vratite šipku za mjerenje i čvrsto je pritegnite (Slika 35).

Zamjena motornog ulja i filtra

Interval servisiranja: Nakon prvih 50 sati

Svakih 200 sati

1. Podignite teretni prostor i stavite sigurnosni podupirač na izvučeni cilindar za podizanje kako biste držali teretni prostor podignutim.
2. Uklonite čep za pražnjenje i pustite da ulje iscuri u posudu za pražnjenje (Slika 37).

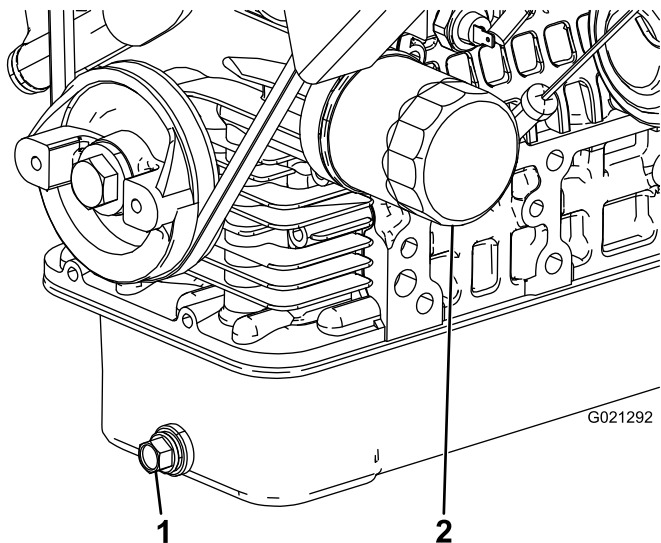

Slika 37

1. Čep za pražnjenje motornog ulja
2. Filter motornog ulja

3. Kad ulje prestane teći, vratite čep za pražnjenje.
 4. Uklonite filter ulja (Slika 37).
 5. Prije postavljanja nanesite tanak sloj čistog ulja na novu brtvu filtra.
 6. Okrećite filter dok brtva ne dodirne montažnu ploču. Zatim pritegnite filter još $\frac{1}{2}$ do $\frac{2}{3}$ okreta.
- Napomena: Nemojte prejako pritegnuti.**
7. Dodajte navedeno ulje u blok motora.

Postupak u slučaju paljenja lampice za provjeru motora

Napomena: Informacijama o kodovima greške motora mogu pristupiti samo zaposlenici odjela za komercijalne proizvode tvrtke Toro.

1. Parkirajte vozilo na ravnoj površini.
2. Aktivirajte ručnu kočnicu.
3. Ugasite motor i izvadite ključ.
4. Obratite se ovlaštenom serviseru.

Održavanje sustava goriva

Održavanje filtra goriva / separatora vode

Pražnjenje filtra goriva / separatora vode

Interval servisiranja: Prije svake uporabe ili svakodnevno—Ispustite vodu ili druge onečišćivače iz separatora vode.

1. Postavite čist spremnik ispod filtra goriva (Slika 38).
2. Otpustite čep za pražnjenje na dnu kanistra filtra.

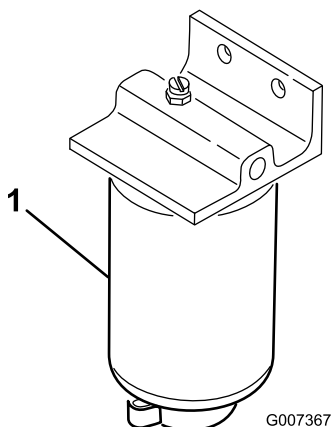

Slika 38

g007367

1. Kanistar filtra

3. Pritegnite čep za pražnjenje na dnu kanistra filtra.

Zamjena filtra goriva

Interval servisiranja: Svakih 400 sati—Zamijenite filter goriva.

1. Ispustite vodu iz separatora vode; pogledajte [Pražnjenje filtra goriva / separatora vode \(stranica 44\)](#).
2. Očistite područje gdje je postavljen filter (Slika 38).
3. Uklonite filter i očistite pričvrсну površinu.
4. Podmažite brtvu na filteru čistim uljem.
5. Ručno postavite filter tako da brtva dodirne pričvrсну površinu i zatim okrenite za još pola okreta.
6. Pritegnite čep za pražnjenje na dnu kanistra filtra.

Provjera cijevi za dovod goriva i cijevnih priključaka

Interval servisiranja: Svakih 400 sati/Godišnje (što je prije)

Provjerite postoje li na cijevima za dovod goriva, navojima i stezaljkama znakovi curenja, dotrajalosti ili oštećenja i jesu li spojevi olabavljeni.

Napomena: Popravite oštećenu komponentu sustava goriva ili komponentu koja curi prije upotrebe vozila.

Održavanje električnog sustava

Sigurnost električnog sustava

- Odspojite akumulator prije popravljanja vozila. Prvo odspojite negativni priključak, a zatim pozitivni. Prvo spojite pozitivni priključak, a zatim negativni.
- Punite akumulator na otvorenom, dobro prozračenom mjestu, daleko od iskri i plamena. Isključite punjač prije spajanja ili odspajanja akumulatora. Nosite zaštitnu odjeću i upotrebljavajte izolirane alate.

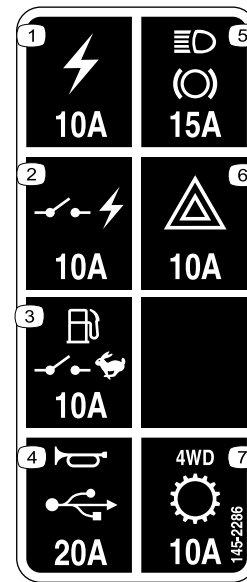

decal145-2286

Slika 40

Održavanje osigurača

Osigurači električnog sustava nalaze se ispod sredine upravljačke ploče (Slika 39 i Slika 40).

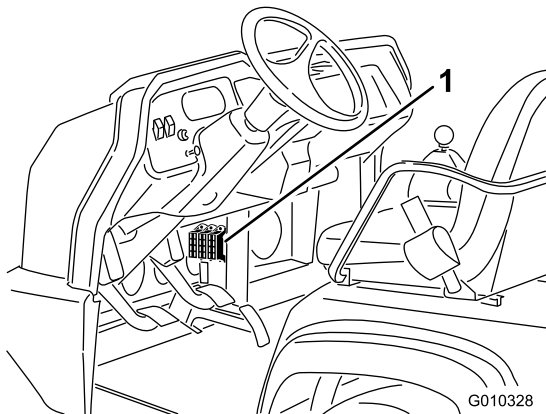

g010328

Slika 39

1. Osigurači

1. Utičnica (10 A)
2. Prekidačko napajanje (10 A)
3. Pumpa za gorivo, prekidač za ograničavanje brzine (10 A)
4. Truba, utor za napajanje (15 A)
5. Svjetla, kočnica (15 A)
6. Opasnost (10 A)
7. Pogon na 4 kotača, mjenjač (10 A)

Pokretanje uređaja s pomoću vanjskog izvora energije

⚠ UPOZORENJE

Pokretanje s pomoću vanjskog izvora energije može biti opasno. Kako biste izbjegli tjelesne ozljede ili oštećenja električnih komponenti uređaja, pridržavajte se sljedećih upozorenja:

- Nikad nemojte pokretati uređaj s pomoću vanjskog izvora energije s naponom većim od 15 V istosmjerne struje jer će to oštetiti električni sustav.
- Nikad nemojte pokušati s pomoću vanjskog izvora pokrenuti prazan akumulator koji je zamrznut. Ako to učinite, akumulator bi mogao napuknuti ili eksplodirati.
- Pridržavajte se svih upozorenja za akumulator pri pokretanju s pomoću vanjskog izvora.
- Uređaj ne smije dodirivati uređaj koji je izvor energije.
- Spajanje kabela na pogrešne kleme može uzrokovati tjelesne ozljede i/ili oštećenja električnog sustava.

1. Pritisnite poklopac akumulatora kako biste otpustili jezičce na kućištu akumulatora i skinite poklopac s tijela akumulatora (Slika 41).

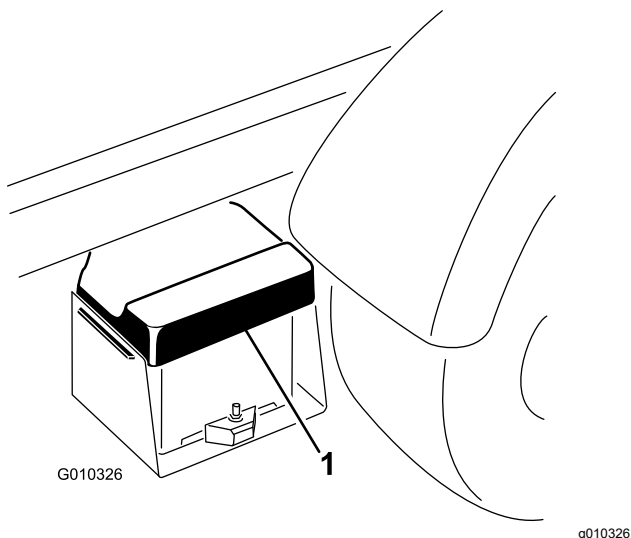

Slika 41

1. Poklopac akumulatora

2. Spojite kabel za paljenje između pozitivnih klemu dvaju akumulatora (Slika 42).

Napomena: Pozitivna klemu označena je znakom + na poklopcu akumulatora.

3. Spojite jedan kraj drugog kabela za paljenje na negativni priključak akumulatora u drugom uređaju.

Napomena: Negativna klemu označena je znakom NEG na poklopcu akumulatora.

Napomena: Nemojte spojiti drugi kraj kabela za paljenje na negativnu klemu praznog akumulatora. Spojite kabel za paljenje na motor ili okvir. Nemojte spojiti kabel za paljenje na sustav goriva.

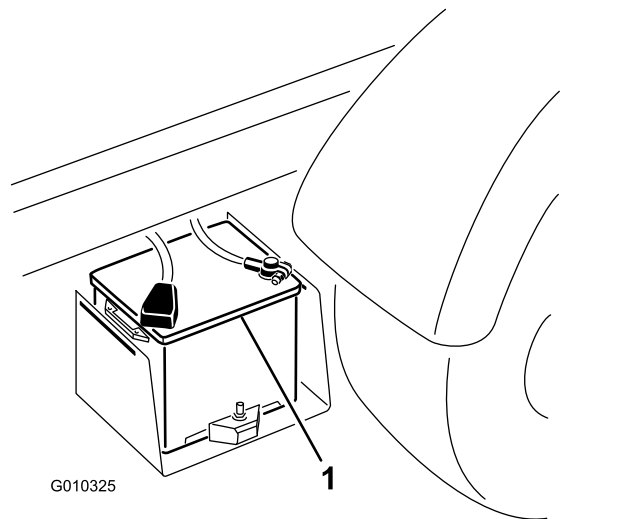

Slika 42

1. Akumulator

4. Pokrenite motor uređaja koji koristite kao vanjski izvor energije.

Napomena: Pustite ga da radi nekoliko minuta, a zatim pokrenite svoj motor.

5. Prvo odspojite negativni kabel za paljenje sa svojeg motora, a zatim s akumulatora drugog uređaja.
6. Postavite poklopac akumulatora na tijelo akumulatora.

Održavanje akumulatora

Interval servisiranja: Svakih 50 sati—Provjerite razinu elektrolita akumulatora (svakih 30 dana ako se uređaj skladišti).

Svakih 50 sati—Provjerite priključke kabela akumulatora.

▲ OPASNOST

Elektrolit akumulatora sadrži sumpornu kiselinu, koja je smrtonosna ako se proguta i uzrokuje teške opekline.

- Nemojte piti elektrolit i spriječite dodir s kožom, očima ili odjećom. Nosite zaštitne naočale kako biste zaštitili oči i gumene rukavice za zaštitu ruku.
- Punite akumulator na mjestima na kojima uvijek ima čiste vode za ispiranje kože.
- Akumulator uvijek mora biti čist i potpuno napunjen.
- Ako su terminali akumulatora zahrđali, očistite ih otopinom vode i sode bikarbone u omjeru 4:1.
- Nanesite tanak sloj maziva na terminale akumulatora kako biste spriječili njihovu koroziju.
- Održavajte razinu elektrolita akumulatora.
- Održavajte gornji dio akumulatora čistim tako da ga povremeno operete četkom umočenom u otopinu amonijaka ili sode bikarbone. Nakon čišćenja isperite gornju površinu vodom. Pri čišćenju ne uklanjajte čep otvora za punjenje.
- Kabeli akumulatora moraju biti čvrsto pričvršćeni za priključke kako bi električni spoj bio ispravan.
- Održavajte razinu elektrolita u ćelijama s pomoću destilirane ili demineralizirane vode. Nemojte puniti ćelije iznad razine dna prstena u svakoj ćeliji.
- Ako skladištite uređaj na mjestu na kojem su temperature ekstremno visoke, akumulator se brže prazni nego kad se uređaj skladišti na mjestu s niskim temperaturama.

Održavanje pogonskog sustava

Provjera razine ulja prednjeg diferencijala

Samo modeli s pogonom na 4 kotača

Interval servisiranja: Svakih 100 sati/Mjesečno (što je prije)—Provjerite razinu ulja prednjeg diferencijala (samo modeli s pogonom na 4 kotača).

1. Parkirajte vozilo na ravnoj površini.
2. Aktivirajte ručnu kočnicu.
3. Ugasite motor i izvadite ključ.
4. Očistite područje oko čepa otvora za punjenje/provjeru na bočnoj strani diferencijala (Slika 43).

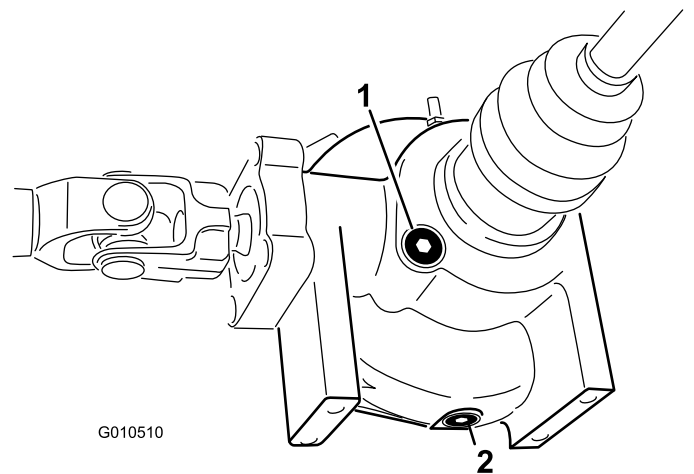

Slika 43

1. Čep otvora za punjenje/provjeru
2. Čep za pražnjenje

5. Skinite čep otvora za punjenje/provjeru i provjerite razinu ulja.

Napomena: Razina bi trebala biti do otvora.

6. Ako je razina ulja niska, dodajte predviđeno ulje.
7. Vratite čep otvora za punjenje/provjeru.

Zamjena ulja prednjeg diferencijala

Samo modeli s pogonom na 4 kotača

Interval servisiranja: Svakih 800 sati (samo modeli s pogonom na 4 kotača).

Specifikacija ulja diferencijala: hidraulična tekućina Mobil 424

1. Parkirajte vozilo na ravnoj površini.
2. Aktivirajte ručnu kočnicu.
3. Ugasite motor i izvadite ključ.
4. Očistite područje oko čepa za pražnjenje na bočnoj strani diferencijala ([Slika 43](#)).
5. Postavite posudu za pražnjenje ispod čepa za pražnjenje.
6. Uklonite čep za pražnjenje i pustite da ulje iscuri u posudu za pražnjenje.
7. Postavite i pritegnite čep kad ulje prestane istjecati.
8. Očistite područje oko čepa otvora za punjenje/provjeru na dnu diferencijala.
9. Skinite čep otvora za punjenje/provjeru i dodajte predviđeno ulje do razine otvora.
10. Vratite čep otvora za punjenje/provjeru.

Provjera manžete homokinetičkog zgloba

Samo modeli s pogonom na 4 kotača

Interval servisiranja: Svakih 200 sati (samo modeli s pogonom na 4 kotača).

Provjerite ima li na manžeti homokinetičkog zgloba napuklina, rupa ili labavih stezaljki. Obratite se ovlaštenom serviseru radi popravka oštećenja koja nađete.

Podešavanje kabela brzina

Interval servisiranja: Nakon prvih 10 sati

Svakih 200 sati

1. Pomaknite polugu mjenjača u NEUTRALNI položaj.
2. Uklonite svornjake s poprečnim provrtom koji pričvršćuju kabele brzina za pokretne osovine transaxlea ([Slika 44](#)).

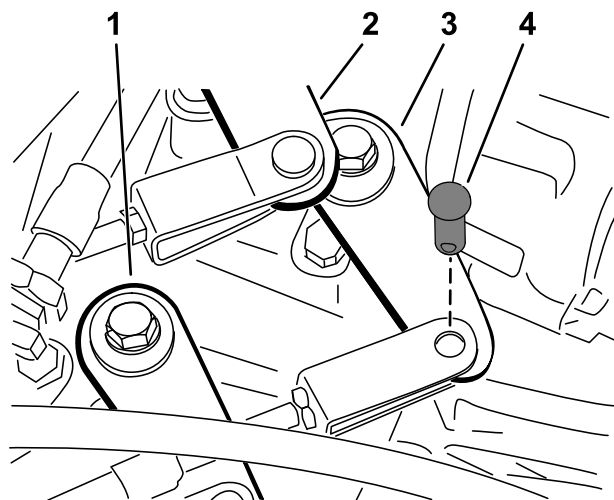

Slika 44

1. Pokretna osovina (visoka/niska brzina)
 2. Pokretna osovina (druga/treća brzina)
 3. Pokretna osovina (prva brzina / brzina prema natrag)
 4. Svornjak s poprečnim provrtom
3. Otpustite protumatice svornjaka i podesite svaki svornjak tako da je slobodan hod kabela jednak prema naprijed i natrag u odnosu na otvor u pokretnoj osovini transaxlea (sa slobodnim hodom poluge transaxlea u istom smjeru).
 4. Zatim postavite svornjake i pritegnite protumatice.

Podešavanje kabela visokog/niskog praznog hoda

Interval servisiranja: Svakih 200 sati

1. Uklonite svornjak s poprečnim provrtom koji pričvršćuje kabel visokog/niskog praznog hoda za transaxle (Slika 44).
2. Otpustite protumaticu svornjaka i poravnajte otvor svornjaka s otvorom na nosaču transaxlea.
3. Zatim postavite svornjak i pritegnite protumaticu.

Podešavanje kabela blokade diferencijala

Interval servisiranja: Svakih 200 sati

1. Pomaknite polugu blokade diferencijala u ISKLJUČENI položaj.
2. Otpustite protumatice koje pričvršćuju kabel blokade diferencijala za nosač na transaxleu (Slika 45).

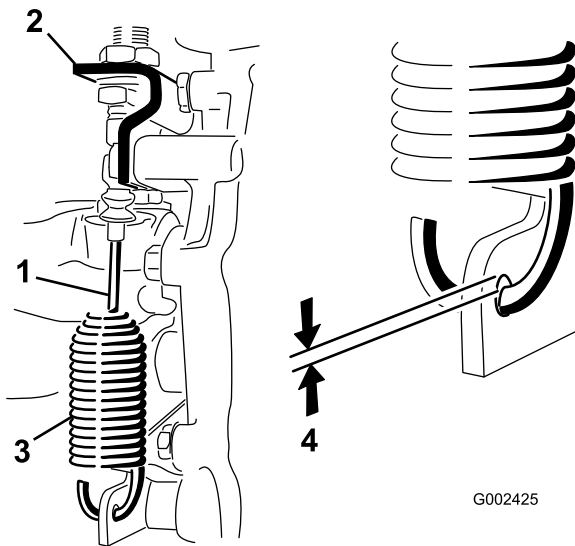

Slika 45

- | | |
|--------------------------------|-----------------------------|
| 1. Kabel blokade diferencijala | 3. Opruga |
| 2. Nosač transaxlea | 4. Razmak od 0,25 do 1,5 mm |

3. Podesite protumatice kako biste postigli razmak od 0,25 do 1,5 mm između kuke opruge i vanjskog ruba otvora na poluzi transaxlea.
4. Zategnite protumatice kad završite.

Provjera guma

Interval servisiranja: Svakih 100 sati

Specifikacija tlaka zraka u prednjim gumama: 2,2 bara

Specifikacija tlaka zraka u stražnjim gumama: 1,24 bara

Nezgode pri radu, kao što je udarac u rubnik, mogu oštetiti gumu ili naplatak i poremetiti poravnanje kotača te stoga pregledajte gume nakon svake takve nezgode.

Važno: Često provjeravajte tlak u gumama kako bi ostale ispravno napuhane. Neispravno napuhane gume prerano se troše i mogu uzrokovati zapinjanje pogona na 4 kotača.

Slika 46 prikazuje primjer istrošenosti guma uzrokovane nedovoljnim napuhavanjem.

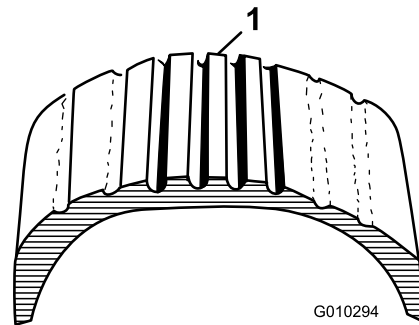

Slika 46

1. Nedovoljno napuhana guma

Slika 47 prikazuje primjer istrošenosti guma uzrokovane prekomjernim napuhavanjem.

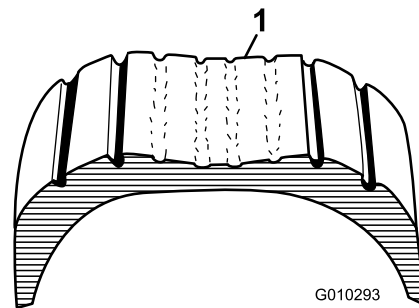

Slika 47

1. Prenapuhana guma

Provjera poravnanja prednjih kotača

Interval servisiranja: Svaki 400 sati/Godišnje (što je prije)

1. Prije nego što provjerite poravnanje prednjih kotača provjerite je li tlak u gumama ispravan; pogledajte [Provjera tlaka u gumama \(stranica 22\)](#).
2. Na vozačevom sjedalu mora sjediti rukovatelj ili na njemu mora biti uteg jednak prosječnoj težini rukovatelja.

Rukovatelj ili utezi moraju ostati na sjedalu tijekom čitavog postupka podešavanja poravnanja prednjih kotača.

3. Na ravnoj površini odgurajte vozilo ravno prema natrag 2 do 3 m, a zatim ravno prema naprijed u početni položaj.

Na taj se način ovjes uređaja postavlja u uobičajeni radni položaj.

4. Provjerite jesu li gume okrenute prema naprijed.
5. Izmjerite udaljenost između prednjih guma u visini osovine na prednjem i na stražnjem dijelu guma ([Slika 48](#)).

Konvergencija prednjih kotača trebala bi biti podešena na 0 ± 6 mm.

Važno: Uvijek mjerite na istim mjestima na gumi. Uređaj bi trebao biti na ravnoj površini i kotači bi trebali biti okrenuti prema naprijed.

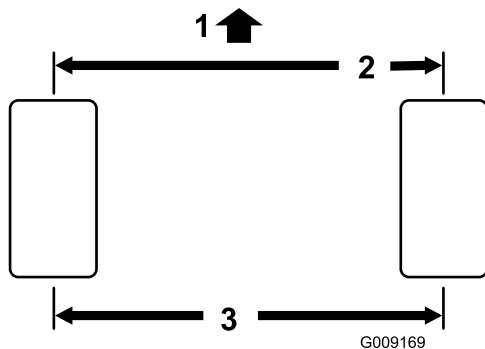

Slika 48

1. Prednja strana vozila
2. 0 ± 6 mm za prednju i stražnju stranu gume
3. Udaljenost od središta do središta

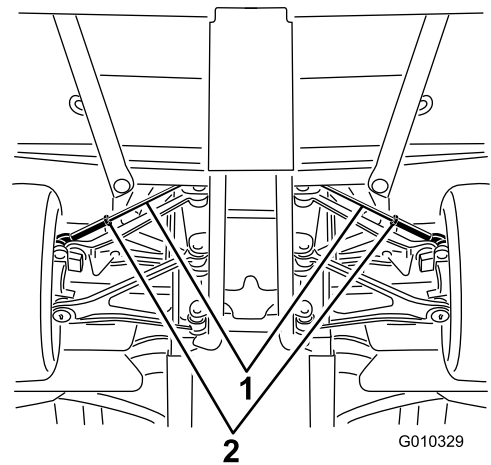

Slika 49

1. Vezne šipke
2. Protumatice

B. Jednako okrenite obje vezne šipke kako biste prednji dio guma pomaknuli prema unutra ili prema van.

C. Zategnite protumatice veznih šipki kad ispravno podesite konvergenciju.

Pritegnite protumatice veznih šipki na 62 do 74 Nm.

7. Nakon podešavanja konvergencije provjerite može li se upravljač u potpunosti okrenuti u oba smjera.

Komponente uređaja ne bi se trebale dodirivati kad do kraja okrenete kotače u oba smjera. Podesite ako je potrebno.

6. Ako konvergencija prednjih kotača nije ispravno podešena, učinite sljedeće:

A. Otpustite protumaticu na sredini vezne šipke ([Slika 49](#)).

Pritezanje sigurnosne matice kotača

Interval servisiranja: Nakon prva 2 sata

Nakon prvih 10 sati

Svakih 200 sati

Specifikacija zakretnog momenta sigurnosne matice kotača: od 109 do 122 Nm

Zaokrenite sigurnosne matice prednjih i stražnjih kotača do traženog zakretnog momenta križnim redoslijedom kako je prikazano na [Slika 50](#).

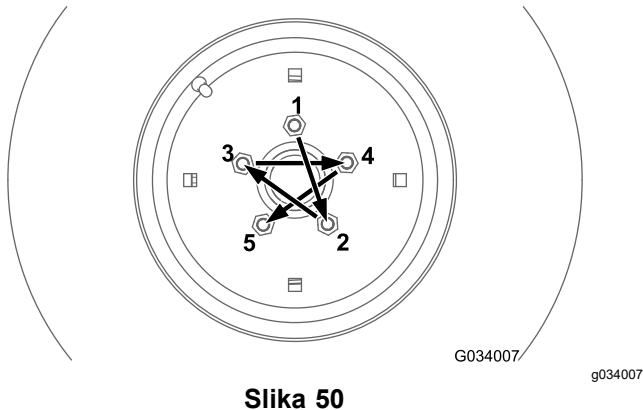

Održavanje sustava hlađenja

Sigurnost rashladnog sustava

- Gutanje rashladne tekućine može uzrokovati trovanje; držite izvan dohvata djece i kućnih ljubimaca.
- Izbacivanje vruće rashladne tekućine pod tlakom ili diranje vrućeg hladnjaka ili okolnih dijelova može uzrokovati teške opekline.
 - Uvijek pustite da se motor hladi barem 15 minuta prije uklanjanja čepa hladnjaka.
 - Pri otvaranju čepa hladnjaka upotrijebite krpu i polako otvorite čep kako bi para mogla izaći.
- Ne upravljajte vozilom bez postavljenih poklopaca.
- Držite prste, ruke i odjeću podalje od rotirajućeg ventilatora i pogonskog remena.
- Prije održavanja isključite motor i izvadite ključ.

Provjera razine rashladne tekućine motora

Interval servisiranja: Prije svake uporabe ili svakodnevno—Provjerite razinu rashladne tekućine.

Kapacitet rashladnog sustava: 3,7 l

Tip rashladne tekućine: mješavina vode i antifrizna produljenog vijeka trajanja na bazi etilen-glikola u omjeru 50:50

⚠ UPOZORENJE

Ako je motor bio upaljen, može doći do izbacivanja vruće rashladne tekućine pod tlakom, što može uzrokovati opekline.

- **Nemojte otvarati hladnjak ili dodavati rashladnu tekućinu u njega; to dovodi do ulaska zraka u sustav i oštećenja motora. Dolijevajte samo rashladnu tekućinu motora u spremnik.**
- **Ne uklanjajte čep hladnjaka dok motor radi.**
- **Pri otvaranju čepa hladnjaka upotrijebite krpu i polako otvorite čep kako bi para mogla izaći.**

1. Parkirajte vozilo na ravnoj površini.
2. Prebacite mjenjač u PARKIRNI položaj.
3. Ugasite motor i izvadite ključ.

4. Provjerite razinu rashladne tekućine u ekspanzijskom spremniku.

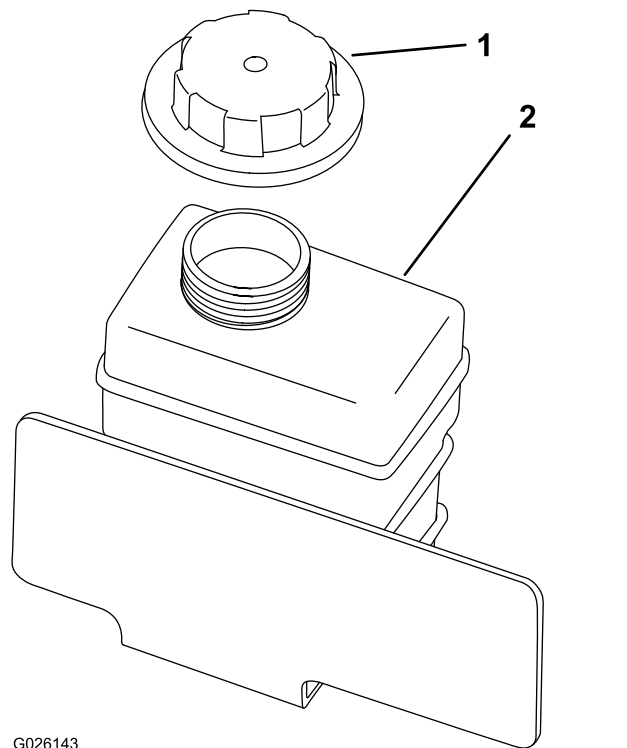

G026143

g026143

Slika 51

Napomena: Razina rashladne tekućine trebala bi dosezati dno otvora za ulijevanje kad je motor hladan.

5. Ako je razina rashladne tekućine niska, skinite čep spremnika i dodajte mješavinu destilirane vode i etilen-glikola s tehnologijom organskog aditiva u omjeru 50:50.

Nemojte prepuniti spremnik.

6. Rukom pritegnite čep ekspanzijskog spremnika.

Uklanjanje prljavštine iz rashladnog sustava

Interval servisiranja: Prije svake uporabe ili svakodnevno—Uklonite prljavštinu iz područja motora i hladnjaka. (Čistite češće u prljavim uvjetima.)

1. Parkirajte vozilo na ravnoj površini.
2. Aktivirajte ručnu kočnicu.
3. Ugasite motor i izvadite ključ.
4. Temeljito očistite svu prljavštinu s područja motora.
5. Otključajte i skinite masku s prednje strane hladnjaka (Slika 52).

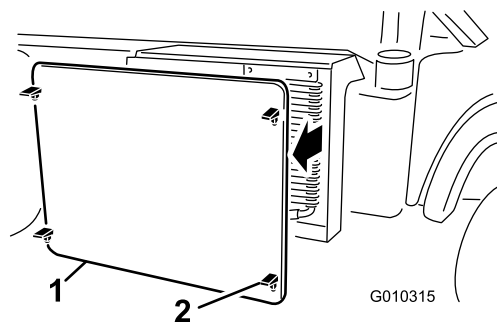

G010315

g010315

Slika 52

1. Maska hladnjaka
2. Zasun

6. Ako postoje na uređaju, okrenite zasune i okrenite hladnjak ulja u smjeru suprotnom od hladnjaka (Slika 53).

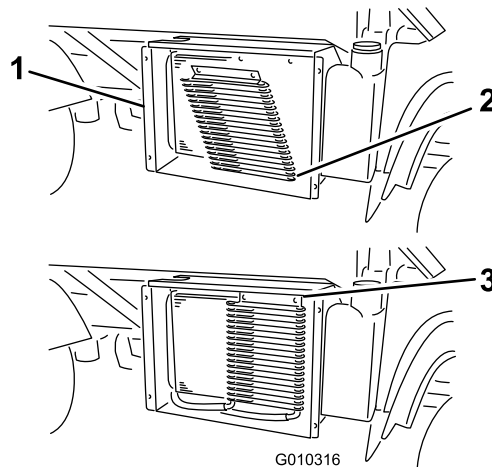

G010316

g010316

Slika 53

1. Kućište hladnjaka
2. Hladnjak ulja
3. Zasuni

7. Očistite hladnjak, hladnjak ulja i masku komprimiranim zrakom.

Napomena: Ispušite prljavštinu iz hladnjaka.

8. Postavite hladnjak ulja i masku na hladnjak.

Zamjena rashladne tekućine

Interval servisiranja: Svakih 1000 sati/Svake 2 godine (što je prije)—Zamijenite rashladnu tekućinu.

Kapacitet rashladnog sustava: 3,7 l

Tip rashladne tekućine: mješavina vode i antifrizna produljenog vijeka trajanja na bazi etilen-glikola u omjeru 50:50

Kontaktirajte svojeg ovlaštenog distributera tvrtke Toro.

Održavanje kočnica

Provjera razine kočione tekućine

Interval servisiranja: Prije svake uporabe ili svakodnevno—Provjerite razinu kočione tekućine. Provjerite razinu kočione tekućine prije prvog pokretanja motora.

Svakih 1000 sati/Svake 2 godine (što je prije)—Zamijenite kočionu tekućinu.

Vrsta kočione tekućine: DOT 3

1. Parkirajte vozilo na ravnoj površini.
2. Aktivirajte ručnu kočnicu.
3. Ugasite motor i izvadite ključ.
4. Podignite poklopac motora da biste pristupili glavnom kočnom cilindru i spremniku (Slika 54).

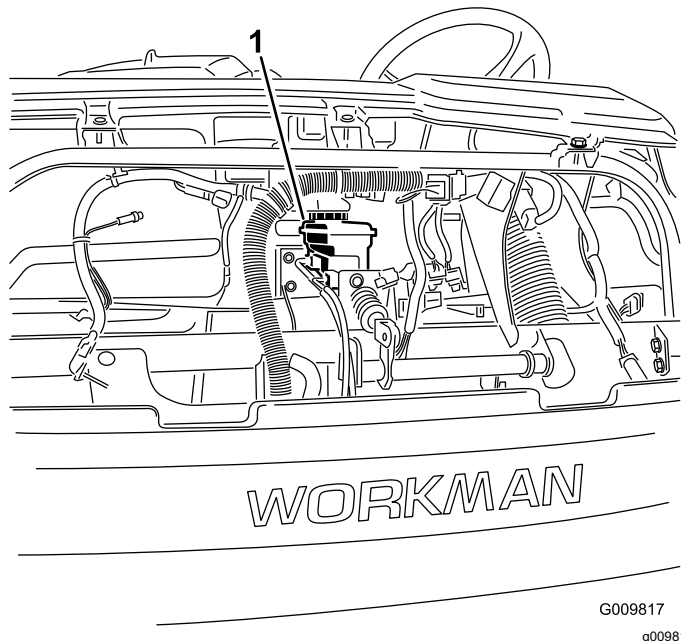

Slika 54

1. Spremnik kočione tekućine

5. Razina tekućine u spremniku mora biti do oznake Full (Slika 55).

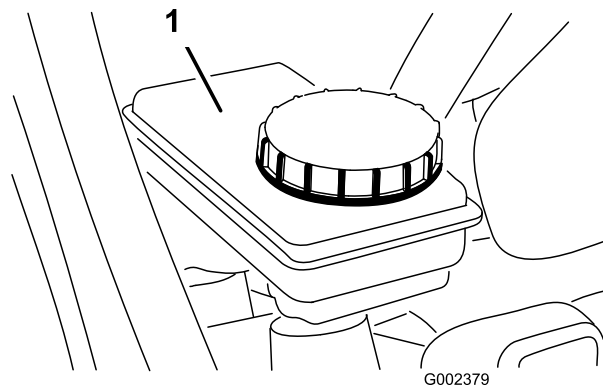

Slika 55

1. Spremnik kočione tekućine

6. Ako je razina tekućine niska, očistite područje oko čepa spremnika, skinite čep i napunite spremnik do odgovarajuće razine predviđenom kočionom tekućinom (Slika 55).

Napomena: Nemojte prepuniti spremnik kočionom tekućinom.

Podешavanje ručne kočnice

Interval servisiranja: Nakon prvih 10 sati

Svakih 200 sati

1. Uklonite gumenu ručicu s poluge ručne kočnice (Slika 56).

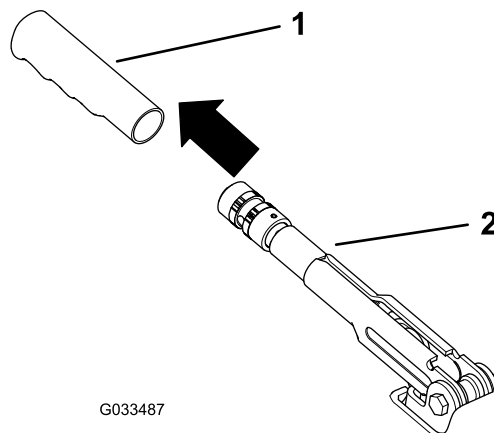

Slika 56

1. Ručica
2. Poluga ručne kočnice

2. Otpustite vijak za postavljanje s pomoću kojeg je gumb pričvršćen na polugu ručne kočnice (Slika 57).

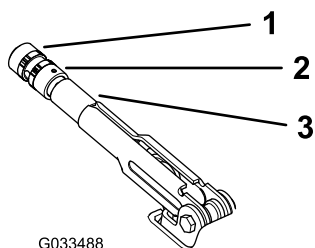

G033488

g033488

Slika 57

1. Okretni gumb
2. Vijak za postavljanje
3. Poluga ručne kočnice

3. Okrećite gumb (Slika 57) dok se ne postigne sila od 20 do 22 kg za aktiviranje poluge.
4. Nakon toga pritegnite vijak za postavljanje (Slika 57).

Napomena: Ako više ne možete podesiti ručnu kočnicu podešavanjem poluge ručne kočnice, otpustite ručku do sredine i podesite kabel sa stražnje strane, a zatim ponovite korak 3.

5. Postavite gumenu ručicu na polugu ručne kočnice (Slika 56).

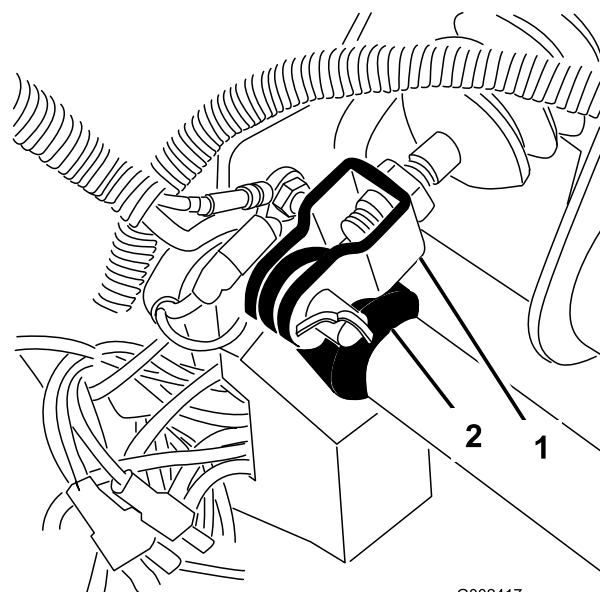

G002417

g002417

Slika 58

1. Vilica glavnog cilindra
2. Čahura papučice kočnice

2. Podižite papučicu kočnice (Slika 59) dok ne dodirne okvir.
3. Otpustite protumatice koje pričvršćuju vilicu na osovinu glavnog cilindra (Slika 59).
4. Poravnajte otvore vilice s otvorima na čahuri papučice kočnice.
5. Pričvrstite vilicu na čahuru papučice s pomoću rascjepke i svornjaka.
6. Pritegnite protumatice koje pričvršćuju vilicu na osovinu glavnog cilindra.

Napomena: Ispravno podešeni glavni kočni cilindar mora otpustiti pritisak.

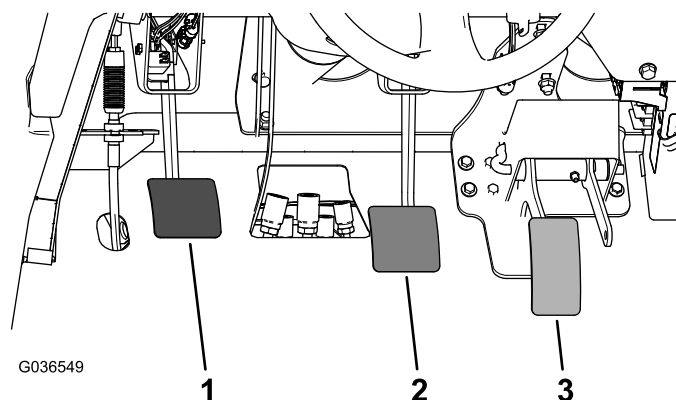

G036549

g036549

Slika 59

1. Papučica spojke
2. Papučica kočnice
3. Papučica gasa

Podešavanje papučice kočnice

Interval servisiranja: Svakih 200 sati

Napomena: Skinite prednji poklopac kako biste olakšali postupak podešavanja.

1. Skinite rascjepku i svornjak koji pričvršćuju vilicu glavnog cilindra na čahuru papučice kočnice (Slika 58).

Održavanje remena

Prilagodba remena alternatora

Interval servisiranja: Nakon prvih 10 sati—Provjerite stanje i napetost remena alternatora.

Svakih 200 sati—Provjerite stanje i napetost remena alternatora.

1. Podignite teretni prostor i postavite sigurnosni podupirač na izvučeni cilindar za podizanje kako biste učvrstili položaj teretnog prostora.
2. Provjerite napetost tako da pritisnete remen na pola puta između remenica alternatora i radilice s 10 kg sile (Slika 60).

Napomena: Novi remen trebao bi imati otklon od 8 do 12 mm.

Napomena: Korišteni remen trebao bi imati otklon od 10 do 14 mm. Ako otklon nije ispravan, nastavite na sljedeći korak. Ako je ispravan, nastavite s radom.

3. Za podešavanje napetosti remena učinite sljedeće:
 - A. Otpustite 2 montažna vijka alternatora (Slika 60).

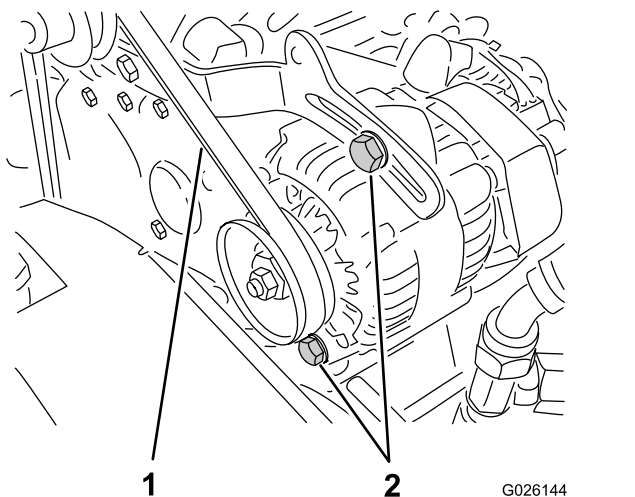

Slika 60

1. Remen alternatora
2. Montažni vijci alternatora

B. S pomoću poluge za izdizanje okrećite alternator dok ne postignete ispravnu napetost remena i zatim pritegnite montažne vijke (Slika 60).

Održavanje sustava upravljanja

Podešavanje papučice spojke

Interval servisiranja: Svakih 200 sati

Napomena: Možete podesiti kabel papučice spojke na zvonastom kućištu ili na čahuri papučice spojke. Možete skinuti prednji poklopac kako biste lakše pristupili čahuri papučice.

1. Otpustite protumatice koje pričvršćuju kabel spojke za nosač na zvonastom kućištu (Slika 61).

Napomena: Možete skinuti i okrenuti kuglasti zglob ako je potrebno daljnje podešavanje.

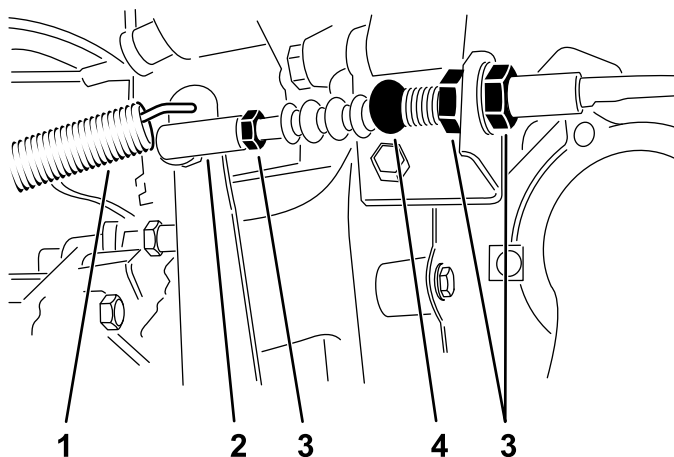

Slika 61

1. Povratna opruga
2. Kuglasti zglob
3. Protumatice
4. Kabel spojke

2. Odspojite povratnu oprugu s ručice spojke.
3. Podesite protumatice ili kuglasti zglob tako da je stražnji rub papučice spojke 9,2 do 9,8 cm udaljen od vrha ukošenog uzorka na podnoj ploči kad pritisnete papučicu silom od 1,8 kg (Slika 62).

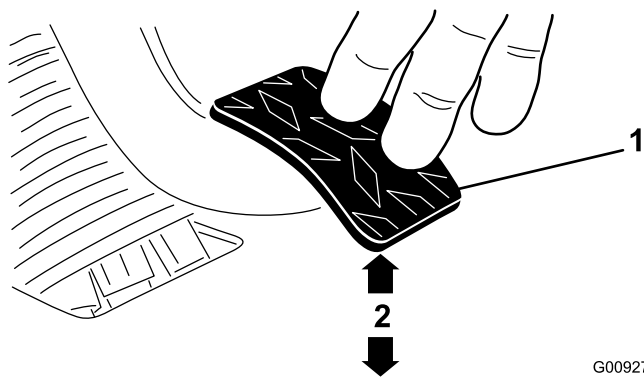

Slika 62

G009276
g009276

1. Papučica spojke
2. 9,2 do 9,8 cm

Napomena: Primjenjuje se sila kako bi potisni ležaj spojke lagano dodirnuo potisnu ploču spojke.

4. Kad dovršite podešavanje, pritegnite protumatica.
5. Nakon pritezanja protumatica provjerite razmak od 9,2 do 9,8 cm kako biste provjerili je li ispravno podešen.

Napomena: Prema potrebi ponovno podesite.

6. Spojite povratnu polugu na ručicu spojke.

Važno: Kraj šipke mora biti postavljen ravno na kuglastom zglobu i ne smije biti zavrnut te mora biti paralelan s papučicom spojke nakon pritezanja protumatica (Slika 63).

Napomena: Slobodan hod spojke nikad ne bi smio biti manji od 19 mm.

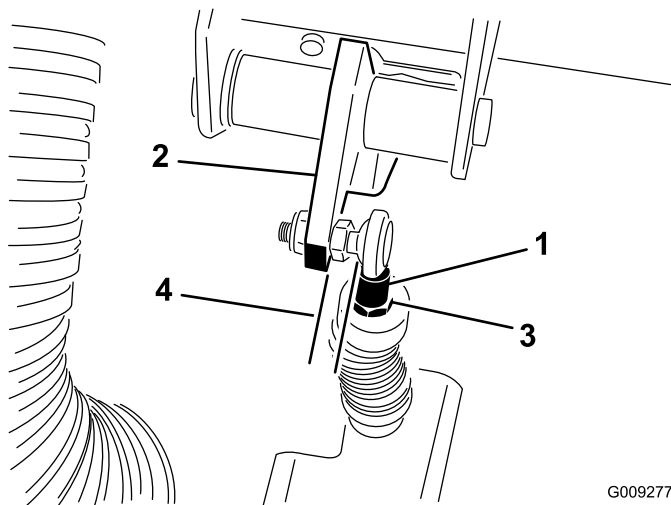

Slika 63

G009277
g009277

1. Kraj šipke kabela spojke
2. Papučica spojke
3. Protumatica kraja šipke
4. Paralelno

Podešavanje papučice gasa

1. Parkirajte uređaj na ravnoj površini, aktivirajte ručnu kočnicu, zaustavite motor i izvadite ključ za paljenje.
2. Podesite kuglasti zglob na sajli gasa (Slika 64) kako biste ostavili 2,54 do 6,35 mm razmaka između ručice papučice gasa i vrha ukošenog uzorka na podnoj ploči (Slika 65) kad primijenite 11,3 kg sile na sredinu papučice.

Napomena: Motor ne smije biti upaljen i mora biti postavljena povratna opruga.

3. Zategnite sigurnosnu maticu (Slika 64).

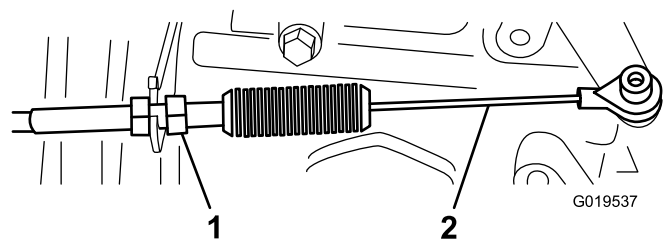

Slika 64

G019537

g019537

1. Sigurnosna matica
2. Sajla gasa

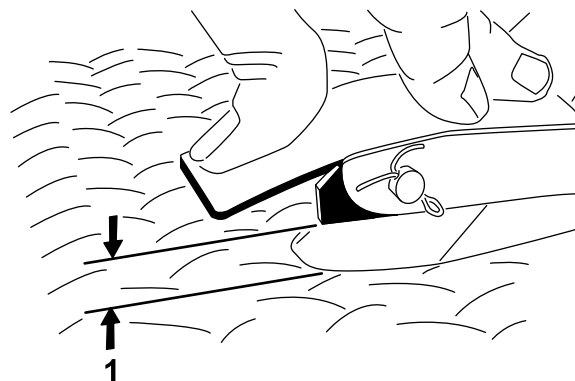

G002412

Slika 65

g002412

1. Razmak od 2,54 do 6,35 mm

Važno: Maksimalna brzina motora u visokom praznom hodu je 3650 o/min. Nemojte podešavati graničnik visokog praznog hoda.

Održavanje hidrauličkog sustava

Sigurnost hidrauličkog sustava

- Odmah potražite liječničku pomoć ako tekućina uđe pod kožu. Tekućinu pod kožom mora unutar nekoliko sati kirurški ukloniti liječnik.
- Prije odspajanja ili rada na hidrauličkom sustavu otpustite sav pritisak u sustavu tako da ugasite motor, ciklički pomičete ventil za ispuštanje iz podignutog u spušteni položaj i/ili spustite teretni prostor i priključke. Stavite polugu za hidrauliku u neutralni položaj. Nemojte raditi ispod podignutog teretnog prostora ako nije poduprt na odgovarajući način.
- Prije stavljanja hidrauličkog sustava pod pritiska provjerite jesu li sva crijeva i vodovi za hidrauličnu tekućinu u dobrom stanju i jesu li sve hidrauličke veze i spojnice zategnute.
- Držite ruke i tijelo podalje od rupica ili ubrizgača koji izbacuju hidrauličnu tekućinu pod visokim pritiskom.
- Nađite mjesta propuštanja hidraulične tekućine pomoću kartona ili papira.

Održavanje transaxlea / hidrauličkog sustava

Specifikacije hidraulične tekućine / tekućine za transaxle

Vrsta tekućine za transaxle: Dexron III ATF

Provjera razine hidraulične tekućine / tekućine za transaxle

Interval servisiranja: Prije svake uporabe ili svakodnevno—Provjerite razinu hidraulične tekućine / tekućine za transaxle. (Provjerite razinu tekućine prije prvog pokretanja motora i svakih 8 sati ili svakodnevno nakon toga.)

1. Parkirajte vozilo na ravnoj površini.
2. Aktivirajte ručnu kočnicu.
3. Ugasite motor i izvadite ključ.
4. Očistite područje oko šipke za mjerenje ([Slika 66](#)).

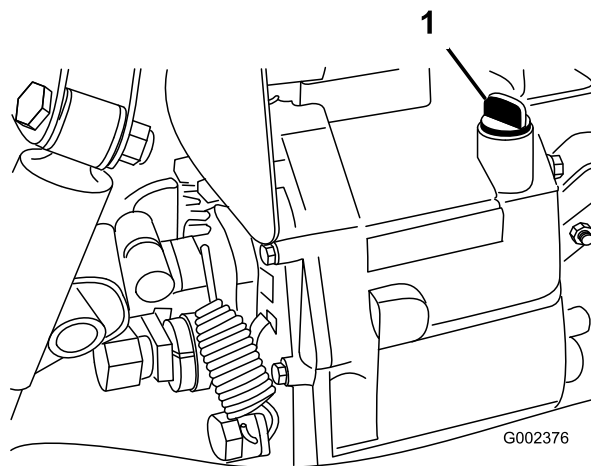

Slika 66

1. Šipka za mjerenje razine tekućine

5. Odvrnite šipku za mjerenje razine tekućine s vrha transaxlea i obrišite je čistom krpom.
6. Uvrtite šipku za mjerenje u transaxle i provjerite je li potpuno sjela.
7. Odvrnite šipku za mjerenje i provjerite razinu tekućine.

Napomena: Razina tekućine trebala bi biti na vrhu plosnatog dijela šipke.

8. Ako je razina niska, dodajte dovoljno navedene tekućine da biste je podigli na odgovarajuću razinu; pogledajte [Specifikacije hidraulične tekućine / tekućine za transaxle \(stranica 58\)](#).

Zamjena hidraulične tekućine i čišćenje sita

Interval servisiranja: Svakih 800 sati—Zamijenite hidrauličnu tekućinu i očistite sito.

Kapacitet hidraulične tekućine: 7 l

1. Parkirajte vozilo na ravnoj površini.
2. Aktivirajte ručnu kočnicu.
3. Ugasite motor i izvadite ključ.
4. Skinite čep za pražnjenje s bočne strane spremnika i ispustite hidrauličnu tekućinu u posudu za pražnjenje ([Slika 67](#)).

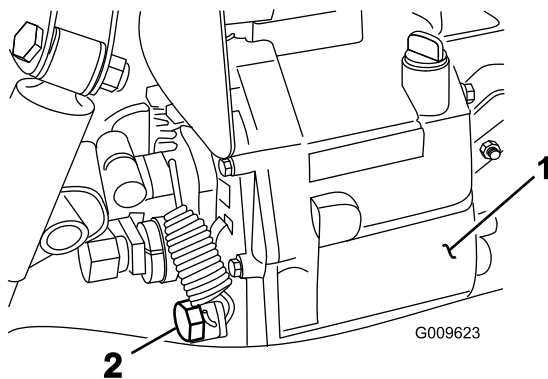

Slika 67

g009623

1. Hidraulični spremnik
2. Čep za pražnjenje

5. Provjerite usmjerenje hidrauličnog crijeva i pravokutne spojnice na situ na bočnoj strani spremnika (Slika 68).
6. Skinite hidraulično crijevo i pravokutnu spojnicu.
7. Skinite sito i isperite ga čistim odmašćivačem.

Napomena: Pustite ga da se osuši na zraku prije ponovnog postavljanja.

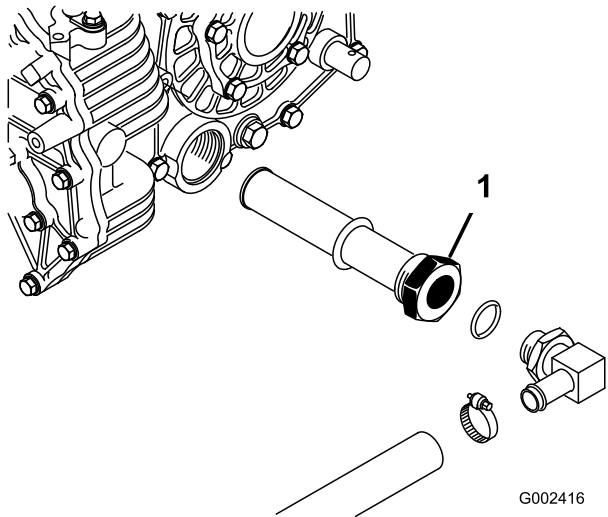

Slika 68

G002416

g002416

1. Sito za hidrauličnu tekućinu

8. Postavite sito.
9. Postavite hidraulično crijevo i pravokutnu spojnicu na sito u istom smjeru.
10. Postavite i zategnite čep za pražnjenje.
11. Napunite spremnik s približno 7 l navedene hidraulične tekućine; pogledajte [Provjera razine hidraulične tekućine / tekućine za transaxle \(stranica 58\)](#).
12. Pokrenite motor i upravljajte uređajem kako biste napunili hidraulički sustav.

13. Provjerite razinu hidraulične tekućine i prema potrebi je dopunite.

Važno: Upotrebljavajte samo navedenu hidrauličnu tekućinu. Druge tekućine mogle bi oštetiti sustav.

Zamjena hidrauličnog filtra

Interval servisiranja: Nakon prvih 10 sati—Zamijenite hidraulični filtar.
Svakih 800 sati—Zamijenite hidraulični filtar.

Važno: Upotreba bilo kojeg drugog filtra može poništiti jamstvo nekih dijelova.

1. Parkirajte vozilo na ravnoj površini.
2. Aktivirajte ručnu kočnicu.
3. Ugasite motor i izvadite ključ.
4. Očistite područje oko pričvrsnog dijela filtra.
5. Postavite posudu za ispuštanje ispod filtra i uklonite filtar (Slika 69).

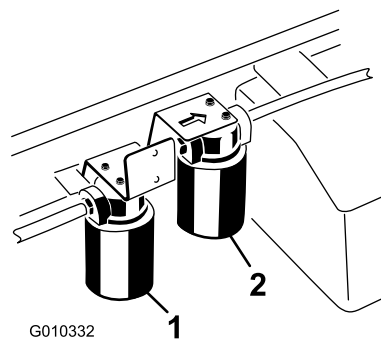

Slika 69

G010332

g010332

1. Hidraulični filtar
2. Filtar visokoprotočnog hidrauličnog sustava

6. Podmažite brtvu na novom filtru.
7. Pazite da je pričvrсни dio filtra čist.
8. Okrećite filtar dok brtva ne dodirne montažnu ploču i pritegnite filtar za još pola okreta.
9. Pokrenite motor i pustite ga da radi oko 2 minute da se izbaci zrak iz sustava.
10. Ugasite motor i provjerite razinu hidraulične tekućine te ima li znakova curenja.

Održavanje visokoprotočnog hidrauličkog sustava

Samo modeli s dvocilindričnim motorom

Specifikacije hidraulične tekućine

Spremnik se u tvornici puni visokokvalitetnom hidrauličnom tekućinom. Provjerite razinu hidraulične tekućine prije prvog pokretanja motora i svakodnevno nakon toga; pogledajte [Provjera razine tekućine u visokoprotočnom hidrauličnom sustavu \(stranica 60\)](#).

Preporučena zamjenska tekućina: Hidraulična tekućina produljenog vijeka trajanja Toro PX; dostupna u kantama od 19 l i bačvama od 208 l.

Napomena: Na uređaju koji upotrebljava preporučenu zamjensku tekućinu ne treba toliko često mijenjati tekućinu i filter.

Zamjenske tekućine: Ako hidraulična tekućina produljenog vijeka trajanja Toro PX nije dostupna, možete upotrijebiti drugu konvencionalnu hidrauličnu tekućinu na bazi nafte čije su specifikacije unutar navedenog raspona za sva materijalna svojstva u nastavku i koja zadovoljava industrijske standarde. Nemojte upotrebljavati sintetičku tekućinu. Nađite zadovoljavajući proizvod u dogovoru sa svojim distributerom maziva.

Napomena: Toro ne preuzima odgovornost za štetu uzrokovanu upotrebom neprikladnih zamjenskih tekućina, stoga upotrebljavajte samo proizvode uglednih proizvođača koji će stajati iza svojih preporuka.

Hidraulična tekućina protiv trošenja s visokim indeksom viskoznosti i niskim stištem, ISO VG 46

Materijalna svojstva:

Viskoznost, ASTM D445	cSt na 40 °C 44 do 48
Indeks viskoznosti, ASTM D2270	140 ili više
Stišteme, ASTM D97	-37 °C do -45 °C
Industrijske specifikacije:	Eaton Vickers 694 (I-286-S, M-2950-S/35VQ25 ili M-2952-S)

Napomena: Većina hidrauličnih tekućina je gotovo bezbojna, što otežava uočavanje curenja. Dostupno je crveno bojilo za hidrauličnu tekućinu u bočicama od 20 ml. Jedna bočica dovoljna je za količinu od 15 do 22 l hidraulične tekućine. Naručite dio br. 44-2500 od svojeg ovlaštenog distributera tvrtke Toro.

Provjera razine tekućine u visokoprotočnom hidrauličnom sustavu

Samo modeli s dvocilindričnim motorom

Interval servisiranja: Prije svake uporabe ili svakodnevno—Provjerite razinu tekućine u visokoprotočnom hidrauličnom sustavu (samo modeli s dvocilindričnim motorom). (Provjerite razinu hidraulične tekućine prije prvog pokretanja motora i svakodnevno nakon toga)

1. Parkirajte vozilo na ravnoj površini.
2. Aktivirajte ručnu kočnicu.
3. Ugasite motor i izvadite ključ.
4. Očistite područje oko otvora za ulijevanje i čepa hidrauličnog spremnika ([Slika 70](#)).
5. Maknite čep s otvora za ulijevanje.

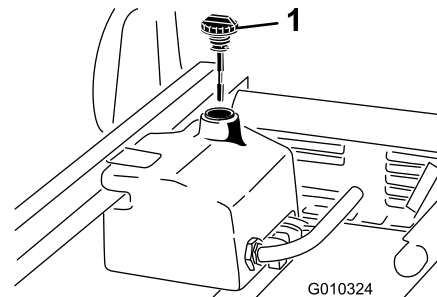

Slika 70

1. Čep
6. Uklonite šipku za mjerenje razine tekućine ([Slika 70](#)) iz otvora za ulijevanje i obrišite je čistom krpom.
7. Umetnite šipku za mjerenje u otvor za ulijevanje, a zatim je uklonite i provjerite razinu tekućine.
8. Ako je razina niska, dodajte odgovarajuću tekućinu kako biste podigli razinu do gornje oznake; pogledajte [Mijenjanje filtra i tekućine visokoprotočnog hidrauličnog sustava \(stranica 61\)](#).
9. Postavite šipku za mjerenje i čep na otvor za ulijevanje.
10. Pokrenite motor i upalite priključak.

Napomena: Neka rade oko 2 minute kako bi se izbacio zrak iz sustava.

Važno: Uređaj mora biti upaljen prije pokretanja visokoprotočnog hidrauličnog sustava.

11. Isključite motor i priključak i provjerite je li došlo do curenja.

Mijenjanje filtra i tekućine visokoprotočnog hidrauličnog sustava

Samo modeli s dvocilindričnim motorom

Interval servisiranja: Svaki 1000 sati—Ako **upotrebljavate** preporučenu hidrauličnu tekućinu, zamijenite filter visokoprotočnog hidrauličnog sustava.

Svaki 2000 sati—Ako **upotrebljavate** preporučenu hidrauličnu tekućinu, zamijenite tekućinu visokoprotočnog hidrauličnog sustava.

Svaki 800 sati—Ako **ne upotrebljavate** preporučenu hidrauličnu tekućinu ili ako ste ikad napunili spremnik zamjenskom tekućinom, zamijenite tekućinu i filter visokoprotočnog hidrauličnog sustava.

Kapacitet hidraulične tekućine: približno 15 l

1. Parkirajte vozilo na ravnoj površini.
 2. Aktivirajte ručnu kočnicu.
 3. Ugasite motor i izvadite ključ.
 4. Očistite područje oko pričvrsnog dijela filtra visokoprotočnog hidrauličnog sustava ([Slika 69](#)).
 5. Postavite posudu za ispuštanje ispod filtra i uklonite filter.
- Napomena:** Ako ne namjeravate ispustiti tekućinu, odspojite i začepite hidraulični vod koji ide do filtra.
6. Podmažite novu brtvu filtra i rukom pritegnite filter na glavu filtra toliko da brtva dodirne glavu filtra. Zatim pritegnite još $\frac{3}{4}$ okreta. Filter bi sada trebao biti zabrtvljen.
 7. Napunite spremnik hidraulične tekućine s približno 15 l hidraulične tekućine.
 8. Pokrenite uređaj i pustite da radi u praznom hodu približno 2 minute kako bi tekućina cirkulirala i uklonila zrak koji je možda preostao u sustavu.
 9. Zaustavite uređaj kako biste provjerili razinu tekućine.
 10. Provjerite razinu tekućine.
 11. Pravilno zbrinite tekućinu.

Podizanje teretnog prostora u hitnim slučajevima

Teretni prostor može se u hitnim slučajevima podići bez pokretanja motora ako se pokrene starter ili se pokrene hidraulički sustav s pomoću vanjskog izvora energije.

Podizanje teretnog prostora pomoću startera

Pokrenite starter dok držite polugu za podizanje u položaju za podizanje. Pustite da starter radi 10 sekundi i zatim pričekajte 60 sekundi prije nego što ga ponovno pokrenete. Ako se motor ne pokrene, morate ukloniti teret i teretni prostor (priključak) radi servisiranja motora ili transaxlea.

Podizanje teretnog prostora pokretanjem hidrauličkog sustava s pomoću vanjskog izvora energije

⚠ OPREZ

Ako je teretni prostor podignut i opterećen bez odgovarajućeg sigurnosnog podupirača, mogao bi se neočekivano spustiti. Ako radite ispod opterećenog podignutog teretnog prostora bez podupirača, mogli biste ozlijediti sebe ili prolaznike.

- **Prije održavanja ili podešavanja parkirajte uređaj na ravnoj površini, aktivirajte ručnu kočnicu, ugastite motor i izvadite ključ.**
- **Skinite cijelo opterećenje s teretnog prostora ili drugog priključka i stavite sigurnosni podupirač na potpuno izvučenu šipku cilindra prije rada ispod podignutog teretnog prostora.**

Trebat će vam 2 hidraulična crijeva s muškim i ženskim brzim spojnicima koja odgovaraju spojnica uređaja kako biste izveli taj postupak.

1. Približite drugi uređaj sa stražnje strane deaktiviranog uređaja.

Važno: Hidraulički sustav uređaja koristi tekućinu Dexron III ATF. Kako biste spriječili onečišćenje sustava, uređaj kojim pokrećete hidraulički sustav mora koristiti ekvivalentnu tekućinu.

2. Na oba uređaja odspojite 2 crijeva brzih spojnika s crijeva spojenih na nosač spojke ([Slika 71](#)).

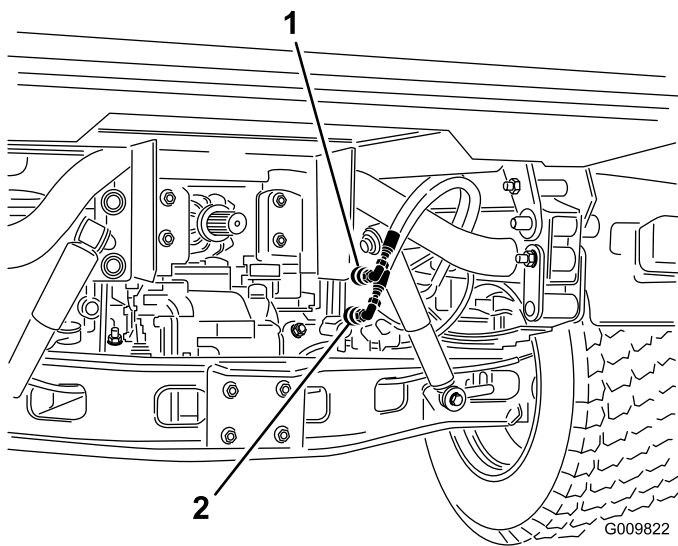

Slika 71

1. Crijevo brzog spojnika A
2. Crijevo brzog spojnika B

3. Na ugašenom uređaju spojite 2 crijeva za paljenje na crijeva koja ste odspojili (Slika 72).
4. Prekrijte priključke koje ne koristite.

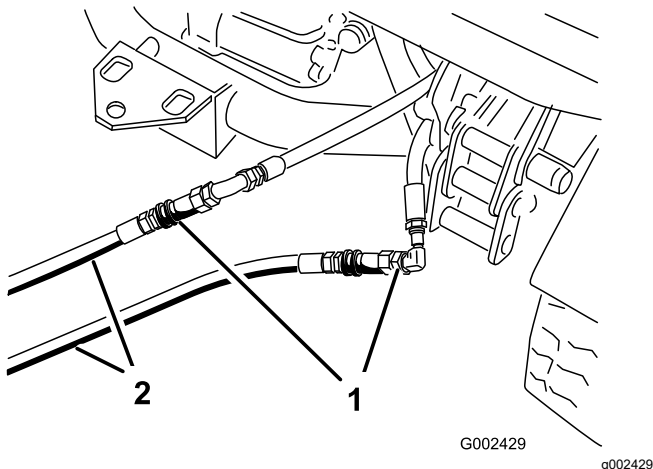

Slika 72

1. Odspojena crijeva
2. Crijeva za paljenje

5. Na drugom uređaju spojite 2 crijeva na spojnik dok je u nosaču (spojite gornje crijevo na gornji spojnik i donje crijevo na donji spojnik) (Slika 73).
6. Prekrijte priključke koje ne koristite.

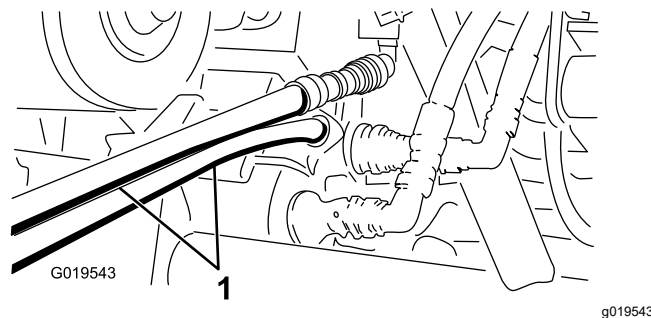

Slika 73

1. Crijeva za paljenje
7. Držite sve prolaznike podalje od uređaja.
8. Pokrenite drugi uređaj i pomaknite polugu za podizanje u položaj za podizanje, čime će se podignuti deaktivirani teretni prostor.
9. Pomaknite polugu za hidraulično podizanje u NEUTRALNI položaj i aktivirajte osigurač poluge za podizanje.
10. Postavite podupirač teretnog prostora na izvučeni cilindar za podizanje; pogledajte [Upotreba podupirača teretnog prostora \(stranica 35\)](#).
11. Nakon toga odspojite crijeva za paljenje i spojite hidraulična crijeva na oba uređaja.

Napomena: Ugasite oba uređaja i pomičite polugu za podizanje naprijed-natrag kako biste smanjili pritisak u sustavu i olakšali odspajanje brzih spojnika.

Važno: Prije nastavka rada provjerite razine hidraulične tekućine u oba uređaja.

Čišćenje

Pranje vozila

Operite vozilo prema potrebi upotrebom samo vode ili blagog deterdženta. Za pranje vozila možete upotrijebiti krpu.

Važno: Za čišćenje vozila nemojte upotrebljavati bočatu ili tehnološku vodu.

Važno: Za pranje vozila nemojte upotrebljavati uređaje za visokotlačno pranje. Uređaji za visokotlačno pranje mogu oštetiti električni sustav, olabaviti važne naljepnice ili isprati potrebna maziva na točkama na kojima dolazi do trenja. Nemojte upotrebljavati prekomjerne količine vode u blizini upravljačke ploče, motora i akumulatora.

Važno: Nemojte prati vozilo dok motor radi. Pranje vozila uz upaljeni motor može dovesti do oštećenja unutar motora.

Skladištenje

Sigurnost skladištenja

- Prije nego što napustite položaj rukovatelja, ugasite vozilo, izvadite ključ i pričekajte da se svi pomični dijelovi zaustave. Pustite da se vozilo ohladi prije podešavanja, održavanja, čišćenja ili skladištenja.
- Nemojte skladištiti vozilo ili spremnik za gorivo u blizini otvorenog plamena, iskri ili žižaka poput onih na bojlerima ili drugim uređajima.

Skladištenje vozila

Interval servisiranja: Svakih 200 sati—Pregledajte radnu i ručnu kočnicu.

Svakih 400 sati—Vizualno pregledajte ima li na kočnicama znakova istrošenih kočnih papuča.

Nakon prvih 50 sati

Svakih 600 sati/Godišnje (što je prije)

1. Parkirajte uređaj na ravnoj površini, aktivirajte ručnu kočnicu, zaustavite motor i izvadite ključ za paljenje.
2. Očistite prijavštinu s cijelog uređaja, uključujući vanjsku stranu rashladnih rebara glave cilindra motora i kućišta ventilatora.
3. Provjerite kočnice; pogledajte [Provjera razine kočione tekućine \(stranica 54\)](#).
4. Servisirajte pročistač zraka; pogledajte [Održavanje pročistača zraka \(stranica 41\)](#).
5. Zabrtvite ulaz pročistača zraka i ispušni otvor s pomoću trake otporne na vremenske uvjete.
6. Podmažite uređaj; pogledajte [Podmazivanje ležajeva i čahura \(stranica 39\)](#).
7. Zamijenite motorno ulje i filter; pogledajte [Zamjena motornog ulja i filtra \(stranica 43\)](#).
8. Isperite spremnik za gorivo svježim, čistim dizelskim gorivom.
9. Učvrstite sve priključke sustava goriva.
10. Provjerite tlak u gumama; pogledajte [Provjera tlaka u gumama \(stranica 22\)](#).
11. Provjerite zaštitu protiv smrzavanja i prema potrebi dodajte mješavinu vode i antifrizu u omjeru 50:50 ako očekujete pad temperature na svojem području.
12. Uklonite akumulator iz šasijske, provjerite razinu elektrolita i napunite ga do kraja; pogledajte [Održavanje akumulatora \(stranica 46\)](#).

Napomena: Tijekom skladištenja nemojte priključivati kabele akumulatora na kleme.

Važno: Akumulator mora biti u potpunosti napunjen kako ne bi došlo do njegova smrzavanja i oštećenja na temperaturi ispod 0 °C. Potpuno napunjeni akumulator zadržava napon približno 50 dana pri temperaturi ispod 4 °C. Ako će temperatura biti iznad 4 °C, provjerite razinu vode u akumulatoru i napunite ga svakih 30 dana.

13. Provjerite i zategnite sve svornjake, vijke i matice. Popravite ili zamijenite sve oštećene dijelove.
14. Obojite sve izgrebane ili gole metalne površine. Boju možete kupiti kod ovlaštenog servisera.
15. Čuvajte vozilo u čistoj, suhoj garaži ili skladišnom prostoru.
16. Pokrijte vozilo kako biste ga zaštitili i održali čistim.

Otklanjanje pogrešaka

Problem	Mogući uzrok	Korektivna radnja
Brzi spojnici teško se spajaju ili odspajaju.	1. Hidraulični tlak nije smanjen (brzi spojnik je pod pritiskom).	1. Ugasite motor, nekoliko puta pomaknite polugu za hidraulično podizanje naprijed-natrag i zatim spojite brze spojnike za priključke na ploči pomoćne hidraulike.
Servo upravljač teško se pomiče.	1. Razina hidraulične tekućine je niska. 2. Hidraulična tekućina je vruća. 3. Hidraulična pumpa ne radi.	1. Servisirajte spremnik hidraulične tekućine. 2. Provjerite razinu hidraulične tekućine i dopunite je ako je niska. Obratite se ovlaštenom serviseru. 3. Obratite se ovlaštenom serviseru.
Iz hidrauličnog priključka curi tekućina.	1. Priključak je labav. 2. Na hidrauličnom priključku nedostaje O-prsten.	1. Pritegnite priključak. 2. Postavite O-prsten koji nedostaje.
Neki od priključaka ne radi.	1. Brzi spojnici nisu dobro spojeni. 2. Brzi spojnici međusobno su zamijenjeni.	1. Odspojite brze spojnike kako biste uklonili prljavštinu s njih i zatim ih ponovno spojite. Zamijenite sve oštećene spojke. 2. Odspojite brze spojnike i poravnajte ih s ispravnim otvorima na ploči pomoćne hidraulike te ih zatim spojite.
Motor se ne pokreće.	1. Poluga za hidraulično podizanje zaključana je u UKLJUČENOM položaju.	1. Postavite prekidač za zaključavanje hidrauličnog podizanja u ZAKLJUČANI položaj, pomaknite polugu za hidraulično podizanje u NEUTRALNI položaj i pokrenite motor.

Napomene:

Kalifornijski Prijedlog 65 – informacije o upozorenju

Kakvo je ovo upozorenje?

Možete vidjeti proizvod za prodaju koji ima naljepnicu upozorenja poput sljedeće:



UPOZORENJE: rak i reproduktivni problemi – www.p65Warnings.ca.gov.

Što je Prijedlog 65?

Prijedlog 65 odnosi se na svako poduzeće koje posluje u Kaliforniji, prodaje proizvode u Kaliforniji ili proizvodi proizvode koji se mogu prodati ili uvesti u Kaliforniju. U njemu se nalaže da guverner Kalifornije vodi i objavljuje popis kemikalija za koje se zna da uzrokuju rak, oštećenja pri rođenju i/ili druge reproduktivne probleme. Popis, koji se ažurira svake godine, uključuje stotine kemikalija koje se nalaze u mnogim svakodnevnim predmetima. Svrha je Prijedloga 65 informiranje javnosti o izloženosti tim kemikalijama.

Prijedlogom 65 ne zabranjuje se prodaja proizvoda koji sadrže te kemikalije, već se zahtijeva da na svakom proizvodu, pakiranju proizvoda ili uputama koje se isporučuju s proizvodom bude istaknuto upozorenje. Nadalje, upozorenje prema Prijedlogu 65 ne znači da se proizvodom krše bilo koji standardi ili zahtjevi za sigurnost proizvoda. Zapravo, vlada Kalifornije pojasnila je da upozorenje prema prijedlogu 65 „nije isto što i regulatorna odluka da je proizvod ‚siguran‘ ili ‚nesiguran‘“. Mnoge od tih kemikalija upotrebljavaju se u svakodnevnim proizvodima već godinama bez dokumentirane štetnosti. Za više informacija posjetite <https://oag.ca.gov/prop65/faqs-view-all>.

Upozorenje prema Prijedlogu 65 znači da je poduzeće (1) procijenilo izloženost i zaključilo da ne premašuje „značajnu razinu rizika“ ili (2) odlučilo dati upozorenje na temelju svojih saznanja o prisutnosti kemikalije na popisu bez pokušaja procjene izloženosti.

Primjenjuje li se ovaj zakon svugdje?

Upozorenja prema Prijedlogu 65 potrebna su samo prema zakonu Kalifornije. Ta upozorenja vidljiva su diljem Kalifornije u širokom rasponu okruženja, uključujući, ali ne ograničavajući se na restorane, trgovine, hotele, škole i bolnice te na širokoj paleti proizvoda. Pored toga, neki trgovci koji prodaju proizvode na internetu ili putem naručivanja poštom navode upozorenja prema Prijedlogu 65 na svojim internetskim stranicama ili u katalogima.

Kakva su kalifornijska upozorenja s obzirom na savezna ograničenja?

Standardi Prijedloga 65 često su stroži od saveznih i međunarodnih standarda. Postoje razne tvari za koje je potrebno upozorenje prema Prijedlogu 65 na razinama koje su znatno niže od ograničenja na saveznoj razini. Na primjer, standard Prijedloga 65 za upozorenja za olovo jest 0,5 µg/dan, što je znatno ispod saveznih i međunarodnih standarda.

Zašto svi slični proizvodi nemaju upozorenje?

- Proizvodi koji se prodaju u Kaliforniji moraju imati oznake prema Prijedlogu 65, dok slični proizvodi koji se prodaju drugdje ne moraju.
- Od poduzeća uključenog u tužbu na temelju Prijedloga 65 koje postigne nagodbu može se zahtijevati da na svojim proizvodima istakne upozorenje prema Prijedlogu 65, ali druga poduzeća koja proizvode slične proizvode možda nisu podložna takvoj obvezi.
- Provedba Prijedloga 65 nije dosljedna.
- Poduzeća mogu odlučiti ne navesti upozorenja jer smatraju da nisu obvezna to učiniti prema Prijedlogu 65; nedostatak upozorenja na proizvodu ne znači da u proizvodu nema navedenih kemikalija na sličnim razinama.

Zašto Toro ima ovo upozorenje?

Toro je odlučio pružiti potrošačima što je moguće više informacija kako bi mogli donositi informirane odluke o proizvodima koje kupuju i upotrebljavaju. Toro u određenim slučajevima daje upozorenja na temelju svojih saznanja o prisutnosti jedne ili više kemikalija s popisa bez procjene razine izloženosti jer nije za sve navedene kemikalije propisano ograničenje izloženosti. Iako izloženost kemikalijama u proizvodima tvrtke Toro može biti zanemariva ili znatno unutar raspona „bez značajnog rizika“, Toro je iz predostrožnosti odlučio navesti upozorenja prema Prijedlogu 65. Štoviše, ako Toro ne navede ta upozorenja, mogu ga tužiti država Kalifornija ili privatne stranke koje nastoje provesti Prijedlog 65 i može podlijetati znatnim kaznama.



Count on it.