



Count on it.

Manualul utilizatorului

**Unitate de traciune
Greensmaster® TriFlex® 3400**

Nr. model 04520—Nr. serie 41820000 și Sus

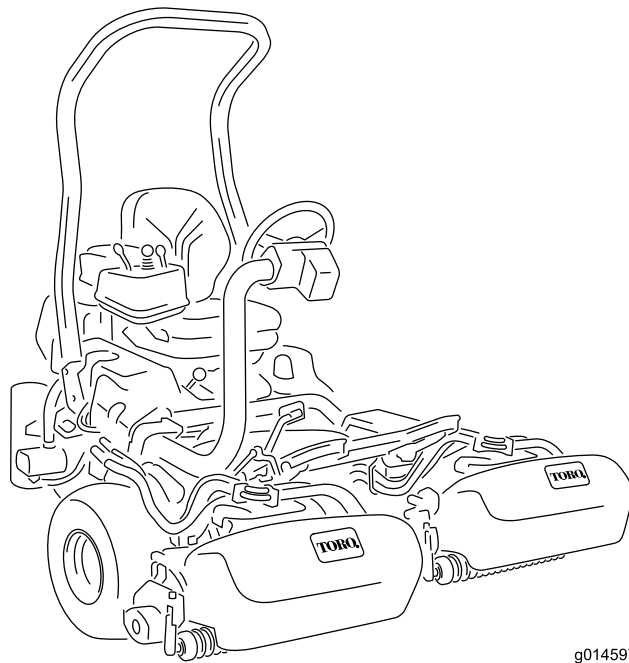

g014597



Produsul respectă toate directivele europene relevante; pentru detalii, consultați Declarația de conformitate (DOC) separată specifică produsului.

Este o violare a Codului de Resurse Publice din California, Secțiunea 4442 sau 4443 folosirea sau operarea motorului pe orice sol acoperit de păduri, de arbuști sau de iarbă dacă motorul nu este echipat cu un amortizor parascântei, conform Seciunii 4442, păstrat în stare bună de funcționare sau dacă motorul nu este construit, echipat și întreținut pentru prevenirea incendiilor.

Manualul operatorului motorului, atașat, cuprinde informații privitoare la Agenția pentru Protecția Mediului din Statele Unite (EPA) și Reglementarea privind Controlul Emisiilor în California pentru sistemele de emisie, întreținere și garanție. Piesele de schimb pot fi comandate prin intermediul fabricantului motorului.

În cazul în care această maină este echipată cu dispozitiv telematic, consultați distribuitorul dumneavoastră autorizat Toro pentru instrucțiuni cu privire la activarea dispozitivului.

⚠ ATENȚIE

CALIFORNIA

Propunere 65 Avertismente

Evacuările motorului Diesel și unele dintre componentele sale sunt cunoscute în Statul California ca substanțe care cauzează cancerul, defectele de naștere sau daunele sistemului reproductiv.

Picioarele de susținere, bornele bateriei și accesoriile similare conțin plumb și compuși de plumb cunoscuți în Statul California ca substanțe care cauzează cancer și daune ale sistemului reproductiv. Spălați-vă mâinile după utilizare.

Utilizarea acestui produs poate cauza expunerea la substanțe chimice cunoscute în Statul California ca substanțe care cauzează cancerul, defectele de naștere sau afecțiuni ale sistemului reproductiv.

Introducere

Această maină de tuns iarba cu cilindru cu lame, prevăzută cu scaun este proiectată pentru a fi utilizată de operatori profesioniști, angajați pentru aplicații comerciale. A fost proiectată în primul rând pentru

tăierea ierbii de pe gazoane bine întreținute. Utilizarea acestui produs în alte scopuri decât cele intenționate poate fi periculoasă pentru dumneavoastră și pentru alte persoane.

Citii cu atenție aceste informații pentru a învăța modul corespunzător de utilizare și întreținere a produsului și pentru a evita rănirea și deteriorarea acestuia. Aveți responsabilitatea de a utiliza produsul în mod corespunzător și sigur.

Vizitați site-ul www.Toro.com pentru mai multe informații, inclusiv sfaturi privind siguranța, materiale de instruire, informații privind accesoriile, ajutor la căutarea unui distribuitor sau pentru înregistrarea produsului.

De fiecare dată când aveți nevoie de service, piese originale Toro sau informații suplimentare, contactați un distribuitor autorizat Toro și pregătiți numerele de model sau de serie ale produsului. **Figura 1** identifică locaia numerelor de model sau de serie pe produs. Scrieți numerele în spațiul furnizat.

Important: Puteți scana codul QR de pe autocolantul cu numărul de serie (dacă este disponibil) cu ajutorul unui dispozitiv mobil pentru a accesa date despre garanție, piese și alte informații despre produs.



Figura 1

1. Locaia numerelor de model și de serie – ridicai scaunul și localizați plăcuța cu numărul de serie.

Nr. model _____

Nr. serie _____

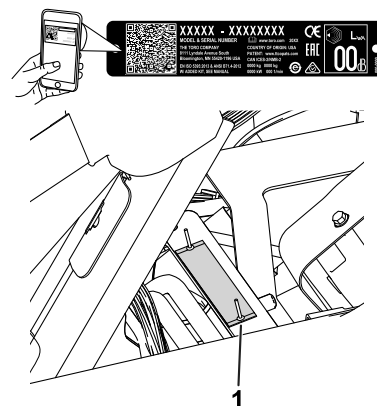
Acest manual identifică potențialele pericole și conține mesaje de siguranță identificate prin simbolul de alertă de siguranță (**Figura 2**), semnalizând un pericol care poate cauza rănirea gravă sau moartea dacă nu respectați următoarele măsuri de precauție recomandate.



Figura 2

Simbol de alertă de siguranță

g000502

Acest manual utilizează 2 termeni pentru a evidenția informațiile. **Important** atrage atenția asupra informațiilor mecanice speciale și **Notă** accentuează informațiile generale care necesită atenție specială.

Cuprins

Siguranță în funcționare	4
Sigurana generală	4
Decal-uri instructive și de siguranță	5
Reglare	10
1 Montarea barei antiruliu	11
2 Montarea scaunului	11
3 Montarea autocolantelor cu privire la service și tăierea ierbii.....	11
4 Montarea volanului	12
5 Instalarea dispozitivului telematic.....	12
6 Încărcarea bateriei	15
7 Montarea răcitorului de ulei	15
8 Montarea cârligelor coului pentru iarbă.....	16
9 Montarea unităților de tăiere	16
10 Montarea setului de protecție CE	16
11 Montarea autocolantelor cu CE	17
12 Reducerea presiunii din anvelope	17
13 Rodajul frânelor	17
Rezumat al produsului	18
Comenzi	18
Specificații	22
Dispozitive de atașare/Accesorii.....	22
Înainte de utilizare	23
Sigurana înainte de utilizare	23
Specificațiile combustibilului	24
Umplerea rezervorului de combustibil	24
Efectuarea operațiilor zilnice de întreținere.....	24
În timpul utilizării	25
Sigurana în timpul utilizării	25
Efectuarea rodajului mainii	26
Pornirea motorului	26
Verificarea mainii după pornirea motorului.....	26
Oprirea motorului.....	27
Verificarea sistemului de blocare de siguranță	27
Conducerea mainii fără a tunde iarba.....	28
Tunderea zonei verzi	28
După utilizare	30
Sigurana după utilizare	30

Verificarea și curățarea după tunderea ierbii	31
Transportul mainii	31
Tractarea mainii	32
Întreținere	33
Siguranță în timpul întreinerii	33
Program(e) de întreținere recomandat(e)	34
Listă de verificare pentru întreținerea zilnică.....	35
Întreținere motor	36
Sigurana motorului	36
Întreținerea filtrului de aer	36
Întreținerea uleiului de motor	36
Întreținerea sistemului de carburant	38
Scurgerea apei din filtrul de combustibil	38
Înlocuirea filtrului de combustibil/separatorului de apă.....	39
Verificarea conductelor de combustibil și a racordurilor.....	39
Întreținerea sistemului electric	40
Siguranță privind sistemul electric.....	40
Deconectarea bateriei	40
Conectarea bateriei	40
Încărcarea bateriei.....	41
Localizarea siguranelor fuzibile	41
Întreținerea sistemului de angrenaj	42
Verificarea presiunii din anvelope	42
Verificarea cuplului de strângere a prezoanelor butucului roii din față.....	42
Verificarea cuplului prezoanelor.....	42
Reglarea transmisiei pentru neutru	42
Reglarea vitezei de transport	43
Reglarea vitezei de cosit.....	44
Întreținerea sistemului de răcire	45
Sigurana sistemului de răcire.....	45
Curățarea ecranului radiatorului	45
Verificarea nivelului lichidului de răcire pentru motor	45
Întreținerea frânei	46
Rodajul frânelor	46
Reglarea frânelor.....	46
Întreținerea bandei	47
Reglarea curelei alternatorului.....	47
Întreținerea sistemului hidraulic	47
Siguranță privind sistemul hidraulic.....	47
Întreținere cu privire la uleiul hidraulic	47
Verificarea conductelor și furtunurilor hidraulice	49
Întreținerea unității de tăiere	50
Sigurana lamei	50
Montarea și demontarea unităților de tăiere.....	50
Verificarea contactului dintre cilindru și contracușit	52
Ascuirea lamelor cilindrilor.....	52
Setarea vitezei cilindrului	53
Tabel pentru viteza cilindrului	54
Sistemul de diagnoză	54

Diagnoza și indicatorul luminos de service	54
Depozitare	55
Depozitarea în siguranță.....	55
Pregătirea mașinii pentru depozitare	55

Siguranță în funcționare

Sigurana generală

Acest produs poate provoca răni la nivelul mâinilor sau picioarelor și poate arunca obiecte.

- Trebuie să citiți și să înțelegeți conținutul acestui *Manual al operatorului* înainte de a porni motorul.
- Utilizați mâna cu foarte mare atenție. Nu vă angrenați în nicio activitate care vă poate distra atenția; în caz contrar, se pot înregistra pagube materiale sau vătămări corporale.
- Nu vă sprijiniți mâinile sau picioarele în apropierea componentelor aflate în mișcare.
- Nu utilizați mâna decât cu toate apărătoarele și alte dispozitive de protecție montate pe mâna și funcționând corespunzător.
- În timpul trecătorii și copiii departe de zona de utilizare. Nu lăsați niciodată copii să utilizeze mâna.
- Oprii mâna, scoateți cheia din contact și așteptați oprirea oricărei mișcări înainte de a părăsi poziția operatorului. Lăsați mâna să se răcească înainte de reglarea, repararea, curățarea sau depozitarea acesteia.

Utilizarea sau întreținerea necorespunzătoare a acestei mașini poate cauza accidentări. Pentru a reduce riscul de accidentare, respectați aceste instrucțiuni de siguranță și acordați întotdeauna atenție simbolului de alertă privind siguranța , care înseamnă Atenție, Avertisment sau Pericol – instrucțiune privind siguranța personală. Nerespectarea acestor instrucțiuni poate cauza vătămări corporale sau moartea.

Decal-uri instrucționale și de siguranță



Instrucțiunile și autocolantele cu informații privind siguranța sunt ușor vizibile pentru operator și sunt amplasate lângă orice zonă cu potențial risc. Înlocuiește orice autocolant care este deteriorat sau lipsete.

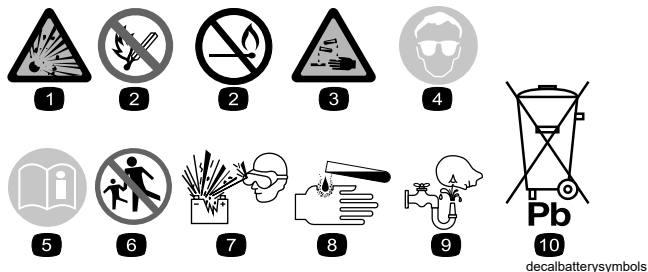

Simboluri baterie

Unele sau toate aceste simboluri se regăsesc pe bateria dumneavoastră.

- | | |
|---|---|
| 1. Pericol de explozie | 6. în timpul trecătorii la distanță față de baterie. |
| 2. Evită incendiile, flăcările deschise sau fumatul | 7. Purtați protecție pentru ochi; gazele explozive pot cauza orbire și alte vătămări. |
| 3. Risc de arsuri chimice/lichid caustic | 8. Acidul bateriei poate cauza orbire sau arsuri grave. |
| 4. Purtați protecție pentru ochi. | 9. Clătiți imediat ochii cu apă și solicitați ajutor medical de urgență. |
| 5. Citiți <i>Manualul operatorului</i> . | 10. Conține plumb; nu eliminați |

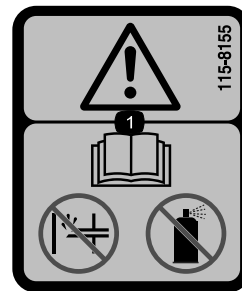

115-8155

decal115-8155

1. Avertisment – citiți *Manualul operatorului*, nu amorsați sau nu utilizați lichid de aprindere.

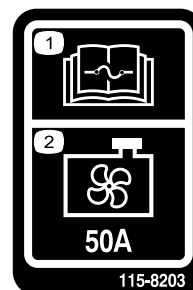

115-8203

decal115-8203

1. Citiți *Manualul operatorului*
2. Ventilator radiator – 50 A pentru informații referitoare la siguranța fuzibilă.

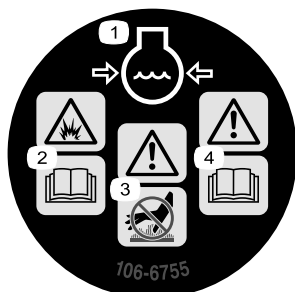

106-6755

decal106-6755

- | | |
|--|--|
| 1. Lichid de răcire pentru motor sub presiune. | 3. Avertisment – nu atingeți suprafața fierbinte. |
| 2. Pericol de explozie – citiți <i>Manualul operatorului</i> . | 4. Avertisment – citiți <i>Manualul operatorului</i> . |

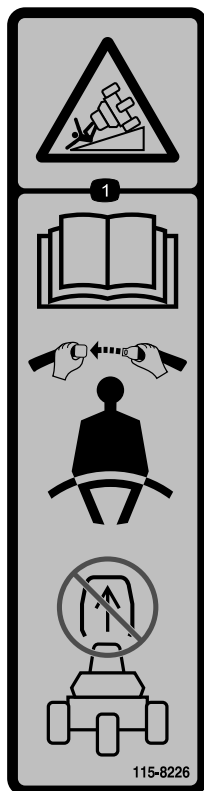

115-8226

decal115-8226

1. Pericol de răsturnare – citii *Manualul operatorului*; purtai centura de siguranță; nu îndepărtați bara antiruliu.

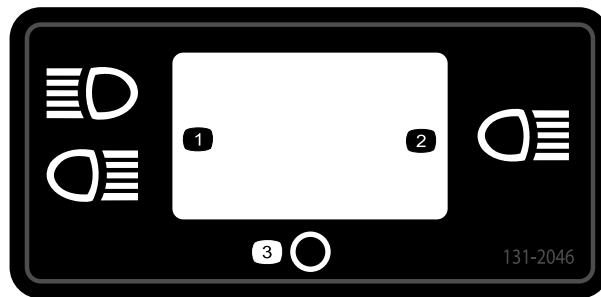

decal131-2046

131-2046

1. Lumini duble
2. O singură lumină
3. Oprit

⚠ WARNING: Cancer and Reproductive Harm - www.P65Warnings.ca.gov.
For more information, please visit www.tcoCAProp65.com

CALIFORNIA SPARK ARRESTER WARNING

Operation of this equipment may create sparks that can start fires around dry vegetation. A spark arrester may be required. The operator should contact local fire agencies for laws or regulations relating to fire prevention requirements.

133-8062

decal133-8062

133-8062

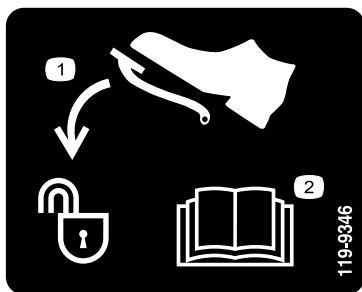

decal119-9346

119-9346

1. Apăsai pedala pentru a debloca.
2. Citii *Manualul operatorului* pentru mai multe informații.

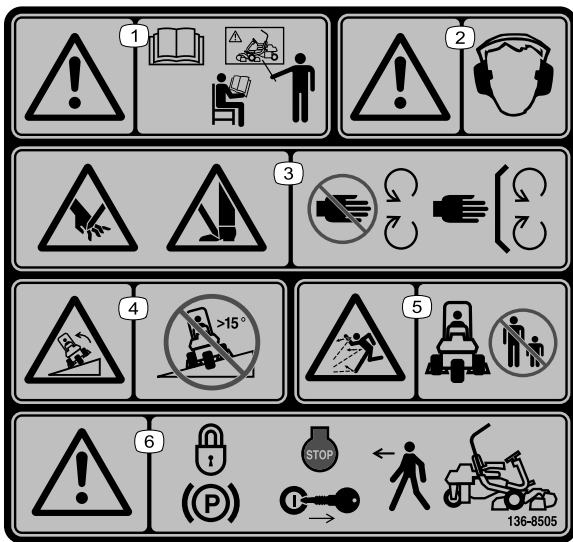

136-8505

decal136-8505

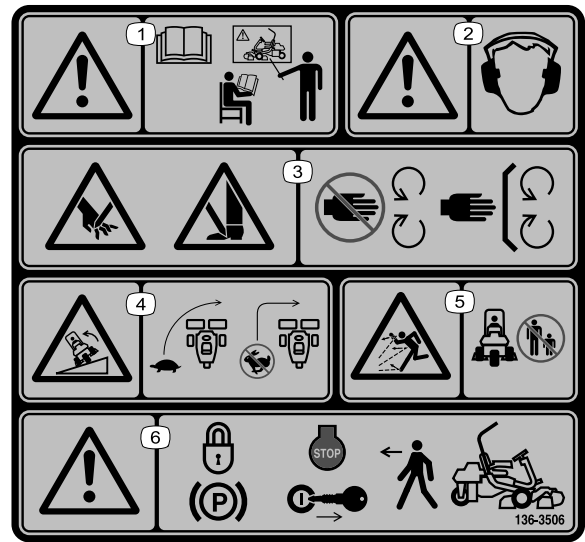

136-8506

decal136-8506

Notă: Această maină trece testul de stabilitate conform standardelor industriale în cadrul încercărilor statice laterale i longitudinale, la gradul de înclinare maxim recomandat indicat pe autocolant. Revizuiți instrucțiunile pentru utilizarea în pantă din *Manualul operatorului*, precum i condițiile în care se poate utiliza maina, pentru a stabili dacă puteți utiliza maina la momentul i la locul respectiv. Modificările de pe teren pot duce la o schimbare legată de utilizarea în pantă a mainii. Dacă este posibil, menineți unitățile de tăiere coborâte la sol în timpul utilizării mainii în pantă. Ridicarea unităților de tăiere în timpul utilizării în pantă poate genera instabilitatea mainii.

1. Avertisment – trebuie să citii *Manualul operatorului* i să primii o instruire adecvată înainte de a utiliza maina.
2. Avertisment – trebuie purtate căți pentru protecția auzului.
3. Pericol de tăiere/desprindere a mâinilor sau picioarelor – lăsați toate apărătorile i protecțiile montate.
4. Pericol de răsturnare – nu utilizați pe pante mai mari de 15°.
5. Pericol de aruncare a obiectelor – inei alte persoane la distanță față de zona de utilizare.
6. Avertisment – cuplai frâna de parcare, opriți motorul i scoateți cheia din contact înainte de a părăsi maina.

1. Avertisment – citii *Manualul operatorului*; nu operați această maină dacă nu sunteți instruit în acest sens.
2. Avertisment – purtați căți pentru protecția auzului.
3. Pericol de tăiere/desprindere a mâinilor sau picioarelor – păstrați distanță față de piesele mobile; lăsați toate apărătorile i protecțiile montate.
4. Pericol de răsturnare – încetiniți maina înainte de a vira; nu virați la viteze mari.
5. Pericol de obiecte proiectate – țineți trecătorii la distanță.
6. Avertisment – cuplai frâna de parcare, opriți motorul i scoateți cheia înainte de a părăsi maina.

GREENSMASTER 3400/3420 TriFlex QUICK REFERENCE AID SEE OPERATOR'S MANUAL

CHECK/SERVICE (daily)

1. OIL LEVEL, ENGINE
2. OIL LEVEL, HYDRAULIC TANK
3. BRAKE FUNCTION
4. INTERLOCK SYSTEM:
 - 4a. SEAT INTERLOCK
 - 4b. NEUTRAL SENSOR
 - 4c. MOW SENSOR
 - 4d. PARKING BRAKE INTERLOCK
5. WATER SEPARATOR / FUEL FILTER
6. AIR CLEANER
7. RADIATOR SCREEN
8. TIRE PRESSURE (12-16 psi)
9. BATTERY
10. FUEL - DIESEL #2
11. WHEEL NUT TORQUE (7400 FT-LBS)
12. FAN / ALTERNATOR / WATER PUMP BELT
13. COOLANT LEVEL
14. REEL SPEED / BACKLAP CONTROL

FLUID SPECIFICATIONS / CHANGE INTERVALS

See operator's manual for initial change	FLUID TYPE	CAPACITY		CHANGE INTERVALS		FILTER PART NO.
		L	QTS.	FLUID	FILTER	
A. ENGINE OIL	SAE 10W/30 CH2	5.7*	3.0*	100 HRS.	100 HRS.	115-0189
B. HYDRAULIC OIL	SAE 46 HYDRAULIC	13.9	20*	2000 HRS.	1000 HRS.	108-0184
C. AIR CLEANER	SEE MANUAL			200 HRS.	200 HRS.	108-3811
D. FUEL FILTER				500 HRS.	500 HRS.	110-0049
E. FUEL TANK	NO. 2 DIESEL	22.7	3.0			
F. COOLANT	2000 FT/2000 (SAE 50W/150)	4.4	4.6	DRAIN AND FLUSH - 2 YEARS		

*Including filter

decal139-2728

139-2728

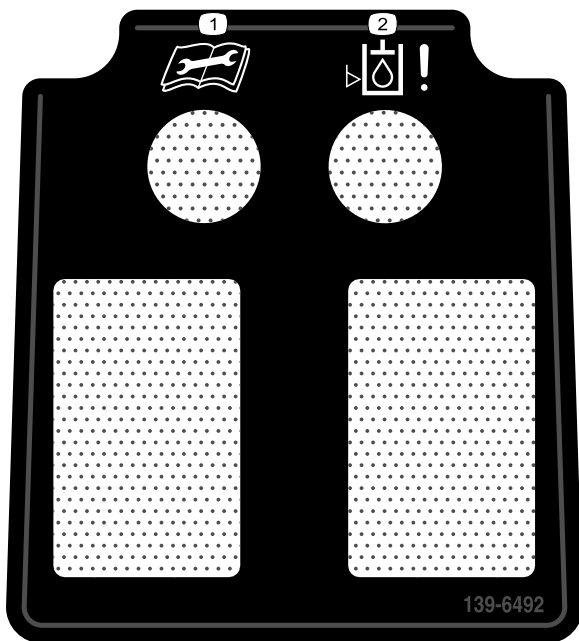

decal139-6492

139-6492

1. Citii *Manualul operatorului* înainte de efectuarea lucrărilor de întreținere.
2. Indicator de nivel scăzut al uleiului hidraulic

GREENSMATER 3XXX							
1	2		3		4		5
	3.8 MPH 6.1 Km/h	5.0 MPH 8.0 Km/h	3.8 MPH 6.1 Km/h	5.0 MPH 8.0 Km/h	3.8 MPH 6.1 Km/h	5.0 MPH 8.0 Km/h	3.8 MPH 6.1 Km/h
0.062" / 1.6mm	N/R	N/R	9	N/R	9	N/R	9
0.094" / 2.4mm	N/R	N/R	9	N/R	9	N/R	9
0.125" / 3.2mm	N/R	N/R	9	N/R	9	N/R	9
0.156" / 4.0mm	N/R	N/R	9	N/R	9	N/R	N/R
0.188" / 4.8mm	N/R	N/R	9	N/R	7	N/R	N/R
0.218" / 5.5mm	N/R	N/R	9	N/R	6	N/R	N/R
0.250" / 6.4mm	7	N/R	6	7	5	7	N/R
0.312" / 7.9mm	6	N/R	5	6	4	6	N/R
0.375" / 9.5mm	6	7	4	5	4	5	N/R
0.438" / 11.1mm	6	6	4	5	3	4	N/R
0.500" / 12.7mm	5	6	3	4	N/R	N/R	N/R
0.625" / 15.9mm	4	5	3	3	N/R	N/R	N/R
0.750" / 19.0mm	3	4	3	3	N/R	N/R	N/R
0.875" / 22.2mm	3	4	N/R	3	N/R	N/R	N/R
1.000" / 25.4mm	3	3	N/R	N/R	N/R	N/R	N/R

115-8156

decal115-8156

115-8156

1. Înălțime cilindru
2. Unitate de tăiere cu 5 lame
3. Unitate de tăiere cu 8 lame
4. Unitate de tăiere cu 11 lame
5. Unitate de tăiere cu 14 lame
6. Viteză cilindru
7. Rapid
8. Lent

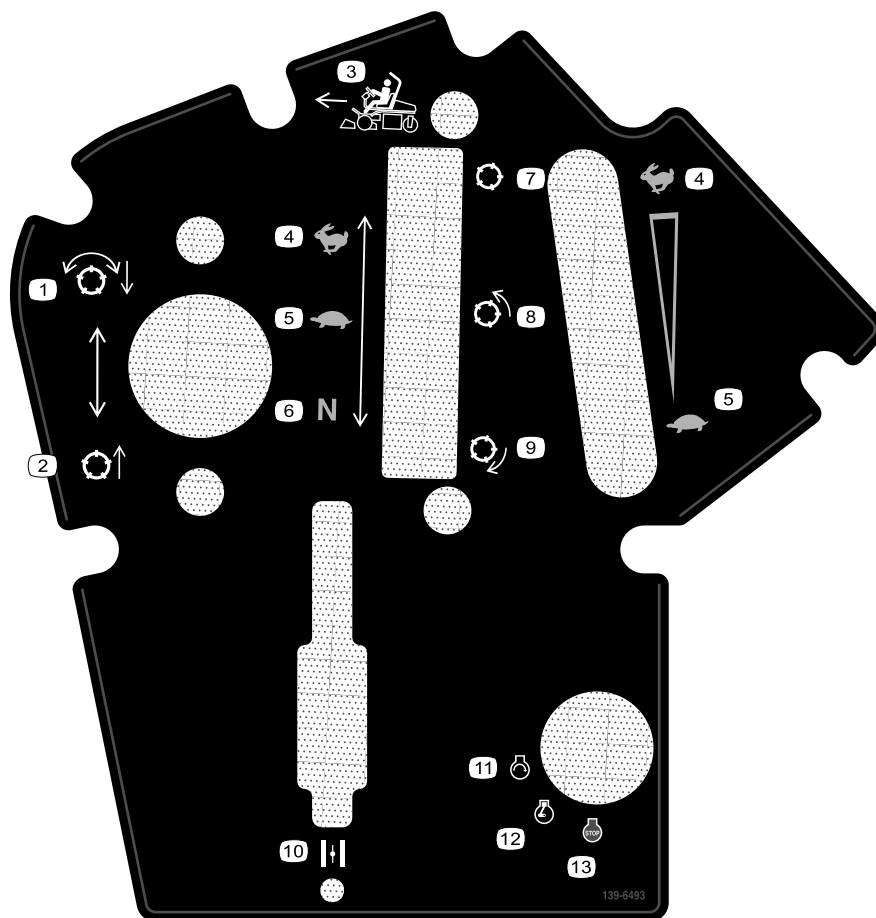

139-6493

decal139-6493

- | | |
|--|-----------------------------|
| 1. Coborârea i cuplarea cilindrilor. | 8. Cilindru – tundere iarbă |
| 2. Ridicarea i decuplarea cilindrilor. | 9. Cilindru – ascuire |
| 3. Direcie de tundere a ierbii | 10. Șoc |
| 4. Rapid | 11. Motor – pornire |
| 5. Lent | 12. Motor – funcionare |
| 6. Neutru | 13. Motor – oprire |
| 7. Cilindru – transport | |

Reglare

Părți cu ajustaj larg

Verificați în tabelul de mai jos dacă toate piesele au fost trimise.

Procedură	Descriere	Cant.	Folosință
1	Bară antiruliu	1	Montarea barei antiruliu.
	Șurub (1/2 × 3/4")	4	
	Piuliță cu guler (1/2")	4	
2	Set scaun (comandă separată; contactai distribuitorul dumneavoastră autorizat Toro)	1	Montarea scaunului pe bază.
3	Autocolant cu privire la service (Nr. piesă 139-2728)	1	Montarea autocolantelor cu privire la service și tăierea ierbii.
	Autocolant cu privire la tăierea ierbii (115-8156)	1	
4	Volan	1	Montarea volanului.
	Contrapiuliță (1 1/2")	1	
	Șaibă	1	
	Capac volan	1	
5	Dispozitiv telematic	1	Instalati dispozitivul telematic.
	Consolă dispozitiv	1	
	Cablaj telematic	1	
	urub cu cap hexagonal (# 10 x 1")	4	
	Contrapiuliță (#10)	4	
	urub în U	1	
	Piuliță cu guler (3/8")	2	
Colier de cablu	4		
6	Nu s-au solicitat piese.	–	Încărcati bateria.
7	Set răcitor de ulei – unitate de traciune Greensmaster seria 3400 (Nr. piesă 117-9314 [achiziționat separat])	–	Montarea răcitorului de ulei opțional.
8	Cârlig coș pentru iarbă	6	Montarea cârligelor coului pentru iarbă.
	Șuruburi cu guler	12	
9	Bara de distanare	1	Montarea unităților de tăiere.
	Unitate de tăiere (o procurați de la distribuitorul dumneavoastră autorizat Toro)	3	
	Coș pentru iarbă	3	
10	Set de protecție CE – Nr. piesă 04442 (comercializat separat)	1	Montați setul de protecție CE.
11	Autocolant de avertizare (Nr. piesă 136-8505)	1	Montarea autocolantelor cu CE (dacă este necesar).
	Autocolant cu marcajul CE	1	
	Autocolant cu anul de fabricație	1	
12	Nu s-au solicitat piese.	–	Reducerea presiunii din anvelope.
13	Nu s-au solicitat piese.	–	Rodajul frânelor.

1

Montarea barei antirului

Piese solicitate pentru această procedură:

1	Bară antirului
4	Șurub ($\frac{1}{2} \times 3\frac{3}{4}$ "
4	Piuliță cu guler ($\frac{1}{2}$ "

Procedură

1. Îndepărtați suportul superior al cutiei din cutie.
2. Îndepărtați bara antirului din cutie.
3. Utilizați 4 uruburi ($\frac{1}{2} \times 3\frac{3}{4}$ ") i 4 piulie cu guler ($\frac{1}{2}$ ") pentru a monta bara antirului în suportii ROPS de pe fiecare parte a mainii, aa cum se arată în [Figura 3](#).



Figura 3

g233739

1. Bară antirului
2. Șurub ($\frac{1}{2} \times 3\frac{3}{4}$ "
3. Suport ROPS
4. Piuliță cu guler ($\frac{1}{2}$ "

4. Strângeți elementele de fixare la un cuplu de 136-149 N·m.

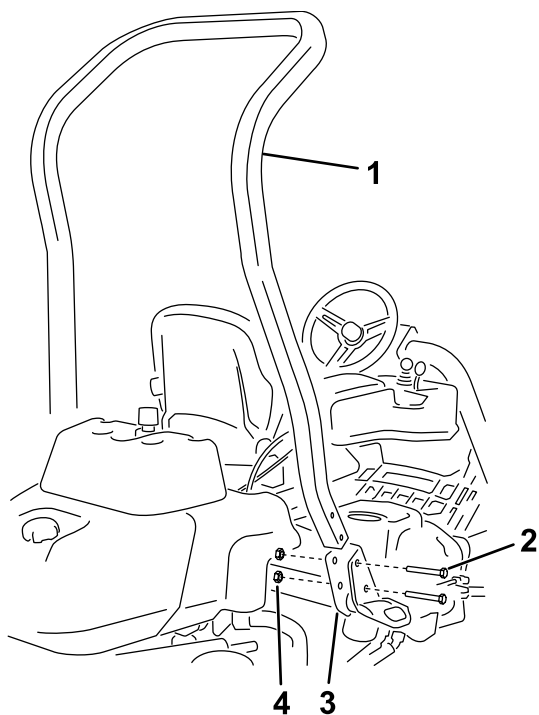
2

Montarea scaunului

Piese solicitate pentru această procedură:

1	Set scaun (comandă separată; contactai distribuitorul dumneavoastră autorizat Toro)
---	---

Procedură

Achiziționați setul de scaun dorit de la distribuitor și montați-l pe maină; consultați setul *Instrucțiuni de instalare*.

3

Montarea autocolantelor cu privire la service și tăierea ierbii

Piese solicitate pentru această procedură:

1	Autocolant cu privire la service (Nr. piesă 139-2728)
1	Autocolant cu privire la tăierea ierbii (115-8156)

Procedură

Montați autocolantul cu privire la service (Nr. piesă 139-2728) și autocolantul cu privire la tăierea ierbii (Nr. piesă 115-8156) pe scaun; consultați [Figura 4](#) pentru scaunul premium (Nr. model 04719) sau [Figura 5](#) pentru scaunul standard (Nr. model 04508).



Figura 4

Scaun premium (Nr. model 04719)

- | | |
|--|------------|
| 1. Autocolant cu privire la service | 3. 2,5 cm |
| 2. Autocolant cu privire la tăierea ierbii | 4. 16,5 cm |

g291701

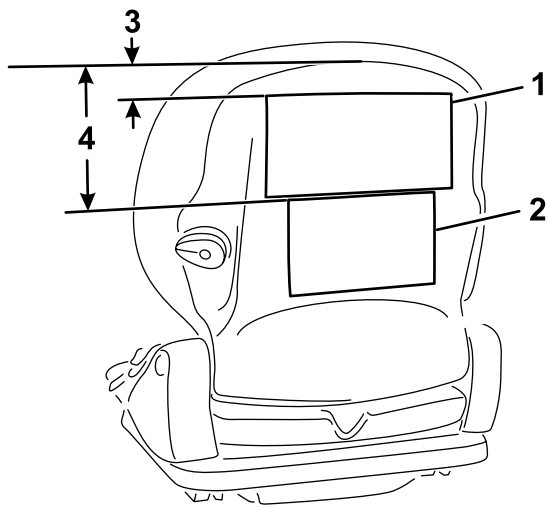

Figura 5

Scaun standard (Nr. model 04508)

- | | |
|--|-------------------------------------|
| 1. Autocolant cu privire la tăierea ierbii | 2. Autocolant cu privire la service |
|--|-------------------------------------|

g291702

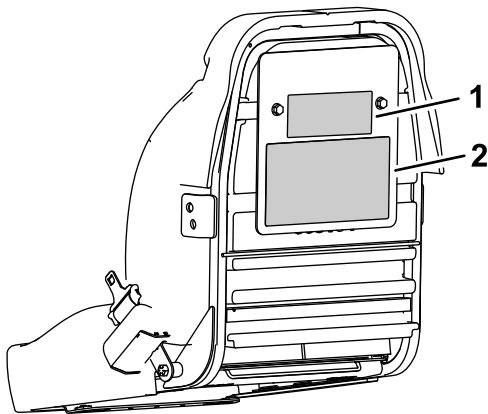
4

Montarea volanului

Piese solicitate pentru această procedură:

1	Volan
1	Contrapiuliță (1½")
1	Șaibă
1	Capac volan

Procedură

1. Glisai volanul pe arborele de direcție (Figura 6).



Figura 6

g010834

- | | |
|----------|------------------|
| 1. Volan | 3. Contrapiuliță |
| 2. Șaibă | 4. Capac |

2. Glisai aiba pe arborele de direcție (Figura 6).
3. Fixai volanul pe arborele de direcție cu o contrapiuliță i strângei-o la un cuplu de 27-35 N·m (Figura 6).
4. Montai capacul la volan i fixai-l cu 6 uruburi (Figura 6).

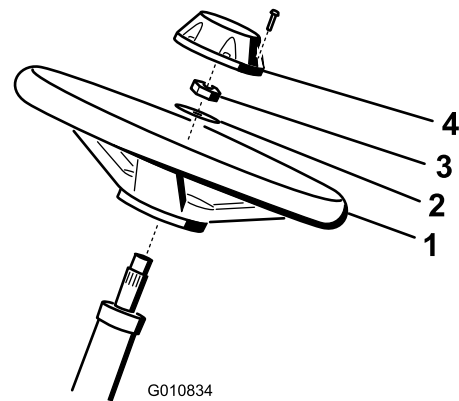
5

Instalarea dispozitivului telematic

Piese solicitate pentru această procedură:

1	Dispozitiv telematic
1	Consolă dispozitiv
1	Cablaj telematic
4	urub cu cap hexagonal (# 10 x 1")
4	Contrapiuliță (#10)
1	urub în U
2	Piuliă cu guler (3/8")
4	Colier de cablu



Figura 8

g522342

Procedură

1. Utilizai 4 uruburi cu cap hexagonal (#10 x 1") i 4 contrapiulițe (#10) pentru a fixa dispozitivul telematic la consola dispozitivului (Figura 7).

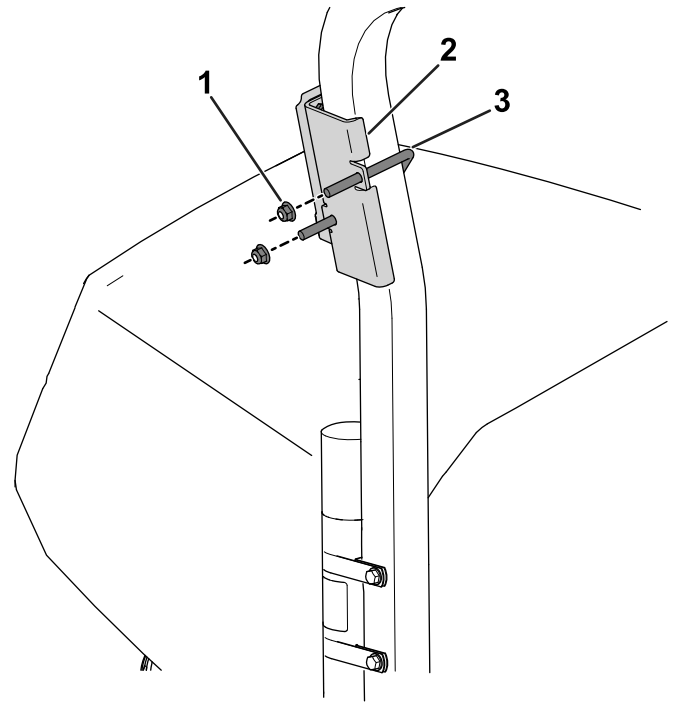

Figura 7

g520691

1. urub cu cap hexagonal (# 10 x 1")
2. Contrapiuliță (#10)
3. Consolă dispozitiv
4. Dispozitiv telematic

2. Utilizai un urub în U i 2 contrapiulițe (3/8") pentru a fixa consola dispozitivului în partea de deasupra suportului manual de pe bara antiraliu (Figura 8).

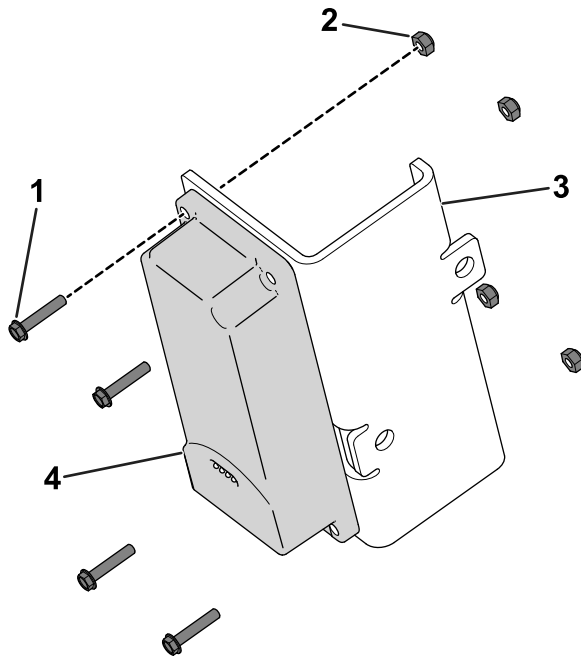
1. Piuliă cu guler (3/8")

3. urub în U

2. Consolă dispozitiv

3. Montați conectorul marcat P02 de pe cablajul telematic la dispozitivul telematic (Figura 9).



Figura 9

g522343

1. Conector marcat P02

4. Îndepărtai capacul de pe partea dreaptă (Figura 10) de la nivelul mainii.

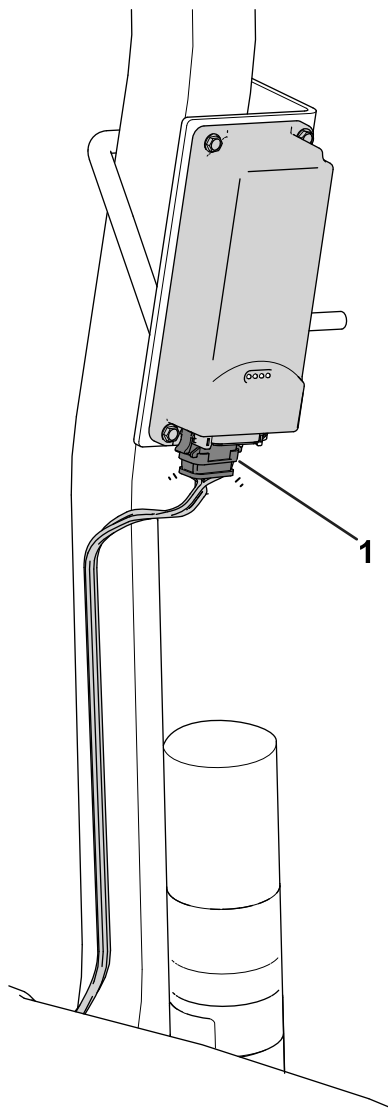

Figura 10

g522466

1. urub
2. Capac partea dreaptă

5. Ghidai cablajul în partea de jos a barei antirulii i conectai conectorul cablajului marcat P01 la conectorul de pe cablajul mainii marcat P49 (Figura 11).
6. Fixai cablajul telematic la cablajul principal cu un colier de cablu (Figura 11).

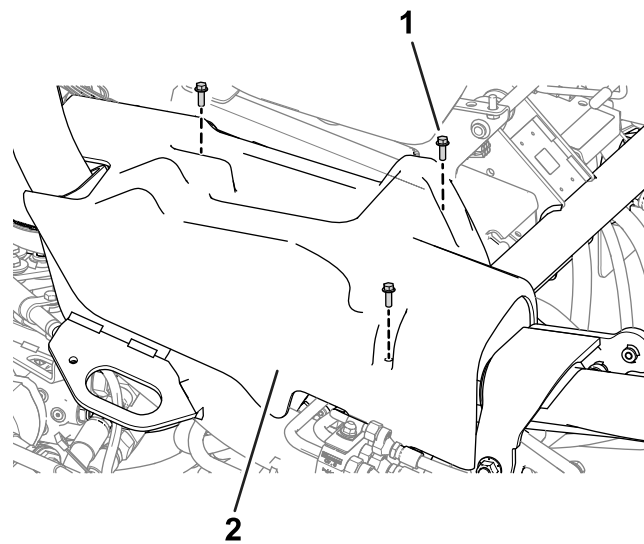

Figura 11

g542372

1. Montai colierul de cablu aici pentru a fixa cablajul telematic la cablajul principal
2. Conector marcat P49 – cablaj maină
3. Conector marcat P01 – cablaj telematic

7. Fixai cablajul la bara antirulii utilizând colierele de cablu, aa cum se arată.

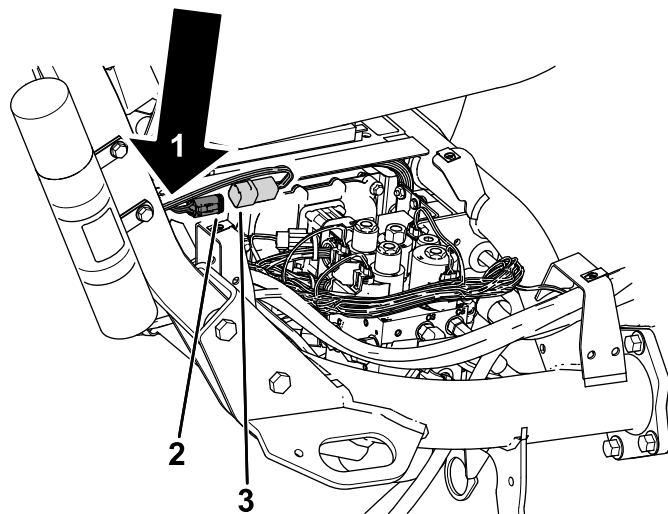

Figura 12

g542369

7

Montarea răcitorului de ulei

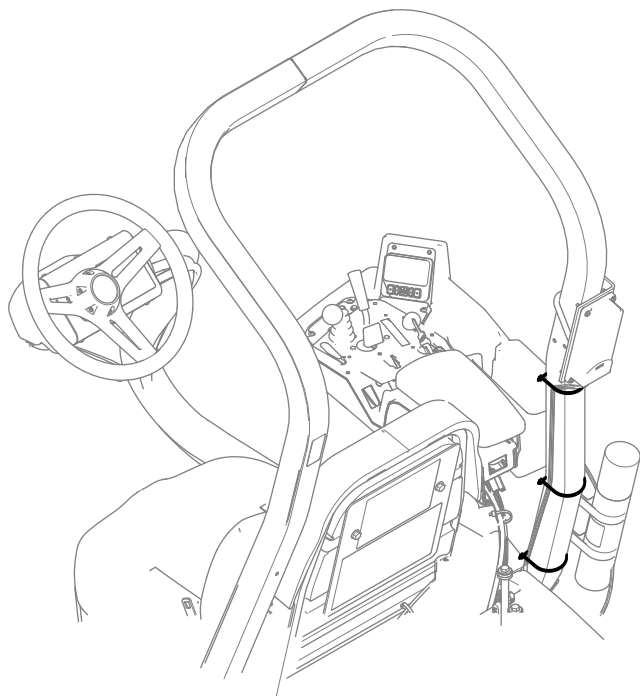
Opțional

Piese solicitate pentru această procedură:

-	Set răcitor de ulei – unitate de traciune Greensmaster seria 3400 (Nr. piesă 117-9314 [achiziționat separat])
---	---

Procedură

Dacă utilizai maina în zone cu climă caldă, unde temperatura mediului ambiant este peste 29°C, sau o utilizai în condiții dificile (tunderea ierbii în alte locuri în afară de zonele verzi, cum ar fi în zone de joc sau tăierea pe verticală), montai setul opțional de răcire a uleiului hidraulic (Nr. piesă 117-9314).

8. Montai capacul din partea dreaptă la nivelul mainii (Figura 10).

6

Încărcarea bateriei

Nu s-au solicitat piese

Procedură

Încărcai bateria; consultați [Încărcarea bateriei \(Pagină 41\)](#).

8

Montarea cârligelor coului pentru iarbă

Piese solicitate pentru această procedură:

6	Cârlig coș pentru iarbă
12	Șuruburi cu guler

Procedură

Montai cele 6 cârlige ale coului pentru iarbă pe capetele barelor braului de suspensie folosind cele 12 uruburi cu guler ([Figura 13](#)).



Figura 13

1. Șurub cu guler
2. Cârlig coș pentru iarbă
3. Bară bra de suspensie

9

Montarea unităților de tăiere

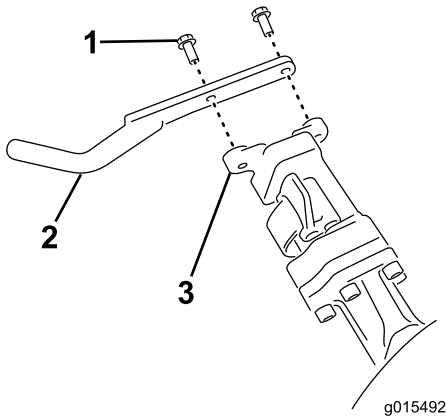
Piese solicitate pentru această procedură:

1	Bara de distanare
3	Unitate de tăiere (o procurai de la distribuitorul dumneavoastră autorizat Toro)
3	Coș pentru iarbă

Procedură

1. Pregătiți unitățile de tăiere pentru montare; consultați *Manualul operatorului* al unității de tăiere.
2. Aplicați lubrifianț pe diametrul interior al cuplajului de acționare.
3. Montați unitățile de tăiere; consultați [Montarea unităților de tăiere \(Pagină 50\)](#).

10

Montarea setului de protecție CE

Piese solicitate pentru această procedură:

1	Set de protecție CE – Nr. piesă 04442 (comercializat separat)
---	---

Procedură

Montați setul de protecție CE; consultați *Instrucțiunile de instalare* pentru setul de protecție CE pentru unitatea de traciune Greensmaster 3400 TriFlex.

11

Montarea autocolantelor cu CE

Piese solicitate pentru această procedură:

1	Autocolant de avertizare (Nr. piesă 136-8505)
1	Autocolant cu marcajul CE
1	Autocolant cu anul de fabricaie

Procedură

Dacă utilizai această maină într-o ară care respectă standardele CE, efectuai următorii pai după ce montai setul de protecție la maină:

- Aplicai eticheta de avertizare CE (Nr. piesă 136-8505) peste autocolantul de avertizare existent (Nr. piesă 136-8506). [Figura 14](#) prezintă locaia autocolantului de avertizare.



Figura 14

1. Locaie autocolant de avertizare

- Aplicai autocolantul cu marcajul CE pe cadru, sub partea din față a scaunului ([Figura 15](#)).

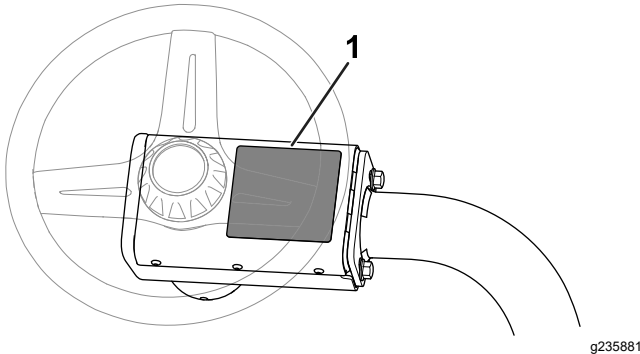

Figura 15

1. Autocolant cu marcajul CE

- Amplasai autocolantul cu anul de fabricaie lângă plăcua cu numărul de serie ([Figura 16](#)).

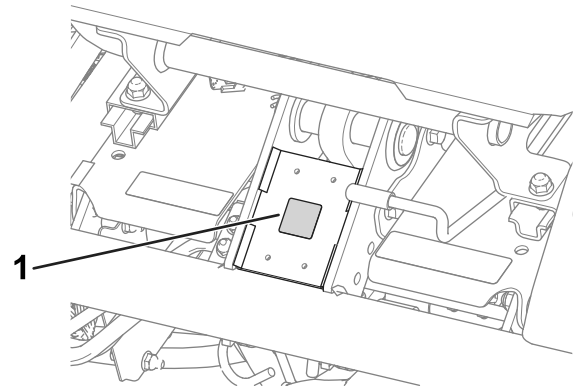

Figura 16

1. Autocolant cu anul de fabricaie

12

Reducerea presiunii din anvelope

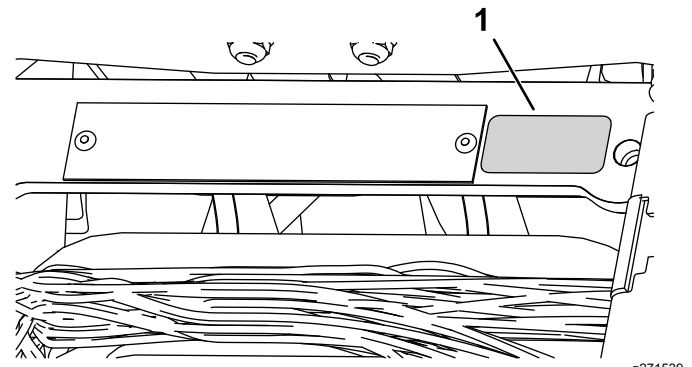
Nu s-au solicitat piese

Procedură

Anvelopele sunt supraumflate din fabrică în scopul livrării. Reducei presiunea la un nivel adecvat înainte de a porni maina; consultai [Verificarea presiunii din anvelope](#) (Pagină 42).

13

Rodajul frânelor

Nu s-au solicitat piese

Procedură

Efectuai rodajul frânelor; consultai [Rodajul frânelor \(Pagină 46\)](#).



Figura 17

- | | |
|---------------------|---------------------------|
| 1. Motor | 5. Volan |
| 2. Bară antiruliu | 6. Pedală de traciune |
| 3. Panou de comandă | 7. Suport pentru picioare |
| 4. Scaun | 8. Unități de tăiere |

Comenzi

Pedală de traciune

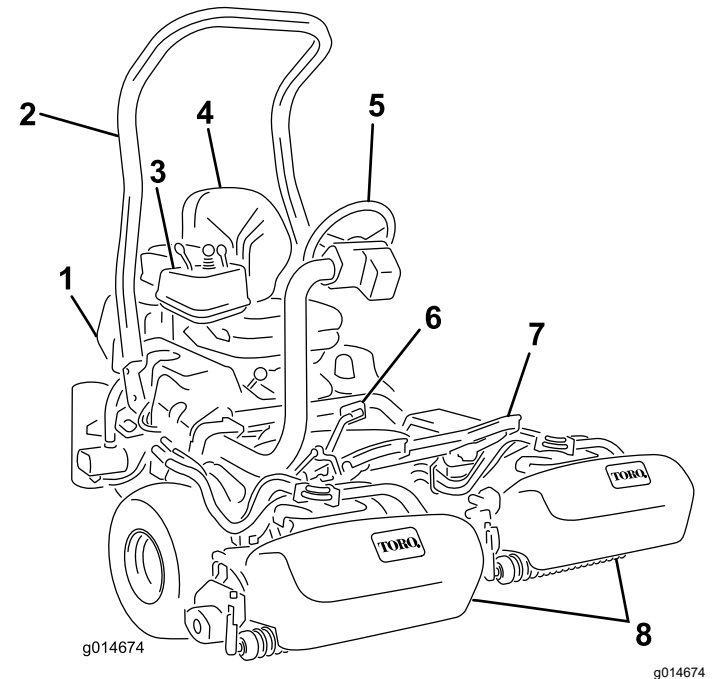
Pedala de traciune ([Figura 18](#)) are 3 funcții: determinarea deplasării mainii în față, a deplasării mainii în mararier și oprirea mainii. Apăsai partea de sus a pedalei pentru a deplasa maina în față și partea de jos a pedalei pentru a o deplasa în mararier sau pentru a ajuta la oprire când vă deplasați în față. De asemenea, lăsați pedala să se deplaseze în poziția neutră pentru a opri maina. Pentru confortul dumneavoastră, nu sprijiniți călcâiul pe zona pentru mararier a pedalei de traciune atunci când conduceți maina în față. ([Figura 19](#)).



Figura 18

1. Pedală de tracțiune – în față
2. Pedală de tracțiune – mararier
3. Pedală blocare bra direcție

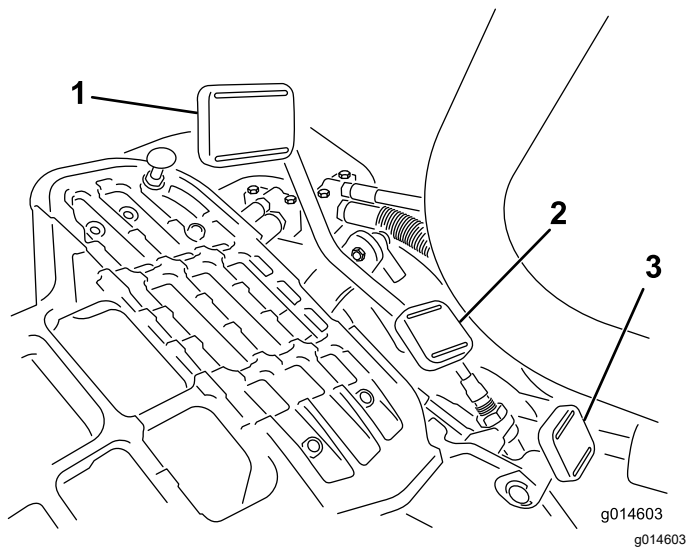

Figura 19

Vitezele de deplasare sunt următoarele:

- 3,2-8 km/h viteză deplasare în față tundere iarbă
- 16 km/h viteză maximă de transport
- 4,0 km/h viteză deplasare în mararier

Cheie de contact

Introduceți cheia în contact (Figura 20) și rotiți-o în sensul acelor de ceasornic în poziția START pentru a porni motorul. Eliberați cheia după ce pornete motorul; cheia se deplasează în poziția PORNIT. Rotiți cheia în sens invers acelor de ceasornic, în poziția STOP pentru a opri motorul.

Pedală blocare bra direcție

Apăsai pedala (Figura 18) și ridicai sau coborâi braul de direcție pentru confortul operatorului, apoi eliberați pedala pentru a bloca braul în poziție.

Manetă de acceleraie

Utilizați maneta de acceleraie (Figura 20) pentru a controla turaia motorului. Deplasați maneta de acceleraie în poziția de deplasare FAST (RAPIDĂ) pentru a mări turaia motorului; deplasați-o în poziția de deplasare SLOW (LENTĂ) pentru a reduce turaia motorului.

Important: Nu puteți opri motorul utilizând maneta de acceleraie.



Figura 20

- | | |
|---|--------------------------------------|
| 1. Manetă de șoc | 5. Indicator luminos de service |
| 2. Manetă ridicare/coborâre tundere iarbă | 6. Indicator luminos pentru scurgeri |
| 3. Manetă de control al funcționării | 7. Manetă de acceleraie |
| 4. Indicator luminos presiune ulei de motor | 8. Cheie de contact |

Manetă ridicare/coborâre tundere iarbă

Deplasarea manetei (Figura 20) în față în timpul operațiunii de tăiere coboară unitățile de tăiere și pornete cilindrii. Trageți în spate maneta pentru a opri cilindrii și pentru a ridica unitățile de tăiere. Pentru a opri cilindrii fără a ridica unitățile de tăiere, trageți în spate maneta și eliberați-o. Pornii cilindrii prin deplasarea manetei în față.

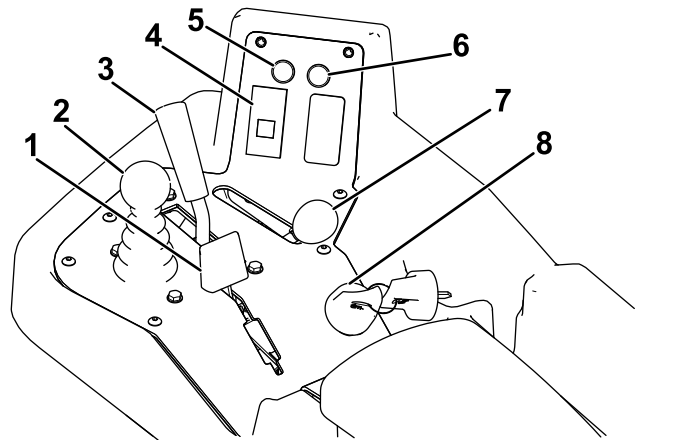
Manetă de control al funcționării

Maneta de control al funcționării (Figura 20) oferă 2 selecții de traciune plus o poziție NEUTRĂ. Puteți trece de la tunderea ierbii la transport sau de la transport la tunderea ierbii (nu la neutru) în timp ce maina este în mișcare, fără a fi produse daune.

- Poziție SPATE – poziție neutră; utilizați atunci când ascuți cilindrii
- Poziție de MIJLOC – utilizați atunci când tundeți iarba
- Poziție FAĂ – utilizați atunci când conduceți maina între locurile de utilizare

Lampă de avertizare baterie

Lampa (Figura 20) se aprinde dacă nivelul de încărcare al bateriei este scăzut.

Indicator luminos presiune ulei de motor

Indicatorul (Figura 20) se aprinde dacă presiunea uleiului de motor scade sub un nivel sigur.

Lampă de avertizare temperatură apă

Lampa (Figura 20) se aprinde, iar motorul se oprește automat când temperatura lichidului de răcire a motorului devine prea mare. Dacă motorul se oprește, puteți porni motorul și conduceți maina timp de 10 secunde înainte ca aceasta să se oprească din nou, permițându-vă să deplasați maina într-un loc în care să-l puteți lăsa să se răcească.

Indicator luminos de service

Indicatorul luminos de service (Figura 20) se aprinde atunci când senzorii mainii detectează o problemă a unuia dintre sistemele mainii. Dacă se aprinde acest indicator, opriți lucrul și conduceți într-o locație sigură unde dumneavoastră sau un tehnician de service puteți diagnostica problema. Pentru mai multe informații despre diagnoza problemelor sistemului utilizând indicatorul luminos de service, consultați [Diagnoza și indicatorul luminos de service \(Pagină 54\)](#).

Indicator luminos cu privire la bujia incandescentă

Aprinderea indicatorului luminos cu privire la bujia incandescentă (Figura 20) indică faptul că sunt activate bujiile incandescente.

Notă: Indicatorul luminos cu privire la bujia incandescentă se poate aprinde pentru scurt timp după pornirea motorului; acest comportament este normal.

Contor orar

Contorul orar (Figura 21) indică numărul total de ore în care este utilizată maina. Începe să funcționeze ori de câte ori rotii cheia de contact în poziția PORNIT.



Figura 21

g307330

1. Contor orar

Manetă frână de parcare

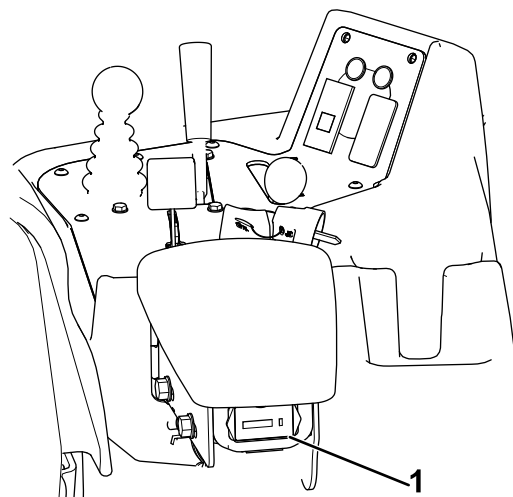
Trageți maneta frânei de parcare (Figura 22) pentru a acționa această frână. Eliberați frâna de parcare prin strângerea manetei de eliberare de la partea inferioară a manetei de frână și coborând-o în poziția de eliberare. Acționați frâna de parcare ori de câte ori părăsiți maina.

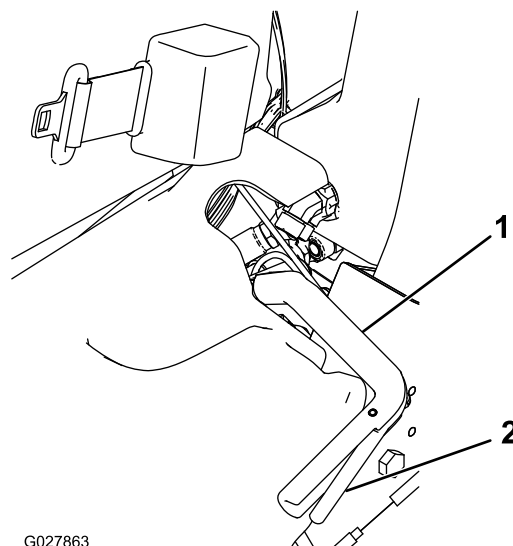

G027863

g027863

Figura 22

1. Manetă frână de parcare
2. Manetă de eliberare

Manetă pentru ascuire

Maneta pentru ascuire este situată sub capacul din plastic din stânga scaunului. Utilizai maneta pentru ascuire (Figura 23) împreună cu maneta de ridicare/coborâre tundere iarbă i butonul de control al vitezei cilindrului pentru ascuirea lamelor cilindrului.



Figura 23

1. Manetă pentru ascuire – poziie tundere iarbă
2. Manetă pentru ascuire – poziie ascuire

Buton de control al vitezei cilindrului

Butonul de control al vitezei cilindrului este situat sub capacul din plastic din stânga scaunului. Utilizai butonul de control al vitezei cilindrului (Figura 24) pentru a regla viteza cilindrului.

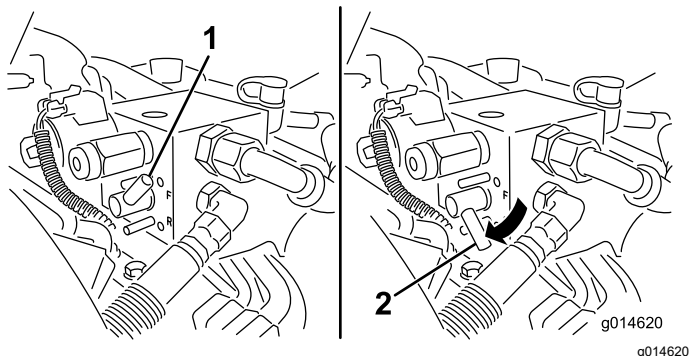

Figura 24

1. Buton de control al vitezei cilindrului

Manetă pentru reglarea scaunului

Manetă pentru reglarea scaunului este situată în colul din stânga față al scaunului (Figura 25), permiându-vă să reglați scaunul în față i în spate.

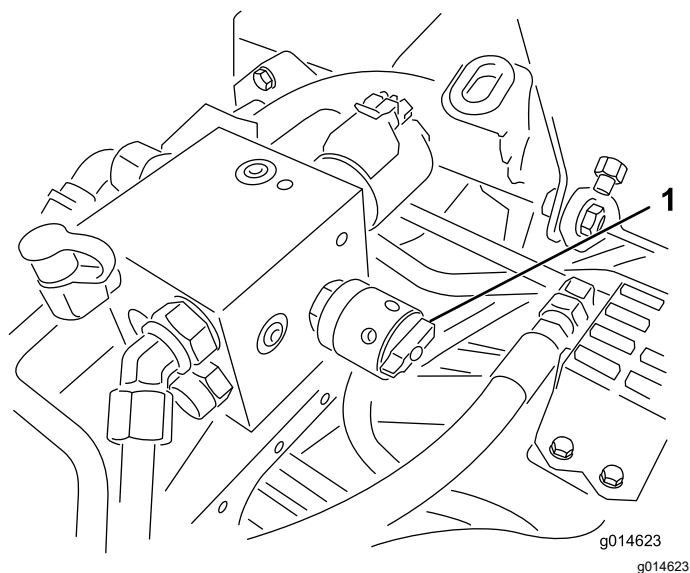
Notă: Dacă avei nevoie de o reglare suplimentară a scaunului, puteți îndepărta cele 4 piulie care fixează inele de glisare a scaunului pe bază i muta inele de glisare a scaunului în al doilea set de orificii de montare prezente.



Figura 25

1. Manetă pentru reglarea scaunului

Ventil de închidere combustibil

Închideți ventilul de închidere combustibil (Figura 26), aflat în spatele scaunului și sub rezervorul de combustibil, atunci când depozitați sau transportați mașina pe un camion sau o remorcă.

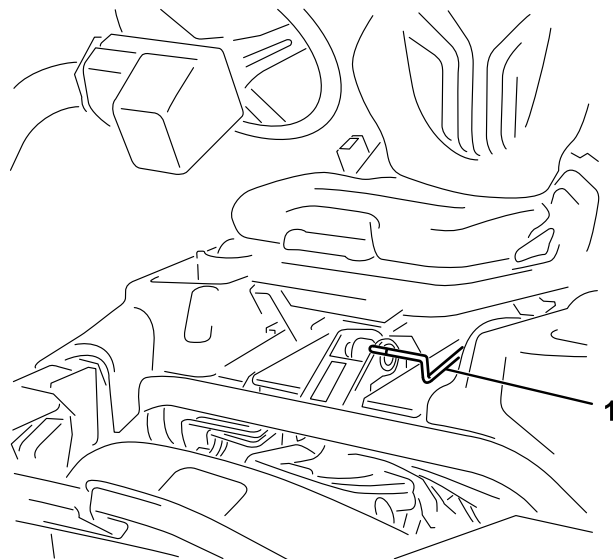

Figura 26

1. Închidere combustibil (sub rezervorul de combustibil)

Specificații

Notă: Specificațiile și designul pot fi modificate fără preaviz.

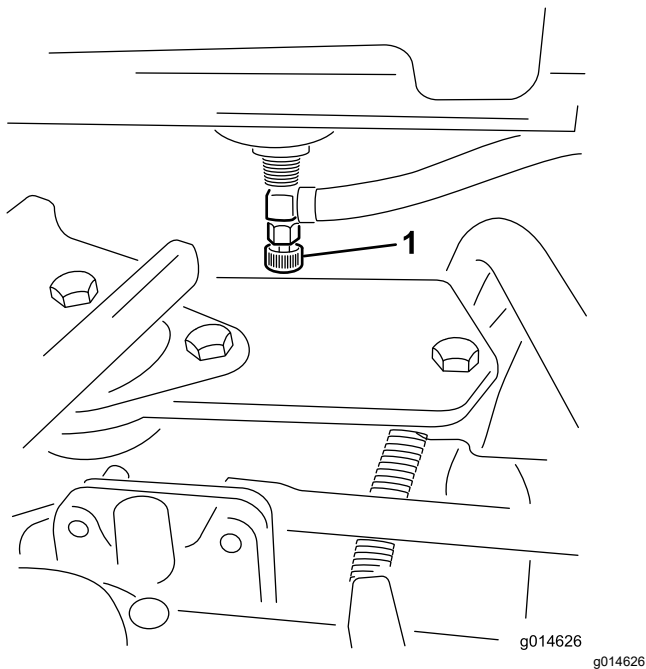
Lățime de tăiere	151 cm
Bandă de rulare a roii (spre centrul anvelopei)	128 cm
Bandă de rulare a roii (spre exteriorul anvelopei)	154 cm
Gardă la sol minimă (pe linia centrală a mainii)	11 cm
Lungime totală (cu couri)	249 cm
Lățime totală	179 cm
Înălțime totală	205 cm
Greutate netă cu cilindri (11 lame)	695 kg

Dispozitive de ataare/Accesorii

Pentru extinderea și îmbunătățirea performanțelor mainii este disponibilă o gamă de dispozitive de ataare și accesorii aprobate de Toro. Pentru lista dispozitivelor de ataare și a accesoriilor aprobate, contactați centrul de service local sau un distribuitor Toro autorizat sau accesați www.Toro.com.

Pentru performanțe optime și utilizarea în siguranță a mainii, utilizați exclusiv piese de schimb și accesorii originale Toro. Piese de schimb și accesorii de altă proveniență pot fi periculoase și pot anula garanția produsului.

Operare

Notă: Determinai partea stângă i dreaptă a mainii din poziia de operare normală.

Înainte de utilizare

Sigurana înainte de utilizare

Sigurana generală

- Nu lăsați niciodată copii sau persoane neinstruite să utilizeze sau să efectueze lucrări de service asupra mașinii. Reglementările locale pot impune o limită de vârstă pentru utilizator. Proprietarul trebuie să asigure instruirea tuturor operatorilor i a mecanicilor.
- Familiarizai-vă cu utilizarea în sigurană a echipamentului, comenzile de operare i indicatoarele de sigurană.
- Acionați frâna de parcare, opriți maina, scoateți cheia din contact și așteptați oprirea oricărei micări înainte de a părăsi poziția operatorului. Lăsați maina să se răcească înainte de reglarea, repararea, curățarea sau depozitarea acesteia.
- Trebuie să știți cum să opriți rapid mașina.
- Verificați dacă toate elementele de control pentru prezența operatorului, întrerupătoarele de sigurană i dispozitivele de protecție sunt montate i funcionează în mod corespunzător. Nu utilizați mașina decât dacă acestea funcionează corect.
- Înainte de a tunde iarba, verificați întotdeauna maina pentru a vă asigura că unitățile de tăiere sunt în stare bună de funcționare.
- Inspectați zona în care veți utiliza maina i îndepărtați toate obiectele pe care maina le-ar putea proiecta.

Măsurile de sigurană pentru combustibil

- Fii extrem de precaut în timpul manipulării combustibilului. Este inflamabil, iar vaporii săi sunt explozivi.
- Stingei toate igările, igaretele, pipele i alte surse de aprindere.
- Utilizai doar un recipient de combustibil corespunzător.
- Nu îndepărtați bușonul rezervorului sau nu umpleți rezervorul de combustibil în timp ce motorul este pornit sau fierbinte.
- Nu adăugați sau golii combustibil într-un spațiu închis.

- Nu depozitați maina sau recipientul cu combustibil într-o zonă cu o flacără deschisă, scânteii sau o lampă martor, precum pe un boiler sau un alt dispozitiv electric.
- Dacă vărsați combustibil, nu încercați să pornii motorul; evitați orice sursă de aprindere până la disiparea vaporilor de combustibil.

Specificaiile combustibilului

- **Capacitatea rezervorului de combustibil:** 22,7 l
- **Combustibil recomandat:**
 - Pentru rezultate optime, utilizați doar motorină curată și proaspătă sau combustibili biodiesel cu conținut scăzut de sulf (<500 ppm) sau ultra scăzut (<15 ppm). Cifra cetanică minimă trebuie să fie 40. Achiziționați combustibil în cantități care pot fi utilizate în 180 de zile, pentru a asigura prospețimea combustibilului.
 - Folosiți motorină de vară (Nr. 2-D) la temperaturi peste -7°C și combustibil de iarnă (Nr. 1-D sau amestec Nr. 1-D/2-D) sub această temperatură. Utilizarea combustibilului pentru iarnă la temperaturi mai scăzute asigură un punct de aprindere mai scăzut și caracteristici de curgere la rece care vor ușura pornirea și vor reduce colmatarea filtrului de combustibil.

Notă: Utilizarea combustibilului de vară la temperaturi de peste -7°C contribuie la o durată de viață mai mare a pompei de combustibil și la creșterea puterii în comparație cu combustibilul de iarnă.

- Această maină poate folosi, de asemenea, un amestec de combustibil biodiesel de până la B20 (20% biodiesel, 80% motorină). Procentul de motorină trebuie să aibă un conținut de sulf scăzut sau ultra scăzut. Respectați următoarele măsuri de precauție:
 - ◇ Procentul de combustibil biodiesel trebuie să îndeplinească specificațiile ASTM D6751 sau EN14214.
 - ◇ Compoziția amestecului de combustibilului trebuie să îndeplinească specificațiile ASTM D975 sau EN590.
 - ◇ Suprafețele vopsite pot fi deteriorate de amestecurile cu biodiesel.
 - ◇ Utilizați B5 (conținut de biodiesel de 5%) sau amestecuri cu un conținut mai mic pentru o vreme rece.
 - ◇ Verificați garniturile, furtunurile care intră în contact cu combustibilul deoarece acestea se pot degrada în timp.
 - ◇ Colmatarea filtrului de combustibil poate apărea pentru o perioadă de timp după trecerea la amestecuri de biodiesel.
 - ◇ Contactați distribuitorul dumneavoastră autorizat Toro pentru informații suplimentare privind biodieselul.

Umplerea rezervorului de combustibil

1. Curățați în jurul capacului rezervorului de combustibil și îndepărtați-l (Figura 27).



Figura 27

g272992

1. Capac rezervor de combustibil

2. Adăugați combustibilul specificat în rezervorul de combustibil până când nivelul ajunge la 25 mm sub partea inferioară a gâtului de umplere. Acest spațiu din rezervor permite dilatarea combustibilului.

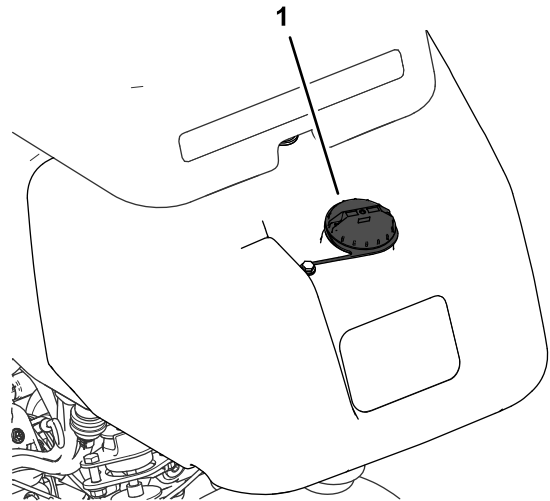
Important: Nu umpleți în totalitate rezervorul de combustibil.

3. Montați capacul.

Notă: Vei auzi un clic când atunci când este fixat capacul.

4. Ștergeți orice urmă de combustibil vărsat.

Efectuarea operațiunilor zilnice de întreținere

Interval de service: Înainte de fiecare folosință sau zilnic

Înainte de a porni maina în fiecare zi, efectuați procedurile următoare:

- Verificați nivelul uleiului de motor – consultați [Verificarea nivelului uleiului de motor \(Pagină 36\)](#).
- Scurgeți apa din filtrul de combustibil – consultați [Scurgerea apei din filtrul de combustibil \(Pagină 38\)](#).
- Verificați sistemul de răcire – consultați [Întreținerea sistemului de răcire \(Pagină 45\)](#).
- Verificați presiunea din anvelope – consultați [Verificarea presiunii din anvelope \(Pagină 42\)](#).

- Verificai nivelul de ulei hidraulic – consultai [Verificarea nivelului de ulei hidraulic \(Pagină 48\)](#).
- Verificai contactul dintre cilindru i contracuit – consultai [Verificarea contactului dintre cilindru i contracuit \(Pagină 52\)](#).

În timpul utilizării

Sigurana în timpul utilizării

Sigurana generală

- Proprietarul/operatorul poate preveni i este responsabil pentru accidentele care pot cauza vătămări corporale sau pagube materiale.
- Purtați îmbrăcăminte adecvată, inclusiv ochelari de protecție, pantaloni lungi, încălăminte solidă, antiderapantă i căți pentru protecția auzului. Strângeți la spate părul lung i nu purtați îmbrăcăminte largă sau bijuterii.
- Nu operați mașina dacă sunteți bolnav, obosit sau sub influența alcoolului sau a drogurilor.
- Utilizați maina cu foarte mare atenție. Nu vă angrenați în nicio activitate care vă poate distruge atenția; în caz contrar, se pot înregistra pagube materiale sau vătămări corporale.
- Înainte de a porni motorul, asigurați-vă că toate dispozitivele de acționare sunt în poziția neutră, că frâna de parcare este cuplată i că vă aflați în poziția de operare.
- Nu transportați persoane cu maina.
- Țineți trecătorii i copiii departe de zona de utilizare. Dacă trebuie să fie prezenți colegi de muncă, fii precauți i asigurați-vă că sunt montate la maină courile pentru iarbă.
- Utilizați maina doar în condiții bune de vizibilitate i ferii-vă de gropi i pericole ascunse.
- Evitați să tundeți iarba în condiții de umezeală. Traciunea redusă poate cauza alunecarea mainii.
- Țineți mâinile i picioarele la distanță de unitățile de tăiere.
- Privii în spate i în jos înainte de a conduce maina în mararier, pentru a vă asigura că este liberă calea.
- Apropiati-vă cu atenție de curbele fără vizibilitate, tufiuri, copaci sau alte obiecte care vă pot afecta vizibilitatea.
- Opii unitățile de tăiere când nu tundeți iarba.
- Când conduceți maina, încetiniți i virai, traversați drumurile i trotuarele cu mare atenție. Acordați întotdeauna dreptul de trecere.

- Operați motorul doar în zone bine ventilate. Gazele de eapament conțin monoxid de carbon, care este letal odată ce este inhalat.
- Nu lăsați o maină pornită nesupravegheată.
- Înainte de a părăsi poziția de operare, efectuați următoarele:
 - Parcați maina pe o suprafață plană.
 - Coborâți unitățile de tăiere la sol i asigurați-vă că sunt decuplate.
 - Cuplați frâna de parcare.
 - Opii motorul i scoateți cheia.
 - Așteptați până ce toate micările se opresc.
- Operați maina doar în condiții de vizibilitate bună i în condiții meteo corespunzătoare. Nu utilizați mașina dacă există riscul unor descărcări electrice.

Sistem de protecție în caz de răsturnare (ROPS)

- Nu îndepărtați niciuna dintre componentele ROPS de pe maină.
- Asigurați-vă că centura de siguranță este cuplată i că o puteți decupla rapid în caz de urgență.
- Purtați întotdeauna centura de siguranță.
- Verificați cu atenție dacă există obstacole deasupra capului i nu intrați în contact cu acestea.
- Păstrați sistemul ROPS într-o stare de funcționare optimă, inspectându-l periodic pentru deteriorări i meninând toate elementele de fixare strânse.
- Înlocuiți toate componentele ROPS deteriorate. Nu le reparați sau modificați.

Sigurana în pantă

- Pantele reprezintă un risc major de accidente legate de pierderea controlului i răsturnare, care pot cauza vătămări grave sau decesul. Sunteți responsabil pentru utilizarea în siguranță pe pante. Utilizarea mainii pe o pantă necesită atenție suplimentară.
- Evaluați starea curentă a terenului pentru a stabili dacă panta este sigură pentru utilizarea mainii, inclusiv întregul spațiu. Dai dovadă de simț practic i o judecată bună atunci când realizați această evaluare.
- Consultați instrucțiunile enumerate mai jos cu privire la operarea mainii pe pante. Înainte de a utiliza maina, verificați condițiile locului respectiv pentru a stabili dacă puteți opera maina în condițiile din ziua respectivă i în locul respectiv. Modificările de pe teren pot duce la o schimbare legată de utilizarea în pantă a mainii.

- Evitai pornirea, oprirea sau virarea mainii în pantă. Evitai să schimbi brusc viteza sau direcția. Virai ușor i treptat.
- Nu utilizezi maina în nicio situație în care tracțiunea, direcția sau stabilitatea este sub semnul întrebării.
- Îndepărtați sau marcați obstacole precum anurile, gropile, denivelările, pietrele sau alte pericole ascunse. Iarbă înaltă poate ascunde obstacole. Terenul denivelat poate cauza răsturnarea mainii.
- Rețineți faptul că utilizarea mainii pe iarbă udă, de-a lungul pantelor sau pe direcție descendentă poate duce la pierderea tracțiunii. Pierderea tracțiunii pentru roile motoare poate duce la alunecare și pierderea capacității de frânare și direcționare.
- Fii extrem de precaut când utilizezi maina în apropierea pantelor abrupte, anurilor, terasamentelor, cursurilor de apă sau altor zone periculoase. Maina se poate răsturna brusc dacă o roată trece peste margine sau marginea cedează. Păstrai o distanță sigură între maină și orice sursă de pericol.
- Identificai pericolele de la baza pantei. Dacă există pericole, cosii panta cu o maină controlată pietonal.
- Dacă este posibil, menineți unitățile de tăiere coborâte la sol în timpul utilizării pe pante. Ridicarea unităților de tăiere în timpul utilizării în pantă poate genera instabilitatea mainii.
- Fii extrem de precaut cu sistemele de colectare a ierbii sau alte dispozitive de atașare. Acestea pot modifica stabilitatea mainii și pot cauza pierderea controlului.

Efectuarea rodajului mainii

Consultați *Manualul operatorului* motorului furnizat împreună cu maina pentru procedurile de schimbare a uleiului și de întreținere recomandate în perioada de rodaj.

Pentru perioada de rodaj sunt necesare doar 8 ore de funcționare.

Deoarece primele ore de funcționare sunt esențiale pentru fiabilitatea viitoare a mainii, monitorizați îndeaproape funcțiile și performanța, astfel încât să puteți observa și corecta dificultățile minore, care ar putea cauza probleme majore. Verificați frecvent maina în timpul perioadei de rodaj, pentru a descoperi eventualele semne de scurgeri de ulei, elementele de fixare slăbite sau orice altă defecțiune.

Pornirea motorului

Important: Nu utilizați eter sau alte tipuri de lichid de aprindere.

Notă: Este posibil să fie necesar să purjați sistemul de alimentare cu combustibil înainte de a porni motorul în cazul oricăreia dintre următoarele situații:

- Pornirea inițială a unui motor nou
- Motorul a încetat să funcționeze din cauza lipsei de combustibil.
- Au fost efectuate lucrări de întreținere asupra componentelor sistemului de alimentare cu combustibil; adică a fost înlocuit filtrul etc.

Consultați manualul operatorului motorului.

1. Așezați-vă pe scaun, blocați frâna de parcare, decuplați maneta de ridicare/coborâre tundere iarbă și deplasați maneta de control al funcționării în poziția NEUTRĂ.
 2. Eliberați pedala de tracțiune și asigurați-vă că pedala este în poziția NEUTRĂ.
 3. Deplasați maneta de accelerație în poziția de deplasare LENTĂ.
 4. Introduceți cheia în contact și rotiți-o în poziția de PORNIRE. Mențineți-o în poziția de PORNIRE până când se stinge indicatorul luminos cu privire la bujia incandescentă (aproximativ 6 secunde).
 5. Rotiți cheia de contact în sensul acelor de în poziția START.
- Important:** Pentru a preveni supraîncălzirea demarorului, nu-l acționați mai mult de 10 secunde. După 10 secunde de pornire continuă, așteptați 60 de secunde înainte de a cupla din nou demarorul.
6. Eliberați cheia imediat după ce porniți motorul și lăsați-o să se deplaseze în poziția de PORNIRE.
 7. Lăsați motorul să se încălzească câteva minute înainte de a începe lucrul.

Important: Când porniți motorul pentru prima dată sau după o revizie a motorului, acționați maina înainte și în marșier timp de 1 până la 2 minute. Rotiți volanul la stânga și la dreapta pentru a verifica răspunsul direcției. Apoi opriți motorul și așteptați până la oprirea tuturor pieselor mobile; consultați [Oprirea motorului \(Pagină 27\)](#). Verificați dacă există scurgeri de ulei, piese slăbite și orice alte defecțiuni vizibile.

Verificarea mainii după pornirea motorului

1. Deplasați maneta de accelerație în poziția de deplasare RAPIDĂ.
2. Deplasați spre față pentru scurt timp maneta de ridicare/coborâre tundere iarbă.

Trebuie ca unităile de tăiere să coboare i toi cilindrii să se rotească.

Notă: Maneta de control al funcționării trebuie să fie în poziia de mijloc (tundere iarbă) pentru rularea cilindrilor la coborârea unităților de tăiere

3. Deplasai spre spate maneta de ridicare/coborâre tundere iarbă.

Cilindrii de tăiere trebuie să se oprească din rotaie, iar unităile de tăiere trebuie să se ridice în poziia completă de transport.

4. Acionai frâna pentru a împiedica maina să se mite i acionai pedala de traciune în pozițiile în față i în mararier.
5. Continuai procedura de mai sus timp de 1 sau 2 minute. Deplasai maneta de control al funcționării în poziia NEUTRĂ, cuplai frâna de parcare i oprii motorul.

6. Verificai dacă există scurgeri de lichid i strângei fittingurile hidraulice dacă sunt găsite scurgeri.

Notă: Când maina este nouă i rulmenii i cilindrii sunt strâni, este necesar să utilizați poziia de deplasare RAPIDĂ a manetei de acceleraie pentru această verificare. Este posibil să nu fie necesară setarea la deplasare rapidă a acceleraiei după perioada de rodaj.

Notă: Dacă continuă să apară scurgeri de lichid, contactai distribuitorul dumneavoastră autorizat Toro pentru asistență i, dacă este necesar, pentru piese de schimb.

Important: O urmă de lichid pe motor sau garniturile roilor este normală. Garniturile necesită o cantitate mică de lubrifiant pentru a funciona corect.

Oprirea motorului

1. Deplasai maneta de acceleraie în poziia de deplasare LENTĂ, tragei spre spate maneta de ridicare/coborâre tundere iarbă i deplasai maneta de control al funcționării în poziia NEUTRĂ.
2. Rotii cheia de contact în poziia OPRIRE i oprii motorul. Scoatei cheia din contact pentru a preveni pornirea accidentală.
3. Înainte de a depozita maina, închidei ventilul de închidere combustibil.

Verificarea sistemului de blocare de siguranță

Interval de service: Înainte de fiecare folosință sau zilnic

⚠ AVERTISMENT

În cazul în care comutatoarele de blocare de siguranță sunt deconectate sau deteriorate maina poate porni neașteptat i poate cauza vătămări corporale.

- Nu modificai comutatoarele de blocare.
- Verificai comutatoarele de blocare în fiecare zi i înlocuii comutatoarele deteriorate înainte de a utiliza maina.

Obiectivul sistemului de blocare de siguranță este de a preveni funcționarea mainii în cazul în care este posibilă rănirea dumneavoastră sau deteriorarea mainii.

Sistemul de blocare de siguranță previne pornirea motorului, cu excepția următoarelor situații:

- Pedala de traciune este în poziia NEUTRĂ.
- Maneta de control al funcționării este în poziia NEUTRĂ.

Sistemul de blocare de siguranță previne pornirea mainii, cu excepția următoarelor situații:

- Frâna de parcare este decuplată.
- Vă aflați pe scaunul operatorului.
- Maneta de control al funcționării este în poziia TUNDERE IARBĂ sau în poziia TRANSPORT.

Sistemul de blocare de siguranță previne operarea cilindrilor cu excepția cazului în care maneta de control al funcționării este în poziia TUNDERE IARBĂ.

Verificarea pedalei de traciune

Efectuai zilnic următoarele verificări ale sistemului pentru a vă asigura că sistemul de blocare de siguranță funcționează corect:

1. Aezai-vă pe scaun, deplasai pedala de traciune în poziia NEUTRĂ, deplasai maneta de control al funcționării în poziia NEUTRĂ i acionai frâna de parcare.
2. Încearcă să deplasai pedala de traciune în față sau în spate.

Pedala nu trebuie să se mite, ceea ce indică faptul că sistemul de blocare funcționează corect. Remediază problema dacă nu funcționează corect.

Verificarea maneta de control al funcționării

1. Aezai-vă pe scaun, deplasai pedala de traciune în poziia NEUTRĂ, deplasai maneta de control al

funcționării în poziția NEUTRĂ și acionai frâna de parcare.

2. Deplasai maneta de control al funcționării în poziția TUNDERE IARBĂ sau în poziția TRANSPORT și încercăi să pornii motorul.

Motorul nu trebuie să pornească, ceea ce indică faptul că sistemul de blocare funcționează corect. Remediază problema dacă nu funcționează corect.

3. Așază-te pe scaun, deplasăi pedala de traciune în poziția NEUTRĂ, deplasăi maneta de control al funcționării în poziția NEUTRĂ și acionai frâna de parcare.
4. Pornii motorul și deplasăi maneta de control al funcționării în poziția TUNDERE IARBĂ sau în poziția TRANSPORT.

Motorul trebuie să se oprească, ceea ce indică faptul că sistemul de blocare funcționează corect.

Remediază problema dacă nu funcționează corect.

Verificarea comutatorului pentru prezența operatorului

1. Așază-te pe scaun, deplasăi pedala de traciune în poziția NEUTRĂ, deplasăi maneta de control al funcționării în poziția NEUTRĂ și acionai frâna de parcare.
2. Pornirea motorului.
3. Eliberăi frâna de parcare, deplasăi maneta de control al funcționării în poziția TUNDERE IARBĂ și ridicăi-vă de pe scaun.

Motorul trebuie să se oprească, ceea ce indică faptul că sistemul de blocare funcționează corect. Remediază problema dacă nu funcționează corect.

Verificarea manetei ridicare/coborâre tundere iarbă

1. Așază-te pe scaun, deplasăi pedala de traciune în poziția NEUTRĂ, deplasăi maneta de control al funcționării în poziția NEUTRĂ și acionai frâna de parcare.
2. Pornirea motorului.
3. Deplasăi în față maneta de ridicare/coborâre tundere iarbă pentru a coborî unitățile de tăiere. Unitățile de tăiere trebuie să coboare, dar să nu înceapă să se rotească.

Dacă încep să se rotească, sistemul de blocare de siguranță nu funcționează corect; remediază problema înainte de a utiliza maina.

Conducerea mainii fără a tunde iarba

- Asigurați-vă că unitățile de tăiere sunt complet ridicate.
- Deplasăi maneta de control al funcționării în poziția TRANSPORT.
- Folosiți frânele pentru a încetini maina în timp ce coborâți pe pante abrupte pentru a evita pierderea controlului.
- Apropiați-vă întotdeauna de zonele cu acces dificil cu o viteză redusă și traversați cu atenție zonele cu unghi mare de înclinare.
- Familiarizați-vă cu lăimea mainii. Nu încercați să treceți printre obiecte apropiate pentru a preveni deteriorarea costisitoare și timpii de nefuncționare.

Tunderea zonei verzi

Important: Dacă sună alarma detectorului de scurgeri (dacă este prezent) sau observai o scurgere de ulei în timp ce tundeți o zonă verde, ridicăi imediat unitățile de tăiere, conduceți direct în afara zonei verzi și opriți maina într-o zonă din afara acesteia. Determinați cauza scurgerii și remediază problema.

Înainte de a tunde gazonul, găsiți o zonă liberă și exersați îndeplinirea funcțiilor de bază ale mainii (de exemplu, pornirea și oprirea mainii, ridicarea și coborârea unităților de tăiere și efectuarea virajelor).

Verificați gazonul pentru a determina eventuale reziduuri, îndepărtați steagul din cupă și determinați cea mai bună direcție de tundere a ierbii. Luați drept bază direcția de tundere a ierbii anterioară. Tundeți iarba întotdeauna într-un model alternativ față de tunderea anterioară, astfel încât firele de iarbă să fie culcate într-o măsură mai mică și, prin urmare, să fie mai greu să rămână prinse între lamele cilindrului și contracuit.

Tăierea zonei verzi

1. Abordăți zona verde cu maneta de control al funcționării în poziția TUNDERE IARBĂ și accelerați la viteză maximă.
2. Începeți de la o margine a zonei verzi, astfel încât să puteți utiliza procedura de tăiere cu panglică.

Notă: Acest lucru menține compactarea la minim și lasă un model îngrijit și atrăgător pe zona verde.

3. Împingeți în față maneta de ridicare/coborâre tundere iarbă în timp ce marginile din față ale courilor pentru iarbă traversează marginea exterioară a zonei verzi.

Notă: Această procedură coboară unităile de tăiere pe gazon și pornete cilindrii.

Important: Unitatea de tăiere centrală coboară și se ridică ușor după ce coboară și unitățile de tăiere din față; prin urmare, trebuie să exersai obinerea sincronizării necesare pentru a minimiza operaia de cosire de curățare.

Notă: Întârzierea ridicării și coborârii unității centrale de tăiere depinde de temperatura uleiului hidraulic. Uleiul hidraulic rece are drept rezultat o întârziere mai mare. Pe măsură ce temperatura uleiului crește, timpul de întârziere devine mai scurt.

4. La trecerile de retur efectuați suprapuneri minime peste tăierea anterioară.

Notă: Pentru a ajuta la menținerea unei linii drepte de-a lungul zonei verzi și menținerea mâinii la o distanță egală de marginea tăieturii anterioare, imaginați-vă o linie vizuală cu aproximativ 1,8 până la 3 m înaintea mâinii până la marginea porțiunii netăiate a zonei verzi (Figura 29). Includeți marginea exterioară a volanului ca parte a liniei vizuale; adică în marginea volanului aliniată cu un punct care este menținut întotdeauna la aceeași distanță față de partea din față a mâinii.

5. Pe măsură ce marginile din față ale courilor traversează marginea zonei verzi, trageți spre spate maneta de ridicare/coborâre tunderă iarbă și menineți-o în poziție până la ridicarea tuturor unităților de tăiere. Acest lucru oprește cilindrii și ridică unitățile de tăiere.

Important: Cronometrați corect acest pas, astfel încât să nu tăiați în zona marginii, dar să tăiați cât mai mult posibil în zona verde pentru a minimiza cantitatea de iarba rămasă de cosit în jurul periferiei exterioare.

6. Pentru a reduce timpul de operare și pentru a uura alinierea pentru trecerea următoare, virai mâna în direcție opusă, apoi virai-o în direcția porțiunii netăiate. Această mișcare este un viraj în formă de lacrimă (Figura 28), care aliniază rapid mâna pentru trecerea următoare.



Figura 28

g229671

Notă: Încercați să faceți un viraj cât mai scurt posibil, cu excepția anotimpului cald – un arc mai larg minimizează deteriorarea gazonului.

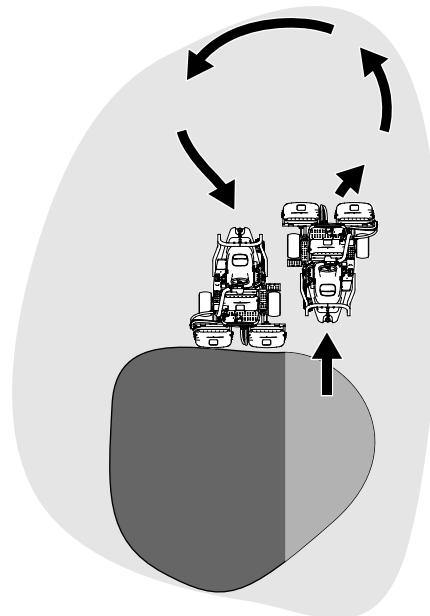

Figura 29

G005116

g005116

1. Bandă de aliniere
2. Aproximativ 12,7 cm
3. Tăiați iarba în stânga.
4. Păstrați un punct focal de 2 până la 3 m în fața mâinii.

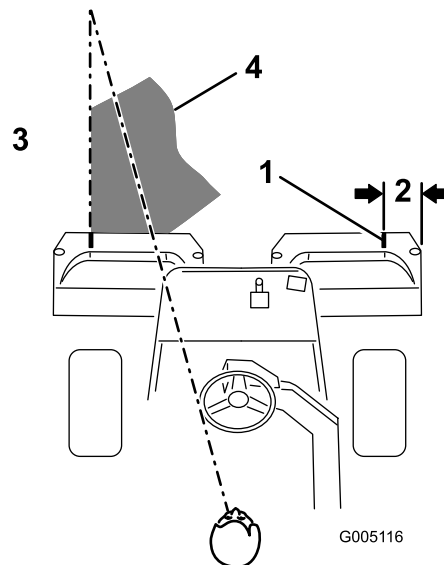
Notă: Volanul nu revine la poziția inițială după ce finalizați un viraj.

Important: Nu opriți niciodată mâna pe o zonă verde în timp ce sunt cuplate unitățile de tăiere, deoarece se poate deteriora gazonul. Oprirea mâinii pe o zonă verde umedă poate lăsa urme sau adâncituri de la roți.

Tăierea periferiei i finalizarea lucrării

1. Finalizai de tăiat zona verde cosind periferia. Schimbai direcția de tăiere față de cea anterioară.

Notă: Folosii maneta de accelerație pentru a regla viteza mainii atunci când tăiai periferia. Acest lucru va potrivi tăierea ierbii cu zona verde i poate reduce inelul triplex.

Notă: Inei întotdeauna cont de condițiile meteo i de starea gazonului i asigurai-vă că schimbai direcția de cosire față de tăierea anterioară.

2. Când ai finalizat cosirea periferiei exterioare, apăsai spre spate maneta de ridicare/coborâre tundere iarbă pentru a opri cilindrii, apoi ieii din zona verde. Când toate unitățile de tăiere sunt îndepărtate din zona verde, ridicai-le.

Notă: Acest pas minimizează aglomerările de iarbă lăsate pe zona verde.

3. Repoziionai steagul.
4. Golii courile pentru iarbă de toată iarbă tăiată înainte de a transporta maina la următoarea zonă verde.

Notă: Iarba tăiată umedă i grea exercită o presiune excesivă asupra courilor i adaugă greutate inutilă mainii, ceea ce sporește sarcina asupra sistemelor mainii (de exemplu, motor, sistem hidraulic i frâne).

După utilizare

Sigurana după utilizare

Sigurana generală

- Acionai frâna de parcare, oprii motorul, scoateți cheia din contact și așteptați oprirea oricărei micări înainte de a părăsi poziția operatorului. Lăsați maina să se răcească înainte de reglarea, repararea, curățarea sau depozitarea acesteia.
- Curăați iarba i reziduurile de pe unitățile de tăiere i dispozitivele de acionare pentru a ajuta la prevenirea incendiilor. tergei scurgerile de ulei sau combustibil.
- Oprii alimentarea cu combustibil în timpul depozitării sau al transportului mainii.
- Decuplai dispozitivul de acionare de la dispozitivul de ataare ori de câte ori transportai sau nu utilizai maina.
- Înainte de a o depozita în orice spațiu, lăsați maina să se răcească.
- Întreinei i curăați centura (centurile) de sigurană, după cum este necesar.
- Nu depozitai maina sau recipientul cu combustibil într-o zonă cu o flacără deschisă, scânteii sau o lampă martor, precum pe un boiler sau alte dispozitive electrice.

Sigurana tractării

- Tractai doar cu o maină care are un dispozitiv de cuplare proiectat pentru tractare. Nu ataai echipamentele tractate decât în punctul de cuplare.
- Respectai recomandările producătorului cu privire la limitele de greutate pentru echipamentul tractat i tractarea pe pante. Pe pante, greutatea echipamentului tractat poate cauza pierderea tracțiunii i pierderea controlului.
- Nu lăsați niciodată copiii sau alte persoane să se apropie de echipamentul tractat.
- Conduceți încet i lăsați o distană suplimentară pentru a opri atunci când tractai.

Verificarea i curățarea după tunderea ierbii

După tunderea ierbii, spălai bine maina cu un furtun de grădină fără duză, astfel încât presiunea excesivă a apei să nu contamineze i deterioreze garniturile i a rulmenii. **Nu spălai cu apă motorul cald sau conexiunile electrice.**

Important: Nu folosii apă salmastră sau recuperată pentru a curăa maina.

Important: Nu folosii echipamente de spălat cu jet de mare presiune pentru a spăla maina. Echipamentele de spălat cu jet de mare presiune pot deteriora sistemul electric, pot desprinde autocolante importante sau pot îndepărta lubrifiantul necesar din punctele de frecare. Evitai utilizarea excesivă a apei în apropierea panoului de comandă, motorului i bateriei.

Important: Nu spălai maina cu motorul pornit. Spălarea mainii cu motorul pornit poate cauza deteriorarea componentelor interne ale motorului.

După spălarea mainii efectuai următoarele:

- Verificai maina pentru a descoperi posibile scurgeri de ulei hidraulic urme de deteriorare sau uzură a componentelor hidraulice i mecanice.
- Verificai unităile de tăiere pentru a determina dacă sunt ascuite.
- Lubrifiaii ansamblul arbore de frână cu ulei SAE 30 sau lubrifiant spray pentru a preveni coroziunea i pentru a asigura funcționarea corespunzătoare a mainii la următoarea lucrare de tundere a ierbii.

Transportul mainii

- Încărcai sau descărcai cu grijă maina pe/de pe o remorcă sau un camion.
- Utilizai o rampă de lăime completă pentru a încărci maina pe o remorcă sau un camion.
- Legai maina în sigurană folosind curele, lanuri, cabluri sau frânghii. Atât curelele din față, cât i cele din spate trebuie să fie îndreptate în jos i spre exteriorul mainii (Figura 30).



Figura 30

1. Inel de legare (pe fiecare parte)
2. Inel de legare spate

Tractarea mainii

În caz de urgență, puteți tracta maina pe o distanță de până la 0,4 km.

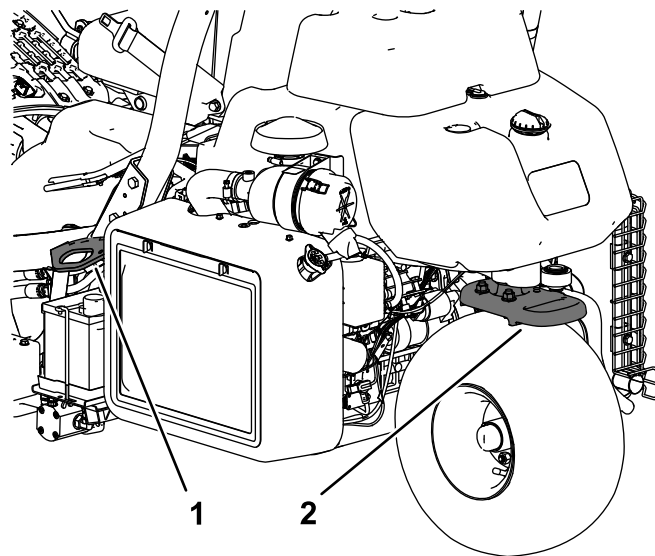
Important: Nu împingeți sau tractați maina cu o viteză mai mare de 3 până la 5 km/h pentru a evita deteriorarea sistemului de propulsie. Dacă trebuie să transportați maina pe o distanță mai mare de 0,4 km, transportați-o pe un camion sau remorcă.

1. Localizați supapa de bypass pe pompă (Figura 31).

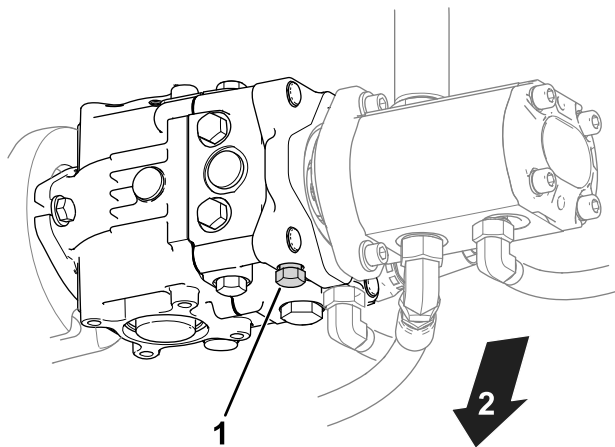

g400870

Figura 31

1. Supapă de bypass
2. Partea inferioară a mainii

2. Deschideți supapa de bypass prin rotirea supapei de 3 ori în sens invers acelor de ceasornic.
3. Înainte de a porni motorul, strângeți supapa de bypass la 12 N·m.

Important: Nu pornii motorul când supapa de bypass este deschisă.

Întreținere

⚠️ AVERTISMENT

Neefectuarea corespunzătoare a lucrărilor de întreținere pentru maină poate duce la defectarea prematură a sistemelor mainii, cauzând posibile vătămări dumneavoastră sau celor din jur.

Păstrai maina întreținută corespunzător și în stare bună de funcționare, astfel cum este indicat în aceste instrucțiuni.

Notă: Determinai partea stângă și dreaptă a mainii din poziția de operare normală.

Notă: Descărcați gratuit schema electrică sau a sistemului hidraulic vizitând www.Toro.com și căutând maina dumneavoastră în linkul Manuale de pe pagina de pornire.

Important: Consultați manualul operatorului motorului pentru proceduri de întreținere suplimentare.

⚠️ ATENȚIE

Dacă lăsați cheia în contact, cineva poate porni în mod accidental motorul și vă poate răni pe dumneavoastră sau alii trecători.

Scoateți cheia din contact și deconectați cablurile de la bujii înainte de a efectua orice lucrare de întreținere. Poziționați firele deoparte, astfel încât să nu intre în contact accidental cu bujiile.

Siguranță în timpul întreinerii

- Înainte de a părăsi poziția operatorului, realizați următorii pași:
 - Parcați maina pe o suprafață plană.
 - Decuplați unitatea (unitățile) de tăiere.
 - Cuplați frâna de parcare.
 - Opriți motorul și scoateți cheia.
 - Așteptați până ce toate mișcările se opresc.
- Lăsați componentele mainii să se răcească înainte de a realiza lucrările de întreținere.
- Dacă este posibil, nu efectuați lucrări de întreținere cu motorul în funcțiune. Păstrați distanța față de piesele mobile.
- Sprijiniți maina cu cricuri tip capră ori de câte ori lucrați sub maină.
- Depresurizați cu grijă componentele cu energie stocată.
- Mențineți toate componentele mainii în stare bună de funcționare și bine fixate.
- Înlocuiți toate autocolantele uzate sau deteriorate.
- Pentru a asigura performanța optimă și sigură a mainii, utilizați doar piese de schimb originale Toro. Piesele de schimb ale altor producători pot fi periculoase și pot anula garanția produsului.

Program(e) de întreținere recomandat(e)

Interval de întreținere și service	Procedură de întreținere
După prima oră	<ul style="list-style-type: none"> • Strângeți prezoanele butucului de roată. • Strângeți prezoanele.
După primele 8 ore	<ul style="list-style-type: none"> • Verificai tensionarea curelei alternatorului.
După primele 10 ore	<ul style="list-style-type: none"> • Strângeți prezoanele butucului de roată. • Strângeți prezoanele.
După primele 50 ore	<ul style="list-style-type: none"> • Schimbai uleiul de motor i filtrul. • Verificai turaia motorului (la ralanti i la accelerare maximă).
Înainte de fiecare folosință sau zilnic	<ul style="list-style-type: none"> • Verificai centura (centurile) de sigurană pentru a descoperi urme de uzură, tăieturi i alte deteriorări. Înlocuie centura (centurile) de sigurană dacã vreo componentă nu funcionează corect. • Verificai sistemul de blocare de sigurană • Verificai sistemul de blocare de sigurană. • Verificai i curăai după tunderea ierbii. • Verificați nivelul uleiului de motor. • Scurgei apa din filtrul de combustibil. • Verificai presiunea din anvelope. • Curăai ecranul radiatorului. Curăai-l din oră în oră în condiții de mediu cu foarte mult praf i murdărie. • Verificați nivelul lichidului de răcire pentru motor. • Verificai nivelul de ulei hidraulic. • Verificarea liniilor i furtunurilor hidraulice. • Verificai contactul dintre cilindru i contracuțit.
La intervale de 50 de ore	<ul style="list-style-type: none"> • Verificai cablurile bateriei.
La intervale de 100 de ore	<ul style="list-style-type: none"> • Schimbai uleiul de motor i filtrul.
La intervale de 200 de ore	<ul style="list-style-type: none"> • Asigurați întreținerea filtrului de aer (mai frecvent atunci când lucrați în condiții de mediu cu mult praf sau murdărie). • Strângeți prezoanele butucului de roată. • Strângeți prezoanele.
La intervale de 500 de ore	<ul style="list-style-type: none"> • Înlocuie filtrul de combustibil.
La intervale de 800 de ore	<ul style="list-style-type: none"> • Dacă nu utilizai uleiul hidraulic recomandat sau dacã ai umplut vreodată rezervorul cu un ulei alternativ, înlocuie uleiul hidraulic, filtrul i elementul de aerisire al rezervorului. • Verificai turaia motorului (la ralanti i la accelerare maximă). • Verificai jocul supapelor.
La intervale de 1.000 de ore	<ul style="list-style-type: none"> • Dacă utilizai uleiul hidraulic recomandat, înlocuie filtrul pentru ulei hidraulic.
La intervale de 2.000 de ore	<ul style="list-style-type: none"> • Dacă utilizai uleiul hidraulic recomandat, înlocuie uleiul hidraulic.
Anual	<ul style="list-style-type: none"> • Rodajul frânelor.
La fiecare 2 ani	<ul style="list-style-type: none"> • Verificai conductele de combustibil i racordurile. • Înlocuie furtunurile în micare. • Golii i purjai sistemul de răcire.

Listă de verificare pentru întreținerea zilnică

Copiai această pagină pentru utilizare de rutină.

Verificări de întreținere	Pentru săptămâna:						
	Luni	Mari	Miercuri	Joi	Vineri	Sâmbătă	Du
Verificai funcționarea sistemului de blocare de siguranță.							
Verificai funcționarea instrumentului.							
Verificai funcționarea frânei.							
Verificai/golii filtrul de combustibil/separatorul de apă.							
Verificai nivelul de combustibil.							
Verificai nivelul de ulei hidraulic.							
Verificați nivelul uleiului de motor.							
Curăai ecranul i radiatorul.							
Verificai filtrul de aer.							
Verificai orice zgomote neobinuite ale motorului.							
Verificai reglarea alinierii contracușitului cu cilindrul.							
Verificai dacă există deteriorări ale furtunurilor hidraulice.							
Verificai dacă există scurgeri de lichide.							
Verificai presiunea din anvelope.							
Verificai reglarea înălțimii de tăiere.							
Retuai vopseaua deteriorată.							

Notare pentru zonele de interes

Inspecie efectuată de:		
Element	Data	Informaii

Întreținere motor

Sigurana motorului

- Oprii motorul înainte de a verifica uleiul sau de a adăuga ulei în carter.
- Nu modificai viteza regulatorului motorului i nu supraturai motorul.

Întreținerea filtrului de aer

Interval de service: La intervale de 200 de ore—Asigurai întreținerea filtrului de aer (mai frecvent atunci când lucrezi în condiții de mediu cu mult praf sau murdărie).

- Verificai dacă există deteriorări la nivelul corpului filtrului de aer care ar putea cauza o scurgere de aer; înlocuiri-l dacă este deteriorat. Verificai întregul sistem de admisie pentru a descoperi eventuale scurgeri, deteriorări sau cleme de furtun slăbite.
 - Schimbarea filtrului de aer înainte de a fi necesar nu face decât să mărească pericolul de pătrundere a murdăriei în motor, atunci când este scos filtrul.
 - Asigurai-vă de amplasarea corectă a capacului i de faptul că etanează perfect corpul filtrului de aer.
1. Eliberați elementele care fixează capacul filtrului de aer pe corpul acestuia (Figura 32).



Figura 32

1. Corp filtru de aer
2. Filtru de aer
3. Capac filtru de aer

2. Îndepărtați capacul filtrului de aer de pe corpul acestuia.

3. Înainte de a îndepărta filtrul, utilizați aer de joasă presiune (2,75 bar, curat i uscat) pentru a ajuta la îndepărtarea acumulărilor mari de reziduuri dintre exteriorul filtrului primar i recipient. Acest proces de curățare previne intrarea reziduurilor în admisie atunci când scoateți filtrul primar.

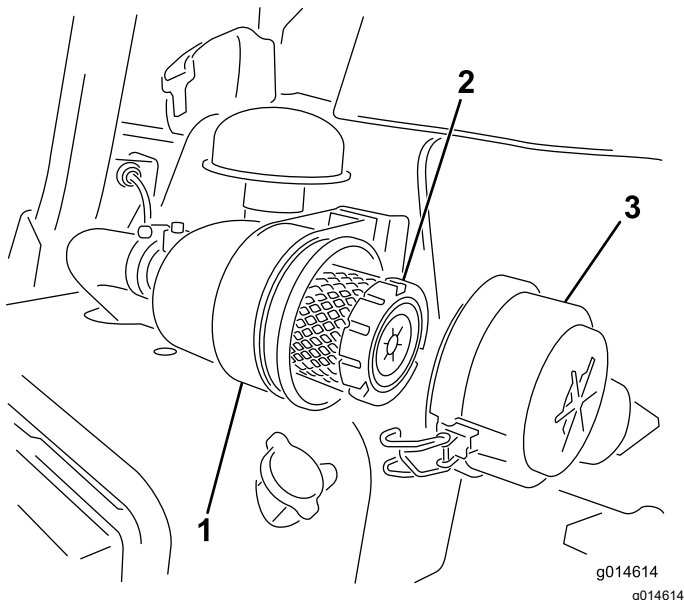
Important: Evitați utilizarea aerului de înaltă presiune, care ar putea forța murdăria să treacă prin filtru în zona de admisie.

4. Îndepărtați i înlocuiri filtrul primar, după cum urmează:

Important: Nu curățați elementul uzat.

- A. Verificai filtrul nou pentru eventuale daune de transport; **nu utilizați un element deteriorat.**
- B. Îndepărtați cu grijă filtrul vechi din corpul filtrului i eliminați-l.
- C. Introduceți noul filtru, presând pe marginea exterioară a acestuia pentru a-l amplasa în recipient, verificând capătul elementului de etanare al filtrului i corpului acestuia.

Important: Nu presai la nivelul centrului flexibil al filtrului.

5. Curățați orificiul pentru eliminarea murdăriei de pe capacul detaabil. Îndepărtați valva de ieșire din cauciuc de la capac, curățați cavitatea i înlocuiri valva de ieșire.
6. Montați capacul, orientând valva de ieșire din cauciuc în jos, într-o poziție aproximativ între cea corespunzătoare orei 5 i orei 7 când este privită de la extremitate.
7. Fixați elementele de fixare (Figura 32).

Întreținerea uleiului de motor

Verificarea nivelului uleiului de motor

Interval de service: Înainte de fiecare folosință sau zilnic

Motorul este livrat cu 3,7 l de ulei (cu filtru) în carter; totuși, trebuie să verificați nivelul uleiului înainte i după prima pornire a motorului.

Utilizați ulei de motor de înaltă calitate, care îndeplinește următoarele specificații:

- Nivel necesar clasificare API: CH-4, CI-4 sau superior.

- Ulei preferat: SAE 10W–30
- Ulei alternativ: SAE 15W–40

Uleiul de motor Toro Premium este pus la dispoziție distribuitorul autorizat, cu clasa de vâscozitate 10W–30. Consultați *Catalogul de piese de schimb* pentru numerele de piesă.

Notă: Cel mai bun moment pentru a verifica uleiul de motor este atunci când motorul este rece, înainte de a fi pornit la începutul zilei. Dacă a fost deja pornit, lăsați uleiul să se scurgă înapoi în carter timp de cel puțin 10 minute înainte de a verifica. Dacă nivelul uleiului este la sau sub marcajul Add (adaugă) de pe jojă, adăugați ulei pentru a aduce nivelul uleiului la marcajul FULL (PLIN). **Nu umpleți excesiv.**

Important: Menineți nivelul uleiului de motor între limitele superioare și inferioare de pe jojă; motorul se poate defecta dacă îl porniți cu prea mult sau prea puțin ulei.

1. Poziționați mașina pe o suprafață plană.
2. Scoateți joja și tergeți-o cu o lavetă curată ([Figura 34](#)).

Important: Scoateți joja în timp ce adăugați ulei de motor. Când adăugați ulei de motor *trebuie să existe un spațiu liber* în dispozitivul de umplere cu ulei și orificiul de umplere de pe capacul valvei, așa cum se arată în [Figura 33](#). Acest spațiu liber este necesar pentru a permite aerisirea în timpul umplerii, ceea ce împiedică scurgerea uleiului în tubul de aerisire.



Figura 33

1. Observați spațiul liber

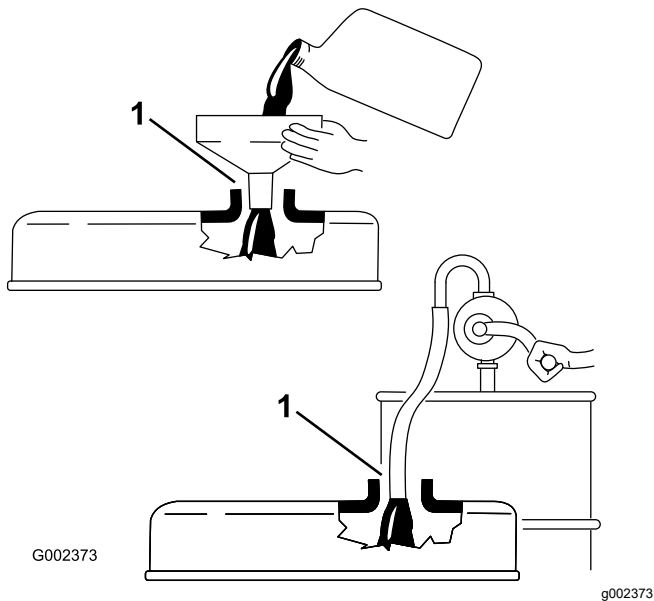

Figura 34

1. Capac buon
2. Jojă

3. Împingeți joja în tub și asigurați-vă că este aezată complet.
4. Scoateți joja din tub și verificați nivelul uleiului

Notă: Dacă nivelul uleiului este scăzut, scoateți capacul buonului de la capacul valvei și adăugați lent o cantitate suficientă de ulei pentru a ridica nivelul până la marcajul FULL (PLIN) de pe jojă.

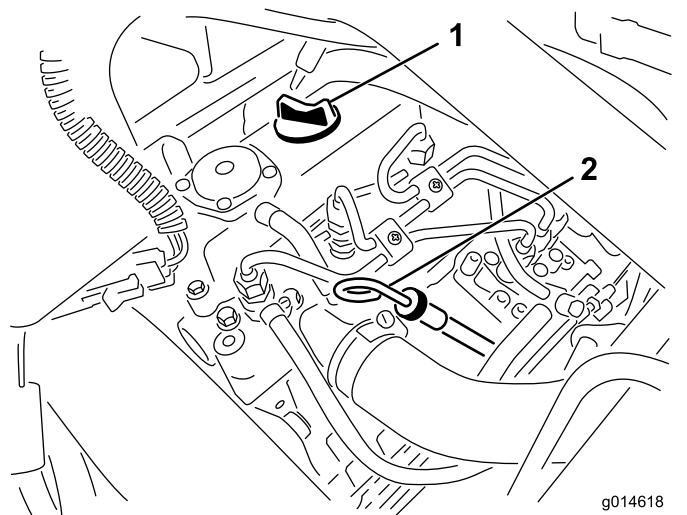
Adăugați uleiul încet și verificați nivelul des în timpul acestui proces. **Nu umpleți excesiv.**

5. Repoziționați joja.
6. Porniți și rulați motorul la ralanti timp de 30 de secunde, apoi opriți motorul. Așteptați 30 de secunde, apoi repetați pașii 2-5.
7. Montați ferm capacul buonului și joja.

Schimbarea uleiului de motor și a filtrului

Interval de service: După primele 50 ore

La intervale de 100 de ore

1. Scoateți buonul de golire și lăsați uleiul să curgă într-o tavă de golire. Atunci când uleiul nu mai curge, montați buonul de golire ([Figura 35](#)).

Întreținerea sistemului de carburant

Scurgerea apei din filtrul de combustibil

Interval de service: Înainte de fiecare folosință sau zilnic

1. Parcai mașina pe o suprafață plană i oprii motorul.
2. Aezai o tavă de golire sub filtrul de combustibil.
3. Deschidei bușonul de golire de pe filtrul de combustibil cu aproximativ o tură i golii apa acumulată (Figura 37).



Figura 37

1. Filtru de combustibil
2. Bușon de golire

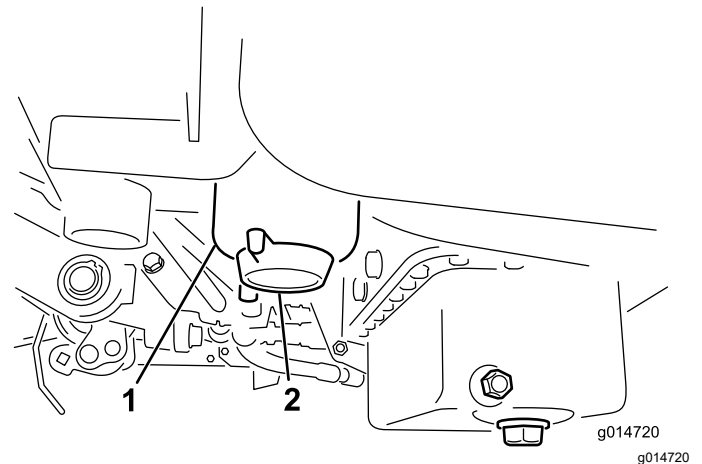

Figura 35

1. Bușon de golire
-
2. Demontai filtrul de ulei (Figura 36). Aplicai un strat subire de ulei curat pe garnitura filtrului nou.

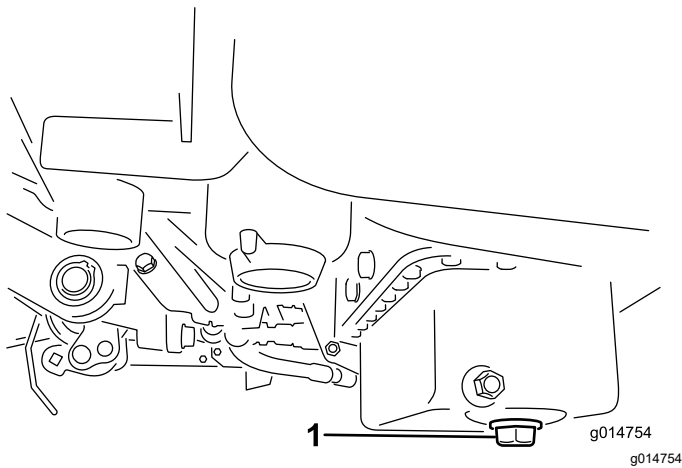

Figura 36

1. Filtru de ulei
-
3. Înurubai filtrul manual până când garnitura intră în contact cu adaptorul filtrului, apoi strângeți cu încă 1/2-3/4 tură. **Nu strângeți excesiv.**
 4. Adăugați ulei în carter; consultați [Verificarea nivelului uleiului de motor \(Pagină 36\)](#).
 5. Eliminați uleiul uzat în mod corespunzător.

4. Strângeți bușonul după scurgere.

Notă: Deoarece apa acumulată va fi amestecată cu motorina, golii filtrul de combustibil într-un recipient adecvat i eliminați în mod corespunzător.

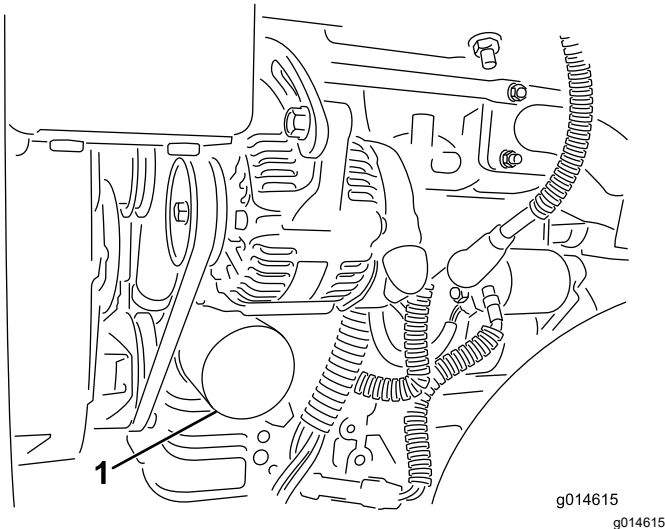
Înlocuirea filtrului de combustibil/separatorului de apă

Interval de service: La intervale de 500 de ore

1. Închideți ventilul de închidere combustibil (**Figura 38**) de sub rezervorul de combustibil.



Figura 38

1. Ventil de închidere combustibil

2. Curățați zona de montare a recipientului filtrului (**Figura 39**).
3. Aezai o tavă de golire sub filtrul de combustibil.
4. Deschideți buonul de golire al filtrului (**Figura 39**).

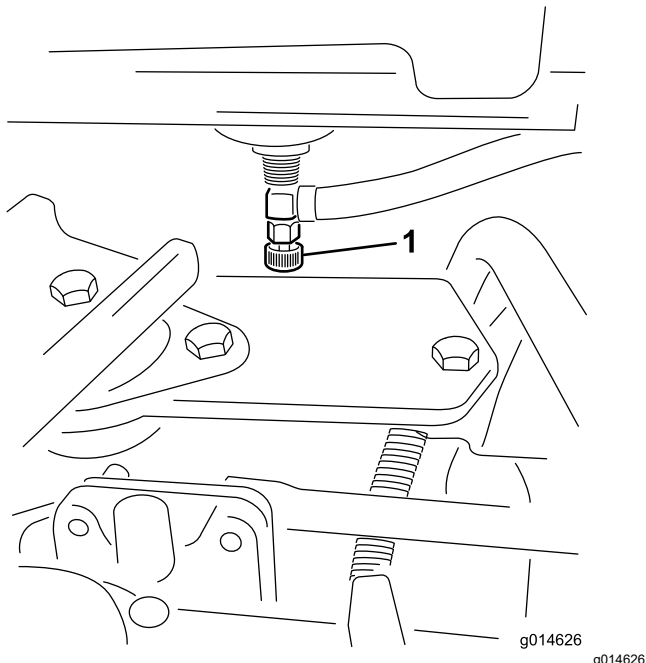

Figura 39

1. Recipient filtru de combustibil/separator de apă
2. Buon de golire al filtrului

5. Deurubai recipientul filtrului și eliminai în conformitate cu reglementările locale.
6. Înurubai filtrul manual până când garnitura intră în contact cu adaptorul filtrului, apoi strângeți cu încă $\frac{1}{2}$ - $\frac{3}{4}$ tură.
7. Asigurați-vă că buonul de golire al filtrului este închis. Deschideți ventilul de închidere combustibil.

Verificarea conductelor de combustibil și a racordurilor

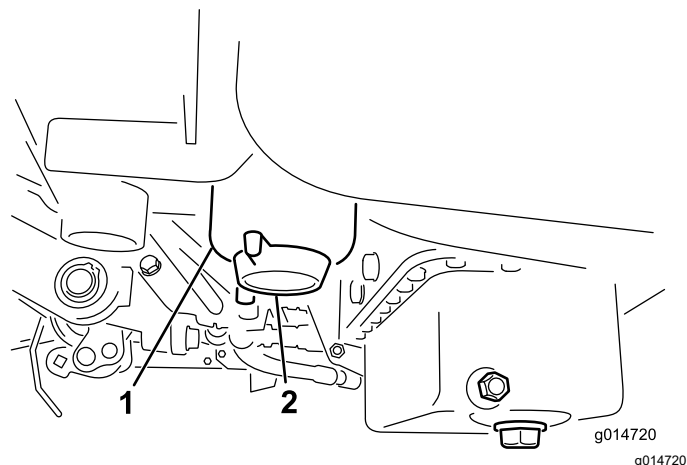
Interval de service: La fiecare 2 ani

Verificați conductele de combustibil pentru deteriorări, defecțiuni sau racorduri slăbite.

Întreținerea sistemului electric

Sigurană privind sistemul electric

- Deconectai bateria înainte de repararea mainii. Deconectai întâi borna negativă, apoi borna pozitivă. Conectai întâi borna pozitivă, apoi borna negativă.
- Încărcai bateria într-un spațiu deschis, bine ventilat, departe de scântei sau flăcări. Deconectai încărcătorul înainte de a conecta sau deconecta bateria. Purtați îmbrăcăminte de protecție și utilizați scule izolate.

Deconectarea bateriei

⚠ ATENȚIE

Bornele bateriei sau uneltele metalice pot face scurtcircuit la contactul cu piesele metalice, producând scântei. Scântele pot produce explozia gazelor din baterie, ducând la vătămări corporale.

- Când îndepărtați sau instalați bateria, nu permiteți contactul bornelor cu piesele metalice ale mainii.
- Nu permiteți uneltelor metalice să producă un scurtcircuit între bornele bateriei și piesele metalice ale mainii.

⚠ ATENȚIE

Disponerea incorectă a cablurilor bateriei poate deteriora mâna și cablurile, provocând scântei. Scântele pot produce explozia gazelor din baterie, ducând la vătămări corporale.

Deconectai întotdeauna cablul negativ (negru) al bateriei înainte de a deconecta cablul pozitiv (rou).

1. Deconectai cablul negativ al bateriei de la borna bateriei (Figura 40).



Figura 40

g253380

1. Cablul negativ al bateriei
2. Cablul pozitiv al bateriei

2. Ridicai izolatorul și îndepărtați cablul pozitiv al bateriei de la borna acesteia (Figura 40).

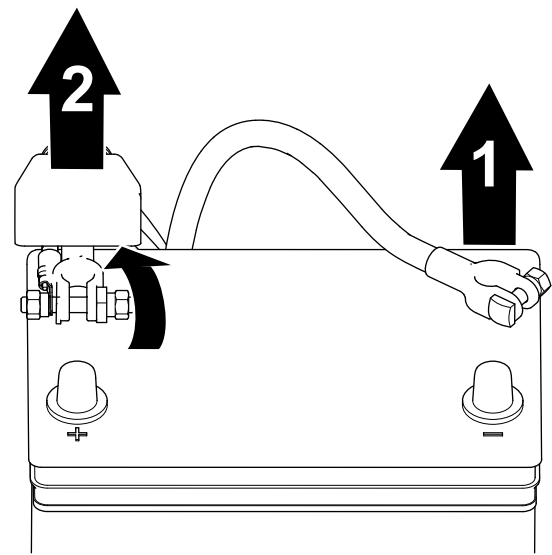
Conectarea bateriei

⚠ ATENȚIE

Disponerea incorectă a cablurilor bateriei poate deteriora mâna și cablurile, provocând scântei. Scântele pot produce explozia gazelor din baterie, ducând la vătămări corporale.

Conectai întotdeauna cablul pozitiv (rou) al bateriei înainte de a conecta cablul negativ (negru).

1. Conectai cablul pozitiv la baterie și strângeți piulia clemei bateriei (Figura 41).



Figura 41

g253379

1. Cablul pozitiv al bateriei
2. Cablul negativ al bateriei

2. Conectai cablul negativ la baterie și strângeți piulița clemei bateriei (Figura 41).

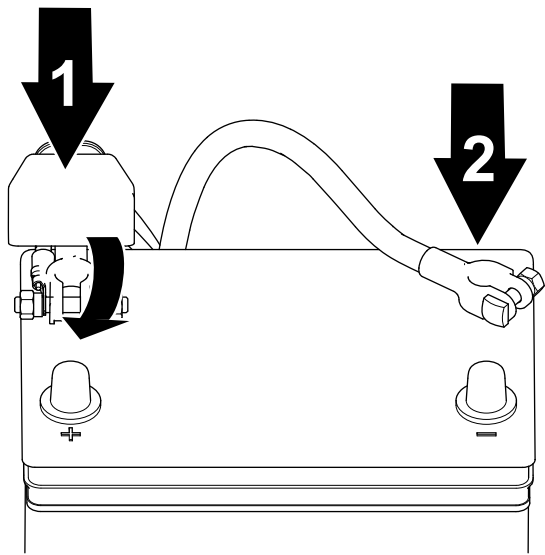
Încărcarea bateriei

⚠ ATENȚIE

Bornele bateriei sau uneltele metalice pot face scurtcircuit la contactul cu piesele mainii, producând scântei. Scântelele pot produce explozia gazelor din baterie, ducând la vătămări corporale.

- Când îndepărtați sau instalați bateria, nu permiteți contactul bornelor cu piesele metalice ale mainii.
- Nu permiteți uneltele metalice să producă un scurtcircuit între bornele bateriei și piesele metalice ale mainii.

1. Deconectați bateria; consultați [Deconectarea bateriei \(Pagină 40\)](#).
2. Îndepărtați elementele care fixează bateria în compartimentul său (Figura 42) și scoateți bateria.



Figura 42

g339469

- | | |
|------------|-------------------|
| 1. urub | 4. Piuliță |
| 2. Șaibă | 5. Radiator |
| 3. Opritor | 6. Spatele mainii |

3. Conectați un încărcător de baterie de 2-4 A la bornele bateriei. Încărcați bateria timp de cel puțin 2 ore la 4 A sau timp de cel puțin 4 ore la 2 A până când greutatea specifică este de 1,250 sau mai mare și temperatura este de cel puțin 16°C, cu toate celulele asigurând eliberarea gazului.

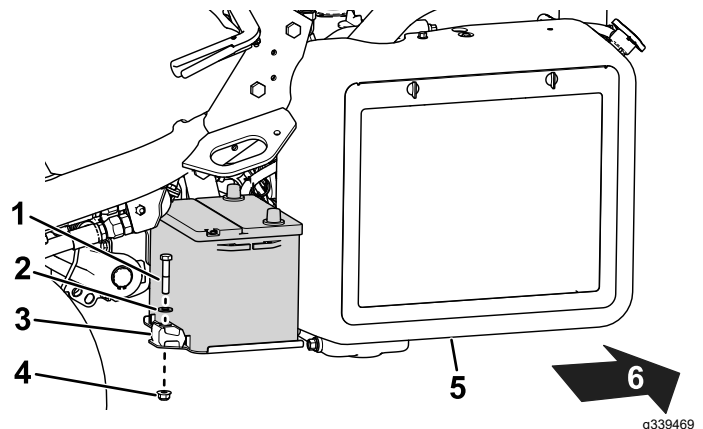
⚠ ATENȚIE

Încărcarea bateriei produce gaze explozibile.

Nu fumați niciodată în apropierea bateriei și în sursele de scântei și foc departe de aceasta.

Important: Dacă nu încărcați bateria pentru cel puțin timpul specificat mai sus, este posibil să fie redusă durata de viață a bateriei.

4. Când bateria este încărcată, deconectați încărcătorul de la priza electrică și de la bornele bateriei.
5. Aezăți bateria în compartimentul acesteia și fixați-o cu elementele de fixare îndepărtate anterior (Figura 42).
6. Conectați bateria; consultați [Conectarea bateriei \(Pagină 40\)](#).

Localizarea siguranelor fuzibile

Siguranele din sistemul electric sunt situate sub scaun (Figura 43).



Figura 43

g195277

- | | |
|---|--|
| 1. Pornire/rulare, indicatori luminoși de diagnostic și bujie incandescentă – 7,5 A | 5. Lumini și detector de scurgeri – 15 A |
| 2. Cuplarea cilindri, ridicare/coborâre, ventilator – 7,5 A | 6. Demaror – 15 A |
| 3. Ridicare cilindri, activare cilindru E și supratemperatură – 7,5 A | 7. Funcționare – 10 A |
| 4. Fără siguranță | 8. Logică și putere ECM—2 A |

Întreținerea sistemului de angrenaj

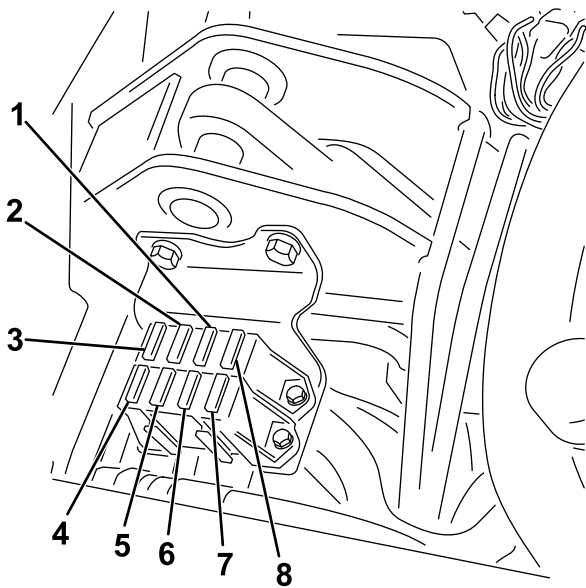
Verificarea presiunii din anvelope

Interval de service: Înainte de fiecare folosință sau zilnic

Variați presiunea în anvelope pentru toate cele 3 roți, în funcție de starea gazonului, de la minim 0,83 bar (83 kPa) la un maxim 1,10 bar.

Verificarea cuplului de strângere a prezoanelor butucului roii din față

Interval de service: După prima oră

După primele 10 ore

La intervale de 200 de ore

Specificaie cuplu de strângere prezon butuc de roată: 420 – 461 N·m

Verificarea cuplului prezoanelor

Interval de service: După prima oră

După primele 10 ore

La intervale de 200 de ore

⚠ ATENȚIE

Nerespectarea cuplului adecvat al prezoanelor poate cauza vătămări corporale.

Strângeți prezoanele la cuplul specificat la intervalele specificate.

Specificaie cuplu de strângere prezon: 95-122 Nm

Notă: Pentru a asigura o distribuție uniformă, strângeți prezoanele într-un model în X.

Reglarea transmisiei pentru neutru

Dacă mâna se micșorează atunci când pedala de control al tracțiunii este în poziția NEUTRĂ, reglați mecanismul de revenire la punctul neutru.

1. Asigurați-vă că este închisă supapa de bypass.

- Ridicai maina i sprijinii-o de cadru, astfel încât una dintre roile din față să fie ridicată de pe sol.

Notă: Dacă maina este echipată cu un set pentru traciune pe 3 roi, ridicai i blocai i roata spate.

- Pornii motorul, deplasezi pedala de acceleraie în poziia de deplasare LENTĂ i asigurai-vă că nu se rotește roata din față care este ridicată de pe sol.
- Dacă roata se rotește, oprii motorul i procedai după cum urmează:

A. Slăbii piulia care fixează excentricul la partea superioară a hidrostatului (Figura 44).



Figura 44

- | | |
|--------------|------------------|
| 1. Excentric | 2. Contrapiuliță |
|--------------|------------------|

- Deplasezi maneta de control al funcționării în poziia NEUTRĂ i pedala de acceleraie în poziia de deplasare LENTĂ. Pornirea motorului.
- Rotii excentricul până când maina nu se mică în nicio direcție. Când roata se oprește, strângeți contrapiulia excentricului i reglajul (Figura 44). Verificai reglarea cu maneta de acceleraie în poziia de deplasare LENTĂ i RAPIDĂ.

Notă: Dacă roata continuă să se rotească atunci când excentricul este reglat la maxim, contactai distribuitorul dumneavoastră autorizat Toro sau consultați *Manualul de service* pentru reglaje suplimentare.

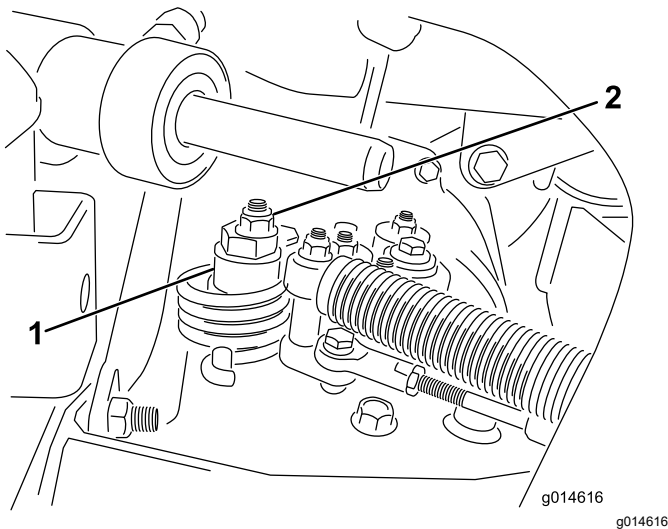
Reglarea vitezei de transport

Atingerea vitezei maxime de transport

Pedala de traciune este reglată pentru viteza maximă de transport, dar poate fi necesar să o reglai dacă pedala atinge cursa maximă înainte de a contacta opritorul pedalei sau dacă doriți să reduceți viteza de transport.

Pentru a obține viteza maximă de transport, deplasezi maneta de control al funcționării în poziia TRANSPORT i apăsați pedala de traciune. Dacă pedala intră în contact cu opritorul (Figura 45) înainte de a simți tensionare în cablu, efectuați următoarea procedură de reglare:



Figura 45

- Opritor pedală

- Deplasezi maneta de control al funcționării în poziia TRANSPORT i slăbii contrapiulia care fixează opritorul pedalei la placa de podea (Figura 45).
- Strângeți opritorul pedalei până când aproape atinge pedala de traciune.
- Continuai să aplicați o forță uoară pe pedala de transport i reglai opritorul pedalei astfel încât să contacteze tija pedalei i strângeți piulițele.

Important: Asigurați-vă că tensionarea cablului nu este excesivă, pentru a nu reduce durata de viaă a cablului.

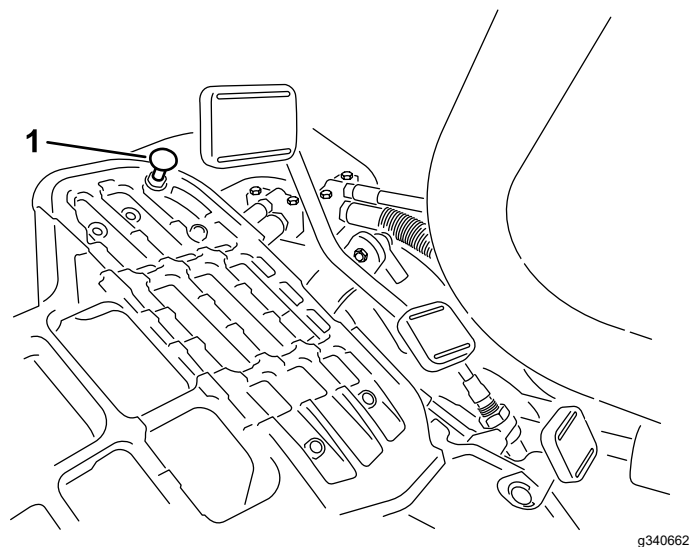
Reducerea vitezei de transport

- Apăsați pedala de traciune i slăbii contrapiulia care fixează opritorul pedalei la placa de podea.

2. Slăbii opritorul pedalei până când obinei viteza de transport dorită.
3. Strângei contrapiulia care fixează opritorul pedalei.

Reglarea vitezei de cosit

Viteza de cosit este setată din fabrică la 3,8 mph.

Putei regla viteza de cosit în faă la 0-8 km/h.

1. Slăbii contrapiulia de pe urubul de reglare (Figura 46).
2. Slăbii piulia care fixează suporii de blocare i de cosit de pe pivotul pedalei.

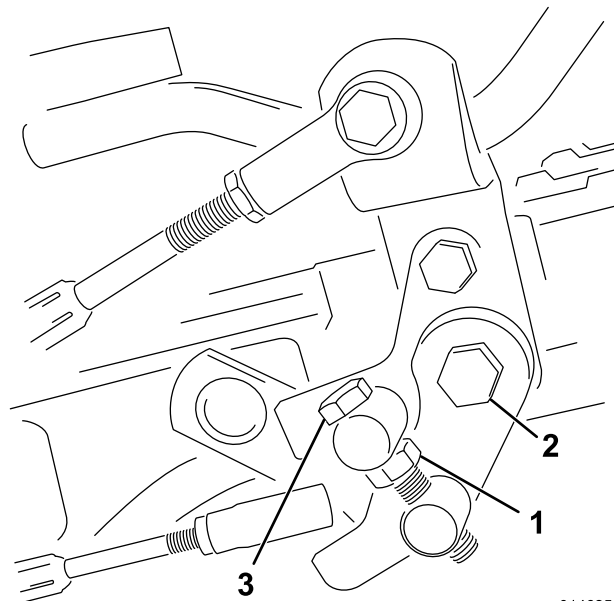

g014625
g014625

Figura 46

- | | |
|------------------|--------------------|
| 1. Contrapiuliță | 3. urub de reglare |
| 2. Piuliță | |

3. Rotii urubul de reglare în sensul acelor de ceasornic pentru a reduce viteza de cosit i în sens invers acelor de ceasornic pentru a mări viteza de cosit.
4. Strângei contrapiulia urubului de reglare i piulia de pe pivotul pedalei pentru a fixa reglarea (Figura 46). Verificai reglarea i efectuai o aciune conform cerinelor.

Întreținerea sistemului de răcire

Sigurana sistemului de răcire

- Ingerarea lichidului de răcire a motorului poate provoca otrăvire; a nu se lăsa la îndemâna copiilor i animalelor de companie.
- Descărcarea lichidului de răcire fierbinte sub presiune sau atingerea unui radiator fierbinte i a pieselor din jur poate provoca arsuri grave.
 - Lăsați întotdeauna motorul să se răcească cel puțin 15 minute înainte de a scoate capacul radiatorului.
 - Utilizați o lavetă când deschideți capacul radiatorului i deschideți capacul încet pentru a permite ieirea aburului.

Curățarea ecranului radiatorului

Interval de service: Înainte de fiecare folosință sau zilnic Curățați-l din oră în oră în condiții de mediu cu foarte mult praf i murdărie.

Pentru a preveni supraîncălzirea sistemului, asigurați curățenia ecranului i radiatorului. Verificați i curățați ecranul i radiatorul zilnic sau, dacă este necesar, din oră în oră. Curățați aceste componente mai frecvent în condiții de mediu cu mult praf i murdărie.

1. Îndepărtați ecranul radiatorului (Figura 47).

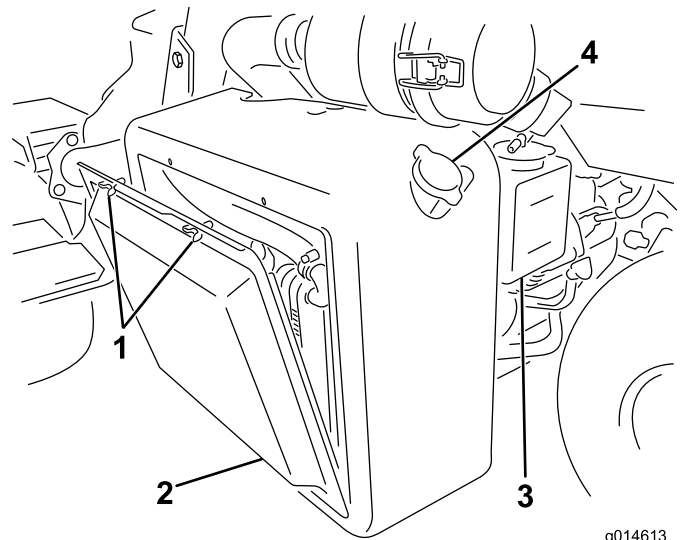

g014613
g014613

Figura 47

- | | |
|---------------------------|-------------------|
| 1. uruburi cu cap fluture | 3. Rezervor |
| 2. Ecran radiator | 4. Capac radiator |

2. Lucrând din partea ventilatorului radiatorului, suflați aer comprimat în radiator.
3. Curățați ecranul i montați-l.

Verificarea nivelului lichidului de răcire pentru motor

Capacitatea sistemului de răcire este de aproximativ 4,6 l.

Umpleți sistemul de răcire cu o soluție 50/50 de apă i antigel permanent cu etilenglicol. Verificați nivelul lichidului de răcire la începutul fiecărei zile înainte de a porni motorul.

⚠ AVERTISMENT

Dacă motorul a funcționat, pot fi scăpări de lichid de răcire sub presiune i fierbinte, care pot provoca arsuri.

- **Nu deschideți capacul radiatorului atunci când motorul este pornit.**
- **Utilizați o lavetă când deschideți capacul radiatorului i deschideți capacul încet pentru a permite ieirea aburului.**

1. Parcați mâna pe o suprafață plană.
2. Verificați nivelul lichidului de răcire (Figura 47 i Figura 48).

Acesta trebuie să se încadreze între liniile de pe rezervor atunci când motorul este rece.



Figura 48

G008427

1. Rezervor

3. Dacă nivelul de lichid de răcire este scăzut, scoateți capacul rezervorului și adăugați un amestec 50/50 apă și antigel pe bază de etilenglicol. **Nu umpleți excesiv.**

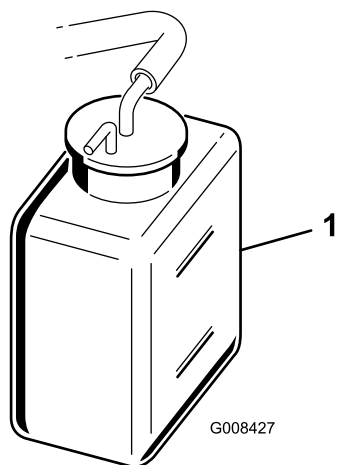
4. Montați capacul la rezervor.

Întreținerea frânei

Rodajul frânelor

Interval de service: Anual

Acționați ferm frânele și conduceți mașina la viteza de cosit până când frânele devin fierbini, fapt indicat de mirosul degajat. Poate fi necesar să reglați frânele după perioada de rodaj; consultați [Reglarea frânelor \(Pagină 46\)](#).

Reglarea frânelor

Dacă frânele nu reușesc să imobilizeze mașina în timp ce este parcată, le puteți regla utilizând fișingul de pe placa despărțitoare de lângă tamburul de frână; contactați centrul de service autorizat sau consultați *Manualul de service* pentru mai multe informații.

Notă: Efectuați rodajul frânelor anual; consultați [Rodajul frânelor \(Pagină 46\)](#).

Întreținerea bandei

Reglarea curelei alternatorului

Interval de service: După primele 8 ore

Asigurați-vă de tensionare corespunzătoare a curelei, pentru a asigura funcționarea corectă a motorului și pentru a preveni uzura inutilă.

1. Parcați mașina, opriți motorul, acționați frâna de parcare, scoateți cheia și așteptați ca toate piesele în mișcare să se oprească.
2. Aplicați o presiune moderată cu degetul mare pe curea dintre fulii (10 kg). Deflexia curelei trebuie să fie de 7-9 mm. În caz contrar, efectuați următoarea procedură pentru a regla tensionarea curelei:



Figura 49

1. Curea alternator – apăsați aici
2. Alternator
3. Curea de reglare

- A. Slăbiți uruburile care fixează alternatorul la motor și curea de reglare.
- B. Verificați curea pentru a descoperi urme de uzură sau deteriorare și înlocuiți-o dacă este uzată.
- C. Folosind o pârghie amplasată între alternator și blocul motor, trageți alternatorul în afară pentru a efectua tensionarea corectă a curelei și strângeți uruburile.

Întreținerea sistemului hidraulic

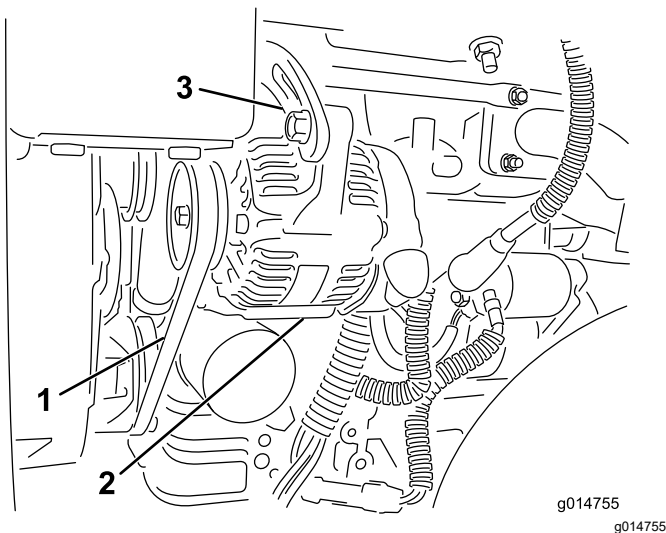
Siguranță privind sistemul hidraulic

- Apelați imediat la un medic în cazul în care uleiul hidraulic intră în contact cu pielea. Uleiul care pătrunde în piele trebuie să fie eliminat chirurgical în interval de câteva ore de un medic.
- Asigurați-vă că toate furtunurile și conductele cu ulei hidraulic sunt în stare bună și toate racordurile și fittingurile hidraulice sunt etane înainte de a presuriza sistemul hidraulic.
- Începeți și alte părți ale corpului la distanță de infiltrații sau duze care pulverizează ulei hidraulic sub presiune.
- Utilizați carton sau hârtie pentru a detecta scurgerile de ulei hidraulic.
- Depresurizați în siguranță sistemul hidraulic înainte de orice intervenție asupra acestuia.

Întreținere cu privire la uleiul hidraulic

Important: Indiferent de tipul de ulei hidraulic utilizat, orice mașină utilizată pentru tunderea ierbii în zone de joc, tăierea verticală sau la temperaturi ambientale peste 29°C trebuie să fie echipată cu setul de răcire a uleiului (Nr. piesă 117-9314).

Specificațiile uleiului hidraulic

Rezervorul este umplut din fabrică cu ulei hidraulic de înaltă calitate. Verificați nivelul uleiului hidraulic înainte de a porni motorul și zilnic după aceea; consultați [Verificarea nivelului de ulei hidraulic \(Pagină 48\)](#).

Lichid hidraulic recomandat: lichid hidraulic cu durată extinsă de viață Toro PX; disponibil în recipiente de 19 l sau în bidoane de 208 l.

Notă: O mașină care utilizează lichidul de înlocuire recomandat necesită schimbări mai puțin frecvente de lichid și de filtru.

Lichide hidraulice alternative: Dacă lichidul hidraulic cu durată de viață extinsă Toro PX nu este disponibil, puteți utiliza un alt lichid hidraulic convențional, pe bază de petrol, cu specificații care se încadrează în intervalul menționat pentru toate următoarele proprietăți ale materialelor și care îndeplinesc standardele din industrie. Nu utilizați lichide sintetice. Consultați-vă cu distribuitorul de lubrifiant pentru a identifica un produs satisfăcător.

Notă: Toro nu își asumă răspunderea pentru daunele provocate de utilizarea unor produse necorespunzătoare; prin urmare, utilizezi doar produse de la producători consacrați, care garantează pentru recomandările furnizate.

Ulei hidraulic anti-uzură cu indice de vâscozitate ridicat/punct de curgere scăzut, ISO VG 46

Proprietăți produs:

Vâscozitate, ASTM D445	cSt la 40 °C: 44 – 48
Indice de vâscozitate ASTM D2270	140 sau superior
Punct de curgere, ASTM D97	-37 °C - -45 °C
Specificatii pentru industrie:	Eaton Vickers 694 (I-286-S, M-2950-S/35VQ25 sau M-2952-S)

Notă: Multe uleiuri hidraulice sunt aproape incolore, detectarea scurgerilor fiind dificilă. Un aditiv colorant rou pentru uleiul hidraulic este disponibil în flacoane de 20 ml. Un flacon este suficient pentru 15 până la 22 litri de ulei hidraulic. Nr. piesă de comandă 44-2500 de la distribuitorul dumneavoastră autorizat Toro.

Important: Lichidul hidraulic biodegradabil sintetic Toro Premium este singurul lichid sintetic biodegradabil aprobat de Toro. Acest lichid este compatibil cu elastomerii utilizați în sistemele hidraulice Toro și este potrivit pentru un interval vast de temperaturi. Acest lichid este compatibil cu uleiurile minerale convenionale, dar pentru biodegradabilitate și performanță maximă, sistemul hidraulic trebuie spălat complet de lichidul convențional. Uleiul este pus la dispoziție de distribuitorul dumneavoastră autorizat Toro în recipiente de 19 l sau bidoane de 208 l.

Verificarea nivelului de ulei hidraulic

Rezervorul de ulei hidraulic este umplut din fabrică cu ulei hidraulic de înaltă calitate. Zi de zi, verificai nivelul lichidului hidraulic înainte de a utiliza maina. Maina este prevăzută cu o jojă sau o fereastră din plastic alb în partea din față a rezervorului de ulei hidraulic (în spatele scaunului, în partea stângă a mainii) care este utilizată pentru a verifica nivelul de ulei hidraulic. Nivelul uleiului trebuie să se încadreze între liniile ferestrei sau marcajele jojei; în caz contrar, mai adăugai ulei adecvat.

Consultai [Figura 50](#) pentru această procedură.



Figura 50

1. Amplasarea capacului rezervorului hidraulic sau a jojei

1. Poziționezi mașina pe o suprafață plană.

Notă: Asigurăți-vă că maina s-a răcit, astfel încât uleiul să fie rece.

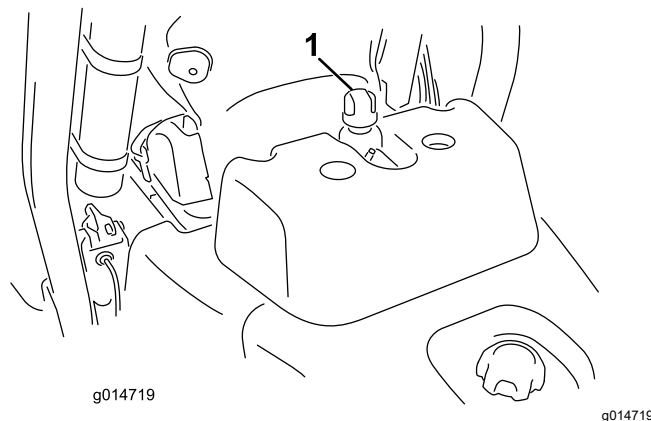
2. Verificai nivelul uleiului în funcție de rezervorul mainii:

- Dacă rezervorul are o fereastră de vizualizare, verificai aici nivelul uleiului și continuiți cu pasul 5.
- Dacă rezervorul nu are o fereastră de vizualizare, localizați joja în partea de sus a rezervorului hidraulic și continuiți cu pasul 3.

3. Scoateți joja și tergeți-o cu o lavetă curată, apoi înșurubați joja înapoi în rezervor.

4. Îndepărtați joja și verificați nivelul uleiului. Dacă uleiul se află între marcajele de pe jojă, nivelul este corespunzător. Dacă nivelul nu se încadrează între marcaje, este nevoie de mai mult ulei.

5. Scoateți capacul sau joja (în funcție de maină) de la rezervorul de ulei hidraulic și umpleți încet rezervorul cu ulei hidraulic de înaltă calitate corespunzător, până când nivelul se încadrează între cele 2 linii de pe fereastra de vizualizare sau cele 2 marcaje de pe jojă.

6. Montați capacul sau joja și tergeți orice urmă de ulei vărsat.

Important: Verificai nivelul de ulei hidraulic înainte de a porni motorul pentru prima dată și zilnic după aceea.

Schimbarea uleiului hidraulic i a filtrului

Interval de service: La intervale de 800 de ore—Dacă **nu** utilizai uleiul hidraulic recomandat sau dacă ai umplut vreodată rezervorul cu un ulei alternativ, înlocuiești uleiul hidraulic, filtrul i elementul de aerisire al rezervorului.

La intervale de 1.000 de ore—Dacă **utilizai** uleiul hidraulic recomandat, înlocuiești filtrul pentru ulei hidraulic.

La intervale de 2.000 de ore—Dacă **utilizai** uleiul hidraulic recomandat, înlocuiești uleiul hidraulic.

Capacitate ulei hidraulic: 25,7 l

Dacă uleiul este contaminat, solicitai distribuitorului dumneavoastră autorizat Toro să purjeze sistemul. Uleiul contaminat are un aspect lăptos sau negru în comparaie cu uleiul curat.

1. Curăai suprafaa din jurul zonei de montare a filtrului (Figura 51). Aezai o tavă de golire sub filtru i îndepărtați filtrul.



Figura 51

1. Filtru pentru ulei hidraulic

Notă: Dacă nu vei goli uleiul, deconectai i conectai conducta hidraulică ce ajunge la filtru.

2. Umpleți filtrul de schimb cu uleiul hidraulic corespunzător, lubrifiați garnitura de etanare i rotiți-o manual până când intră în contact cu capul filtrului. Apoi strângeți-l cu încă $\frac{3}{4}$ de tură.

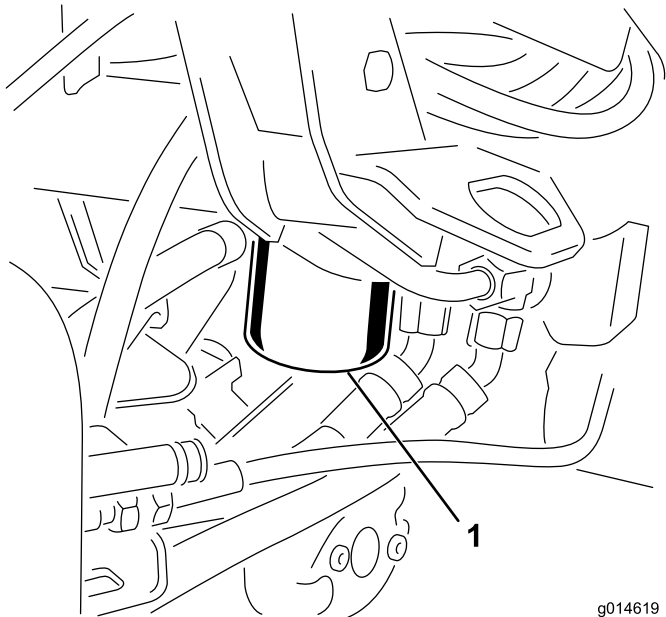
3. Umpleți rezervorul cu ulei hidraulic; consultați [Specificaiile uleiului hidraulic \(Pagină 47\)](#) i [Verificarea nivelului de ulei hidraulic \(Pagină 48\)](#).
4. Pornii maina i lăsați motorul să funcționeze la ralanti timp de 3-5 minute, pentru a circula lichidul i pentru a elimina aerul blocat în sistem. Opriți motorul i verificați nivelul uleiului hidraulic.
5. Eliminați uleiul i filtrul în mod corespunzător.

Verificarea conductelor i furtunurilor hidraulice

Verificați zilnic liniile i furtunurile hidraulice pentru a descoperi eventuale scurgeri, conducte răsucite, suporturi de montare slăbite, urme de uzură, fittinguri slăbite, deteriorare din cauza condițiilor meteo sau a acțiunii substanțelor chimice. Efectuați toate reparațiile necesare înainte de utilizare.

Întreținerea unităii de tăiere

Sigurana lamei

O lamă sau un contracuțit uzate sau deteriorate s-ar putea rupe, iar o bucată ar putea fi proiectată spre dumneavoastră sau alte persoane, cauzând vătămări corporale grave sau deces.

- Verificai lamele i contracuțitele periodic pentru a determina urme de uzură sau de deteriorări.
- Verificai lamele cu grijă. Purtați mânuși i efectuați cu grijă lucrările de service asupra acestora. Trebuie doar să înlocuiți sau să ascuiți lamele i contracuțitele; nu le îndreptați sau sudai niciodată.
- În cazul mainilor cu mai multe unități de tăiere, aveți grijă când rotiți o unitate de tăiere; acest lucru poate duce la rotirea cilindrilor altor unități de tăiere.

Montarea i demontarea unităților de tăiere

⚠ AVERTISMENT

Lamele unității de tăiere sunt ascuțite i vă pot tăia mâinile.

Purtați mânuși din piele groasă sau rezistente la tăiere atunci când manipulați unitățile de tăiere.

Notă: Când ascuiți, setați înălțimea de tăiere sau efectuați alte proceduri de întreținere a unităților de tăiere, depozitați motoarele cilindrilor unității de tăiere în locul de depozitare din partea din față a brațelor de suspensie, pentru a preveni deteriorarea acestora.

Important: Nu ridicați suspensia în poziția de transport atunci când motoarele cilindrilor se află în suporii din cadrul mainii. Este posibilă deteriorarea motoarelor sau a furtunurilor.

Important: Ori de câte ori trebuie să înclinai unitatea de tăiere, sprijiniți partea din spate a acesteia pentru a asigura faptul că piulițele de pe șuruburile de reglare a barei de cadru nu se află pe suprafața de lucru (Figura 52).



Figura 52

1. Suport (nu este furnizat)
2. Piuliță pentru urubul de reglare pentru bara de cadru (2)

g014596

Montarea unităților de tăiere

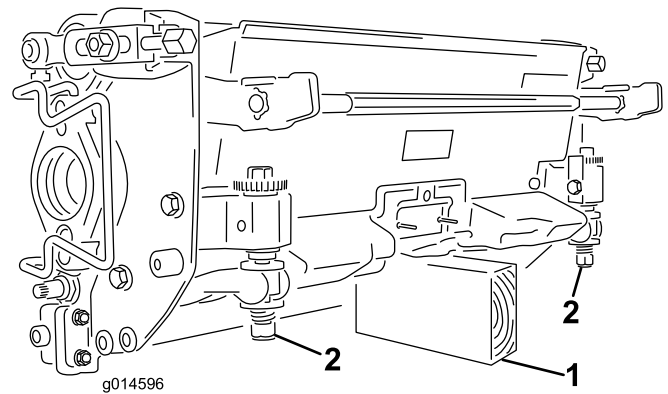
1. Ridicați suportul pentru picioare i balansați-l pentru a-l deschide, permițând accesul la poziția centrală a unității de tăiere (Figura 53).

⚠ AVERTISMENT

Suportul pentru picioare vă poate prinde degetele în cazul în care cade în poziția închisă.

țineți degetele departe de zona în care se poziționează suportul pentru picioare când este deschis.



Figura 53

1. Suport pentru picioare – închis
2. Suport pentru picioare – deschis

2. Poziționați unitatea de tăiere sub brațul de suspensie central.
3. Cu elementele de fixare de pe bara brațului suspensiei îndreptați în sus (adică deschise) (Figura 54), împingeți brațul de suspensie în jos, astfel încât bara să se potrivească peste bară în partea de sus a unității de tăiere (Figura 55).

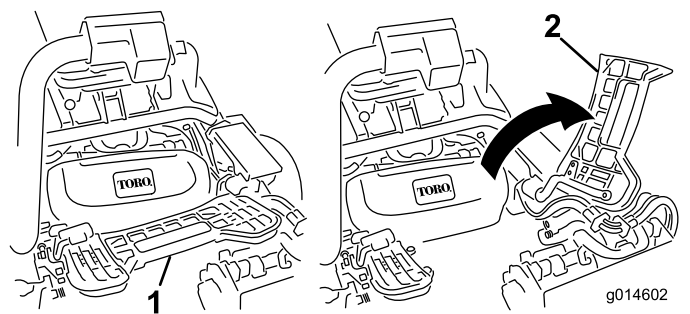

Figura 54

- | | |
|---------------------------------------|--|
| 1. Element de fixare – poziție închis | 3. Element de fixare – poziție deschis |
| 2. Bară bra de suspensie | |

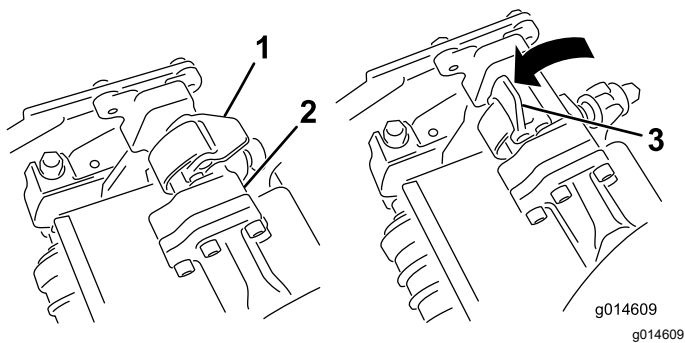

Figura 55

- | | |
|--------------------------|---------------------------|
| 1. Bară bra de suspensie | 2. Bară unitate de tăiere |
|--------------------------|---------------------------|

4. Închideți elementele de fixare în jos i în jurul barei unității de tăiere i blocați-le (Figura 54).

Notă: Atunci când elementele de fixare sunt blocate corect la locul lor auzii un clic i simii.

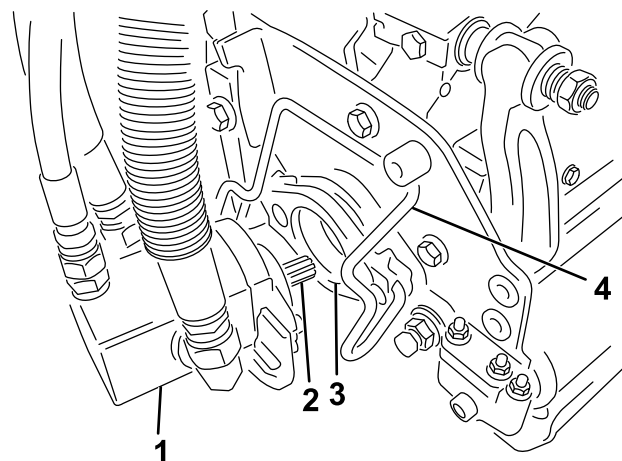
5. Acoperii arborele canelat al motorului unității de tăiere cu lubrifianț curat (Figura 56).

6. Introduceți motorul în partea stângă a unității de tăiere (aa cum se vede din poziia operatorului) i trageți bara de fixare a motorului de pe unitatea de tăiere spre motor până când auzii un clic din ambele părți ale motorului (Figura 56).



Figura 56

- | | |
|----------------------|-------------------------------|
| 1. Motor de cilindru | 3. Cavitate |
| 2. Arbore canelat | 4. Bară de fixare a motorului |

7. Montai un co de iarbă pe cârligele pentru co de pe braul de suspensie.

8. Repetați această procedură pentru celelalte unități de tăiere.

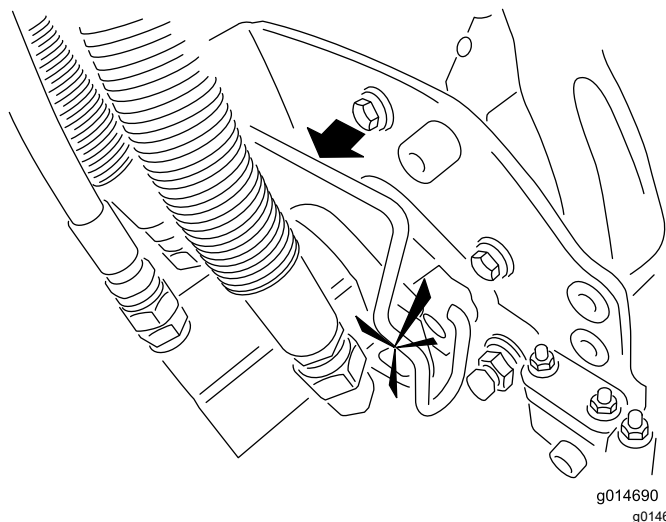
Demontarea unităților de tăiere

1. Parcai maina pe o suprafață curată i plană, coborâi unitățile de tăiere pe sol până când elementele hidraulice ale suspensiei sunt extinse complet, cuplai frâna de parcare, opriți motorul și scoateți cheia.

2. Împingeți bara de fixare a motorului din fantele de pe motor către unitatea de tăiere i scoateți motorul din unitatea de tăiere.



Figura 57

1. Motor de cilindru
2. Bară de fixare a motorului

3. Amplasai motorul în locul de depozitare din partea din față a braului de suspensie (Figura 58).

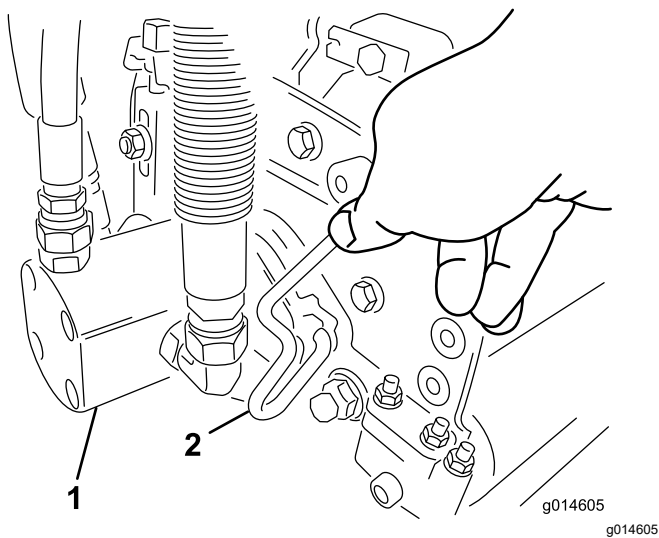

Figura 58

Notă: Când asculi, setai înălțimea de tăiere sau efectuai alte proceduri de întreținere a unităților de tăiere, depozitai motoarele cilindrilor unității de tăiere în locul de depozitare din partea din față a braelor de suspensie, pentru a preveni deteriorarea acestora.

Important: Nu ridicai suspensia în poziția de transport atunci când motoarele cilindrilor se află în suporii din cadrul mainii. Este posibilă deteriorarea motoarelor sau a furtunurilor. Dacă trebuie să deplasai unitatea de traciune fără unitățile de tăiere montate, fixează-le pe braele de suspensie folosind coliere de cablu.

4. Deschideți elementele de fixare de pe bara braului de suspensie a unității de tăiere pe care o îndepărtați (Figura 54).
5. Deconectați elementele de fixare de la bara unității de tăiere.
6. Îndepărtați unitatea de tăiere de sub braul de suspensie.

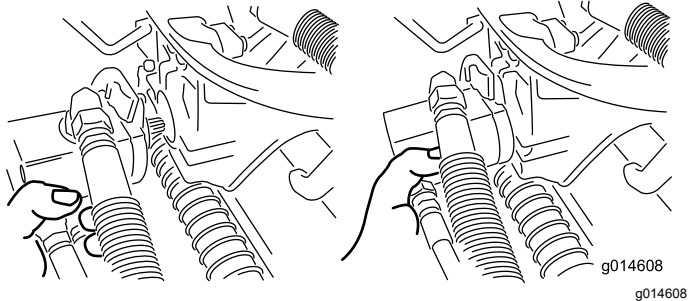
7. Repetați pașii 2-6 pentru celelalte unități de tăiere, după cum este necesar.

Verificarea contactului dintre cilindru și contracușit

În fiecare zi, înainte de a utiliza mașina, verificați contactul dintre cilindru și contracușit, indiferent dacă calitatea tăierii a fost anterior acceptabilă. Trebuie să existe un contact ușor pe toată lungimea cilindrului și a contracușitului; consultați *Manualul operatorului* pentru unitatea de tăiere.

Ascuirea lamelor cilindrilor

⚠ ATENȚIE

Contactul cu cilindrii sau alte piese mobile poate duce la vătămare personală.

- Țineți degetele, mâinile și îmbrăcămintea la distanță față de cilindri sau alte piese mobile.
- Nu încercați niciodată să rotiți cilindrii cu mâna sau cu piciorul în timp ce motorul este pornit.

1. Parcați mașina pe o suprafață plană, coborâți unitățile de tăiere, opriți motorul, scoateți cheia și cuplați frâna de parcare.
2. Îndepărtați capacul din plastic din partea stângă a scaunului.
3. Efectuați reglaje inițiale între cilindru și contracușit, adecvate pentru ascuțirea tuturor unităților de tăiere respective; consultați *Manualul operatorului* pentru unitatea de tăiere.

⚠ PERICOL

Schimbarea turaiei motorului în timpul ascuțirii poate cauza blocarea bobinelor.

- Nu schimbați niciodată turaia motorului în timpul ascuțirii.
- Efectuați ascuțirea doar la turaia de ralanti a motorului.

4. Porniți motorul și lăsați-l să funcționeze la turaia scăzută de ralanti.
5. Rotiți maneta pentru ascuțire în poziția REVERSE (R – ÎN SPATE) (Figura 59).



Figura 59

1. Manetă pentru ascuire – poziie FORWARD (F – în FAĂ)
2. Manetă pentru ascuire - poziie REVERSE (R - în SPATE)

6. Rotii butonul de control al vitezei cilindrului la setarea 1 ([Figura 60](#)).

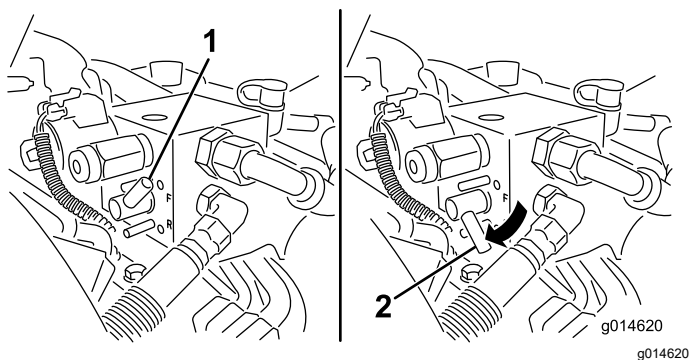

Figura 60

1. Buton de control al vitezei cilindrului

7. Cu maneta de control al funcționării în poziia NEUTRĂ, deplasați în față maneta de ridicare/coborâre tundere iarbă pentru a porni operaia de ascuire pentru cilindrii necesari.
8. Aplicați pastă abrazivă cu o perie cu mâner lung. Nu utilizați niciodată o perie cu mâner scurt.
9. Dacă cilindrii se blochează sau încep să se rotească în mod neregulat în timpul ascuirii, selectați o viteză mai mare a cilindrului până când se stabilizează viteza, apoi readuceți viteza cilindrului la setarea 1 sau la viteza dorită.
10. Pentru a efectua reglarea unităților de tăiere în timpul ascuirii, opriți cilindrii prin deplasarea în spate a manetei de ridicare/coborâre tundere iarbă și opriți motorul. După finalizarea ajustărilor, repetați pași 4-8.

11. Repetați procedura pentru toate unitățile de tăiere pe care doriți să le ascuiți.
12. Când ai terminat, readuceți manetele pentru ascuire în poziia FORWARD (F – în față), re poziionați capacul și spălați unitățile de tăiere, îndepărtând în totalitate pasta abrazivă. Aliniați contracușitul cu cilindrul unității de tăiere după cum este necesar. Deplasați butonul de control al vitezei cilindrului unității de tăiere în poziia de tundere a ierbii dorită.

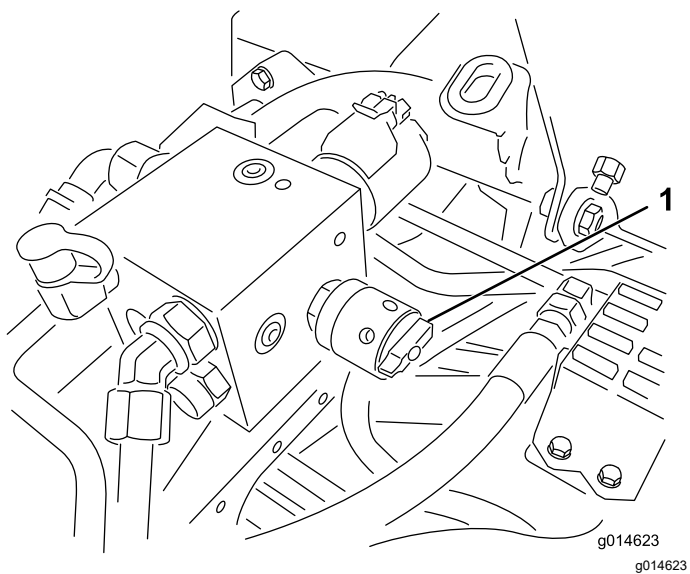
Important: Dacă maneta pentru ascuire nu este readusă în poziia FORWARD (F – în față) după ascuire, unitățile de tăiere nu se vor ridica și nu vor funcționa corect.

Setarea vitezei cilindrului





Pentru a obține o tăiere consecventă, de înaltă calitate și un aspect uniform după tăiere, trebuie să setați corect butonul de control al vitezei cilindrului (situat pe blocul colectorului, sub capacul din stânga scaunului). Reglați butonul de control al vitezei cilindrului după cum urmează:

1. Selectați înălțimea de tăiere la care sunt setate unitățile de tăiere.
2. Alegeți cele mai bune condiții pentru viteza de deplasare dorită.
3. Utilizați tabelul de mai jos pentru a determina setarea vitezei cilindrului pentru unitățile de tăiere cu 5, 8, 11 sau 14 lame; consultați [Tabel pentru viteza cilindrului \(Pagină 54\)](#).
4. Reglați viteza cilindrului prin rotirea butonului ([Figura 60](#)) până când săgețile indicatoare sunt în dreptul numărului pe care l-ați determinat la pasul 3.

Notă: Puteți mări sau reduce viteza cilindrului pentru a compensa starea gazonului.

Tabel pentru viteza cilindrului

Tabel pentru viteza cilindrului

 Înălțime de tăiere	 Unitate de tăiere cu 5 lame		 Unitate de tăiere cu 8 lame		 Unitate de tăiere cu 11 lame		 Unitate de tăiere cu 14 lame	
	Viteză de deplasare							
	6,1 km/h	8,0 km/h	6,1 km/h	8,0 km/h	6,1 km/h	8,0 km/h	6,1 km/h	
	Setări pentru viteza cilindrului							
1,6 mm	*N/R	*N/R	9	*N/R	9	*N/R	9	
2,4 mm	*N/R	*N/R	9	*N/R	9	*N/R	9	
3,2 mm	*N/R	*N/R	9	*N/R	9	*N/R	*N/R	
4,0 mm	*N/R	*N/R	9	*N/R	9	*N/R	*N/R	
4,8 mm	*N/R	*N/R	9	*N/R	7	*N/R	*N/R	
5,5 mm	*N/R	*N/R	9	*N/R	6	*N/R	*N/R	
6,4 mm	7	*N/R	6	7	5	7	*N/R	
7,9 mm	6	*N/R	5	6	4	6	*N/R	
9,5 mm	6	7	4	5	4	5	*N/R	
11,1 mm	6	6	4	5	3	4	*N/R	
12,7 mm	5	6	3	4	*N/R	*N/R	*N/R	
15,9 mm	4	5	3	3	*N/R	*N/R	*N/R	
19,0 mm	3	4	3	3	*N/R	*N/R	*N/R	
22,2 mm	3	4	*N/R	3	*N/R	*N/R	*N/R	
25,4 mm	3	3	*N/R	*N/R	*N/R	*N/R	*N/R	

*N/R: nerecomandat

Sistemul de diagnoză

Diagnoza i indicatorul luminos de service

Indicatorul luminos de service se aprinde în cazul unei defecțiuni la maină. Când acest indicator luminos este aprins puteți accesa codurile de defect pe computer pentru a diagnostica problema, intrând în modul de diagnoză. În modul de diagnoză, indicatorul luminos de service se aprinde intermitent de câteva ori, indicându-vă codul de eroare pe care dumneavoastră sau distribuitorul autorizat Toro îl puteți utiliza pentru a identifica problema.

Notă: Nu puteți porni motorul în modul de diagnoză.

Accesarea modului de diagnoză

1. Opriți maina, cuplați frâna de parcare și rotiți cheia de contact în poziția OPRIT.

2. Deplasați maneta de control al funcționării în poziția TRANSPORT.
3. Asigurați-vă că maneta pentru ascuire se află în poziția FORWARD (F – în față).
4. Părăsiți scaunul.
5. Mențineți maneta de ridicare/coborâre tunderă iarbă în poziția RIDICARE.
6. Rotiți comutatorul de contact în poziția FUNCIONARE.
7. Contorizați codurile pe măsură ce începe aprinderea intermitentă (puteți elibera maneta de ridicare/coborâre tunderă iarbă după ce începe aprinderea intermitentă).

După ce ai terminat, rotiți cheia în poziția OPRIT pentru a părăsi modul de diagnoză.

Determinarea codului de eroare

Sistemul va afișa ultimele 3 defecțiuni care au apărut în ultimele 40 de ore. Defecțiunile sunt afișate printr-o serie de aprinderi intermitente, după cum urmează:

- Dacă nu există defecțiuni, lumina se va aprinde intermitent în mod constant, la o frecvență medie, fără pauze (1 Hz).
- Dacă există o defecțiune, se va aprinde intermitent mai întâi locul zecilor, urmat de o pauză, urmat de locul unităților. Pentru următoarele exemple, # reprezintă o aprindere intermitentă. Exemple:
 - Pentru codul 15, modelul de aprindere intermitentă va fi #_#####
 - Pentru codul 42, modelul de aprindere intermitentă va fi #####_##
 - Pentru codul 123, modelul de aprindere intermitentă va fi #####_###
- Dacă există mai mult de 1 defect, locul zecilor de la următorul defect va începe după o pauză după locul unităților pentru primul defect.

Notă: Sistemul stochează doar cele mai recente 3 coduri de defect.

Pentru o listă de coduri de eroare, consultați distribuitorul dumneavoastră autorizat Toro sau *Manualul de service*.

Depozitare

Depozitarea în siguranță

- Opriți maina, scoateți cheia din contact și așteptați oprirea oricărei mișcări înainte de a părăsi poziția operatorului. Lăsați maina să se răcească înainte de reglarea, repararea, curățarea sau depozitarea acesteia.
- Nu depozitați maina sau recipientul cu combustibil într-o zonă cu o flacără deschisă, scântei sau o lampă martor, precum pe un boiler sau un alt dispozitiv electric.

Pregătirea mașinii pentru depozitare

Dacă doriți să depozitați maina pentru o perioadă lungă de timp, trebuie să efectuați următorii pași înainte de depozitare:

1. Consultați [Depozitarea în siguranță \(Pagină 55\)](#).
2. Îndepărtați acumulările de murdărie și reziduurile de iarbă tăiată. Ascuți lamele și contracuitele, dacă este necesar; consultați *Manualul operatorului* pentru unitatea de tăiere. Utilizați un agent de prevenire a formării ruginii pe contracuite și lame. Lubrifiați toate punctele de lubrifiere.
3. Blocăi roile pentru a elimina orice greutate de pe anvelope.
4. Golii și înlocuiți uleiul hidraulic și filtrul și verificați conductele și fittingurile hidraulice. Înlocuiți dacă este necesar; consultați [Schimbarea uleiului hidraulic și a filtrului \(Pagină 49\)](#) și [Verificarea conductelor și furtunurilor hidraulice \(Pagină 49\)](#).
5. Tot combustibilul trebuie îndepărtat din rezervor. Porniți motorul până când se oprește din cauza lipsei de combustibil. Înlocuiți filtrul de combustibil; consultați [Înlocuirea filtrului de combustibil/separatorului de apă \(Pagină 39\)](#).
6. În timp ce motorul este încă cald, scurgeți uleiul din carter. Completați-l cu ulei proaspăt; consultați [Schimbarea uleiului de motor și a filtrului \(Pagină 37\)](#).
7. Curățați murdăria și pleava de pe cilindru, nervurile chiulasei și carcasa suflantei.
8. Scoateți bateria și încărcați-o complet. O puteți depozita fie separat, fie în maină. Lăsați cablurile deconectate dacă este depozitată în maină. Depozitați bateria într-un loc răcoros pentru a evita descărcarea rapidă a acesteia.
9. Dacă este posibil, depozitați maina într-un loc cald și uscat.

Informații despre avertismente conform Propunerii 65 a statului California

Ce este un avertisment?

Un produs comercializat poate avea o etichetă de avertizare precum cea de mai jos:



WARNING: Cancer and Reproductive Harm – www.p65Warnings.ca.gov.
(ADVERTISMENT: Poate cauza cancer sau poate fi toxic pentru reproducere
– www.p65Warnings.ca.gov.)

Ce este Propunerea 65?

Propunerea 65 se aplică tuturor companiilor care activează în California, comercializează produse în California sau fabrică produse care pot fi comercializate sau aduse în California. Aceasta prevede ca Guvernatorul Californiei să întocmească și să publice o listă de substane chimice cunoscute ca provocând cancer, malformaii congenitale și/sau alte tulburări de reproducere. Actualizată anual, lista include sute de substane chimice întâlnite în multe articole din viaa de zi cu zi. Scopul Propunerii 65 este de a informa publicul larg cu privire la expunerea la aceste substane chimice.

Propunerea 65 nu interzice comercializarea produselor ce conțin aceste substane chimice, ci impune afișarea unor avertismente pe produs, ambalajul sau documentația produsului. În plus, un avertisment conform Propunerii 65 nu înseamnă că un produs încalcă standardele sau cerințele de siguranță. De fapt, guvernul Californiei a clarificat că un avertisment aferent Propunerii 65 „nu este același lucru cu o decizie de reglementare conform căreia un produs este sigur sau nesigur”. Multe dintre aceste substane chimice au fost utilizate timp de mai mulți ani în produse folosite în viaa de zi cu zi fără ca efectul lor dăunător să fie documentat. Pentru informații suplimentare, accesați <https://oag.ca.gov/prop65/faqs-view-all>.

Un avertisment conform Propunerii 65 înseamnă că o companie (1) a evaluat expunerea și a concluzionat că depășește „nivelul fără risc semnificativ”; sau (2) a ales să furnizeze un avertisment pe baza înțelegerii sale legate de prezența unei substane chimice din listă, fără a încerca să evalueze expunerea.

Această lege se aplică oriunde?

Avertismentele conform Propunerii 65 sunt impuse doar de legislația statului California. Aceste avertismente pot fi întâlnite pe întreg teritoriul Californiei în diferite stabilimente, inclusiv dar fără a se limita la, restaurante, magazine alimentare, hoteluri, coli și spitale, precum și pe o varietate mare de produse. În plus, unii comercianți cu amănuntul online și care livrează comenzile prin poștă introduc avertismente conform Propunerii 65 pe site-urile lor web sau în cataloage.

Cum se plasează avertismentele din statul California în raport cu limitele federale?

Standardele Propunerii 65 sunt adesea mai riguroase decât cele federale și internaționale. Diverse substane necesită un avertisment conform Propunerii 65 la niveluri mult mai mici decât limitele federale de intervenție. De exemplu, standardul Propunerii 65 pentru avertismente legate de plumb este 0,5 μg/zi, mult sub standardele federale și internaționale.

De ce nu au toate produsele similare un astfel de avertisment?

- Eticheta cu avertismente conform Propunerii 65 este necesară pentru produsele comercializate în California, nefiind impusă pentru produse similare comercializate în altă parte.
- O companie implicată într-un proces legat de Propunerea 65 și care a ajuns la un acord poate fi nevoită să utilizeze avertismente pentru produsele sale, în timp ce alte companii care fabrică produse similare nu au aceeași obligație.
- Propunerea 65 nu este aplicată în mod consecvent.
- Companiile pot decide să nu furnizeze avertismente deoarece au ajuns la concluzia că nu trebuie să facă acest lucru conform Propunerii 65; absența avertismentelor de pe un produs nu înseamnă că produsul respectiv nu conține niveluri similare de substane chimice listate.

De ce include Toro acest avertisment?

Toro a decis să furnizeze consumatorilor cât mai multe informații posibile astfel încât aceștia să ia decizii informate cu privire la produsele pe care le achiziționează și utilizează. Toro furnizează avertismente în unele cazuri pe baza cunotinelor sale privind prezența unei sau a mai multor substane chimice specificate, fără a evalua nivelul de expunere, deoarece nu pentru toate substanele chimice specificate există limite de expunere. Deși gradul de expunere al produselor Toro poate fi neglijabil sau se încadrează în gama „fără risc semnificativ”, din exces de prudență, Toro a decis să furnizeze avertismente conform Propunerii 65. Mai mult, dacă nu furnizează aceste avertismente, compania Toro poate fi acionată în justiție de statul California sau părți private care caută să aplice Propunerea 65 și poate face obiectul unor sancțiuni semnificative.