



Count on it.

Упутство за оператера

Vučna jedinica Greensmaster® 3250-D sa pogonom na 2 točka

Број модела 04384—Серијски број 420400000 и више



Ovaj proizvod zadovoljava sve relevantne evropske direktive; za detalje pogledajte odvojeni list deklaracije o usklađenosti (DOC) za određeni proizvod.

Rukovanje motorom na bilo kom zemljištu prekrivenom šumom, grmljem ili travom predstavlja kršenje člana 4442 ili člana 4443 kalifornijskog Zakona o javnim resursima ako motor nije opremljen hvatačem varnica, kako je definisano u članu 4442, održavanom u ispravnom stanju, ili konstruisan, opremljen i održavan tako da se spreči pojava požara.

Priloženi priručnik za vlasnike motora obezbeđen je radi pružanja informacija o propisima američke Agencije za zaštitu životne sredine (EPA) i države Kalifornije u pogledu kontrole emisije kod emisionih sistema, održavanja i garancije. Zamene se mogu naručiti preko proizvođača motora.

Ako je ova mašina opremljena uređajem za telematiku, obratite se svom ovlašćenom Toro distributeru za uputstva za aktiviranje uređaja.

▲ УПОЗОРЕЊЕ

КАЛИФОРНИЈА Предлог 65 Упозорење

У saveznoj држави Калифорнија познато је да издувни гасови дизел-мотора и неке њихове компоненте изазивају карцином, оштећења плода и друге репродуктивне проблеме.

У saveznoj држави Калифорнија познато је да стубићи и клеме акумулатора, као и додатна опрема, садрже олово и оловна једињења који изазивају карцином и репродуктивне проблеме.
Оперите руке након руковања.

У saveznoj држави Калифорнија познато је да употреба овог производа може довести до излагања хемикалијама које изазивају карцином, оштећења плода и друге репродуктивне проблеме.

предвиђен може да буде опасно по вас и околне посматраче.

Паžljivo прочитајте ове информације да бисте научили како да правилно користите и одржавате свој уређај и како да избегнете повреде и оштећење производа. Правилно и безбедно руковање производом је ваша одговорност.

Посетите www.Toro.com за више информација, укључујући савете у вези са безбедношћу, материјале за обуку, информације о додатној опреми, помоћ у проналажењу продавца или да бисте регистровали свој производ.

Кад год су вам потребни сервис, оригинални Toro делови или додатне информације, обратите се овлашćenом дистрибутеру компаније Toro и припремите број модела и серијски број производа. **Слика 1** показује локацију модела и серијског броја на производу. Запишите бројеве у за то предвиђеном простору.

Важно: Можете да мобилним уређајем скенирате QR код на nalepnici са серијским бројем (ако је део опреме) како бисте приступили информацијама о гаранцији, деловима и другим информацијама о производу.

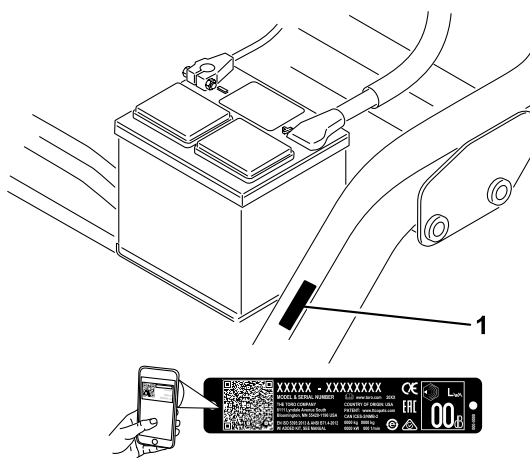

Слика 1

g234995

1. Локација са бројем модела и серијским бројем

Број модела _____

Серијски број _____

Увод

Ова машина је косилица golf грина са цилиндричним сећивом са седиштем за оператора, намењена за употребу од стране стручног, најмљеног оператора у комерцијалној примени. Превашодно је пројектована за кошење траве на добро одржаваним травњацима. Коришћење овог производа за намене за које није

Овај приручник наводи потенцијалне опасности и садржи безбедносне поруке означене симболом за безбедносно упозорење (**Слика 2**), који означава опасност која може довести до тешке повреде или смртног ishoda ако не поштујете препоручене мере опреза.



Слика 2

Simbol za bezbednosno upozorenje

g000502

Ovaj priručnik koristi 2 reči za isticanje informacija.

Važno skreće pažnju na posebne mehaničke informacije, a **Napomena** naglašava opšte informacije koje zaslužuju posebnu pažnju.

Садржај

Безбедност	4
Општа безбедност	4
Безбедносне налепнице и налепнице са инструкцијама	4
Подешавање	9
1 Montiranje sedišta	10
2 Punjenje akumulatora	11
3 Montiranje zaštitnog rama	11
4 Montiranje uređaja za telematiku	11
5 Smanjivanje pritiska u pneumaticima	12
6 Montiranje prednjih ramova nosača	13
7 Podešavanje valjaka nosećeg rama	13
8 Montiranje hladnjaka ulja	14
9 Montiranje jedinica za sečenje	14
10 Obeležavanje spoljašnjih korpa za travu	15
11 Podešavanje visine za transport	15
12 Montiranje kompleta CE zaštitnika	17
13 Montiranje CE nalepnica	17
14 Razrada kočnica	17
Преглед производа	18
Контроле	18
Спецификације	21
Dodatna oprema/priključci	21
Пре рада	22
Безбедност пре коришћења	22
Punjenje rezervoara za gorivo	22
Obavljanje svakodnevnog održavanja	23
Током рада	23
Безбедност током коришћења	23
Razrađivanje mašine	25
Pokretanje motora	25
Provera mašine nakon pokretanja motora	25
Isključivanje motora	26
Provera sistema bezbednosne blokade	26
Vožnja mašine bez košenja	27
Košenje golf grina	27
Након рада	28
Безбедност након коришћења	28
Pregled i čišćenje nakon košenja	29
Vučenje mašine	29

Transport mašine	30
Одржавање	31
Безбедност при одржавању	31
Препоручени распоред(и) одржавања	32
Kontrolna lista za svakodnevno održavanje	33
Подмазивање	34
Podmazivanje mašine	34
Одржавање мотора	35
Безбедност мотора	35
Servisiranje čistača vazduha	35
Servisiranje motornog ulja	35
Одржавање система за гориво	37
Ispuštanje vode iz filtera za gorivo	37
Zamena filtera za gorivo	38
Pregled cevovoda i spojeva za gorivo	38
Одржавање електричног система	39
Безбедност електричног система	39
Pristup akumulatoru	39
Odvajanje akumulatora	39
Povezivanje akumulatora	40
Punjenje akumulatora	40
Pronalaženje osigurača	41
Одржавање погонског система	42
Provera pritiska u pneumaticima	42
Provera obrtnog momenta navrtke glavčine prednjeg točka	42
Provera priteznog momenta navrtki točka	42
Podešavanje prenosa za neutralno stanje	42
Podešavanje brzine transporta	43
Podešavanje brzine košenja	44
Одржавање система за хлађење	44
Безбедност система за хлађење	44
Čišćenje rešetke hladnjaka	44
Provera nivoa rashladne tečnosti za motor	45
Одржавање кочница	46
Razrada kočnica	46
Podešavanje kočnica	46
Одржавање појаса	47
Podešavanje kaiša alternatora	47
Одржавање контролног система	47
Podešavanje podizanja/spuštanja jedinice za sečenje	47
Одржавање хидрауличног система	48
Безбедност хидрауличног система	48
Servisiranje hidraulične tečnosti	48
Provera vodova i creva za hidrauličnu tečnost	49
Одржавање јединице за сеčenje	50
Безбедност сеčива	50
Provera kontakta između cilindra i donjeg noža	50
Podešavanje brzine cilindra	50
Oštrenje cilindra glačanjem u obrnutom smeru rotacije	51

Складиштење	53
Bezbednost prilikom skladištenja.....	53
Priprema mašine za skladištenje	53

Безбедност

Општа безбедност

Ovaj proizvod je u stanju da amputira šake i stopala i da baca predmete.

- Pre pokretanja motora, s razumevanjem pročitajte sadržaj ovog *priručnika za operatera*.
- Usredsredite svu pažnju dok upravljate mašinom. Nemojte se baviti aktivnostima koje odvlače pažnju; u suprotnom može doći do povrede ili materijalne štete.
- Nemojte približavati šake ili stopala pokretnim komponentama mašine.
- Nemojte da rukujete mašinom ako svi štitnici i drugi sigurnosni zaštitni uređaji nisu na mestu i ne funkcionišu pravilno na mašini.
- Vodite računa da posmatrači i deca budu van radnog prostora. Nemojte nikada dozvoliti deci da koriste mašinu.
- Pre nego što napustite položaj operatera, zaustavite mašinu, uklonite ključ i sačekajte da prestane svako kretanje. Pre podešavanja, servisiranja, čišćenja ili odlaganja mašine, sačekajte da se ohladi.

Nepravilna upotreba ili održavanje ove mašine može dovesti do povrede. Kako biste smanjili mogućnost za povredu, poštujujte ova bezbednosna uputstva i uvek obratite pažnju na simbol za bezbednosno upozorenje **▲**, koje označava Pažnju, Upozorenje ili Opasnost – uputstvo za ličnu bezbednost. Nepoštovanje ovih uputstava može dovesti do telesne povrede ili smrtnog ishoda.

Безбедносне налепнице и налепнице са инструкцијама



Bezbednosne nalepnice i uputstva su lako vidljivi operateru i nalaze se u blizini svake oblasti sa potencijalnom opasnošću. Zamenite svaku nalepnicu koja je oštećena ili nedostaje.

GREENSMaster 3250-D SEE OPERATOR'S MANUAL

QUICK REFERENCE AID

CHECK/SERVICE (daily)

1. OIL LEVEL, ENGINE
2. OIL LEVEL, HYDRAULIC TANK
3. BRAKE FUNCTION
4. INTERLOCK SYSTEM:
 - 4a. SEAT INTERLOCK
 - 4b. NEUTRAL SENSOR
 - 4c. MOW SENSOR
 - 4d. PARKING BRAKE INTERLOCK
5. WATER SEPARATOR/FUEL FILTER
6. AIR CLEANER
7. RADIATOR SCREEN
8. TIRE PRESSURE (4-12 psi front, 8-15 psi rear)
9. BATTERY
10. GREASE POINT (6)
11. FUEL - DIESEL #2
12. WHEEL NUT TORQUE (70-90 FT-LBS)
13. FAN/ALTERNATOR/WATER PUMP BELT
14. COOLANT LEVEL

FLUID SPECIFICATIONS / CHANGE INTERVALS

See operator's manual for initial change	FLUID TYPE	CAPACITY L	QT.	CHANGE INTERVALS	FILTER	PART NO.
A. ENGINE OIL	APPEL SAE 10W30	3.7	3.9	100 hrs.	100 hrs.	115-51189
B. HYDRAULIC OIL	APPEL SAE 46	20.8	22	2000 hrs.	1000 hrs.	107-65311
C. FUEL FILTER					200 hrs.	108-3811
D. FUEL FILTER					500 hrs.	110-9049
E. FUEL TANK	NO. 2 DIESEL	22.7	5.2 GALS.			Drain and flush, 2 years
F. COOLANT	APPEL HOSEA/GRACO WATER WET	3.2	3.4			Drain and flush, 2 years

199276

139-2726

decal139-2726



93-8068

decal93-8068

1. Pročitajte *Priručnik za operatera* za uputstva za blokiranje i odblokiranje upravljačke spona.

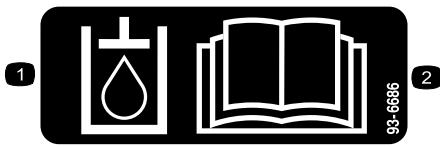

93-6686

decal93-6686

1. Hidraulična tečnost
2. Pročitajte *Priručnik za operatera*.

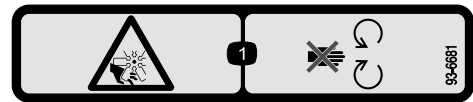

93-6681

decal93-6681

1. Opasnost od posekotina/otkidanja delova tela; ventilator – držite se podalje od pokretnih delova.

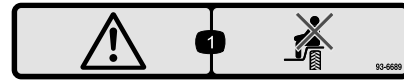

93-6689

decal93-6689

1. Upozorenje – nemojte prevoziti putnike.

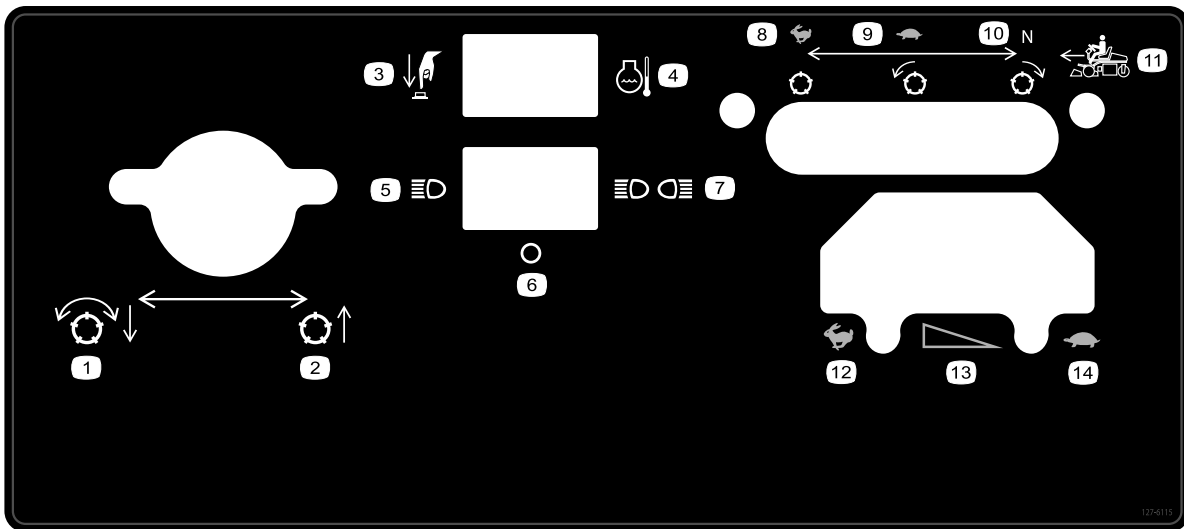

127-6115

decal127-6115

- | | | | |
|--|-------------------------------|---|------------------------------|
| 1. Spuštanje i aktiviranje cilindara | 5. Jednostruka svetla | 9. Sporo, kretanje cilindra unapred | 13. Postepena promena brzine |
| 2. Podizanje jedinice za sečenje | 6. Isključeno | 10. Neutralno, kretanje cilindra unazad | 14. SPORO |
| 3. Pritisnite dugme | 7. Dvostruka svetla | 11. Kretanje unapred | |
| 4. Temperatura rashladne tečnosti za motor | 8. Brzo, stacionarni cilindar | 12. BRZO | |

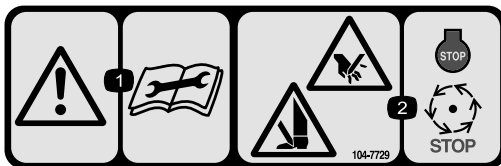

104-7729

decal104-7729

1. Upozorenje – pročitajte uputstva pre servisiranja ili izvođenja radova na održavanju.
2. Opasnost od posekotina/otkidanja; šake ili stopala – isključite motor i sačekate da se svi pokretni delovi zaustave.

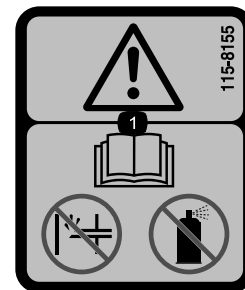

115-8155

decal115-8155

1. Upozorenje – pročitajte *Priručnik za operatera*, nemojte da punite ili da koristite sredstvo za pokretanje.

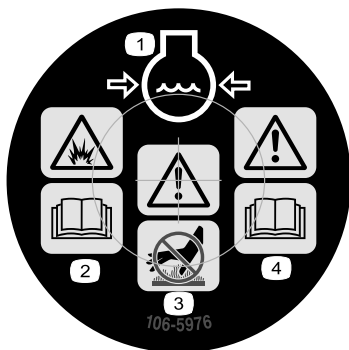

106-5976

decal106-5976

1. Rashladna tečnost za motor pod pritiskom
2. Opasnost od eksplozije – pročitajte *Priručnik za operatera*.
3. Upozorenje – nemojte dodirivati vruću površinu.
4. Upozorenje – pročitajte *Priručnik za operatera*.



136-8505

decal136-8505

Напомена: Ova mašina je u skladu sa industrijskim standardnim testom stabilnosti u statičkim bočnim i uzdužnim testiranjima sa maksimalnim preporučenim nagibom naznačenim na nalepnici. Pregledajte uputstva za korišćenje mašine na nagibima u *priručniku za operatera*, kao i uslove u kojima biste koristili mašinu, kako biste odredili da li možete da upravljate mašinom u uslovima koji vladaju tog dana i na toj lokaciji. Promene u terenu mogu dovesti do promene u radu mašine na nagibu.

1. Upozorenje – pročitajte *priručnik za operatera*; nemojte koristiti ovu mašinu osim ako niste obučeni.
2. Upozorenje – nosite zaštitu za uši.
3. Opasnost od posekotina/otkidanja šake ili stopala – držite se dalje od pokretnih delova; sve štitnike i zaštitne elemente držite na mestu.
4. Opasnost od prevrtanja – nemojte se kretati po nagibima većim od 15°.
5. Opasnost od bacanja predmeta – vodite računa da posmatrači budu na odstojanju.
6. Upozorenje – aktivirajte parkirnu kočnicu, isključite motor i uklonite ključ pre nego što napustite mašinu.

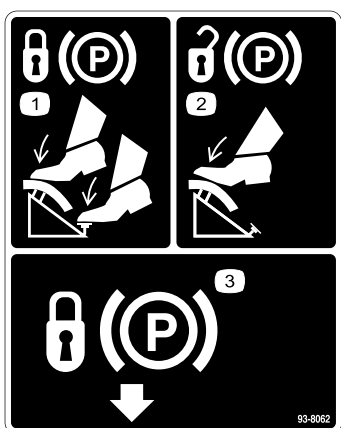

93-8062

decal93-8062

1. Da biste blokirali parkirnu kočnicu, pritisnite papučicu kočnice i blokadu parkirne kočnice.
2. Da biste odblokirali parkirnu kočnicu, pritisnite papučicu kočnice.
3. Blokada parkirne kočnice

WARNING: Cancer and Reproductive Harm - www.P65Warnings.ca.gov. For more information, please visit www.tcoCAProp65.com
CALIFORNIA SPARK ARRESTER WARNING
 Operation of this equipment may create sparks that can start fires around dry vegetation. A spark arrester may be required. The operator should contact local fire agencies for laws or regulations relating to fire prevention requirements.

decal133-8062

133-8062

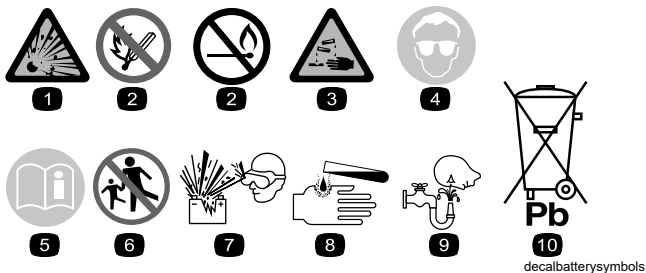

Simboli na akumulatoru

Neki ili svi ovi simboli se nalaze na vašem akumulatoru.

- | | |
|--|---|
| 1. Opasnost od eksplozije | 6. Držite posmatrače podalje od akumulatora. |
| 2. Ne izlagati vatri, otvorenom plamenu ili pušenju | 7. Nosite zaštitu za oči; eksplozivni gasovi mogu da izazovu slepilo i druge povrede. |
| 3. Opasnost od nagrizajuće tečnosti/hemijske opekotine | 8. Kiselina iz akumulatora može da izazove slepilo ili ozbiljne opekotine. |
| 4. Nosite zaštitu za oči. | 9. Odmah isperite oči vodom i brzo potražite lekarsku pomoć. |
| 5. Pročitajte <i>Priručnik za operatera</i> . | 10. Sadrži olovo; nemojte bacati |

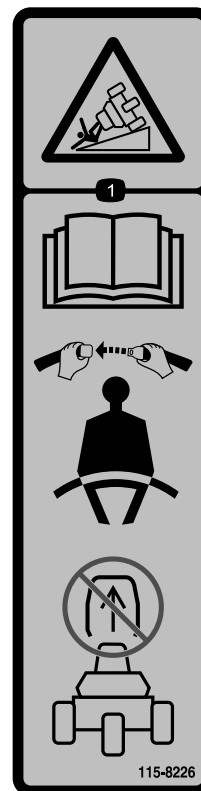

115-8226

decal115-8226

1. Opasnost od prevrtanja – pročitajte *Priručnik za operatera*; vezujte sigurnosni pojas; ne uklanjajte zaštitni ram.

GREENSMATER 3XXX							
1	2		3		4		5
	3.8 MPH 6.1 Km/h	5.0 MPH 8.0 Km/h	3.8 MPH 6.1 Km/h	5.0 MPH 8.0 Km/h	3.8 MPH 6.1 Km/h	5.0 MPH 8.0 Km/h	3.8 MPH 6.1 Km/h
0.062" / 1.6mm	N/R	N/R	9	N/R	9	N/R	9
0.094" / 2.4mm	N/R	N/R	9	N/R	9	N/R	9
0.125" / 3.2mm	N/R	N/R	9	N/R	9	N/R	9
0.156" / 4.0mm	N/R	N/R	9	N/R	9	N/R	N/R
0.188" / 4.8mm	N/R	N/R	9	N/R	7	N/R	N/R
0.218" / 5.5mm	N/R	N/R	9	N/R	6	N/R	N/R
0.250" / 6.4mm	7	N/R	6	7	5	7	N/R
0.312" / 7.9mm	6	N/R	5	6	4	6	N/R
0.375" / 9.5mm	6	7	4	5	4	5	N/R
0.438" / 11.1mm	6	6	4	5	3	4	N/R
0.500" / 12.7mm	5	6	3	4	N/R	N/R	N/R
0.625" / 15.9mm	4	5	3	3	N/R	N/R	N/R
0.750" / 19.0mm	3	4	3	3	N/R	N/R	N/R
0.875" / 22.2mm	3	4	N/R	3	N/R	N/R	N/R
1.000" / 25.4mm	3	3	N/R	N/R	N/R	N/R	N/R

115-8156

decal115-8156

- | | | | |
|------------------------------------|-------------------------------------|-------------------------------------|----------|
| 1. Visina cilindra | 3. Jedinica za sečenje sa 8 sečiva | 5. Jedinica za sečenje sa 14 sečiva | 7. Brzo |
| 2. Jedinica za sečenje sa 5 sečiva | 4. Jedinica za sečenje sa 11 sečiva | 6. Brzina cilindra | 8. Sporo |

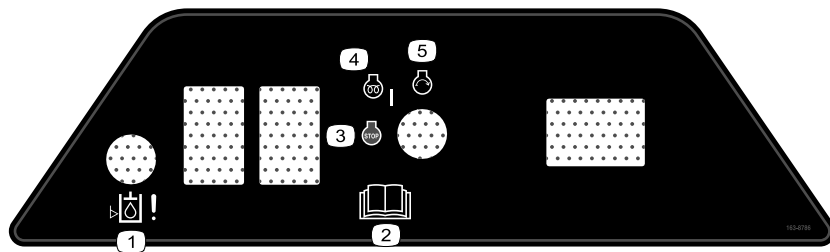

decal163-8786

163-8786

1. Pažnja – nivo hidraulične tečnosti
 2. Pročitajte *Priručnik za operatera*.
 3. Motor – isključivanje
 4. Motor – predzagrevanje
 5. Motor – pokretanje
-

Подешавање

Непричвршћени делови

Употребите доњи дијаграм како бисте проверили да ли су испоручени сви делови.

Поступак	Опис	Кол.	Употреба
1	Sedište Navrtka (5/16")	1 4	Montirajte sedište na osnovu.
2	Делови нису потребни	–	Napunite akumulator.
3	Zaštitni ram Zavrtanj ($\frac{5}{8}$ x $4\frac{1}{2}$ ") Sigurnosna navrtka ($\frac{5}{8}$ ")	1 4 4	Montirajte zaštitni ram.
4	Uređaj za telematiku Nosač uređaja Snop kablova za telematiku Zavrtanj (#10) Navrtka (#10) U-zavrtanj Navrtka ($\frac{3}{8}$ ")	1 1 1 2 2 1 2	Montiranje uređaja za telematiku.
5	Делови нису потребни	–	Smanjite pritisak u pneumaticima.
6	Ram nosača Odstojnik Zavrtanj ($\frac{1}{2}$ " x $3\frac{1}{4}$ ") Kontranavrtka ($\frac{1}{2}$ ")	2 2 2 2	Montirajte prednje ramove nosača.
7	Делови нису потребни	–	Podesite valjke nosećeg rama.
8	Делови нису потребни	–	Montirajte hladnjak ulja (opciono).
9	Pomaknuta kuka za podizanje (Pogledajte Priručnik za operatera jedinice za sečenje za uputstva za montažu) Zavrtanj (isporučuje se sa jedinicom za sečenje) Zavrtanj (#10 x $\frac{5}{8}$ ") Kontranavrtka (#10) Jedinica za sečenje (prodaje se zasebno) Zavrtanj sa loptastom glavom (isporučuje se sa jedinicom za sečenje) Korpa za travu	3 6 1 1 3 6 3	Montirajte jedinice za sečenje.
10	Делови нису потребни	–	Obeležite spoljašnje korpe za travu.
11	Делови нису потребни	–	Podesite visinu za transport.
12	Komplet CE zaštitnika (deo br. 04441; kupuje se zasebno)	1	Montirajte komplet CE zaštitnika.

Поступак	Опис	Кол.	Употреба
13	CE nalepnica CE nalepnica sa godinom proizvodnje	1 1	Montirajte CE nalepnice (ako je neophodno).
14	Делови нису потребни	–	Razradite kočnice.

Напомена: Причвршћивачи за montiranje jedinica za сећење Greensmaster 3250-D isporučeni su sa jedinicama za сећење.

1

Montiranje sedišta

Делови потребни за овај поступак:

1	Sedište
4	Navrtka (5/16")

Поступак

Напомена: Postavite šine sedišta na prednje otvore za montažu sedišta da biste dobili dodatnih 7,6 cm za podešavanje unapred, ili na zadnje otvore za montažu da biste dobili dodatnih 7,6 cm za podešavanje unazad.

1. Uklonite navrtke koje pričvršćuju šine sedišta za pojaseve za transport. Odložite navrtke u otpad.
2. Povežite svežanj kablova sa prekidačem sedišta.
3. Причврстите шине sedišta за nosač sedišta navrtkama (5/16") koje su isporučene delovima za montiranje.

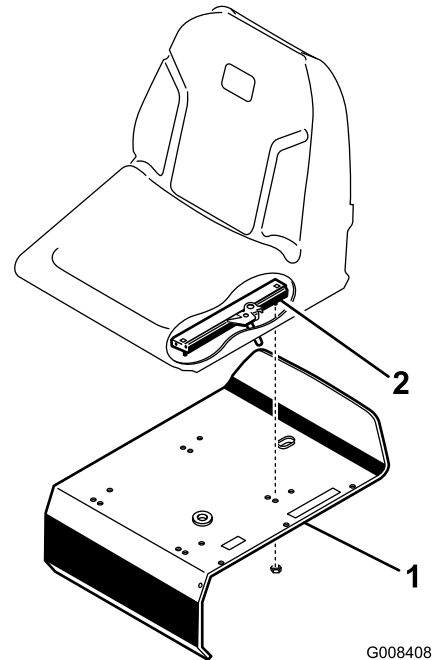

Слика 3

1. Nosač sedišta

2. Šina sedišta

2

Punjenje akumulatora

Делови нису потребни

Поступак

Napunite akumulator.

3

Montiranje zaštitnog rama

Делови потребни за овај поступак:

1	Zaštitni ram
4	Zavrtnaj ($\frac{5}{8}$ x 4 $\frac{1}{2}$ "
4	Sigurnosna navrtka ($\frac{5}{8}$ "

Поступак

1. Postavite zaštitni ram sa zakrivljenim delom šipke na vrhu okrenutim prema prednjem delu mašine.

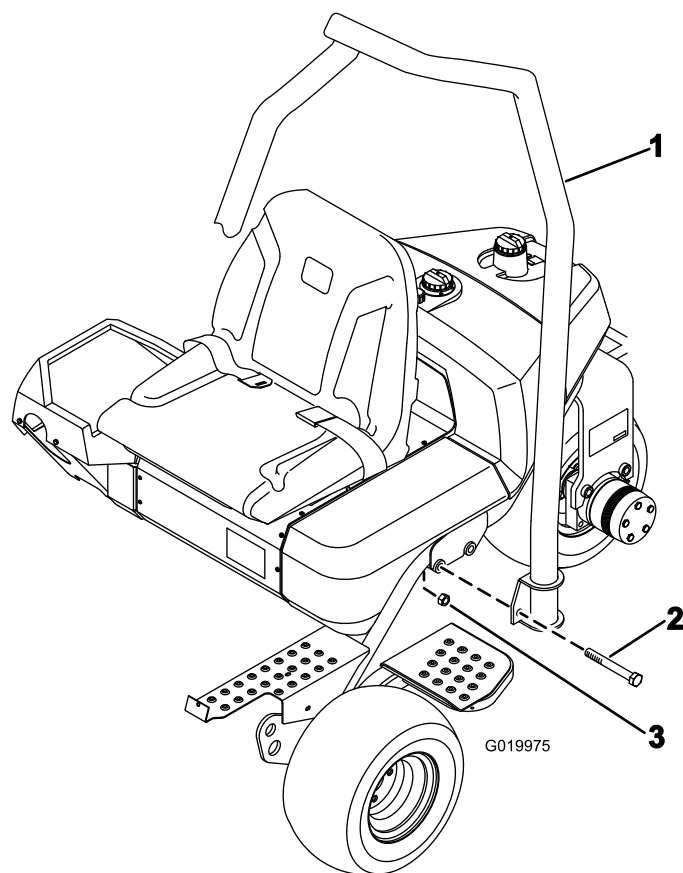

Слика 4

1. Zaštitni ram
 2. Zavrtnaj ($\frac{5}{8}$ x 4 $\frac{1}{2}$ "
 3. Kontranavrtka ($\frac{5}{8}$ "
-
2. Spustite zaštitni ram na ram mašine, poravnavajući ga sa rupama za montažu.
 3. Pričvrstite zaštitni ram sa obe strane pomoću 2 zavrtnja ($\frac{5}{8}$ x 4 $\frac{1}{2}$ " i kontranavrtke.
 4. Pritegnite pričvršćivače momentom od 183 N·m do 223 N·m.

4

Montiranje uređaja za telematiku

Делови потребни за овај поступак:

1	Uređaj za telematiku
1	Nosač uređaja
1	Snop kablova za telematiku
2	Zavrtnaj (#10)
2	Navrtka (#10)
1	U-zavrtnaj
2	Navrtka ($\frac{3}{8}$ "

Поступак

1. Upotrebite U-zavrtnaj i 2 navrtke ($\frac{3}{8}$ " da pričvrstite nosač uređaja za zaštitni ram.
2. Montirajte konektor uređaja na konektor kablovskog snopa telematike označen kao P02.
3. Sprovedite kablovski snop niz zaštitni ram i povežite konektor kablovskog snopa sa oznakom P01 sa konektorom na kablovskom snopu mašine sa oznakom P48.

Upotrebite 2 zavrtnja (#10) i 2 navrtke (#10) da pričvrstite uređaj za telematiku za nosač uređaja.

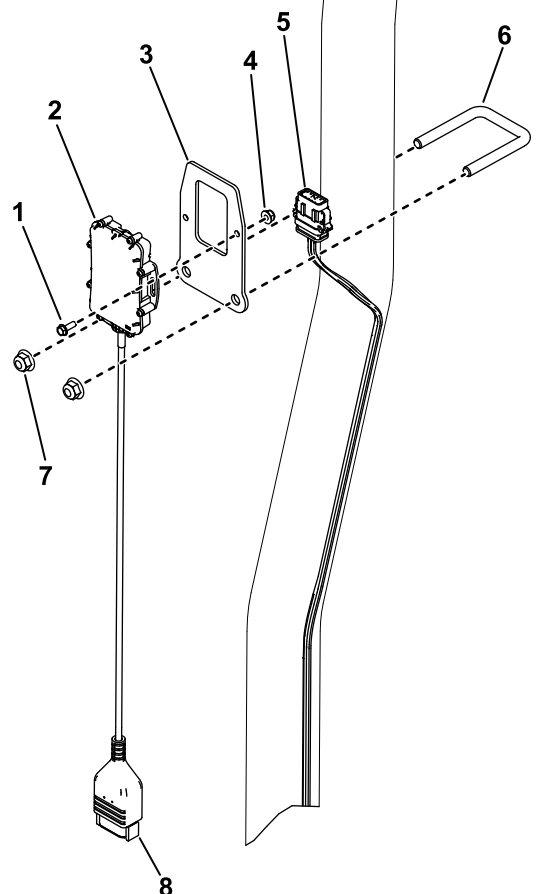
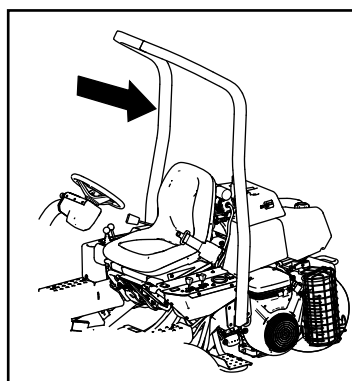

Слика 5

g535780

- | | |
|-------------------------|--|
| 1. Zavrtnaj (#10) | 5. Snop kablova za telematiku |
| 2. Uređaj za telematiku | 6. U-zavrtnaj |
| 3. Nosač uređaja | 7. Navrtka ($\frac{3}{8}$ " |
| 4. Navrtka (#10) | 8. Konektor za kablovski snop telematike |

5

Smanjivanje pritiska u pneumaticima

Делови нису потребни

Поступак

Pneumatici su prenaduvani u fabrici za potrebe transporta. Pre pokretanja mašine, smanjite pritisak do odgovarajućeg nivoa.

6

Montiranje prednjih ramova nosača

Делови потребни за овај поступак:

2	Ram nosača
2	Odstojnik
2	Zavrtanj (1/2" x 3/4")
2	Kontranavrtka (1/2")

Поступак

1. Montirajte ram nosača na svaku sponu pomoću odstojnika, zavrtnja (1/2" x 3/4") i kontranavrtke (1/2"). Pritegnite momentom od 91 N·m do 113 N·m.

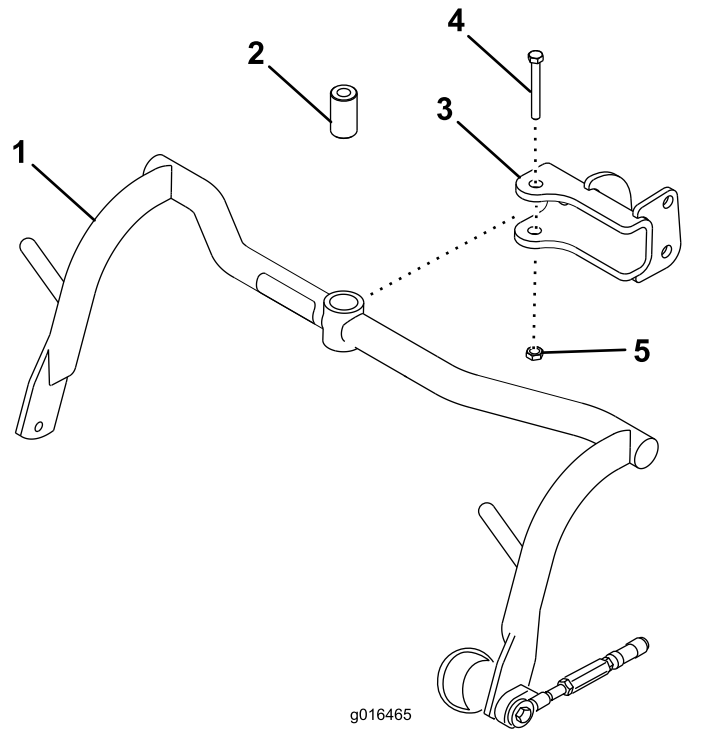

Слика 6

1. Ram nosača
2. Odstojnik
3. Spona
4. Zavrtanj (1/2" x 3/4")
5. Kontranavrtka (1/2")

2. Podmažite čaure litijumovom mašću br. 2 na svakom ramu nosača.

7

Podešavanje valjaka nosećeg rama

Делови нису потребни

Поступак

1. Pozicionirajte mašinu na ravnoj površini i spustite ramove nosača jedinice za sečenje na podlogu.
2. Proverite da li postoji zazor od 13 mm između valjaka rama nosača i podloge.
3. Pobrinite se da valjci nosača rama budu u ravni sa podlogom. Ako nisu u ravni, umetnite dugačku alatku u kraj nosača rama i pritiskajte dok valjci ne budu u ravni.
4. Ako morate da podesite zazor, otpustite kontranavrtku graničnog zavrtnja na ramu nosača i odvrnite ili zavrtnite zavrtanj da biste

podigli ili spustili ram nosača. Pritegnite kontranavrtku da biste pričvrstili podešeno.

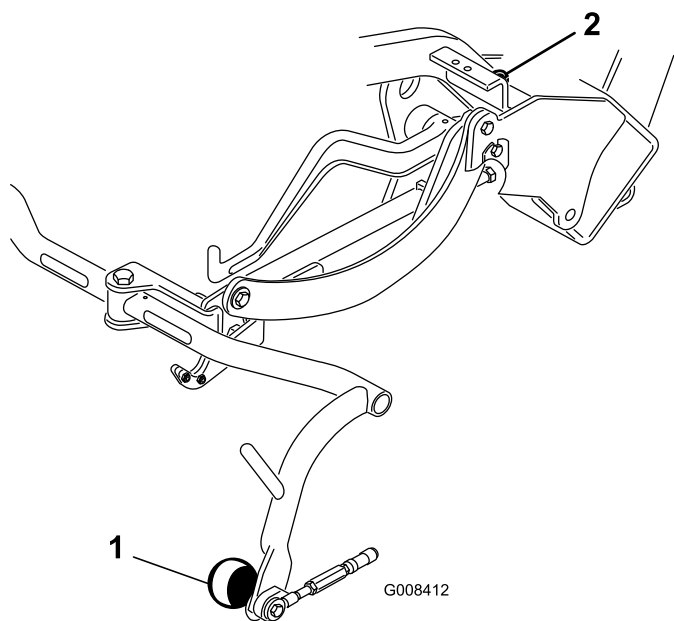

Слика 7

1. Valjak rama nosača 2. Granični zavrtnaj rama nosača

9

Montiranje jedinica za sečenje

Делови потребни за овај поступак:

3	Pomaknuta kuka za podizanje (Pogledajte <i>Priručnik za operatera</i> jedinice za sečenje za uputstva za montažu)
6	Zavrtnaj (isporučuje se sa jedinicom za sečenje)
1	Zavrtnaj (#10 x 5/8")
1	Kontranavrtka (#10)
3	Jedinica za sečenje (prodaje se zasebno)
6	Zavrtnaj sa loptastom glavom (isporučuje se sa jedinicom za sečenje)
3	Korpa za travu

Поступак

Напомена: Kada oštire, podešavate visinu sečenja ili obavljate druge postupke održavanja jedinica za sečenje, motore cilindra jedinica za sečenje čuvajte u nosećim cevima da biste sprečili oštećivanje creva.

Важно: Ne podižite vešanje u položaj za transport kada su motori cilindra u nosačima rama mašine. Tako može doći do oštećenja motora ili creva.

1. Uklonite jedinice za sečenje iz kartonskog pakovanja. Sklopите ih i podesite kao što je objašnjeno u *Priručniku za operatera* jedinice za sečenje.
2. Zavucite jedinicu za sečenje ispod rama za vuču dok petlju za podizanje kačite za podiznu polugu.
3. Navucite rukavac na svaki prihvatnik loptastog zgloba i zakačite prihvatnik za zavrtnaj sa loptastom glavom jedinice za sečenje.

8

Montiranje hladnjaka ulja

Оpciono

Делови нису потребни

Поступак

Ako mašinom rukujete u oblasti gde je ambijentalna temperatura u opsegu od 20 °C do 49 °C, ili mašinu koristite u teškim radnim uslovima (košenje drugih površina osim golf grina, poput friveja ili vertikalno sečenje, montirajte komplet hladnjaka za ulje (deo br. 104-7701) na mašinu.

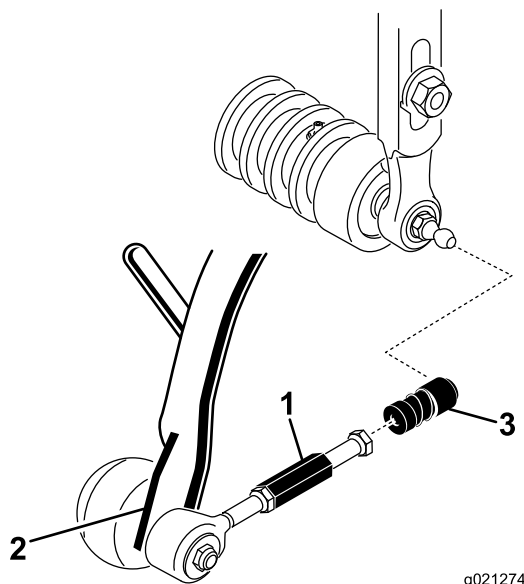

Слика 8

g021274

g021274

- | | |
|--------------------------|--------------------------------|
| 1. Produžetak vučne veze | 3. Pripjatnik loptastog zgloba |
| 2. Vučna spona | |

- Montirajte korpu na ram nosača.
- Podesite vučne veze da dobijete zazor od 2 do 3 mm između zaptivke korpe i sečiva cilindra. Pobrinite se da zaptivke korpe budu podjednako udaljene od sečiva cilindra celom dužinom sečiva.
- Poravnajte naglavke u loptastim zglobovima tako da otvorena strana naglavka bude centrirana prema zavrtnju sa loptastom glavom. Pritegnite kontrnavrtke da biste pričvrstili položaj naglavaka.
- Pobrinite se da približno 13 mm navoja ostane izloženo na svakom zavrtnju za montiranje pogonskog motora cilindra.

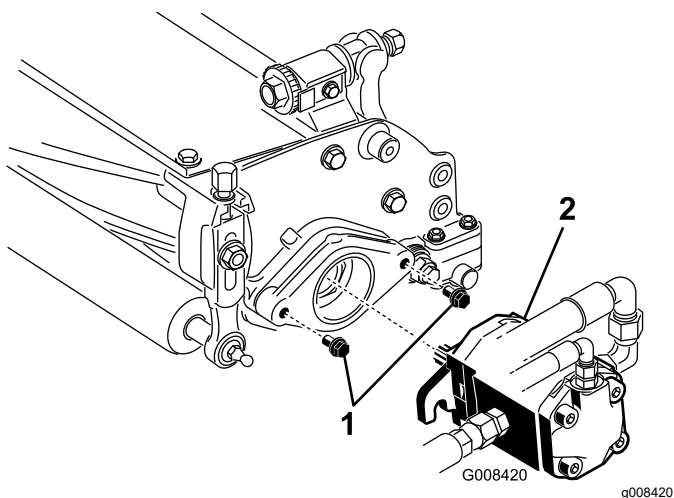

Слика 9

G008420

g008420

- | | |
|-------------------------------|-------------------|
| 1. Zavrtnji za pričvršćivanje | 2. Pogonski motor |
|-------------------------------|-------------------|

- Premažite osovinu vretena motora čistom mašću i montirajte motor okrećući ga u smeru kretanja kazaljke na satu, tako da prirubnice motora ne dodiruju zavrtnjeve. Okrenite motor suprotno okretanja kazaljke na satu dok prirubnice ne obuhvate zavrtnjeve.
- Pritegnite zavrtnjeve za montažu.

10

Obeležavanje spoljašnjih korpa za travu

Делови нису потребни

Поступак

Da biste olakšali poravnanje mašine za uzastopne prolaske košenja, obavite sledeće postupke na korpama jedinica za sečenje br. 2 i br. 3:

- Izmerite približno 12,7 cm od spoljne ivice svake korpe.
- Postavite belu traku ili ofarbajte liniju na svakoj korpi paralelno sa spoljnom ivicom svake korpe.

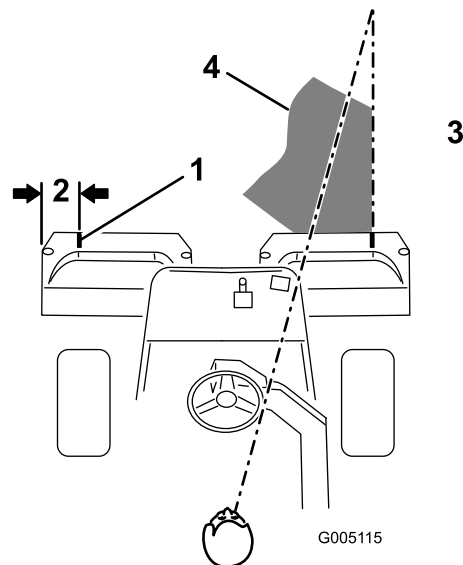

Слика 10

G005115

g005115

- | | |
|-------------------------|--|
| 1. Linija ta poravnanje | 3. Košenje trave sa desne strane |
| 2. Približno 12,7 cm | 4. Držite fokus od 1,8 do 3 m ispred mašine. |

11

Podešavanje visine za transport

Делови нису потребни

Поступак

Proverite visinu za transport i podesite je ako je neophodno.

1. Parkirajte mašinu na ravnoj površini.
2. Na jedinicama za sečenje opremljenim pomaknutom kukom za podizanje, proverite da li rastojanje od vrha zavrtnja za podešavanje rama nosača do zadnjeg dela rama nosača iznosi 25 mm. Ako rastojanje ne iznosi 25 mm, pređite na korak 4.

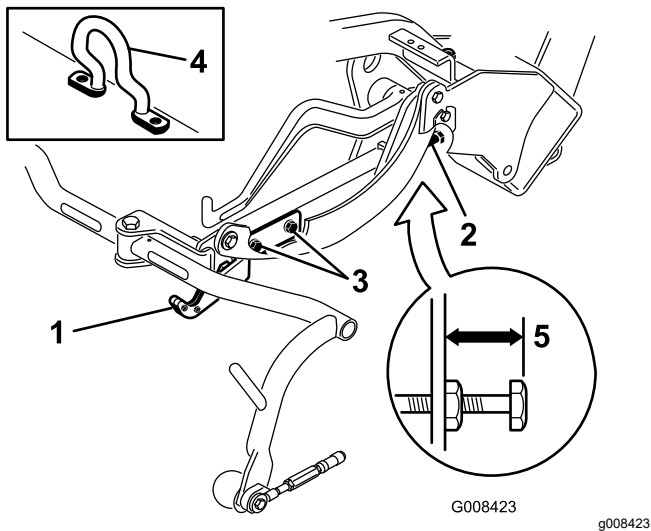

Слика 11

- | | |
|---|--------------------------------|
| 1. Transportna veza | 4. Pomaknuta kuka za podizanje |
| 2. Zavrtnj za podešavanje | 5. 25 mm |
| 3. Zavrtnj za montiranje transportne veze | |

3. Na jedinicama za sečenje opremljenim karikom lanca ili ravnom kukom za podizanje, proverite da li rastojanje od vrha zavrtnja za podešavanje rama nosača do zadnjeg dela rama nosača iznosi 22 mm. Ako rastojanje ne iznosi 22 mm, pređite na korak 4. Ako je jedinica za sečenje opremljena pomaknutom sponom za podizanje, pređite na sledeći korak.

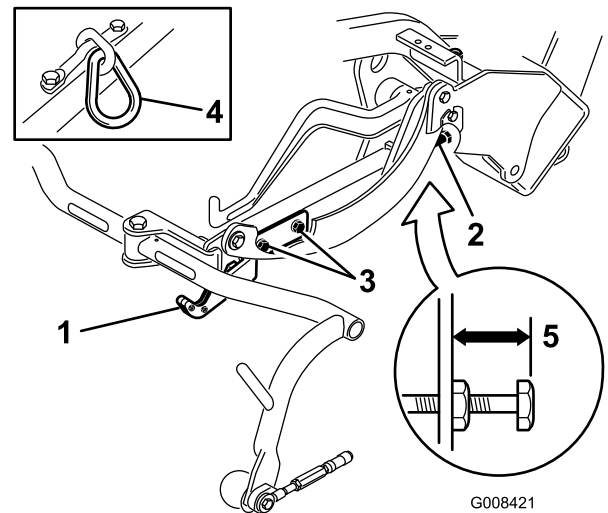

Слика 12

- | | |
|---|-----------------|
| 1. Transportna veza | 4. Karika lanca |
| 2. Zavrtnj za podešavanje | 5. 22 mm |
| 3. Zavrtnj za montiranje transportne veze | |

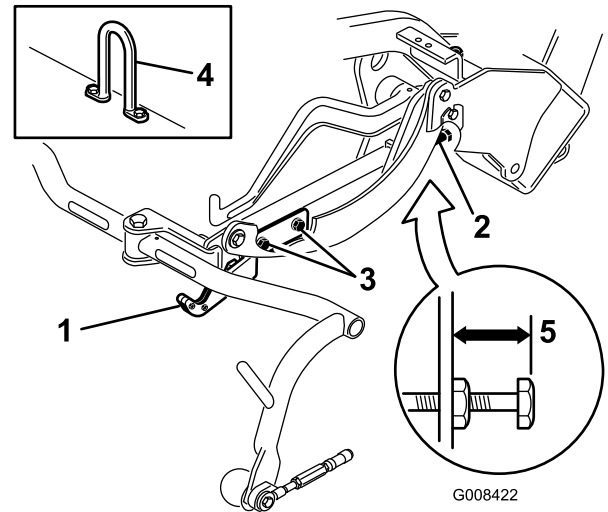

Слика 13

- | | |
|---|----------|
| 1. Transportna veza | 4. Ušica |
| 2. Zavrtnj za podešavanje | 5. 22 mm |
| 3. Zavrtnj za montiranje transportne veze | |

4. Otpustite zavrtnjeve za montiranje transportne veze.
5. Podignite jedinice za sečenje do položaja za transport.

Важно: Ne podižite vešanje u položaj za transport kada su motori cilindra u nosačima rama mašine. Tako može doći do oštećenja motora ili creva.

6. Proverite da li je svaki ram nosača na istoj visini od podloge. Ako jeste, pređite na korak 8.

7. Ako ramovi nosača nisu na istoj visini, otpustite kontranavrtku na zavrtnju za podešavanje rama nosača. Odvrnite ili zavrtnite zavrtnj da biste podigli ili spustili ram. Nakon što postignete odgovarajuću visinu, pritegnite kontranavrtku.
8. Okrećite transportnu vezu dok ne zabravi vučni ram. Pritegnite zavrtnjeve.

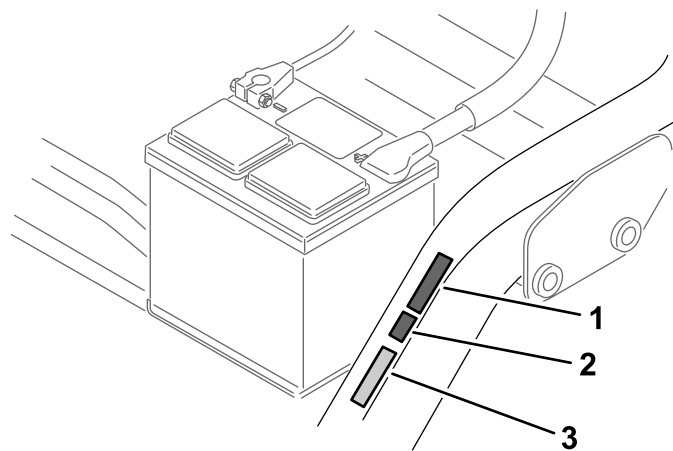

Слика 14

g234996

1. CE nalepnica sa godinom proizvodnje
2. CE nalepnica
3. Pločica sa serijskim brojem

- Nalepite CE nalepnicu sa godinom proizvodnje pored CE nalepnice.

12

Montiranje kompleta CE zaštitnika

Делови потребни за овај поступак:

1	Komplet CE zaštitnika (deo br. 04441; kupuje se zasebno)
---	--

Поступак

Montirajte komplet CE zaštitnika (deo br. 04441); pogledajte *Uputstvo ua montažu* kompleta.

Kada je opremljena kompletom zaštitnika, ova mašina je usklađena sa standardom EN ISO 5395:2013.

13

Montiranje CE nalepnica

Делови потребни за овај поступак:

1	CE nalepnica
1	CE nalepnica sa godinom proizvodnje

Поступак

Ako ovu mašinu koristite u zemlji usaglašenoj sa CE standardima, obavite sledeće korake nakon što na mašinu montirate komplet tega i komplet zaštitnika:

- Nalepite CE nalepnicu pored pločice sa serijskim brojem.

14

Razrada kočnica

Делови нису потребни

Поступак

Razradite kočnice.

Преглед производа

Контроле

Папуџа гаса

Папуџа гаса (Слика 15) има 3 функције: да покреће машину напред, да покреће машину назад и да заустави машину. Нагазите горњи део папуџе да бисте се кретали напред, а доњи део папуџе да бисте се кретали назад или да бисте потпомогли заустављање приликом кретања напред. Такође, пустите педалу да се помери у NEUTRALNI положај да бисте зауставили машину. Не насланјате пету на папуџу за кретање назад када идете машином напред (Слика 16).

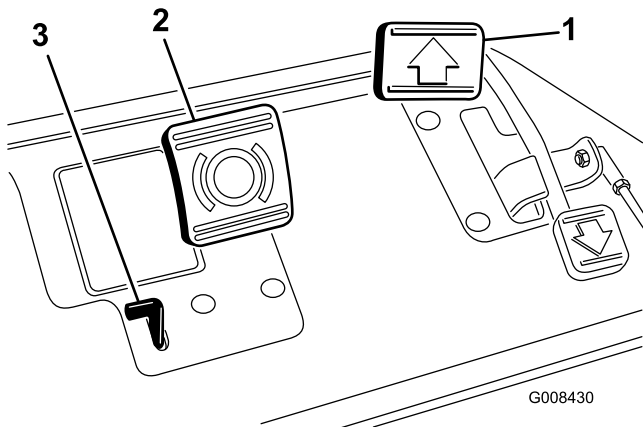

Слика 15

g008430

1. Папуџа гаса
2. Папуџа коџнице
3. Руџа парковне коџнице



Слика 16

g005105

Папуџа коџнице

Да бисте зауставили машину активирајући коџнице на предњим тоџковима, притисните папуџу коџнице (Слика 15).

Руџа парковне коџнице

Да бисте подесили парковну коџницу, притисните папуџу коџнице и затим притисните руџу парковне коџнице (Слика 15) да бисте активирали коџнице. Деактивирајте руџу притиском на папуџу коџнице. Активирајте парковну коџницу пре него што напустите машину.

Руџа гаса

Руџа гаса (Слика 17) вам омогуџава да контролишете брзину мотора. Померање руџе гаса према положају за BRZ рад повећава брзину мотора; померање руџе гаса према положају за SPOR рад успорава обртаје у минута мотора. Брзине кретања су следеће:

- брзина кретања напред од 3,2 km/h до 8 km/h
- максимална брзина транспорта је 14,1 km/h
- брзина кретања назад до 4,0 km/h

Напомена: Не можете угасити мотор руџом гаса.

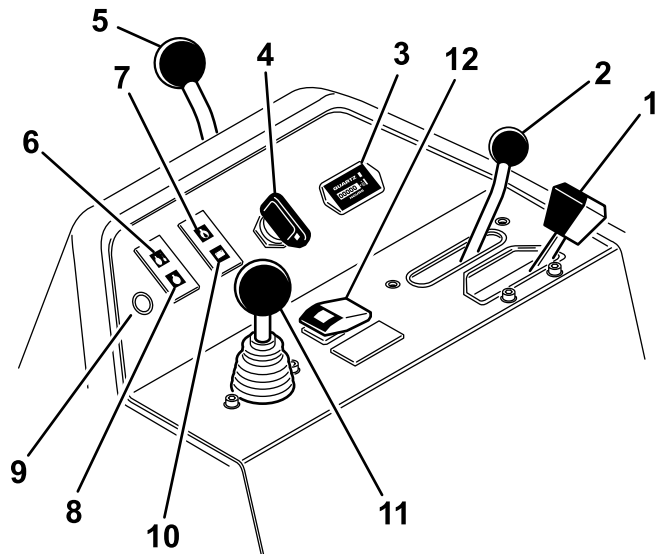

Слика 17

g583176

1. Руџа гаса
2. Полуга за контролу функције
3. Бројаџ радних сати
4. Прекидаџ за паљенје
5. Руџа за блокирање управљаџке споне
6. Лампика температуре воде
7. Лампика за притисак улја
8. Лампика упозорења акумулатора
9. Лампика упозорења – комплет за детекцију цурења хидрауличне теџности
10. Лампика грејаџа
11. Управљаџ за подизање/спуштање кошења
12. Дугме за игнорисање високе температуре

Poluga za kontrolu funkcije

Poluga za kontrolu funkcije (Слика 17) omogućava izbor 2 režima kretanja i NEUTRALNI položaj. Možete da prebacite iz režima za košenje u režim za transport (ne u neutralni) dok je mašina u pokretu; neće doći ni do kakve štete.

- ZADNJI položaj – neutralni položaj; koristite kada oštrite cilindre glačanjem u obrnutom smeru rotacije
- SREDNJI položaj – koristite kada kosite travu
- PREDNJI položaj – koristite kada vozite mašinu između lokacija obavljanja radova

Brojač radnih sati

Brojač sati (Слика 17) pokazuje ukupan broj sati koliko je mašina radila. Počinje da vrši svoju funkciju kada god prekidač kontakta okrenete u položaj za UKLJUČIVANJE.

Prekidač za paljenje

Umetnite ključ u prekidač (Слика 17) i okrenite ga u smeru kretanja kazaljke na satu do položaja za POKRETANJE da biste pokrenuli motor. Otpustite ključ čim se motor pokrene; ključ se vraća u položaj za UKLJUČIVANJE. Okrenite ključ suprotno od smera kretanja kazaljke na satu u položaj za ZAUSTAVLJANJE da biste isključili motor.

Ručica za blokiranje upravljačke spone

Okrenite polugu (Слика 17) unazad da biste otpustili podešavanje, podignite ili spustite upravljačku sponu tako da vam odgovara, zatim okrenite polugu unapred da biste pritegli podešavanje.

Lampica temperature vode

Lampica (Слика 17) će svetleti i motor će se isključiti kad god temperatura rashladne tečnosti za motor bude previsoka.

Lampica za pritisak ulja

Lampica (Слика 17) će svetleti ako pritisak motornog ulja opadne ispod bezbednog nivoa.

Lampica upozorenja akumulatora

Lampica (Слика 17) će svetleti ako je napunjenost akumulatora na niskom nivou.

Lampica za grejač nafte

Kada lampica za grejač nafte (Слика 17) zasija, ukazuje da su grejači uključeni.

Напомена: Lampica za grejač nafte može da svetli kraće vreme nakon što se motor pokrene; to je normalno.

Lampica za detekciju curenja hidraulične tečnosti

Komplet za detekciju curenja hidraulične tečnosti – ako je u opremi

Lampica (Слика 17) će svetleti ako komplet za detekciju curenja hidraulične tečnosti (ako je u opremi mašine) detektuje curenje hidraulične tečnosti.

Upravljač za podizanje/spuštanje košenja

Pomeranjem upravljača (Слика 17) unapred tokom radova košenja, jedinice za sečenje se spuštaju i pokreću cilindre. Povlačenje upravljača unazad, cilindri se zaustavljaju, a jedinice za sečenje podižu. Da biste zaustavili cilindre bez podizanja jedinica za sečenje, privremeno povucite upravljač i otpustite ga. Pomeranje upravljača napred ponovo pokreće cilindre.

Dugme za ignorisanje visoke temperature

Ako se motor isključi zbog pregrevanja, pritisnite dugme za ignorisanje (Слика 17) i držite ga pritisnutim dok ne budete mogli da pomerite mašinu na sigurno mesto i ostavite je da se ohladi.

Напомена: Kada koristite dugme za ignorisanje, morate konstantno da ga držite pritisnutim da biste mogli da koristite mašinu. Nemojte ga koristiti na duže vremenske periode.

Poluga za oštrenje glačanjem u obrnutom smeru rotacije

Koristite polugu za oštrenje glačanjem u obrnutom smeru rotacije (Слика 18) sa polugom za spuštanje/podizanje košenja i upravljačem brzine cilindra da biste naoštrili cilindre glačanjem u obrnutom smeru rotacije.

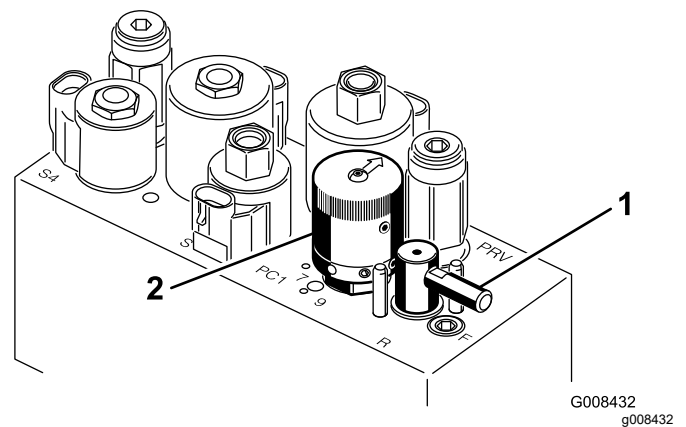

Слика 18

1. Poluga za oštrenje glačanjem u obrnutom smeru rotacije
2. Upravljač brzinom cilindra

Upravljač brzinom cilindra

Koristite upravljač brzinom cilindra (Слика 18) da biste podesili brzinu cilindara.

Poluga za podešavanje sedišta

Poluga za podešavanje sedišta na levoj strani sedišta (Слика 19) omogućava podešavanje sedišta 18 cm unapred i unazad.

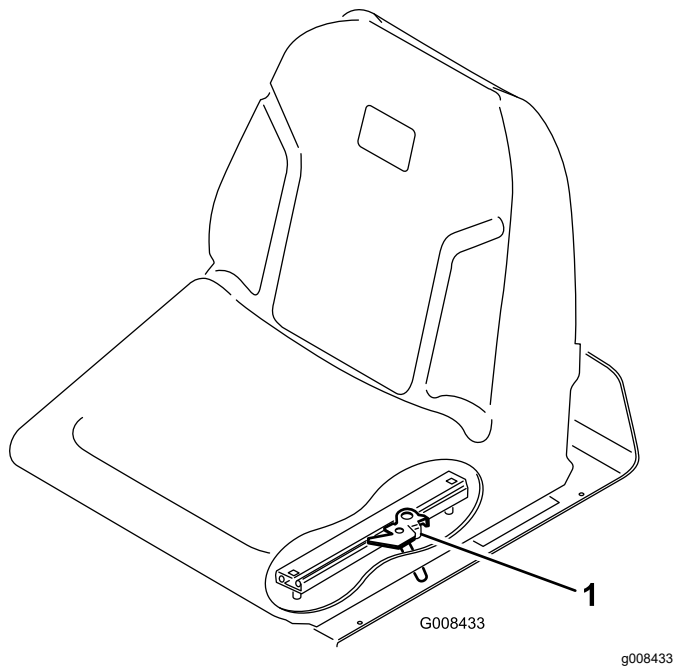

Слика 19

1. Poluga za podešavanje sedišta

Zaporni ventil za gorivo

Zatvorite zaporni ventil za gorivo (Слика 20), ispod rezervoara za gorivo, kada skladištite ili transportujete mašinu kamionom ili u prikolici.

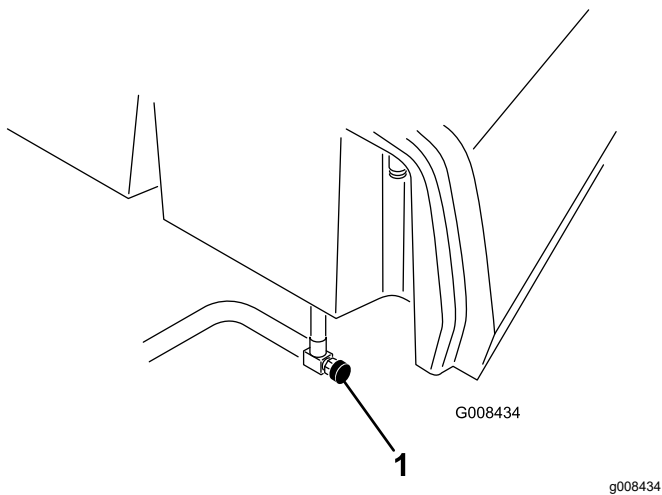

Слика 20

1. Zaporni ventil za gorivo (ispod rezervoara za gorivo)

Спецификације

Напомена: Спецификације и дизајн могу да се промене без најаве.

Širina košenja	150 cm
Razmak između sredine pneumatika	128 cm
Osovinsko rastojanje	123 cm
Ukupna dužina (sa korpama)	238 cm
Ukupna širina	173 cm
Ukupna visina	197 cm
Podešavanja brzine motora	Prazan hod visoke brzine: 2.710 ± 50 o/min Prazan hod niske brzine: 1.500 ± 50 o/min
Neto težina sa cilindrima sa 11 sečiva	680 kg

Dodatna oprema/priključci

Radi poboljšanja i proširenja mogućnosti mašine, za korišćenje sa njom je dostupan izbor dodatne opreme i priključaka koje je odobrila kompanija Toro. Za listu odobrene dodatne opreme i priključaka obratite se ovlašćenom serviseru ili ovlašćenom distributeru kompanije Toro ili posetite www.Toro.com.

Da biste obezbedili optimalne performanse i produžetak bezbednosne sertifikacije mašine, koristite samo originalne zamenske delove i dodatnu opremu kompanije Toro. Zamenski delovi i dodatna oprema drugih proizvođača može biti opasna i njihovo korišćenje može da poništi garanciju za proizvod.

Рад

Напомена: Utvrdite levu i desnu stranu mašine iz uobičajenog položaja operatera.

Пре рада

Bezbednost pre korišćenja

Opšta bezbednost

- Nemojte nikada dozvoliti deci ili neobučanim osobama da koriste ili servisiraju mašinu. Lokalni propisi mogu da ograniče starost operatera. Vlasnik je odgovoran za obuku svih operatera i mehaničara.
- Upoznajte se sa bezbednim korišćenjem opreme, komandama operatera i bezbednosnim znacima.
- Aktivirajte parkirnu kočnicu, isključite mašinu, uklonite ključ i sačekajte da se zaustavi svako kretanje pre nego što napustite položaj operatera. Pre podešavanja, servisiranja, čišćenja ili odlaganja mašine, sačekajte da se ohladi.
- Budite spremni da brzo zaustavite mašinu i isključite motor.
- Proverite da li su kontrole za prisustvo operatera, bezbednosni prekidači i sigurnosni zaštitni uređaji pričvršćeni i da li pravilno funkcionišu. Nemojte koristiti mašinu ako ne funkcioniše pravilno.
- Pre košenja, uvek pregledajte mašinu da biste se uverili da su jedinice za sečenje u dobrom radnom stanju.
- Pregledajte područje gde ćete koristiti mašinu i uklonite sve predmete koje bi mašina mogla razbacivati.

Bezbednost goriva

- Budite izuzetno pažljivi prilikom rukovanja gorivom. Zapaljivo je a njegova isparenja su eksplozivna.
- Ugasite sve cigarete, cigare, lule i druge izvore paljenja.
- Koristite samo odobreni kanister za gorivo.
- Nemojte skidati poklopac za gorivo niti puniti rezervoar dok motor radi ili je vruć.
- Nemojte dosipati niti prazniti gorivo u zatvorenom prostoru.
- Nemojte skladištiti mašinu ni kanister sa gorivom na mestu na kom postoji otvoreni plamen, varnica ili pomoćni plamenik, kao na kotlu za grejanje vode ili drugim aparatima.
- Ako prospete gorivo, nemojte pokušavati da pokrenete motor; izbegavajte stvaranje bilo

kakvog izvora paljenja dok se isparenja od goriva ne rasprše.

Punjenje rezervoara za gorivo

- **Kapacitet rezervoara za gorivo:** 22,7 l
- **Preporučeno gorivo:**
 - Za najbolje rezultate, koristite samo čist, svež dizel ili biodizel sa niskim (<500 mg/l) ili ultraniskim (<15 mg/l) sadržajem sumpora. Minimalan vrednost cetana treba da bude 40. Kupujte gorivo u količinama koje mogu da se potroše u roku od 180 dana kako biste osigurali svežinu goriva.
 - Letnje dizel gorivo (klasa 2-D) koristite pri temperaturama iznad -7°C , a zimsko (klasa 1-D ili mešavina klasa 1-D/2-D) ispod navedene temperature. Korišćenje zimskog goriva pri nižim temperaturama obezbeđuje nižu tačku paljenja i karakteristike protoka pri hladnom vremenu što olakšava pokretanje i smanjuje začepljenje filtera za gorivo.

Напомена: Korišćenje letnjeg goriva na pri temperaturama iznad -7°C doprinosi dužem životnom veku pumpe za gorivo i većoj snazi u odnosu na zimsko gorivo.

- Ova mašina može da koristi i gorivo koje je mešavina sa biodizelom do B20 (20% biodizela, 80% naftnog dizela). Deo naftnog dizela treba da sadrži nizak ili ultranizak nivo sumpora. Poštujte sledeće mere opreza:
 - ◇ Deo biodizel goriva mora zadovoljiti specifikaciju iz ASTM D6751 ili EN14214.
 - ◇ Sastav mešavine goriva mora zadovoljiti ASTM D975 ili EN590.
 - ◇ Ofarbane površine mogu biti oštećene biodizel mešavinom.
 - ◇ Po hladnom vremenu koristite B5 (sadržaj biodizela 5%) ili mešavine sa manje biodizela.
 - ◇ Kontrolišite zaptivke, creva, zaptivače u kontaktu sa gorivom pošto vremenom podležu degradaciji.
 - ◇ Neko vreme nakon prelaska na mešavine sa biodizelom se može očekivati začepljenje filtera za gorivo.
 - ◇ Ako želite više informacija o biodizelu, obratite se distributeru.

1. Očistite oko poklopca rezervoara za gorivo i uklonite ga ([Слика 21](#)).

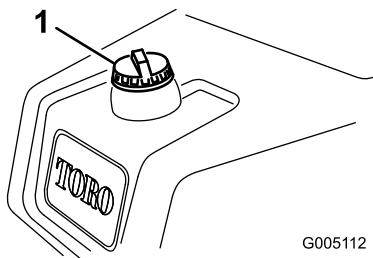

G005112

g005112

Слика 21

1. Poklopac rezervoara za gorivo

2. Napunite rezervoar dok nivo ne bude 6 do 13 mm ispod otvora za punjenje.

Важно: Немојте га препунити.

3. Postavite poklopac.

4. Počistite svo gorivo koje se možda prosulo.

Obavljanje svakodnevnog održavanja

Интервал сервиса: Пре сваке употребе или свакодневно

Svakog dana pre pokretanja mašine, obavite sledeće procedure:

- Proverite nivo motornog ulja – pogledajte [Proveravanje motornog ulja \(strana 35\)](#).
- Ispustite vodu iz filtera za gorivo – pogledajte [Ispuštanje vode iz filtera za gorivo \(strana 37\)](#).
- Proverite sistem za hlađenje – pogledajte [Одржавање система за хлађење \(strana 44\)](#).
- Proverite pritisak u pneumaticima – pogledajte [Provera pritiska u pneumaticima \(strana 42\)](#).
- Proverite nivo hidraulične tečnosti – pogledajte [Provera nivoa hidraulične tečnosti \(strana 49\)](#).
- Proverite kontakt između cilindra i donjeg noža – pogledajte [Provera kontakta između cilindra i donjeg noža \(strana 50\)](#).

Током рада

Bezbednost tokom korišćenja

Opšta bezbednost

- Vlasnik/operatorer može da spreči i odgovoran je za nezgode koje mogu dovesti do telesne povrede ili oštećenja imovine.
- Nosite odgovarajuću odeću, uključujući zaštitu za oči, duge pantalone, izdržljivu neklizajuću obuću

i zaštitu sluha. Vežite dugu kosu i nemojte nositi široku odeću ili labavi nakit.

- Nemojte da rukujete mašinom kada ste bolesni, umorni ili pod uticajem alkohola ili opijata.
- Usredsredite svu pažnju dok upravljate mašinom. Nemojte se baviti aktivnostima koje odvlače pažnju; u suprotnom može doći do povrede ili materijalne štete.
- Pre nego što pokrenete motor, proverite da su svi pogoni u neutralnom položaju, da je parkirna kočnica aktivirana i da ste vi u položaju operatera.
- Nemojte voziti nikoga na mašini.
- Vodite računa da posmatrači i deca budu van radnog prostora. Ako saradnici moraju da budu prisutni, budite pažljivi i proverite da su korpe za travu postavljene na mašinu.
- Rukujte mašinom samo u uslovima dobre vidljivosti kako biste izbegli rupe i skrivene opasnosti.
- Izbegavajte košenje na mokroj travi. Slabije prijanjanje bi moglo da izazove proklizavanje mašine.
- Držite šake i stopala podalje od jedinica za sečenje.
- Pogledajte pozadi i dole pre nego što se uverite da imate čist put.
- Budite pažljivi kada prilazite slepim uglovima, žbunju, drveću ili drugim predmetima koji mogu da vam zaklone pogled.
- Zaustavite jedinice za sečenje kad god ne kosite.
- Usporite i budite oprezni prilikom okretanja mašine i prelaska puteva i trotoara. Uvek prepustite prvenstvo prolaza.
- Motor pokrećite samo u dobro provetrenom prostoru. Izduvni gasovi sadrže ugljen-monoksid, koji je smrtonosan ako se udiše.
- Ne ostavljajte bez nadzora mašinu koja radi.
- Pre nego što napustite položaj operatera, uradite sledeće:
 - Parkirajte mašinu na ravnoj površini.
 - Spustite jedinice za sečenje do zemlje i pobrinite se da budu deaktivirane.
 - Aktivirajte parkirnu kočnicu.
 - Isključite motor i uklonite ključ.
 - Sačekajte da se svi pokreti zaustave.
- Mašinom rukujte samo u uslovima dobre vidljivosti i odgovarajućim vremenskim uslovima. Nemojte koristiti mašinu kada postoji opasnost od udara groma.

Bezbednost sistema zaštite pri prevrtanju (ROPS)

- Nemojte ukloniti nijedan deo ROPS sistema sa mašine.
- Proverite da je sigurnosni pojas prikačen i da ga možete brzo otpustiti u hitnom slučaju.
- Uvek vezujte sigurnosni pojas.
- Pažljivo proverite da li postoje prepreke nad glavom i nemojte ih zakačiti.
- Održavajte ROPS sistem u bezbednom radnom stanju tako što ćete ga periodično temeljno pregledati za oštećenja i paziti da svi pričvršćivači za montiranje uvek budu zategnuti.
- Zamenite sve oštećene delove ROPS sistema. Nemojte ih popravljati niti prepravljati.

da se prevrne ako točak pređe preko ivice ili se ivica uruši. Uspostavite sigurnu zonu između mašine i svake opasnosti.

- Prepoznajte opasnosti pri dnu nagiba. Ako postoje opasnosti, kosite nagib mašinom kojom rukuje pešak.
- Ako je moguće, kada radite na nagibima držite jedinice za sečenje spuštene do zemlje. Podizanje jedinica za sečenje dok radite na nagibima može dovesti do toga da mašina postane nestabilna.
- Budite izuzetno pažljivi sa sistemima za prikupljanje trave ili drugim priključcima. Oni mogu da promene stabilnost mašine i dovedu do gubitka kontrole.

Bezbednost na nagibu

- Nagibi su glavni faktor povezan sa gubitkom kontrole i nezgodama sa prevrtanjem, što može dovesti do teške povrede ili smrtnog ishoda. Vi ste odgovorni za bezbedno upravljanje na nagibu. Korišćenje mašine na bilo kom nagibu zahteva dodatnu pažnju.
- Procenite uslove na lokaciji da biste odredili da li je nagib bezbedan za korišćenje mašine, što uključuje pregledanje lokacije. Taj pregled uvek obavite koristeći zdrav razum i dobro rasuđivanje.
- Pogledajte uputstva za upravljanje mašinom na nagibima koja su navedena u nastavku. Pre korišćenja mašine, pregledajte uslove na terenu da biste utvrdili da li možete da upravljate mašinom pod uslovima koji u tom trenutku vladaju na lokaciji. Promene u terenu mogu dovesti do promene u radu mašine na nagibu.
- Izbegavajte pokretanje, zaustavljanje ili okretanje mašine na nagibima. Izbegavajte nagle promene brzine ili pravca. Skrećite polako i postepeno.
- Nemojte upravljati mašinom u uslovima kada je u pitanje dovedeno prianjanje, upravljanje ili stabilnost.
- Uklonite ili obeležite prepreke poput jaraka, rupa, brazdi, izbočina, kamenja ili drugih skrivenih opasnosti. Visoka trava može da sakriva prepreke. Neravan teren može da prevrne mašinu.
- Imajte u vidu da korišćenje mašine na mokroj travi, poprečno po nagibima ili nizbrdo može dovesti do gubitka prianjanja mašine. Gubitak prianjanja pogonskih točkova može dovesti do klizanja i gubitka mogućnosti kočenja i upravljanja.
- Budite izuzetno pažljivi kada upravljate mašinom blizu strmina, jaraka, nasipa, vodenih opasnosti ili drugih opasnih mesta. Mašina bi mogla iznenada

Razrađivanje mašine

Pogledajte priručnik za motor koji je isporučen sa mašinom za informacije o zameni ulja i postupcima održavanja koji se preporučuju u periodu razrađivanja.

Za period razrađivanja potrebno je samo 8 sati rada.

Pošto su prvi sati rada ključni za buduću pouzdanost mašine, pažljivo pratite funkcije i učinak tako da možete da uočite i ispravite manje poteškoće koje kasnije mogu dovesti do velikih problema. Tokom razrađivanja, često proveravajte znake curenja ulja, olabavljenih pričvršćivača ili bilo kojih drugih kvarova na mašini.

Pokretanje motora

Важно: Nemojte koristiti etar ili druge tipove sredstava za pokretanje.

Напомена: Možda ćete morati da odzračite sistem za gorivo pre pokretanja motora ako dođe do bilo koje od sledećih situacija:

- Prvo pokretanje novog motora.
- Motor je prestao sa radom usled nedostatka goriva.
- Obavljeno je održavanje komponenti sistema za gorivo.

Pogledajte *Priručnik za vlasnike* motora.

1. Sedite na sedište, blokirajte parkirnu kočnicu, deaktivirajte upravljač za podizanje/spuštanje košenja i pomerite polugu za kontrolu funkcije u NEUTRALNI položaj.
2. Podignite stopalo sa pedale gasa i pobrinite se da ona bude u NEUTRALNOM položaju.
3. Pomerite ručicu gasa u položaj za SPOR rad.
4. Umetnite ključ u prekidač i okrenite ga u položaj za UKLJUČIVANJE. Zadržite ga u položaju za UKLJUČIVANJE dok lampica indikatora grejača nafte ne zasvetli (približno 6 sekundi).
5. Okrenite ključ za paljenje u položaj za POKRETANJE.

Важно: Da biste sprečili pregrevanje anlasera, nemojte ga pokretati duže od 10 sekundi. Nakon 10 sekundi neprekidnog vergljanja sačekajte 60 sekundi pre nego što ponovo pokrenete anlaser.

6. Otpustite ključ kada se motor pokrene i pustite ga da se vrati u položaj za UKLJUČIVANJE.
7. Pustite motor da se zagreje nekoliko minuta pre korišćenja.

Важно: Kada pokrećete motor prvi put ili nakon generalnog sređivanja, pustite mašinu

da radi unapred i unazad od 1 do 2 minuta. Okrenite volan ulevo i udesno da bi ste proverili odziv upravljača. Zatim isključite motor i sačekajte da se svi pokretni delovi zaustave; pogledajte **Isključivanje motora (страна 26)**. Proverite da li ima curenja ulja, olabavljenih pričvršćivača i bilo kakvih drugih primetnih kvarova.

Provera mašine nakon pokretanja motora

1. Pomerite ručicu gasa u položaj za BRZ rad.
2. Privremeno pomerite upravljač za podizanje/spuštanje košenja unapred.

Jedinice za sečenje bi trebalo da se spuste, a svi cilindri da se rotiraju.

Напомена: Poluga funkcije bi trebalo da bude u srednjem položaju (košenje) da bi cilindri radili kada se jedinice za sečenje spuste

3. Pomerite upravljač za podizanje/spuštanje košenja unazad.
Rezni cilindri bi trebalo da prestanu da se rotiraju, a jedinica za sečenje bi trebalo da se potpuno podigne u transportni položaj.
4. Aktivirajte kočnicu da biste sprečili pomeranje mašine, i nagazite papučicu gasa u položaje za kretanje unapred i kretanje unazad.
5. Nastavite da ponavljate radnju 1 do 2 minuta. Pomerite polugu za kontrolu funkcije u NEUTRALNI položaj, blokirajte parkirnu kočnicu i isključite motor.
6. Proverite curenje tečnosti i ako ih uočite, pritegnite hidraulične pomoćne delove.

Напомена: Kada je mašina nova, a ležajevi i cilindri zategnuti, za ovu proveru je potrebno koristiti položaj ručice gasa za BRZ rad. Postavka gasa za brz rad možda neće biti neophodna nakon perioda razrađivanja.

Напомена: Ako tečnost nastavi da curi, obratite se ovlašćenom distributeru kompanije Toro. za pomoć i, ako je neophodno, zamenite delove.

Важно: Trag tečnosti na zaptivkama motora ili točkova je normalna pojava. Zaptivke zahtevaju malu količinu podmazivanja da bi funkcionisale ispravno.

Isključivanje motora

1. Pomerite ručicu gasa u položaj za SPOR rad, povucite nazad upravljač za podizanje/spuštanje košenja i pomerite polugu za kontrolu funkcije u NEUTRALNI položaj.
2. Okrenite ključ za paljenje u položaj za ISKLJUČIVANJE da biste isključili motor. Uklonite ključ iz prekidača da biste sprečili slučajno pokretanje.
3. Zatvorite zaporni ventil za gorivo pre nego što skladištite mašinu.

Provera sistema bezbednosne blokade

Интервал сервиса: Пре сваке употребе или свакодневно

▲ ПАЗЊА

Ako su prekidači bezbednosne blokade isključeni ili oštećeni, mašina može neočekivano da se aktivira i izazove telesnu povredu.

- **Nemojte vršiti neovlašćene izmene na prekidačima za blokiranje.**
- **Svakodnevno proveravajte ispravnost prekidača za blokiranje i pre korišćenja mašine zamenite svaki prekidač koji je oštećen.**

Svrha sistema bezbednosne blokade je da spreči rad mašine u slučaju kad je moguća povreda vas ili oštećivanje mašine.

Sistem bezbednosne blokade sprečava pokretanje motora sem kad:

- Papučica gasa je u NEUTRALNOM položaju.
- Poluga za kontrolu funkcije je u NEUTRALNOM položaju.

Sistem bezbednosne blokade sprečava pomeranje mašine sem kad:

- parkirna kočnica je deaktivirana.
- sedite u sedištu za operatera.
- Poluga za kontrolu funkcije je u položaju za KOŠENJE ili TRANSPORT.

Sistem bezbednosne blokade sprečava rad cilindra sem kad je poluga za kontrolu funkcije u položaju za KOŠENJE.

Provera papučice gasa

Sledeće provere sistema obavljajte svakodnevno da biste se uverili da sistem blokade funkcioniše ispravno:

1. Sedite na sedište, pomerite papučicu gasa u NEUTRALNI položaj, pomerite polugu za kontrolu funkcije u NEUTRALNI položaj i aktivirajte parkirnu kočnicu.
2. Pokušajte a pomerite papučicu gasa napred ili nazad.

Papučica ne bi smela da se pomera, što ukazuje da sistem blokade funkcioniše pravilno. Otklonite problem ako ne radi pravilno.

Provera kontrole funkcije

1. Sedite na sedište, pomerite papučicu gasa u NEUTRALNI položaj, pomerite polugu za kontrolu funkcije u NEUTRALNI položaj i aktivirajte parkirnu kočnicu.
2. Pomerite polugu za kontrolu funkcije u položaj za KOŠENJE ili TRANSPORT i pokušajte da pokrenete motor.

Motor ne bi smeo da se obrne ili pokrene, što ukazuje da sistem blokade funkcioniše pravilno. Otklonite problem ako ne radi pravilno.

3. Sedite na sedište, pomerite papučicu gasa u NEUTRALNI položaj, pomerite polugu za kontrolu funkcije u NEUTRALNI položaj i aktivirajte parkirnu kočnicu.
4. Pokrenite motor i pomerite polugu za kontrolu funkcije u položaj za KOŠENJE ili TRANSPORT.

Motor bi trebalo da se isključi, što ukazuje da sistem blokade funkcioniše pravilno.

Otklonite problem ako ne radi pravilno.

Provera prekidača za prisustvo operatera

1. Sedite na sedište, pomerite papučicu gasa u NEUTRALNI položaj, pomerite polugu za kontrolu funkcije u NEUTRALNI položaj i aktivirajte parkirnu kočnicu.
2. Pokrenite motor.
3. Otpustite parkirnu kočnicu, pomerite polugu za kontrolu funkcije u položaj za KOŠENJE i ustanite sa sedišta.

Motor bi trebalo da se isključi, što ukazuje da sistem blokade funkcioniše pravilno. Otklonite problem ako ne radi pravilno.

Provera upravljača za podizanje/spuštanje košenja

1. Sedite na sedište, pomerite papučicu gasa u NEUTRALNI položaj, pomerite polugu za kontrolu funkcije u NEUTRALNI položaj i aktivirajte parkirnu kočnicu.
2. Pokrenite motor.
3. Pomerite upravljač za podizanje/spuštanje košenja unapred da biste spustili jedinice za sečenje. Jedinice za sečenje bi trebalo da se spuste, ali da ne rotiraju.

Ako počnu da se rotiraju, sistem blokade ne funkcioniše ispravno; rešite problem pre korišćenja mašine.

Vožnja mašine bez košenja

- Pobrinite se da jedinice za sečenje budu potpuno podignute.
- Pomerite polugu za kontrolu funkcije u položaj za TRANSPORT.
- Koristite kočnice da biste usporavali mašinu dok se krećete nizbrdo, da biste izbegli gubitak kontrole.
- Neravnim područjima uvek prilazite pri smanjenoj brzini i pažljivo prelazite veće neravnine.
- Upoznajte se sa širinom mašine. Nemojte da pokušavate da prođete između predmeta koji su zbijeni da biste izbegli nastajanje štete i gubitak vremena.

Košenje golf grina

Важно: Ako se alarm detektora curenja oglasi (ako postoji na vašem modelu) ili ako primetite curenje ulja dok kosite na golf grinu, odmah podignite jedinice za sečenje, direktno se odvezite sa golf grina i na udaljenom mestu zaustavite mašinu. Utvrdite uzrok curenja i rešite problem.

Pre košenja golf grina, pronađite slobodan prostor i isprobajte osnovne funkcije mašine (npr. pokretanje i zaustavljanje mašine, podizanje i spuštanje jedinica za sečenje i skretanje).

Proverite da li na golf grinu ima otpadaka, uklonite zastavicu iz rupe i odredite najbolji pravac za kosidbu. Odredite pravac kretanja kosilice na osnovu pravca prethodne kosidbe. Uvek kosite po naizmeničnom šablonu u odnosu na prethodnu kosidbu tako da vlasi trave budu manje sklone poleganju i samim tim teže za hvatanje između sečiva cilindra i donjeg noža.

Košenje golf grina

1. Približite se golf grinu sa polugom za kontrolu funkcije u položaju za KOŠENJE i gasom u punoj brzini.
2. Počnite od ivice 1 golf grina da biste mogli da nastavite da koristite postupak trakastog košenja.

Напомена: Time se sabijanje svodi na minimum i ostavlja uredan i atraktivan šablon na golf grinu.

3. Gurnite napred polugu za podizanje/spuštanje košenja dok se prednje ivice korpi za travu ne ukrste sa spoljašnjom ivicom golf grina.

Напомена: Ta procedura spušta jedinice za sečenje na travnjak i pokreće cilindre.

Важно: Centralna jedinica za sečenje se spušta i blago podiže nakon prednjih jedinica za sečenje: stoga, trebalo bi a vežbate pogađanje pravog vremena za svođenje radova čišćenja nakon košenja na minimum.

Напомена: Kašnjenje u podizanju i spuštanju centralne jedinice za sečenje zavisi od temperature hidraulične tečnosti. Hladna hidraulična tečnost dovodi do dužeg odlaganja. Dok se temperatura tečnosti povećava, vreme kašnjenja postaje kraće.

4. Preklapa najmanju količinu sa prethodnim rezom na povratnom prolazu.

Напомена: Da biste olakšali održavanje prave linije duž golf grina i održali mašinu na jednakoj udaljenosti od prethodnog reza, zamislite liniju približno 1,8 do 3 m ispred mašine do ivice nepokošenog dela golf grina (Слика 23). Uzmite spoljašnju ivicu volana kao deo linije; tj. držite volan poravnatim sa tačkom koja je uvek na istoj udaljenosti od prednjeg dela mašine.

5. Dok se prednje ivice korpi ukrštaju sa ivicom golf grina, povucite polugu za podizanje/spuštanje košenja unazad i zadržite je dok se sve jedinice za sečenje ne podignu. To zaustavlja cilindre i podiže jedinice za sečenje.

Важно: Vremenski pravilno uskladite ovaj korak da ne biste kosili rubno područje, pak pokosite onoliko golf grina koliko je moguće da bi se smanjila količina trave ostavljene za košenje oko spoljne periferije.

6. Da biste skratili vreme rada i olakšali poravnanje za sledeći prolazak, privremeno okrenite mašinu ka suprotnom smeru, zatim je okrenite u smeru ka nepokošenom delu. To je pokret skretanja u obliku suze (Слика 22), kojim se mašina brzo poravnava sa sledećim prolazom.

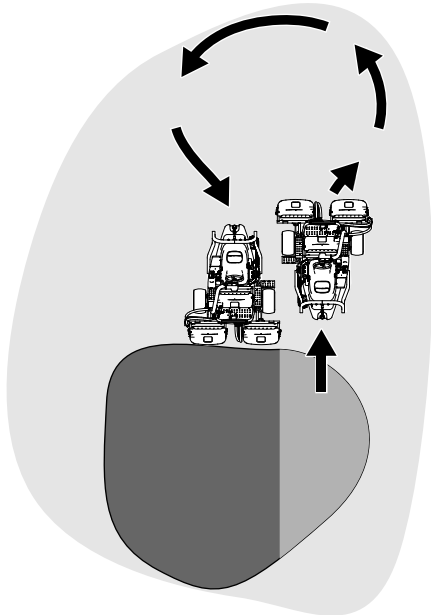

Слика 22

g229671

Напомена: Пokuшајте да правите што краћа скретања могуће, осим током топлијег времена – шири лук смањује угњетавњања травњака.

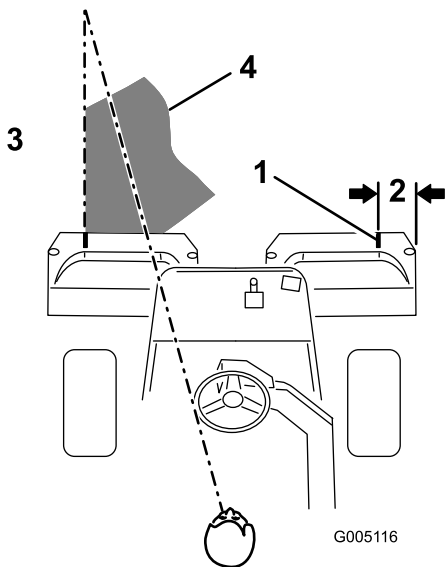

Слика 23

G005116

g005116

- | | |
|-------------------------|--|
| 1. Linija ta poravnanje | 3. Košenje trave sa leve strane. |
| 2. Približno 12,7 cm | 4. Držite fokus od 2 do 3 m ispred mašine. |

Напомена: Volan se ne враћа на своје место након завршетка скретања.

Важно: Никад не заустављајте машину на golf grinu док су јединице за сечење активиране јер може доћи до оштећења травњака. Заустављање машине на mokrom

golf grinu ostavlja tragove i udubljenja od vozila.

Periferno košenje i završavanje posla

1. Završite košenje golf grina tako što ćete pokositi spoljnu periferiju. Promenite smer košenja u odnosu na prethodno košenje.

Напомена: Podesite brzinu mašine pomoću ručice gasa kada kosite periferiju. To će uskladiti podešavanje otkosa sa golf grinom i možda smanjiti tripleks prsten.

Напомена: Imajte vremenske uslove i stanje travnjaka uvek na umu i ne zaboravite da promenite smer košenja u odnosu na prethodno košenje.

2. Kada završite sa košenjem spoljne periferije, gurnite polugu za podizanje/spuštanje košenja unazad da biste zaustavili cilindre, a zatim se odvezite sa golf grina. Kada se sve jedinice za sečenje sklone a golf grina, podignite ih.

Напомена: Taj korak smanjuje količinu grumenja trave koje ostaje na golf grinu.

3. Vratite zastavicu na mesto.
4. Ispraznite svu pokošenu travu iz korpe za travu pre nego što prebacite mašinu na sledeći golf grin.

Напомена: Teška i mokra pokošena trava predstavlja prekomerno naprežanje za korpe i dodaje bespotrebnu težinu mašini, što povećava opterećenje sistema mašine (npr. motor, hidraulični sistem i kočnice).

Након рада

Bezbednost nakon korišćenja

Opšta bezbednost

- Aktivirajte parkirnu kočnicu, isključite motor, uklonite ključ i sačekajte da se zaustavi svako kretanje pre nego što napustite položaj operatera. Pre podešavanja, servisiranja, čišćenja ili odlaganja mašine, sačekajte da se ohladi.
- Očistite travu i otpatke sa jedinica za sečenje i pogona da biste pomogli sprečavanje požara. Očistite prosuto ulje ili gorivo.
- Tokom skladištenja ili transporta mašine, prekinite dovod goriva.

- Deaktivirajte pogon na priključku kad god šleplate ili ne koristite mašinu.
- Neka se mašina ohladi pre nego što uskladištite mašinu u bilo koji zatvoreni prostor.
- Održavajte i čistite pojaseve prema potrebi.
- Mašinu ili kanister sa gorivom nemojte skladištiti na mestu na kom ima otvorenog plamena, varnica ili pomoćni plamenik, kao na kotlu za grejanje vode ili na drugim aparatima.

Bezbednost vuče

- Vucite samo sa mašinom koja ima kuku projektovanu za vuču. Nemojte pričvršćivati opremu za vuču osim na mestu pričvršćivanja.
- Pridržavajte se preporuka proizvođača u vezi sa ograničenjem težine opreme koja se vuče i vučom na nagibima. Na nagibima, težina opreme koja se vuče može prouzrokovati gubitak vučne sile, i gubitak kontrole.
- Nemojte nikada dozvoliti deci ni drugim osobama da budu u ili na opremi koja se vuče.
- Krećite se polako i omogućite dodatno rastojanje za zaustavljanje prilikom vuče.

Pregled i čišćenje nakon košenja

Nakon košenja, temeljno operite mašinu baštenskim crevom bez mlaznice, tako da preveliki pritisak vode ne kontaminira i ne ošteti zaptivke i ležajeve. **Nemojte prati vodom zagrejan motor ili električne komponente.**

Важно: Nemojte koristiti braktičnu niti recikliranu vodu za čišćenje mašine.

Важно: Nemojte koristiti opremu za pranje pod pritiskom za pranje mašine. Oprema za pranje pod pritiskom može oštetiti elektrosistem, odlepiti važne nalepnice ili oprati neophodne masnoće na lokacijama sa trenjem. Izbegavajte preteranu upotrebu vode u blizini upravljačke table, motora i akumulatora.

Важно: Nemojte prati mašinu dok motor radi. Pranje mašine dok motor radi može dovesti do unutrašnjih oštećenja motora.

Nakon čišćenja mašine, uradite sledeće:

- Pregledajte mašinu i proverite da li ima moguća curenja hidraulične tečnosti, oštećenja ili pohabanih hidrauličnih i mehaničkih komponenti.
- Proverite oštrinu jedinica za sečenje.
- Podmažite sklop vratila kočnice uljem SAE 30 ili mazivom u spreju da biste sprečili koroziju i pomogli održavanju zadovoljavajućih performansi mašine tokom sledećeg košenja.

Vučenje mašine

U hitnom slučaju, možete da vučete mašinu do 0,4 km.

Важно: Nemojte vući mašinu brže od 3 km/h do 5 km/h da biste izbegli oštećivanje pogonskog sistema. Ako morate pomerati mašinu dalje od 0,4 km, transportujte je na kamionu ili prikolici.

1. Pronađite bajpas ventil na pumpi (Слика 24).

Transport mašine

- Budite pažljivi prilikom utovara ili istovara mašine sa ili na prikolicu ili kamion.
- Koristite rampu pune širine za utovar mašine na prikolicu ili kamion.
- Pričvrstite mašinu bezbedno pomoću traka, lanaca, sajli i užadi. I prednje i zadnje trake treba da budu usmerene nadole i da idu od mašine (Слика 25).

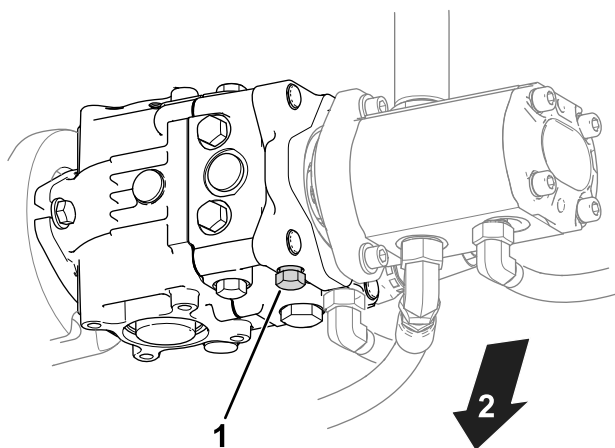

Слика 24

g400870

1. Bajpas ventil
2. Donji deo mašine

2. Otvorite bajpas ventil tako što ćete okrenuti ventil 3 kruga u suprotnom smeru od kretanja kazaljke na satu.
3. Pre pokretanja motora, pritegnite bajpas ventil i zategnite ga momentom od 12 N·m.

Важно: Ne pokrećite motor dok je bajpas ventil otvoren.

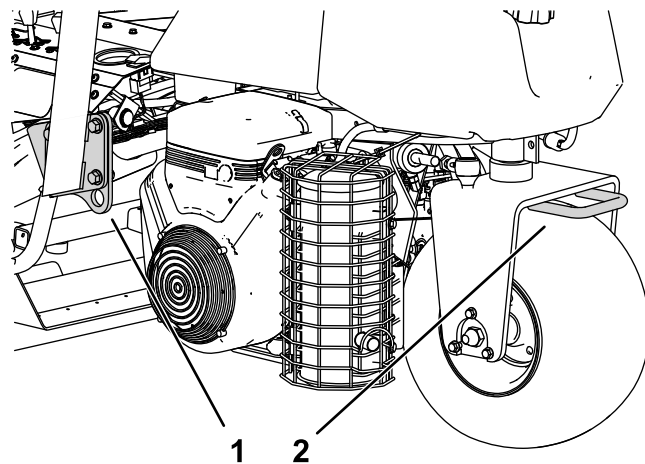

Слика 25

g275002

1. Otvor za privezivanje (sa svake strane)
2. Tačka za privezivanje pozadi

Одржавање

▲ ПАЖЊА

Неадекватно одржавање машине би могло довести до превременог квара маšинских система доводећи до могућег повређивања вас или посматрача.

Маšину увек uredно одржавајте у добром радном станју, како је наведено у овим упутствима.

Напомена: Утврдите леву и десну страну машине из уобичајеног положаја оператора.

Напомена: Преузмите бесплатну копију електричне или хидрауличне шеме на локацији www.Toro.com тако што ћете потражити своју машину на вези за приручнике на почетној страници.

Важно: Додатне поступке одржавања потражите у приручнику за власнике мотора.

▲ УПОЗОРЕЊЕ

Ако оставите кључ у прекидачу за палjenje, неко би mogao случајно да покрене машину и да озбиљно повреди вас или nekog од посматрача.

Пре било каквог одржавања извадите кључ из прекидача за палjenje.

Bezbednost pri održavanju

- Пре него што напустите положај оператора, урадите следеће:
 - Паркирајте машину на равnoj површини.
 - Деактивирајте јединице за сечење.
 - Активирајте паркирну кочницу.
 - Искључите мотор и уклоните кључ.
 - Сачекајте да се сви покрети зауставе.
- Пре одржавања сачекајте да се компоненте машине охладе.
- Ако је могуће, немојте вршити одржавање док мотор ради. Држите се даље од покретних делова.
- Подуприте машину подупирачима кад год радите испод ње.
- Пажљиво ослободите притисак из компоненти са ускладиштенom енергијом.
- Све делове одржавајте у добром радном станју и водите рачуна да завртњи буду добро притегнути.
- Замените све похабане или оштећене налепнице.
- Да бисте обезбедили безбедан, optimalan učinak машине, користите само оригиналне замenske делове компаније Toro. Заменски делови других произвођача могу бити опасни и њихово коришћење може да поништи гаранцију за производ.

Препоручени распоред(и) одржавања

Интервал сервисног одржавања	Поступак одржавања
Након првог сата	<ul style="list-style-type: none"> • Zategnite navrtke glavčine točka. • Pritegnite navrtke točkova.
Након првих 8 сати	<ul style="list-style-type: none"> • Proverite zategnutost kaiša alternatora.
Након првих 10 сати	<ul style="list-style-type: none"> • Zategnite navrtke glavčine točka. • Pritegnite navrtke točkova.
Након првих 50 сати	<ul style="list-style-type: none"> • Zamenite motorno ulje i filter. • Proverite brzinu motora (u praznom hodu i pod punim gasom)
Пре сваке употребе или свакодневно	<ul style="list-style-type: none"> • Proverite da li su pojasevi pohabani, isečeni ili imaju neko drugo oštećenje. Zamenite pojaseve ako bilo koja komponenta nije ispravna. • Proverite sistem bezbednosne blokade • Proverite sistem bezbednosne blokade. • Proverite i očistite nakon košenja. • Proverite motorno ulje. • Ispustite vodu iz filtera za gorivo. • Proverite pritisak u pneumaticima. • Očistite rešetku hladnjaka. Ako su uslovi rada izuzetno prašnjava i prljavi čistite je svakog sata. • Proverite nivo rashladne tečnosti za motor. • Proverite nivo hidraulične tečnosti. • Proverite hidraulične cevi i creva. • Proverite kontakt između cilindra i donjeg noža.
Сваких 50 сати	<ul style="list-style-type: none"> • Podmažite mašinu. (Takođe, mazivo nanesite nakon svakog pranja.) • Podmažite ležajeve i čaure. • Proverite spojeve kablova akumulatora.
Сваких 100 сати	<ul style="list-style-type: none"> • Zamenite motorno ulje i filter.
Сваких 200 сати	<ul style="list-style-type: none"> • Servisirajte filter čistača vazduha (češće kada radite u prašnjavim i prljavim uslovima). • Zategnite navrtke glavčine točka. • Pritegnite navrtke točkova.
Сваких 500 сати	<ul style="list-style-type: none"> • Zamenite filter za gorivo.
Сваких 800 сати	<ul style="list-style-type: none"> • Ako ne koristite preporučenu hidrauličnu tečnost ili ste ikada napunili rezervoar alternativnom tečnošću, zamenite hidrauličnu tečnost, filter i odušak rezervoara. • Proverite brzinu motora (u praznom hodu i pod punim gasom) • Proverite zazor ventila.
Сваких 1.000 сати	<ul style="list-style-type: none"> • Ako koristite preporučenu hidrauličnu tečnost, zamenite filter hidraulične tečnosti.
Сваких 2.000 сати	<ul style="list-style-type: none"> • Ako koristite preporučenu hidrauličnu tečnost, zamenite hidrauličnu tečnost.
Годишње	<ul style="list-style-type: none"> • Razradite kočnice.
Сваке 2 године	<ul style="list-style-type: none"> • Proverite cevovode i spojeve za gorivo. • Ispraznite i isperite sistem za hlađenje. • Zamenite sva labava creva.

Kontrolna lista za svakodnevno održavanje

Umnožite ovu stranicu radi redovne upotrebe.

Predmet provere za održavanje	Za nedelju od:						
	Pon.	Ut.	Sre.	Čet.	Pet.	Sub.	Ned.
Proverite rad bezbednosne blokade.							
Proverite rad instrumenata							
Proverite rad kočnica.							
Proverite filter za gorivo/separator za vodu.							
Proverite nivo goriva.							
Proverite nivo ulja u motoru.							
Proverite nivo hidraulične tečnosti.							
Očistite rešetku i hladnjak.							
Pregledajte filter za vazduh.							
Proverite da li motor proizvodi neobične zvuke.							
Proverite podešavanje cilindra u odnosu na donji nož.							
Proverite da li ima oštećenja na hidrauličnim crevima.							
Proverite da li ima curenja tečnosti.							
Proverite pritisak u pneumaticima.							
Proverite podešavanje za visinu košenja.							
Podmažite sve mazalice. ¹							
Podmažite polužni sistem kočnice i pogona.							
Popravite oštećenu farbu.							

1. Odmah nakon svakog ispiranja, bez obzira na navedeni interval.

Napomene o stavkama na koje treba obratiti pažnju

Inspekciju izvršio:		
Predmet	Datum	Informacije

Подмазивање

Podmazivanje mašine

Интервал сервиса: Сваких 50 сати (Такође, mazivo nanosite nakon svakog pranja.)

Mašina ima mazalice koje morate redovno da podmazujete litijumovom mašću opšte namene br. 2. Ako mašina radi pod normalnim uslovima, podmažite sve ležajeve i čaure na **svakih 50 sati** rada. Podmažite mazalice odmah nakon svakog ispiranja, bez obzira na navedeni interval.

Sledeći ležajevi i čaure mašine moraju da se podmažu:

- Glavčina zadnjeg točka (1) (Слика 26)

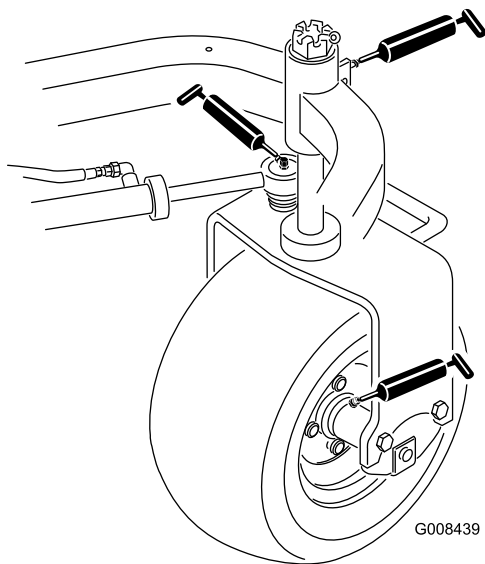

Слика 26

g008439

- Ležaj točka (1) (Слика 26)
- Cilindar upravljača (2) (Слика 26)
- Podizne poluge (3) (Слика 27)

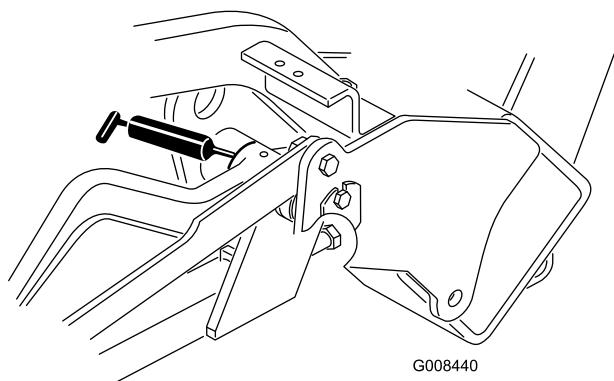

Слика 27

g008440

- Rukavac papučiце gasa (1) (Слика 28)

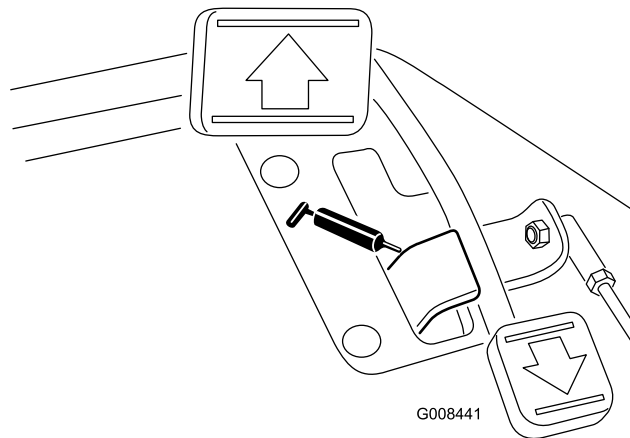

Слика 28

g008441

- Rukavac rama nosača (3) (Слика 29)

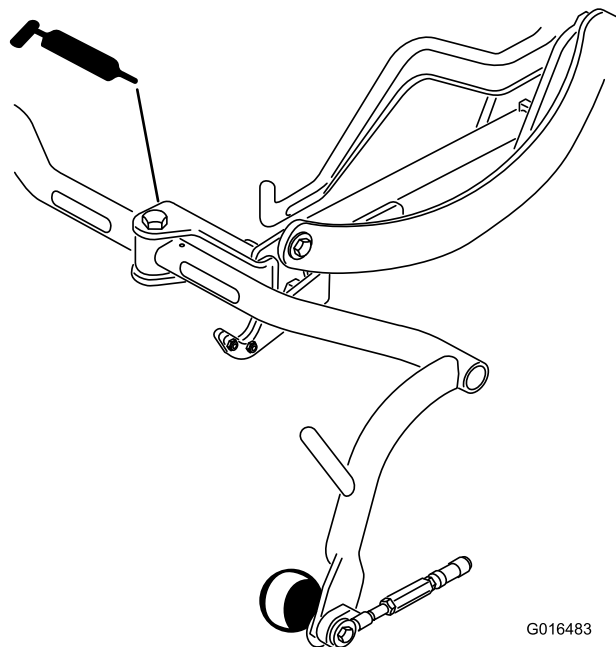

Слика 29

g016483

1. Обришите mazalicu tako da strana tela ne mogu da prodru u ležaj ili čauru.
2. Upumpajte mazivo u ležaj ili čauru.
3. Обришите višak maziva.
4. Nanesite mazivo na osovinu vretena motora cilindra i na podiznu polugu kada jedinica za sečenje bude uklonjena zbog servisiranja.
5. Svakodnevno nanosite nekoliko kapi motornog ulja SAE 30 ili maziva u spreju (WD 40) na sve obrtne tačke nakon čišćenja.

Напомена: Pogledajte *Priručnik za operatera* jedinice za sečenje za zahteve podmazivanja jedinice za sečenje.

Одржавање мотора

Bezbednost motora

- Isključite motor pre provere ulja ili dodavanja ulja u kućište motora.
- Nemojte menjati brzinu regulatora ili držati preveliku brzinu motora.

Servisiranje čistača vazduha

Интервал сервиса: Сваких 200 сати—Servisirajte filter čistača vazduha (češće kada radite u prašnjavim i prljavim uslovima).

- Proverite da li telo prečišćivača vazduha ima oštećenja koja bi mogla da dovedu do curenja vazduha; zamenite ga ako je oštećeno. Proverite ceo ulazni sistem da li ima curenja, oštećenja ili labavih obujmica za crevo.
 - Menjanje filtera za vazduh pre nego što je to potrebno povećava mogućnost da prljavština uđe u motor kada se filter skine.
 - Pobrinite se da poklopac ulegne pravilno i da zaptiva sa telom prečišćivača vazduha.
1. Otpustite reze koje učvršćuju poklopac prečišćivača vazduha na telu prečišćivača vazduha (Слика 30).

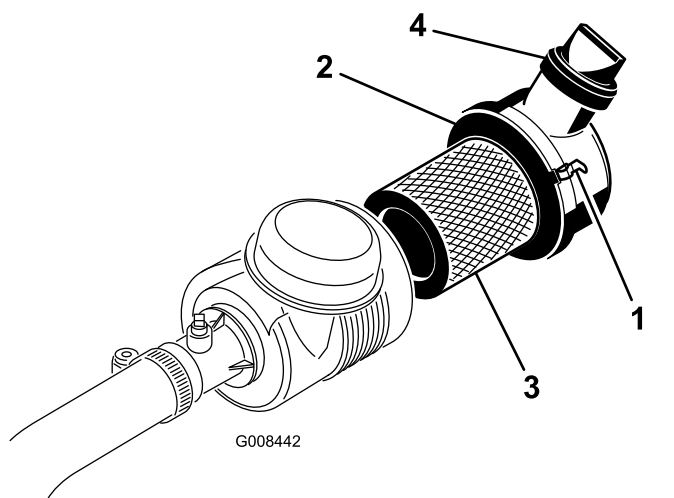

Слика 30

- | | |
|---------------------------------------|-------------------|
| 1. Reze poklopca prečišćivača vazduha | 3. Filter |
| 2. Poklopac za prašinu | 4. Izlazni ventil |

2. Skinite poklopac sa tela prečišćivača vazduha.
3. Pre nego što uklonite filter, koristite vazduh pod niskim pritiskom (2,75 bara, čist i сув) da biste uklonili velike nakupine ostataka koji su

zbijeni između spoljašnjosti primarnog filtera i kanistera. Ovaj proces sprečava dospevanje otpadaka u usis kada uklonite primarni filter.

Важно: Izbegavajte da koristite vazduh pod visokim pritiskom, koji može navući prljavštinu kroz filter u usisni vod.

4. Uklonite i zamenite primarni filter kao što sledi:

Важно: Nemojte čistiti korišćeni element.

- A. Pregledajte da li se novi filter oštetiо prilikom transporta; nemojte koristiti oštećeni element.
- B. Pažljivo izvucite stari filter iz tela filtera i odložite ga u otpad.
- C. Umetnite novi filter pritiskanjem spoljašnje ivice elementa da bi ulegao u kanister, proveravajući kraj zaptivke filtera i telo.

Важно: Nemojte pritiskati fleksibilni centar filtera.

5. Očistite otvor za izbacivanje prljavštine koji se nalazi u poklopcu koji se može ukloniti. Uklonite gumени izlazni ventil sa poklopca, očistite šupljinu i zamenite izlazni ventil.
6. Umetnite poklopac usmeravajući gumени izlazni ventil u položaj prema dole – pod približnim uglom između 5 i 7 sati posmatrano od kraja.
7. Pobrinite se da reze pričvršćuju poklopac za kućište (Слика 30).

Servisiranje motornog ulja

Proveravanje motornog ulja

Интервал сервиса: Пре сваке употребе или свакодневно

Motor se isporučuje sa 3,7 l ulja (sa filterom) u kućištu radilice; svejedno morate proveriti nivo ulja pre nego što i nakon što prvi put pokrenete motor.

Koristite visokokvalitetno motorno ulje koje ispunjava sledeće specifikacije:

- Zahtevani nivo API klasifikacije: CH-4, CI-4 ili viši.
- Prvi izbor ulja: SAE 10W-30
- Alternativno ulje: SAE 15W-40

Motorno ulje Toro Premium Engine viskoznosti 10W-30 dostupno je kod distributera. Pogledajte katalog delova za brojeve delova.

Напомена: Najbolje vreme za proveru ulja je kada je motor hladan, pre nego što je pokrenut tog dana. Ako je već bio pokrenut, pustite da se ulje ocedi nazad u taložnik ulja najmanje 10 minuta pre nego

što proverite nivo. Ako je nivo ulja kod oznake Add (Dosuti) na mernoj šipci ili ispod nje, dospite ulje tako da nivo ulja dođe do oznake FULL (PUNO). **Nemojte ga prepuniti.**

Важно: Neka nivo motornog ulja bude između gornje i donje granice na meraču; motor bi mogao da se pokvari ako ga pokrećete sa previše ili premalo ulja.

1. Parkirajte mašinu na ravnoj površini, zaustavite motor i uklonite ključ.
2. Uklonite šipku za merenje ulja i obrišite je čistom krpom (Слика 32).

Важно: Uklonite šipku za merenje ulja dok dopunjujete motor uljem. Kada dodajete motorno ulje ili ga punite, *mora postojati* rastojanje između uređaja za sipanje ulja i otvora za punjenje ulja u poklopcu ventila, kako je prikazano na Слика 31. Ovo rastojanje je neophodno kako bi se omogućila ventilacija prilikom punjenja, što sprečava da se ulje prelije u odzraku.

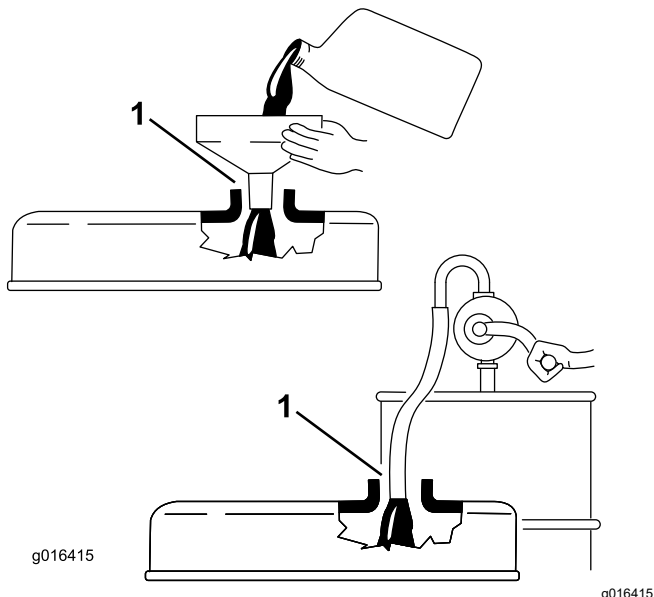

Слика 31

1. Vodite računa o rastojanju

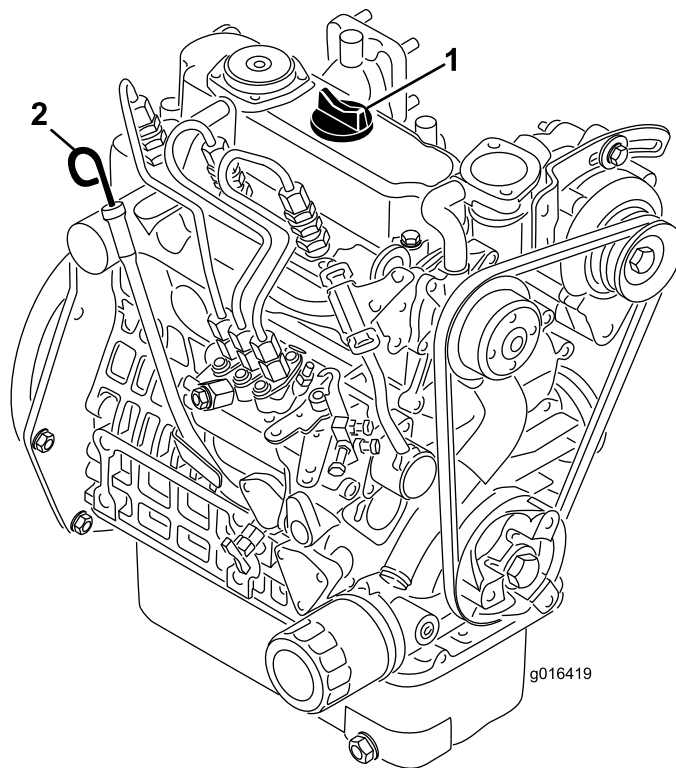

Слика 32

1. Poklopac otvora za punjenje
2. Šipka za merenje ulja

3. Gurnite šipku za merenje ulja u cev i uverite se da je potpuno ulegla.
4. Izvucite šipku za merenje ulja iz cevi i proverite nivo ulja.

Напомена: Ako je nivo ulja nizak, uklonite poklopac za ulje iz poklopca ventila i **polako** dolijte dovoljno ulja da biste podigli nivo ulja do oznake FULL (PUNO) na šipci za merenje ulja.

Dodajte ulje polako i proveravajte nivo često tokom ovog postupka. **Nemojte ga prepuniti.**

5. Vratite šipku za merenje ulja na mesto.
6. Pokrenite motor i ostavite ga da radi u praznom hodu 30 sekundi i zatim ga isključite. Sačekajte 30 sekundi, zatim ponovite korake od 2 do 5.
7. Vratite poklopac otvora za punjenje i šipku za merenje ulja na mesto.

Zamena motornog ulja i filtera

Интервал сервиса: Након првих 50 сати

Сваких 100 сати

1. Uklonite čep za ispuštanje (Слика 33) i pustite ulje da isteče u posudu za ispuštanje. Kada ulje prestane da curi, umetnite čep za ispuštanje.

Одржавање система за гориво

Испуштање воде из филтера за гориво

Интервал сервиса: Пре сваке употребе или свакодневно

1. Parkirajte mašinu na ravnoj površini i isključite motor.
2. Postavite posudu za pražnjenje ispod filtera za gorivo.
3. Otvorite čep za ispuštanje na filteru za gorivo za približno jedan obrtaj i isпустите nakupljenu vodu (Слика 34).

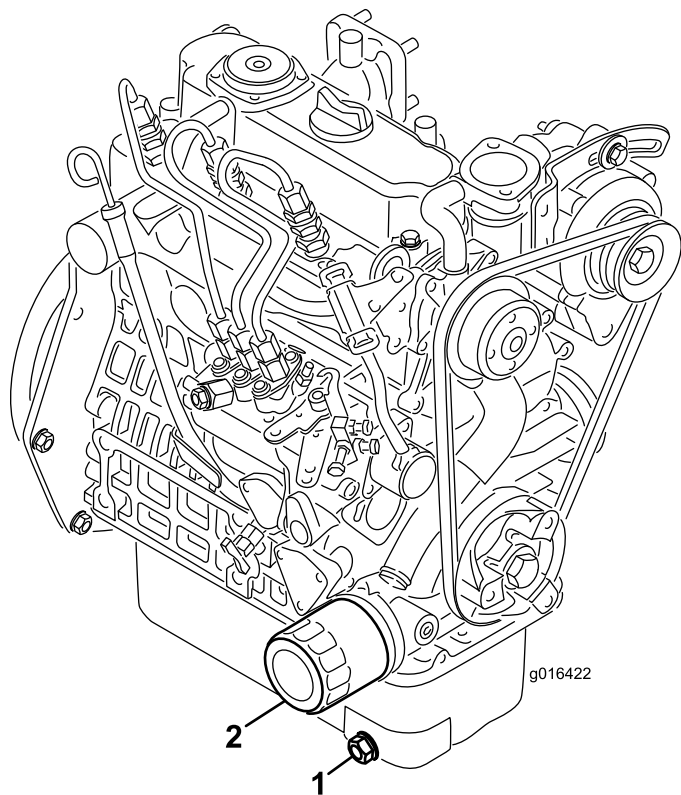

Слика 33

1. Čep za ispuštanje
2. Filter za ulje

2. Uklonite filter za ulje. Premažite novu zaptivku filtera tankim slojem čistog ulja.
3. Ručno zavrните filter sve dok zaptivka ne dodirne adapter filtera, zatim ga dotegnite za $\frac{1}{2}$ do $\frac{3}{4}$ okreta. **Nemojte previše dotegnuti.**
4. Dodajte ulje u kućište motora; pogledajte [Zamena motornog ulja i filtera \(страна 36\)](#).
5. Propisno odložite iskorišćeno ulje i filter u otpad.

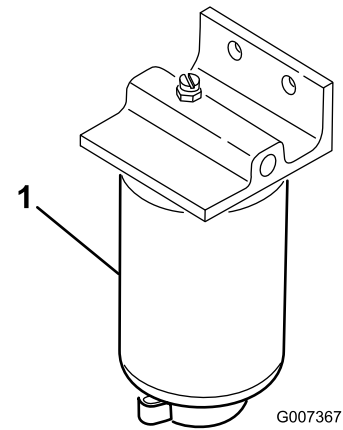

Слика 34

1. Filter za gorivo

4. Pritegnite čep nakon ispuštanja.

Напомена: Zbog toga što će nakupljena voda biti pomešana sa dizel gorivom, isпустите filter za gorivo u odgovarajuću posudu i propisno je odložite.

Zamena filtera za gorivo

Интервал сервиса: Сваких 500 сати

1. Zatvorite zaporni ventil za gorivo (Слика 35) ispod rezervoara za gorivo.

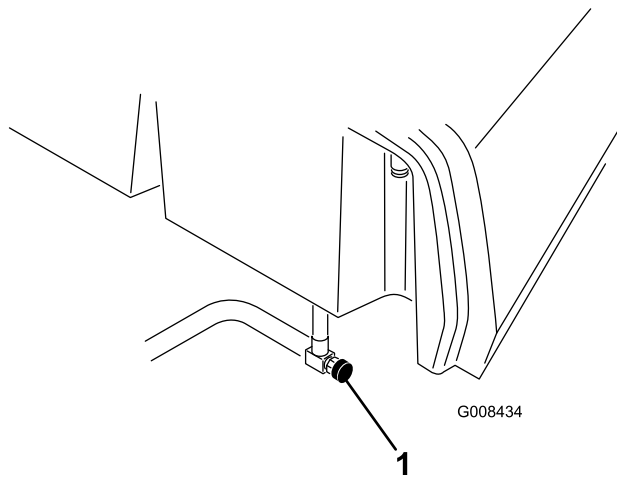

Слика 35

g008434

1. Zaporni ventil za gorivo

2. Očistite prostor gde se vrši montaža kanistera filtera.
3. Postavite posudu za pražnjenje ispod filtera za gorivo.
4. Otvorite čep za ispuštanje i ventil odzraka (Слика 36).

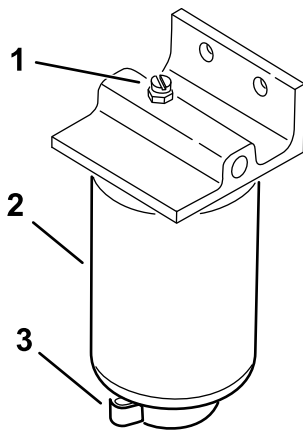

Слика 36

g254461

1. Ventil odzraka
2. Filter za gorivo
3. Čep za ispuštanje filtera

5. Skinite kanister filtera i očistite površinu za montažu.
6. Podmažite zaptivku na kanister filteru čistim uljem.
7. Montirajte kanister filtera rukom dok zaptivka ne dodirne površinu za montažu, zatim okrenite još za ½ kruga.

8. Pritegnite čep za ispuštanje na dnu filter kanistera i otvorite zaporni ventil goriva.
9. U skladu sa lokalnim propisima odložite gorivo i filter u otpad.

Pregled cevovoda i spojeva za gorivo

Интервал сервиса: Сваке 2 године

Pregledajte da li su cevovodi dotrajali, oštećeni ili su im spojevi labavi.

Одржавање електричног система

Bezbednost električnog sistema

- Pre popravljjanja mašine odvojite akumulator. Prvo odvojite negativni terminal, pa zatim pozitivni. Prvo povežite pozitivni terminal, pa zatim negativni.
- Akumulator puniti na otvorenom, dobro provetrenom prostoru, dalje od varnica i plamena. Pre priključivanja ili isključivanja akumulatora, iskopčajte punjač. Nosite zaštitnu odeću i koristite izolovane alate.

Pristup akumulatoru

Akumulator se nalazi ispod poklopca sa leve strane sedišta operatera (Слика 37).

Uklonite zavrtnjeve (Слика 37), podloške i navrtke da biste uklonili poklopac. Nakon pristupanja akumulatoru, koristite elemente da biste pričvrstili poklopac za mašinu.

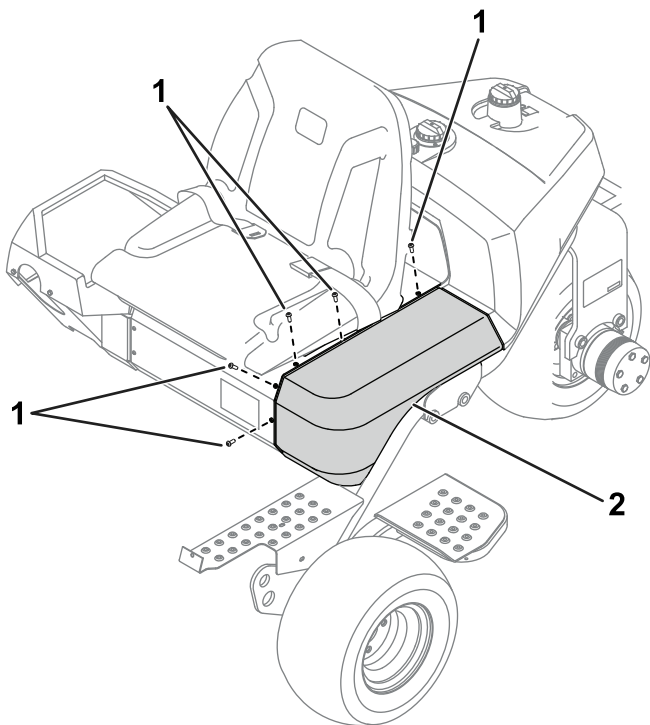

Слика 37

g344663

1. Zavrtnjevi

2. Poklopac

Одвајање акумулатора

⚠ УПОЗОРЕЊЕ

Може доћи до кратког споја терминала акумулатора или металних алата са металним компонентима и појаве варница. Варнице могу довести до експлозије гасова из акумулатора, а тиме и до телесне повреде.

- При уклањању или постављању акумулатора, водите рачуна да терминали акумулатора не додирну металне делове маšине.
- Водите рачуна да не дође до кратког споја између терминала акумулатора и металних делова маšине.

⚠ УПОЗОРЕЊЕ

Неправилно спровођење кabloва акумулатора може довести до оштећења маšине и кabloва и изазвати варничење. Варнице могу довести до експлозије гасова из акумулатора, а тиме и до телесне повреде.

Увек одспојите негативни (црни) кабл акумулатора пре него што одспојите позитивни (црвени) кабл.

1. Приступите акумулатору; погледајте [Пристап акумулатору](#) (страна 39).
2. Уклоните негативни кабл акумулатора са пола акумулатора (Слика 38).

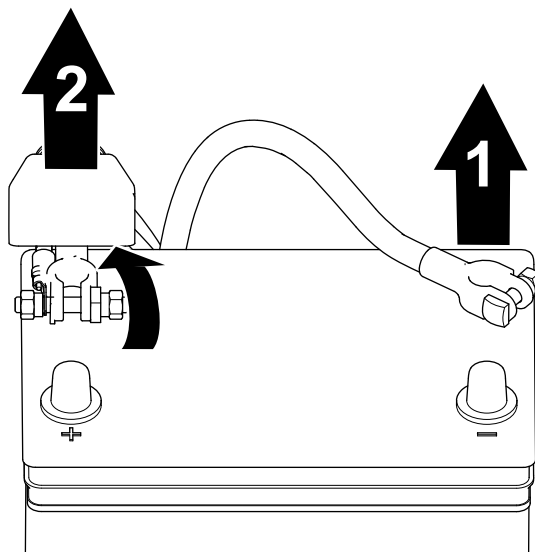

Слика 38

g253380

1. Негативни кабл акумулатора

2. Позитивни кабл акумулатора

3. Podignite izolator i uklonite pozitivni kabl akumulatora sa pola akumulatora (Слика 38).

Povezivanje akumulatora

⚠ УПОЗОРЕЊЕ

Неправилно спровођење кabloва акумулатора може довести до оштећења машине и кabloва и изазвати варничење. Варнице могу довести до експлозије гасова из акумулатора, а тиме и до телесне повреде.

Увек spojите позитивни (crвени) kabl акумулатора пре него што spojите негативни (crни) kabl.

1. Приступите акумулатору; погледајте [Приступ акумулатору \(страница 39\)](#).
2. Spojите позитивни kabl са акумулатором и притегните навртку stezalјке акумулатора (Слика 39).

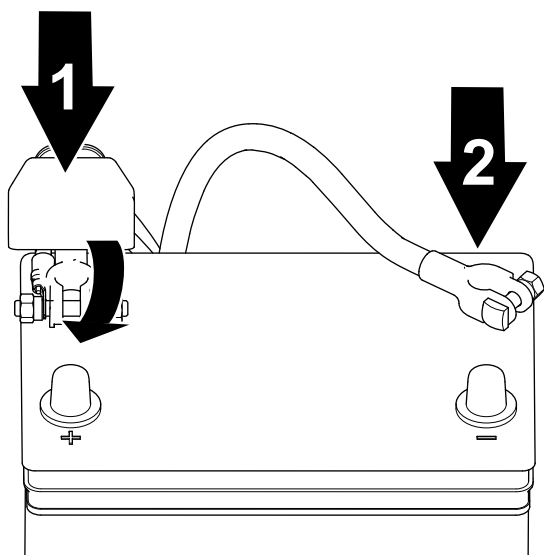

Слика 39

g253379

1. Позитивни kabl акумулатора
 2. Негативни kabl акумулатора
-
3. Spojите негативни kabl са акумулатором и притегните навртку stezalјке акумулатора (Слика 39).

Punjenje akumulatora

⚠ УПОЗОРЕЊЕ

Може доћи до кратког spoја терминала акумулатора или металних алата са металним компонентама машине и појаве варница. Варнице могу довести до експлозије гасова из акумулатора, а тиме и до телесне повреде.

- При уклањању или постављању акумулатора, водите рачуна да терминали акумулатора не додирну металне делове машине.
- Водите рачуна да не дође до кратког spoја између терминала акумулатора и металних делова машине.

1. Одвојите акумулатор; погледајте [Одвајање акумулатора \(страница 39\)](#).
2. Уклоните причвршћиваче који учвршћују акумулатор за носач и подигните акумулатор.
3. Повежите 2 А до 4 А пуњач акумулатора за полове акумулатора. Пуните акумулатор најмање 2 сата за 4 А и најмање 4 сата за 2 А док специфична тежина не износи 1,250 или више, а температура најмања 16 °C са свим ћелијама које слободно стварају гас.

⚠ УПОЗОРЕЊЕ

Пунjenje акумулатора производи гасове који могу да експлодирају.

Немојте никада пушити у близини акумулатора и држите га подалје од варница и пламена.

Важно: Ако не акумулатор не пуните најкраће колико је наведено, скраћујете му радни век.

4. Када се батерији напуну, одвојите пуњач од електричне утичнице и полова акумулатора.
5. Поставите акумулатор на носач и причврстите га претходно уклонjenим stezalјкама акумулатора и причвршћивачима.
6. Повежите акумулатор; погледајте [Повезивање акумулатора \(страница 40\)](#).

⚠ УПОЗОРЕЊЕ

Nepravilno sprovođenje kablova akumulatora može dovesti do oštećenja traktora i kablova i izazvati varničenje. Varnice mogu dovesti do eksplozije gasova iz akumulatora, a time i do telesne povrede.

Uvek spojite pozitivni (crveni) kabl akumulatora pre nego što spojite negativni (crni) kabl.

Pronalaženje osigurača

Osigurači električnog sistema mašine nalaze se ispod sedišta (Слика 40).

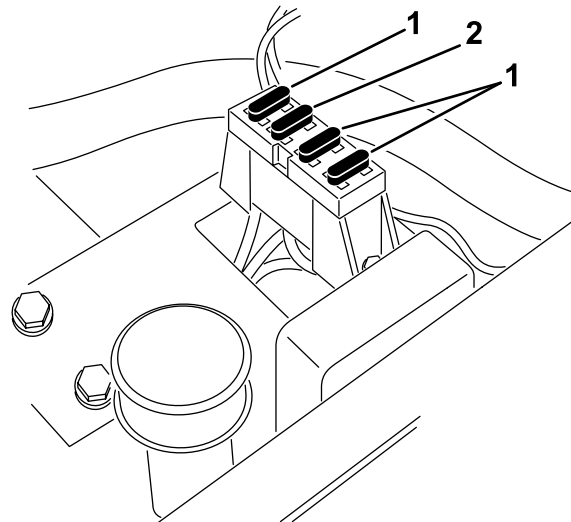

Слика 40

g564749

1. Osigurači – 10 A

2. Osigurač – 15 A

Одржавање погонског система

Провера притиска у pneumaticима

Интервал сервиса: Пре сваке употребе или свакодневно

Притисак у pneumaticима за предње тоčkове варира у зависности од услова на травњаку, од минималних 0,55 бара (55 kPa) до максималних 0,83 бара (83 kPa).

Притисак у pneumaticима за задње тоčkове варира од минималних 0,55 бара до максималних 1,03 бара.

Провера обртног момента на вртке главчине предњег тоčka

Интервал сервиса: Након првог сата

Након првих 10 сати

Сваких 200 сати

Спецификација момента за дотежање на вртке главчине тоčka моментом: 420 до 461 N·m

Провера притезног момента на вртки тоčka

Интервал сервиса: Након првог сата

Након првих 10 сати

Сваких 200 сати

⚠ УПОЗОРЕЊЕ

Непоштовање одговарајућег притезног момента на вртки тоčka може да доведе до телесне повреде.

Притегните на вртке тоčka наведеним притезним моментом у наведеним интервалима.

Спецификација притезног момента тоčka: од 95 N·m до 122 N·m

Напомена: Да би се обезбедио равномерна расподела, притежите на вртке према X шеми.

Пodešavanje prenosa за neutralno stanje

Ако се машина помера док је папуџица гаса у NEUTRALNOM положају, подесите neutralni повратни механизам.

1. Подуприте рам тако да један од предњих тоčkova буде подignut са подлоге.

Напомена: Ако је машина опремљена комплетом погона на 3 тоčka, подignите и блокирајте задњи точак.

2. Pokrenite motor, pomerite ručicu gasa u položaj за SPOR rad i uverite se да се предњи точак odignut са земље не okreće.
3. Ако се точак okreće, isključite motor i postupite као што sledi:
 - A. Odvrnite obe kontranavrtke koje pričvršćuju sajlu gasa за pregradu на hidrostatu (Слика 41). Pobrinite се да kontranavrtke буду podjednako и dovoljno otpuštene да би се omogućilo podešavanje.

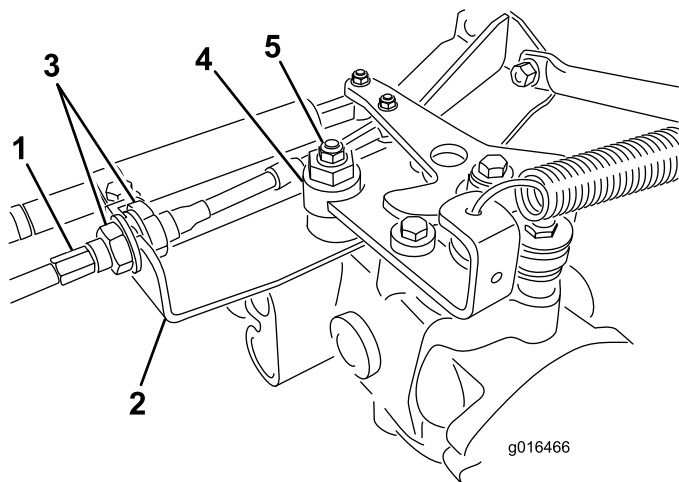

Слика 41

- | | |
|------------------|------------------|
| 1. Sajla gasa | 4. Ekscentar |
| 2. Pregrada | 5. Kontranavrtka |
| 3. Kontranavrtke | |

Напомена: Otpustite kontranavrtku ekscentra до врха hidrostata (Слика 41).

- B. Pomerite polugu за kontrolu funkcije у NEUTRALAN положај, а ručicu gasa у положај за SPOR rad.
- C. Pokrenite motor.
- D. Okrećite ekscentar док kretanje не počne да се javlja у suprotnom smeru.
- E. Kada točак prestane да се okreće, притегните на вртку која blokira ekscentar и podešavanje (Слика 41).

- F. Proverite podešavanje sa ručicom gasa u položaju za SPOR i BRZ rad.
- G. Sa svake strane pregrade, ravnomerno pritegnite navrtke pričvršćujući sajlu gasa za pregradu (Слика 41). Ne uvrćite sajlu.

Напомена: Ako je sajla zategnuta kada je poluga za kontrolu funkcije u NEUTRALNOM položaju, mašina može da puži kada polugu pomerite u položaj za KOŠENJE ili TRANSPORT.

papučice tako da dođe u dodir sa šipkom papučice i pritegnite navrtke.

Важно: Pobrinite se da zategnutost sajle ne bude preterana ili ćete skratiti radni vek sajle.

Podešavanje brzine transporta

Postizanje maksimalne brzine transporta

Papučica gasa isporučuje se podešena na maksimalnu brzinu transporta, međutim možda ćete morati da je prilagodite ako papučica dosegne pun hod pre nego što dodirne graničnik papučice ili ako želite da smanjite transportnu brzinu.

Da biste postigli maksimalnu transportnu brzinu, postavite polugu za kontrolu funkcije u položaj za TRANSPORT i nagazite papučicu gasa. Ako papučica dodirne graničnik (Слика 42) pre nego što osetite zatezanje sajle, obavite sledeći postupak podešavanja:

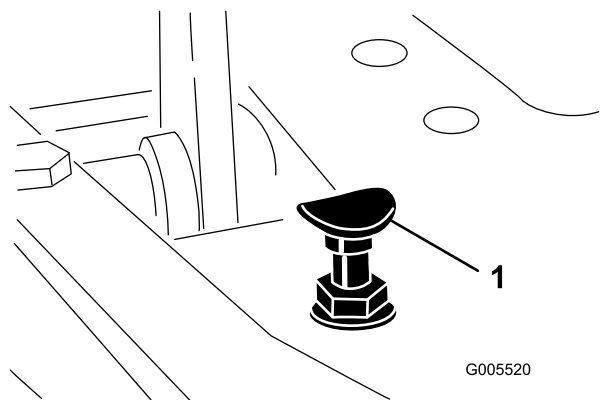

Слика 42

1. Graničnik papučice

1. Postavite polugu za kontrolu funkcije u položaj za TRANSPORT i popustite sigurnosne navrtke koje pričvršćuju graničnik papučice za pod (Слика 42).
2. Pritežite graničnik papučice dok ne dođe u kontakt sa papučicom gasa.
3. Nastavite sa dodavanjem blagog opterećenja na papučicu gasa i podešavanjem graničnika

Smanjenje brzine transporta

1. Pritisnite pedalu gasa i otpustite sigurnosnu navrtku koja pričvršćuje graničnik papučice za ploču poda.
2. Otpustite graničnik pedale dok ne postignete željenu brzinu transporta.
3. Pritegnite sigurnosnu navrtku koja pričvršćuje graničnik papučice.

Podešavanje brzine košenja

Mana je fabrički podešena, ali brzina može da varira po želji.

1. Otpustite kontranavrtku na zavrtnju rukavca (Слика 43).
2. Otpustite navrtku koja pričvršćuje blokadu i nosače kosilice na rukavcu papučice.

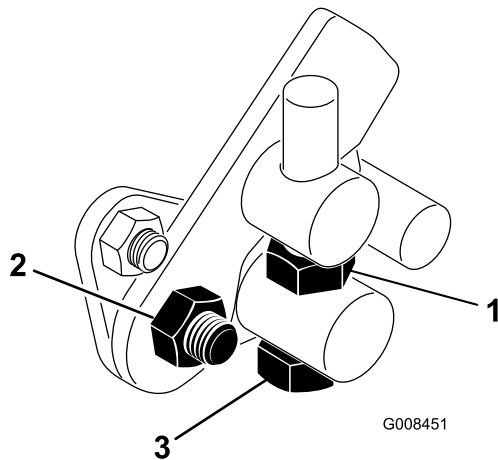

Слика 43

1. Kontranavrtka
 2. Navrtka
 3. Zavrtnaj rukavca
-
3. Okrećite zavrtnaj rukavca u smeru kretanja kazaljke na satu da biste smanjili brzinu košenja odnosno suprotno smeru kretanja kazaljke na satu da biste povećali brzinu košenja.
 4. Pritegnite kontranavrtku na zavrtnju rukavca i navrtku na rukavcu papučice da biste blokirali podešavanje (Слика 43). Proverite podešavanje i podesite po potrebi.

Одржавање система за хлађење

Bezbednost sistema za hlađenje

- Gutanje rashladne tečnosti motora može da izazove trovanje; držite van domašaja dece i kućnih ljubimaca.
- Ispuštanje vrele rashladne tečnosti pod pritiskom ili dodirivanje vrelog hladnjaka i okolnih delova može da izazove teške opekotine.
 - Uvek pustite motor da se ohladi najmanje 15 minuta pre nego što skidate poklopac hladnjaka.
 - Koristite krpu kada otvarate poklopac hladnjaka, i otvorite poklopac polako kako bi para mogla da izađe.

Čišćenje rešetke hladnjaka

Интервал сервиса: Пре сваке употребе или свакодневно Ако су услови рада изузетно прањави и прљави чистите је сваког сата.

Da bi se sprečilo pregrevanje sistema, rešetka hladnjaka i hladnjak moraju da budu čisti. Proveravajte i čistite rešetku hladnjaka i hladnjak svakog dana, a ako je potrebno i svakog sata. Te komponente čistite češće ako su uslovi rada izuzetno prašnjavi i prljavi.

1. Uklonite rešetku hladnjaka (Слика 44).
2. Radeći od strane hladnjaka sa koje je ventilator, izduvajte hladnjak komprimovanim vazduhom.

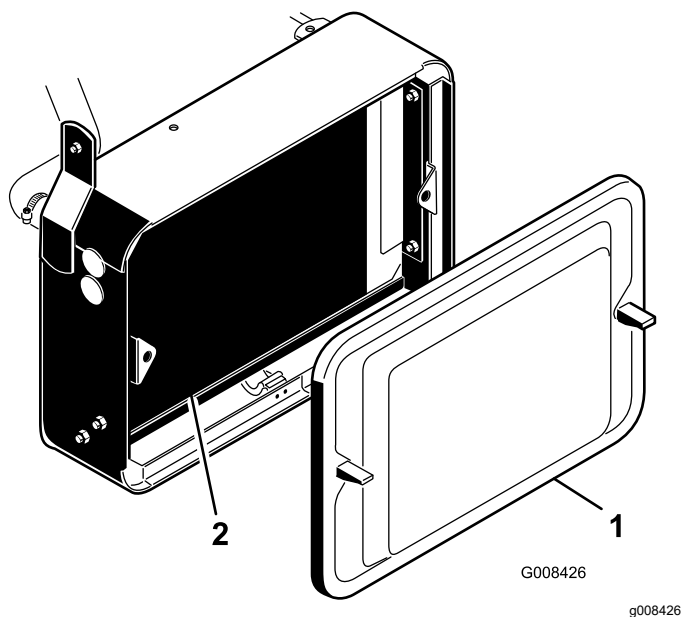

Слика 44

1. Rešetka hladnjaka 2. Hladnjak

3. Očistite rešetku i vratite je na mesto.

Provera nivoa rashladne tečnosti za motor

Kapacitet sistema za hlađenje je približno 3,2 l.

Dopunite sistem za hlađenje rastvorom vode i permanentnog etilen glikol antifrizu u razmeri 50/50. Proverite nivo rashladne tečnosti na početku svakog radnog dana pre pokretanja motora.

▲ ПАЗЊА

Ako je motor radio, vrela rashladna tečnost pod pritiskom može izaći i izazvati opekotine.

- **Nemojte otvarati poklopac hladnjaka kada je motor u radu.**
- **Koristite krpu kada otvarate poklopac hladnjaka, i otvorite poklopac polako kako bi para mogla da izađe.**

1. Parkirajte mašinu na ravnoj površini.
2. Proverite nivo rashladnog sredstva (Слика 45).

Trebalo bi da se nalazi između linija na rezervoaru kada je motor hladan.

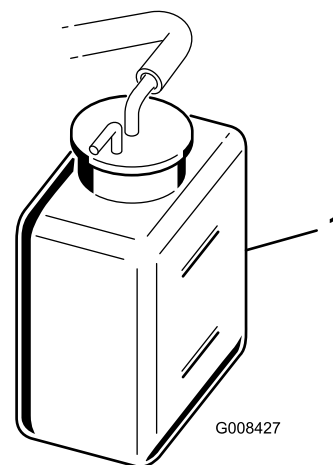

Слика 45

1. Резервоар

3. Ako je nivo rashladne tečnosti nizak, skinite poklopac rezervoara i dodajte 50/50 mešavinu vode i trajnog etilen-glikol antifrizu. **Nemojte ga prepuniti.**

4. Vratite poklopac rezervoara.

Одржавање кочица

Razrada kočnica

Интервал сервиса: Годишње

Čvrsto pritisnite kočnice i vozite mašinu brzinom za košenje dok se kočnice ne ugreju, na šta ukazuje njihov miris. Možda ćete morati da podesite kočnice nakon perioda razrađivanja; pogledajte [Podešavanje kočnica \(strana 46\)](#).

Podešavanje kočnica

Poluga za podešavanje kočnica nalazi se sa svake strane mašine tako da kočnice možete ravnomerno da podešavate.

1. Dok se krećete unapred brzinom za transport, pritisnite papučicu kočnice; oba točka treba podjednako da se zablokiraju.

▲ ПАЖЊА

Testiranje kočnica u zatvorenom prostoru gde ima još prisutnih može da dovede do povreda.

Kočnice uvek proveravajte u širokom, otvorenom prostoru sa ravnom podlogom, bez ljudi i prepreka pre i nakon podešavanja.

2. Ako se kočnice ne blokiraju ravnomerno, podesite kočnice kao što sledi:
 - A. Odvojite poluge kočnica tako što ćete ukloniti opružni i cilindrični osigurač ([Слика 46](#)).

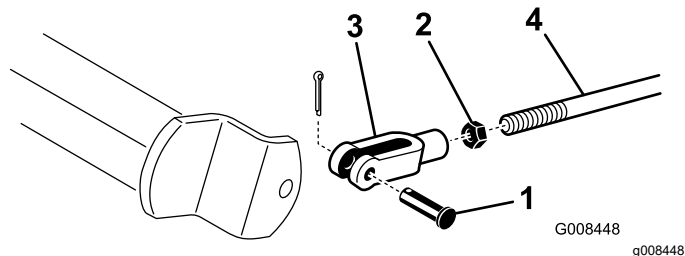

Слика 46

- | | |
|-----------------------------------|--------------------|
| 1. Opružni i cilindrični osigurač | 3. Spona |
| 2. Kontranavrtka | 4. Vratilo kočnice |

- B. Otpustite kontranavrtku i podesite sponu ([Слика 46](#)).
- C. Sklopите sponu sa vratilom kočnice ([Слика 46](#)).
- D. Proverite slobodan hod papučice kočnice. Trebalo bi a bude 13 do 26 mm slobodnog hoda pre nego što kočione papuče ne dođu u kontakt sa dobošem. Ako je neophodno, podesite da biste dobili to podešavanje.
- E. Dok se krećete unapred brzinom za transport, pritisnite papučicu kočnice; obe kočnice treba podjednako da se zablokiraju. Podesite ako je neophodno.

Важно: Коочице разрађујте годишње; погледајте одељак [Razrada kočnica \(strana 46\)](#).

Одржавање појаса

Пodešavanje kaiša alternatora

Интервал сервиса: Након првих 8 сати

Побрините се да kaiš буде правилно затегнут да обезбеђује адекватан рад машине и спречава непотребно хабање.

1. Паркирајте машину на равnoj површини, искључите мотор, активирајте паркирну kočnicу, уклоните кључ и саčekajte да се сви покретни делови зауставе.
2. Благо притисните палцем kaiš између ременика (10 kg). Требао би да се савије од 7 до 9 mm. Ако не, обавите следећи поступак да бисте подесили затегнутост kaiša:

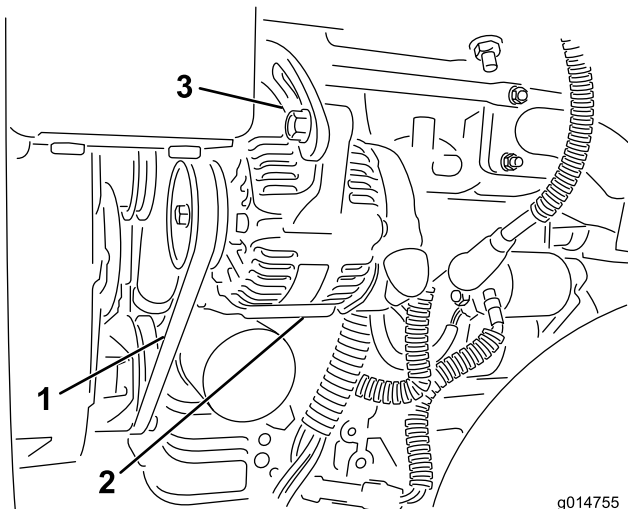

Слика 47

1. Kaiš alternatora – примените притисак овде
2. Alternator
3. Трака за podešavanje

- A. Отпустите завртњеве који причвршћују alternator за мотор и траку за podešavanje.
- B. Pregledajte да ли је kaiš похабан или оштећен и замените га ако је истрошен.
- C. Помоћу полуге locirane између alternatora и блока мотора, извучите alternatora бисте постигли одговарајућу затегнутост kaiša и притегните завртњеве.

Одржавање контролног система

Пodešavanje podizanja/spuštanja јединице за сечење

Коло за подизање/spуштање јединице за сечење има вентил за контролу протока (Слика 48). Тај вентил је фабрички унапред podešen да буде отворен за приближно 3 обртaja, али можда ћете морати то да подесите да бисте компензовали разлике у температурама хидрауличних течности, брзине кошења итд.

Напомена: Пре podešavanja вентила за контролу протока, саčekajte да хидраулична течност достигне радну температуру.

1. Подигните седиште и пронађите вентил за контролу протока за централни вучни рам (Слика 48), који се налази на страни разводног блока хидраулике.

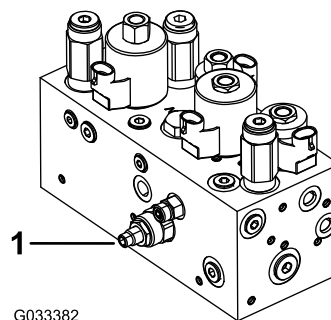

G033382

Слика 48

g033382

1. Вентил за контролу протока
2. Отпустите контранавртку на прстену за podešavanje на вентилу за контролу протока.
3. Окрените прстен у супротном смеру од кретања казaljке на satu ако се централна јединица за сечење спушта прекасно или у смеру кретања казaljке на satu ако се централна јединица за сечење спушта prerано. Не би требало да га окрећете више од **1/32 до 1/16 круга**.
4. Testирајте podešavanje и поновите корак 3 ако је neophodно; када завршите, притегните контранавртку.

Одржавање хидрауличног система

Bezbednost hidrauličnog sistema

- Ako se tečnost ubrizga u kožu odmah potražite pomoć lekara. Ubrizganu tečnost mora hirurški da ukloni doktor u roku od nekoliko sati.
- Proverite da su sva creva i vodovi za hidrauličnu tečnost u dobrom stanju i da su svi hidraulički spojevi i priključci zategnuti pre nego što primenjujete pritisak na hidraulični sistem.
- Držite telo i šake dalje od curenja u tankom mlazu ili mlaznica koje izbacuju hidrauličnu tečnost pod visokim pritiskom.
- Koristite karton ili papir da biste otkrili gde curi hidraulična tečnost.
- Bezbedno oslobodite sav pritisak iz hidrauličnog sistema pre nego što vršite bilo kakve radove na hidrauličnom sistemu.

Servisiranje hidraulične tečnosti

Важно: Независно od tipa hidraulične tečnosti koja se koristi, bilo koja vučna jedinica koja se koristi van golf grina, za vertikalno sečenje ili pri ambijentalnim temperaturama iznad 29 °C trebalo bi da ima montiran komplet hladnjaka ulja; pogledajte [8 Montiranje hladnjaka ulja \(strana 14\)](#).

Specifikacije hidraulične tečnosti

Rezervoar se u fabrici puni kvalitetnom hidrauličnom tečnošću. Proverite nivo hidraulične tečnosti pre nego što prvi put pokrenete motor i svakog dana nakon toga; pogledajte [Provera nivoa hidraulične tečnosti \(strana 49\)](#).

Preporučena hidraulična tečnost: Toro PX Extended Life Hydraulic Fluid; na raspolaganju u kofama od 19 l ili buradima od 208 l.

Напомена: Mašini koja koristi preporučenu tečnost za zamenu je ređe potrebna zamena tečnosti i filtera.

Alternativne hidraulične tečnosti: Ako tečnost Toro PX Extended Life Hydraulic Fluid nije dostupna, možete koristiti drugu konvencionalnu hidrauličnu tečnost na bazi nafte čije su specifikacije unutar navedenog opsega za sva sledeća bitna svojstva i koja ispunjava industrijske standarde. Nemojte koristiti sintetičku tečnost. Konsultujte se sa vašim

distributerom maziva kako biste odredili odgovarajući proizvod.

Напомена: Toro ne preuzima odgovornost za štetu načinjenu neodgovarajućim zamenama, prema tome koristite proizvode samo od uglednih proizvođača koji stoje iza svojih preporuka.

Hidraulična tečnost protiv habanja, velike viskoznosti/niske tačke tečljivosti, ISO VG 46

Bitna svojstva:

Viskoznost, ASTM D445	cSt @ 40 °C 44 do 48
Indeks viskoznosti ASTM D2270	140 ili više
Tačka tečljivosti, ASTM D97	-37 °C do -45 °C
Industrijske specifikacije:	Eaton Vickers 694 (I-286-S, M-2950-S/35VQ25 ili M-2952-S)

Напомена: Mnoge hidraulične tečnosti su skoro bezbojne, pa je teško uočiti curenje. Crvena boja za hidrauličnu tečnost je dostupna u bočicama od 20 ml. Jedna bočica je dovoljna za 15 do 22 l hidraulične tečnosti. Naručite deo br. 44-2500 od ovlašćenog distributera kompanije Toro.

Важно: Toro Premium Synthetic Biodegradable Hydraulic Fluid je jedina sintetička biorazgradiva tečnost koju je odobrila kompanija Toro. Ova tečnost je kompatibilna sa elastomerima koji se koriste u hidrauličnim sistemima kompanije Toro i pogodna je za širok opseg temperaturnih uslova. Ova tečnost je kompatibilna sa konvencionalnim mineralnim uljima, ali radi maksimalne biorazgradivosti i učinka, hidraulični sistem treba temeljno isprati od konvencionalnih tečnosti. Ulje je na raspolaganju u kofama od 19 l ili buradima od 208 l kod ovlašćenog distributera kompanije Toro.

Provera nivoa hidraulične tečnosti

1. Parkirajte mašinu na ravnoj površini. Uverite se da je mašina ohlađena i da je tečnost hladna.
2. Uklonite poklopac sa rezervoara i proverite nivo tečnosti. Tečnost bi trebalo da bude do dna mrežice koja se nalazi u otvoru za punjenje (Слика 49).

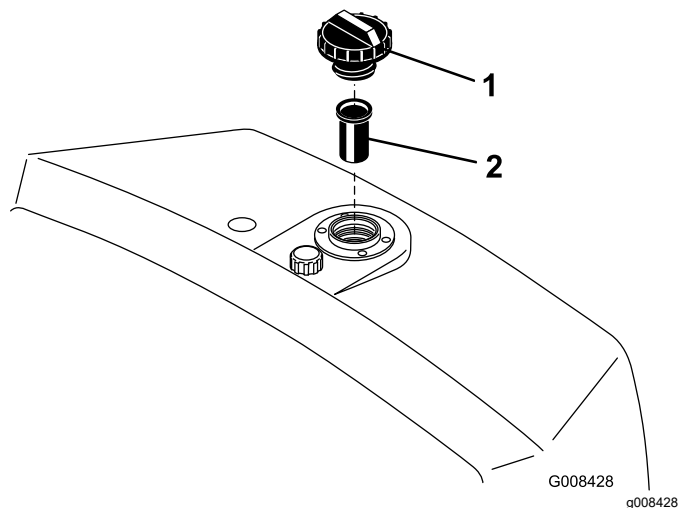

Слика 49

1. Резервоар за hidrauličnu tečnost
2. Мрежика

3. Ako je nivo tečnosti nizak, polako dopunite rezervoar odgovarajućom hidrauličnom tečnošću dok nivo ne dođe do dna mrežice. **Nemojte ga prepuniti.**

Важно: Да бисте спречили контаминацију система, очистите спољашњост посуда за hidrauličnu tečnost пре отварања. Побрините се да цев за сипање и левак буду чисти.

4. Postavite poklopac rezervoara. Počistite sve tečnosti koje su se možda prosule.

Важно: Проверите ниво hidraulične tečnosti пре првог покретања мотора а затим на дневној бази.

Zamena hidraulične tečnosti i filtera

Интервал сервиса: Сваких 800 сати—Ако не користите препоручену hidrauličnu tečnost или сте икада напунили резервоар алтернативном теčnoшću, замените hidrauličnu tečnost, filter и одушак резервоара.

Сваких 1.000 сати—Ако користите препоручену hidrauličnu tečnost, замените filter hidraulične tečnosti.

Сваких 2.000 сати—Ако користите препоручену hidrauličnu tečnost, замените hidrauličnu tečnost.

Капацитет hidraulične tečnosti: 20,8 l

Ако се теčnost контаминира, обратите се овлашћеном дистрибутеру компаније Toro да одзрачи систем. Запрљана теčnost изгледа млечно или црно у поређењу са чистом теčnoшću.

1. Очистите област око простора за монтажу filtera (Слика 50). Postavite посуду за istаканње испод filtera и skinite filter.

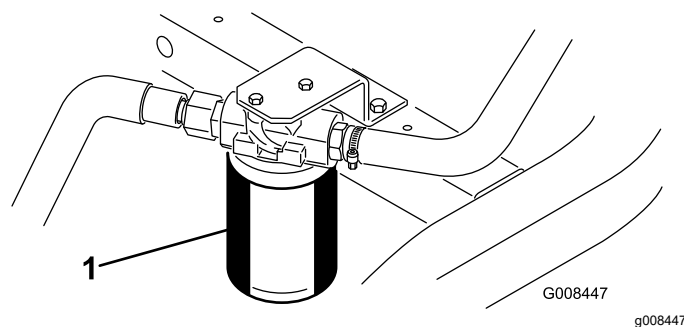

Слика 50

1. Filter hidraulične tečnosti

Напомена: Ако неćете испуштати теčnost, одвојите и заћепите hidrauliчни вод који иде до filtera.

2. Napunite zamenski filter odgovarajućom hidrauličnom tečnošću, podmažite zaptivku и ручно наврćите док зaptивка не додирне лаву filtera. Затим притегните још за $\frac{3}{4}$ окрета.
3. Napunite hidrauliчни резервоар hidrauličnom tečnoшću; pogledajte [Specifikacije hidraulične tečnosti \(страна 48\)](#) и [Provera nivoa hidraulične tečnosti \(страна 49\)](#).
4. Pokrenite mašinu и pustite je да radi од 3 до 5 минута да би теčnost проциркулисала и уклонила ваздух заробљен у систему. Isključите motor и proverite nivo tečnosti.
5. Propisno odložите теčnost и filter.

Provera vodova i creva za hidrauličnu tečnost

Svakodnevno proveravajte cevi и creva u pogledu curenja, savijenih cevi, labavih nosača, habanja, labavih fittinga, оштеćenja usled vremenskih uslova и оштеćenja usled uticaja hemikalija. Obavите sve potrebne popravke пре него што почнете са радом.

Održavanje jedinice za sečenje

Bezbednost sečiva

Istrošeno ili oštećeno sočivo ili donji nož može da se polomi, i komad može da bude odbačen ka vama ili posmatračima i da dovede do teške telesne povrede ili smrtnog ishoda.

- Periodično proveravajte da li su sečiva i donji noževi previše istrošeni ili oštećeni.
- Budite pažljivi prilikom provere sečiva. Nosite rukavice i budite pažljivi kada ih servisirate. Sečiva samo menjajte ili oštrite glačanjem u obrnutom smeru rotacije; nemojte ih nikada ispravljati ni variti.
- Na mašinama sa više jedinica za sečenje, vodite računa kad rotirate jedinicu za sečenje; to bi moglo da dovede do rotiranja cilindra u ostalim jedinicama za sečenje.





Provera kontakta između cilindra i donjeg noža

Svakog dana pre korišćenja mašine, proverite kontakt između cilindra i donjeg noža, nezavisno od toga da li je kvalitet prethodnog puta bio zadovoljavajuć. Kontakt mora da postoji celom dužinom cilindra i donjeg noža; pogledajte *priručnik za operatera* jedinice za sečenje.

Podešavanje brzine cilindra

Da bi se dostigao dosledan, visoko kvalitetan otkos sa ujednačenim izgledom nakon košenja, morate da pravilno podesite upravljač brzinom cilindra (nalazi se na razvodnom bloku ispod poklopca sa leve strane sedišta). Podesite upravljač brzinom cilindra kao što sledi:

1. Izaberite visinu košenja na koju su podešene jedinice za sečenje.
2. Izaberite željenu brzinu kretanja koja najbolje odgovara uslovima.
3. Koristite tabelu u nastavku da biste odredili brzinu cilindra za vaše jedinice za sečenje sa 5, 8, 11 ili 14 sečiva (Slika 51).

							
	3.8 MPH 6.1 Km/h	5.0 MPH 8.0 Km/h	3.8 MPH 6.1 Km/h	5.0 MPH 8.0 Km/h	3.8 MPH 6.1 Km/h	5.0 MPH 8.0 Km/h	3.8 MPH 6.1 Km/h
0.062" / 1.6mm	N/R	N/R	9	N/R	9	N/R	9
0.094" / 2.4mm	N/R	N/R	9	N/R	9	N/R	9
0.125" / 3.2mm	N/R	N/R	9	N/R	9	N/R	9
0.156" / 4.0mm	N/R	N/R	9	N/R	9	N/R	N/R
0.188" / 4.8mm	N/R	N/R	9	N/R	7	N/R	N/R
0.218" / 5.5mm	N/R	N/R	9	N/R	6	N/R	N/R
0.250" / 6.4mm	7	N/R	6	7	5	7	N/R
0.312" / 7.9mm	6	N/R	5	6	4	6	N/R
0.375" / 9.5mm	6	7	4	5	4	5	N/R
0.438" / 11.1mm	6	6	4	5	3	4	N/R
0.500" / 12.7mm	5	6	3	4	N/R	N/R	N/R
0.625" / 15.9mm	4	5	3	3	N/R	N/R	N/R
0.750" / 19.0mm	3	4	3	3	N/R	N/R	N/R
0.875" / 22.2mm	3	4	N/R	3	N/R	N/R	N/R
1.000" / 25.4mm	3	3	N/R	N/R	N/R	N/R	N/R

g014736
g014736

Slika 51

4. Nagnite sedište operatera napred i poduprite ga sa potpornom šipkom (Slika 52).

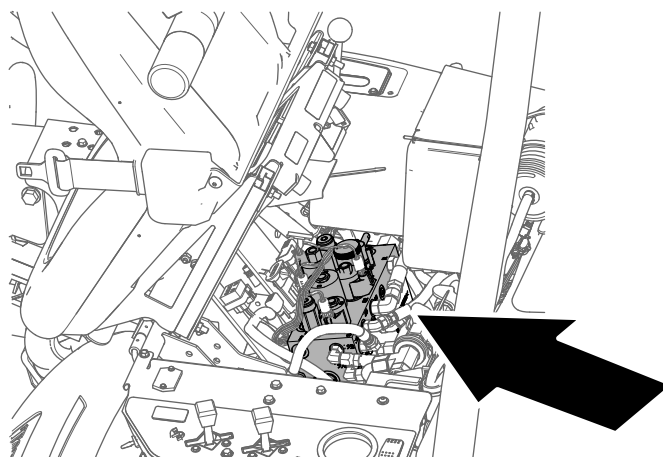

g229847

Slika 52

5. Da biste podesili brzinu cilindra okretanjem upravljačkog dugmeta (Slika 53) dok indikator strelicom ne bude u ravni sa brojem kojeg ste odredili u koraku 3.

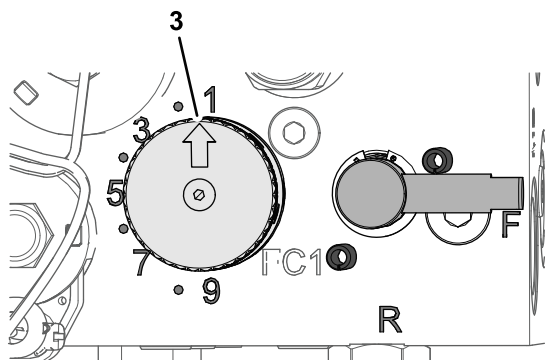
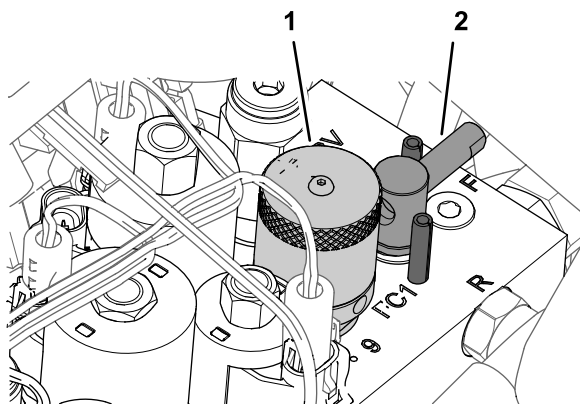

Слика 53

1. Upravljačko dugme (upravljač brzinom cilindra)
2. Ručica (poluga za oštrenje glačanjem u obrnutom smeru rotacije)
3. Strelica indikatora

Напомена: Можете да повећате или smanjite brzinu cilindra kako biste kompenzovali uslove na travnjaku.

Oštrenje cilindra glačanjem u obrnutom smeru rotacije

⚠ УПОЗОРЕЊЕ

Kontakt sa cilindrom ili drugim pokretnim delovima može dovesti do telesne povrede.

- Držite šake i odeću podalje od cilindra ili drugih pokretnih delova.
- Nikad nemojte da pokušavate da šakom ili stopalom okrećete cilindre dok je motor uključen.

1. Parkirajte mašinu na ravnoj površini, spustite jedinicu za sečenje, isključite motor i aktivirajte parkirnu kočnicu.
2. Nagnite sedište operatera napred i poduprite ga sa potpornom šipkom (Слика 54).

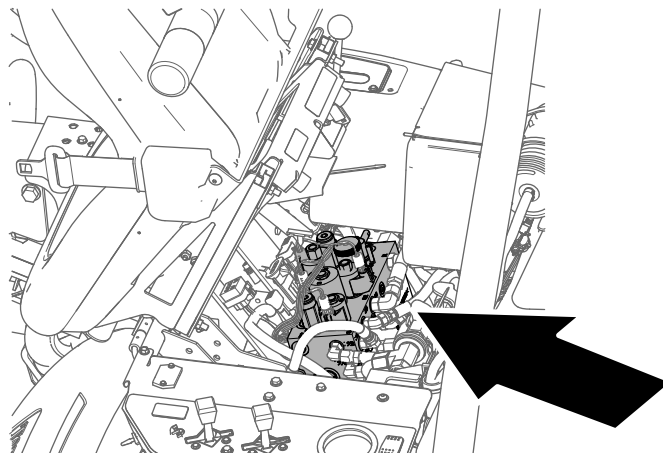

Слика 54

3. Napravite početna podešavanja cilindra i donjeg noža za brušenje svih jedinica za sečenje koje oštrite glačanjem sa obrnutim smerom rotacije; pogledajte *Priručnik za operatera jedinice za sečenje*.
4. Okrenite polugu za oštrenje glačanjem u obrnutom smeru rotacije u položaj R – UNAZAD (Слика 55).

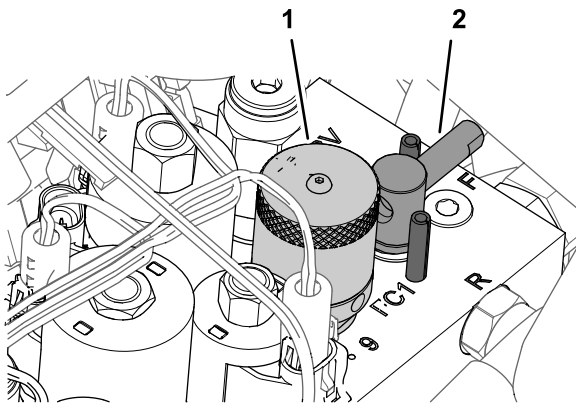

g229849

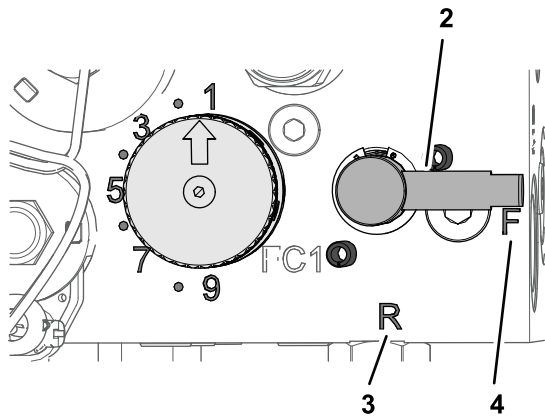

g229848

Слика 55

- | | |
|--|------------------------|
| 1. Upravljačko dugme (upravljač brzinom cilindra) | 3. Položaj R – UNAZAD |
| 2. Ručica (poluga za oštrenje glačanjem u obrnutom smeru rotacije) | 4. Položaj F – UNAPRED |

- Okrenite dugme za upravljanje brzinom cilindra na postavku 1 (Слика 55).
- Pokrenite motor i pustite ga da radi u praznom hodu niske brzine.

Важно: Ne menjajte brzinu motora u toku oštrenja glačanjem sa obrnutim smerom rotacije pošto može da dođe do zastoja cilindra. Ošтрите glačanjem sa obrnutim smerom rotacije samo u praznom hodu motora.

- Sa polugom za kontrolu funkcije košenja/transporta u NEUTRALNOM položaju, pomerite upravljač za podizanje/spuštanje košenja unapred da biste započeli oštrenje glačanjem sa obrnutim smerom rotacije na određenim cilindrima.
- Nanesite sredstvo za glačanje pomoću četke sa dugom drškom. Nikad nemojte koristiti četku sa kratkom drškom.
 - Ako dođe do zastoja cilindra ili počnu nepravilno da rade u toku glačanja sa

obrnutim smerom, izaberite veću brzinu cilindra dok se brzina ne stabilizuje, zatim vratite brzinu na postavku 1 ili na željenu brzinu.

- Da biste podešavali jedinice za sečenje tokom oštrenja glačanjem sa obrnutim smerom, isključite cilindre pomeranjem upravljača za podizanje/spuštanje košenja unazad i isključivanjem motora. Nakon završetka podešavanja, ponovite korake od 4 do 8.

- Ponovite korake od 4 do 8 za sve jedinice za sečenje koje želite da naoštrite glačanjem.
- Kada završite, vratite polugu za oštrenje glačanjem u obrnutom smeru rotacije u položaj F – UNAPRED, pomerite dugme za upravljanje brzinom na željenu postavku brzine cilindra, spustite sedište i isperite sredstvo za glačanje sa jedinica za sečenje. Podesite cilindar jedinice za sečenje prema donjem nožu ukoliko je potrebno.

Важно: Ako ne vratite polugu za oštrenje glačanjem u položaj za isključivanje nakon završetka oštrenja, jedinice za sečenje se neće podići niti funkcionisati pravilno.

Складиштење

Bezbednost prilikom skladištenja

- Pre nego što napustite položaj operatera, zaustavite mašinu, uklonite ključ i sačekajte da prestane svako kretanje. Pre podešavanja, servisiranja, čišćenja ili odlaganja mašine, sačekajte da se ohladi.
- Nemojte skladištiti mašinu ni kanister sa gorivom na mestu na kom postoji otvoreni plamen, varnica ili pomoćni plamenik, kao na kotlu za grejanje vode ili drugim aparatima.

Priprema mašine za skladištenje

Ako želite da skladištite mašinu na duži vremenski period, preduzmite sledeće korake pre skladištenja:

1. Parkirajte mašinu, aktivirajte parkirnu kočnicu, isključite motor, izvadite ključ i sačekajte da se sve zaustavi pre čišćenja ili skladištenja mašine.
2. Uklonite nakupljenu prljavštinu i staru pokošenu travu. Naoštrite cilindre i donje noževe, ako je potrebno; pogledajte *Priručnik za operatera* jedinice za sečenje. Nanesite zaštitu od rđe na donje noževe i sečiva cilindra. Nanesite mast i ulje na tačke podmazivanja; pogledajte [Podmazivanje mašine \(страна 34\)](#).
3. Blokirate točkove i sklonite opterećenje sa pneumatika.
4. Ispraznite i zamenite hidrauličnu tečnost i filter i proverite hidraulične cevi i pomoćne delove. Zamenite, ako je potrebno; pogledajte [Zamena hidraulične tečnosti i filtera \(страна 49\)](#) i [Provera vodova i creva za hidrauličnu tečnost \(страна 49\)](#).
5. Ispraznite gorivo iz rezervoara. Pustite da motor radi dok se ne isključi zbog nedostatka goriva. Zamenite filter za gorivo; pogledajte [Zamena filtera za gorivo \(страна 38\)](#).
6. Dok je motor još uvek zagrejan, ispustite ulje iz kućišta motora. Dopunite svežim uljem; pogledajte [Zamena motornog ulja i filtera \(страна 36\)](#).
7. Očistite prljavštinu i otpatke sa cilindra, rebara glave cilindra i kućišta ventilatora.
8. Uklonite akumulator i napunite ga u potpunosti. Čuvajte ga ili na polici ili na mašini. Ako skladištite na mašini, ostavite kablove nepovezane. Akumulator skladištite na

hladnom mestu da biste sprečili brzo pražnjenje akumulatora.

9. Mašinu skladištite na toplom i suvom mestu.

Напомене:

Informacije o kalifornijskom upozorenju Predlog 65

Šta je ovo upozorenje?

Možda ćete videti neki proizvod na prodaju koji sadrži nalepnicu upozorenja poput sledeće:



WARNING: Cancer and Reproductive Harm – www.p65Warnings.ca.gov
(UPOZORENJE: rak i šteta za reproduktivno zdravlje).

Šta je predlog 65?

Predlog 65 je primenjiv na sve kompanije koje posluju u Kaliforniji, prodaju proizvode u Kaliforniji ili prave proizvode koji bi se mogli prodavati u Kaliforniji ili uneti u Kaliforniju. On nalaže da Guverner Kalifornije mora da održava i objavljuje spisak hemikalija za koje je poznato da izazivaju rak, urođene mane i/ili drugu štetu za reproduktivno zdravlje. Spisak, koji se ažurira svake godine, sadrži stotine hemikalija koje se mogu naći u mnogim proizvodima za svakodnevnu upotrebu. Svrha Predloga 65 je da se javnost obavesti o izloženosti tim hemikalijama.

Predlog 65 ne zabranjuje prodaju proizvoda koji sadrže te hemikalije, već zahteva da se postave upozorenja na svaki proizvod, ambalažu proizvoda ili literaturu sa proizvodom. Uz to, upozorenje prema Predlogu 65 ne znači da proizvod krši bilo koji standard ili zahtev u pogledu bezbednosti proizvoda. Zapravo, vlada Kalifornije je pojasnila da upozorenje prema Predlogu 65 „nije isto što i regulatorna odluka da je neki proizvod „bezbedan“ ili „nebezbedan“. Mnoge od tih hemikalija se koriste u proizvodima za svakodnevnu upotrebu već godinama bez dokumentovane štete. Više informacija potražite na <https://oag.ca.gov/prop65/faqs-view-all>.

Upozorenje prema Predlogu 65 znači da je kompanija ili (1) procenila izloženost i zaključila da premašuje nivo „nema značajnog rizika“ ili (2) odabrala da pruži upozorenje na osnovu svog razumevanja prisustva hemikalije sa spiska, bez pokušaja da izvrši procenu izloženosti.

Da li je ovaj zakon primenjiv svuda?

Upozorenja prema Predlogu 65 su obavezna samo na osnovu zakona Kalifornije. Ta upozorenja se mogu videti širom Kalifornije na raznim mestima, između ostalog u restoranima, prodavnicama životnih namirnica, hotelima, školama i bolnicama, kao i na raznoraznim proizvodima. Uz to, neki trgovci na malo putem mreže i naručivanja poštom postavljaju upozorenja prema Predlogu 65 na svoje veb stranice ili u kataloge.

Koliko su kalifornijska upozorenja stroga u poređenju sa saveznim graničnim vrednostima?

Standardi iz Predloga 65 su često stroži od saveznih i međunarodnih standarda. Postoje razne supstance koje zahtevaju upozorenje prema Predlogu 65 u količinama koje su daleko niže od saveznih graničnih vrednosti. Na primer, standard iz Predloga 65 za upozorenje za olovo je 0,5 µg/dan, što je daleko niže nego kod saveznih i međunarodnih standarda.

Zašto svi slični proizvodi nemaju to upozorenje?

- Proizvodi koji se prodaju u Kaliforniji zahtevaju obeležavanje prema Predlogu 65, dok slični proizvodi koji se prodaju drugde to ne zahtevaju.
- Kompanija koja je bila u sporu vezanom za Predlog 65 i rešila spor poravnanjem bi mogla biti obavezna da stavlja upozorenja prema Predlogu 65 na svoje proizvode, dok druge kompanije koje prave slične proizvode ne moraju biti u takvoj obavezi.
- Sprovođenje Predloga 65 nije dosledno.
- Kompanije mogu odlučiti da ne daju upozorenja jer zaključuju da to nisu dužne da učine prema Predlogu 65; nedostatak upozorenja za proizvod ne znači da proizvod ne sadrži navedene hemikalije na sličnim nivoima.

Zašto Toro stavlja ovo upozorenje?

Kompanija Toro je odlučila da pruži što više informacija potrošačima kako bi oni mogli da donesu informisane odluke o proizvodima koje kupuju i koriste. Toro pruža upozorenja u nekim slučajevima na osnovu svog znanja o prisustvu jedne ili više hemikalija sa spiska bez vršenja procene nivoa izloženosti, pošto neke hemikalije sa spiska ne navode dozvoljene granične vrednosti izloženosti. Iako bi izloženost od proizvoda kompanije Toro mogla biti zanemarljiva ili daleko ispod granične vrednosti opsega „nema značajnog rizika“, iz razloga pojačane predostrožnosti kompanija Toro je odabrala da pruži upozorenja prema Predlogu 65. Osim toga, ako kompanija Toro ne dostavi ova upozorenja, mogla bi biti tužena od strane države Kalifornija ili privatnih strana koje žele da sprovedu Predlog 65 i mogla bi da dobije značajne novčane kazne.



Count on it.