



**Count on it.**

**Manualul utilizatorului**

**Unitate de tracțiune cu tracțiune  
pe 2 roți Greensmaster® 3250-D**

Nr. model 04384—Nr. serie 420400000 și Sus



Produsul respectă toate directivele europene relevante; pentru detalii, consultați Declarația de conformitate (DOC) separată specifică produsului.

Este o violare a Codului de Resurse Publice din California, Secțiunea 4442 sau 4443 folosirea sau operarea motorului pe orice sol acoperit de păduri, de arbuști sau de iarbă dacă motorul nu este echipat cu un amortizor parascântei, conform Seciunii 4442, păstrat în stare bună de funcționare sau dacă motorul nu este construit, echipat și întreținut pentru prevenirea incendiilor.

Manualul operatorului motorului, atașat, cuprinde informații privitoare la Agenția pentru Protecția Mediului din Statele Unite (EPA) și Reglementarea privind Controlul Emisiilor în California pentru sistemele de emisie, întreținere și garanție. Piese de schimb pot fi comandate prin intermediul fabricantului motorului.

În cazul în care această maină este echipată cu dispozitiv telematic, consultați distribuitorul dumneavoastră autorizat Toro pentru instrucțiuni cu privire la activarea dispozitivului.

## ⚠ ATENȚIE

### CALIFORNIA

#### Propunere 65 Avertismente

**Evacuările motorului Diesel și unele dintre componentele sale sunt cunoscute în Statul California ca substanțe care cauzează cancerul, defectele de naștere sau daunele sistemului reproductiv.**

**Picioarele de susținere, bornele bateriei și accesoriile similare conțin plumb și compuși de plumb cunoscuți în Statul California ca substanțe care cauzează cancer și daune ale sistemului reproductiv. Spălați-vă mâinile după utilizare.**

**Utilizarea acestui produs poate cauza expunerea la substanțe chimice cunoscute în Statul California ca substanțe care cauzează cancerul, defectele de naștere sau afecțiuni ale sistemului reproductiv.**

# Introducere

Această maină de tuns iarba cu cilindru cu lame, prevăzută cu scaun este proiectată pentru a fi utilizată de operatori profesioniști, angajați pentru aplicații comerciale. A fost proiectată în primul rând pentru

tăierea ierbii de pe gazoane bine întreținute. Utilizarea acestui produs în alte scopuri decât cele intenționate poate fi periculoasă pentru dumneavoastră și pentru alte persoane.

Citii cu atenție aceste informații pentru a învăța modul corespunzător de utilizare și întreținere a produsului și pentru a evita rănirea și deteriorarea acestuia. Aveți responsabilitatea de a utiliza produsul în mod corespunzător și sigur.

Vizitați site-ul [www.Toro.com](http://www.Toro.com) pentru mai multe informații, inclusiv sfaturi privind siguranța, materiale de instruire, informații privind accesoriile, ajutor la căutarea unui distribuitor sau pentru înregistrarea produsului.

De fiecare dată când aveți nevoie de servicii, piese originale Toro sau informații suplimentare, contactați un distribuitor autorizat Toro și pregătiți numerele de model sau de serie ale produsului. **Figura 1** identifică locaia numerelor de model sau de serie pe produs. Scrieți numerele în spațiul furnizat.

**Important:** Puteți scana codul QR de pe autocolantul cu numărul de serie (dacă este disponibil) cu ajutorul unui dispozitiv mobil pentru a accesa date despre garanție, piese și alte informații despre produs.



Figura 1

1. Locaia numerelor de model și de serie

Nr. model \_\_\_\_\_

Nr. serie \_\_\_\_\_

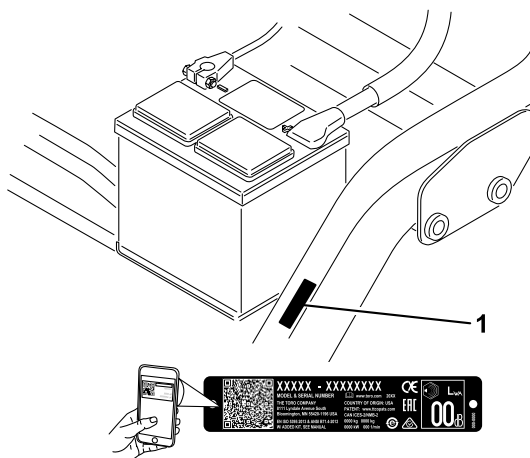
Acest manual identifică potențialele pericole și conține mesaje de siguranță identificate prin simbolul de alertă de siguranță (**Figura 2**), semnalizând un pericol care poate cauza rănirea gravă sau moartea dacă nu respectați următoarele măsuri de precauție recomandate.



**Figura 2**

Simbol de alertă de siguranță

g000502

Acest manual utilizează 2 termeni pentru a evidenția informațiile. **Important** atrage atenția asupra informațiilor mecanice speciale și **Notă** accentuează informațiile generale care necesită atenție specială.

## Cuprins

Siguranță în funcționare .....	4
Sigurana generală .....	4
Decal-uri instructive și de siguranță .....	4
Reglare .....	9
1 Montarea scaunului .....	10
2 Încărcarea bateriei .....	10
3 Montarea barei antiruliu .....	10
4 Instalarea dispozitivului telematic .....	11
5 Reducerea presiunii din anvelope .....	12
6 Montarea cadrelor de susinere față .....	12
7 Reglarea roților cadrelor de susinere .....	13
8 Montarea răcitorului de ulei .....	13
9 Montarea unităților de tăiere .....	13
10 Marcarea courilor pentru iarbă exterioare .....	15
11 Reglarea înălțimii de transport .....	15
12 Montarea setului de protecție CE .....	16
13 Montarea autocolanțelor cu CE .....	16
14 Rodajul frânelor .....	17
Rezumat al produsului .....	17
Comenzi .....	17
Specificații .....	20
Dispozitive de atașare/Accessorii .....	20
Înainte de utilizare .....	21
Sigurana înainte de utilizare .....	21
Umplerea rezervorului de combustibil .....	21
Efectuarea operațiilor zilnice de întreținere .....	22
În timpul utilizării .....	22
Sigurana în timpul utilizării .....	22
Efectuarea rodajului mainii .....	24
Pornirea motorului .....	24
Verificarea mainii după pornirea motorului .....	24
Oprirea motorului .....	25
Verificarea sistemului de blocare de siguranță .....	25
Conducerea mainii fără a tunde iarba .....	26
Tunderea zonei verzi .....	26
După utilizare .....	27
Sigurana după utilizare .....	27

Verificarea și curățarea după tunderea ierbii .....	28
Tractarea mainii .....	28
Transportul mainii .....	29
Întreținere .....	30
Siguranță în timpul întreinerii .....	30
Program(e) de întreținere recomandat(e) .....	31
Listă de verificare pentru întreținerea zilnică .....	32
Lubrifiere .....	33
Lubrifierea mainii .....	33
Întreținere motor .....	34
Măsurile de siguranță cu privire la motor .....	34
Întreținerea filtrului de aer .....	34
Întreținerea uleiului de motor .....	34
Întreținerea sistemului de carburant .....	36
Scurgerea apei din filtrul de combustibil .....	36
Înlocuirea filtrului de combustibil .....	37
Verificarea conductelor de combustibil și a racordurilor .....	37
Întreținerea sistemului electric .....	38
Siguranță privind sistemul electric .....	38
Accesarea bateriei .....	38
Deconectarea bateriei .....	38
Conectarea bateriei .....	39
Încărcarea bateriei .....	39
Localizarea siguranelor fuzibile .....	40
Întreținerea sistemului de angrenaj .....	41
Verificarea presiunii din anvelope .....	41
Verificarea cuplului de strângere a prezoanelor butucului roii din față .....	41
Verificarea cuplului prezoanelor .....	41
Reglarea transmisiei pentru neutru .....	41
Reglarea vitezei de transport .....	42
Reglarea vitezei de cosit .....	42
Întreținerea sistemului de răcire .....	43
Sigurana sistemului de răcire .....	43
Curățarea ecranului radiatorului .....	43
Verificarea nivelului lichidului de răcire pentru motor .....	43
Întreținerea frânei .....	44
Rodajul frânelor .....	44
Reglarea frânelor .....	45
Întreținerea bandei .....	45
Reglarea curelei alternatorului .....	45
Întreținerea sistemului de control .....	46
Reglarea ridicării/coborârii unității de tăiere .....	46
Întreținerea sistemului hidraulic .....	46
Siguranță privind sistemul hidraulic .....	46
Întreținere cu privire la uleiul hidraulic .....	46
Verificarea conductelor și furtunurilor hidraulice .....	48
Întreținerea unității de tăiere .....	48
Sigurana lamei .....	48
Verificarea contactului dintre cilindru și contracuit .....	48
Setarea vitezei cilindrului .....	48

Ascuirea lamelor cilindrilor .....	50
Depozitare .....	51
Depozitarea în siguranță .....	51
Pregătirea mașinii pentru depozitare .....	51

# Siguranță în funcționare

## Sigurana generală

Acest produs poate provoca răni la nivelul mâinilor sau picioarelor și poate arunca obiecte.

- Trebuie să citiți și să înțelegeți conținutul acestui *Manual al operatorului* înainte de a porni motorul.
- Utilizați mâna cu foarte mare atenție. Nu vă angrenați în nicio activitate care vă poate distrage atenția; în caz contrar, se pot înregistra pagube materiale sau vătămări corporale.
- Nu vă sprijiniți mâinile sau picioarele în apropierea componentelor aflate în mișcare.
- Nu utilizați mâna decât cu toate apărătoarele și alte dispozitive de protecție montate pe mână și funcționând corespunzător.
- În timpul trecătorii și copiii departe de zona de utilizare. Nu lăsați niciodată copiii să utilizeze mâna.
- Opriți mâna, scoateți cheia din contact și așteptați oprirea oricărei mișcări înainte de a părăsi poziția operatorului. Lăsați mâna să se răcească înainte de reglarea, repararea, curățarea sau depozitarea acesteia.

Utilizarea sau întreținerea necorespunzătoare a acestei mașini poate cauza accidentări. Pentru a reduce riscul de accidentare, respectați aceste instrucțiuni de siguranță și acordați întotdeauna atenție simbolului de alertă privind siguranța **▲**, care înseamnă Atenție, Avertisment sau Pericol – instrucțiune privind siguranța personală. Nerespectarea acestor instrucțiuni poate cauza vătămări corporale sau moartea.

## Decal-uri instrucționale și de siguranță



Instrucțiunile și autocolantele cu informații privind siguranța sunt ușor vizibile pentru operator și sunt amplasate lângă orice zonă cu potențial risc. Înlocuiți orice autocolant care este deteriorat sau lipsete.

**GREENSMASER 3250-D** SEE OPERATOR'S MANUAL

**QUICK REFERENCE AID**

CHECK/SERVICE (daily)

- OIL LEVEL, ENGINE
- OIL LEVEL, HYDRAULIC TANK
- BRAKE FUNCTION
- INTERLOCK SYSTEM:
  - 4a. SEAT INTERLOCK
  - 4b. NEUTRAL SENSOR
  - 4c. MOW SENSOR
  - 4d. PARKING BRAKE INTERLOCK
- WATER SEPARATOR/FUEL FILTER
- FLUID SPECIFICATIONS / CHANGE INTERVALS
- AIR CLEANER
- RADIATOR SCREEN
- TIRE PRESSURE (8-12 psi front, 8-15 psi rear)
- BATTERY
- GREASE POINT (S)
- FUEL, DIESEL #2
- WHEEL NUT TORQUE (70-90 FT-LBS)
- FAN/ALTERNATOR/WATER PUMP BELT
- COOLANT LEVEL

See operator's manual for initial change	FLUID TYPE	CAPACITY	CHANGE INTERVALS		FILTER PART NO.
			L	QT.	
A. ENGINE OIL	API SAE 15W-40	3.7	3.0	100 hrs., 100 hrs.	115-0189
B. HYDRAULIC OIL	SEE OPERATOR'S MANUAL	20.8	22	2000 hrs., 1000 hrs.	107-0531
C. AIR CLEANER				200 hrs.	108-0811
D. FUEL FILTER				500 hrs.	110-0049
E. FUEL TANK	NO. 2 DIESEL	22.7	5.0 GALL	Drain and flush, 2 years	
F. COOLANT	ANTIFREEZE/COOLANT	3.2	3.4	Drain and flush, 2 years	

139-2726



93-8068

decal93-8068

1. Citii *Manualul operatorului* pentru informații referitoare la blocarea și deblocarea braului de direcție.

139-2726

decal139-2726

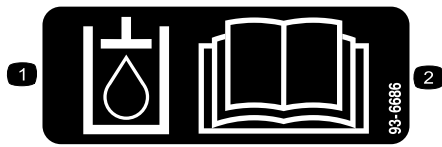

93-6686

decal93-6686

1. Ulei hidrolic
2. Citii *Manualul operatorului*.

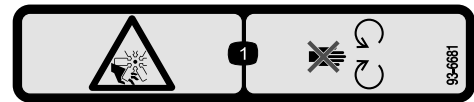

93-6681

decal93-6681

1. Pericol de tăiere/desprindere, ventilator – păstrai distanță față de piesele mobile.

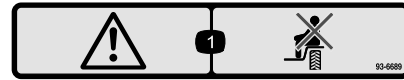

93-6689

decal93-6689

1. Avertisment – nu transportai pasageri.

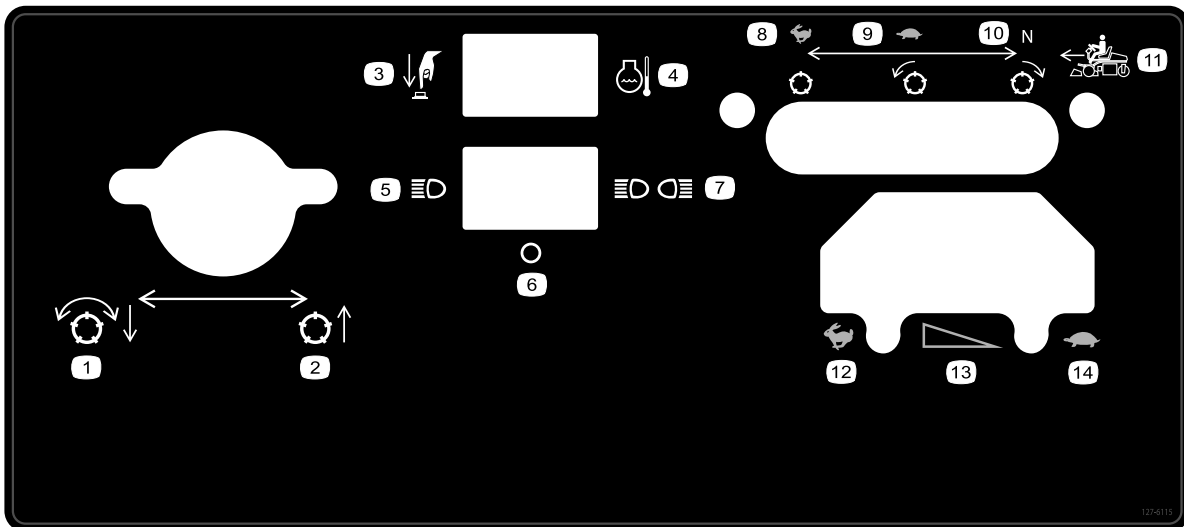

127-6115

decal127-6115

- |  |                             |                              |                                  |
|--|-----------------------------|------------------------------|----------------------------------|
| 1. Coborârea și cuplarea cilindrilor         | 5. O singură lumină         | 9. Cilindru încet, înainte   | 13. Schimbare treptată a vitezei |
| 2. Ridicarea unității de tăiere              | 6. Oprit                    | 10. Cilindru neutru, marșier | 14. LENT                         |
| 3. Apăsai butonul                            | 7. Lumini duble             | 11. Deplasare înainte        |                                  |
| 4. Temperatură lichid de răcire pentru motor | 8. Cilindru rapid, staionar | 12. RAPID                    |                                  |

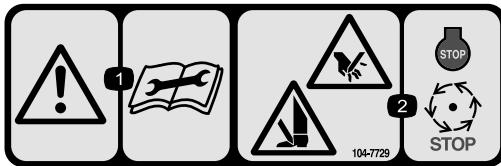

104-7729

decal104-7729

1. Avertisment—citii instrucțiunile înainte de efectuarea lucrărilor de service sau de întreținere.
2. Pericol de tăiere/desprindere a mâinilor sau picioarelor—opriți motorul și așteptați oprirea pieselor mobile.

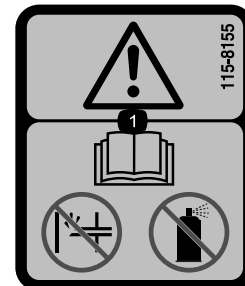

115-8155

decal115-8155

1. Avertisment – citii *Manualul operatorului*, nu amorsai sau nu utilizezi lichid de aprindere.

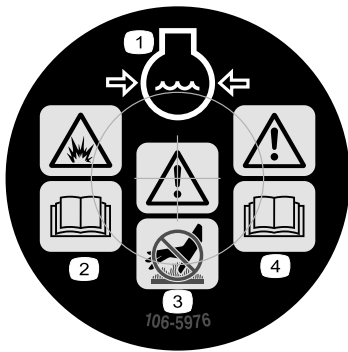

106-5976

decal106-5976

- |   |   |
|---|---|
| 1. Lichid de răcire pentru motor sub presiune         | 3. Avertisment – nu atingei suprafaa fierbinte. |
| 2. Pericol de explozie – citii Manualul operatorului. | 4. Avertisment – citii Manualul operatorului.   |

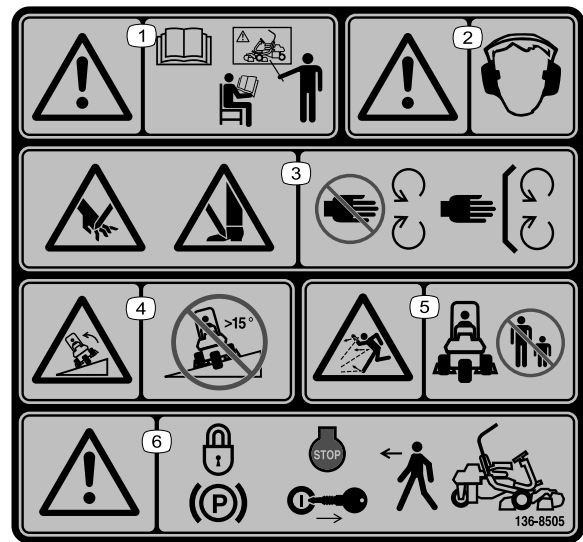

136-8505

decal136-8505

**Notă:** Această maină trece testul de stabilitate conform standardelor industriale în cadrul încercărilor statice laterale i longitudinale, la gradul de înclinare maxim recomandat indicat pe autocolant. Revizuiți instrucțiunile pentru utilizarea în pantă din Manualul operatorului, precum i condițiile în care se poate utiliza maina, pentru a stabili dacă puteți utiliza maina la momentul i la locul respectiv. Modificările de pe teren pot duce la o schimbare legată de utilizarea în pantă a mainii.

- |   |  |
|---|--|
| 1. Avertisment – citii Manualul operatorului; nu operai această maină dacă nu suntei instruit în acest sens.  | 4. Pericol de răsturnare – nu utilizați pe pante mai mari de 15°.                                    |
| 2. Avertisment – purtai căți pentru protecția auzului.  | 5. Pericol de obiecte proiectate – țineți trecătorii la distanță.                                    |
| 3. Pericol de tăiere/desprindere a mâinilor sau picioarelor – păstrați distanța față de piesele mobile; lăsați toate apărătorile i protecțiile montate. | 6. Avertisment – cuplai frâna de parcare, opriți motorul i scoateți cheia înainte de a părăsi maina. |

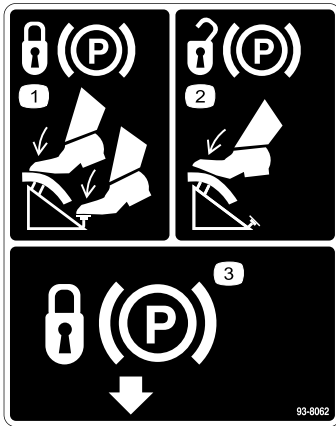

93-8062

decal93-8062

- |  |  |
|--|--|
| 1. Pentru a bloca frâna de parcare, apăsați pedala de frână i dispozitivul de blocare a frânei de parcare. | 3. Dispozitiv de blocare a frânei de parcare |
| 2. Pentru a debloca frâna de parcare, apăsați pedala de frână.   |  |

**⚠ WARNING: Cancer and Reproductive Harm - www.P65Warnings.ca.gov.**  
For more information, please visit [www.ticoCAProp65.com](http://www.ticoCAProp65.com)  
**CALIFORNIA SPARK ARRESTER WARNING**  
Operation of this equipment may create sparks that can start fires around dry vegetation. A spark arrester may be required. The operator should contact local fire agencies for laws or regulations relating to fire prevention requirements.

133-8062

decal133-8062



### Simboluri baterie

Unele sau toate aceste simboluri se regăesc pe bateria dumneavoastră.

- |   |   |
|---|---|
| 1. Pericol de explozie                                | 6. unei trecătorii la distanță față de baterie.                                       |
| 2. Evitați incendiile, flăcările deschise sau fumatul | 7. Purtați protecție pentru ochi; gazele explozive pot cauza orbire și alte vătămări. |
| 3. Risc de arsuri chimice/lichid caustic              | 8. Acidul bateriei poate cauza orbire sau arsuri grave.                               |
| 4. Purtați protecție pentru ochi.                     | 9. Clătiți imediat ochii cu apă și solicitați ajutor medical de urgență.              |
| 5. Citiți <i>Manualul operatorului</i> .              | 10. Conține plumb; nu eliminați   |

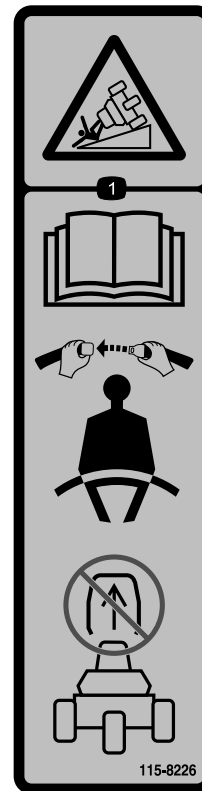

115-8226

decal115-8226

1. Pericol de răsturnare – citiți *Manualul operatorului*; purtați centura de siguranță; nu îndepărtați bara antiruliu.

GREENSMATER 3XXX							
1	2		3		4		5
	3.8 MPH 6.1 Km/h	5.0 MPH 8.0 Km/h	3.8 MPH 6.1 Km/h	5.0 MPH 8.0 Km/h	3.8 MPH 6.1 Km/h	5.0 MPH 8.0 Km/h	3.8 MPH 6.1 Km/h
0.062" / 1.6mm	N/R	N/R	9	N/R	9	N/R	9
0.094" / 2.4mm	N/R	N/R	9	N/R	9	N/R	9
0.125" / 3.2mm	N/R	N/R	9	N/R	9	N/R	9
0.156" / 4.0mm	N/R	N/R	9	N/R	9	N/R	N/R
0.188" / 4.8mm	N/R	N/R	9	N/R	7	N/R	N/R
0.218" / 5.5mm	N/R	N/R	9	N/R	6	N/R	N/R
0.250" / 6.4mm	7	N/R	6	7	5	7	N/R
0.312" / 7.9mm	6	N/R	5	6	4	6	N/R
0.375" / 9.5mm	6	7	4	5	4	5	N/R
0.438" / 11.1mm	6	6	4	5	3	4	N/R
0.500" / 12.7mm	5	6	3	4	N/R	N/R	N/R
0.625" / 15.9mm	4	5	3	3	N/R	N/R	N/R
0.750" / 19.0mm	3	4	3	3	N/R	N/R	N/R
0.875" / 22.2mm	3	4	N/R	3	N/R	N/R	N/R
1.000" / 25.4mm	3	3	N/R	N/R	N/R	N/R	N/R

115-8156

decal115-8156

- |                                |                                 |                                 |          |
|--------------------------------|---------------------------------|---------------------------------|----------|
| 1. Înălțime cilindru           | 3. Unitate de tăiere cu 8 lame  | 5. Unitate de tăiere cu 14 lame | 7. Rapid |
| 2. Unitate de tăiere cu 5 lame | 4. Unitate de tăiere cu 11 lame | 6. Viteză cilindru              | 8. Lent  |

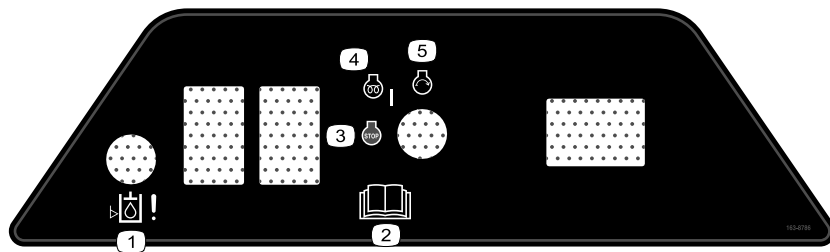

decal163-8786

**163-8786**

1. Atenie – nivel ulei hidraulic
  2. Citii *Manualul operatorului*.
  3. Motor – oprire
  4. Motor – preîncălzire
  5. Motor – pornire
-

# Reglare

## Părți cu ajustaj larg

Verificați în tabelul de mai jos dacă toate piesele au fost trimise.

Procedură	Descriere	Cant.	Folosință
<b>1</b>	Scaun Piuliță (5/16")	1 4	Montai scaunul pe bază.
<b>2</b>	Nu s-au solicitat piese.	–	Încărcai bateria.
<b>3</b>	Bară antiruliu urub ( $\frac{5}{8}$ x 4 $\frac{1}{2}$ " ) Contrapiuliță ( $\frac{5}{8}$ " )	1 4 4	Montarea barei antiruliu.
<b>4</b>	Dispozitiv telematic Consolă dispozitiv Cablaj telematic urub (#10) Piuliă (#10) urub în U Piuliă ( $\frac{3}{8}$ " )	1 1 1 2 2 1 2	Instalai dispozitivul telematic.
<b>5</b>	Nu s-au solicitat piese.	–	Reducerea presiunii din anvelope.
<b>6</b>	Cadru de susinere Distanțier urub ( $\frac{1}{2}$ x 3 $\frac{1}{4}$ " ) Contrapiuliă ( $\frac{1}{2}$ " )	2 2 2 2	Montai cadrele de susinere față.
<b>7</b>	Nu s-au solicitat piese.	–	Reglai rolele cadrului de susinere.
<b>8</b>	Nu s-au solicitat piese.	–	Montarea răcitorului de ulei (opional).
<b>9</b>	Cârlig de ridicare decalat (consultai Manualul operatorului unității de tăiere pentru instrucțiunile de instalare) urub (furnizat cu unitatea de tăiere) urub (#10 x $\frac{5}{8}$ " ) Contrapiuliță (#10) Unitate de tăiere (comercializată separat) tift cu articulație sferică (furnizat cu unitatea de tăiere) Coș pentru iarbă	3 6 1 1 3 6 3	Montarea unităților de tăiere.
<b>10</b>	Nu s-au solicitat piese.	–	Marcai courile pentru iarbă exterioare.
<b>11</b>	Nu s-au solicitat piese.	–	Reglai înălțimea de transport.
<b>12</b>	Set de protecție CE (Nr. piesă 04441; achiziție separată)	1	Montai setul de protecție CE.
<b>13</b>	Autocolant cu marcajul CE Autocolant CE cu anul de fabricație	1 1	Montarea autocolantelor cu CE (dacă este necesar).
<b>14</b>	Nu s-au solicitat piese.	–	Efectuai rodajul frânelor.

**Notă:** Elementele de fixare pentru unităile de tăiere Greensmaster 3250-D sunt incluse în unităile de tăiere.

# 1

## Montarea scaunului

**Piese solicitate pentru această procedură:**

1	Scaun
4	Piuliță (5/16")

### Procedură

**Notă:** Montați glisierile scaunului în setul de orificii de montare din față pentru a obține o ajustare suplimentară de 7,6 cm în față sau în orificiile de montare din spate pentru o ajustare suplimentară de 7,6 cm în spate.

1. Îndepărtați contrapiuliile care fixează glisierile scaunului pe curelele bazei de transport. Eliminați contrapiuliile.
2. Conectați cablajul la comutatorul scaunului.
3. Fixați glisierile scaunului la suportul scaunului cu contrapiuliile (5/16") furnizate împreună cu accesoriile.

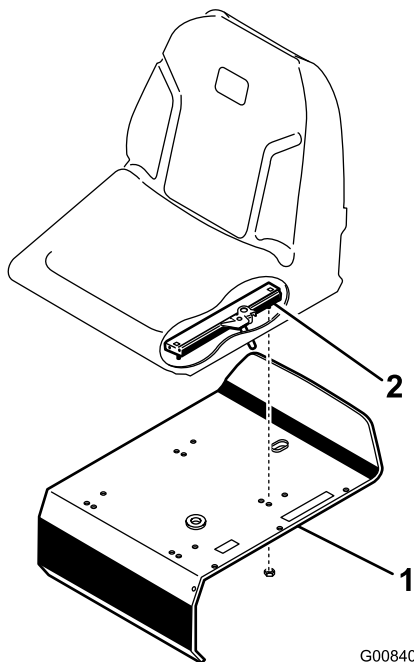

G008408

g008408

**Figura 3**

1. Suport scaun

2. Glisieră scaun

# 2

## Încărcarea bateriei

Nu s-au solicitat piese

### Procedură

Încărcați bateria.

# 3

## Montarea barei antiruliu

**Piese solicitate pentru această procedură:**

1	Bară antiruliu
4	urub ( $\frac{5}{8}$ x 4 $\frac{1}{2}$ " )
4	Contrapiuliță ( $\frac{5}{8}$ " )

### Procedură

1. Poziționați bara antiruliu astfel încât partea superioară a tubului să fie curbată spre partea din față a mainii.

# 4

## Instalarea dispozitivului telematic

Piese solicitate pentru această procedură:

1	Dispozitiv telematic
1	Consolă dispozitiv
1	Cablaj telematic
2	urub (#10)
2	Piuliă (#10)
1	urub în U
2	Piuliă ( $\frac{3}{8}$ "



Figura 4

1. Bară antiruliu
2. urub ( $\frac{5}{8}$  x 4  $\frac{1}{2}$ "
3. Contrapiuliță ( $\frac{5}{8}$ "

2. Coborâți bara antiruliu pe cadru, aliniind-o cu orificiile de montare.
3. Fixai fiecare parte a barei antiruliu pe cadru cu 2 uruburi ( $\frac{5}{8}$  x 4  $\frac{1}{2}$ " ) i contrapiulie.
4. Strângeți elementele de fixare la un cuplu de 183 – 223 N·m.

## Procedură

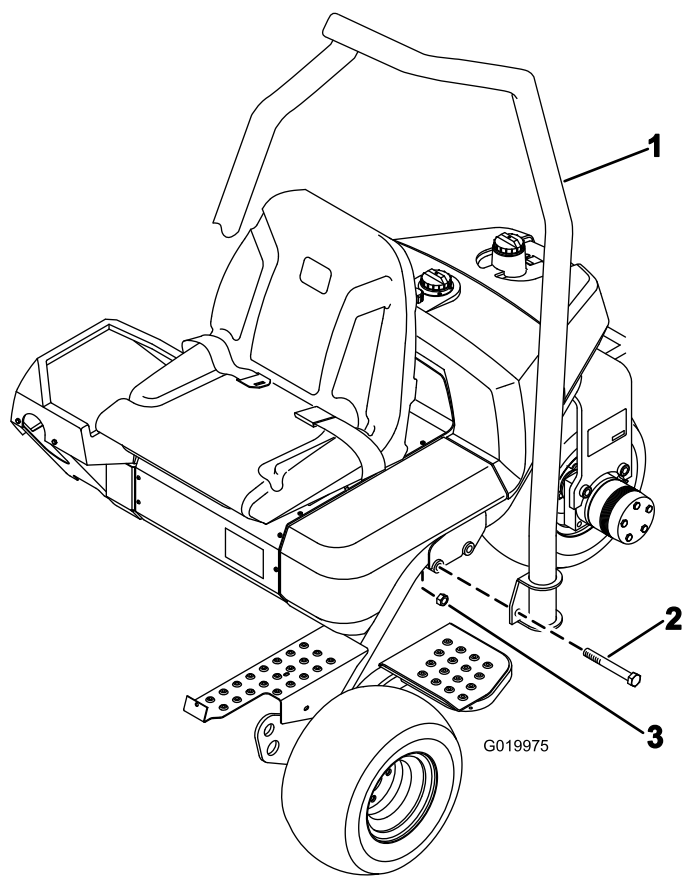
1. Utilizați un urub în U i 2 piulie ( $\frac{3}{8}$ " ) pentru a fixa consola dispozitivului la bara antiruliu.
2. Montați conectorul dispozitivului la conectorul cablajului telematic marcat P02.
3. Ghidați cablajul în partea de jos a barei antiruliu i conectați conectorul cablajului marcat P01 la conectorul de pe cablajul mainii marcat P48.

Utilizați 2 uruburi (#10) i 2 piulie (#10) pentru a fixa dispozitivul telematic la consola dispozitivului.

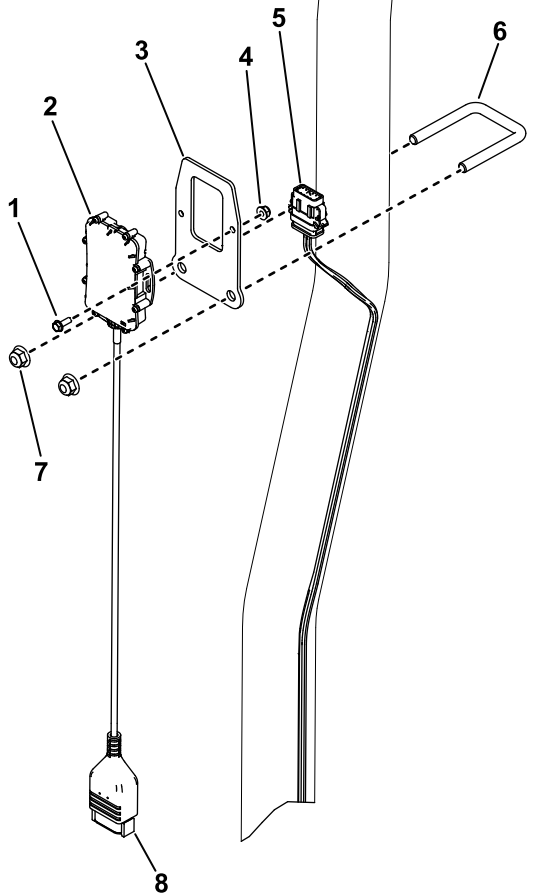
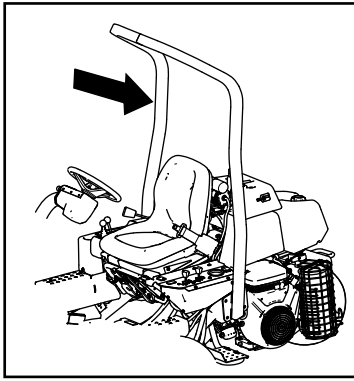

**Figura 5**

g535780

- |                         |                                       |
|-------------------------|---------------------------------------|
| 1. urub (#10)           | 5. Cablaj telematic                   |
| 2. Dispozitiv telematic | 6. urub în U                          |
| 3. Consolă dispozitiv   | 7. Piuliă (3/8")                      |
| 4. Piuliă (#10)         | 8. Conector pentru cablajul telematic |

# 5

## Reducerea presiunii din anvelope

Nu s-au solicitat piese

### Procedură

Anvelopele sunt supraumflate din fabrică în scopul livrării. Reduceți presiunea la un nivel adecvat înainte de a porni mașina.

# 6

## Montarea cadrelor de susinere față

Piese solicitate pentru această procedură:

2	Cadru de susinere
2	Distanțier
2	urub (1/2 x 3 1/4")
2	Contrapiuliă (1/2")

### Procedură

1. Montați un ansamblu de cadru de susinere pe fiecare tift cu un distanțier, un urub (1/2 x 3 1/4") și o contrapiuliă (1/2"). Strângeți la un cuplu între 91-113 N·m.



Figura 6

- |                      |   |
|----------------------|---|
| 1. Cadru de susinere | 4. urub ( $\frac{1}{2} \times 3\text{-}\frac{1}{4}$ " |
| 2. Distanțier        | 5. Contrapiuliă ( $\frac{1}{2}$ "                     |
| 3. tift              |   |

- Lubrificați bucele fiecărui cadru de susinere cu lubrifiant cu litiu Nr. 2.

## 7

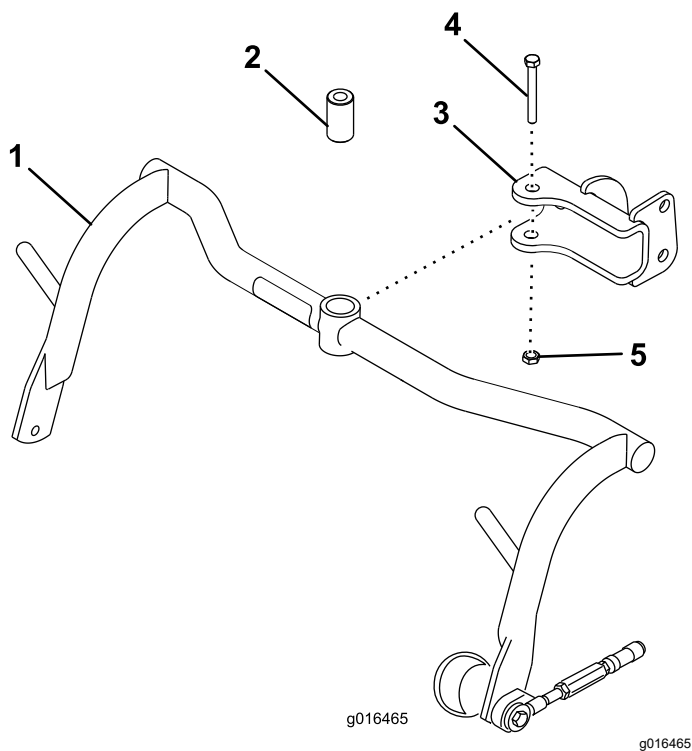
### Reglarea rolor cadrului de susinere

Nu s-au solicitat piese

#### Procedură

- Parcai mașina pe o suprafață uniformă, coborâți cadrele de susinere ale unității de tăiere pe sol.
- Verificați dacă există un spațiu liber de 13 mm între rolele cadrului de susinere și sol.
- Asigurați-vă că rolele cadrului de susinere la același nivel cu solul. Dacă nu sunt la nivel, introduceți o unealtă lungă în capătul cadrului de susinere și aplicați presiune până când rolele sunt la nivel.
- Dacă trebuie să reglați distanța, slăbiți contrapiuliă de pe urubul de limitare a cadrului de susinere și

rotii urubul în sus sau în jos pentru a ridica sau coborî cadrul de susinere. Strângeți contrapiuliă pentru a fixa reglajul.



Figura 7

- |                           |                                       |
|---------------------------|---------------------------------------|
| 1. Rolă cadru de susinere | 2. urub de limitare cadru de susinere |
|---------------------------|---------------------------------------|

## 8

### Montarea răcitorului de ulei

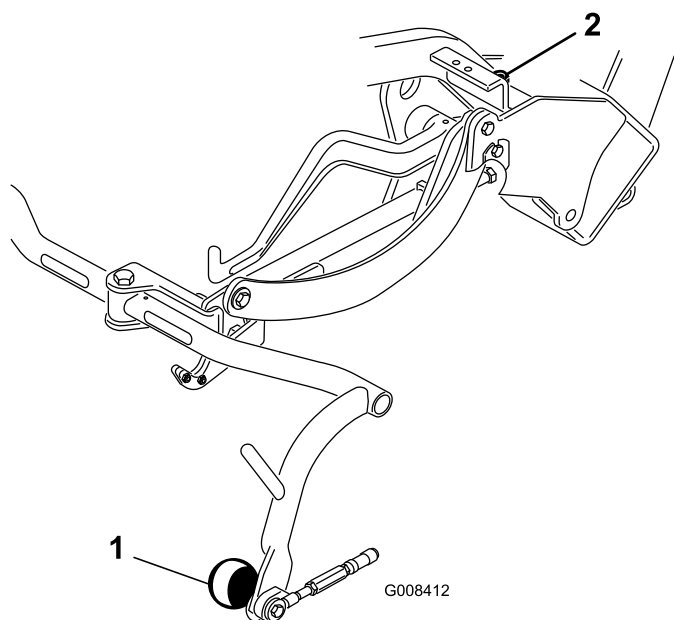
#### Opțional

Nu s-au solicitat piese

#### Procedură

Dacă utilizați mâna într-o zonă în care temperaturile ambiante variază între 20-49°C, sau dacă o utilizați în condiții dificile (tunderea ierbii în alte locuri în afară de zonele verzi, cum ar fi în zone de joc sau tăierea pe verticală), instalați setul de răcire a uleiului hidraulic (Nr. piesă 104-7701) pe maină.

# 9

## Montarea unităților de tăiere

Piese solicitate pentru această procedură:

3	Cârlig de ridicare decalat (consultai <i>Manualul operatorului</i> unității de tăiere pentru instrucțiunile de instalare)
6	urub (furnizat cu unitatea de tăiere)
1	urub (#10 x 5/8")
1	Contrapiuliță (#10)
3	Unitate de tăiere (comercializată separat)
6	tift cu articulaie sferică (furnizat cu unitatea de tăiere)
3	Coș pentru iarbă

### Procedură

**Notă:** Când ascui, setai înălțimea de tăiere sau efectuai alte proceduri de întreținere a unităților de tăiere, depozitai motoarele cilindrilor unității de tăiere în tuburile de susinere pentru a preveni deteriorarea furtunurilor.

**Important:** Nu ridicai suspensia în poziia de transport atunci când motoarele cilindrilor se află în suporii din cadrul mainii. Este posibilă deteriorarea motoarelor sau a furtunurilor.

1. Îndepărtați unitățile de tăiere de pe cartoane. Asamblai și reglai conform instrucțiunilor din *Manualul operatorului* unității de tăiere.
2. Glisai unitatea de tăiere sub cadrul de tragere în timp ce agăai bucla de ridicare pe braul de ridicare.
3. Glisai manonul înapoi pe fiecare receptor al articulaiei sferice și agăai receptorul pe tiftul cu articulaie sferică al unității de tăiere.

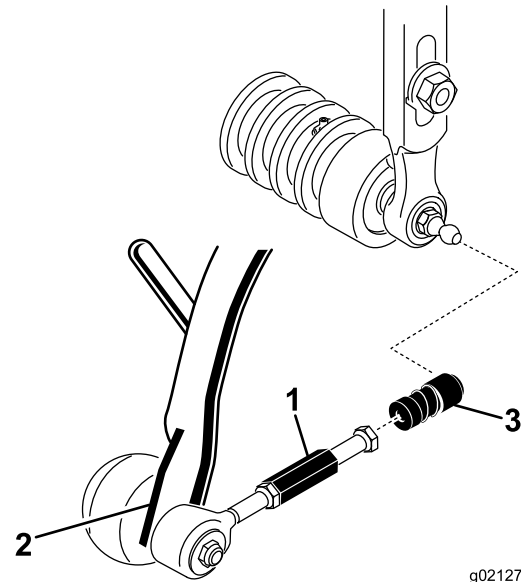

g021274

g021274

Figura 8

1. Extensie articulaie de tragere
2. Bra de tragere
3. Receptor articulaie sferică de tragere

4. Montați coul pe cadrul de susinere.
5. Reglai articulațiile de tragere până când există un spațiu liber de 2 până la 3 mm între buza coulului și lamelele cilindrului. Asigurați-vă că buzele coulului sunt echidistante de la lamelele cilindrului pe toată lungimea lamei acestuia.
6. Aliniați locurile din articulațiile sferice astfel încât partea deschisă a localului să fie centrată spre tiftul cu articulaie sferică sferic. Strângeți contrapiulițele pentru a fixa localurile.
7. Asigurați-vă că există aproximativ 13 mm de filet expus pe fiecare urub de montare a motorului de acționare a cilindrului.

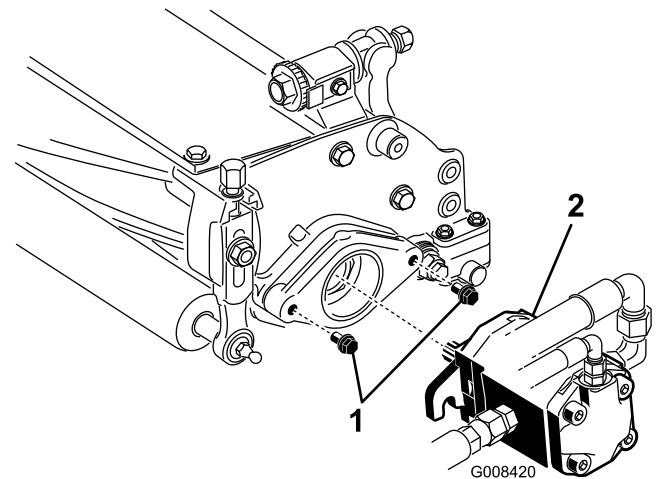

G008420

g008420

Figura 9

1. uruburi de montare
2. Motor de acționare

8. Acoperii arborele canelat al motorului cu lubrifiant curat i instalezi motorul, rotindu-l în sensul acelor de ceasornic, astfel încât flanele motorului să se îndepărteze de tifturi. Rotii motorul în sensul invers al acelor de ceasornic până când flanele înconjoară tifturile.
9. Strângei uruburile de montare.

# 11

## Reglarea înălțimii de transport

Nu s-au solicitat piese

### Procedură

Verificai înălțimea de transport i reglai-o, dacă este necesar.

1. Parcai maina pe o suprafață uniformă.
2. La unitățile de tăiere echipate cu un cârlig de ridicare decalat, verificai dacă distanța de la partea superioară a urubului de reglare a cadrului de susinere până la partea din spate a cadrului de susinere este de 25 mm. Dacă distanța nu este de 25 mm, treceți la pasul 4.



Figura 11

- |                                       |                               |
|---------------------------------------|-------------------------------|
| 1. Placă de transport                 | 4. Cârlig de ridicare decalat |
| 2. urub de reglare                    | 5. 25 mm                      |
| 3. urub de montare placă de transport |                               |

3. La unitățile de tăiere echipate cu o verigă de lan sau un cârlig de ridicare în linie dreaptă, verificai dacă distanța de la partea superioară a urubului de reglare a cadrului de susinere până la partea din spate a cadrului de susinere este de 22 mm. Dacă distanța nu este de 22 mm, treceți la pasul 4. Dacă unitatea de tăiere este echipată cu o articulație de ridicare decalată, treceți la pasul următor.

# 10

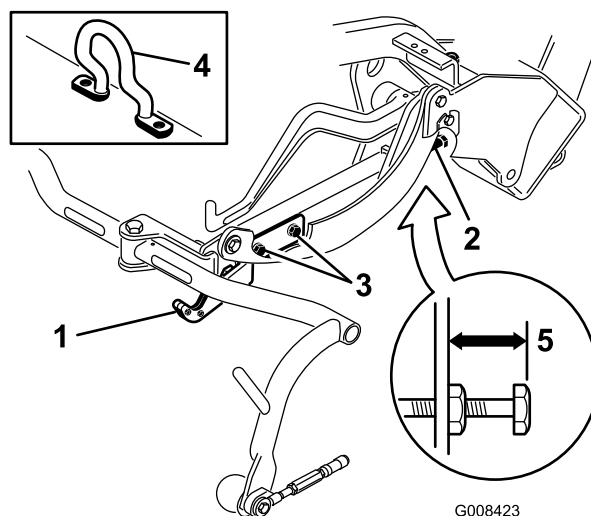
## Marcarea courilor pentru iarbă exterioare

Nu s-au solicitat piese

### Procedură

Pentru a ajuta la alinierea mainii pentru trecerile succesive de tăiere, efectuați următoarea procedură pentru courile unităților de tăiere Nr. 2 i Nr. 3:

1. Măsurai aproximativ 12,7 cm de la marginea exterioară a fiecărui co.
2. Fie aplicați o bucată de bandă albă, fie desenați o linie pe fiecare co, paralelă cu marginea exterioară a fiecărui co.



Figura 10

- |                        |   |
|------------------------|---|
| 1. Bandă de aliniere   | 3. Tăierea ierbii din dreapta                                 |
| 2. Aproximativ 12,7 cm | 4. Păstrați un punct focal de 1,8 până la 3 m în fața mainii. |

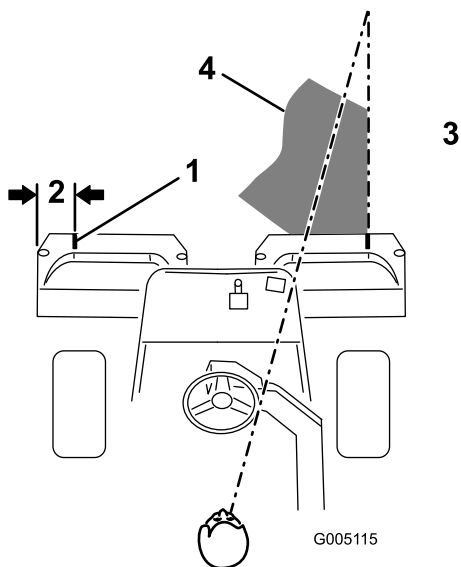

Figura 12

- |                                       |                  |
|---------------------------------------|------------------|
| 1. Placă de transport                 | 4. Verigă de lan |
| 2. urub de reglare                    | 5. 22 mm         |
| 3. urub de montare placă de transport |                  |

- În cazul în care cadrele de susinere nu sunt la aceeași înălțime, slăbiți contrapiulia de pe urubul de reglare a cadrului de susinere. Rotiți urubul spre exterior pentru a ridica și spre interior pentru a coborî. Strângeți contrapiulia după ce obțineți înălțimea corespunzătoare.
- Rotiți placa de transport până când aceasta blochează cadrul de tragere. Strângeți uruburile.

## 12

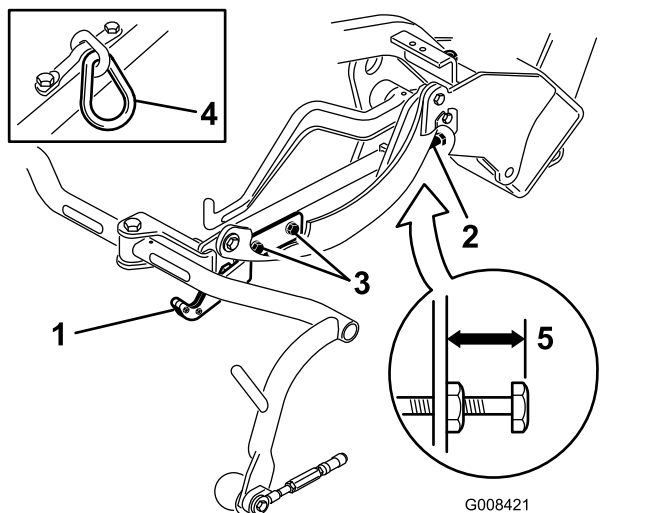
### Montarea setului de protecție CE

Piese solicitate pentru această procedură:

1	Set de protecție CE (Nr. piesă 04441; achiziție separată)
---	---

#### Procedură

Montați setul de protecție CE (Nr. piesă 04441); consultați *Instrucțiunile de instalare* pentru set.

Această maină respectă specificațiile standardului EN ISO 5395: 2013 atunci când este echipată cu setul de protecție.

## 13

### Montarea autocolanțelor cu CE

Piese solicitate pentru această procedură:

1	Autocolant cu marcajul CE
1	Autocolant CE cu anul de fabricație

#### Procedură

Dacă utilizați această maină într-o ară care respectă standardele CE, efectuați următorii pași după ce montați setul de greutate și de protecție la maină:

- Aplicați autocolantul cu marcaj CE lângă plăcuța cu numărul de serie.



Figura 13

- |                              |                       |
|------------------------------|-----------------------|
| 1. Placă de transport        | 4. Cârlig articulație |
| 2. urub de reglare           | 5. 22 mm              |
| 3. Transport—urub de montare |                       |

- Slăbiți uruburile de montare a plăcii de transport.
- Ridicați unitățile de tăiere în poziția de transport.

**Important:** Nu ridicați suspensia în poziția de transport atunci când motoarele cilindrilor se află în suporii din cadrul mainii. Este posibilă deteriorarea motoarelor sau a furtunurilor.

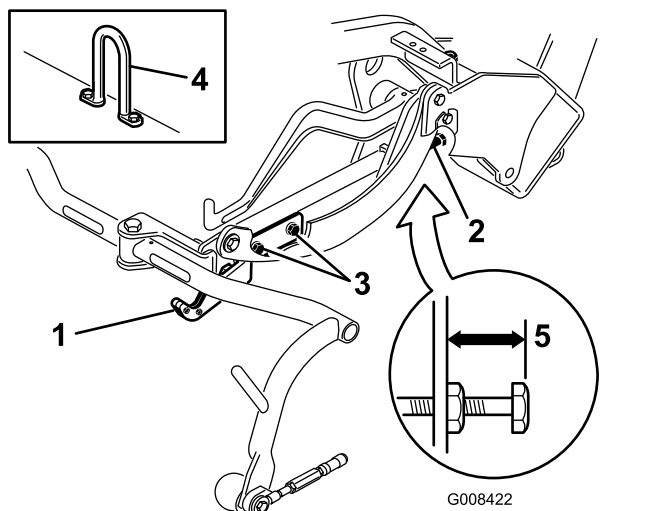
- Asigurați-vă că fiecare cadru de susținere se află la aceeași înălțime față de sol. Dacă se află la aceeași înălțime, treceți la pasul 8.



Figura 14

g234996

1. Autocolant CE cu anul de fabricaie
2. Autocolant cu marcajul CE
3. Plăcuță cu numărul de serie

- Aplicai autocolantul CE cu anul de fabricaie lângă eticheta cu marcaj CE.

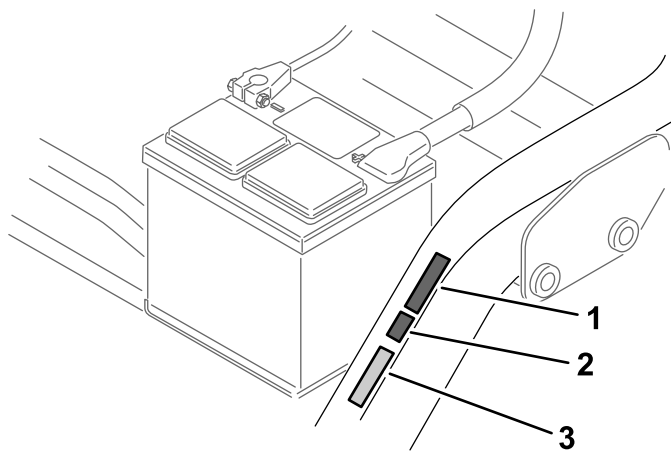
# 14

## Rodajul frânelor

Nu s-au solicitat piese

### Procedură

Efectuai rodajul frânelor.

# Rezumat al produsului

## Comenzi

### Pedală de traciune

Pedala de traciune (Figura 15) are 3 funcii: determinarea deplasării mainii în față, a deplasării mainii în mararier i oprirea mainii. Apăsai partea de sus a pedalei pentru a deplasa maina în față i partea de jos a pedalei pentru a o deplasa în mararier sau pentru a ajuta la oprire când vă deplasați în față. De asemenea, lăsați pedala să se deplaseze în poziția NEUTRU pentru a opri maina. Nu vă sprijinii călcâiul piciorului pe treapta de deplasare în mararier când vă deplasați în față (Figura 16).

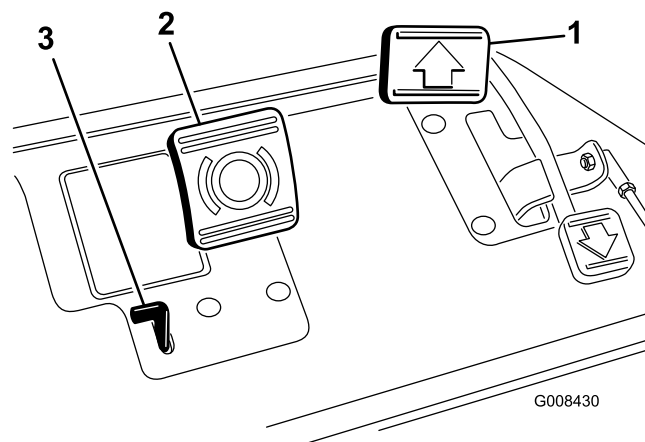

G008430

g008430

Figura 15

1. Pedală de traciune
2. Pedală de frână
3. Proeminență a frânei de parcare

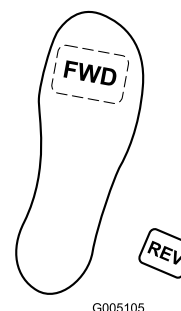

G005105

g005105

Figura 16

### Pedală de frână

Apăsai pedala de frână (Figura 15) pentru a opri maina prin acionarea pedalelor de frână ale roii față.

## Proeminență a frânei de parcare

Pentru a seta frâna de parcare, apăsați pedala de frână, apoi apăsați proeminența frânei de parcare (Figura 15) pentru a cupla frânele. Decuplați proeminența prin apăsarea pedalei de frână. Acționați frâna de parcare înainte de a părăsi mașina.

## Manetă de accelerație

Maneta de accelerație (Figura 17) vă permite să controlați turaia motorului. Deplasarea manetei de accelerație în poziția de deplasare RAPIDĂ sporește turaia motorului; deplasarea manetei în poziția de deplasare LENTĂ reduce turaia motorului. Vitezele de deplasare sunt următoarele:

- 3,2-8 km/h viteză deplasare în față tundere iarbă
- 14,1 km/h viteză maximă de transport
- 4,0 km/h viteză deplasare în marșier

**Notă:** Nu puteți opri motorul utilizând maneta de accelerație.



Figura 17

g583176

- |  |   |
|--|---|
| 1. Manetă de accelerație               | 7. Indicator luminos presiune ulei de motor                     |
| 2. Manetă de control al funcționării   | 8. Lampă de avertizare baterie                                  |
| 3. Contor orar                         | 9. Lampă de avertizare – set cu detector de scurgeri hidraulice |
| 4. Cheie de contact                    | 10. Indicator luminos bujie incandescentă                       |
| 5. Manetă blocare bra direcție         | 11. Manetă ridicare/coborâre tundere iarbă                      |
| 6. Lampă de avertizare temperatură apă | 12. Buton de anulare temperatură ridicată                       |

## Manetă de control al funcționării

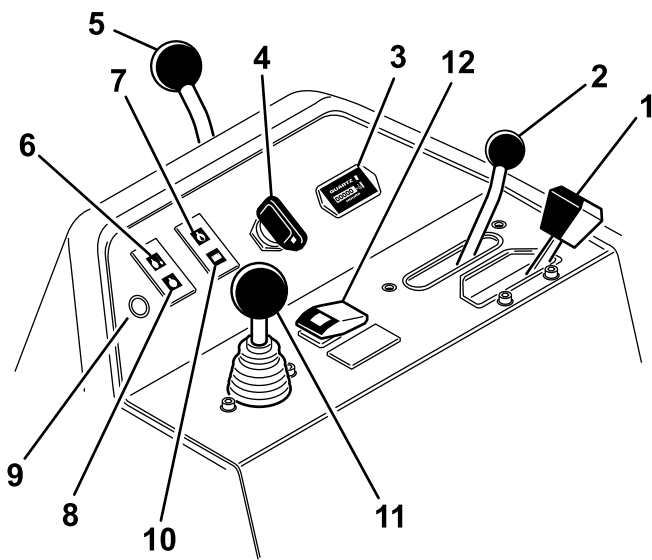
Maneta de control al funcționării (Figura 17) oferă 2 selecții de traciune plus o poziție NEUTRĂ. Puteți trece de la tunderea ierbii la transport sau de la transport la tunderea ierbii (nu la neutru) în timp ce mașina este în mișcare, fără a fi produse daune.

- Poziție SPATE – poziție neutră; utilizați atunci când ascuțiți cilindrul
- Poziție de MIJLOC – utilizați atunci când tundeți iarba
- Poziție FAĂ – utilizați atunci când conduceți mașina între locurile de utilizare

## Contor orar

Contorul orar (Figura 17) indică numărul total de ore în care este utilizată mașina. Începe să funcționeze ori de câte ori roții cheia de contact în poziția PORNIT.

## Cheie de contact

Introduceți cheia în contact (Figura 17) și rotiți-o în sensul acelor de ceasornic în poziția START pentru a porni motorul. Eliberați cheia după ce porniți motorul; cheia se deplasează în poziția PORNIT. Rotiți cheia în sens invers acelor de ceasornic, în poziția STOP pentru a opri motorul.

## Manetă blocare bra direcție

Rotiți maneta (Figura 17) în spate pentru a slăbi reglajul, ridicați sau coborâți brațul de direcție pentru confortul dumneavoastră, apoi rotiți maneta spre față pentru a strânge reglajul.

## Lampă de avertizare temperatură apă

Indicatorul luminos (Figura 17) se aprinde, iar motorul se oprește automat când temperatura lichidului de răcire a motorului devine prea mare.

## Indicator luminos presiune ulei de motor

Indicatorul (Figura 17) se aprinde dacă presiunea uleiului de motor scade sub un nivel sigur.

## Lampă de avertizare baterie

Lampa (Figura 17) se aprinde dacă nivelul de încărcare al bateriei este scăzut.

## Indicator luminos cu privire la bujia incandescentă

Aprinderea indicatorului luminos cu privire la bujia incandescentă (Figura 17) indică faptul că sunt activate bujiile incandescente.

**Notă:** Indicatorul luminos cu privire la bujia incandescentă se poate aprinde pentru scurt timp după pornirea motorului; acest comportament este normal.

## Lampă detector de scurgeri hidraulice

Set detector de scurgeri hidraulice – dacă este echipat

Lampa (Figura 17) se aprinde dacă setul cu detector de scurgeri hidraulice (dacă este echipat la nivelul mainii) detectează o scurgere hidraulică.

## Manetă ridicare/coborâre tundere iarbă

Deplasarea manetei (Figura 17) în față în timpul operațiunii de tăiere coboară unitățile de tăiere și pornete cilindrii. Trageți în spate maneta pentru a opri cilindrii și pentru a ridica unitățile de tăiere. Pentru a opri cilindrii fără a ridica unitățile de tăiere, trageți în spate maneta și eliberați-o. Pornii cilindrii prin deplasarea manetei în față.

## Buton de anulare temperatură ridicată

În cazul în care motorul se oprește din cauza supraîncălzirii, apăsați butonul de anulare (Figura 17) și menineți-l apăsat până când puteți deplasa mâna într-un loc sigur și va trebui să o lăsați să se răcească.

**Notă:** Atunci când utilizați butonul de anulare, trebuie să îl țineți apăsat continuu pentru o operare optimă. Nu îl utilizați pentru perioade lungi de timp.

## Manetă pentru ascuire

Utilizați maneta pentru ascuire (Figura 18) cu maneta de ridicare/coborâre tundere iarbă și butonul de control al vitezei cilindrului pentru ascuirea lamelor cilindrului.



Figura 18

1. Manetă pentru ascuire
2. Buton de control al vitezei cilindrului

## Buton de control al vitezei cilindrului

Utilizați butonul de control al vitezei cilindrului (Figura 18) pentru a regla viteza cilindrului.

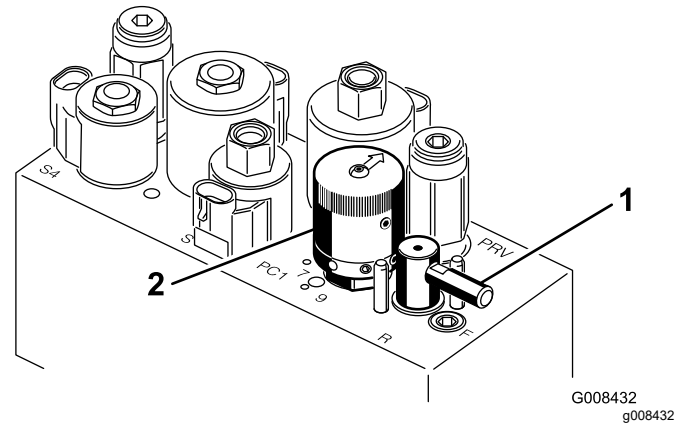
## Manetă pentru reglarea scaunului

Maneta pentru reglarea scaunului din partea stângă a scaunului (Figura 19) permite reglarea scaunului cu 18 cm în față și în spate.



Figura 19

g008433

1. Manetă pentru reglarea scaunului

## Ventil de închidere combustibil

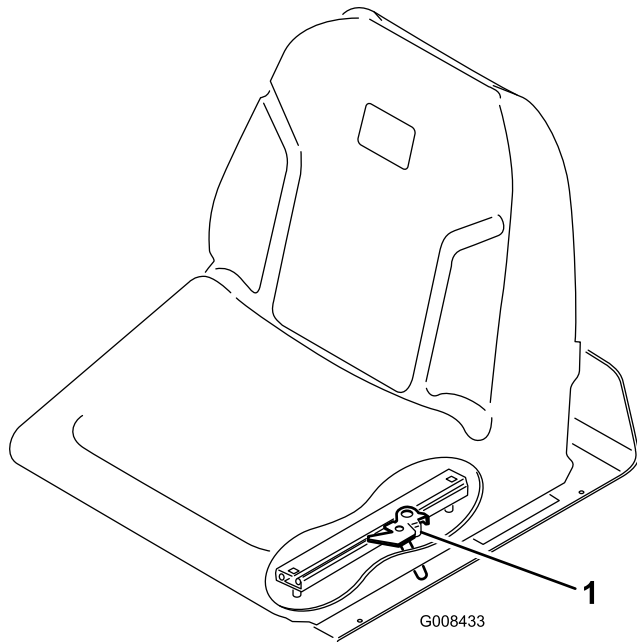
Închideți ventilul de închidere combustibil (Figura 20), aflat sub rezervorul de combustibil, atunci când depozitați sau transportați maina pe un camion sau o remorcă.



Figura 20

g008434

1. Ventil de închidere combustibil (sub rezervorul de combustibil)

## Specificații

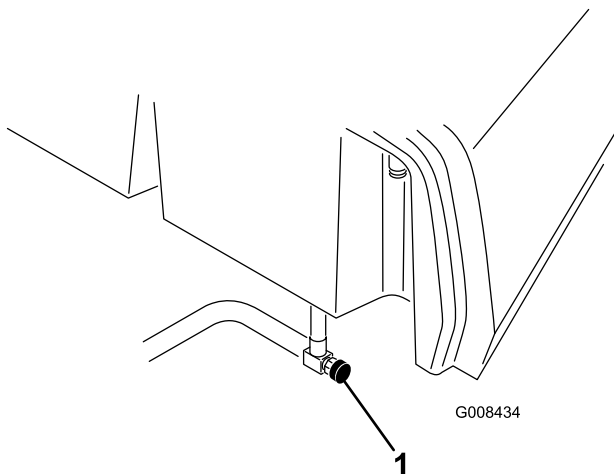
**Notă:** Specificațiile și designul pot fi modificate fără preaviz.

Lățime de tăiere	150 cm
Bandă de rulare a roii	128 cm
Ampatament	123 cm
Lungime totală (cu couri)	238 cm
Lățime totală	173 cm
Înălțime totală	197 cm
Setări turaie motor	Turaie ridicată la ralanti: 2.710 ± 50 rpm turaie scăzută la ralanti: 1.500 ± 50 rpm
Greutate netă cilindru cu 11 lame	680 kg

## Dispozitive de ataare/Accesorii

Pentru extinderea și îmbunătățirea performanțelor mainii este disponibilă o gamă de dispozitive de ataare și accesorii aprobate de Toro. Pentru lista dispozitivelor de ataare și a accesoriilor aprobate, contactați centrul de service local sau un distribuitor Toro autorizat sau accesați [www.Toro.com](http://www.Toro.com).

Pentru performanțe optime și utilizarea în siguranță a mainii, utilizați exclusiv piese de schimb și accesorii originale Toro. Piesele de schimb și accesoriiile altor producători pot fi periculoase și pot anula garanția produsului.

# Operare

**Notă:** Determinai partea stângă i dreaptă a mainii din poziia de operare normală.

## Înainte de utilizare

### Sigurana înainte de utilizare

#### Sigurana generală

- Nu lăsați niciodată copii sau persoane neinstruite să utilizeze sau să efectueze lucrări de service asupra mașinii. Reglementările locale pot impune o limită de vârstă pentru utilizator. Proprietarul trebuie să asigure instruirea tuturor operatorilor i a mecanicilor.
- Familiarizai-vă cu utilizarea în sigurană a echipamentului, comenzile de operare i indicatoarele de sigurană.
- Acionați frâna de parcare, oprii maina, scoateți cheia din contact și așteptați oprirea oricărei micări înainte de a părăsi poziția operatorului. Lăsați maina să se răcească înainte de reglarea, repararea, curățarea sau depozitarea acesteia.
- Trebuie să știți cum să opriți rapid mașina.
- Verificai dacă toate elementele de control pentru prezena operatorului, întrerupătoarele de sigurană i dispozitivele de protecție sunt montate i funcionează în mod corespunzător. Nu utilizați mașina decât dacă acestea funcionează corect.
- Înainte de a tunde iarba, verificai întotdeauna maina pentru a vă asigura că unităile de tăiere sunt în stare bună de funcționare.
- Inspectai zona în care vei utiliza maina i îndepărtați toate obiectele pe care maina le-ar putea proiecta.

#### Măsurile de sigurană pentru combustibil

- Fii extrem de precaut în timpul manipulării combustibilului. Este inflamabil, iar vaporii săi sunt explozivi.
- Stingeți toate igările, igaretele, pipele i alte surse de aprindere.
- Utilizați doar un recipient de combustibil corespunzător.
- Nu îndepărtați bucul rezervorului sau nu umpleți rezervorul de combustibil în timp ce motorul este pornit sau fierbinte.
- Nu adăugați sau golii combustibil într-un spațiu închis.

- Nu depozitați maina sau recipientul cu combustibil într-o zonă cu o flacără deschisă, scânteii sau o lampă maritor, precum pe un boiler sau un alt dispozitiv electric.
- Dacă vărsați combustibil, nu încercați să pornii motorul; evitați orice sursă de aprindere până la disiparea vaporilor de combustibil.

### Umplerea rezervorului de combustibil

- **Capacitatea rezervorului de combustibil:** 22,7 l
- **Combustibil recomandat:**
  - Pentru rezultate optime, utilizați doar motorină curată i proaspătă sau combustibili biodiesel cu conținut scăzut de sulf (<500 ppm) sau ultra scăzut (<15 ppm). Cifra cetică minimă trebuie să fie 40. Achiziționați combustibil în cantități care pot fi utilizate în 180 de zile, pentru a asigura prospețimea combustibilului.
  - Folosii motorină de vară (Nr. 2-D) la temperaturi peste -7°C i combustibil de iarnă (Nr. 1-D sau amestec Nr. 1-D/2-D) sub această temperatură. Utilizarea combustibilului pentru iarnă la temperaturi mai scăzute asigură un punct de aprindere mai scăzut i caracteristici de curgere la rece, ceea ce uurează pornirea i reduce colmatarea filtrului de combustibil.

**Notă:** Utilizarea combustibilului de vară la temperaturi de peste -7°C contribuie la o durată de viaă mai mare a pompei de combustibil i la creșterea puterii în comparație cu combustibilul de iarnă.

- Această maină poate folosi, de asemenea, un amestec de combustibil biodiesel de până la B20 (20% biodiesel, 80% motorină). Procentul de motorină trebuie să aibă un conținut de sulf scăzut sau ultra scăzut. Respectați următoarele măsuri de precauție:
  - ◇ Procentul de combustibil biodiesel trebuie să îndeplinească specificațiile ASTM D6751 sau EN14214.
  - ◇ Compoziția amestecului de combustibilului trebuie să îndeplinească specificațiile ASTM D975 sau EN590.
  - ◇ Suprafețele vopsite pot fi deteriorate de amestecurile cu biodiesel.
  - ◇ Utilizați B5 (conținut de biodiesel de 5%) sau amestecuri cu un conținut mai mic pentru o vreme rece.
  - ◇ Verificai garniturile, furtunurile care intră în contact cu combustibilul deoarece acestea se pot degrada în timp.

- ◇ Colmatarea filtrului de combustibil poate apărea pentru o perioadă de timp după trecerea la amestecuri de biodiesel.
- ◇ Contactai-vă distribuitorul dacă doriți să obțineți informații suplimentare privind combustibilul biodiesel.

1. Curățați în jurul capacului rezervorului de combustibil și îndepărtați-l (Figura 21).



Figura 21

1. Capac rezervor de combustibil

2. Umpleți rezervorul până când nivelul ajunge la 6-13 mm sub partea inferioară a bucnului rezervorului.

**Important:** Nu umpleți excesiv.

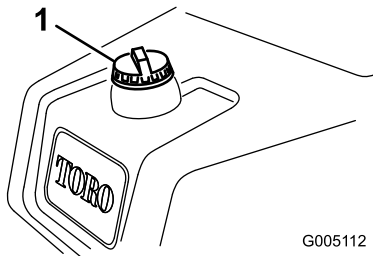
3. Montați capacul.
4. Tergeți orice urme de combustibil vărsat.

## Efectuarea operațiunilor zilnice de întreținere

**Interval de service:** Înainte de fiecare folosință sau zilnic

Înainte de a porni maina în fiecare zi, efectuați procedurile următoare:

- Verificați nivelul uleiului de motor – consultați [Verificarea nivelului uleiului de motor \(Pagină 34\)](#).
- Scurgeți apa din filtrul de combustibil – consultați [Scurgerea apei din filtrul de combustibil \(Pagină 36\)](#).
- Verificați sistemul de răcire – consultați [Întreținerea sistemului de răcire \(Pagină 43\)](#).
- Verificați presiunea din anvelope – consultați [Verificarea presiunii din anvelope \(Pagină 41\)](#).
- Verificați nivelul de ulei hidraulic – consultați [Verificarea nivelului de ulei hidraulic \(Pagină 47\)](#).
- Verificați contactul dintre cilindru și contracuit – consultați [Verificarea contactului dintre cilindru și contracuit. \(Pagină 48\)](#).

## În timpul utilizării

### Sigurana în timpul utilizării

#### Sigurana generală

- Proprietarul/operatorul poate preveni și este responsabil pentru accidentele care pot cauza vătămări corporale sau pagube materiale.
- Purtați îmbrăcăminte adecvată, inclusiv ochelari de protecție, pantaloni lungi, încălăminte solidă, antiderapantă și căști pentru protecția auzului. Strângeți la spate părul lung și nu purtați îmbrăcăminte largă sau bijuterii.
- Nu operați mașina dacă sunteți bolnav, obosit sau sub influența alcoolului sau a drogurilor.
- Utilizați maina cu foarte mare atenție. Nu vă angrenați în nicio activitate care vă poate distrage atenția; în caz contrar, se pot înregistra pagube materiale sau vătămări corporale.
- Înainte de a porni motorul, asigurați-vă că toate dispozitivele de acționare sunt în poziția neutră, că frâna de parcare este cuplată și că vă aflați în poziția de operare.
- Nu transportați persoane cu maina.
- În timpul trecătorii și copiii depărtați de zona de utilizare. Dacă trebuie să fie prezenți colegi de muncă, fiți precaut și asigurați-vă că sunt montate la maină courile pentru iarbă.
- Utilizați maina doar în condiții bune de vizibilitate și ferii-vă de gropi și pericole ascunse.
- Evitați să tundeți iarbă în condiții de umezeală. Traciunea redusă poate cauza alunecarea mainii.
- Țineți mâinile și picioarele la distanță de unitățile de tăiere.
- Privii în spate și în jos înainte de a conduce maina în mararier, pentru a vă asigura că este liberă calea.
- Apropiati-vă cu atenție de curbele fără vizibilitate, tufiuri, copaci sau alte obiecte care vă pot afecta vizibilitatea.
- Opriți unitățile de tăiere când nu tundeți iarbă.
- Când conduceți maina, încetiniți și virai, traversați drumurile și trotuarele cu mare atenție. Acordai întotdeauna dreptul de trecere.
- Operați motorul doar în zone bine ventilate. Gazele de eapament conțin monoxid de carbon, care este letal odată ce este inhalat.
- Nu lăsați o maină pornită nesupravegheată.
- Înainte de a părăsi poziția de operare, efectuați următoarele:
  - Parcați maina pe o suprafață uniformă.

- Coborâi unitățile de tăiere la sol i asigurai-vă că sunt decuplate.
- Cuplai frâna de parcare.
- Oprii motorul i scoatei cheia.
- Ateptai până ce toate micările se opresc.
- Operai maina doar în condiii de vizibilitate bună i în condiii meteo corespunzătoare. Nu utilizați mașina dacă există riscul unor descărcări electrice.

## Sistem de protecție în caz de răsturnare (ROPS)

- Nu îndepărtați niciuna dintre componentele ROPS de pe maină.
- Asigurați-vă că centura de sigurană este cuplată i că o puteți decupla rapid în caz de urgenă.
- Purtați întotdeauna centura de sigurană.
- Verificați cu atenție dacă există obstacole deasupra capului i nu intrați în contact cu acestea.
- Păstrați sistemul ROPS într-o stare de funcționare optimă, inspectându-l periodic pentru deteriorări i meninând toate elementele de fixare strânse.
- Înlocuiți toate componentele ROPS deteriorate. Nu le reparați sau modificați.

## Sigurana în pantă

- Pantele reprezintă un risc major de accidente legate de pierderea controlului i răsturnare, care pot cauza vătămări grave sau decesul. Sunteți responsabil pentru utilizarea în sigurană pe pante. Utilizarea mainii pe o pantă necesită atenție suplimentară.
- Evaluați starea curentă a terenului pentru a stabili dacă panta este sigură pentru utilizarea mainii, inclusiv întregul spațiu. Dai dovadă de simț practic i o judecată bună atunci când realizați această evaluare.
- Consultați instrucțiunile enumerate mai jos cu privire la operarea mainii pe pante. Înainte de a utiliza maina, verificați condițiile locului respectiv pentru a stabili dacă puteți opera maina în condițiile din ziua respectivă i în locul respectiv. Modificările de pe teren pot duce la o schimbare legată de utilizarea în pantă a mainii.
- Evitați pornirea, oprirea sau virarea mainii în pantă. Evitați să schimbați brusc viteza sau direcția. Virai ușor i treptat.
- Nu utilizați maina în nicio situație în care tracțiunea, direcția sau stabilitatea este sub semnul întrebării.
- Îndepărtați sau marcați obstacole precum anurile, gropile, denivelările, pietrele sau alte pericole

ascunse. Iarba înaltă poate ascunde obstacole. Terenul denivelat poate cauza răsturnarea mainii.

- Rețineți faptul că utilizarea mainii pe iarbă udă, de-a lungul pantelor sau pe direcție descendentă poate duce la pierderea tracțiunii. Pierderea tracțiunii pentru roile motoare poate duce la alunecare i pierderea capacității de frânare i direcționare.
- Fii extrem de precaut când utilizezi maina în apropierea pantelor abrupte, anurilor, terasamentelor, cursurilor de apă sau altor zone periculoase. Maina se poate răsturna brusc dacă o roată trece peste margine sau marginea cedează. Păstrați o distanță sigură între maină i orice sursă de pericol.
- Identificați pericolele de la baza pantei. Dacă există pericole, cosii panta cu o maină controlată pietonal.
- Dacă este posibil, menineți unitățile de tăiere coborâte la sol în timpul utilizării pe pante. Ridicarea unităților de tăiere în timpul utilizării în pantă poate genera instabilitatea mainii.
- Fii extrem de precaut cu sistemele de colectare a ierbii sau alte dispozitive de atașare. Acestea pot modifica stabilitatea mainii i pot cauza pierderea controlului.

# Efectuarea rodajului mainii

Consultai manualul motorului furnizat împreună cu maina pentru procedurile de schimbare a uleiului i de întreținere recomandate în perioada de rodaj.

Pentru perioada de rodaj sunt necesare doar 8 ore de funcționare.

Deoarece primele ore de funcționare sunt eseniale pentru fiabilitatea viitoare a mainii, monitorizai îndeaproape funciile i performana, astfel încât să putei observa i corecta dificultăile minore, care ar putea cauza probleme majore. Verificai frecvent maina în timpul perioadei de rodaj, pentru a descoperi eventualele semne de scurgeri de ulei, elementele de fixare slăbite sau orice altă defecțiune.

## Pornirea motorului

**Important:** Nu utilizai eter sau alte tipuri de lichid de aprindere.

**Notă:** Este posibil să fie necesar să purjai sistemul de alimentare cu combustibil înainte de a porni motorul în cazul oricăreia dintre următoarele situații:

- Pornirea inițială a unui motor nou.
- Motorul a încetat să funcționeze din cauza lipsei de combustibil.
- Au fost efectuate lucrări de întreținere asupra componentelor sistemului de alimentare cu combustibil.

Consultați *manualul operatorului* motorului.

1. Aezai-vă pe scaun, blocați frâna de parcare, decuplați maneta de ridicare/coborâre tundere iarbă i deplasați maneta de control al funcționării în poziția NEUTRĂ.
2. Eliberați pedala de traciune i asigurați-vă că pedala este în poziția NEUTRĂ.
3. Deplasați maneta de accelerație în poziția de deplasare LENTĂ.
4. Introduceți cheia în contact și rotiți-o în poziția de PORNIRE. Menineți-o în poziția de PORNIRE până când se stinge indicatorul luminos cu privire la bujia incandescentă (aproximativ 6 secunde).
5. Rotiți cheia de contact în sensul acelor de în poziția START.

**Important:** Pentru a preveni supraîncălzirea demarorului, nu-l acionați mai mult de 10 secunde. După 10 secunde de pornire continuă, așteptați 60 de secunde înainte de a cupla din nou demarorul.

6. Eliberați cheia imediat după ce pornete motorul i lăsați-o să se deplaseze în poziția de PORNIRE.
7. Lăsați motorul să se încălzească câteva minute înainte de a începe lucrul.

**Important:** Când pornii motorul pentru prima dată sau după o revizie a motorului, acionați maina înainte i în mararier timp de 1 până la 2 minute. Rotii volanul la stânga i la dreapta pentru a verifica răspunsul direcției. Apoi opriți motorul i așteptați până la oprirea tuturor pieselor mobile; consultați **Oprirea motorului (Pagină 25)**. Verificai dacă există scurgeri de ulei, piese slăbite i orice alte defecțiuni vizibile.

## Verificarea mainii după pornirea motorului

1. Deplasați maneta de accelerație în poziția de deplasare RAPIDĂ.
2. Deplasați spre față pentru scurt timp maneta de ridicare/coborâre tundere iarbă.

Trebuie ca unitățile de tăiere să coboare i toi cilindrii să se rotească.

**Notă:** Maneta de control al funcționării trebuie să fie în poziția de mijloc (tundere iarbă) pentru rularea cilindrilor la coborârea unităților de tăiere

3. Deplasați spre spate maneta de ridicare/coborâre tundere iarbă.

Cilindrii de tăiere trebuie să se oprească din rotație, iar unitățile de tăiere trebuie să se ridice în poziția completă de transport.

4. Acionați frâna pentru a împiedica maina să se mite i acionați pedala de traciune în pozițiile în față i în mararier.
5. Continuați procedura de mai sus timp de 1-2 minute. Deplasați maneta de control al funcționării în poziția NEUTRĂ, blocați frâna de parcare i opriți motorul.
6. Verificai dacă există scurgeri de lichid i strângeți fittingurile hidraulice dacă sunt găsite scurgeri.

**Notă:** Când maina este nouă i rulmenii i cilindrii sunt strâni, este necesar să utilizați poziția de deplasare RAPIDĂ a manetei de accelerație pentru această verificare. Este posibil să nu fie necesară setarea la deplasare rapidă a accelerației după perioada de rodaj.

**Notă:** Dacă continuă să apară scurgeri de lichid, contactați distribuitorul autorizat Toro pentru asistență i, dacă este necesar, pentru piese de schimb.

**Important:** O urmă de lichid pe motor sau garniturile roilor este normală. Garniturile necesită o cantitate mică de lubrifiant pentru a funcționa corect.

## Oprirea motorului

1. Deplasai maneta de accelerație în poziția de deplasare LENTĂ, trageți spre spate maneta de ridicare/coborâre tundere iarbă și deplasai maneta de control al funcționării în poziția NEUTRĂ.
2. Rotii cheia de contact în poziția OPRIRE și opriți motorul. Scoateți cheia din contact pentru a preveni pornirea accidentală.
3. Înainte de a depozita maina, închideți ventilul de închidere combustibil.

## Verificarea sistemului de blocare de siguranță

**Interval de service:** Înainte de fiecare folosință sau zilnic

### **⚠ AVERTISMENT**

**În cazul în care comutatoarele de blocare de siguranță sunt deconectate sau deteriorate maina poate porni neașteptat și poate cauza vătămări corporale.**

- Nu modificai comutatoarele de blocare.
- Verificai comutatoarele de blocare în fiecare zi și înlocuieți comutatoarele deteriorate înainte de a utiliza maina.

Obiectivul sistemului de blocare de siguranță este de a preveni funcționarea mainii în cazul în care este posibilă rănirea dumneavoastră sau deteriorarea mainii.

Sistemul de blocare de siguranță previne pornirea motorului, cu excepția următoarelor situații:

- Pedala de traciune este în poziția NEUTRĂ.
- Maneta de control al funcționării este în poziția NEUTRĂ.

Sistemul de blocare de siguranță previne pornirea mainii, cu excepția următoarelor situații:

- Frâna de parcare este decuplată.
- Vă aflați pe scaunul operatorului.
- Maneta de control al funcționării este în poziția TUNDERE IARBĂ sau în poziția TRANSPORT.

Sistemul de blocare de siguranță previne operarea cilindrului cu excepția cazului în care maneta de control al funcționării este în poziția TUNDERE IARBĂ.

## Verificarea pedalei de traciune

Efectuați zilnic următoarele verificări ale sistemului pentru a vă asigura că sistemul de blocare de siguranță funcționează corect:

1. Aezai-vă pe scaun, deplasai pedala de traciune în poziția NEUTRĂ, deplasai maneta de control al funcționării în poziția NEUTRĂ și acționați frâna de parcare.
2. Încearcă să deplasai pedala de traciune în față sau în spate.

Pedala nu trebuie să se miște, ceea ce indică faptul că sistemul de blocare funcționează corect. Remediază problema dacă nu funcționează corect.

## Verificarea maneta de control al funcționării

1. Aezai-vă pe scaun, deplasai pedala de traciune în poziția NEUTRĂ, deplasai maneta de control al funcționării în poziția NEUTRĂ și acționați frâna de parcare.
2. Deplasai maneta de control al funcționării în poziția TUNDERE IARBĂ sau în poziția TRANSPORT și încearcă să pornești motorul.

Motorul nu trebuie să pornească, ceea ce indică faptul că sistemul de blocare funcționează corect. Remediază problema dacă nu funcționează corect.

3. Aezai-vă pe scaun, deplasai pedala de traciune în poziția NEUTRĂ, deplasai maneta de control al funcționării în poziția NEUTRĂ și acționați frâna de parcare.
4. Porniți motorul și deplasai maneta de control al funcționării în poziția TUNDERE IARBĂ sau în poziția TRANSPORT.

Motorul trebuie să se oprească, ceea ce indică faptul că sistemul de blocare funcționează corect.

Remediază problema dacă nu funcționează corect.

## Verificarea comutatorului pentru prezența operatorului

1. Aezai-vă pe scaun, deplasai pedala de traciune în poziția NEUTRĂ, deplasai maneta de control al funcționării în poziția NEUTRĂ și acționați frâna de parcare.
2. Pornirea motorului.
3. Eliberați frâna de parcare, deplasai maneta de control al funcționării în poziția TUNDERE IARBĂ și ridicai-vă de pe scaun.

Motorul trebuie să se oprească, ceea ce indică faptul că sistemul de blocare funcționează corect. Remediază problema dacă nu funcționează corect.

## Verificarea manetei ridicare/coborâre tundere iarbă

1. Aezai-vă pe scaun, deplasai pedala de traciune în poziția NEUTRĂ, deplasai maneta de control al

- funcționării în poziția NEUTRĂ i acionai frâna de parcare.
2. Pornirea motorului.
  3. Deplasai în față maneta de ridicare/coborâre tundere iarbă pentru a coborî unitățile de tăiere. Unitățile de tăiere trebuie să coboare, dar să nu înceapă să se rotească.

Dacă încep să se rotească, sistemul de blocare de siguranță nu funcționează corect; remediază problema înainte de a utiliza maina.

## Conducerea mainii fără a tunde iarba

- Asigurați-vă că unitățile de tăiere sunt complet ridicate.
- Deplasai maneta de control al funcționării în poziția TRANSPORT.
- Folosiți frânele pentru a încetini maina în timp ce coborâți pe pante abrupte pentru a evita pierderea controlului.
- Apropiați-vă întotdeauna de zonele cu acces dificil cu o viteză redusă i traversați cu atenție zonele cu unghi mare de înclinare.
- Familiarizați-vă cu lăimea mainii. Nu încercați să treceți printre obiecte apropiate pentru a preveni deteriorarea costisitoare i timpii de nefuncționare.

## Tunderea zonei verzi

**Important:** Dacă sună alarma detectorului de scurgeri (dacă este prezent) sau observai o scurgere de ulei în timp ce tundeți o zonă verde, ridicați imediat unitățile de tăiere, conduceți direct în afara zonei verzi i opriți maina într-o zonă din afara acesteia. Determinați cauza scurgerii i remediază problema.

Înainte de a tunde gazonul, găsiți o zonă liberă i exersați îndeplinirea funcțiilor de bază ale mainii (de exemplu, pornirea i oprirea mainii, ridicarea i coborârea unităților de tăiere i efectuarea virajelor).

Verificați gazonul pentru a determina eventuale reziduuri, îndepărtați steagul din cupă i determinați cea mai bună direcție de tundere a ierbii. Luați drept bază direcția de tundere a ierbii anterioară. Tundeți iarba întotdeauna într-un model alternativ față de tunderea anterioară, astfel încât firele de iarbă să fie culcate într-o măsură mai mică i, prin urmare, să fie mai greu să rămână prinse între lamele cilindrului i contracuit.

## Tăierea zonei verzi

1. Abordai zona verde cu maneta de control al funcționării în poziția TUNDERE IARBĂ i accelerați la viteză maximă.
2. Începeți de la o margine a zonei verzi, astfel încât să puteți utiliza procedura de tăiere cu panglică.

**Notă:** Acest lucru menține compactarea la minim i lasă un model îngrijit i atrăgător pe zona verde.

3. Împingeți în față maneta de ridicare/coborâre tundere iarbă în timp ce marginile din față ale courilor pentru iarbă traversează marginea exterioară a zonei verzi.

**Notă:** Această procedură coboară unitățile de tăiere pe gazon i pornete cilindrul.

**Important:** Unitatea de tăiere centrală coboară i se ridică uor după ce coboară i unitățile de tăiere din față; prin urmare, trebuie să exersați obinerea sincronizării necesare pentru a minimiza operația de cosire de curăare.

**Notă:** Întârzierea ridicării i coborârii unității centrale de tăiere depinde de temperatura uleiului hidraulic. Uleiul hidraulic rece are drept rezultat o întârziere mai mare. Pe măsură ce temperatura uleiului crește, timpul de întârziere devine mai scurt.

4. La trecerile de retur efectuați suprapuneri minime peste tăierea anterioară.

**Notă:** Pentru a ajuta la menținerea unei linii drepte de-a lungul zonei verzi i menținerea mainii la o distanță egală de marginea tăieturii anterioare, imaginați-vă o linie vizuală cu aproximativ 1,8 până la 3 m înaintea mainii până la marginea porțiunii netăiate a zonei verzi (Figura 23). Includeți marginea exterioară a volanului ca parte a liniei vizuale; adică inei marginea volanului aliniată cu un punct care este menținut întotdeauna la aceeași distanță față de partea din față a mainii.

5. Pe măsură ce marginile din față ale courilor traversează marginea zonei verzi, trageți spre spate maneta de ridicare/coborâre tundere iarbă i mențineți-o în poziție până la ridicarea tuturor unităților de tăiere. Acest lucru oprește cilindrul i ridică unitățile de tăiere.

**Important:** Cronometrați corect acest pas, astfel încât să nu tăiați în zona marginii, dar să tăiați cât mai mult posibil în zona verde pentru a minimiza cantitatea de iarbă rămasă de cosit în jurul periferiei exterioare.

6. Pentru a reduce timpul de operare i pentru a uura alinierea pentru trecerea următoare, virai

maina în direcție opusă, apoi virai-o în direcția porțiunii netăiate. Această mișcare este un viraj în formă de lacrimă (Figura 22), care aliniază rapid maina pentru trecerea următoare.



Figura 22

g229671

**Notă:** Încearcă să faci un viraj cât mai scurt posibil, cu excepția anotimpului cald – un arc mai larg minimizează deteriorarea gazonului.

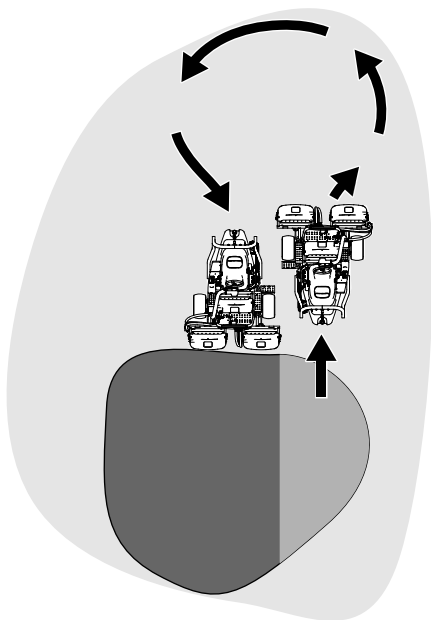

Figura 23

G005116

g005116

- |                        |   |
|------------------------|---|
| 1. Bandă de aliniere   | 3. Tăia iarbă în stânga.                                  |
| 2. Aproximativ 12,7 cm | 4. Păstrăi un punct focal de 2 până la 3 m în faa mainii. |

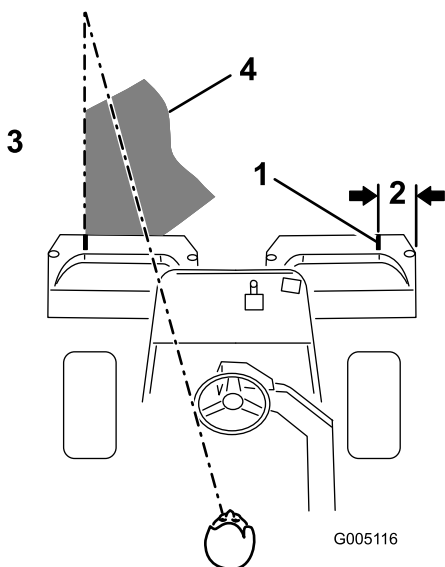
**Notă:** Volanul nu revine la poziția inițială după ce finalizezi un viraj.

**Important:** Nu opri niciodată maina pe o zonă verde în timp ce sunt cuplate unitățile de tăiere, deoarece se poate deteriora gazonul. Oprirea mainii pe o zonă verde umedă poate lăsa urme sau adâncituri de la roi.

## Tăierea periferiei i finalizarea lucrării

1. Finalizai de tăiat zona verde cosind periferia. Schimbai direcția de tăiere față de cea anterioară.

**Notă:** Folosii maneta de accelerație pentru a regla viteza mainii atunci când tăiai periferia. Acest lucru va potrivi tăierea ierbii cu zona verde i poate reduce inelul triplex.

**Notă:** inei întotdeauna cont de condițiile meteo i de starea gazonului i asigurăi-vă că schimbai direcția de cosire față de tăierea anterioară.

2. Când ai finalizat cosirea periferiei exterioare, apăsai spre spate maneta de ridicare/coborâre tunderă iarbă pentru a opri cilindrii, apoi ieii din zona verde. Când toate unitățile de tăiere sunt îndepărtate din zona verde, ridicai-le.

**Notă:** Acest pas minimizează aglomerările de iarbă lăsate pe zona verde.

3. Repoziionai steagul.
4. Golii courile pentru iarbă de toată iarba tăiată înainte de a transporta maina la următoarea zonă verde.

**Notă:** Iarba tăiată umedă i grea exercită o presiune excesivă asupra courilor i adaugă greutate inutilă mainii, ceea ce sporește sarcina asupra sistemelor mainii (de exemplu, motor, sistem hidraulic i frâne).

## După utilizare

### Sigurana după utilizare

#### Sigurana generală

- Acionai frâna de parcare, oprii motorul, scoateți cheia din contact și așteptați oprirea oricărei mișcări înainte de a părăsi poziția operatorului. Lăsați maina să se răcească înainte de reglarea, repararea, curățarea sau depozitarea acesteia.
- Curăați iarbă i reziduurile de pe unitățile de tăiere i dispozitivele de acionare pentru a ajuta la prevenirea incendiilor. tergei scurgerile de ulei sau combustibil.
- Oprii alimentarea cu combustibil în timpul depozitării sau al transportului mainii.

- Decuplează dispozitivul de acționare de la dispozitivul de ataare ori de câte ori transportai sau nu utilizezi maina.
- Înainte de a o depozita în orice spațiu, lasă maina să se răcească.
- Întreține și curăță centura (centurile) de siguranță, după cum este necesar.
- Nu depozitai maina sau recipientul cu combustibil într-o zonă cu o flacăra deschisă, scântei sau o lampă maror, precum pe un boiler sau alte dispozitive electrice.

## Sigurana tractării

- Tractai doar cu o maină care are un dispozitiv de cuplare proiectat pentru tractare. Nu ataai echipamentele tractate decât în punctul de cuplare.
- Respectai recomandările producătorului cu privire la limitele de greutate pentru echipamentul tractat și tractarea pe pante. Pe pante, greutatea echipamentului tractat poate cauza pierderea tracțiunii și pierderea controlului.
- Nu lasă niciodată copiii sau alte persoane să se apropie de echipamentul tractat.
- Conduceți încet și lasă o distanță suplimentară pentru a opri atunci când tractai.

## Verificarea și curățarea după tunderea ierbii

După tunderea ierbii, spălați bine maina cu un furtun de grădină fără duză, astfel încât presiunea excesivă a apei să nu contamineze și deterioreze garniturile și a rulmenții. **Nu spălați cu apă motorul cald sau conexiunile electrice.**

**Important:** Nu folosiți apă salmastră sau recuperată pentru a curăța maina.

**Important:** Nu folosiți echipamente de spălat cu jet de mare presiune pentru a spăla maina. Echipamentele de spălat cu jet de mare presiune pot deteriora sistemul electric, pot desprinde autocolante importante sau pot îndepărta lubrifiantul necesar din punctele de frecare. Evitați utilizarea excesivă a apei în apropierea panoului de comandă, motorului și bateriei.

**Important:** Nu spălați maina cu motorul pornit. Spălarea mainii cu motorul pornit poate cauza deteriorarea componentelor interne ale motorului.

După spălarea mainii efectuați următoarele:

- Verificați maina pentru a descoperi posibile scurgeri de ulei hidraulic urme de deteriorare sau uzură a componentelor hidraulice și mecanice.
- Verificați unitățile de tăiere pentru a determina dacă sunt ascuțite.
- Lubrifiați ansamblul arbore de frână cu ulei SAE 30 sau lubrifiant spray pentru a preveni coroziunea și pentru a asigura funcționarea corespunzătoare a mainii la următoarea lucrare de tundere a ierbii.

## Tractarea mainii

În caz de urgență, puteți tracta maina pe o distanță de până la 0,4 km.

**Important:** Nu împingeți sau tractai maina cu o viteză mai mare de 3 până la 5 km/h pentru a evita deteriorarea sistemului de propulsie. Dacă trebuie să transportai maina pe o distanță mai mare de 0,4 km, transportai-o pe un camion sau remorcă.

1. Localizați supapa de bypass pe pompă (Figura 24).

## Transportul mainii

- Încărcai sau descărcai cu grijă maina pe/de pe o remorcă sau un camion.
- Utilizai o rampă de lăime completă pentru a încărca maina pe o remorcă sau un camion.
- Legai maina în siguranță folosind curele, lanuri, cabluri sau frânghii. Atât curelele din față, cât și cele din spate trebuie să fie îndreptate în jos și spre exteriorul mainii (Figura 25).



Figura 24

g400870

1. Supapă de bypass
2. Partea inferioară a mainii

2. Deschideți supapa de bypass prin rotirea supapei de 3 ori în sens invers acelor de ceasornic.
3. Înainte de a porni motorul, strângeți supapa de bypass la 12 N·m.

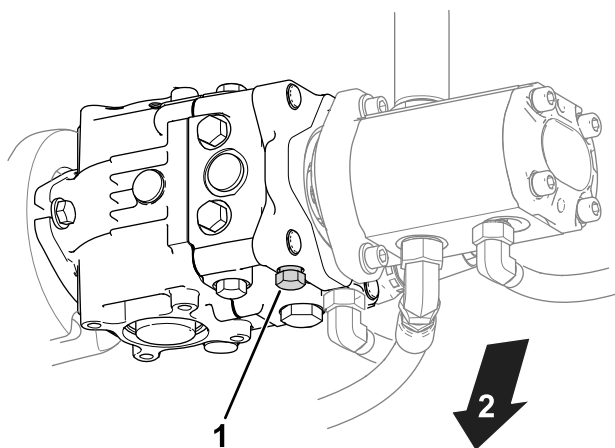
**Important:** Nu pornii motorul când supapa de bypass este deschisă.



Figura 25

g275002

1. Inel de legare (pe fiecare parte)
2. Inel de legare spate

# Întreținere

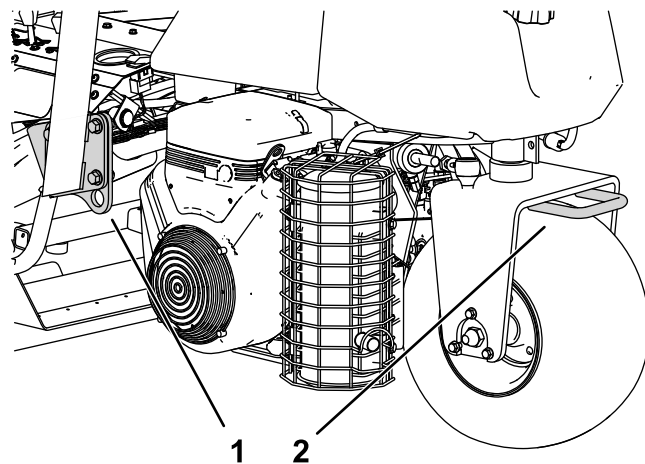
## ⚠️ AVERTISMENT

Neefectuarea corespunzătoare a lucrărilor de întreținere pentru maină poate duce la defectarea prematură a sistemelor mainii, cauzând posibile vătămări dumneavoastră sau celor din jur.

Păstrai maina întreținută corespunzător i în stare bună de funcționare, astfel cum este indicat în aceste instrucțiuni.

**Notă:** Determinai partea stângă i dreaptă a mainii din poziia de operare normală.

**Notă:** Descărcați gratuit schema electrică sau a sistemului hidraulic vizitând [www.Toro.com](http://www.Toro.com) i căutând maina dumneavoastră în linkul Manuale de pe pagina de pornire.

**Important:** Consultați manualul operatorului motorului pentru proceduri de întreținere suplimentare.

## ⚠️ ATENȚIE

Dacă lăsați cheia în contact, cineva poate porni în mod accidental motorul i vă poate răni pe dumneavoastră sau ali trecători.

Scoatei cheia din contact înainte de a efectua orice lucrare de întreținere.

## Sigurană în timpul întreinerii

- Înainte de a părăsi poziia operatorului, realizați următorii pași:
  - Parcați maina pe o suprafață uniformă.
  - Decuplați unitatea (unitățile) de tăiere.
  - Cuplați frâna de parcare.
  - Opriți motorul i scoateți cheia.
  - Așteptați până ce toate micările se opresc.
- Lăsați componentele mainii să se răcească înainte de a realiza lucrările de întreținere.
- Dacă este posibil, nu efectuați lucrări de întreținere cu motorul în funcțiune. Păstrați distanța față de piesele mobile.
- Sprijiniți maina cu cricuri tip capră ori de câte ori lucrați sub maină.
- Depresurizați cu grijă componentele cu energie stocată.
- Mențineți toate componentele mainii în stare bună de funcționare i bine fixate.
- Înlocuiți toate autocolantele uzate sau deteriorate.
- Pentru a asigura performanța optimă i siguranța a mainii, utilizați doar piese de schimb originale Toro. Piesele de schimb ale altor producători pot fi periculoase i pot anula garanția produsului.

# Program(e) de întreținere recomandat(e)

Interval de întreținere și service	Procedură de întreținere
După prima oră	<ul style="list-style-type: none"> <li>• Strângeți prezoanele butucului de roată.</li> <li>• Strângeți prezoanele.</li> </ul>
După primele 8 ore	<ul style="list-style-type: none"> <li>• Verificai tensionarea curelei alternatorului.</li> </ul>
După primele 10 ore	<ul style="list-style-type: none"> <li>• Strângeți prezoanele butucului de roată.</li> <li>• Strângeți prezoanele.</li> </ul>
După primele 50 ore	<ul style="list-style-type: none"> <li>• Schimbați uleiul de motor și filtrul.</li> <li>• Verificai turaia motorului (la ralanti și la accelerare maximă).</li> </ul>
Înainte de fiecare folosință sau zilnic	<ul style="list-style-type: none"> <li>• Verificai centura (centurile) de siguranță pentru a descoperi urme de uzură, tăieturi și alte deteriorări. Înlocuiți centura (centurile) de siguranță dacă vreo componentă nu funcționează corect.</li> <li>• Verificai sistemul de blocare de siguranță</li> <li>• Verificai sistemul de blocare de siguranță.</li> <li>• Verificai și curățați după tunderea ierbii.</li> <li>• Verificați nivelul uleiului de motor.</li> <li>• Scurgeți apa din filtrul de combustibil.</li> <li>• Verificai presiunea din anvelope.</li> <li>• Curățați ecranul radiatorului. Curățați-l din oră în oră în condiții de mediu cu foarte mult praf și murdărie.</li> <li>• Verificați nivelul lichidului de răcire pentru motor.</li> <li>• Verificai nivelul de ulei hidraulic.</li> <li>• Verificarea liniilor și furtunurilor hidraulice.</li> <li>• Verificai contactul dintre cilindru și contracușit.</li> </ul>
La intervale de 50 de ore	<ul style="list-style-type: none"> <li>• Lubrifiați maina. (De asemenea, aplicați lubrifiant după fiecare spălare).</li> <li>• Lubrifiați toi rulmenii și bucele.</li> <li>• Verificai cablurile bateriei.</li> </ul>
La intervale de 100 de ore	<ul style="list-style-type: none"> <li>• Schimbați uleiul de motor și filtrul.</li> </ul>
La intervale de 200 de ore	<ul style="list-style-type: none"> <li>• Asigurați întreținerea filtrului de aer (mai frecvent atunci când lucrați în condiții de mediu cu mult praf sau murdărie).</li> <li>• Strângeți prezoanele butucului de roată.</li> <li>• Strângeți prezoanele.</li> </ul>
La intervale de 500 de ore	<ul style="list-style-type: none"> <li>• Înlocuiți filtrul de combustibil.</li> </ul>
La intervale de 800 de ore	<ul style="list-style-type: none"> <li>• Dacă nu utilizați uleiul hidraulic recomandat sau dacă ai umplut vreodată rezervorul cu un ulei alternativ, înlocuiți uleiul hidraulic, filtrul și elementul de aerisire al rezervorului.</li> <li>• Verificai turaia motorului (la ralanti și la accelerare maximă).</li> <li>• Verificai jocul supapelor.</li> </ul>
La intervale de 1.000 de ore	<ul style="list-style-type: none"> <li>• Dacă utilizați uleiul hidraulic recomandat, înlocuiți filtrul pentru ulei hidraulic.</li> </ul>
La intervale de 2.000 de ore	<ul style="list-style-type: none"> <li>• Dacă utilizați uleiul hidraulic recomandat, înlocuiți uleiul hidraulic.</li> </ul>
Anual	<ul style="list-style-type: none"> <li>• Efectuați rodajul frânelor.</li> </ul>
La fiecare 2 ani	<ul style="list-style-type: none"> <li>• Verificai conductele de combustibil și racordurile.</li> <li>• Golii și purjai sistemul de răcire.</li> <li>• Înlocuiți furtunurile slăbite.</li> </ul>

# Listă de verificare pentru întreținerea zilnică

Copiai această pagină pentru utilizare de rutină.

Verificări de întreținere	Pentru săptămâna:						
	Lu	Ma	Mi	Jo	Vi	Sâ	Du
Verificai funcționarea sistemului de blocare de siguranță.							
Verificai funcționarea instrumentului							
Verificai funcționarea frânei.							
Verificai filtrul de combustibil/separatorul de apă.							
Verificai nivelul de combustibil.							
Verificai nivelul uleiului de motor.							
Verificai nivelul de ulei hidraulic.							
Curăai ecranul i radiatorul.							
Verificai filtrul de aer.							
Verificai orice zgomote neobinuite ale motorului.							
Verificai reglarea alinierii contracușitului cu cilindrul.							
Verificai dacă există deteriorări ale furtunurilor hidraulice.							
Verificai dacă există scurgeri de lichide.							
Verificai presiunea din anvelope.							
Verificai reglarea înălțimii de tăiere.							
Lubrificați toate fittingurile de lubrifiere. <sup>1</sup>							
Lubrificați conexiunile traciunii i frânei.							
Retuai vopseaua deteriorată.							

1. Imediat după fiecare spălare, indiferent de intervalul menționat.

## Notare pentru zonele de interes

Inspeție efectuată de:		
Element	Data	Informații

# Lubrifiere

## Lubrifierea mainii

**Interval de service:** La intervale de 50 de ore (De asemenea, aplicai lubrifiant după fiecare spălare).

Maina este echipată cu fitinguri de lubrifiere care trebuie lubrifiate în mod regulat cu lubrifiant cu litiu Nr. 2, pentru aplicaii generale. Dacă maina funcionează în condiții normale, lubrifiați toi rulmenii i bucele **după fiecare 50** de ore de funcționare. Lubrifiați imediat fitingurile după fiecare spălare, indiferent de intervalul menționat.

Următoarele buce i rulmeni ai mainii trebuie lubrifiate:

- Butuc roată spate (1) (Figura 26)



Figura 26

- Rulment cu rolă (1) (Figura 26)
- Cilindru de direcție (2) (Figura 26)
- Brae de ridicare (3) (Figura 27)

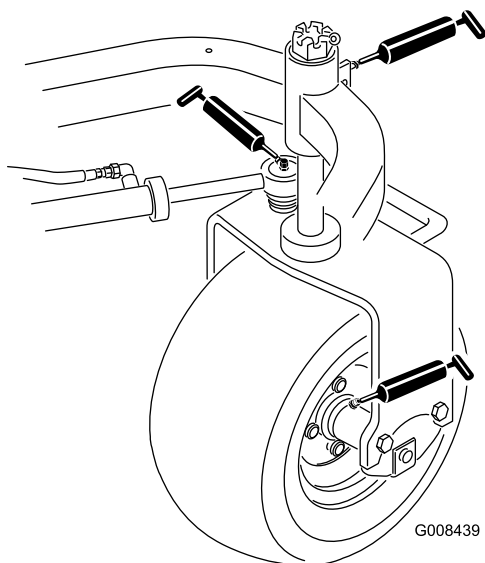

Figura 27

- Pivotare pedală de traciune (1) (Figura 28)

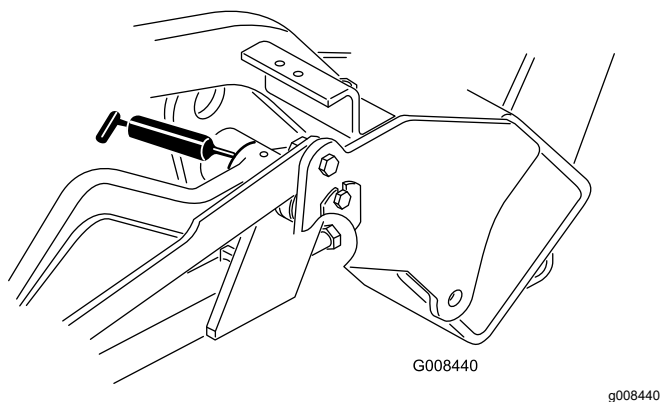

Figura 28

- Pivotare cadru de susinere (3) (Figura 29)

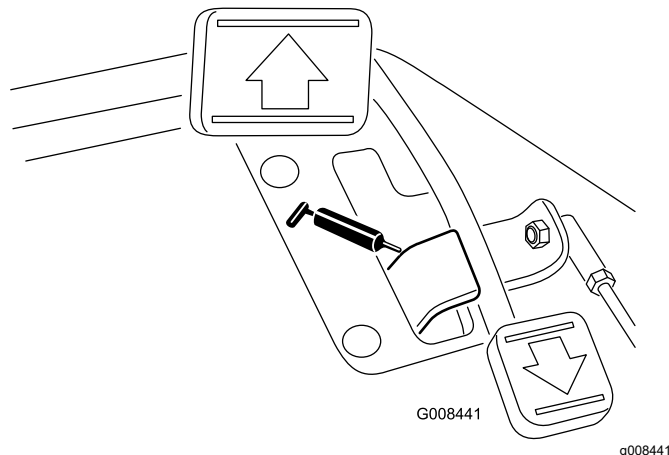

Figura 29

1. tergeți fitingul de lubrifiere, încât corpurile străine să nu poată să pătrundă în rulment sau bucă.
2. Pompai lubrifiant în rulment sau bucă.
3. tergeți excesul de lubrifiant.
4. Aplicați unsoare pe arborele canelat al motorului cilindrului i pe braul de ridicare atunci când unitatea de tăiere este demontată pentru lucrări de service.
5. După curățare, aplicați zilnic câteva picături de ulei de motor SAE 30 sau de lubrifiant spray (WD 40) în toate punctele de pivotare.

**Notă:** Consultați *Manualul operatorului* pentru cerințele de lubrifiere privind unitatea de tăiere.

# Întreținere motor

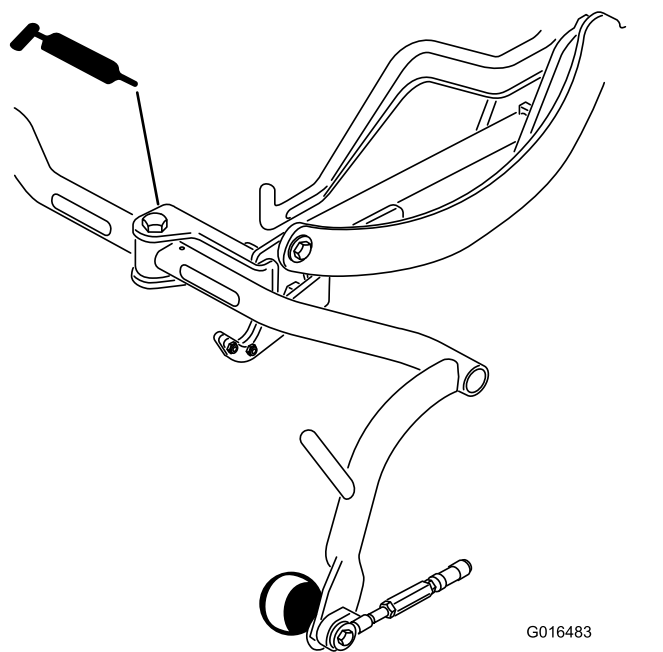
## Măsuri de siguranță cu privire la motor

- Oprii motorul înainte de a verifica uleiul sau de a adăuga ulei în carter.
- Nu modificai viteza regulatorului motorului i nu supraturai motorul.

## Întreținerea filtrului de aer

**Interval de service:** La intervale de 200 de ore—Asigurai întreținerea filtrului de aer (mai frecvent atunci când lucrezi în condiții de mediu cu mult praf sau murdărie).

- Verificai dacă există deteriorări la nivelul corpului filtrului de aer care ar putea cauza o scurgere de aer; înlocuie-l dacă este deteriorat. Verificai întregul sistem de admisie pentru a descoperi eventuale scurgeri, deteriorări sau cleme de furtun slăbite.
  - Schimbarea filtrului de aer înainte de a fi necesar nu face decât să mărească pericolul de pătrundere a murdăriei în motor, atunci când este scos filtrul.
  - Asigurai-vă de amplasarea corectă a capacului i de faptul că etanează perfect corpul filtrului de aer.
1. Eliberați elementele care fixează capacul filtrului de aer pe corpul acestuia (Figura 30).

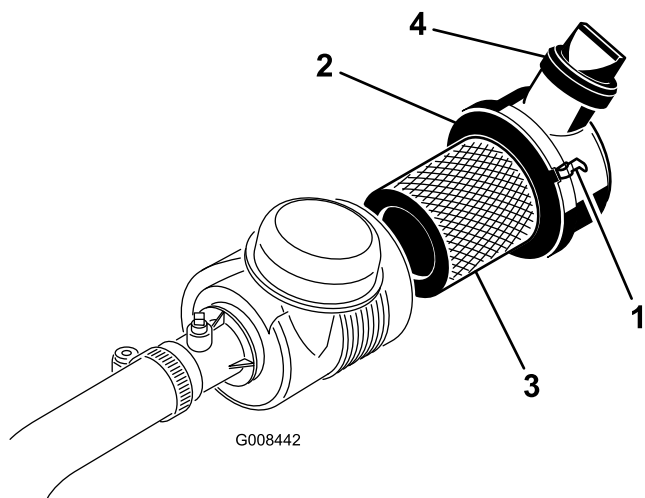

**Figura 30**

- |                                     |                      |
|-------------------------------------|----------------------|
| 1. Elemente de fixare filtru de aer | 3. Filtru            |
| 2. Capac anti-praf                  | 4. Valvă de evacuare |

2. Îndepărtați capacul filtrului de aer de pe corpul acestuia.
3. Înainte de a îndepărta filtrul, utilizați aer de joasă presiune (2,75 bar, curat i uscat) pentru a ajuta

la îndepărtarea acumulărilor mari de reziduuri dintre exteriorul filtrului primar i recipient. Acest proces de curățare previne intrarea reziduurilor în admisie atunci când scoateți filtrul primar.

**Important:** Evitați utilizarea aerului de înaltă presiune, care ar putea forța murdăria să treacă prin filtru în zona de admisie.

4. Îndepărtați i înlocuiți filtrul primar, după cum urmează:

**Important:** Nu curățați elementul uzat.

- A. Verificai filtrul nou pentru eventuale daune de transport; **nu utilizați un element deteriorat.**
- B. Îndepărtați cu grijă filtrul vechi din corpul filtrului i eliminați-l.
- C. Introduceți noul filtru, presând pe marginea exterioară a acestuia pentru a-l amplasa în recipient, verificând capătul elementului de etanare al filtrului i corpului acestuia.

**Important:** Nu presai la nivelul centrului flexibil al filtrului.

5. Curățați orificiul pentru eliminarea murdăriei de pe capacul detaabil. Îndepărtați valva de ieire din cauciuc de la capac, curățați cavitatea i înlocuiți valva de ieire.
6. Montați capacul, orientând valva de ieire din cauciuc în jos, într-o poziție aproximativ între cea corespunzătoare orei 5 i orei 7 când este privită de la extremitate.
7. Asigurai-vă că elementele fixează corespunzător capacul pe corp (Figura 30).

## Întreținerea uleiului de motor

### Verificarea nivelului uleiului de motor

**Interval de service:** Înainte de fiecare folosință sau zilnic

Motorul este livrat cu 3,7 l de ulei (cu filtru) în carter; totuși, trebuie să verificați nivelul uleiului înainte i după prima pornire a motorului.

Utilizați ulei de motor de înaltă calitate, care îndeplinește următoarele specificații:

- Nivel necesar clasificare API: CH-4, CI-4 sau superior.
- Ulei preferat: SAE 10W-30
- Ulei alternativ: SAE 15W-40

Uleiul de motor Toro Premium este pus la dispoziție distribuitorul autorizat, cu clasa de vâscozitate 10W-30. Consultai Catalogul de piese de schimb pentru numerele de piesă.

**Notă:** Cel mai bun moment pentru a verifica uleiul de motor este atunci când motorul este rece, înainte de a fi pornit la începutul zilei. Dacă a fost deja pornit, lăsați uleiul să se scurgă înapoi în carter timp de cel puțin 10 minute înainte de a verifica. Dacă nivelul uleiului este la sau sub marcajul Add (adaugă) de pe joă, adăugați ulei pentru a aduce nivelul uleiului la marcajul FULL (PLIN). **Nu umpleți excesiv.**

**Important:** Menineți nivelul uleiului de motor între limitele superioare și inferioare de pe joă; motorul se poate defecta dacă îl pornii cu prea mult sau prea puțin ulei.

1. Parcați mâna pe o suprafață plană, opriți motorul și scoateți cheia.
2. Scoateți joa și tergeți-o cu o lavetă curată (Figura 32).

**Important:** Scoateți joa în timp ce adăugați ulei de motor. Când adăugați ulei de motor *trebuie să existe un spațiu liber* între dispozitivul de umplere cu ulei și orificiul de umplere de pe capacul valvei, așa cum se arată în Figura 31. Acest spațiu liber este necesar pentru a permite aerisirea în timpul umplerii, ceea ce împiedică scurgerea uleiului în tubul de aerisire.



Figura 31

1. Observați spațiul liber

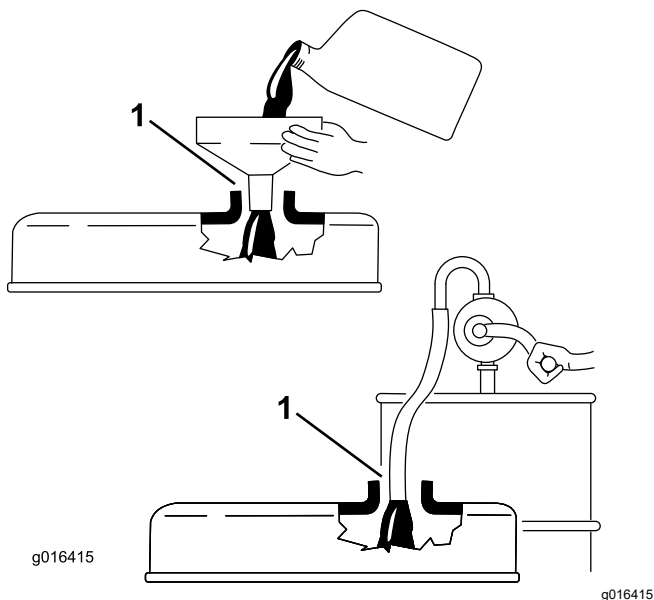

Figura 32

1. Capac buon
  2. Joa
  3. Împingeți joa în tub și asigurați-vă că este aezată complet.
  4. Scoateți joa din tub și verificați nivelul uleiului.
- Notă:** Dacă nivelul uleiului este scăzut, scoateți capacul buonului de la capacul valvei și adăugați **lent** o cantitate suficientă de ulei pentru a ridica nivelul până la marcajul FULL (PLIN) de pe joa. Adăugați uleiul încet și verificați nivelul des în timpul acestui proces. **Nu umpleți excesiv.**
5. Repoziționați joa.
  6. Porniți și rulați motorul la ralanti timp de 30 de secunde, apoi opriți motorul. Așteptați 30 de secunde, apoi repetați pașii 2-5.
  7. Montați ferm capacul buonului și joa.

## Schimbarea uleiului de motor și a filtrului

**Interval de service:** După primele 50 ore

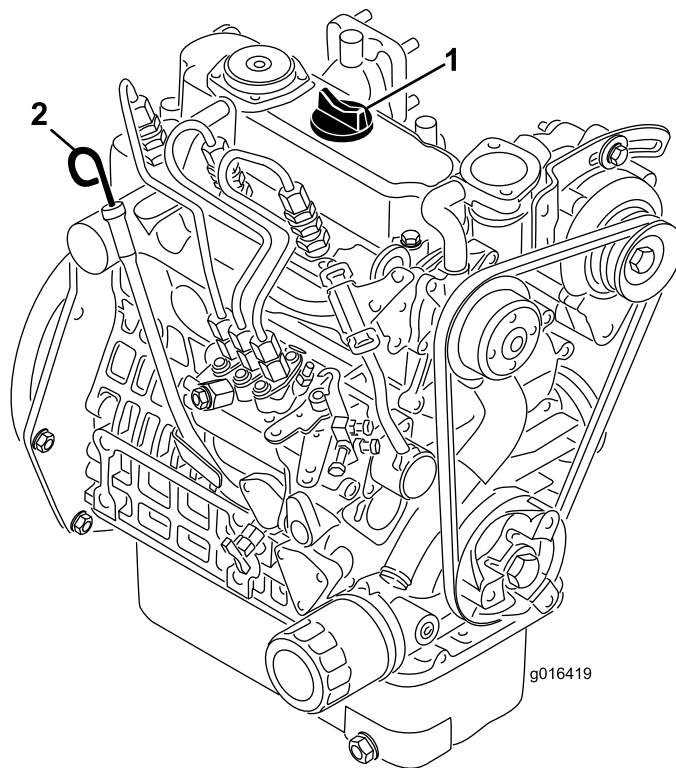
La intervale de 100 de ore

1. Scoateți buonul de golire (Figura 33) și lăsați uleiul să curgă într-o tavă de golire. Atunci când uleiul nu mai curge, montați buonul de golire.

# Întreținerea sistemului de carburant

## Scurgerea apei din filtrul de combustibil

**Interval de service:** Înainte de fiecare folosință sau zilnic

1. Parcai mașina pe o suprafață plană i oprii motorul.
2. Aezai o tavă de golire sub filtrul de combustibil.
3. Deschidei buonul de golire de pe filtrul de combustibil cu aproximativ o tură i golii apa acumulată (Figura 34).

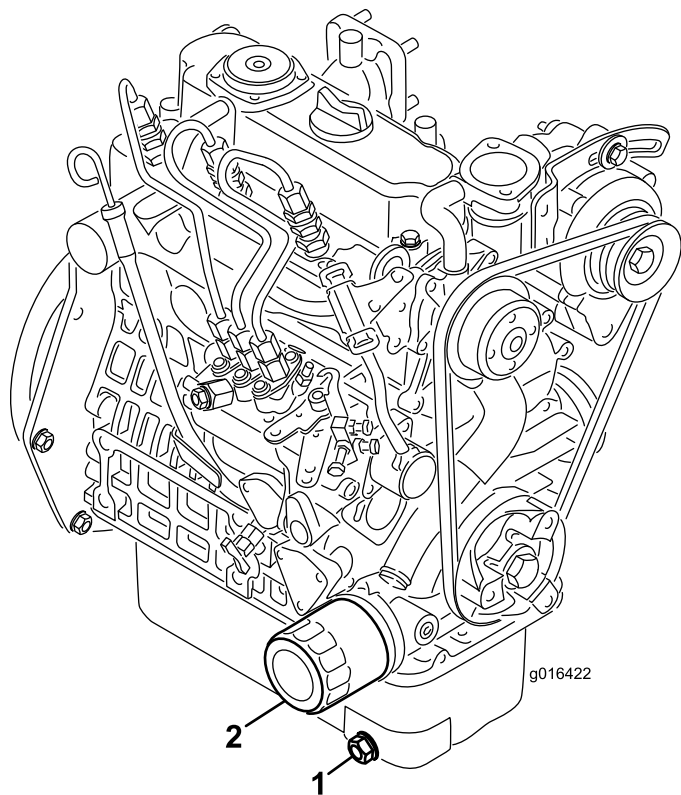

**Figura 33**

1. Bușon de golire
2. Filtru de ulei

2. Demontai filtrul de ulei. Aplicai un strat subire de ulei curat pe garnitura filtrului nou.
3. Înurubai filtrul manual până când garnitura intră în contact cu adaptorul filtrului, apoi strângeți cu încă  $\frac{1}{2}$ - $\frac{3}{4}$  tură. **Nu strângeți excesiv.**
4. Adăugați ulei în carter; consultați [Schimbarea uleiului de motor i a filtrului \(Pagină 35\)](#).
5. Eliminați uleiul uzat i filtrul în mod corespunzător.

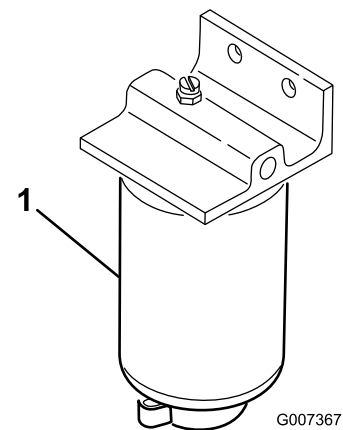

**Figura 34**

1. Filtru de combustibil

4. Strângeți buonul după scurgere.

**Notă:** Deoarece apa acumulată va fi amestecată cu motorina, golii filtrul de combustibil într-un recipient adecvat i eliminați în mod corespunzător.

# Înlocuirea filtrului de combustibil

**Interval de service:** La intervale de 500 de ore

1. Închideți ventilul de închidere combustibil (**Figura 35**) de sub rezervorul de combustibil.

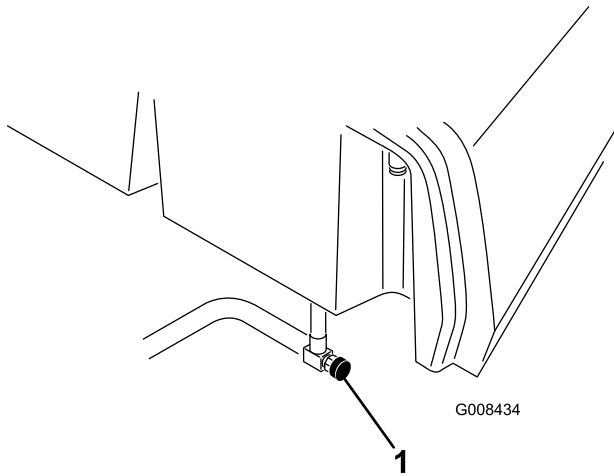

**Figura 35**

1. Ventil de închidere combustibil

2. Curățați zona de montare a recipientului filtrului.
3. Aezai o tavă de golire sub filtrul de combustibil.
4. Deschideți bușonul de golire al filtrului și supapa de respirație (**Figura 36**).

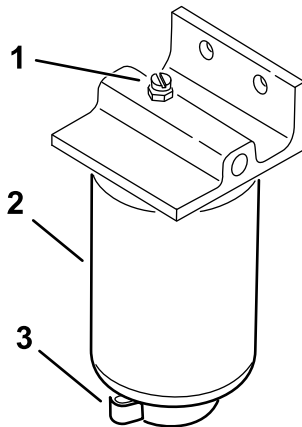

**Figura 36**

1. Supapă de respirație
2. Filtru de combustibil
3. Bușon de golire al filtrului

5. Scoateți recipientul filtrului și curățați suprafața de montare.
6. Lubrifiați garnitura de pe recipientul filtrului cu ulei curat.
7. Montați manual recipientul pentru filtrul de combustibil, până când garnitura intră în contact

cu suprafața de montare, apoi rotiți-l încă o jumătate de tură.

8. Strângeți bușonul de golire de la partea inferioară a recipientului pentru filtrul de combustibil și deschideți ventilul de închidere a combustibilului.
9. Eliminați combustibilul și filtrul conform legislației locale.

## Verificarea conductelor de combustibil și a racordurilor

**Interval de service:** La fiecare 2 ani

Verificați conductele de combustibil pentru deteriorări, defecțiuni sau racorduri slăbite.

# Întreținerea sistemului electric

## Sigurană privind sistemul electric

- Deconectai bateria înainte de repararea mainii. Deconectai întâi borna negativă, apoi borna pozitivă. Conectai întâi borna pozitivă, apoi borna negativă.
- Încărcai bateria într-un spațiu deschis, bine ventilat, departe de scântei sau flăcări. Deconectai încărcătorul înainte de a conecta sau deconecta bateria. Purtați îmbrăcăminte de protecție și utilizați scule izolate.

## Accesarea bateriei

Bateria este situată sub capacul din stânga scaunului operatorului (Figura 37).

Îndepărtați uruburile (Figura 37), aibe și piulițele pentru a scoate capacul. După ce ai accesat bateria, utilizați elementele de fixare pentru a fixa capacul pe maină.



Figura 37

g344663

1. Șuruburi

2. Capac

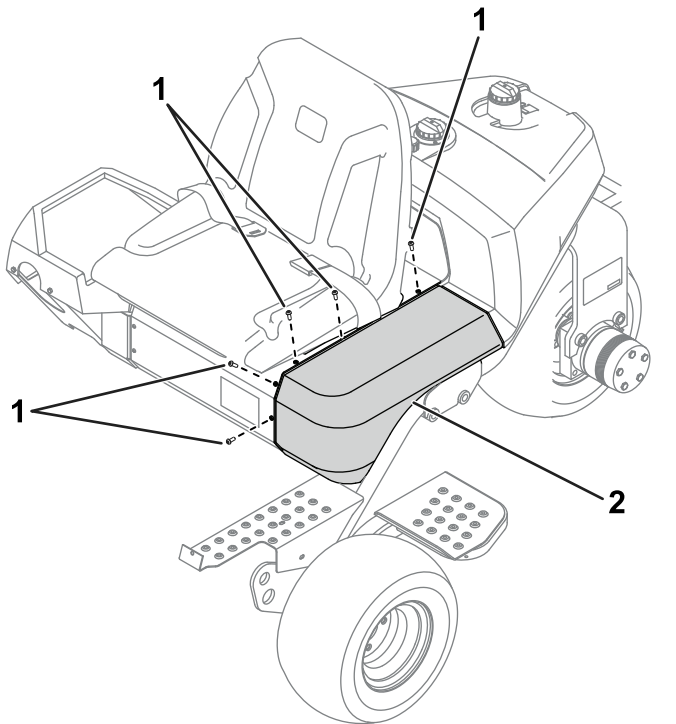
## Deconectarea bateriei

### ⚠ ATENȚIE

Bornele bateriei sau uneltele metalice pot face scurtcircuit la contactul cu piesele metalice, producând scântei. Scântele pot produce explozia gazelor din baterie, ducând la vătămări corporale.

- Când îndeșărtați sau instalați bateria, nu permiteți contactul bornelor cu piesele metalice ale mainii.
- Nu permiteți uneltelor metalice să producă un scurtcircuit între bornele bateriei și piesele metalice ale mainii.

### ⚠ ATENȚIE

Dispunerea incorectă a cablurilor bateriei poate deteriora maina și cablurile, provocând scântei. Scântele pot produce explozia gazelor din baterie, ducând la vătămări corporale.

Deconectați întotdeauna cablul negativ (negru) al bateriei înainte de a deconecta cablul pozitiv (rou).

1. Accesați bateria; consultați [Accesarea bateriei](#) (Pagină 38).
2. Deconectați cablul negativ al bateriei de la borna bateriei (Figura 38).



Figura 38

g253380

1. Cablul negativ al bateriei
2. Cablul pozitiv al bateriei

3. Ridicați izolatorul și îndeșărtați cablul pozitiv al bateriei de la borna acesteia (Figura 38).

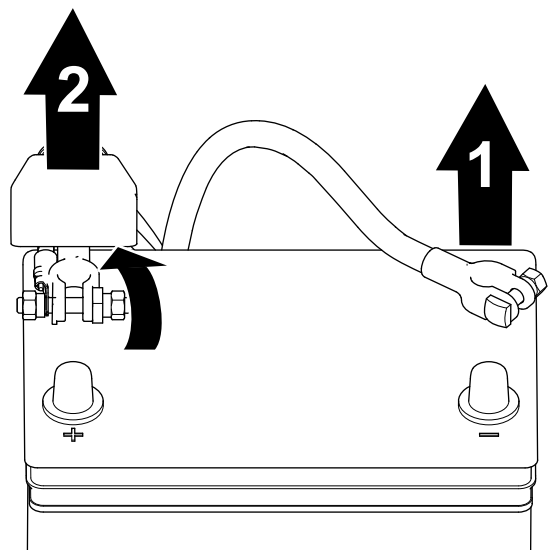
# Conectarea bateriei

## ⚠ ATENȚIE

Dispunerea incorectă a cablurilor bateriei poate deteriora mâna și cablurile, provocând scântei. Scânteile pot produce explozia gazelor din baterie, ducând la vătămări corporale.

Conectai întotdeauna cablul pozitiv (rou) al bateriei înainte de a conecta cablul negativ (negru).

1. Accesezi bateria; consultai [Accesarea bateriei \(Pagină 38\)](#).
2. Conectai cablul pozitiv la baterie și strângeți piulița clemei bateriei ([Figura 39](#)).



Figura 39

1. Cablul pozitiv al bateriei
2. Cablul negativ al bateriei

3. Conectai cablul negativ la baterie și strângeți piulița clemei bateriei ([Figura 39](#)).

# Încărcarea bateriei

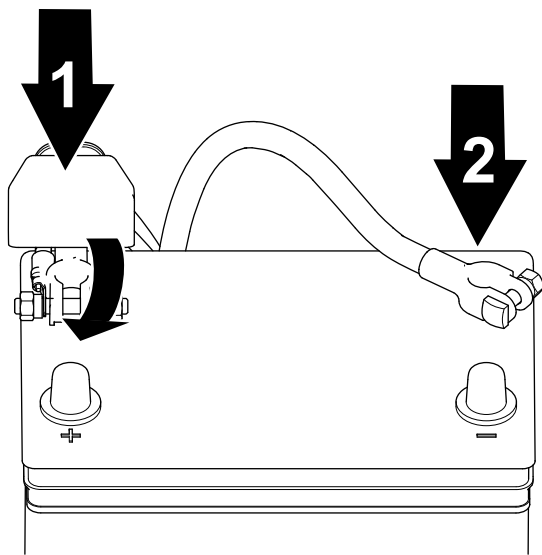
## ⚠ ATENȚIE

Bornele bateriei sau uneltele metalice pot face scurtcircuit la contactul cu piesele mainii, producând scântei. Scânteile pot produce explozia gazelor din baterie, ducând la vătămări corporale.

- Când îndepărtați sau instalați bateria, nu permiteți contactul bornelor cu piesele metalice ale mainii.
- Nu permiteți uneltele metalice să producă un scurtcircuit între bornele bateriei și piesele metalice ale mainii.

1. Deconectați bateria; consultai [Deconectarea bateriei \(Pagină 38\)](#).
2. Îndepărtați elementele care fixează bateria în compartimentul său și scoateți bateria.
3. Conectați un încărcător de baterie de 2-4 A la bornele bateriei. Încărcați bateria timp de cel puțin 2 ore la 4 A sau timp de cel puțin 4 ore la 2 A până când greutatea specifică este de 1,250 sau mai mare și temperatura este de cel puțin 16°C, cu toate celulele asigurând eliberarea gazului.

## ⚠ ATENȚIE

Încărcarea bateriei produce gaze explozibile.

Nu fumați niciodată în apropierea bateriei și unei surse de scântei și foc departe de aceasta.

**Important:** Dacă nu încărcați bateria pentru cel puțin timpul specificat mai sus, este posibil să fie redusă durata de viață a bateriei.

4. Când bateria este încărcată, deconectați încărcătorul de la priza electrică și de la bornele bateriei.
5. Aezăți bateria în compartimentul acesteia și fixați-o cu clemele și elementele de fixare îndepărtate anterior.
6. Conectați bateria; consultai [Conectarea bateriei \(Pagină 39\)](#).

## **⚠ ATENȚIE**

Disponerea incorectă a cablurilor bateriei poate deteriora tractorul și cablurile, provocând scântei. Scântelele pot produce explozia gazelor din baterie, ducând la vătămări corporale.

Conectai întotdeauna cablul pozitiv (rou) al bateriei înainte de a conecta cablul negativ (negru).

## **Localizarea siguranelor fuzibile**

Siguranele din sistemul electric ale mainii sunt situate sub scaun (Figura 40).

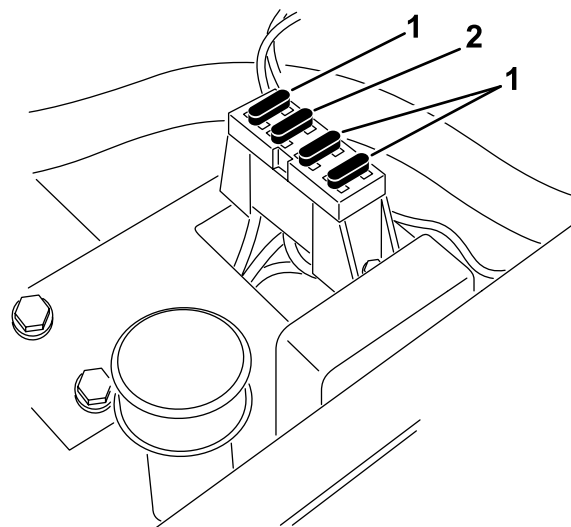

**Figura 40**

g564749

1. Sigurane fuzibile – 10 A    2. Sigurană – 15 A

# Întreținerea sistemului de angrenaj

## Verificarea presiunii din anvelope

**Interval de service:** Înainte de fiecare folosință sau zilnic

Variai presiunea în anvelope pentru roile față, în funcție de starea gazonului, de la minim 0,55 bar la o valoare maximă de 0,83 bar.

Variai presiunea în anvelope pentru roile spate, de la minim 0,55 bar la o valoare maximă de 1,03 bar.

## Verificarea cuplului de strângere a prezoanelor butucului roii din față

**Interval de service:** După prima oră  
După primele 10 ore  
La intervale de 200 de ore

**Specificaie cuplu de strângere prezon butuc de roată:** 420 – 461 N·m

## Verificarea cuplului prezoanelor

**Interval de service:** După prima oră  
După primele 10 ore  
La intervale de 200 de ore

### ⚠ ATENȚIE

**Nerespectarea cuplului adecvat al prezoanelor poate cauza vătămări corporale.**

**Strângeți prezoanele la cuplul specificat la intervalele specificate.**

**Specificaie cuplu de strângere prezon:** 95-122 Nm

**Notă:** Pentru a asigura o distribuție uniformă, strângeți prezoanele într-un model în X.

## Reglarea transmisiei pentru neutru

Dacă maina se mică atunci când pedala de control al traciunii este în poziția NEUTRĂ, reglaj mecanismul de revenire la punctul neutru.

1. Se blochează sub cadru astfel încât una dintre roile din față să nu se afle pe sol.  
**Notă:** Dacă maina este echipată cu un set pentru traciune pe 3 roți, ridică i blocați roata spate.
2. Pornii motorul, deplasați pedala de accelerație în poziția de deplasare LENTĂ și asigurați-vă că nu se rotește roata din față care este ridicată de pe sol.
3. Dacă roata se rotește, opriți motorul și procedați după cum urmează:
  - A. Slăbiți ambele contrapiuliile care fixează cablul de comandă al traciunii la placa despărtoare de pe sistemul hidrostatic (Figura 41). Asigurați-vă că respectivele contrapiulii sunt slăbite în mod egal și suficient pentru a permite reglarea.

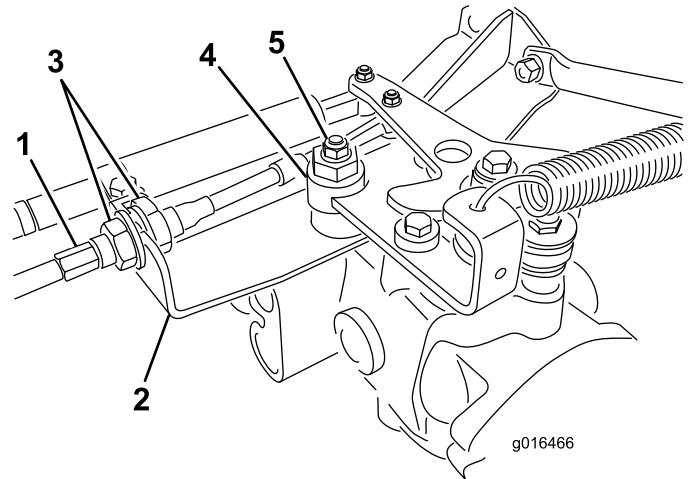

**Figura 41**

- |                      |                  |
|----------------------|------------------|
| 1. Cablu de traciune | 4. Excentric     |
| 2. Placa despărtoare | 5. Contrapiuliță |
| 3. Contrapiulițe     |                  |

**Notă:** Slăbiți piulița care fixează excentricul la partea superioară a hidrostatului (Figura 41).

- B. Deplasați maneta de control al funcționării în poziția NEUTRĂ și maneta de accelerație în poziția de deplasare LENTĂ.
- C. Pornirea motorului.
- D. Rotiți excentricul până când maina nu se mică în nicio direcție.
- E. Când roata se oprește, strângeți contrapiulița excentricului și reglajul (Figura 41).
- F. Verificați reglarea cu maneta de accelerație în poziția de deplasare LENTĂ și RAPIDĂ.
- G. Din fiecare parte a plăcii despărtoare, strângeți uniform contrapiulițele, fixând cablul de traciune pe placă (Figura 41). Nu răsuciți cablul.

**Notă:** Dacă există o tensiune a cablului, atunci când maneta de control al funcționării este în poziția NEUTRU, maina se poate mica ușor când deplasai maneta în poziția TUNDERE IARBĂ sau TRANSPORT.

## Reglarea vitezei de transport

### Atingerea vitezei maxime de transport

Pedala de traciune este reglată pentru viteza maximă de transport, dar poate fi necesar să o reglai dacă pedala atinge cursa maximă înainte de a contacta opritorul pedalei sau dacă dorești să reduci viteza de transport.

Pentru a obține viteza maximă de transport, deplasai maneta de control al funcționării în poziția TRANSPORT și apăsai pedala de traciune. Dacă pedala intră în contact cu opritorul (Figura 42) înainte de a simți tensionare în cablu, efectuai următoarea procedură de reglare:



Figura 42

1. Opritor pedală

1. Deplasai maneta de control al funcționării în poziția TRANSPORT și slăbii contrapiulia care fixează opritorul pedalei la placa de podea (Figura 42).
2. Strângeți opritorul pedalei până când aproape atinge pedala de traciune.
3. Continuați să aplicați o forță ușoară pe pedala de transport și reglați opritorul pedalei astfel încât să contacteze tija pedalei și strângeți piulițele.

**Important:** Asigurați-vă că tensionarea cablului nu este excesivă, pentru a nu reduce durata de viață a cablului.

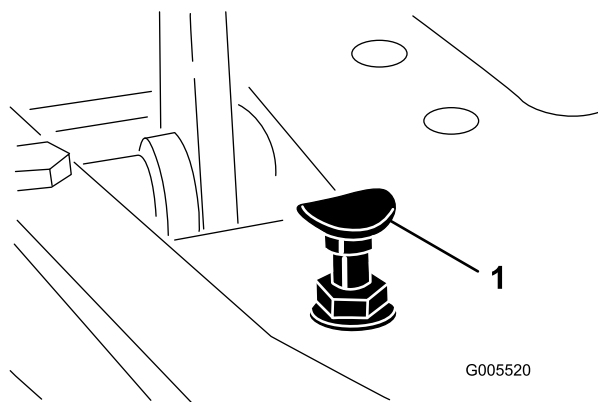
## Reducerea vitezei de transport

1. Apăsai pedala de traciune și slăbiți contrapiulia care fixează opritorul pedalei la placa de podea.
2. Slăbiți opritorul pedalei până când obțineți viteza de transport dorită.
3. Strângeți contrapiulia care fixează opritorul pedalei.

## Reglarea vitezei de cosit

Maina este reglată din fabrică, dar viteza poate fi modificată dacă se dorește acest lucru.

1. Slăbiți contrapiulia de pe urubul de reglare (Figura 43).
2. Slăbiți piulia care fixează suportii de blocare și de cosit de pe pivotul pedalei.



Figura 43

1. Contrapiulă
2. Piulă
3. urub de reglare

3. Rotiți urubul de reglare în sensul acelor de ceasornic pentru a reduce viteza de cosit și în sens invers acelor de ceasornic pentru a mări viteza de cosit.
4. Strângeți contrapiulia urubului de reglare și piulia de pe pivotul pedalei pentru a fixa reglarea (Figura 43). Verificați reglarea și efectuați o acțiune conform cerințelor.

# Întreținerea sistemului de răcire

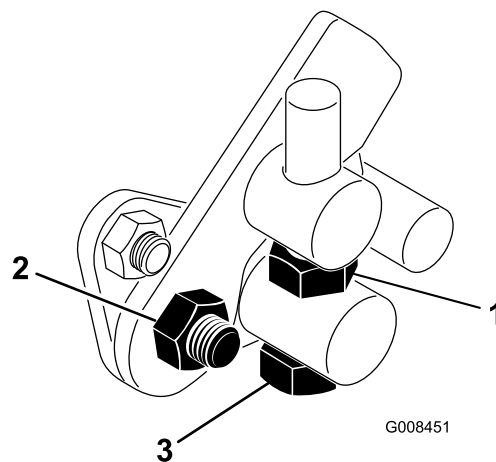
## Sigurana sistemului de răcire

- Ingerarea lichidului de răcire a motorului poate provoca otrăvire; a nu se lăsa la îndemâna copiilor și animalelor de companie.
- Descărcarea lichidului de răcire fierbinte sub presiune sau atingerea unui radiator fierbinte și a pieselor din jur poate provoca arsuri grave.
  - Lăsați întotdeauna motorul să se răcească cel puțin 15 minute înainte de a scoate capacul radiatorului.
  - Utilizați o lavetă când deschideți capacul radiatorului și deschideți capacul încet pentru a permite ieșirea aburului.

## Curățarea ecranului radiatorului

**Interval de service:** Înainte de fiecare folosință sau zilnic Curățați-l din oră în oră în condiții de mediu cu foarte mult praf și murdărie.

Pentru a preveni supraîncălzirea sistemului, asigurați curățenia ecranului și radiatorului. Verificați și curățați ecranul și radiatorul zilnic sau, dacă este necesar, din oră în oră. Curățați aceste componente mai frecvent în condiții de mediu cu mult praf și murdărie.

1. Îndepărtați ecranul radiatorului (Figura 44).
2. Lucrând din partea ventilatorului radiatorului, suflați aer comprimat în radiator.



Figura 44

1. Ecran radiator
2. Radiator
3. Curățați ecranul și montați-l.

## Verificarea nivelului lichidului de răcire pentru motor

Capacitatea sistemului de răcire este de aproximativ 3,2 l.

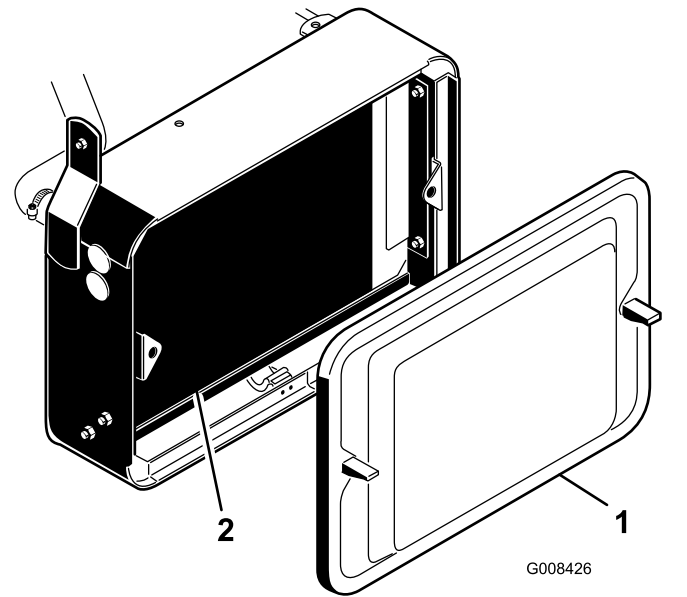
Umpleți sistemul de răcire cu o soluție 50/50 de apă și antigel permanent cu etilenglicol. Verificați nivelul lichidului de răcire la începutul fiecărei zile înainte de a porni motorul.

### ⚠ AVERTISMENT

**Dacă motorul a funcționat, pot fi scăpări de lichid de răcire sub presiune și fierbinte, care pot provoca arsuri.**

- Nu deschideți capacul radiatorului atunci când motorul este pornit.
- Utilizați o lavetă când deschideți capacul radiatorului și deschideți capacul încet pentru a permite ieșirea aburului.

1. Parcați mâna pe o suprafață uniformă.
2. Verificați nivelul lichidului de răcire (Figura 45).

Acesta trebuie să se încadreze între liniile de pe rezervor atunci când motorul este rece.

# Întreținerea frânei

## Rodajul frânelor

Interval de service: Anual

Acționai ferm frânele i conducei maina la viteza de cosit până când frânele devin fierbini, fapt indicat de mirosul degajat. Poate fi necesar să reglai frânele după perioada de rodaj; consultați [Reglarea frânelor \(Pagină 45\)](#).



Figura 45

g008427

1. Rezervor

- 
3. Dacă nivelul de lichid de răcire este scăzut, scoateți capacul rezervorului i adăugați un amestec 50/50 apă i antigel pe bază de etilenglicol. **Nu umpleți excesiv.**
  4. Montați capacul la rezervor.

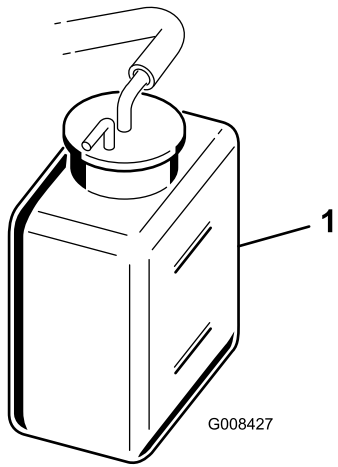
# Reglarea frânelor

O tijă de reglare a frânelor este amplasată pe fiecare parte a mainii, astfel încât să putei regla frânele în mod egal.

1. În timp ce înaintai cu viteza de transport, apăsai pedala de frână; ambele roi trebuie să se blocheze în mod egal.

## ⚠ AVERTISMENT

**Testarea frânelor într-o zonă închisă în care se află alte persoane poate provoca vătămări.**

**Înainte și după reglare, verificai întotdeauna frânele într-o zonă vastă, deschisă, plană și lipsită de persoane și obstacole.**

2. Dacă frânele nu se blochează în mod egal, reglai-le după cum urmează:
  - A. Deconectai tijele de frână prin îndepărtarea cuielor spintecate și a tiftului cu cap și gaură (Figura 46).



Figura 46

- |  |                    |
|--|--------------------|
| 1. tift cu cap și gaură și cui spintecat | 3. tift            |
| 2. Contrapiuliță                         | 4. Arbore de frână |
- 
- B. Slăbiți contrapiulița și reglai tiftul în mod corespunzător (Figura 46).
  - C. Introduceți tiftul în arborele de frână (Figura 46).
  - D. Verificai intervalul de cursă liberă a pedalei de frână. Trebuie să existe o cursă de 13 până la 26 mm înainte ca saboii de frână să intre în contact cu tamburii de frână. Ajustai, dacă este necesar, pentru a obține acest interval.
  - E. În timp ce înaintai cu viteza de transport, apăsai pedala de frână; ambele frâne trebuie să se blocheze în mod egal. Ajustai, dacă este necesar.

**Important:** Efectuai rodajul frânelor anual; consultai seciunea [Rodajul frânelor \(Pagină 44\)](#).

# Întreținerea bandei

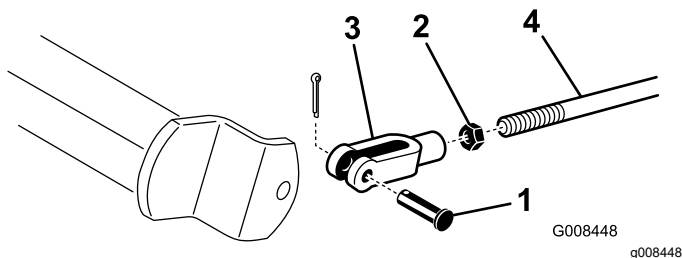
## Reglarea curelei alternatorului

**Interval de service:** După primele 8 ore

Asigurați-vă de tensionare corespunzătoare a curelei, pentru a asigura funcționarea corectă a mainii și pentru a preveni uzura inutilă.

1. Parcai maina, oprii motorul, acionai frâna de parcare, scoateți cheia și așteptați ca toate piesele în micare să se oprească.
2. Aplicați o presiune moderată cu degetul mare pe cureaua dintre fulii (10 kg). Deflexia curelei trebuie să fie de 7-9 mm. În caz contrar, efectuați următoarea procedură pentru a regla tensionarea curelei:



Figura 47

1. Curea alternator – apăsați aici
  2. Alternator
  3. Curea de reglare
- 
- A. Slăbiți uruburile care fixează alternatorul la motor și cureaua de reglare.
  - B. Verificai cureaua pentru a descoperi urme de uzură sau deteriorare și înlocuiți-o dacă este uzată.
  - C. Folosind o pârgă amplasată între alternator și blocul motor, trageți alternatorul în afară pentru a efectua tensionarea corectă a curelei și strângeți uruburile.

# Întreținerea sistemului de control

## Reglarea ridicării/coborârii unităii de tăiere

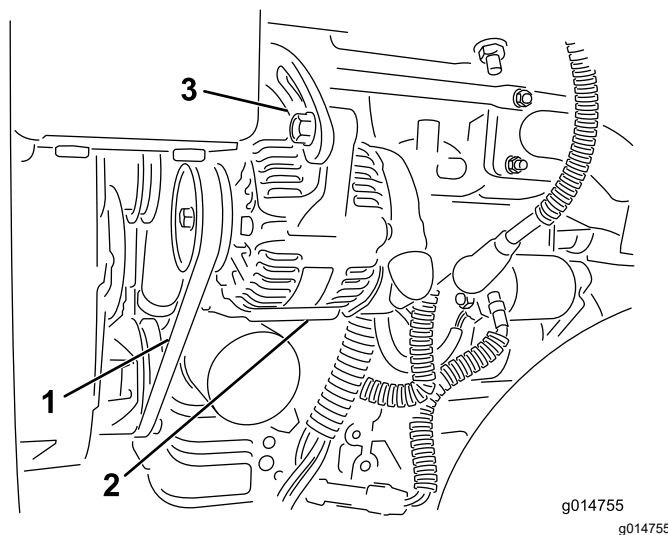
Circuitul de ridicare/coborâre a unităii de tăiere este prevăzut cu o supapă de control al debitului (Figura 48). Această supapă este prestabilită din fabrică la aproximativ 3 ture de deschidere, dar este posibil să fie necesar să o reglai pentru a compensa diferențele de temperatură a uleiului hidraulic, vitezele de tuns iarba etc.

**Notă:** Lăsați uleiul hidraulic să atingă temperatura maximă de funcționare înainte de a regla supapa de control al debitului.

1. Ridicai scaunul și localizezi supapa de control al debitului pentru cadrul de tragere centrală (Figura 48), care se află pe partea laterală a colectorului hidraulic.

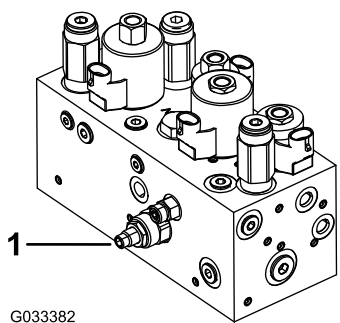

G033382

g033382

Figura 48

1. Supapă de control al debitului
- 
2. Slăbiți contrapiulița de pe urubul de reglare al supapei de control al debitului.
  3. Rotiți butonul în sens invers acelor de ceasornic dacă unitatea de tăiere centrală coboară prea târziu sau în sensul acelor de ceasornic dacă unitatea de tăiere centrală coboară prea devreme. Nu ar trebui să fie nevoie să o rotiți mai mult de **1/32-1/16 dintr-o tură**.
  4. Testați reglajul și repetați pasul 3 dacă este necesar; când ai terminat, strângeți contrapiulița.

# Întreținerea sistemului hidraulic

## Siguranță privind sistemul hidraulic

- Apelați imediat la un medic în cazul în care uleiul hidraulic intră în contact cu pielea. Uleiul care pătrunde în piele trebuie să fie eliminat chirurgical în interval de câteva ore de un medic.
- Asigurați-vă că toate furtunurile și conductele cu ulei hidraulic sunt în stare bună și toate racordurile și fittingurile hidraulice sunt etane înainte de a presuriza sistemul hidraulic.
- Îndepărtați și alte părți ale corpului la distanță de infiltrații sau duze care pulverizează ulei hidraulic sub presiune.
- Utilizați carton sau hârtie pentru a detecta scurgerile de ulei hidraulic.
- Depresurizați în siguranță sistemul hidraulic înainte de orice intervenție asupra acestuia.

## Întreținere cu privire la uleiul hidraulic

**Important:** Indiferent de tipul de ulei hidraulic utilizat, orice unitate de tracțiune utilizată pentru orice aplicații în afară de tunderea ierbii în zone de joc, tăierea verticală sau la temperaturi ambientale peste 29°C trebuie să fie echipată cu setul de răcire a uleiului; consultați **8 Montarea răcitorului de ulei (Pagină 13)**.

## Specificațiile uleiului hidraulic

Rezervorul este umplut din fabrică cu ulei hidraulic de înaltă calitate. Verificați nivelul uleiului hidraulic înainte de a porni motorul și zilnic după aceea; consultați **Verificarea nivelului de ulei hidraulic (Pagină 47)**.

**Lichid hidraulic recomandat:** lichid hidraulic cu durată extinsă de viață Toro PX; disponibil în recipiente de 19 l sau în bidoane de 208 l.

**Notă:** O maină care utilizează lichidul de înlocuire recomandat necesită schimbări mai puțin frecvente de lichid și de filtru.

**Lichide hidraulice alternative:** Dacă lichidul hidraulic cu durată de viață extinsă Toro PX nu este disponibil, puteți utiliza un alt lichid hidraulic convențional, pe bază de petrol, cu specificații care se încadrează în intervalul menționat pentru toate următoarele proprietăți ale materialelor și care îndeplinesc standardele din industrie. Nu utilizați

lichide sintetice. Consultați-vă cu distribuitorul de lubrifiant pentru a identifica un produs satisfăcător.

**Notă:** Toro nu își asumă răspunderea pentru daunele provocate de utilizarea unor produse necorespunzătoare; prin urmare, utilizați doar produse de la producători consacrați, care garantează pentru recomandările furnizate.

## Ulei hidraulic anti-uzură cu indice de vâscozitate ridicat/punct de curgere scăzut, ISO VG 46

Proprietăți produs:

Vâscozitate, ASTM D445	cSt la 40 °C: 44 – 48
Indice de vâscozitate ASTM D2270	140 sau superior
Punct de curgere, ASTM D97	-37 °C - -45 °C
Specificatii pentru industrie:	Eaton Vickers 694 (I-286-S, M-2950-S/35VQ25 sau M-2952-S)

**Notă:** Multe uleiuri hidraulice sunt aproape incolore, detectarea scurgerilor fiind dificilă. Un aditiv colorant rou pentru uleiul hidraulic este disponibil în flacoane de 20 ml. Un flacon este suficient pentru 15 până la 22 litri de ulei hidraulic. Nr. piesă de comandă 44-2500 de la un distribuitor autorizat Toro.

**Important:** Lichidul hidraulic biodegradabil sintetic Toro Premium este singurul lichid sintetic biodegradabil aprobat de Toro. Acest lichid este compatibil cu elastomerii utilizați în sistemele hidraulice Toro și este potrivit pentru un interval vast de temperaturi. Acest lichid este compatibil cu uleiurile minerale convenionale, dar pentru biodegradabilitate și performanță maximă, sistemul hidraulic trebuie spălat complet de lichidul convențional. Uleiul este pus la dispoziție de distribuitorul dumneavoastră autorizat Toro în recipiente de 19 l sau bidoane de 208 l.

## Verificarea nivelului de ulei hidraulic

1. Parcai mâna pe o suprafață uniformă. Asigurați-vă că mâna s-a răcit, astfel încât uleiul să fie rece.
2. Scoateți capacul rezervorului și verificați nivelul uleiului. Uleiul ar trebui să ajungă până la partea de jos a ecranului din gâtul rezervorului (Figura 49).



Figura 49

1. Rezervor hidraulic
2. Ecran

3. Dacă nivelul uleiului este scăzut, umpleți încet rezervorul cu uleiul hidraulic corespunzător până când nivelul ajunge în partea de jos a ecranului. **Nu umpleți excesiv.**

**Important:** Pentru a preveni contaminarea sistemului, curățați partea superioară a recipientelor de ulei hidraulic înainte de a le deschide. Asigurați-vă că gura de turnare și pâlnia sunt curate.

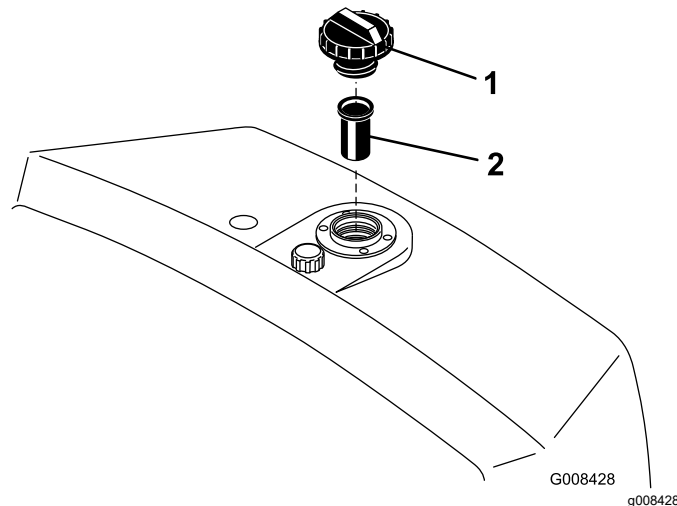
4. Montați capacul rezervorului. tergeți orice urme de ulei vărsat.

**Important:** Verificați nivelul de ulei hidraulic înainte a porni motorul pentru prima dată și zilnic după aceea.

## Schimbarea uleiului hidraulic și a filtrului

**Interval de service:** La intervale de 800 de ore—Dacă **nu** utilizați uleiul hidraulic recomandat sau dacă ai umplut vreodată rezervorul cu un ulei alternativ, înlocuiți uleiul hidraulic, filtrul și elementul de aerisire al rezervorului.

La intervale de 1.000 de ore—Dacă **utilizai** uleiul hidraulic recomandat, înlocuiești filtrul pentru ulei hidraulic.

La intervale de 2.000 de ore—Dacă **utilizai** uleiul hidraulic recomandat, înlocuiești uleiul hidraulic.

**Capacitate ulei hidraulic:** 20,8 l

Dacă uleiul este contaminat, solicitai distribuitorului autorizat Toro să purjeze sistemul. Uleiul contaminat are un aspect lăptos sau negru în comparație cu uleiul curat.

1. Curăță suprafața din jurul zonei de montare a filtrului (**Figura 50**). Așază o tavă de golire sub filtru și îndepărtați filtrul.

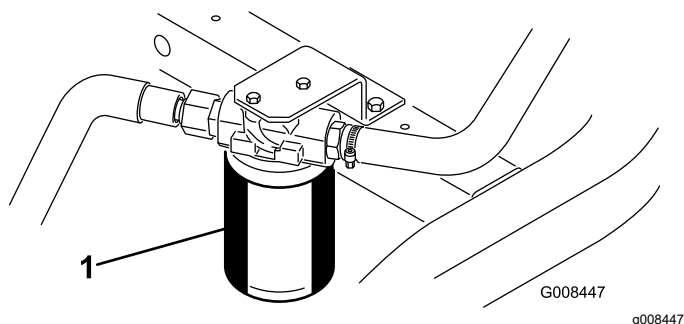

**Figura 50**

1. Filtru pentru ulei hidraulic

**Notă:** Dacă nu vei goli uleiul, deconectai și conectai conducta hidraulică ce ajunge la filtru.

2. Umpleți filtrul de schimb cu uleiul hidraulic corespunzător, lubrifiați garnitura de etanșare și rotiți-o manual până când intră în contact cu capul filtrului. Apoi strângeți-l cu încă  $\frac{3}{4}$  de tură.
3. Umpleți rezervorul cu ulei hidraulic; consultați [Specificaiile uleiului hidraulic \(Pagină 46\)](#) și [Verificarea nivelului de ulei hidraulic \(Pagină 47\)](#).
4. Porniți mașina și lăsați motorul să funcționeze la ralanti timp de 3-5 minute, pentru a circula lichidul și pentru a elimina aerul blocat în sistem. Opriți motorul și verificați nivelul uleiului hidraulic.
5. Eliminați uleiul și filtrul în mod corespunzător.

## Verificarea conductelor și furtunurilor hidraulice

Verificați zilnic liniile și furtunurile hidraulice pentru a descoperi eventuale scurgeri, conducte răsucite, suporturi de montare slăbite, urme de uzură, fitinguri slăbite, deteriorare din cauza condițiilor meteo sau a acțiunii substanțelor chimice. Efectuați toate reparațiile necesare înainte de utilizare.

## Întreținerea unității de tăiere

### Sigurana lamei

O lamă sau un contracuțit uzate sau deteriorate s-ar putea rupe, iar o bucată ar putea fi proiectată spre dumneavoastră sau alte persoane, cauzând vătămări corporale grave sau deces.

- Verificați lamele și contracuțitele periodic pentru a determina urme de uzură sau de deteriorări.
- Verificați lamele cu grijă. Purtați mănuși și efectuați cu grijă lucrările de service asupra acestora. Trebuie doar să înlocuiți sau să ascuțiți lamele și contracuțitele; nu le îndreptați sau sudaiți niciodată.
- În cazul mâinilor cu mai multe unități de tăiere, aveți grijă când rotiți o unitate de tăiere; acest lucru poate duce la rotirea cilindrilor altor unități de tăiere.





### Verificarea contactului dintre cilindru și contracuțit.

În fiecare zi, înainte de a utiliza mașina, verificați contactul dintre cilindru și contracuțit, indiferent dacă calitatea tăierii a fost anterior acceptabilă. Trebuie să existe un contact ușor pe toată lungimea cilindrului și a contracuțitului; consultați *Manualul operatorului* pentru unitatea de tăiere.

### Setarea vitezei cilindrului

Pentru a obține o tăiere consecventă, de înaltă calitate și un aspect uniform după tăiere, trebuie să setați corect butonul de control al vitezei cilindrului (situat pe blocul colectorului, sub capacul din stânga scaunului). Reglați butonul de control al vitezei cilindrului după cum urmează:

1. Alegeți înălțimea de tăiere la care sunt setate unitățile de tăiere.
2. Alegeți viteza de deplasare dorită ideală pentru condițiile existente.
3. Utilizați tabelul de mai jos pentru a determina setarea vitezei cilindrului pentru unitățile de tăiere cu 5, 8, 11 sau 14 lame (**Figura 51**).

							
	3.8 MPH 6.1 Km/h	5.0 MPH 8.0 Km/h	3.8 MPH 6.1 Km/h	5.0 MPH 8.0 Km/h	3.8 MPH 6.1 Km/h	5.0 MPH 8.0 Km/h	3.8 MPH 6.1 Km/h
0.062" / 1.6mm	N/R	N/R	9	N/R	9	N/R	9
0.094" / 2.4mm	N/R	N/R	9	N/R	9	N/R	9
0.125" / 3.2mm	N/R	N/R	9	N/R	9	N/R	9
0.156" / 4.0mm	N/R	N/R	9	N/R	9	N/R	N/R
0.188" / 4.8mm	N/R	N/R	9	N/R	7	N/R	N/R
0.218" / 5.5mm	N/R	N/R	9	N/R	6	N/R	N/R
0.250" / 6.4mm	7	N/R	6	7	5	7	N/R
0.312" / 7.9mm	6	N/R	5	6	4	6	N/R
0.375" / 9.5mm	6	7	4	5	4	5	N/R
0.438" / 11.1mm	6	6	4	5	3	4	N/R
0.500" / 12.7mm	5	6	3	4	N/R	N/R	N/R
0.625" / 15.9mm	4	5	3	3	N/R	N/R	N/R
0.750" / 19.0mm	3	4	3	3	N/R	N/R	N/R
0.875" / 22.2mm	3	4	N/R	3	N/R	N/R	N/R
1.000" / 25.4mm	3	3	N/R	N/R	N/R	N/R	N/R

g014736  
g014736

Figura 51

4. Înclinai scaunul operatorului în față și sprijinii-l cu tija de susținere (Figura 52).

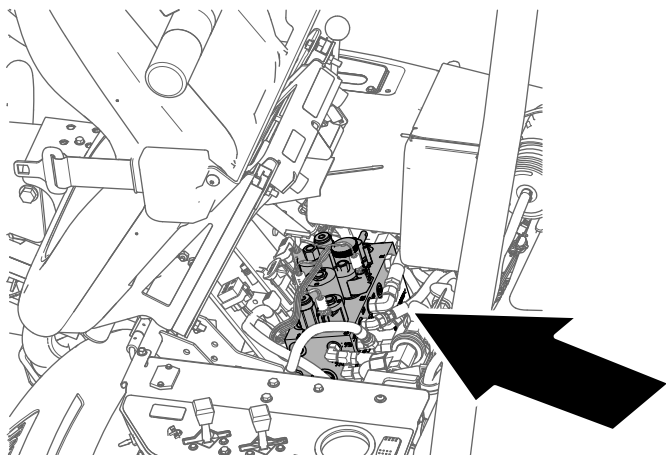

g229847

Figura 52

5. Pentru a regla viteza cilindrului prin rotirea butonului de control al vitezei cilindrului (Figura 53) până când săgețile indicatoare sunt în dreptul numărului pe care l-ai determinat la pasul 3.

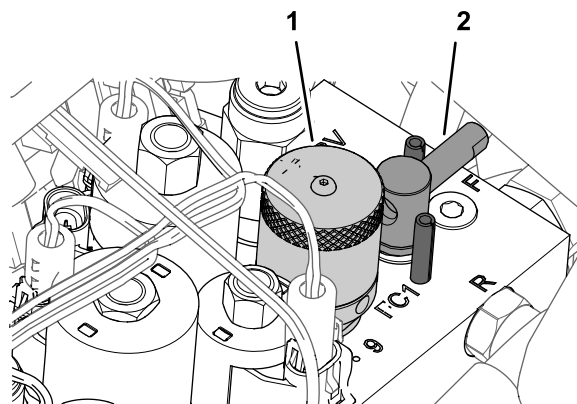

g229849

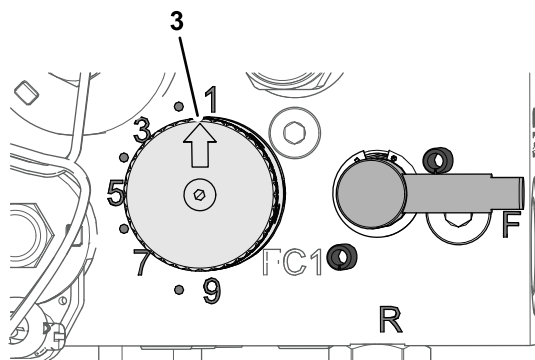

g229880

Figura 53

1. Buton (de control al vitezei cilindrului)
2. Mâner (manetă pentru ascuire)
3. Săgeată indicatoare cilindrului

**Notă:** Puteți mări sau reduce viteza cilindrului pentru a compensa starea gazonului.

# Ascuirea lamelor cilindrilor

## ⚠ ATENȚIE

Contactul cu cilindrii sau alte piese mobile poate duce la vătămare personală.

- Țineți mâinile și îmbrăcămintea la distanță față de cilindri sau alte piese mobile.
- Nu încercai niciodată să rotii cilindrii cu mâna sau cu piciorul în timp ce motorul este pornit.

1. Parcai mașina pe o suprafață uniformă, coborâi unitățile de tăiere, oprii motorul și cuplai frâna de parcare.
2. Înclinai scaunul operatorului în față și sprijinii-l cu tija de susinere (Figura 54).



Figura 54

g229847

3. Efectuai reglaje iniiale între cilindru și contracuit, adecvate pentru ascuirea tuturor unităților de tăiere respective; consultai *Manualul operatorului* pentru unitatea de tăiere.
4. Rotii maneta pentru ascuire în poziția R – ÎN SPATE (Figura 55).

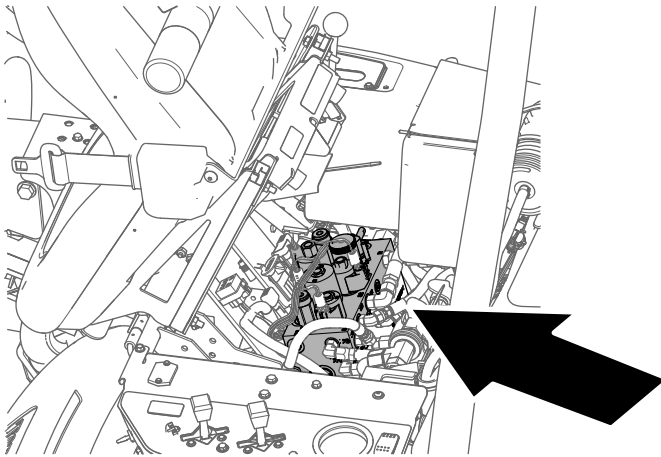
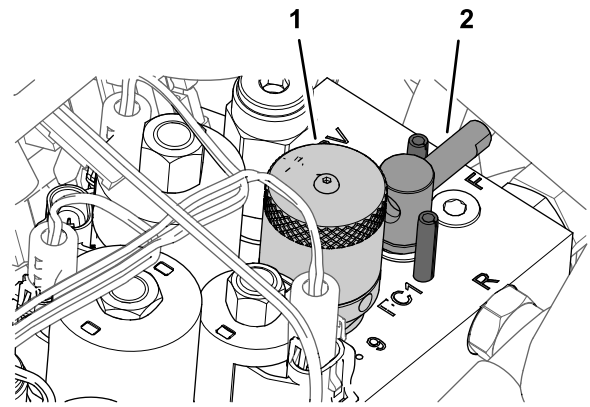

g229849

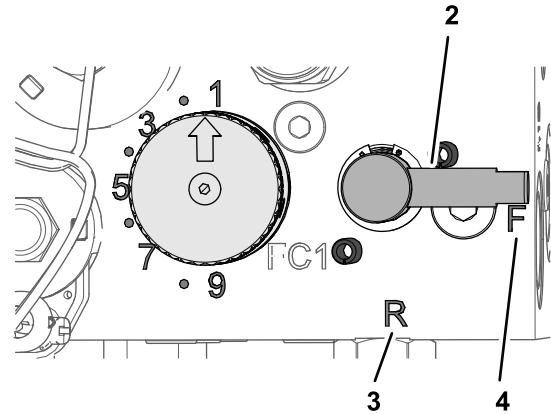

g229848

Figura 55

1. Buton (de control al vitezei cilindrului)
2. Mâner (manetă pentru ascuire)
3. Poziția R – ÎN SPATE
4. Poziția F – ÎN FAȚĂ

5. Rotii butonul pentru viteza cilindrului la setarea 1 (Figura 55).
6. Porniți motorul și lăsați-l să funcționeze la turaia scăzută de ralanti.

**Important:** Nu modificai turaia motorului în timpul ascuirii, deoarece aciunea poate duce la blocarea cilindrilor. Efectuai ascuirea doar când motorul este la ralanti.

7. Cu maneta de tuns iarba/transport în poziția NEUTRU, deplasează în față maneta de ridicare/coborâre tundere iarba pentru a porni operația de ascuire pentru cilindrii.
8. Aplicai pastă abrazivă cu o perie cu mâner lung. Nu utilizați niciodată o perie cu mâner scurt.
  - Dacă cilindrii se blochează sau încep să se rotească în mod neregulat în timpul ascuirii, selectați o viteză mai mare a cilindrului până când se stabilizează viteza, apoi readuceți viteza cilindrului la setarea 1 sau la viteza dorită.
  - Pentru a efectua reglarea unităților de tăiere în timpul ascuirii, opriți cilindrii prin deplasarea în spate a manetei de ridicare/coborâre

tundere iarbă i oprii motorul. După finalizarea ajustărilor, repetai pași 4-8.

9. Repetai pași 4-8 pentru toate unitățile de tăiere pe care dorești să le ascuți.
10. După ce ai terminat, readuceți maneta de ascuire în poziția F – ÎNAINTE, deplasați butonul pentru viteza cilindrului la setarea dorită, coborâți scaunul și spălați pasta pentru ascuire de pe toate unitățile de tăiere. Aliniați contracușitul cu cilindrul unității de tăiere după cum este necesar.

**Important:** Dacă nu deplasați maneta de ascuire în poziția F după ascuire, unitățile de tăiere nu se vor ridica sau funcționa corespunzător.

# Depozitare

## Depozitarea în siguranță

- Opriți mâna, scoateți cheia din contact și așteptați oprirea oricărei mișcări înainte de a părăsi poziția operatorului. Lăsați mâna să se răcească înainte de reglarea, repararea, curățarea sau depozitarea acestora.
- Nu depozitați mâna sau recipientul cu combustibil într-o zonă cu o flacără deschisă, scântei sau o lampă maror, precum pe un boiler sau un alt dispozitiv electric.

## Pregătirea mașinii pentru depozitare

Dacă doriți să depozitați mâna pentru o perioadă lungă de timp, trebuie să efectuați următorii pași înainte de depozitare:

1. Parcați întotdeauna mașina, acționați frâna de parcare, opriți motorul, scoateți cheia de contact și așteptați oprirea tuturor pieselor mobile înainte de a curăța sau depozita mâna.
2. Îndepărtați acumulările de murdărie și reziduurile de iarbă tăiată. Ascuiți cilindrii și contracușitele, dacă este necesar; consultați *Manualul operatorului* pentru unitatea de tăiere. Utilizați un agent de prevenire a formării ruginii pe contracușite și cilindrii. Lubrifiați toate punctele de lubrifiere; consultați [Lubrifierea mâinii \(Pagină 33\)](#).
3. Blocați roile pentru a elimina orice greutate de pe anvelope.
4. Golii și înlocuiți uleiul hidraulic și filtrul și verificați conductele și fittingurile hidraulice. Înlocuiți dacă este necesar; consultați [Schimbarea uleiului hidraulic și a filtrului \(Pagină 47\)](#) și [Verificarea conductelor și furtunurilor hidraulice \(Pagină 48\)](#).
5. Golii complet rezervorul de combustibil. Rulați motorul până când se oprește motorul din cauza consumării complete a combustibilului. Înlocuiți filtrul de combustibil; consultați [Înlocuirea filtrului de combustibil \(Pagină 37\)](#).
6. În timp ce motorul este încă cald, scurgeți uleiul din carter. Completați-l cu ulei proaspăt; consultați [Schimbarea uleiului de motor și a filtrului \(Pagină 35\)](#).
7. Curățați murdăria și pleava de pe cilindru, nervurile chiulasei și carcasa suflantei.
8. Scoateți bateria și încărcați-o complet. O puteți depozita fie separat, fie în mâna. Lăsați cablurile deconectate dacă este depozitată în mâna.

Depozitai bateria într-un loc răcoros pentru a preveni descărcarea rapidă a acesteia.

9. Depozitai maina într-un loc cald și uscat.

**Menționari:**

**Menționari:**

# Informații despre avertismente conform Propunerii 65 a statului California

## Ce este un avertisment?

Un produs comercializat poate avea o etichetă de avertizare precum cea de mai jos:



**WARNING: Cancer and Reproductive Harm – [www.p65Warnings.ca.gov](http://www.p65Warnings.ca.gov).**  
(ADVERTISEMENT: Poate cauza cancer sau poate fi toxic pentru reproducere  
– [www.p65Warnings.ca.gov](http://www.p65Warnings.ca.gov).)

## Ce este Propunerea 65?

Propunerea 65 se aplică tuturor companiilor care activează în California, comercializează produse în California sau fabrică produse care pot fi comercializate sau aduse în California. Aceasta prevede ca Guvernatorul Californiei să întocmească și să publice o listă de substane chimice cunoscute ca provocând cancer, malformaii congenitale și/sau alte tulburări de reproducere. Actualizată anual, lista include sute de substane chimice întâlnite în multe articole din viaa de zi cu zi. Scopul Propunerii 65 este de a informa publicul larg cu privire la expunerea la aceste substane chimice.

Propunerea 65 nu interzice comercializarea produselor ce conțin aceste substane chimice, ci impune afișarea unor avertismente pe produs, ambalajul sau documentația produsului. În plus, un avertisment conform Propunerii 65 nu înseamnă că un produs încalcă standardele sau cerințele de siguranță. De fapt, guvernul Californiei a clarificat că un avertisment aferent Propunerii 65 „nu este același lucru cu o decizie de reglementare conform căreia un produs este sigur sau nesigur”. Multe dintre aceste substane chimice au fost utilizate timp de mai mulți ani în produse folosite în viaa de zi cu zi fără ca efectul lor dăunător să fie documentat. Pentru informații suplimentare, accesați <https://oag.ca.gov/prop65/faqs-view-all>.

Un avertisment conform Propunerii 65 înseamnă că o companie (1) a evaluat expunerea și a concluzionat că depășește „nivelul fără risc semnificativ”; sau (2) a ales să furnizeze un avertisment pe baza înțelegerii sale legate de prezența unei substane chimice din listă, fără a încerca să evalueze expunerea.

## Această lege se aplică oriunde?

Avertismentele conform Propunerii 65 sunt impuse doar de legislația statului California. Aceste avertismente pot fi întâlnite pe întreg teritoriul Californiei în diferite stabilimente, inclusiv dar fără a se limita la, restaurante, magazine alimentare, hoteluri, coli și spitale, precum și pe o varietate mare de produse. În plus, unii comercianți cu amănuntul online și care livrează comenzile prin poștă introduc avertismente conform Propunerii 65 pe site-urile lor web sau în cataloage.

## Cum se plasează avertismentele din statul California în raport cu limitele federale?

Standardele Propunerii 65 sunt adesea mai riguroase decât cele federale și internaționale. Diverse substane necesită un avertisment conform Propunerii 65 la niveluri mult mai mici decât limitele federale de intervenție. De exemplu, standardul Propunerii 65 pentru avertismente legate de plumb este 0,5 μg/zi, mult sub standardele federale și internaționale.

## De ce nu au toate produsele similare un astfel de avertisment?

- Eticheta cu avertismente conform Propunerii 65 este necesară pentru produsele comercializate în California, nefiind impusă pentru produse similare comercializate în altă parte.
- O companie implicată într-un proces legat de Propunerea 65 și care a ajuns la un acord poate fi nevoită să utilizeze avertismente pentru produsele sale, în timp ce alte companii care fabrică produse similare nu au aceeași obligație.
- Propunerea 65 nu este aplicată în mod consecvent.
- Companiile pot decide să nu furnizeze avertismente deoarece au ajuns la concluzia că nu trebuie să facă acest lucru conform Propunerii 65; absența avertismentelor de pe un produs nu înseamnă că produsul respectiv nu conține niveluri similare de substane chimice listate.

## De ce include Toro acest avertisment?

Toro a decis să furnizeze consumatorilor cât mai multe informații posibile astfel încât aceștia să ia decizii informate cu privire la produsele pe care le achiziționează și utilizează. Toro furnizează avertismente în unele cazuri pe baza cunotinelor sale privind prezența unei sau a mai multor substane chimice specificate, fără a evalua nivelul de expunere, deoarece nu pentru toate substanele chimice specificate există limite de expunere. Deși gradul de expunere al produselor Toro poate fi neglijabil sau se încadrează în gama „fără risc semnificativ”, din exces de prudență, Toro a decis să furnizeze avertismente conform Propunerii 65. Mai mult, dacă nu furnizează aceste avertismente, compania Toro poate fi acionată în justiție de statul California sau părți private care caută să aplice Propunerea 65 și poate face obiectul unor sancțiuni semnificative.



**Count on it.**