



Count on it.

Form No. 3482-353 Rev A

Navodila za uporabo

2-kolesna vlečna enota Greensmaster® 3250-D

Model št.: 04384—Serijska št.: 420400000 in gor



Izdelek je skladen z vsemi veljavnimi evropskimi direktivami; za podrobnosti glejte poseben list z izjavo o skladnosti izdelka.

V skladu s členoma 4442 ali 4443 zakona o javnih virih zvezne države Kalifornija uporaba ali upravljanje motorja na katerih koli površinah, ki so prekrile z gozdom, grmičevjem (podrastjo) ali travo ni dovoljena, če motor nima vgrajenega lovilca isker, kot je opredeljeno v členu 4442, če ni v ustreznem delujočem stanju oziroma če motor ni zasnovan, opremljen ali vzdrževan v skladu s priporočili za preprečevanje požarov.

Priloženi Priročnik za upravljanje motorja vsebuje informacije, ki jih predpisujeta ameriška okoljevarstvena agencija (EPA) kalifornijska uredba o omejevanju izpustov za področja izpustnih sistemov, vzdrževanja in garancije. Nadomestne dele lahko naročite pri proizvajalcu motorja.

Če je ta stroj opremljen z napravo za telematiko, se za navodila za aktiviranje naprave obrnite se na pooblaščenega distributerja strojev Toro.

⚠ OPOZORILO

KALIFORNIJA Problem 65 Opozorilo

Izpuh dizelskega motorja in nekatere njegove sestavine so skladno z zakonodajo države Kalifornija pripoznane za povzročiteljice raka, napak pri rojstvih in ostalih škodljivih vplivov na reprodukcijo.

Deli akumulatorja, terminali in pripadajoči priključki vsebujejo svinec in svinčene dele ter kemične snovi, ki so s strani države Kalifornija prepoznane kot rakotvorne, s škodljivim vplivom na reprodukcijo. Po končanih delih si umijte roke.

Z uporabo tega izdelka boste morda izpostavljeni kemikalijam, za katere je Zvezna država Kalifornija ugotovila, da povzročajo raka, prirojene napake ali škodo reproduktivnim organom.

Uvod

Ta stroj je kosilnica z rezilnim vretenom s sedežem, ki ga lahko uporabljajo profesionalni in najeti upravljavci v komercialne namene. Primarno je zasnovana za

košnjo trave na dobro vzdrževanih tratoah. Uporaba izdelka za nepredvidene namene je lahko nevarna za vas in navzoče osebe.

Podrobno preberite te informacije, da se seznanite s pravilnim upravljanjem in vzdrževanjem stroja ter preprečite telesne poškodbe in škodo na izdelku. Vi ste odgovorni za pravilno in varno upravljanje izdelka.

Če potrebujete več informacij, vključno z nasveti glede varnosti, gradivom za usposabljanje za uporabo, podatki o dodatni opremljeni in pomočjo pri iskanju prodajalca oziroma želite registrirati izdelek, obiščite spletno mesto www.Toro.com.

Če potrebujete servisne storitve, originalne dele Toro ali dodatne informacije, se obrnite na pooblaščenega distributerja za izdelke Toro, pri čemer predhodno pripravite številko modela in serijsko številko izdelka. **Diagram 1** označuje mesto številke modela in serijske številke na izdelku. Številke vpišite v ustrezna polja.

Pomembno: Do podatkov o garanciji, delih in drugih informacij o izdelku lahko dostopate tako, da z mobilno napravo odčitate QR-kodo na nalepki s serijsko številko (če je nameščena).

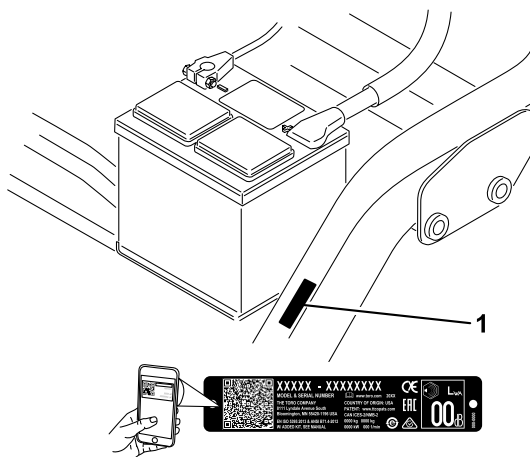

Diagram 1

g234995

1. Mesto serijske številke in oznake modela

Model št.: _____

Serijska št.: _____

V tem priročniku so navedene morebitne nevarnosti, pri čemer so varnostna opozorila označena s posebnim simbolom (**Diagram 2**), ki označuje nevarnost, ki lahko povzroči hude telesne poškodbe ali smrt, če ne upoštevate priporočenih previdnostnih ukrepov.



Diagram 2

Varnostni simbol

g000502

Za poudarjanje informacij sta v tem priročniku uporabljeni 2 besedi. **Pomembno** opozarja na posebne tehnične informacije, medtem ko **Opomba** označuje informacije, ki jih morate posebej pozorno prebrati.

Vsebina

| | |
|---|----|
| Varnost | 4 |
| Splošna varnost | 4 |
| Nalepke z varnostnimi opozorili in navodili | 4 |
| Nastavitve | 9 |
| 1 Namestitev sedeža | 10 |
| 2 Polnjenje akumulatorja | 10 |
| 3 Namestitev varnostnega loka | 10 |
| 4 Namestitev naprave za telematiko | 11 |
| 5 Zmanjšanje tlaka v pnevmatikah | 12 |
| 6 Namestitev sprednjih nosilnih okvirjev | 12 |
| 7 Nastavitev valjev nosilnega okvirja | 13 |
| 8 Namestitev hladilnika olja | 13 |
| 9 Namestitev rezalnih enot | 13 |
| 10 Označevanje zunanjih košar za travo | 15 |
| 11 Nastavitev višine za prevoz | 15 |
| 12 Namestitev kompleta varoval CE | 16 |
| 13 Namestitev nalepk CE | 16 |
| 14 Utekanje zavor | 17 |
| Pregled izdelka | 17 |
| Kontrole | 17 |
| Specifikacije | 20 |
| Delovni priključki/dodatna oprema | 20 |
| Pred uporabo | 21 |
| Varnost pred upravljanjem | 21 |
| Polnjenje rezervoarja za gorivo | 21 |
| Vsakodnevna vzdrževalna dela | 22 |
| Med uporabo | 22 |
| Varnost med upravljanjem | 22 |
| Uvajanje stroja | 24 |
| Zagon motorja | 24 |
| Preverjanje stroja po zagonu motorja | 24 |
| Ugašanje motorja | 25 |
| Preverjanje varnostnega zapornega sistema | 25 |
| Vožnja stroja brez košnje | 26 |
| Košnja zelenice | 26 |
| Po uporabi | 27 |
| Varnost po upravljanju | 27 |
| Pregled in čiščenje po košnji | 28 |

| | |
|--|----|
| Vleka stroja | 28 |
| Prevoz stroja | 29 |
| Vzdrževanje | 30 |
| Varnost pri vzdrževanju | 30 |
| Priporočeni urnik(i) vzdrževanja | 31 |
| Kontrolni seznam za vsakodnevno vzdrževanje | 32 |
| Mazanje | 33 |
| Mazanje stroja | 33 |
| Vzdrževanje motorja | 34 |
| Varnost motorja | 34 |
| Servisiranje zračnega filtra | 34 |
| Servisiranje motornega olja | 34 |
| Vzdrževanje sistema za gorivo | 36 |
| Izpust vode iz filtra za gorivo | 36 |
| Zamenjava filtra za gorivo | 37 |
| Preverjanje vodov in priključkov za gorivo | 37 |
| Vzdrževanje električnega sistema | 38 |
| Varnost električnega sistema | 38 |
| Dostop do akumulatorja | 38 |
| Odklop akumulatorja | 38 |
| Priklučitev akumulatorja | 39 |
| Polnjenje akumulatorja | 39 |
| Lociranje varovalk | 40 |
| Vzdrževanje pogonskega sistema | 40 |
| Preverjanje tlaka v pnevmatikah | 40 |
| Preverjanje navora matic pesta sprednjega kolesa | 40 |
| Preverjanje navora kolesnih matic | 40 |
| Nastavitev menjalnika v nevtralni položaj | 40 |
| Nastavitev hitrosti prevoza | 41 |
| Nastavitev hitrosti košnje | 42 |
| Vzdrževanje hladilnega sistema | 42 |
| Varnost sistema hlajenja | 42 |
| Čiščenje rešetk hladilnika | 42 |
| Preverjanje ravni hladilne tekočine motorja | 43 |
| Vzdrževanje zavor | 43 |
| Utekanje zavor | 43 |
| Nastavitev zavor | 44 |
| Vzdrževanje jermena | 44 |
| Nastavitev jermena alternatorja | 44 |
| Vzdrževanje krmilnih sistemov | 45 |
| Nastavitev dviganja/spuščanja rezalne enote | 45 |
| Vzdrževanje hidravličnih sistemov | 45 |
| Varnost hidravličnega sistema | 45 |
| Servisiranje hidravlične tekočine | 45 |
| Preverjanje hidravličnih vodov in cevi | 47 |
| Vzdrževanje rezalnih enot | 47 |
| Varnost pri delu z rezili | 47 |
| Preverjanje nastavitve stika med vretenom in nožem | 47 |
| Nastavitev hitrosti vreten | 47 |
| Brušenje vreten | 49 |
| Skladiščenje | 50 |

Varnost

Splošna varnost

Ta izdelek lahko amputira roke in noge oziroma izvrže predmete z veliko hitrostjo.

- Pred zagonom motorja morate prebrati in razumeti vsebino tega *Priročnika za upravljanje*.
- Med upravljanjem stroja morate biti popolnoma osredotočeni. Ne počnite ničesar, kar bi lahko odvrglo vašo pozornost; v nasprotnem primeru lahko to privede do telesnih poškodb ali premoženjske škode.
- Ne postavljajte rok ali nog blizu premičnih delov stroja.
- Stroja ne smete uporabljati, če vse varnostne zaščitne naprave in ščitniki niso nameščeni in ne delujejo pravilno.
- Drugim navzočim osebam in otrokom preprečite vstop v območje delovanja stroja. Otrokom nikoli ne dovolite upravljati stroja.
- Ugasnite motor, izvalcite ključ in počakajte, da se vsi premikajoči se deli ustavijo, šele nato zapustite upravljalčev položaj. Pustite, da se stroj ohladi, preden ga nastavite, popravite, očistite ali shranite.

Nepravilna uporaba ali vzdrževanje stroja lahko privedeta do poškodb. Upoštevajte ta varnostna navodila in vedno upoštevajte varnostni simbol ▲, ki lahko pomeni svarilo, opozorilo ali nevarnost – navodila za osebno varnost, da preprečite nevarnosti poškodb. Neupoštevanje teh navodil lahko privede do telesnih poškodb ali smrti.

Nalepke z varnostnimi opozorili in navodili



Varnostne nalepke in nalepke z navodili so nameščene v bližini vseh nevarnih predelov in dobro vidne upravljavcu. Poškodovane in manjkajoče varnostne nalepke nadomestite z novimi.

GREENSMASER 3250-D SEE OPERATOR'S MANUAL

QUICK REFERENCE AID

CHECK/SERVICE (daily)

| | |
|--------------------------------|--|
| 1. OIL LEVEL, ENGINE | 6. AIR CLEANER |
| 2. OIL LEVEL, HYDRAULIC TANK | 7. RADATOR SCREEN |
| 3. BRAKE FUNCTION | 8. TIRE PRESSURE (6-12 psi front, 8-15 psi rear) |
| 4. INTERLOCK SYSTEM: | 9. BATTERY |
| 4a. SEAT INTERLOCK | 10. GREASE POINT (8) |
| 4b. NEUTRAL SENSOR | 11. FUEL - DIESEL #2 |
| 4c. MOW SENSOR | 12. WHEEL NUT TORQUE (70-90 FT-LBS) |
| 4d. PARKING BRAKE/INTERLOCK | 13. FAN/WALTER/TOP/WATER PUMP BELT |
| 5. WATER SEPARATOR/FUEL FILTER | 14. COOLANT LEVEL |

FLUID SPECIFICATIONS / CHANGE INTERVALS

| See operator's manual for initial change | FLUID TYPE | CAPACITY | CHANGE INTERVALS | FILTER | PART NO. |
|--|-----------------------|-------------------|--------------------------|--------------------------|----------|
| A. ENGINE OIL | SAE 15W-40 | 3.7 L / 3.9 QT | 100 hrs. | 100 hrs. | 115-1192 |
| B. HYDRAULIC OIL | SEE OPERATOR'S MANUAL | 20.8 | 2000 hrs. | 1000 hrs. | 107-2531 |
| C. AIR CLEANER (DI) | | | | 200 hrs. | 108-3811 |
| D. FUEL FILTER | | | | 500 hrs. | 110-9049 |
| E. FUEL TANK | NO. 2 DIESEL | 22.7 L / 2.50 GAL | Drain and flush, 2 years | | |
| F. COOLANT | ANTIFREEZE/COOLANT | 3.2 | 3.4 | Drain and flush, 2 years | |

*Including filter 1392726

139-2726

decal139-2726



93-8068

decal93-8068

1. Preberite *Priročnik za upravljanje* za navodila glede zaklepanja in odklepanja krmilne ročice.



93-6686

decal93-6686

1. Hidravlična tekočina
2. Preberite *Priročnik za upravljanje*.

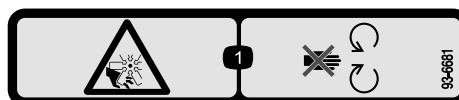

93-6681

decal93-6681

1. Nevarnost ureznin/amputacije, ventilator – ne približujte se premikajočim se delom.

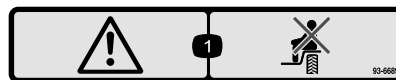

93-6689

decal93-6689

1. Opozorilo – ne prevažajte potnikov.

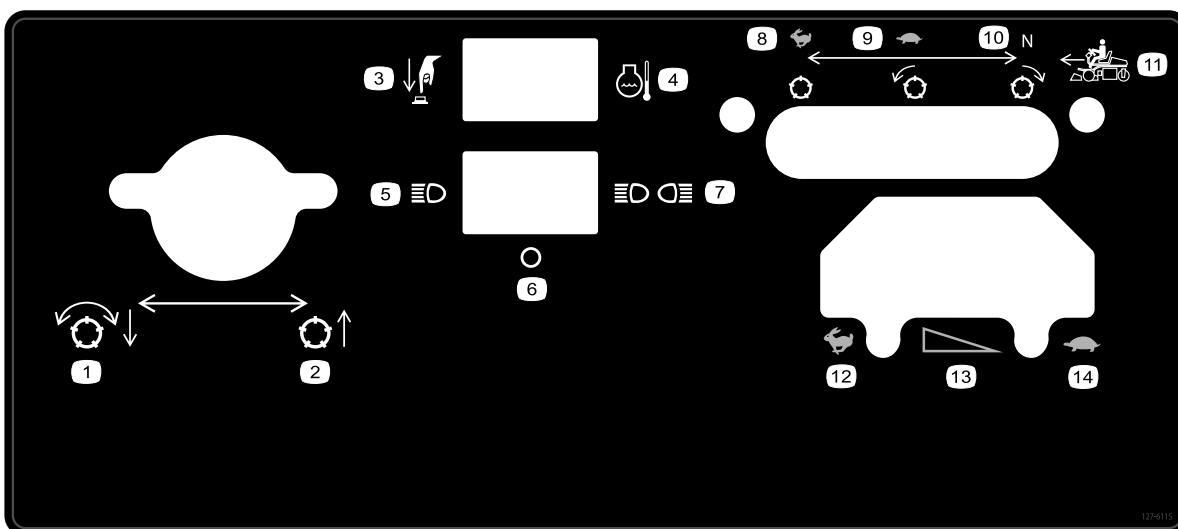

127-6115

decal127-6115

- | | | | |
|--|------------------------------|-------------------------------|------------------------------------|
| 1. Spustite in vključite vretena | 5. Enojna luč | 9. Počasi, sprednje vreteno | 13. Postopno spreminjanje hitrosti |
| 2. Dvignite rezalno enoto | 6. Izklop | 10. Nevtralno, zadnje vreteno | 14. POČASI |
| 3. Pritisnite gumb | 7. Dvojne luči | 11. Pomik naprej | |
| 4. Temperatura hladilne tekočine motorja | 8. Hitro, nepremično vreteno | 12. HITRO | |

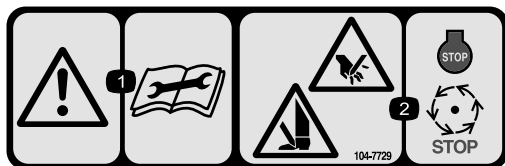

104-7729

decal104-7729

1. Opozorilo – pred izvajanjem popravil in vzdrževalnih del preberite navodila.
2. Nevarnost ureznin/amputacije; roke ali noge – ugasnite motor in počakajte, da se gibljivi deli ustavijo.



115-8155

decal115-8155

1. Opozorilo – preberite *Priročnik za upravljanje*, ne polnite ali uporabljajte zagonske tekočine.

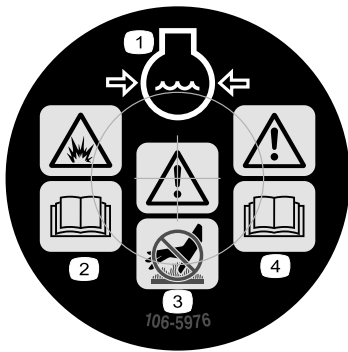

106-5976

decal106-5976

1. Hladilna tekočina motorja je pod tlakom
2. Nevarnost eksplozije – preberite *Priročnik za upravljanje*.
3. Opozorilo – ne dotikajte se vročih površin.
4. Opozorilo – preberite *Priročnik za upravljanje*.

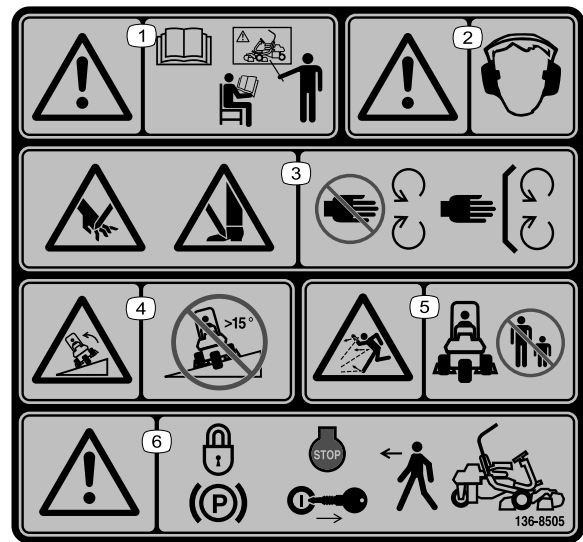

136-8505

decal136-8505

Opomba: Ta stroj je skladen z industrijskimi standardi in je opravil test stabilnosti v statičnih bočnih in vzdolžnih testih z največjim priporočenim naklonom, navedenim na nalepki. Preberite navodila za uporabo stroja na pobočjih v *uporabniškem priročniku* in preverite razmere, v katerih boste upravljali stroj, da ugotovite, ali lahko stroj upravljate v razmerah, ki so na zadevni dan prisotne na zadevni lokaciji. Če se teren spremeni, se lahko spremeni tudi upravljanje stroja na klanecu.

1. Opozorilo – pred uporabo preberite *Priročnik za upravljanje*; stroja ne uporabljajte, če niste ustrezno usposobljeni.
2. Opozorilo – nosite opremo za zaščito sluha.
3. Nevarnost urenin/amputiranja rok ali nog – ne približujte se gibljivim delom; vsi ščitniki in varovala morajo biti na svojem mestu.
4. Nevarnost prevrnitve – ne uporabljajte na pobočjih z naklonom nad 15°.
5. Nevarnost izmeta predmetov – ne dovolite, da se navzoče osebe približajo stroju.
6. Opozorilo – preden zapustite stroj, vklopite parkirno zavoro, ugasnite motor in odstranite ključ.

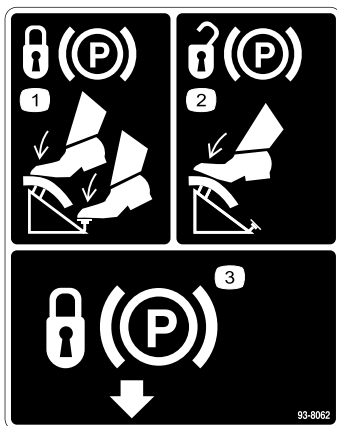

93-8062

decal93-8062

1. Za zaklepanje parkirne zavore pritisnite zavorno stopalko in zaporo parkirne zavore.
2. Za odklepanje parkirne zavore pritisnite zavorno stopalko.
3. Zapora parkirne zavore

WARNING: Cancer and Reproductive Harm - www.P65Warnings.ca.gov. For more information, please visit www.ttcocAProp65.com

CALIFORNIA SPARK ARRESTER WARNING

Operation of this equipment may create sparks that can start fires around dry vegetation. A spark arrester may be required. The operator should contact local fire agencies for laws or regulations relating to fire prevention requirements.

133-8062

decal133-8062



Oznake na akumulatorjih

Na akumulatorju lahko najdete vse ali samo nekatere naslednje oznake.

- | | |
|---|--|
| 1. Nevarnost eksplozije | 6. Preprečite, da bi se nepooblaščen osebe približale akumulatorju. |
| 2. Prepovedano kajenje, približevanje z odprtim plamenom ali ognjem | 7. Nosite opremo za zaščito oči; eksplozivni plini lahko povzročijo slepoto in druge poškodbe. |
| 3. Nevarnost opeklin zaradi kemikalij/jedkih tekočin | 8. Kislina iz akumulatorja lahko povzroči slepoto ali hude opekline. |
| 4. Nosite opremo za zaščito vida. | 9. Nemudoma sperite oči z vodo in hitro poiščite zdravniško pomoč. |
| 5. Preberite uporabniški priročnik. | 10. Vsebuje svinec; ne zavržite |

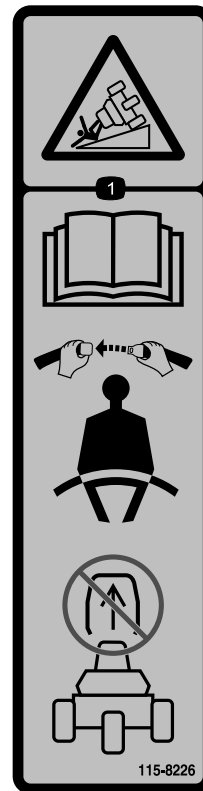

115-8226

decal115-8226

1. Nevarnost prevrnitve – preberite *Priročnik za upravljanje*; pripnite se z varnostnim pasom; ne odstranite varnostnega loka.

| GREENSMASTER 3XXX | | | | | | | |
|-------------------|---------------------|---------------------|---------------------|---------------------|---------------------|---------------------|---------------------|
| 1 | 2 | | 3 | | 4 | | 5 |
| | | | | | | | |
| | 3.8 MPH 6.1 Km/h | 5.0 MPH 8.0 Km/h | 3.8 MPH 6.1 Km/h | 5.0 MPH 8.0 Km/h | 3.8 MPH 6.1 Km/h | 5.0 MPH 8.0 Km/h | 3.8 MPH 6.1 Km/h |
| 0.062" / 1.6mm | N/R | N/R | 9 | N/R | 9 | N/R | 9 |
| 0.094" / 2.4mm | N/R | N/R | 9 | N/R | 9 | N/R | 9 |
| 0.125" / 3.2mm | N/R | N/R | 9 | N/R | 9 | N/R | 9 |
| 0.156" / 4.0mm | N/R | N/R | 9 | N/R | 9 | N/R | N/R |
| 0.188" / 4.8mm | N/R | N/R | 9 | N/R | 7 | N/R | N/R |
| 0.218" / 5.5mm | N/R | N/R | 9 | N/R | 6 | N/R | N/R |
| 0.250" / 6.4mm | 7 | N/R | 6 | 7 | 5 | 7 | N/R |
| 0.312" / 7.9mm | 6 | N/R | 5 | 6 | 4 | 6 | N/R |
| 0.375" / 9.5mm | 6 | 7 | 4 | 5 | 4 | 5 | N/R |
| 0.438" / 11.1mm | 6 | 6 | 4 | 5 | 3 | 4 | N/R |
| 0.500" / 12.7mm | 5 | 6 | 3 | 4 | N/R | N/R | N/R |
| 0.625" / 15.9mm | 4 | 5 | 3 | 3 | N/R | N/R | N/R |
| 0.750" / 19.0mm | 3 | 4 | 3 | 3 | N/R | N/R | N/R |
| 0.875" / 22.2mm | 3 | 4 | N/R | 3 | N/R | N/R | N/R |
| 1.000" / 25.4mm | 3 | 3 | N/R | N/R | N/R | N/R | N/R |

115-8156

decal115-8156

- | | | | |
|-----------------------------|------------------------------|------------------------------|-----------|
| 1. Višina vreten | 3. Rezalna enota z 8 rezili | 5. Rezalna enota s 14 rezili | 7. Hitro |
| 2. Rezalna enota s 5 rezili | 4. Rezalna enota z 11 rezili | 6. Hitrost vreten | 8. Počasi |

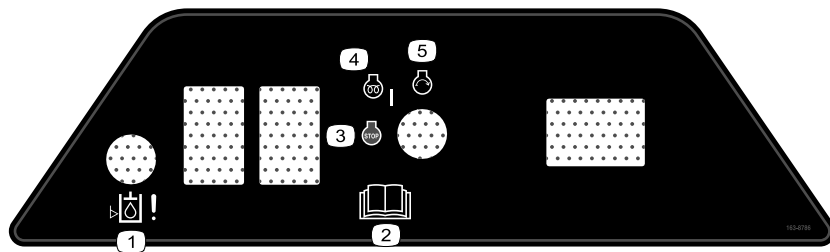

decal163-8786

163-8786

1. Pozor – nivo hidravlične tekočine
 2. Preberite *Priročnik za upravljanje*.
 3. Motor – izklop
 4. Motor – predogrevanje
 5. Motor – zagon
-

Nastavitve

Prosti deli

V spodnji karti potrdite vse dele kateri so bili poslani.

| Postopek | Opis | Količina | Uporaba |
|---------------|---|----------|---|
| 1 | Sedež | 1 | Namestite sedež na podlago. |
| | Matica (5/16") | 4 | |
| 2 | Ni zahtevanih delov | – | Napolnitev akumulatorja. |
| 3 | Varnostni lok | 1 | Namestitev varnostnega loka. |
| | Vijak (5/8 x 4 1/2") | 4 | |
| | Varovalna matica (5/8") | 4 | |
| 4 | Naprava za telematiko | 1 | Namestite napravo za telematiko. |
| | Nosilec naprave | 1 | |
| | Kabelski snop za telematiko | 1 | |
| | Vijak(št. 10) | 2 | |
| | Matica(št. 10) | 2 | |
| | U-vijak | 1 | |
| Matica (3/8") | 2 | | |
| 5 | Ni zahtevanih delov | – | Zmanjšanje tlaka v pnevmatikah. |
| 6 | Nosilni okvir | 2 | Namestite sprednje nosilne okvirje. |
| | Distančnik | 2 | |
| | Vijak (1/2" x 3 1/4") | 2 | |
| | Varovalna matica (1/2") | 2 | |
| 7 | Ni zahtevanih delov | – | Nastavite valje nosilnega okvirja. |
| 8 | Ni zahtevanih delov | – | Namestite hladilnik motornega olja (izbirno). |
| 9 | Dvižni kavelj (Za navodila za namestitev glejte Priročnik za upravljanje rezalne enote) | 3 | Namestitev rezalne enote. |
| | Vijak (priložen rezalni enoti) | 6 | |
| | Vijak (#10 x 5/8") | 1 | |
| | Protimatica(št. 10) | 1 | |
| | Rezalna enota (naprodaj ločeno) | 3 | |
| | Kroglični vijak (priložen rezalni enoti) | 6 | |
| | Košara za travo | 3 | |
| 10 | Ni zahtevanih delov | – | Označite zunanje košare za travo. |
| 11 | Ni zahtevanih delov | – | Nastavite višino za prevoz. |
| 12 | Komplet varoval CE (Št. dela 04441; kupite posebej) | 1 | Namestite komplet varoval CE. |
| 13 | Nalepka z oznako CE | 1 | Namestitev nalepk CE (po potrebi). |
| | Nalepka CE z letnico proizvodnje | 1 | |
| 14 | Ni zahtevanih delov | – | Utekajte zavore. |

Opomba: Pritrdilni elementi za rezalne enote Greensmaster 3250-D so priloženi rezalnim enotam.

1

Namestitev sedeža

Deli potrebni za ta postopek:

| | |
|---|----------------|
| 1 | Sedež |
| 4 | Matica (5/16") |

Postopek

Opomba: Drsnike sedeža namestite v sprednji niz lukenj za pritrditev, da pridobite dodatnih 7,6 cm pri nastavitvi naprej, ali v zadnje luknje za pritrditev za dodatnih 7,6 cm pri nastavitvi nazaj.

1. Odstranite varovalne matice, s katerimi so drsniki sedeža pritrjeni na trakove podlage. Varovalne matice zavržite.
2. Priključite kabelski snop na stikalo sedeža.
3. Drsnike sedeža pritrdite na podporo sedeža z varovalnimi maticami (5/16"), ki so priložene v zrahljanih delih.

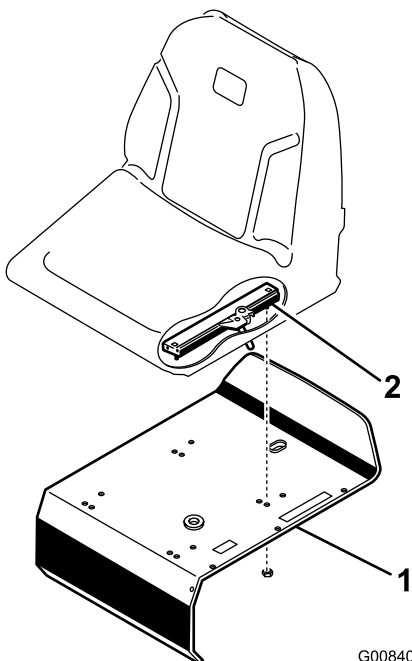

Diagram 3

1. Podpora sedeža 2. Drsnik sedeža

2

Polnjenje akumulatorja

Ni zahtevanih delov

Postopek

Napolnitev akumulatorja.

3

Namestitev varnostnega loka

Deli potrebni za ta postopek:

| | |
|---|-------------------------|
| 1 | Varnostni lok |
| 4 | Vijak (5/8 x 4 1/2") |
| 4 | Varovalna matica (5/8") |

Postopek

1. Varnostni lok namestite tako, da je vrh cevi ukrivljen proti sprednjemu delu stroja.

4

Namestitev naprave za telematiko

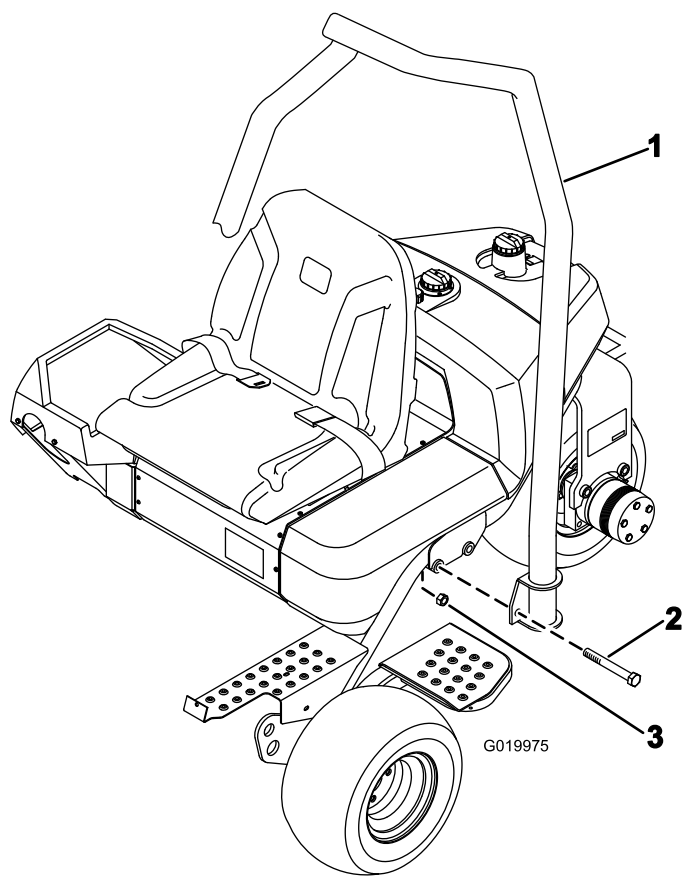

Diagram 4

g019975

1. Varnostni lok
2. Vijak ($\frac{5}{8}$ x 4 $\frac{1}{2}$ ")
3. Varovalna matica ($\frac{3}{8}$ ")

2. Varnostni lok spustite na okvir in ga poravnajte z luknjami za pritrnitev.
3. Vsako stran varnostnega loka pritrnite na okvir z 2 vijakoma ($\frac{5}{8}$ x 4 $\frac{1}{2}$ ") in varnostnima maticama.
4. Privijte pritrtilne elemente z zateznim momentom od 183 do 223 N·m.

Deli potrebni za ta postopek:

| | |
|---|-----------------------------|
| 1 | Naprava za telematiko |
| 1 | Nosilec naprave |
| 1 | Kabelski snop za telematiko |
| 2 | Vijak(št. 10) |
| 2 | Matica(št. 10) |
| 1 | U-vijak |
| 2 | Matica ($\frac{3}{8}$ ") |

Postopek

1. Da nosilec naprave pritrдите na varnostni lok, uporabite U-vijak in dve matici ($\frac{3}{8}$ ").
2. Priključite priključek naprave na priključek na kabelskem snopu za telematiko z oznako P02.
3. Kabelski snop speljite navzdol po varnostnem loku in priključite priključek kabelskega snopa z oznako P01 na priključek kabelskega snopa stroja z oznako P48.

Napravo za telematiko pritrдите na nosilec naprave z dvema vijakoma (št. 10) in 2 maticama (št. 10).

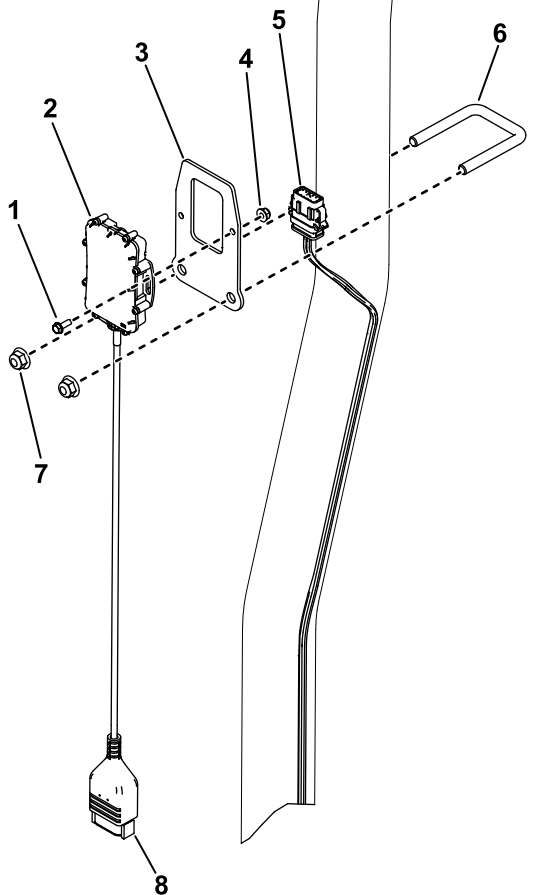
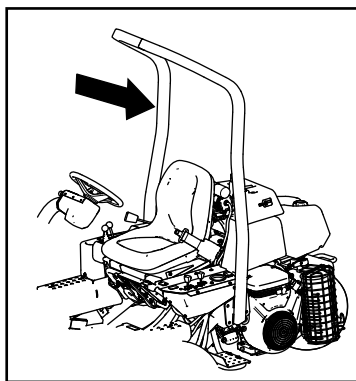

Diagram 5

g535780

- | | |
|--------------------------|--|
| 1. Vijak (št. 10) | 5. Kabelski snop za telematiko |
| 2. Naprava za telematiko | 6. U-vijak |
| 3. Nosilec naprave | 7. Matica ($\frac{3}{8}$ " |
| 4. Matica (št. 10) | 8. Priključek za kabelski snop za telematiko |

5

Zmanjšanje tlaka v pnevmatikah

Ni zahtevanih delov

Postopek

Pnevmatike so tovarniško prenapolnjene za namene pošiljanja. Pred zagonom stroja zmanjšajte tlak na ustrezno raven.

6

Namestitev sprednjih nosilnih okvirjev

Deli potrebni za ta postopek:

| | |
|---|--|
| 2 | Nosilni okvir |
| 2 | Distančnik |
| 2 | Vijak ($\frac{1}{2}$ " x $3\frac{1}{4}$ " |
| 2 | Varovalna matica ($\frac{1}{2}$ " |

Postopek

1. Namestite sklop nosilnega okvirja na vsak zaklep z distančnikom, vijakom ($\frac{1}{2}$ " x $3\frac{1}{4}$ " in varovalno matico ($\frac{1}{2}$ "). Privijte z zateznim navorom od 91 do 113 N·m.

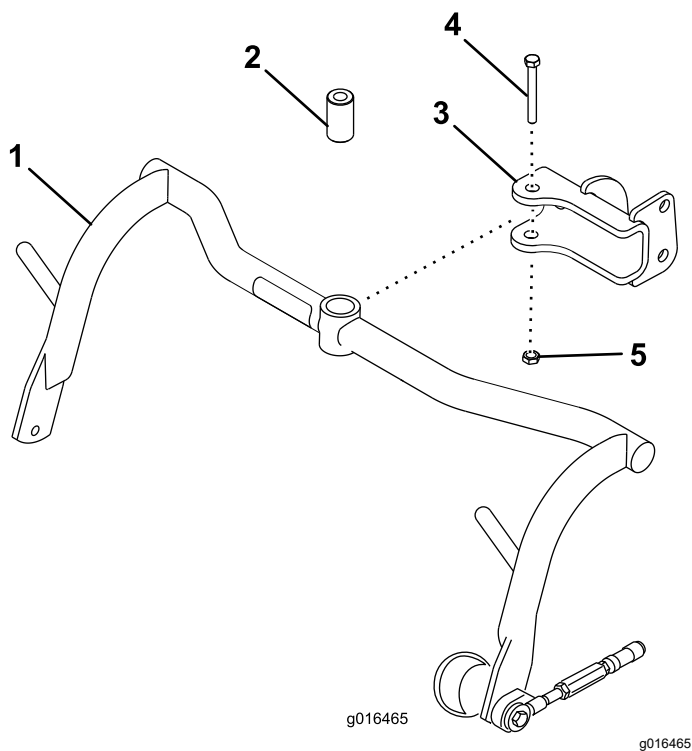

Diagram 6

- | | |
|------------------|---|
| 1. Nosilni okvir | 4. Vijak ($\frac{1}{2} \times 3 \frac{1}{4}$ " |
| 2. Distančnik | 5. Varovalna matica ($\frac{1}{2}$ " |
| 3. Zaklep | |

- Namažite puše v vsakem nosilnem okvirju z mastjo št. 2 na litijevi osnovi.

7

Nastavitev valjev nosilnega okvirja

Ni zahtevanih delov

Postopek

- Stroj postavite na ravno površino in spustite nosilne okvirje rezalne enote na tla.
- Preverite, ali je med valji nosilnega okvirja in tlemi 13 mm prostora.
- Prepričajte se, da so valji nosilnega okvirja poravnani s tlemi. Če valji niso poravnani s tlemi, vstavite dolgo orodje v konec nosilnega okvirja in pritiskajte, dokler valji niso poravnani.
- Če morate prilagoditi razdaljo, zrahljajte protimatico na zaustavitvenem vijaku nosilnega okvirja in zavrtite vijak navzgor ali navzdol, da

dvignete ali spustite nosilni okvir. Zategnite protimatico, da zaklenete nastavljeni položaj.

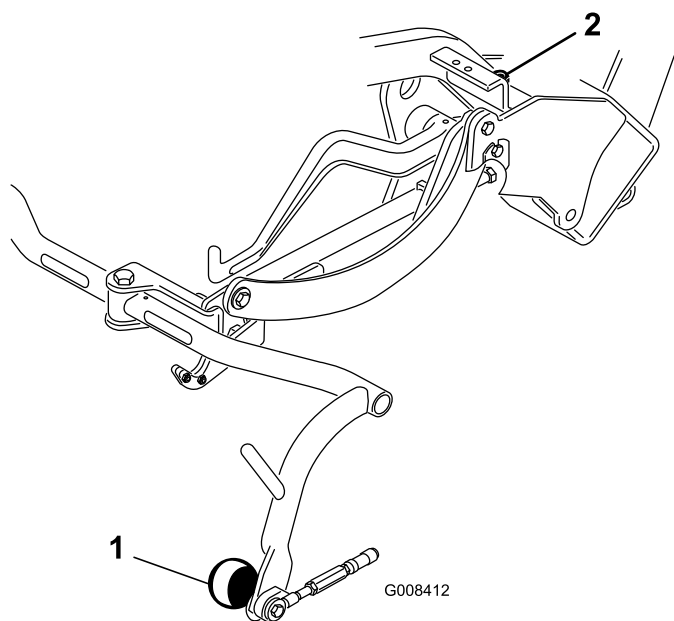

Diagram 7

- | | |
|---------------------------|--|
| 1. Valj nosilnega okvirja | 2. Zaustavitveni vijak nosilnega okvirja |
|---------------------------|--|

8

Namestitev hladilnika olja

Izbirno

Ni zahtevanih delov

Postopek

Če stroj uporabljate na območju, kjer se temperature okolja gibljejo od 20 do 49 °C, ali če stroj uporabljate za velike obremenitve (košnja drugih območij, ki niso zelenice, kot so čistine ali vertikutiranje), namestite na stroj komplet hladilnika hidravličnega olja (št. dela 104-7701).

9

Namestitev rezalnih enot

Deli potrebni za ta postopek:

| | |
|---|---|
| 3 | Dvižni kavelj (Za navodila za namestitev glejte <i>Priročnik za upravljanje rezalne enote</i>) |
| 6 | Vijak (priložen rezalni enoti) |
| 1 | Vijak (#10 x 5/8") |
| 1 | Protimatica(št. 10) |
| 3 | Rezalna enota (naprodaj ločeno) |
| 6 | Kroglični vijak (priložen rezalni enoti) |
| 3 | Košara za travo |

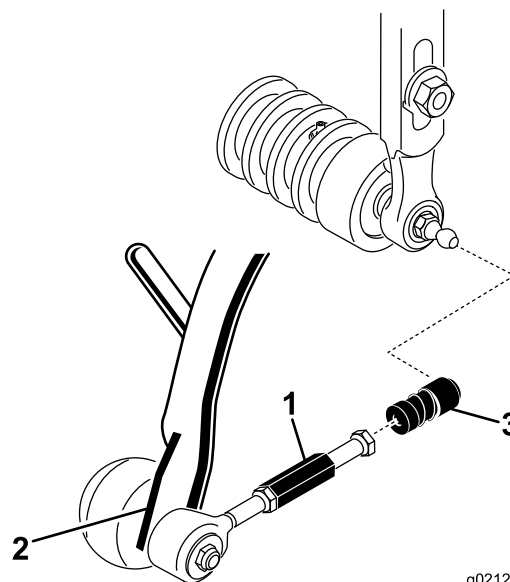

g021274

g021274

Diagram 8

1. Podaljšek vlečnega člena
2. Vlečna ročica
3. Nastavek za kroglasti zglob

Postopek

Opomba: Ko brusite, nastavljate višino krošnje ali izvajate druge vzdrževalne postopke na rezalnih enotah, shranite motorje vreten rezalne enote v podporne cevi, da preprečite poškodbo cevi.

Pomembno: Ne dvigujte vzvodov obese v položaj za prevoz, ko so motorji vreten v držalih v ohišju stroja. Lahko pride do poškodbe motorjev ali cevi.

1. Odstranite rezalne enote iz kartonske embalaže. Sestavite in prilagodite jih, kot je to navedeno v *Priročniku za upravljanje rezalne enote*.
2. Potisnite rezalno enoto pod vlečni okvir, medtem pa zatakните dvižni obroček na ročico za dvig.
3. Potisnite tulec nazaj na vsak nastavek za kroglasti zglob in zatakните nastavek na kroglični vijak rezalne enote.

4. Namestite košaro na nosilni okvir.
5. Prilagodite vlečne člene, dokler ni 2 do 3 mm prostora med robom košare in rezili vreten. Prepričajte se, da so robovi košare enako oddaljeni od rezil vreten po vsej širini rezil vreten.
6. Poravnajte vtičnice v kroglastih zglobeh tako, da je odprta stran vtičnice usmerjena na kroglični vijak. Zategnite protimatice, da pritrdite vtičnice na svoja mesta.
7. Prepričajte se, da je približno 13 mm navoja izpostavljenih na vsakem pritrdilnem vijaku pogonskega motorja vretena.

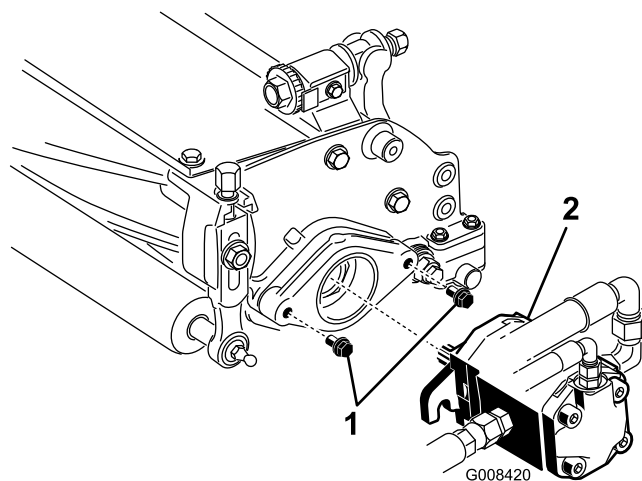

G008420

g008420

Diagram 9

1. Pritrdilni vijaki
2. Pogonski motor

8. Utorno gred motorja premažite s čisto mastjo in namestite motor tako, da ga zavrtite v smeri urinega kazalca, tako da prirobnice motorja očistijo vijake. Zavrtite motor v nasprotni smeri urinega kazalca, dokler se prirobnice ne zataknejo za vijake.
9. Zategnite pritrdilne vijake.

11

Nastavitev višine za prevoz

Ni zahtevanih delov

Postopek

Preverite višino za prevoz in jo po potrebi prilagodite.

1. Parkirajte stroj na ravni površini.
2. Pri rezalnih enotah, ki so opremljene z dvižnim kavljem, preverite, ali je razdalja od vrha nastavitvenega vijaka nosilnega okvirja do zadnjega dela nosilnega okvirja 25 mm. Če razdalja ni 25 mm, nadaljujte s korakom 4.

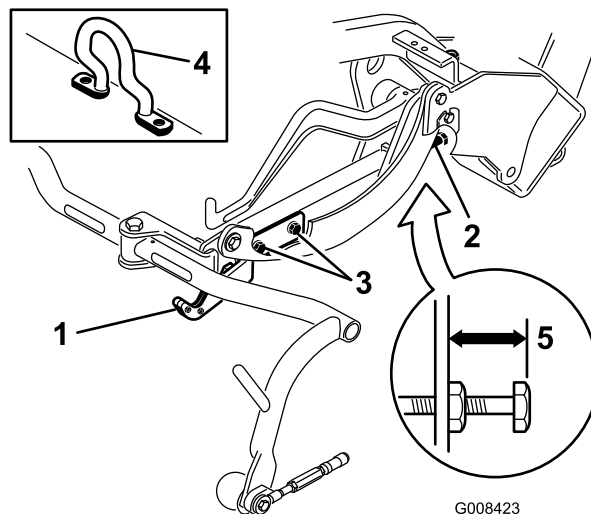

Diagram 11

- | | |
|---|------------------|
| 1. Transportna plošča | 4. Dvižni kavelj |
| 2. Nastavitveni vijak | 5. 25 mm |
| 3. Pritrdilni vijak za transportno ploščo | |

3. Pri rezalnih enotah, ki so opremljene z verižnim členom ali z ravnim dvižnim kavljem, preverite, ali je razdalja od vrha nastavitvenega vijaka nosilnega okvirja do zadnjega dela nosilnega okvirja 22 mm. Če razdalja ni 22 mm, nadaljujte s korakom 4. Če je rezalna enota opremljena z zamaknjenim dvižnim členom, nadaljujte z naslednjim korakom.

10

Označevanje zunanjih košar za travo

Ni zahtevanih delov

Postopek

Za pomoč pri poravnavi stroja za zaporedne rezalne prehode izvedite naslednji postopek za košare št. 2 in št. 3 rezalne enote:

1. Izmerite približno 12,7 cm od zunanjega roba vsake košare.
2. Na vsako košaro položite trak belega traku ali narišite črto, ki je vzporedna z zunanjim robom vsake košare.

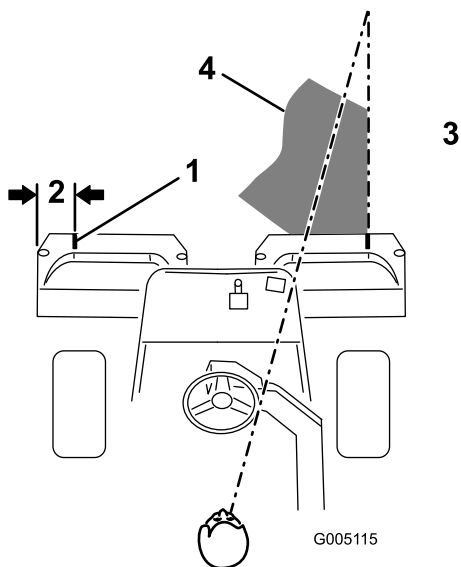

Diagram 10

- | | |
|----------------------|---|
| 1. Poravnalni trak | 3. Kosite travo na desni strani |
| 2. Približno 12,7 cm | 4. Bodite osredotočeni na točko od 1,8 do 3 m pred strojem. |

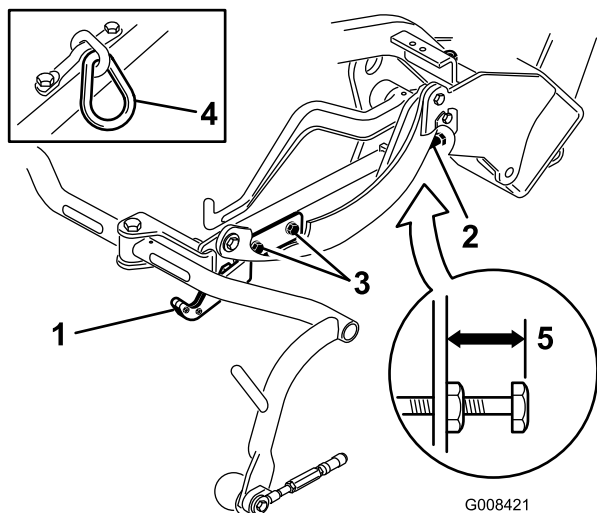

Diagram 12

g008421

- | | |
|---|-----------------|
| 1. Transportna plošča | 4. Verižni člen |
| 2. Nastavitveni vijak | 5. 22 mm |
| 3. Pritrdilni vijak za transportno ploščo | |

okvirja. Zavrtite vijak navzven za dvig in navznoter za spuščanje. Ko dosežete ustrezno višino, privijte protimatico.

- Zavrtite transportno ploščo, dokler ne zaklene vlečni okvir. Privijte vijake.

12

Namestitev kompleta varoval CE

Deli potrebni za ta postopek:

| | |
|---|---|
| 1 | Komplet varoval CE (Št. dela 04441; kupite posebej) |
|---|---|

Postopek

Namestite komplet varoval CE (Št. dela 04441); za namestitev komplet, glejte *navodila za namestitev*.

Ta stroj je skladen s standardoma EN ISO 5395: 2013, če je opremljen s kompletom varoval.

13

Namestitev nalepk CE

Deli potrebni za ta postopek:

| | |
|---|----------------------------------|
| 1 | Nalepka z oznako CE |
| 1 | Nalepka CE z letnico proizvodnje |

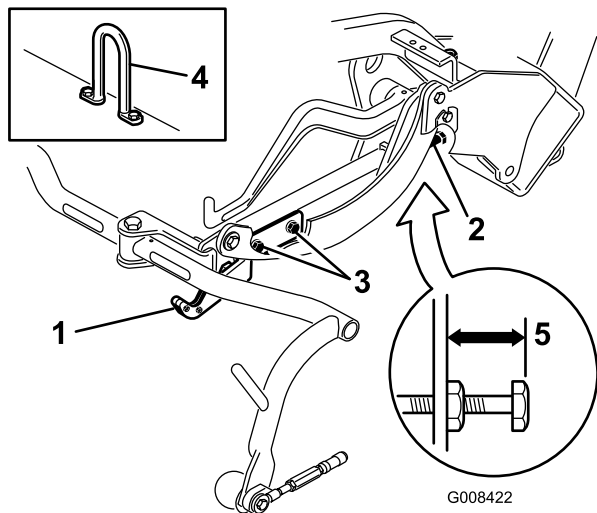

Diagram 13

g008422

- | | |
|---|-----------------|
| 1. Transportna plošča | 4. Kavelj člena |
| 2. Nastavitveni vijak | 5. 22 mm (7/8") |
| 3. Pritrdilni vijak za transportno ploščo | |

- Zrahljajte pritrdilne vijake za transportno ploščo.
- Dvignite rezalne enote v položaj za prevoz.

Pomembno: Ne dvigujte vzmetenja v položaj za prevoz, ko so motorji vreten v držalih ohišja stroja. Lahko pride do poškodbe motorjev ali cevi.

- Prepričajte se, da so vsi nosilni okvirji na enaki višini od tal. Če so, nadaljujte s korakom 8.
- Če nosilni okvirji niso na enaki višini, popustite protimatico na nastavitvenem vijaku nosilnega

Postopek

Če uporabljate ta stroj v državi, ki deluje v skladu s standardi CE, izvedite naslednje korake, potem ko na stroj namestite komplet uteži in komplet varoval:

- Nalepko z oznako CE namestite poleg tipske ploščice.

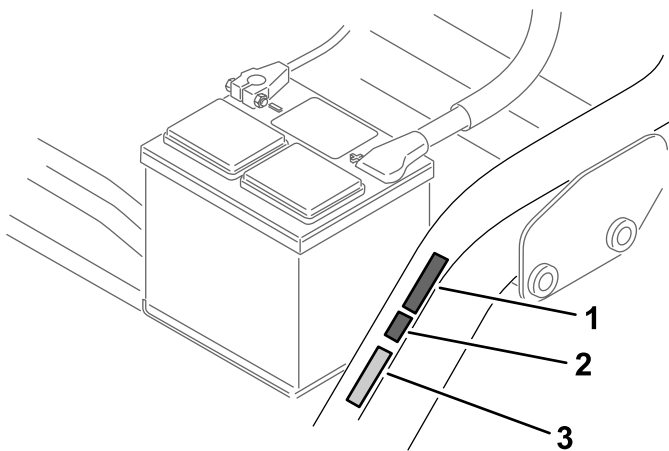

Diagram 14

g234996

1. Nalepka CE z letnico proizvodnje
2. Nalepka z oznako CE
3. Tipska ploščica

- Nalepko z letnico proizvodnje CE namestite poleg nalepke z oznako CE.

14

Utekanje zavor

Ni zahtevanih delov

Postopek

Utekajte zavore.

Pregled izdelka

Kontrole

Stopalka za vožnjo

Stopalka za vožnjo (Diagram 15) ima 3 funkcije: za premikanje stroja naprej, za premikanje nazaj in za zaustavitev stroja. Pritisnite zgornji del stopalke, da se premaknete naprej, in spodnji del stopalke, da se pomaknete nazaj ali da vam pomaga pri ustavljanju, ko se premikate naprej. Prav tako pustite, da se stopalka premakne v NEVTRALEN položaj, da zaustavite stroj. Pri premikanju naprej ne naslonite pete stopala na položaj za vzvratno vožnjo (Diagram 16).

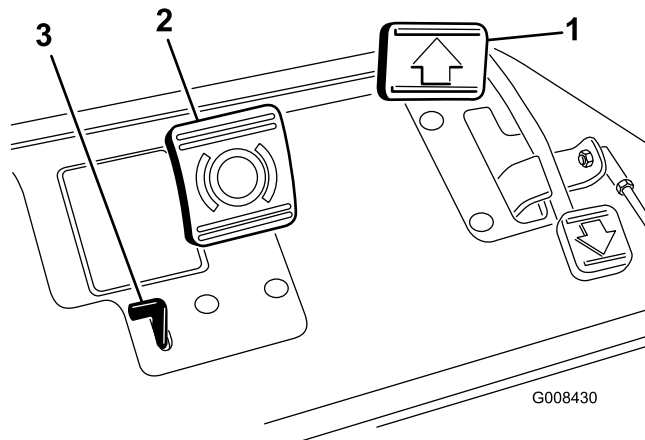

G008430

Diagram 15

g008430

1. Stopalka za vožnjo
2. Zavorna stopalka
3. Ročica parkirne zavore



G005105

Diagram 16

g005105

Zavorna stopalka

Za ustavljanje stroja pritisnite zavorno stopalko (Diagram 15), tako da aktivirate zavore na sprednjih kolesih.

Ročica parkirne zavore

Če želite nastaviti parkirno zavoro, pritisnite najprej zavorno stopalko, nato pa ročico parkirne zavore (Diagram 15), da aktivirate zavore. Sprostite ročico s pritiskom na zavorno stopalko. Vključite parkirno zavoro preden zapustite stroj.

Ročica za plin

Ročica za plin (Diagram 17) vam omogoča nadzor nad številom vrtljajev motorja. Premaknite ročico za plin v položaj HITRO, da povečate število vrtljajev motorja; premaknite ročico za plin v položaj POČASI, da zmanjšate hitrost motorja. Hitrosti na tleh so naslednje:

- hitrost košnje naprej od 3,2 do 8 km/h;
- največja hitrost prevoza 14,1 km/h;
- največja hitrost vzvratno 4,0 km/h.

Opomba: Motorja ne morete ugasniti z ročico za plin.

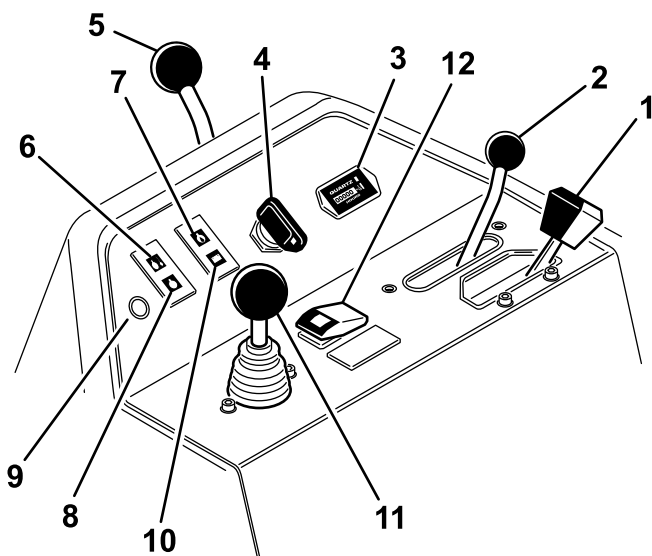

Diagram 17

g583176

- | | |
|--|--|
| 1. Ročica za plin | 7. Lučka za tlak motornega olja |
| 2. Funkcijska krmilna ročica | 8. Opozorilna lučka za akumulator |
| 3. Merilnik delovnih ur | 9. Opozorilna lučka – komplet za odkrivanje puščanj hidravlične tekočine |
| 4. Stikalo za vžig | 10. Indikatorska lučka za žarilno svečko |
| 5. Ročica za zaklepanje krmilne ročice | 11. Krmilna ročica za dviganje/spuščanje kosilnice |
| 6. Lučka za temperaturo vode | 12. Gumb za razveljavitev visoke temperature |

Funkcijska krmilna ročica

Funkcijska krmilna ročica (Diagram 17) omogoča 2 izbiri vožnje in NEVTRALNI položaj. Med premikanjem stroja lahko preklopite iz košnje v prevoz ali iz prevoza v košnjo (ne v nevtralni položaj); ne bo prišlo do škode.

- ZADNJI položaj — nevtralni položaj; uporabite pri brušenju vreten
- SREDNJI položaj — uporabite pri košnji trave
- SPREDNJI položaj — uporabite med vožnjo stroja med delovnimi območji

Merilnik delovnih ur

Merilnik delovnih ur (Diagram 17) prikazuje skupno število ur delovanja stroja. Delovati začne, ko obrnete stikalo za vžig na ključ v položaj VKLOP.

Stikalo za vžig

Vstavite ključ v stikalo (Diagram 17) in ga obrnite v smeri urinega kazalca v položaj ZAGON, da zaženete motor. Spustite ključ takoj, ko se motor zažene; ključ se premakne v položaj VKLOP. Zavrtite ključ v nasprotni smeri urinega kazalca v položaj za IZKLOP, da ugasnete motor.

Ročica za zaklepanje krmilne ročice

Obrnite ročico (Diagram 17) nazaj, da sprostite prilagojeni položaj, dvignite ali spustite krmilno ročico, kakor vam ustreza, nato pa obrnite ročico naprej, da zaklenete prilagojeni položaj.

Lučka za temperaturo vode

Lučka (Diagram 17) zasveti in motor se samodejno ugasne, ko temperatura hladilne tekočine motorja postne previsoka.

Lučka za tlak motornega olja

Lučka (Diagram 17) zasveti, ko tlak motornega olja pade pod varno raven.

Opozorilna lučka za akumulator

Lučka (Diagram 17) zasveti, če je akumulator skoraj izprazen.

Indikatorska lučka za žarilno svečko

Indikatorska lučka za žarilno svečko (Diagram 17) zasveti, ko se žarilne svečke vklopijo.

Opomba: Indikatorska lučka za žarilno svečko lahko za kratek čas zasveti po zagonu motorja; to je normalno.

Svetlobni indikator za odkrivanje puščanj hidravlične tekočine

Komplet za odkrivanje puščanj hidravlične tekočine – če je vgrajen

Lučka (Diagram 17) zasveti, če komplet za odkrivanje puščanj hidravlične tekočine (če je vgrajen v stroju) zazna puščanje hidravlične tekočine.

Krmilna ročica za dviganje/spuščanje kosilnice

Pomik krmilne ročice (Diagram 17) naprej med rezanjem spušča rezalne enote in zažene vretena. Povlecite krmilno ročico nazaj, da ustavite vretena in dvignete rezalne enote. Če želite ustaviti vretena, ne da bi dvignili rezalne enote, za trenutek povlecite krmilno ročico nazaj in jo spustite. Zaženite vretena tako, da premaknete krmilno ročico naprej.

Gumb za razveljavitev visoke temperature

Če se motor ugasne, ker je pregret, pritisnite gumb za razveljavitev (Diagram 17) in ga držite, dokler stroja ne premaknete na varno mesto in pustite, da se ohladi.

Opomba: Ko uporabljate gumb za razveljavitev, ga morate neprekinjeno pritiskati, da deluje. Ne uporabljajte ga dlje časa.

Ročica za brušenje

Uporabite ročico za brušenje (Diagram 18) s krmilno ročico za dviganje/spuščanje kosilnice in gumb za nadzor hitrosti vreten pri brušenju vreten.

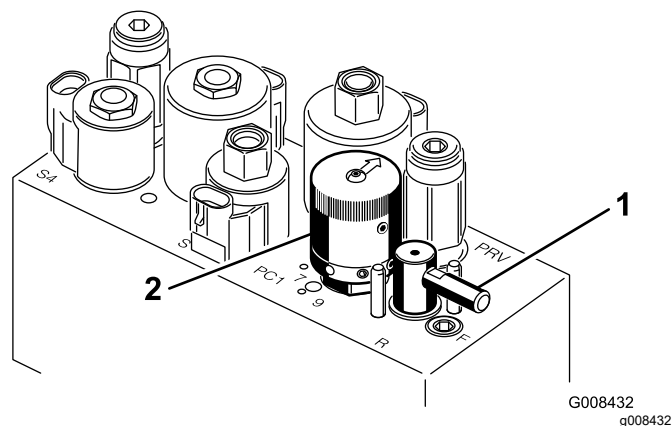

Diagram 18

1. Ročica za brušenje
2. Gumb za nadzor hitrosti vreten

Gumb za nadzor hitrosti vreten

Uporabite gumb za nadzor hitrosti vreten (Diagram 18), da prilagodite hitrost vreten.

Ročica za nastavitev sedeža

Ročica za nastavitev sedeža na levi strani sedeža (Diagram 19) omogoča premik sedeža naprej ali nazaj za 18 cm.

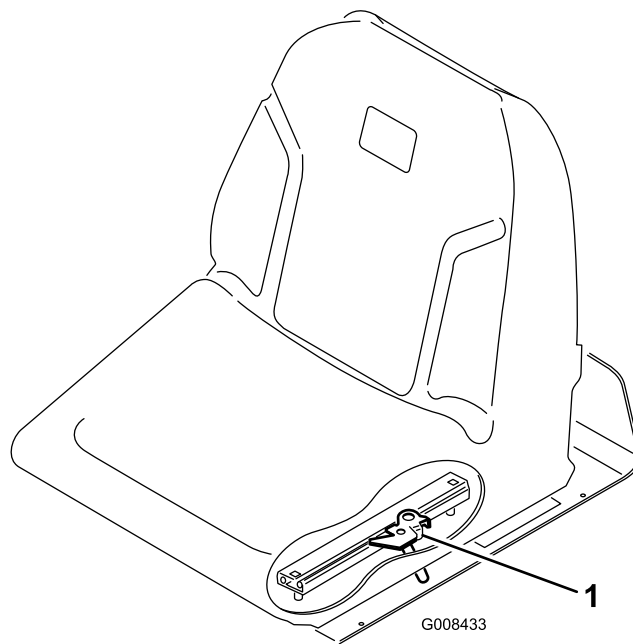

Diagram 19

1. Ročica za nastavitev sedeža

Zaporni ventil za gorivo

Zaprte zaporni ventil za gorivo (Diagram 20) pod rezervoarjem za gorivo, pri shranjevanju ali prevozu stroja na tovornjaku ali prikolici.

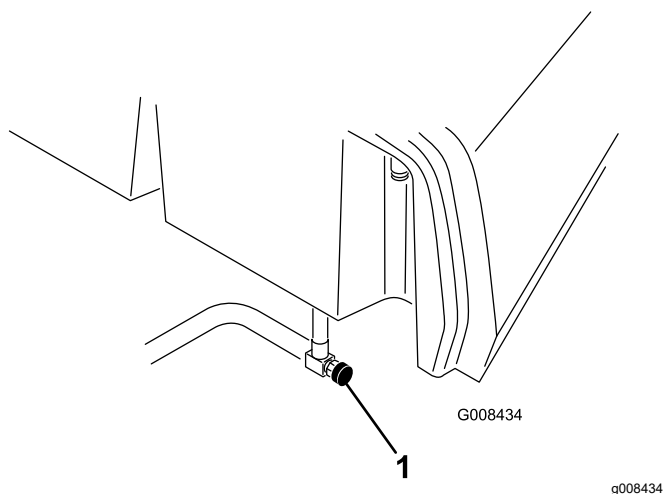

Diagram 20

1. Zaporni ventil za gorivo ventil (pod rezervoarjem za gorivo)

Specifikacije

Opomba: Tehnični podatki in oblika se lahko spremenijo brez predhodnega obvestila.

| | |
|-------------------------------|--|
| Širina reza | 150 cm |
| Tekalna površina kolesa | 128 cm |
| Medosna razdalja | 123 cm |
| Skupna dolžina (s košarami) | 238 cm |
| Skupna širina | 173 cm |
| Skupna višina | 197 cm |
| Nastavitve za hitrost motorja | Najvišja vrtilna frekvenca v prostem teku: 2.710 ± 50 vrt./min. Najnižja vrtilna frekvenca v prostem teku: 1.500 ± 50 vrt./min. |
| Neto teža vreten z 11 rezili | 680 kg |

Delovni priključki/dodatna oprema

Za povečanje in razširitev zmogljivosti stroja podjetje Toro ponuja širok nabor odobrenih delovnih priključkov in dodatne opreme. Za seznam odobrenih priključkov in dodatne opreme se obrnite na pooblaščenega serviserja ali pooblaščenega distributerja strojev Toro oziroma obiščite www.Toro.com.

Če želite zagotoviti optimalno delovanje in ohraniti veljavnost varnostnega certifikata stroja, uporabljajte izključno originalne nadomestne dele in dodatno opremo Toro. Uporaba nadomestnih delov in dodatne opreme drugih proizvajalcev je lahko nevarna in lahko privede do razveljavitve garancije.

Delovanje

Opomba: Ugotovite, katera stran je leva in katera desna, gledano s položaja za upravljanje stroja.

Pred uporabo

Varnost pred upravljanjem

Splošna varnost

- Otrokom ali neusposobljenim osebam ne smete nikoli dovoliti, da upravljajo ali servisirajo stroj. Lokalni predpisi lahko omejujejo starost upravljavca. Za usposabljanje vseh upravljavcev in mehanikov je odgovoren lastnik.
- Seznanite se s postopki za varno upravljanje opreme, krmilniki za upravljavca in varnostnimi oznakami.
- Aktivirajte parkirno zavoro, izklopite stroj, odstranite ključ in počakajte, da se vsi premikajoči se deli ustavijo, preden zapustite upravljavčev položaj. Pustite, da se stroj ohladi, preden ga nastavite, popravite, očistite ali shranite.
- Seznaniti se morate z načinom hitre zaustavitve in izklopa stroja.
- Preverite, ali so nadzorni mehanizmi za zaznavanje prisotnosti upravljavca, varnostna stikala in varnostna zaščitna varovala nameščeni in delujejo pravilno. Ne upravljajte stroja, če ti deli ne delujejo pravilno.
- Pred košenjem vedno pregledajte stroj in se prepričajte, da so rezalne enote v dobrem stanju.
- Preverite območje, kjer boste uporabljali stroj in odstranite vse predmete, ki jih lahko stroj izvrže.

Varnost pri ravnanju z gorivom

- Pri ravnanju z gorivom bodite zelo previdni. Gorivo je zelo vnetljivo in njegovi hlapi so eksplozivni.
- Ugasnite vse cigarete, cigare, pipe in druge možne vire vžiga.
- Uporabljajte samo odobrene posode za gorivo.
- Ko motor teče ali ko je vroč, ne smete v nobenem primeru odpirati pokrovčka za gorivo ali dolivati goriva v rezervoar za gorivo.
- Ne dolivajte ali izčrpavajte goriva v zaprtih prostorih.
- Stroja ali posode za gorivo ne smete shranjevati, kjer so lahko prisotni odprti plamen, iskra ali pilotni

plamen iz naprav, kot so na primer grelec za vodo ali drugi podobni gospodinjski aparati.

- Če gorivo razlijete, ne poskušajte zagnati motorja, da preprečite ustvarjanje virov vžiga, dokler se hlapi goriva ne razpršijo v zraku.

Polnjenje rezervoarja za gorivo

- **Prostornina rezervoarja za gorivo:** 22,7 litra
- **Priporočeno gorivo:**
 - Za najboljše rezultate uporabite le čisto, sveže dizelsko gorivo ali biodizelsko gorivo z nizko (< 500 ppm) ali ultra nizko (< 15 ppm) vsebnostjo žvepla. Cetansko število mora biti najmanj 40. Gorivo kupujte v količinah, ki jih lahko porabite v 180 dneh, da zagotovite svežost goriva.
 - Uporabite poletno dizelsko gorivo (št. 2-D) pri temperaturah nad -7°C in zimsko dizelsko gorivo (št. 1-D ali mešanico goriv št. 1-D/2-D) pod to temperaturo. Uporaba zimskega goriva ima pri nižjih temperaturah nižje plamenišče in pretočne značilnosti v hladnem, ki olajšajo zagon in zmanjšajo zamašenost filtra za gorivo.

Opomba: Uporaba poletnega goriva pri temperaturah nad -7°C podaljša življenjsko dobo črpalke za gorivo in poveča moč v primerjavi z zimskim gorivom.

- Stroj lahko uporablja biodizelske mešanice goriva do oznake B20 (20 % biodizla, 80 % naftnega dizla). Za delež naftnega dizla morate uporabiti gorivo z nizko ali ultra nizko vsebnostjo žvepla. Upoštevajte naslednje previdnostne ukrepe:
 - ◇ Delež biodizla mora ustrezati specifikacijam v standardu ASTM D6751 ali EN14214.
 - ◇ Sestava mešanice goriva mora izpolnjevati zahteve standarda ASTM D975 ali EN590.
 - ◇ Biodizelske mešanice lahko poškodujejo pobarvane površine.
 - ◇ V hladnem vremenu uporabljajte mešanice, ki vsebujejo največ 5 % biodizla (B5).
 - ◇ Nadzorujte stanje tesnil, gibkih cevi in tesnilk, ki so v stiku z gorivom, ker se lahko sčasoma izrabijo.
 - ◇ Po uporabi biodizelskih mešanic lahko določeno obdobje pričakujete zamašitev filtra za gorivo.
 - ◇ Če želite dodatne informacije o biodizlu, se obrnite na svojega distributerja.

1. Očistite okolico pokrovčka rezervoarja za gorivo in ga odstranite ([Diagram 21](#)).

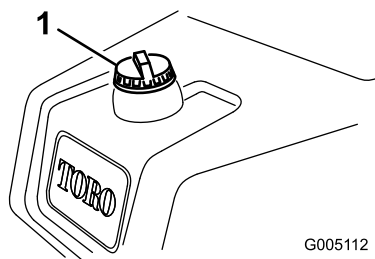

Diagram 21

1. Pokrovček rezervoarja za gorivo

2. Rezervoar za gorivo napolnite z gorivom, dokler raven goriva ni od 6 do 13 mm pod spodnjim delom nastavka za dolivanje.

Pomembno: Pazite, da ne dolijete preveč.

3. Namestite pokrovček.
4. Obrišite polito gorivo.

Vsakodnevna vzdrževalna dela

Servisni interval: Pred vsako uporabo ali dnevno

Vsak dan morate pred zagonom stroja opraviti naslednje postopke:

- Preverite nivo motornega olja — glejte [Preverjanje motornega olja \(stran 34\)](#).
- Izpustite vodo iz filtra za gorivo — glejte [Izpust vode iz filtra za gorivo \(stran 36\)](#).
- Preverite sistem za hlajenje — glejte [Vzdrževanje hladilnega sistema \(stran 42\)](#).
- Preverite tlak v pnevmatikah — glejte [Preverjanje tlaka v pnevmatikah \(stran 40\)](#).
- Preverite raven hidravlične tekočine — glejte [Preverjanje ravni hidravlične tekočine \(stran 46\)](#).
- Preverite nastavev stika med vretenom in nožem — glejte [Preverjanje nastavitve stika med vretenom in nožem \(stran 47\)](#).

Med uporabo

Varnost med upravljanjem

Splošna varnost

- Lastnik/upravljevec je odgovoren za preprečevanje nesreč, ki lahko povzročijo telesne poškodbe ali premoženjsko škodo.

- Nosite ustrezna zaščitna oblačila, vključno z opremo za zaščito za oči, dolge hlače; zaščitno in protizdrsno obutev ter opremo za zaščito sluha. Spnite dolge lase in ne nosite ohlapnih oblek ali ohlapnega nakita.
- Stroja ne upravljajte, če ste bolni, utrujeni ali pod vplivom alkohola oziroma drog.
- Med upravljanjem stroja morate biti popolnoma osredotočeni. Ne počnite ničesar, kar bi lahko odvrnilo vašo pozornost; v nasprotnem primeru lahko to privede do telesnih poškodb ali premoženjske škode.
- Pred zagonom motorja zagotovite, da so vsi krmilniki za nadzor vožnje v nevtralnem položaju, da je parkirna zavora vklopljena in da ste pravilno nameščeni na upravljavčevem položaju.
- Na stroju ne prevažajte potnikov.
- Drugim navzočim osebam in otrokom prepričajte vstop v območje delovanja stroja. Če morajo biti prisotni sodelavci, bodite previdni in zagotovite, da so košare za travo nameščene na stroju.
- Stroj upravljajte le pri dobri vidljivosti, da se tako izognete luknjam ali drugim skritim nevarnostim.
- Izogibajte se košnji na mokri travi. Slabši oprijem lahko povzroči zdrs stroja.
- Roke in noge ne smejo biti v bližini rezalnih enot.
- Pred vzvratno vožnjo pogledjte nazaj in navzdol, da se prepričate, da imate prosto pot.
- Bodite previdni pri približevanju nepreglednim ovinkom, grmom, drevesom ali drugim predmetom, ki lahko omejijo vaš pogled.
- Ko ne kosite, ustavite rezalne enote.
- Pri zavijanju in prečkanju cest in pločnikov s strojem upočasnite in bodite previdni. Dajte prednost drugim udeležencem v prometu.
- Motor sme teči samo v dobro prezračevanem prostoru. Izpušni plini vsebujejo tudi ogljikov monoksid, ki lahko povzroči smrt, če ga vdihavate.
- Delujoče kosilnice ne smete nikoli pustiti brez nadzora.
- Preden zapustite delovni položaj, storite naslednje:
 - Parkirajte stroj na ravni površini.
 - Spustite rezalne enote na tla in se prepričajte, da so izklopljene.
 - Vključite parkirno zavoro.
 - Ugasnite motor in odstranite ključ.
 - Počakajte, da se vsi deli ustavijo.
- Stroj uporabljajte samo pri dobri vidljivosti in ustreznih vremenskih pogojih. Ne upravljajte stroja, če obstaja nevarnost za udar strele.

Varnost pri uporabi varnostnega loka (ROPS)

- Nobenega dela varnostnega loka (ROPS) ne smete odstraniti s stroja.
- Zagotovite, da bo varnostni pas pripet in da ga lahko hitro odpnete v nujnih primerih.
- Vedno morate biti pripeti z varnostnim pasom.
- Preverite, ali so nad vami ovire in preprečite trk z njimi.
- Varnostni lok (ROPS) ohranjajte v dobrem stanju tako, da ga redno pregledujete za poškodbe in preverite, ali so pritrdilni elementi dobro zategnjeni.
- Vse poškodovane dele varnostnega loka (ROPS) nemudoma zamenjajte. Popravilo ali spreminjanje ni dovoljeno.

prevrne, če gre kolo prek roba ali če se rob vdre. Med strojem in nevarnimi deli ohranjajte varnostno območje.

- Ob vznožju pobočja si oglejte morebitne nevarnosti. Če je teren prenevaren, ga pokosite s samohodno kosilnico.
- Če je možno, naj bodo med uporabo stroja na pobočjih rezalne enote spuščene na tla. Dvig kosilnih enot med upravljanjem na klancih lahko povzroči nestabilnost stroja.
- Pri uporabi zbiralnikov za travo in drugih priključkov bodite še posebej previdni. Ta oprema vpliva na stabilnost stroja in privede do izgube nadzora.

Varna uporaba na pobočjih

- Pobočja so najpogostejši dejavnik pri nesrečah zaradi izgube nadzora in prevračanja, ki imajo lahko za posledico hude telesne poškodbe ali celo smrt. Sami odgovarjate za varno uporabo na pobočjih. Upravljanje stroja na strminah zahteva dodatno previdnost.
- Ocenite, ali so razmere na pobočju varne za uporabo stroja, obvezno si oglejte teren. Med pregledom se zanašajte na zdravo pamet in dobro presojo.
- Za upravljanje stroja na pobočjih preberite spodaj navedena navodila za uporabo stroja na pobočjih. Pred uporabo stroja ocenite razmere na pobočju, da se odločite, ali lahko v danem trenutku in razmerah stroj uporabljate na tem pobočju. Če se teren spremeni, se lahko spremeni tudi upravljanje stroja na pobočju.
- Izogibajte zaganjanju, zaustavljanju in obračanju stroja na pobočjih. Pazite, da ne boste preveč sunkovito spreminjali hitrosti ali smeri. Zavijajte počasi in postopoma.
- Stroja ne uporabljajte pri pogojih, ki lahko bistveno vplivajo na oprijem koles, krmiljenje ali stabilnost stroja.
- Odstranite ali označite ovire, kot so jarki, kolesnice, grbine, skale in druge skrite nevarnosti. Visoka trava lahko zakrije ovire. Neraven teren lahko povzroči prevrnitev stroja.
- Upoštevajte, da ima lahko stroj na mokri travi, pobočju ali vožnji navzdol po klancu slabši oprijem koles. V primeru izgube oprijema pogonskih koles lahko pride do drsenja ter izgube zmožnosti zaviranja in krmiljenja.
- Pri uporabi stroja v bližini prepadov, jarkov, nasipov, vodnih teles in drugih nevarnosti bodite izredno previdni. Stroj se lahko nenadoma

Uvajanje stroja

Za menjavo olja in vzdrževalne postopke, priporočene med obdobjem uvajanja, glejte priročnik za motor.

Za obdobje uvajanja je potrebnih le 8 ur delovanja.

Ker so prve ure delovanja ključnega pomena za prihodnjo zanesljivost stroja, pozorno spremljajte funkcije in delovanje stroja, da boste opazili in odpravili manjše težave, ki bi lahko kasneje povzročile velike težave. Med uvajanjem pogosto pregledujte stroj glede znakov puščanja olja, ohlapnih pritrdilnih elementov ali katere koli druge okvare.

Zagon motorja

Pomembno: Ne uporabljajte etra ali drugih vrst zagonske tekočine.

Opomba: Pred zagonom motorja boste sistem za gorivo morda morali odzračiti v naslednjih primerih:

- pri prvem zagonu novega motorja;
- ko se motor ustavi zaradi pomakanja goriva;
- Na komponentah sistema za gorivo so bila opravljena vzdrževalna dela.

Za svoj motor, glejte *Priročnik za upravljanje motorja*.

1. Usedite se na sedež, zaklenite parkirno zavoro, izklopite krmilno ročico za dviganje/spuščanje kosilnice in premaknite funkcijsko krmilno ročico v NEVTRALNI položaj.
2. Odstranite nogo s stopalke za vožnjo in se prepričajte, da je stopalka v NEVTRALNEM položaju.
3. Premaknite ročico za plin v položaj POČASI.
4. Vstavite ključ v stikalo in ga zavrtite v položaj za VKLOP. Držite ga v položaju za VKLOP, dokler indikatorska lučka za žarilno svečko ne ugasne (približno 6 sekund).
5. Ključ za vžig obrnite v položaj za ZAGON.

Pomembno: Da preprečite pregrevanje zaganjalnika, ga ne zaganjajte dlje kot 10 sekund. Po 10 sekundah neprekinjenega zaganjanja počakajte 60 sekund, preden ponovno vklopite zaganjalnik.

6. Po zagonu motorja ključ spustite in ga pustite, da se premakne v položaj za VKLOP.
7. Pred upravljanjem stroja pustite, da se motor ogreva nekaj minut.

Pomembno: Pri prvem zagonu motorja ali obnovi motorja upravljajte stroj naprej in nazaj od 1 do 2 minuti. Zavrtite volan v

levo in desno, da preverite odziv krmiljenja. Zaustavite motor in počakajte, da se vsi gibljivi deli ustavijo; glejte **Ugašanje motorja (stran 25)**. Preverite puščanje olja, zrahljane dele in morebitne druge očitne okvare.

Preverjanje stroja po zagonu motorja

1. Premaknite ročico za plin v položaj za HITRO delovanje.
2. Za trenutek premaknite krmilno ročico za dviganje/spuščanje kosilnice naprej.

Rezalne enote se morajo spustiti in vsa vretena se morajo vrteti.

Opomba: Funkcijska krmilna ročica mora biti v srednjem položaju (košnja), da se vretena premikajo, ko spuščate rezalne enote.

3. Za trenutek premaknite krmilno ročico za dviganje/spuščanje kosilnice nazaj.

Rezalna vretena se morajo prenehati vrteti in rezalne enote se morajo dvigniti v polni prevozni položaj.

4. Aktivirajte zavoro, da preprečite premikanje stroja, in upravljajte stopalko za vožnjo naprej in nazaj.
5. Nadaljujte z zgornjim postopkom še 1 do 2 minuti. Premaknite funkcijsko krmilno ročico v NEVTRALNI položaj, zaklenite parkirno zavoro in ugasnite motor.
6. Preverite puščanje tekočin in zategnite hidravlične priključke, če opazite puščanje.

Opomba: Ko je stroj nov in so ležaji ter vretena tesno zategnjeni, je za to preverjanje treba uporabiti ročico za plin v položaju HITRO. Nastavitev za ročico za plin v hitrem položaju po obdobju uvajanja morda ne bo potrebna.

Opomba: Če se puščanje tekočin še naprej pojavlja, se obrnite za pomoč in po potrebi za nadomestne dele na svojega pooblaščenega distributerja za izdelke Toro.

Pomembno: Sledi tekočine na tesnilih motorja ali koles so običajne. Za pravilno delovanje tesnil je potrebna majhna količina mazanja.

Ugašanje motorja

1. Premaknite ročico za plin v POČASNI položaj, povlecite krmilno ročico za dviganje/spuščanje kosilnice in premaknite funkcijsko krmilno ročico v NEVTRALNI položaj.
2. Zavrtite ključ za vžig v položaj za IZKLOP, da ugasnete motor. Izvlecite ključ iz stikala, da preprečite nenameren zagon.
3. Pred shranjevanjem stroja zaprite zaporni ventil za gorivo.

Preverjanje varnostnega zapornega sistema

Servisni interval: Pred vsako uporabo ali dnevno

▲ POZOR

Če so varnostna zaporna stikala odklopljena ali poškodovana, lahko stroj začne delovati nepričakovano, kar lahko povzroči telesne poškodbe.

- Ne posegajte v zaporna stikala.
- Vsak dan preverite delovanje zapornih stikal in pred začetkom upravljanja stroja zamenjajte vsa poškodovana stikala.

Namen varnostnega zapornega sistema je preprečiti delovanje stroja, kjer obstaja možnost telesne poškodbe ali okvare stroja.

Varnostni zaporni sistem ne preprečuje zagon motorja v naslednjih primerih:

- Stopalka za vožnjo je v NEVTRALNEM položaju.
- Funkcijska krmilna ročica je v NEVTRALNEM položaju.

Varnostni zaporni sistem ne preprečuje premik stroja v naslednjih primerih:

- Parkirna zavora je izklopljena.
- Sedite na upravljavčevem sedežu.
- Funkcijska krmilna ročica je v položaju za KOŠNJO ali v položaju za PREVOZ.

Varnostni zaporni sistem preprečuje delovanje vreten razen, če je funkcijska krmilna ročica v položaju za KOŠNJO.

Preverjanje stopalke za vožnjo

Dnevno izvajajte naslednje systemske preglede, s katerimi boste zagotovili, da zaporni sistem deluje pravilno:

1. Usedite se na sedež, premaknite stopalko za vožnjo v NEVTRALNI položaj, premaknite

funkcijsko krmilno ročico v NEVTRALNI položaj in aktivirajte parkirno zavoro.

2. Poskusite premakniti stopalko za vožnjo naprej ali nazaj.

Stopalka se ne sme premikati, kar pomeni, da zaporni sistem deluje pravilno. Odpravite težavo, če ne deluje pravilno.

Preverjanje funkcijskega krmljenja

1. Usedite se na sedež, premaknite stopalko za vožnjo v NEVTRALNI položaj, premaknite funkcijsko krmilno ročico v NEVTRALNI položaj in aktivirajte parkirno zavoro.

2. Premaknite funkcijsko krmilno ročico v položaj za KOŠNJO ali v položaj za PREVOZ in poskusite zagnati motor.

Motor se ne sme obrniti ali zagnati, kar pomeni, da zaporni sistem deluje pravilno. Odpravite težavo, če ne deluje pravilno.

3. Usedite se na sedež, premaknite stopalko za vožnjo v NEVTRALNI položaj, premaknite funkcijsko krmilno ročico v NEVTRALNI položaj in aktivirajte parkirno zavoro.

4. Zaženite motor in premaknite funkcijsko krmilno ročico v položaj za KOŠNJO ali v položaj za PREVOZ.

Motor bi se moral ugasniti, kar pomeni, da zaporni sistem deluje pravilno.

Odpravite težavo, če ne deluje pravilno.

Preverjanje stikala za prisotnost upravljavca

1. Usedite se na sedež, premaknite stopalko za vožnjo v NEVTRALNI položaj, premaknite funkcijsko krmilno ročico v NEVTRALNI položaj in aktivirajte parkirno zavoro.

2. Zaženite motor.

3. Sprostite parkirno zavoro, premaknite funkcijsko krmilno ročico v položaj za KOŠNJO in vstanite s sedeža.

Motor bi se moral ugasniti, kar pomeni, da zaporni sistem deluje pravilno. Odpravite težavo, če ne deluje pravilno.

Preverjanje krmilne ročice za dviganje/spuščanje kosilnice

1. Usedite se na sedež, premaknite stopalko za vožnjo v NEVTRALNI položaj, premaknite funkcijsko krmilno ročico v NEVTRALNI položaj in aktivirajte parkirno zavoro.

2. Zaženite motor.

3. Premaknite krmilno ročico za dviganje/spuščanje kosilnice, da spustite rezalne enote. Rezilne enote se morajo spustiti, vendar se ne smejo začeti vrteti.

Če se začnejo vrteti, zaporni sistem ne deluje pravilno; odpravite težavo, preden zaženete stroj.

Vožnja stroja brez košnje

- Prepričajte se, da so rezalne enote popolnoma dvignjene.
- Premaknite funkcijsko krmilno ročico v položaj za PREVOZ.
- Uporabite zavore, da upočasnite stroj med spuščanjem po strmih klancih navzdol in tako preprečite izgubo nadzora.
- Neravnim območjem se vedno približujte z zmanjšano hitrostjo in previdno prečkajte zelo razgibana območja.
- Seznanite se s širino stroja. Ne poskušajte voziti med predmeti, ki so si blizu skupaj, da preprečite visoko škodo in zastoje.

Košnja zelenice

Pomembno: Če se oglasi alarm enote za zaznavanje puščanja (če je na voljo na vašem modelu) ali opazite puščanje olja med košenjem na zelenici, nemudoma dvignite rezalne enote, zapeljite neposredno z zelenice in ustavite stroj stran od zelenice. Ugotovite vzrok puščanja in odpravite težavo.

Pred košnjo zelenice poiščite prosto območje in vadite izvajanje osnovnih funkcij stroja (npr. zagon in zaustavitev stroja, dvigovanje in spuščanje rezalnih enot ter obračanje).

Preglejte, ali je na zelenici drobir, odstranite zastavico iz nastavka in določite najboljšo smer košnje. Smer košnje določite glede na prejšnjo smer košnje. Vedno kosite v drugačnem vzorcu od prejšnje košnje, tako da bodo travne bilke manj poležane in se bodo zato težje ujele med rezila vreten in spodnji nož.

Rezanje zelenice

1. Približajte se zelenici s funkcijsko krmilno ročico v položaju za KOŠNJO in ročico za plin pri polni hitrosti.
2. Začnite na enem robu zelenice, tako da boste ustvarili črtast vzorec košnje.

Opomba: S tem boste zmanjšali zbitost trave na minimum, na zelenici pa boste pustili urejen in privlačen vzorec.

3. Krmilno ročico za dviganje/spuščanje kosilnice potisnite naprej, ko sprednji robovi košar za travo prečkajo zunanji rob zelenice.

Opomba: Ta postopek spusti rezalne enote na travo in zažene vretena.

Pomembno: Sredinska rezalna enota se spusti in rahlo dvigne za sprednjimi rezalnimi enotami; zato morate vaditi, da pridobite potreben čas in s tem zmanjšate čiščenje po košnji.

Opomba: Zakasnitev pri dvigovanju in spuščanju sredinske rezalne enote je odvisna od temperature hidravlične tekočine. Hladna hidravlična tekočina povzroči daljši zamik. Ko se temperatura tekočine poveča, se čas zakasnitve skrajša.

4. Prekrijte minimalno količino prejšnje košnje na povratnih prehodih.

Opomba: Za pomoč pri ohranjanju ravne črte čez zelenico in ohranjanju stroja na enaki razdalji od roba prejšnje košnje, si zamislite vidno črto približno od 1,8 do 3 m pred strojem do roba nepokošenega dela zelenice (Diagram 23). Vključite zunanji rob volana kot del vidne črte; tj. naj bo rob volana poravnani s točko, ki je vedno enako oddaljena od sprednjega dela stroja.

5. Ko sprednji robovi košar prečkajo rob zelenice, povlecite krmilno ročico za dviganje/spuščanje kosilnice nazaj in jo držite, dokler se vse rezalne enote ne dvignejo. To zaustavi vretena in dvigne rezalne enote.

Pomembno: Ta korak pravilno načrtujte tako, da ne kosite obrobno območje obenem pa pokosite čim več zelenice in s tem čim bolj zmanjšate količino trave, ki jo je treba pokositi po zunanjem robu.

6. Da skrajšate čas košenja in olajšate postavitvev za naslednji prehod, za trenutek obrnite stroj v nasprotno smer, nato pa ga obrnite v smeri nepokošenega dela. Ta zavoj je zavoj v obliki kaplje (Diagram 22), ki hitro poravnava vaš stroj za naslednji prehod.

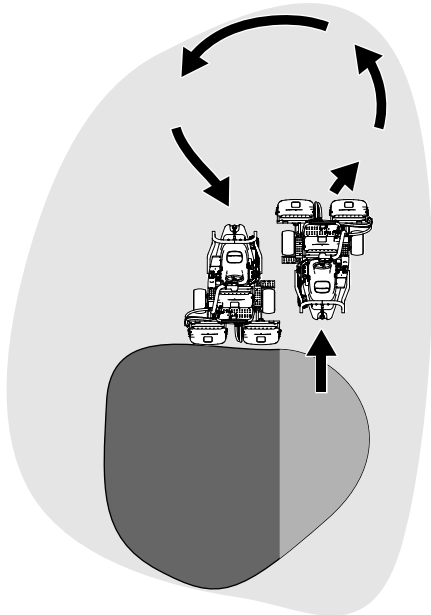

Diagram 22

g229671

Opomba: Poskusite narediti čim krajši zavoj, razen v toplejšem vremenu — širši zavoj zmanjša poškodbe travne površine.

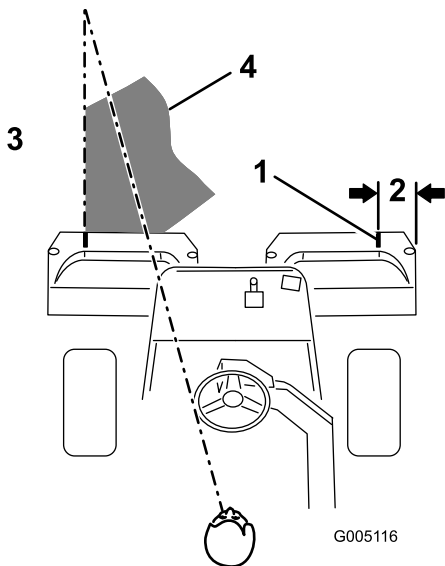

Diagram 23

G005116

g005116

- | | |
|----------------------|---|
| 1. Poravnalni trak | 3. Kosite travo na levi strani. |
| 2. Približno 12,7 cm | 4. Bodite osredotočeni na točko od 2 do 3 m pred strojem. |

Opomba: Po opravljenem zavoju se volan ne vrne v prvotni položaj.

Pomembno: Nikoli ne ustavljajte stroja na zelenici, medtem ko so rezalne enote vklopljene, saj lahko pride do poškodb trate. Če stroj ustavite na mokri zelenici, lahko na kolesih ostanejo sledi ali vdolbine.

Košnja zunanjega roba in dokončanje dela

1. Košnjo zelenice zaključite tako, da pokosite zunanji rob. Spremenite smer košnje od prejšnje košnje.

Opomba: Z ročico za plin prilagodite hitrost stroja, ko kosite zunanji rob. To bo uskladilo zunanji rob z zelenico in lahko zmanjša trojni obroč.

Opomba: Vedno imejte v mislih vremenske razmere in stanje trave ter obvezno spremenite smer košnje od prejšnje košnje.

2. Ko končate s košnjo zunanjega roba, premaknite krmilno ročico za dviganje/spuščanje kosilnice nazaj, da ustavite vretena, nato pa zapeljite z zelenice. Ko so vse rezalne enote zunaj zelenice, dvignite rezalne enote.

Opomba: Ta korak zmanjša število grudic trave, ki ostanejo na zelenici.

3. Zamenjaj zastavo.
4. Izpraznite košare za travo, preden stroj prepeljete na naslednjo zelenico.

Opomba: Močni mokri odrezki povzročajo nepotrebno obremenitev košar in dodajo nepotrebno težo stroju, kar poveča obremenitev sistemov stroja (npr. motor, hidravlični sistem in zavore).

Po uporabi

Varnost po upravljanju

Splošna varnost

- Aktivirajte parkirno zavoro, izklopite motor, odstranite ključ in počakajte, da se vsi premikajoči se deli ustavijo, preden zapustite upravljalčev položaj. Pustite, da se stroj ohladi, preden ga nastavite, popravite, očistite ali shranite.
- Očistite travo in druge ostanke iz rezalnih enot in pogonov, da zmanjšate možnost za požar. Počistite razlito olje ali gorivo.
- Pred shranjevanjem ali vleko stroja morate zapreti dovod goriva.
- Kadar koli prevažate stroj oziroma ga ne uporabljate, odklopite pogon priključkov.
- Počakajte, da se stroj ohladi, preden ga shranite v zaprt prostor.
- Varnostni pas vzdržujte in po potrebi očistite.
- Stroja ali posode za gorivo ne smete shranjevati, kjer so lahko prisotni odprti plamen, iskra ali pilotni

plamen iz naprav, kot so na primer grelec za vodo ali drugi podobni gospodinjski aparati.

Varna vleka

- Vleko izvajajte le s strojem, ki ima kljuko, namenjeno vleki. Drugo opremo priključite na stroj izključno s pomočjo vlečne kljuke.
- Upoštevajte priporočila proizvajalca priključka glede omejitev obtežitve s priključki in vleke po pobočjih. Na pobočjih lahko zaradi teže priključene opreme pride do izgube oprijema koles in izgube nadzora.
- Ne prevažajte otrok ali drugih oseb na priključeni opremi.
- Vozite počasi in upoštevajte daljšo zavorno razdaljo pri vleki.

Pregled in čiščenje po košnji

Po košnji stroj temeljito operite z vrtno cevjo brez nastavka, da prevelik pritisk vode ne umaže in poškoduje tesnil in ležajev. **Ne spirajte toplega motorja ali električnih povezav z vodo.**

Pomembno: Za čiščenje stroja ne uporabljajte somornice ali filtrirane morske vode.

Pomembno: Za pranje stroja ne uporabljajte opreme za strojno čiščenje. Oprema za strojno čiščenje lahko poškoduje električni sistem, zrahlja pomembne nalepke ali odplakne potrebno mast na mestih trenja. Ne uporabljajte prekomerne količine vode v bližini nadzorne plošče, motorja in akumulatorja.

Pomembno: Stroja ne čistite, ko motor deluje. Če boste stroj prali, medtem ko deluje, to lahko povzroči škodo v notranjosti motorja.

Po čiščenju stroja opravite naslednje:

- Preglejte stroj glede morebitnega puščanja hidravlične tekočine, poškodb ali obrabe hidravličnih in mehanskih komponent.
- Preverite ostrino rezalnih enot.
- Namažite sklop zavorne gredi z oljem SAE 30 ali razpršilnim mazivom, da preprečite korozijo in zagotovite zadovoljivo delovanje stroja med naslednjo košnjo.

Vleka stroja

V nujnih primerih lahko opravite vleko stroja do 0,4 km.

Pomembno: Stroja ne vlecite pri hitrostih, višjih od 3 do 5 km/h, da se izognete poškodbi pogonskega sistema. Če morate stroj premakniti za več kot 0,4 km, za prevoz uporabite tovornjak ali prikolico.

1. Poiščite ventil obtočnega voda na črpalki (Diagram 24).

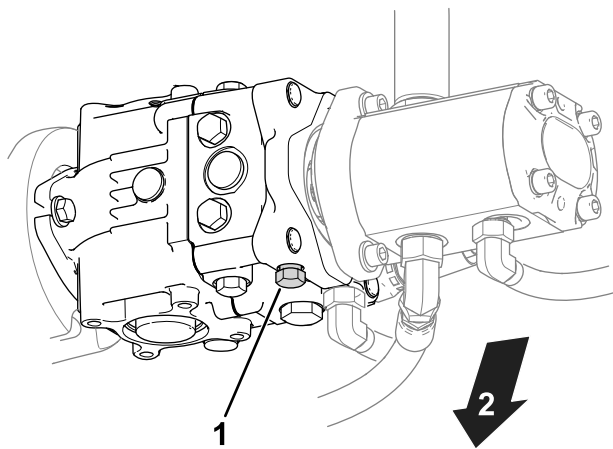

Diagram 24

g400870

1. Ventil obtočnega voda 2. Spodnji del stroja

2. Odprite ventil obtočnega voda tako, da ga zavrtite za 3 vrtljaje v nasprotni smeri urinega kazalca.
3. Preden zaženete motor, privijte ventile obtočnega voda z zateznim momentom 12 N·m.

Pomembno: Motorja ne zaženite, ko je ventil obtočnega voda odprt.

Prevoz stroja

- Pri raztovarjanju ali natovarjanju stroja na prikolico ali tovornjak bodite zelo pazljivi.
- Pri natovarjanju stroja na prikolico ali tovornjak uporabljajte klančino polne širine.
- Stroj dobro privežite z uporabo trakov, verig, kablov ali vrvi. Sprednji in zadnji trakovi morajo biti usmerjeni navzdol in navzven iz stroja (Diagram 25).

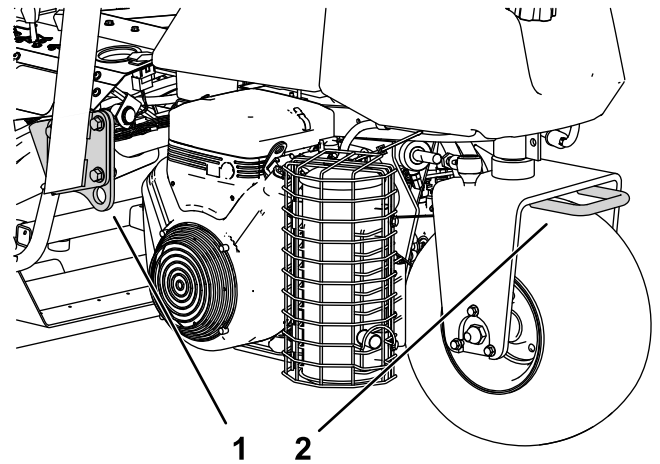

Diagram 25

g275002

1. Zanka za privezovanje (na vsaki strani) 2. Zadnja zanka za privezovanje

Vzdrževanje

⚠ POZOR

Zaradi neustreznega vzdrževanja stroja lahko pride do prezgodnje okvare sistemov stroja, ki lahko poškoduje vas ali druge navzoče osebe.

Stroj naj bo dobro vzdrževan in v dobrem stanju, kot je navedeno v teh navodilih.

Opomba: Ugotovite, katera stran je leva in katera desna, gledano s položaja za upravljanje stroja.

Opomba: Brezplačni izvod sheme električne ali hidravlične napeljave lahko prenesete na naslovu www.Toro.com, kjer lahko poiščite svoj stroj z uporabo povezave Priročniki na domači strani.

Pomembno: Za dodatne postopke vzdrževanja glejte priročnik za upravljanje motorja.

⚠ OPOZORILO

Če pozabite ključ v stikalu za vžig, lahko nekdo nenamerno zažene motor ter vas ali mimoidoče hudo poškoduje.

Pred vsakim vzdrževanjem odstranite kontaktni ključ iz stikala za vžig.

Varnost pri vzdrževanju

- Preden zapustite delovni položaj, storite naslednje:
 - Parkirajte stroj na ravni površini.
 - Izklopite rezalno/-e enoto/-e.
 - Vklonite parkirno zavoro.
 - Ugasnite motor in odstranite ključ.
 - Počakajte, da se vsi deli ustavijo.
- Pred začetkom vzdrževanja počakajte, da se vroči deli stroja ohladijo.
- Če je mogoče, ne opravljajte vzdrževanja, medtem ko motor teče. Ne približujte se delom, ki se premikajo.
- Če delate pod strojem, ga podprite z dvižnimi stojali.
- Pri sestavnih delih, ki so pod tlakom, bodite pri sproščanju tlaka zelo previdni.
- Dele stroja vzdržujte v brezhibnem stanju in poskrbite, da bodo vijaki in matice dobro priviti.
- Zamenjajte vse obrabljene ali poškodovane nalepke.
- Zaradi zagotavljanja varnega in optimalnega delovanja stroja uporabljajte samo originalne nadomestne dele Toro. Uporaba nadomestnih delov drugih proizvajalcev je lahko nevarna in lahko privede do razveljavitve garancije.

Priporočeni urnik(i) vzdrževanja

| Intervali servisnega vzdrževanja | Postopek vzdrževanja |
|----------------------------------|--|
| Po prvi uri | <ul style="list-style-type: none"> • Zategnite matice pesta kolesa. • Zategnite kolesne matice. |
| Po prvih 8 urah | <ul style="list-style-type: none"> • Preverite napetost jermena alternatorja. |
| Po prvih 10 urah | <ul style="list-style-type: none"> • Zategnite matice pesta kolesa. • Zategnite kolesne matice. |
| Po prvih 50 urah | <ul style="list-style-type: none"> • Zamenjajte motorno olje in filter. • Preverite število vrtljajev motorja (v prostem teku in s polnim plinom). |
| Pred vsako uporabo ali dnevno | <ul style="list-style-type: none"> • Preverite, ali so varnostni pasovi obrabljeni, prerezani ali poškodovani. Če kateri koli del ne deluje pravilno, zamenjajte varnostni pas. • Preverite varnostni zaporni sistem • Preverite varnostni zaporni sistem. • Preglejte in očistite po košnji. • Preverite motorno olje. • Izpustite vodo iz filtra za gorivo. • Preverite tlak v pnevmatikah. • Očistite rešetke hladilnika. Očistite jih vsako uro, če so pogoji zelo prašni in umazani. • Preverite raven hladilne tekočine motorja. • Preverite raven hidravlične tekočine. • Preverite hidravlične vode in cevi. • Preverite nastavitev stika med vretenom in nožem. |
| Vsaki 50 ur | <ul style="list-style-type: none"> • Namažite stroj. (Po vsakem pranju nanesite tudi mast.) • Namažite vse ležaje in puše. • Preverite povezavo kablov akumulatorja. |
| Vsaki 100 ur | <ul style="list-style-type: none"> • Zamenjajte motorno olje in filter. |
| Vsaki 200 ur | <ul style="list-style-type: none"> • Servisirajte zračni filter (pogosteje, ko so delovni pogoji prašni ali umazani). • Zategnite matice pesta kolesa. • Zategnite kolesne matice. |
| Vsaki 500 ur | <ul style="list-style-type: none"> • Zamenjajte filter za gorivo. |
| Vsaki 800 ur | <ul style="list-style-type: none"> • Če priporočene hidravlične tekočine ne uporabljate ali ste rezervoar napolnili z alternativno tekočino, zamenjajte hidravlično tekočino, filter in zračnik rezervoarja. • Preverite število vrtljajev motorja (v prostem teku in s polnim plinom). • Preverite zračnost ventila. |
| Vsaki 1000 ur | <ul style="list-style-type: none"> • Če priporočeno hidravlično tekočino uporabljate, zamenjajte filter hidravlične tekočine. |
| Vsaki 2000 ur | <ul style="list-style-type: none"> • Če priporočeno hidravlično tekočino uporabljate, zamenjajte hidravlično tekočino. |
| Letno | <ul style="list-style-type: none"> • Utekajte zavore. |
| Vsaki 2 leti | <ul style="list-style-type: none"> • Preverite vode in priključke za gorivo. • Izpraznite in sperite sistem hlajenja. • Zamenjajte vse razrahljane cevi. |

Kontrolni seznam za vsakodnevno vzdrževanje

To stran lahko kopirate za redno uporabo.

| Postavka vzdrževalnega pregleda | Za teden: | | | | | | |
|---|-----------|------|------|------|------|------|------|
| | Pon. | Tor. | Sre. | Čet. | Pet. | Sob. | Ned. |
| Preverite delovanje varnostnih zapor. | | | | | | | |
| Preverite delovanje instrumentov | | | | | | | |
| Preverite delovanje zavor. | | | | | | | |
| Preverite filter za gorivo/izločevalnik vode. | | | | | | | |
| Preverite raven goriva. | | | | | | | |
| Preverite raven motornega olja. | | | | | | | |
| Preverite raven hidravlične tekočine. | | | | | | | |
| Očistite rešetke in hladilnik. | | | | | | | |
| Preverite zračni filter. | | | | | | | |
| Poslušajte, ali so prisotni kakršni koli nenavadni zvoki motorja. | | | | | | | |
| Preverite nastavitev stika med vretenom in spodnjim nožem. | | | | | | | |
| Preverite hidravlične cevi za poškodbe. | | | | | | | |
| Preverite za puščanje tekočin. | | | | | | | |
| Preverite tlak v pnevmatikah. | | | | | | | |
| Preverite nastavitev višine košnje. | | | | | | | |
| Namažite vse mazalke. ¹ | | | | | | | |
| Namažite vlečne in zavorne vezne člene. | | | | | | | |
| Popravite poškodovane lakirane površine. | | | | | | | |
| 1. Takoj po vsakem pranju, ne glede na navedene intervale. | | | | | | | |

Obvestilo za vsa težavna območja

| Pregled je opravil: | | |
|---------------------|-------|-------------|
| Postavka | Datum | Informacije |
| | | |
| | | |
| | | |
| | | |

Mazanje

Mazanje stroja

Servisni interval: Vsakih 50 ur (Po vsakem pranju nanesite tudi mast.)

Stroj ima mazalke, ki jih morate redno namazati z mastjo št. 2 za splošno uporabo na osnovi litija. Če stroj obratuje v normalnih pogojih, namažite vse ležaje in puše **na vsakih 50 ur** obratovanja. Po vsakem pranju namažite priključke takoj, ne glede na navedene intervale.

Naslednje ležaje in puše stroja je treba namazati:

- Zadnje kolesno pesto (1) ([Diagram 26](#))

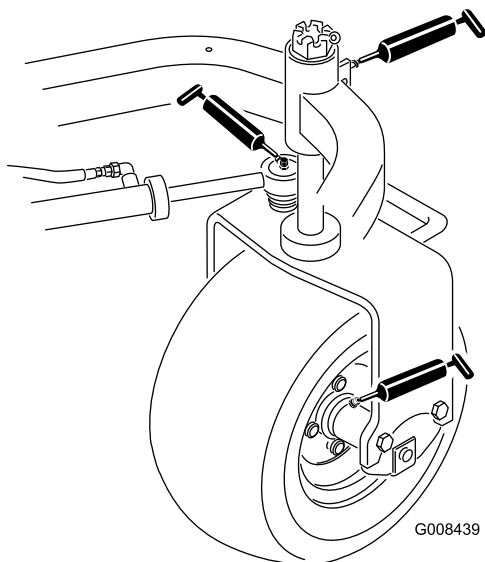

Diagram 26

- Ležaj samoslednega kolesa (1) ([Diagram 26](#))
- Krmilni valj (2) ([Diagram 26](#))
- Ročice za dvig (3) ([Diagram 27](#))

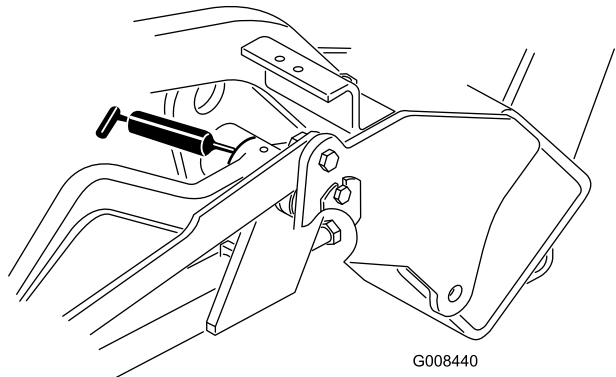

Diagram 27

- Tečaj stopalke za vožnjo (1) ([Diagram 28](#))

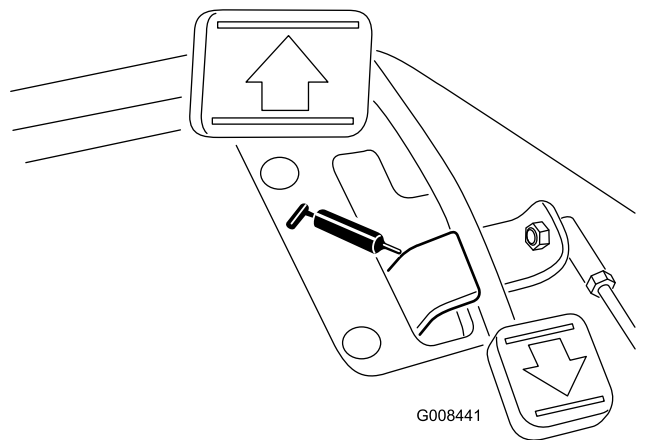

Diagram 28

- Tečaj nosilnega okvirja (3) ([Diagram 29](#))

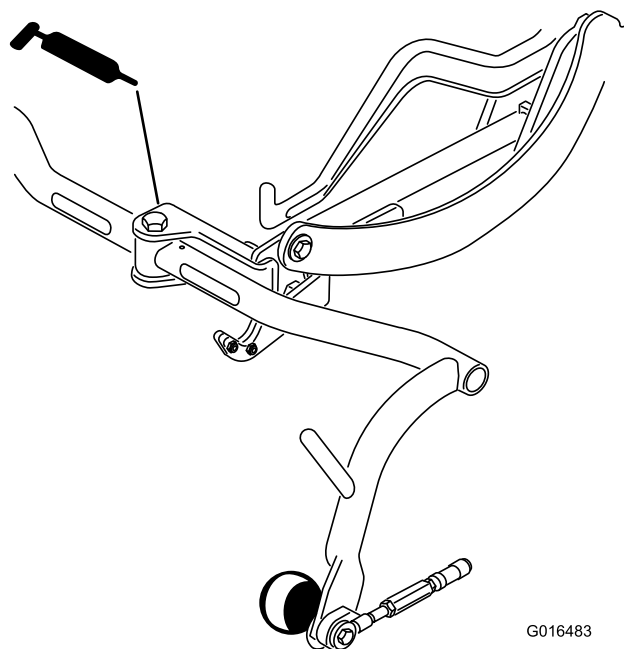

Diagram 29

1. Obrišite mazalko tako, da bo čista in da preprečite vdor tujkov v ležaj ali pušo.
2. Načrpajte mast v ležaj ali pušo.
3. Obrišite odvečno mast.
4. Ko rezalno enoto odstranite zaradi servisiranja, nanesite mast na utorno gred motorja vretena in na ročico za dvig.
5. Po čiščenju, vsak dan nanesite nekaj kapljic motornega olja SAE 30 ali maziva v razpršilu (WD 40) na vse tečajne točke.

Opomba: Za zahteve glede mazanja rezalne enote glejte *Priročnik za upravljanje rezalne enote*.

Vzdrževanje motorja

Varnost motorja

- Pred preverjanjem olja ali dolivanjem olja v karter morate ugasniti motor.
- Ne spreminjajte regulatorja vrtljajev oziroma ne nastavljajte previsokega števila vrtljajev.

Servisiranje zračnega filtra

Servisni interval: Vsakih 200 ur—Servisirajte zračni filter (pogosteje, ko so delovni pogoji prašni ali umazani).

- Preglejte ohišje zračnega filtra za poškodbe, ki bi lahko povzročile uhajanje zraka; zamenjajte ga, če je poškodovan. Preverite celotni sesalni sistem za puščanje, poškodbe ali zrahljane cevne objemke.
 - Zamenjava zračnega filtra, preden je to nujno, lahko poveča verjetnost za vdor umazanije v motor pri odstranjevanju filtra.
 - Prepričajte se, da je pokrov pravilno nameščen in da dobro tesni skupaj z ohišjem zračnega filtra.
1. Sprostite zapaha, s katerim je pokrov zračnega filtra pritrjen na ohišje zračnega filtra ([Diagram 30](#)).

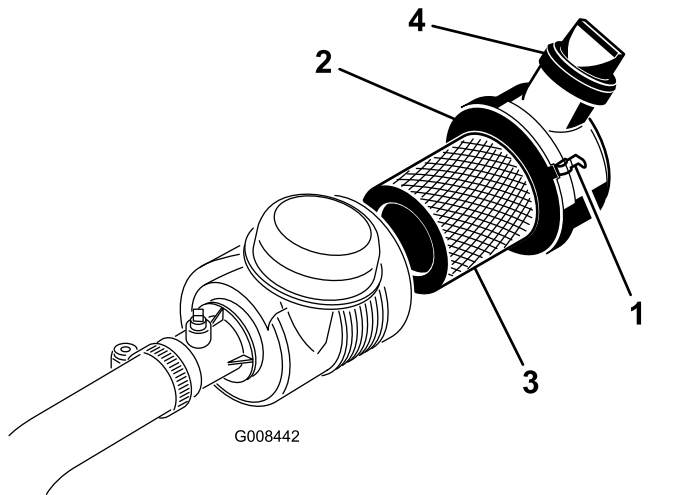

Diagram 30

- | | |
|---------------------------|-------------------|
| 1. Zapahi zračnega filtra | 3. Filter |
| 2. Protiprašni pokrov | 4. Izhodni ventil |

2. Odstranite pokrov z ohišja zračnega filtra.
3. Pred odstranjevanjem filtra uporabite nizkotlačni zrak (2,75 bara, čist in suh) za odstranjevanje večjih količin ostankov, ki so se nabrali med primarnim filtrom in posodo. Ta čistilni postopek preprečuje ostankom, da pri odstranjevanju primarnega filtra prodrejo v sesalni vod.

Pomembno: Ne uporabljajte zraka pod visokim tlakom, ki lahko potisne umazanijo skozi filter v sesalni vod.

4. Odstranite in zamenjajte primarni filter, kot sledi:

Pomembno: Ne čistite uporabljenega elementa.

- A. Preverite, ali je novi filter brez morebitnih poškodb, ki bi lahko nastale med pošiljanjem; **ne uporabljajte poškodovanih elementov.**
- B. Previdno izvlecite stari filter iz ohišja filtra in ga zavržite.
- C. Vstavite nov filter tako, da pritisnete na zunanji rob elementa, da ga namestite v posodo, pri čemer preverite zatesnjeni del filtra in ohišje.

Pomembno: Ne pritiskajte na upogljivi osrednji del filtra.

5. Očistite priključek za odstranjevanje umazanije v odstranljivem pokrovu. Odstranite ventil gumijastega odvoda iz pokrova in očistite odprtino ter ponovno vstavite ventil odvoda.
6. Namestite pokrov tako, da obrnete ventil gumijastega odvoda navzdol – v položaj med približno 5. in 7. uro pri pogledu iz končnega dela.
7. Zagotovite, da zapahi pritrdijo pokrov na ohišje ([Diagram 30](#)).

Servisiranje motornega olja

Preverjanje motornega olja

Servisni interval: Pred vsako uporabo ali dnevno

Motor je dobavljen s 3,7 litra (s filtrom) olja v karterju; vendar morate preveriti raven olja pred prvim zagonom motorja in po zagonu.

Uporabljajte visoko-kakovostno motorno olje, ki izpolnjuje naslednje zahteve:

- Zahtevana raven razvrstitve API: CH-4, CI-4 ali višja.
- Priporočeno olje: SAE 10W-30
- Alternativno olje: SAE 15W-40

Premijsko motorno olje Toro z viskoznostjo 10W-30 je na voljo pri vašem distributerju. Za številke delov glejte katalog delov.

Opomba: Najboljši čas za preverjanje ravni motornega olja je, ko je motor ohlajen, preden ga prvič zaženete na začetku dneva. Če je motor že deloval,

pred preverjanjem počakajte vsaj 10 minut, da olje odteče nazaj v oljno korito. Če je raven olja pri ali pod oznako za dolivanje na merilni palici, dolijte olje, da raven olja dvignete do oznake za POLNO raven. **Pazite, da ne dolijete preveč.**

Pomembno: Nivo motornega olja naj bo med zgornjo in spodnjo mejo na merilni palici olja; motor se lahko pokvari, če ga zaženete s preveliko ali premajhno količino olja.

1. Parkirajte stroj na ravni površini, ugasnite motor in odstranite ključ.
2. Odstranite merilno palico in jo obrišite s čisto krpo (Diagram 32).

Pomembno: Odstranite merilno palico med polnjenjem motorja z oljem. Pri dodajanju motornega olja ali dolivanju olja *mora biti* med napravo za dolivanje olja in odprtino za dolivanje olja v pokrovu ventila prostor, kot je prikazano na Diagram 31. Ta prostor je potreben za omogočanje odzračevanja pri dolivanju, kar preprečuje, da bi olje steklo v zračnik.

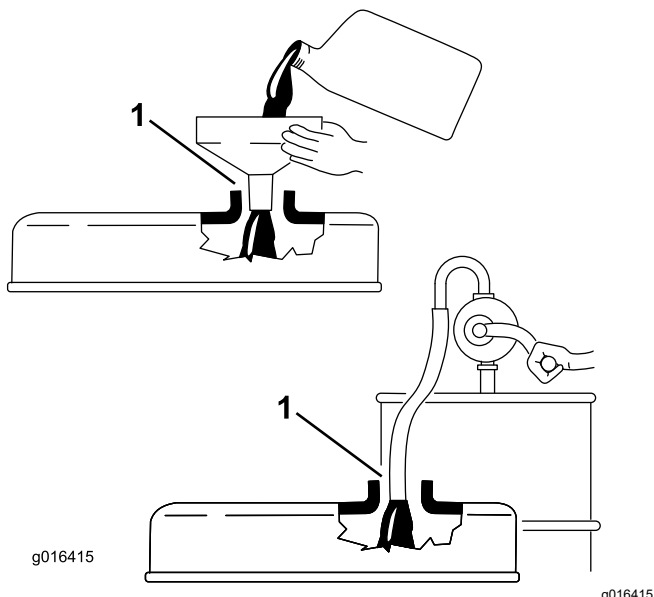

Diagram 31

1. Opazujte prostor

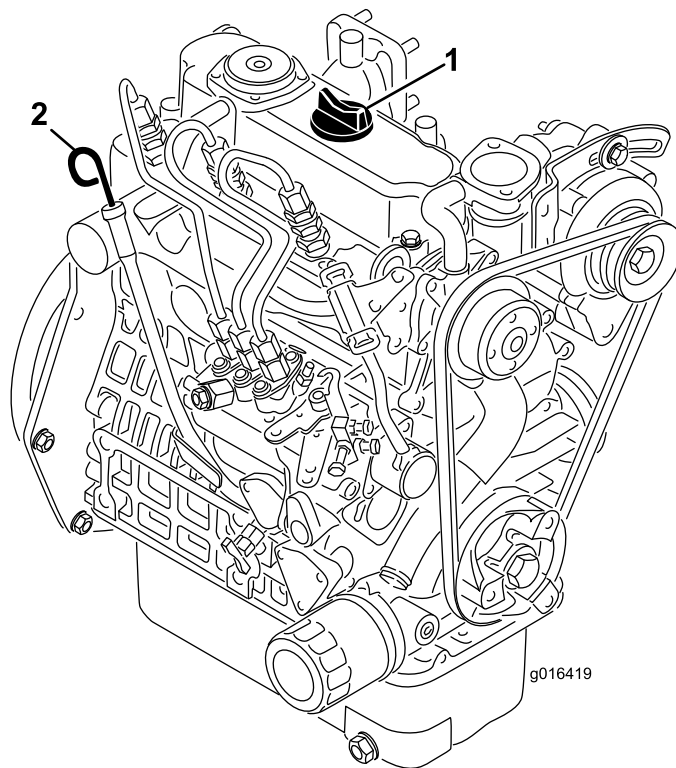

Diagram 32

1. Pokrov nastavka za dolivanje
2. Merilna palica

3. Potisnite merilno palico v cev in se prepričajte, da je popolnoma nameščena.
4. Odstranite merilno palico iz cevi in preverite raven olja.

Opomba: Če je raven olja nizka, odstranite pokrovček nastavka za dolivanje s pokrova ventila in **počasi** dolijte dovolj olja, da se raven olja dvigne do oznake POLNO na merilni palici. Olje dodajajte počasi in vmes pogosto preverjajte raven. **Pazite, da ne dolijete preveč.**

5. Zamenjajte merilno palico.
6. Zaženite motor in ga pustite teči v prostem teku 30 sekund, nato pa ugasnite motor. Počakajte 30 sekund, nato ponovite korake od 2 do 5.
7. Čvrsto namestite pokrov nastavka za dolivanje in merilno palico.

Menjava motornega olja in filtra

Servisni interval: Po prvih 50 urah

Vsaki 100 ur

1. Odstranite izpustni čep (Diagram 33) in pustite, da olje steče v odtočno posodo. Ko se olje ustavi, ponovno namestite izpustni čep.

Vzdrževanje sistema za gorivo

Izpust vode iz filtra za gorivo

Servisni interval: Pred vsako uporabo ali dnevno

1. Stroj postavite na ravno površino in ugasnite motor.
2. Postavite odtočno posodo pod filter za gorivo.
3. Odprite izpustni čep na filteru za gorivo za približno en obrat in izpusnite vso nabrano vodo (Diagram 34).

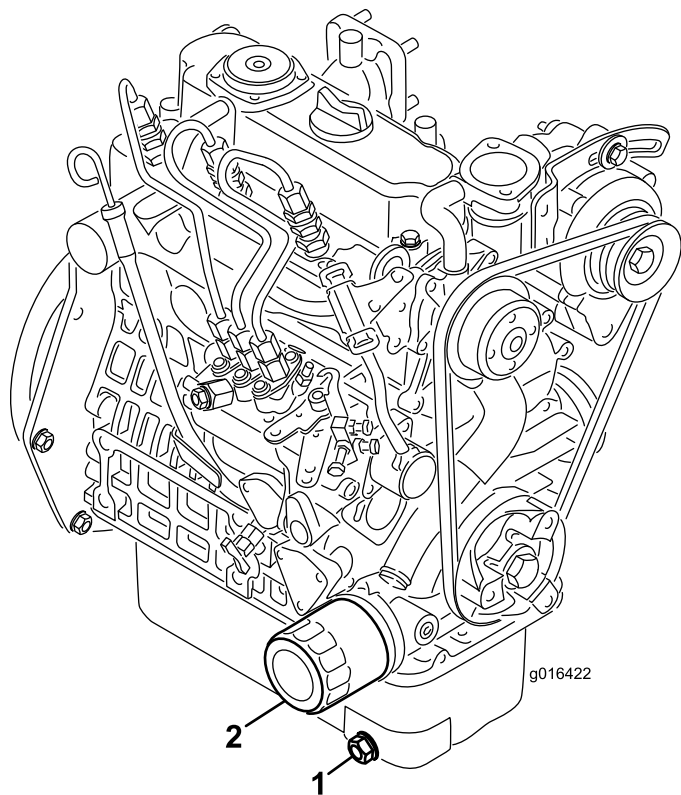

Diagram 33

1. Izpustni čep
2. Oljni filter

2. Odstranite oljni filter. Novo tesnilo filtra rahlo premažite s čistim oljem.
3. Ročno privijte filter tako, da se tesnilo dotakne adapterja filtra, nato pa ga privijte še za od $\frac{1}{2}$ do $\frac{3}{4}$ obrata. **Ne zategnite ga premočno.**
4. Dolijte olje v karter; glejte [Menjava motornega olja in filtra \(stran 35\)](#).
5. Olje in filter pravilno zavržite.

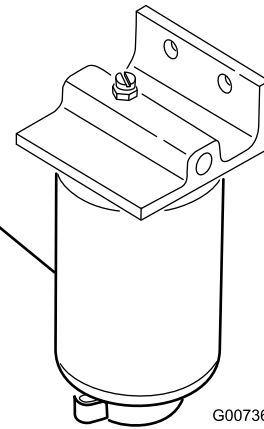

Diagram 34

1. Filter za gorivo

4. Po praznjenju privijte čep.

Opomba: Ker se bo nabrana voda pomešala z dizelskim gorivom, filter za gorivo izpraznite v primerno posodo in ga ustrezno zavržite.

Zamenjava filtra za gorivo

Servisni interval: Vsakih 500 ur

1. Zaprite zaporni ventil za gorivo ([Diagram 35](#)) pod rezervoarjem za gorivo.

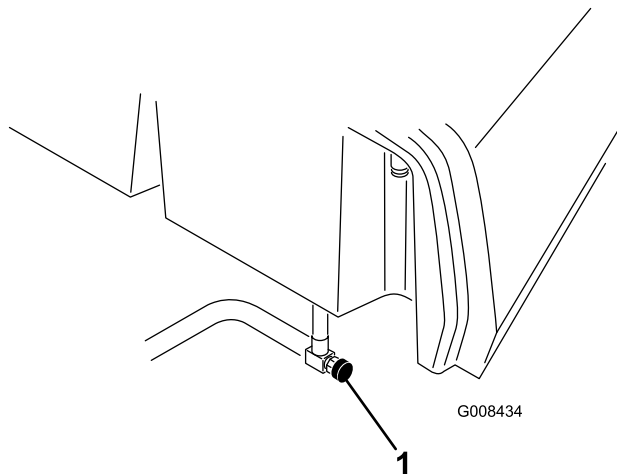

Diagram 35

g008434

1. Zaporni ventil za gorivo

2. Očistite območje pritrditve posode za filter.
3. Postavite odtočno posodo pod filter za gorivo.
4. Odprite izpustni čep za filter in ventil zračnika ([Diagram 36](#)).

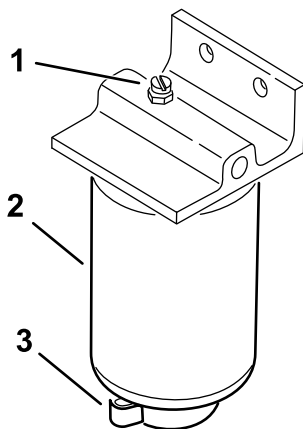

Diagram 36

g254461

1. Ventil zračnika
2. Filter za gorivo
3. Izpustni čep za filter

5. Odstranite posodo za filter in očistite pritrdilno površino.
6. S čistim oljem namažite tesnila na posodi za filter.
7. Z roko privijte posodo filtra, dokler se tesnilo ne dotakne montažne površine in nato vijak zavrtite še za ½ obrata.

8. Zategnite izpustni čep na dnu posode filtra in odprite zaporni ventil za gorivo.
9. Gorivo in filter zavržite v skladu z lokalnimi predpisi.

Preverjanje vodov in priključkov za gorivo

Servisni interval: Vsaki 2 leti

Preglejte vode za gorivo za izrabljenost, poškodbe ali zrahljane priključke.

Vzdrževanje električnega sistema

Varnost električnega sistema

- Pred popravilom stroja morate odklopiti akumulator. Najprej odklopite negativno priključno sponko in nato še pozitivno. Najprej priključite pozitivno priključno sponko in nato še negativno.
- Zamenjavo akumulatorja opravite v odprtem in dobro prezračenem prostoru, daleč od isker in plamenov. Pred priključitvijo ali odklopom akumulatorja morate odklopiti polnilnik. Nositi morate zaščitna oblačila in uporabiti izolirana orodja.

Dostop do akumulatorja

Akumulator se nahaja pod pokrovom na levi strani upravljalčevega sedeža (Diagram 37).

Odstranite vijake (Diagram 37), podložke in matice, da odstranite pokrov. Po dostopu do akumulatorja, s strojno opremo pritrdite pokrov na stroj.

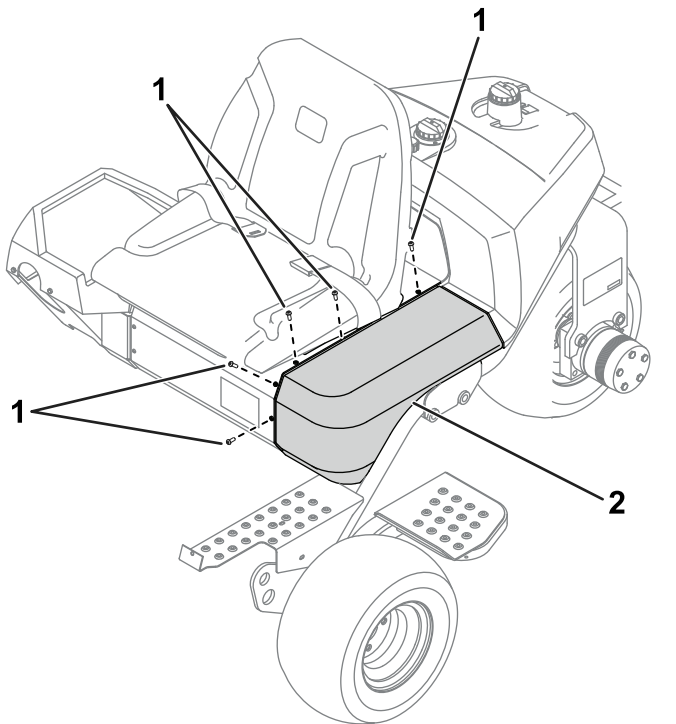

Diagram 37

g344663

1. Vijaki

2. Pokrov

Odklop akumulatorja

⚠ OPOZORILO

Akumulatorske priključne sponke ali kovinska orodja lahko povzročijo kratek stik s kovinskimi sestavnimi deli, kar lahko privede do iskrenja. Iskre lahko povzročijo eksplozijo plinov iz akumulatorja, zaradi česar lahko pride do hudih telesnih poškodb.

- Pri odstranjevanju ali nameščanju akumulatorja ne dovolite, da se priključne sponke akumulatorja dotaknejo kovinskih delov stroja.
- Preprečite, da se priključne sponke akumulatorja dotaknejo kovinskih delov stroja in tako povzročijo kratek stik.

⚠ OPOZORILO

Napačna povezava akumulatorskih kablov lahko poškoduje stroj in kable ter privede do iskrenja. Iskre lahko povzročijo eksplozijo plinov iz akumulatorja, zaradi česar lahko pride do hudih telesnih poškodb.

Vedno izklopite najprej negativni (črni) akumulatorski kabel, preden izklopite pozitivni (rdeči) kabel.

1. Dostop do akumulatorja; glejte [Dostop do akumulatorja \(stran 38\)](#).
2. Odstranite negativni akumulatorski kabel s sponke akumulatorja (Diagram 38).

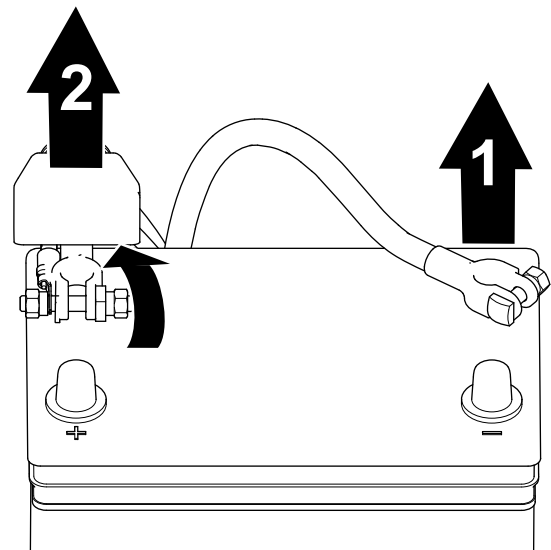

Diagram 38

g253380

1. Negativni kabel akumulatorja

2. Pozitivni kabel akumulatorja

3. Dvignite izolator in odstranite pozitivni akumulatorski kabel s sponke akumulatorja (Diagram 38).

Priključitev akumulatorja

⚠ OPOZORILO

Napačna povezava akumulatorskih kablov lahko poškoduje stroj in kable ter privede do iskrenja. Iskre lahko povzročijo eksplozijo plinov iz akumulatorja, zaradi česar lahko pride do hudih telesnih poškodb.

Vedno priklopite najprej pozitivni (rdeči) akumulatorski kabel, preden priklopite negativni (črni) kabel.

1. Dostop do akumulatorja; glejte [Dostop do akumulatorja \(stran 38\)](#).
2. Priključite pozitivni kabel na akumulator in privijte akumulatorsko objemko (Diagram 39).

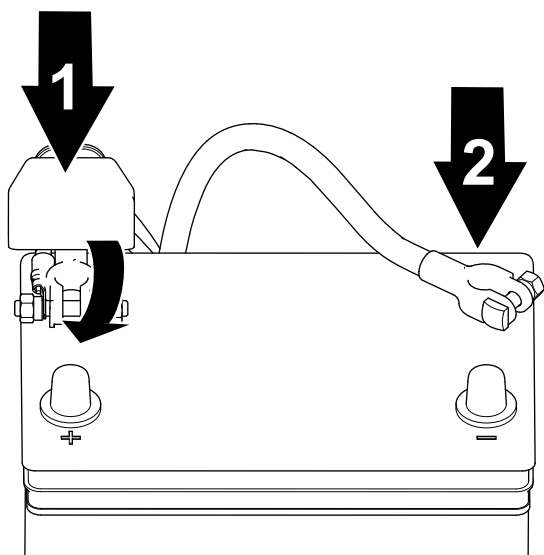

Diagram 39

g253379

1. Pozitivni kabel akumulatorja
 2. Negativni kabel akumulatorja
-
3. Priključite negativni kabel na akumulator in privijte akumulatorsko objemko (Diagram 39).

Polnjenje akumulatorja

⚠ OPOZORILO

Akumulatorske priključne sponke ali kovinska orodja lahko povzročijo kratek stik s kovinskimi sestavnimi deli stroja, kar lahko privede do iskrenja. Iskre lahko povzročijo eksplozijo plinov iz akumulatorja, zaradi česar lahko pride do hudih telesnih poškodb.

- Pri odstranjevanju ali nameščanju akumulatorja ne dovolite, da se priključne sponke akumulatorja dotaknejo kovinskih delov stroja.
- Preprečite, da se priključne sponke akumulatorja dotaknejo kovinskih delov stroja in tako povzročijo kratek stik.

1. Odklopite akumulator, glejte [Odklop akumulatorja \(stran 38\)](#).
2. Odstranite pritrdilne elemente, s katerimi je akumulator pritrjen na podstavek in dvignite akumulator.
3. Priključite polnilnik z jakostjo od 2 do 4 A na priključne sponke akumulatorja. Akumulator polnite vsaj 2 uri z jakostjo 4 A ali vsaj 4 ure z jakostjo 2 A, dokler specifična teža ni 1,250 ali višja in je temperatura vsaj 16 °C, pri čemer vse celice prosto plinijo.

⚠ OPOZORILO

Pri polnjenju akumulatorja lahko nastanejo eksplozivni plini.

Nikoli ne kadite v bližini akumulatorja in ne približujte virov iskrenja in plamenov akumulatorju.

Pomembno: Če akumulatorja ne polnite po zgoraj navedenem času, lahko s tem skrajšate življenjsko dobo akumulatorja.

4. Ko je akumulator napolnjen, odklopite polnilnik z električne vtičnice in s priključnih sponk akumulatorja.
5. Akumulator postavite na podstavek akumulatorja in ga pritrdite z objemko akumulatorja in pritrdilnimi elementi, ki ste jih prej odstranili.
6. Priključite akumulator; glejte [Priključitev akumulatorja \(stran 39\)](#).

⚠ OPOZORILO

Napačna povezava akumulatorskih kablov lahko poškoduje traktor in kable ter privede do iskrenja. Iskre lahko povzročijo eksplozijo plinov iz akumulatorja, zaradi česar lahko pride do hudih telesnih poškodb.

Vedno priklopite najprej pozitivni (rdeči) akumulatorski kabel, preden priklopite negativni (črni) kabel.

Lociranje varovalk

V električnem sistemu stroja se varovalke nahajajo pod sedežem (Diagram 40).

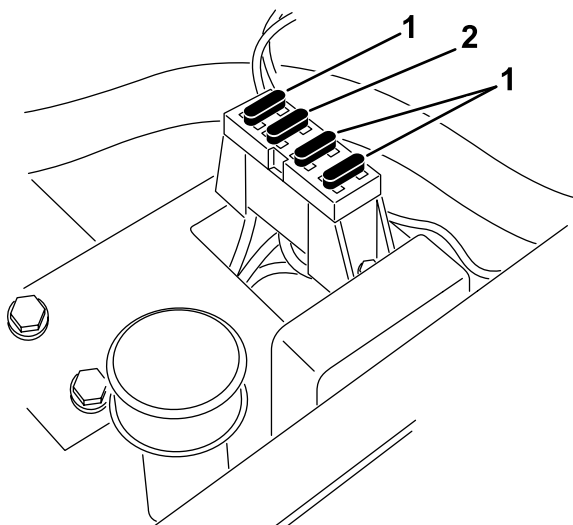

Diagram 40

1. Varovalki – 10 A

2. Varovalka – 15 A

Vzdrževanje pogonskega sistema

Preverjanje tlaka v pnevmatikah

Servisni interval: Pred vsako uporabo ali dnevno

Spreminjajte tlak v pnevmatikah za sprednja kolesa, odvisno od pogojev na vašem terenu, od najmanj 0,55 do največ 0,83 bara.

Spreminjajte tlak v pnevmatikah za zadnja kolesa od najmanj 0,55 do največ 1,03 bara.

Preverjanje navora matic pesta sprednjega kolesa

Servisni interval: Po prvi uri

Po prvih 10 urah

Vsakih 200 ur

Specifikacija za navor matice pesta kolesa: od 420 do 461 Nm

Preverjanje navora kolesnih matic

Servisni interval: Po prvi uri

Po prvih 10 urah

Vsakih 200 ur

⚠ OPOZORILO

Če ne vzdržujete ustreznega zateznega momenta kolesnih matic, lahko pride do telesnih poškodb.

Zategnite kolesne matice na predpisani navor v določenih intervalih.

Specifikacija za zatezni moment kolesnih matic: od 95 do 122 N·m

Opomba: Da zagotovite enakomerno porazdelitev, zategnite kolesne matice v vzorec X.

Nastavitev menjalnika v nevtralni položaj

Če se stroj premika, ko je krmilna stopalka za vožnjo v NEVTRALNEM položaju, prilagodite mehanizem za vračanje v nevtralni položaj.

1. Blokirate stroj pod okvir, tako da se eno od sprednjih koles ne bo dotikalo tal.

Opomba: Če je stroj opremljen s kompletom za 3-kolesni pogon, dvignite in blokirate zadnje kolo.

2. Zaženite motor, premaknite ročico za plin v POČASNI položaj in poskrbite, da se sprednje kolo, ki je dvignjeno od tal, ne vrti.
3. Če se kolo vrti, ugasnite motor in nadaljujte kot sledi:
 - A. Odvijte obe protimatici, ki pritrjujeta ročico za nadzor vlečnega kabla na pregrado na hidrostatu (Diagram 41). Zagotovite, da sta protimatici enakomerno in dovolj zrahljani, da omogočata nastavitve.

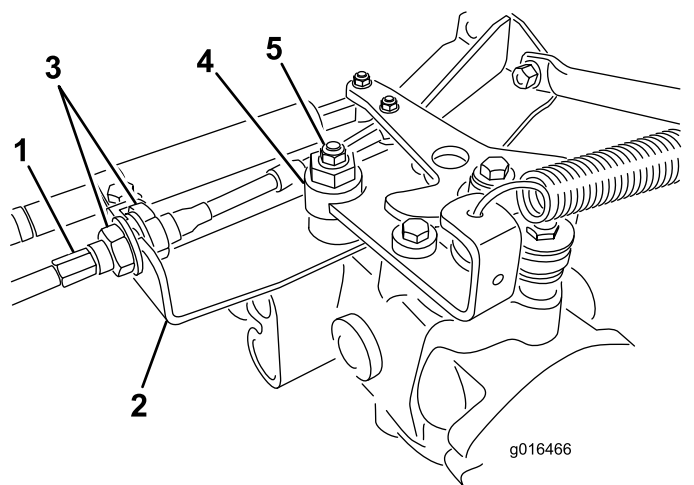

Diagram 41

- | | |
|-----------------|---------------------|
| 1. Vlečni kabel | 4. Ekscenter |
| 2. Pregrada | 5. Varovalna matica |
| 3. Protimatici | |

Opomba: Odvijte matico, s katero je ekscenter pritrjen na vrh hidrostata (Diagram 41).

- B. Premaknite funkcijsko krmilno ročico v NEVTRALNI položaj in ročico za plin v POČASNI položaj.
- C. Zaženite motor.
- D. Zavrtite ekscenter tako, da ne pride do premikanja v nobeni smeri.
- E. Ko se kolo neha vrteti, privijte matico, ki zaklepa ekscenter in nastavitve (Diagram 41).
- F. Preverite nastavitve z ročico za plin v POČASNEM in HITREM položaju.
- G. Na vsaki strani pregrade enakomerno zategnite varovalne matice, da pritrдите vlečni kabel na pregrado (Diagram 41). Ne zvijajte kabla.

Opomba: Če je napetost kabla prisotna, ko je funkcijska krmilna ročica je v NEVTRALNEM položaju, lahko stroj leze, ko premaknete ročico v položaj za KOŠNJO ali TRANSPORT.

Nastavitev hitrosti prevoza

Doseganje največje hitrosti prevoza

Stopalka za vožnjo je nastavljena na največjo hitrost prevoza, vendar jo boste morda morali prilagoditi, če stopalka doseže polni hod, preden se dotakne omejevalnika stopalke, ali če želite zmanjšati hitrost prevoza.

Za doseganje največje hitrosti prevoza prestavite funkcijsko krmilno ročico v položaj za PREVOZ in pritisnite stopalko za vožnjo. Če se stopalka dotakne omejevalnika (Diagram 42), preden začutite napetost na kablu, izvedite naslednji postopek nastavitve:

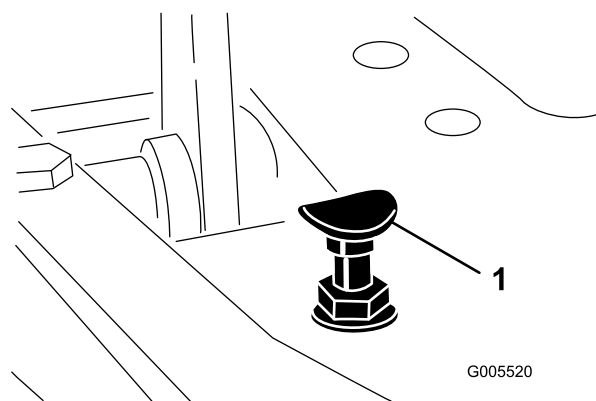

Diagram 42

1. Omejevalnik stopalke

1. Postavite funkcijsko krmilno ročico v položaj za PREVOZ in popustite varovalno matico, s katero je omejevalnik stopalke pritrjen na talno ploščo (Diagram 42).
2. Zategnite omejevalnik stopalke, dokler se ne dotakne stopalke za vožnjo.
3. Nadaljujte z rahlo obremenitvijo stopalke za vožnjo in nastavite omejevalnik stopalke tako, da se dotika palice stopalke, in privijte matice.

Pomembno: Poskrbite, da napetost na kablu ni pretirana, sicer boste skrajšali življenjsko dobo kabla.

Zmanjšanje hitrosti prevoza

1. Pritisnite stopalko za vožnjo in popustite varovalno matico, s katero je omejevalnik stopalke pritrjen na talno ploščo.
2. Zrahljajte omejevalnik stopalke, dokler ne dosežete zelene hitrosti prevoza.
3. Zategnite varovalno matico za zaklep omejevalnika stopalke.

Nastavitev hitrosti košnje

Stroj je tovarniško nastavljen, vendar se lahko hitrost po želji spreminja.

1. Odvijte protimatico s sornika (Diagram 43).
2. Odvijte matico, ki pritrjuje zaklep in kosilne nosilce na vrtilšču stopalke.

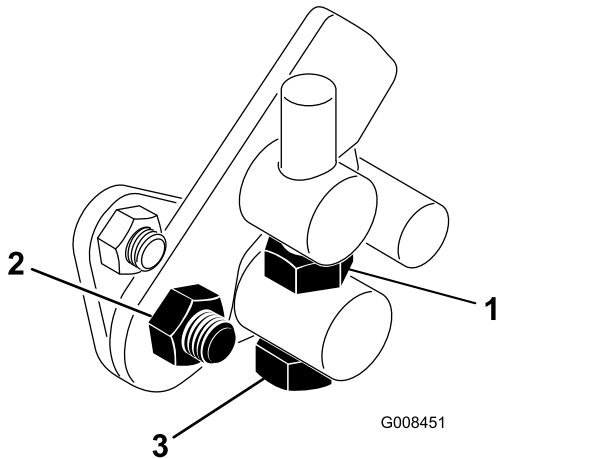

Diagram 43

1. Protimatica
2. Matica
3. Sornik

3. Zavrtite sornik v smeri urinega kazalca, da zmanjšate hitrost košnje, in v nasprotni smeri urinega kazalca, da povečate hitrost košnje.
4. Privijte protimatico na sornik in matico na vrtilšču stopalke, da zaklenete nastavitev (Diagram 43). Preverite nastavitev in prilagodite, če je treba.

Vzdrževanje hladilnega sistema

Varnost sistema hlajenja

- Zaužitje hladilne tekočine motorja lahko povzroči zastrupitev, zato morate otrokom in ljubljencem preprečiti dostop do tekočine.
- Izpust vroče hladilne tekočine pod tlakom ali dotik z vročim hladilnikom in deli v bližini lahko povzroči hude opekline.
 - Pred odstranjevanjem pokrovčka hladilnika vedno počakajte vsaj 15 minut, da se motor ohladi.
 - Pri odpiranju pokrovčka hladilnika uporabite krpo in pokrovček odpirajte počasi, da omogočite izpust pare.

Čiščenje rešetk hladilnika

Servisni interval: Pred vsako uporabo ali dnevno očistite jih vsako uro, če so pogoji zelo prašni in umazani.

Rešetke hladilnika in hladilnik morajo biti čisti, da preprečite pregrevanje sistema. Dnevno ali po potrebi vsako uro preverite in očistite rešetke in hladilnik. V prašnih, umazanih pogojih čistite pogosteje.

1. Odstranite rešetke hladilnika (Diagram 44).
2. Delajte s tiste strani, kjer je ventilator hladilnika in izpihajte hladilnik s stisnjenim zrakom.

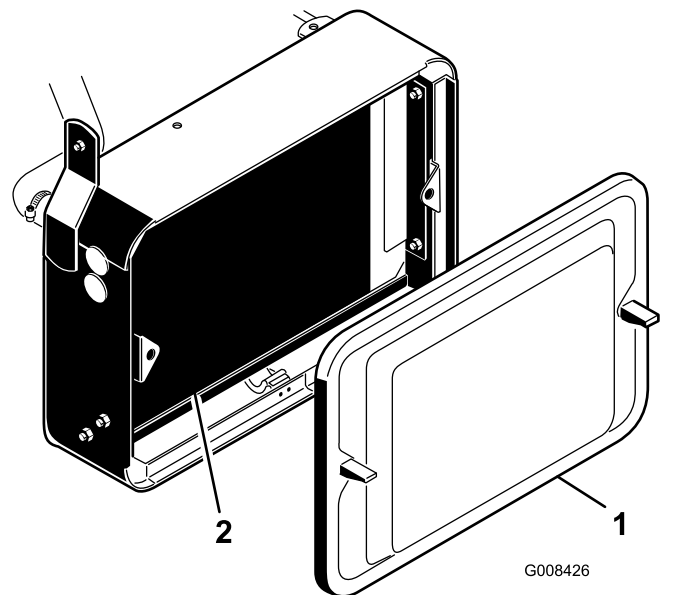

Diagram 44

1. Rešetka hladilnika
2. Hladilnik

3. Očistite rešetke in jih namestite.

Preverjanje ravni hladilne tekočine motorja

Prostornina sistema hlajenja je približno 3,2 litra.

Sistem hlajenja napolnite z raztopino vode in permanentnega antifrizna na osnovi etilenglikola v razmerju 50 : 50. Preverite raven hladilne tekočine na začetku vsakega dneva pred zagonom motorja.

⚠ POZOR

Če je motor deloval, lahko vroča hladilna tekočina pod tlakom uide in povzroči opekline.

- Ne odpirajte pokrovčka hladilnika, ko motor teče.
- Pri odpiranju pokrovčka hladilnika uporabite krpo in pokrovček odpirajte počasi, da omogočite izpust pare.

1. Parkirajte stroj na ravni površini.
2. Preverite raven hladilne tekočine ([Diagram 45](#)).

Ko je motor hladen, mora biti raven hladilne tekočine med črtami na rezervnem rezervoarju.

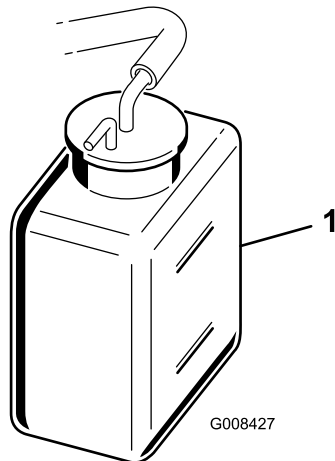

Diagram 45

g008427

1. Rezervni rezervoar

3. Če je raven hladilne tekočine nizka, odstranite pokrovček rezervnega rezervoarja in dodajte mešanico vode in permanentnega antifrizna na osnovi etilenglikola v razmerju 50 : 50. **Pazite, da ne dolijete preveč.**
4. Namestite pokrovček rezervnega rezervoarja.

Vzdrževanje zavor

Utekanje zavor

Servisni interval: Letno

Močno zategnite zavoro in vozite stroj s hitrostjo za košenje, dokler zavoro niso vroče, kar kaže njihov vonj. Morda boste morali prilagoditi zavoro po obdobju utekanja; glejte [Nastavitev zavor \(stran 44\)](#).

Nastavitev zavor

Nastavitvena zavorna palica je nameščena na vsaki strani stroja, tako da lahko enakomerno nastavite zavore.

1. Med premikanjem naprej s hitrostjo prevoza pritisnite zavorno stopalko; obe kolesi se morata enakomerno zakleniti.

⚠ POZOR

Preizkušanje zavor v zaprtem prostoru, kjer so prisotni drugi, lahko povzroči poškodbe.

Pred nastavitvijo in po njej vedno preverite zavore na širokem, odprtem in ravnem območju brez ljudi in ovir.

2. Če se zavore ne zaklenejo enakomerno, nastavite zavore na naslednji način:
 - A. Odklopite zavorne palice tako, da odstranite razcepko in varovalni sornik (Diagram 46).

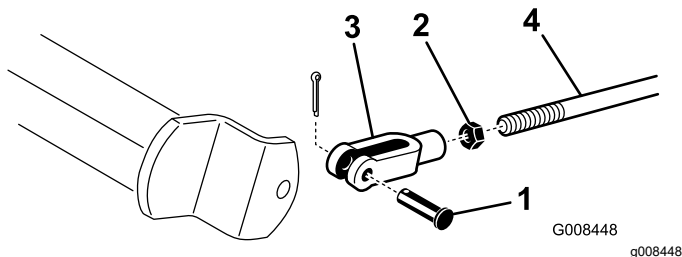

Diagram 46

- | | |
|---------------------------------|-----------------|
| 1. Razcepka in varovalni sornik | 3. Zaklep |
| 2. Protimatica | 4. Zavorna gred |

- B. Zrahljate protimatico in ustrezno prilagodite zaklep (Diagram 46).
- C. Montirajte zaklep na zavorno gred (Diagram 46).
- D. Preverite količino prostega hoda zavorne stopalke. Preden se zavorne čeljusti dotaknejo zavornih bobnov, mora biti prosti hod od 13 do 26 mm. Da dosežete to nastavitev, prosti hod po potrebi prilagodite.
- E. Med premikanjem naprej s hitrostjo prevoza pritisnite zavorno stopalko; obe zavori se morata enakomerno zakleniti. Po potrebi ju prilagodite.

Pomembno: Utekajte zavore enkrat letno; glejte razdelek **Utekanje zavor (stran 43)**.

Vzdrževanje jermena

Nastavitev jermena alternatorja

Servisni interval: Po prvih 8 urah

Poskrbite, da je jermen pravilno napet, da zagotovite pravilno delovanje stroja in preprečite nepotrebno obrabo.

1. Stroj parkirajte na ravni površini, ugasnite motor, aktivirajte parkirno zavoro, odstranite ključ in počakajte, da se vsi premikajoči se deli ustavijo.
2. Zmerno pritisnite s palcem na jermen med škripci (10 kg). Jermen se mora upogniti za od 7 do 9 mm. Če se ne, izvedite naslednji postopek za nastavitev napetosti jermena:

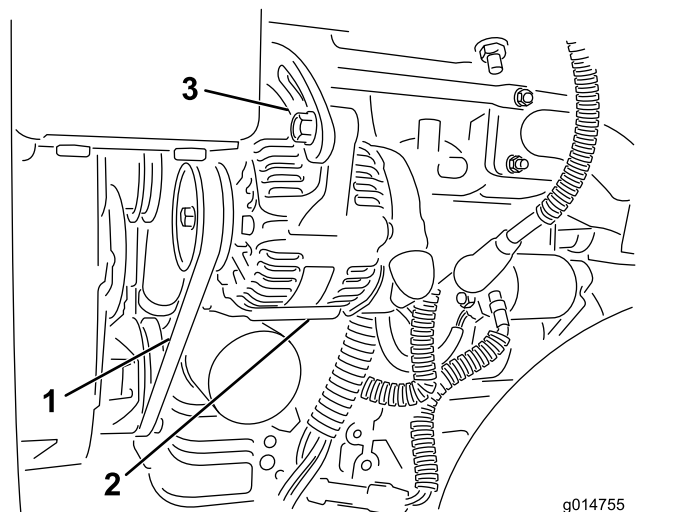

Diagram 47

1. Jermen alternatorja – tukaj pritisnite
2. Alternator
3. Nastavitveni trak

- A. Odvijte vijake, s katerimi je alternator pritrjen na motor in nastavitveni trak.
- B. Preverite, ali je jermen obrabljen ali poškodovan, in ga zamenjajte, če je obrabljen.
- C. Z ročico, nameščeno med alternatorjem in blokom motorja, izvlecite alternator, da dosežete pravilno napetost jermena, in privijte vijake.

Vzdrževanje krmilnih sistemov

Nastavitev dviganja/spuščanja rezalne enote

Tokokrog dviganja/spuščanja rezalne enote je opremljen z ventilom za nadzor pretoka ([Diagram 48](#)). Ta ventil je tovarniško nastavljen na približno 3 obrate za odpiranje, vendar ga boste morda morali prilagoditi, da bo kompenziral razlike v temperaturah hidravlične tekočine, hitrosti košnje itd.

Opomba: Pustite, da hidravlična tekočina doseže polno delovno temperaturo, preden nastavite ventil za nadzor pretoka.

1. Dvignite sedež in poiščite ventil za nadzor pretoka za sredinski vlečni okvir ([Diagram 48](#)), ki se nahaja na strani hidravličnega razdelilnika.

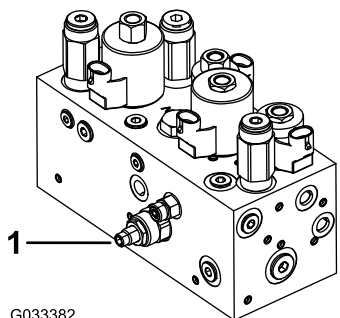

Diagram 48

1. Ventil za nadzor pretoka
-
2. Zrahljajte protimatico na nastavitvenem gumbu na ventilu za nadzor pretoka.
 3. Zavrtite gumb v nasprotni smeri urinega kazalca, če se sredinska rezalna enota spusti prepozno, ali v smeri urinega kazalca, če se sredinska rezalna enota spusti prezgodaj. Ne bi ga bilo treba zavrteti za več kot **1/32 do 1/16 obrata**.
 4. Preizkusite nastavitev in po potrebi ponovite korak [3](#); ko končate, privijte protimatico.

Vzdrževanje hidravličnih sistemov

Varnost hidravličnega sistema

- Če tekočina brizgne na kožo, takoj poiščite zdravniško pomoč. Zdravnik mora vbrizgano tekočino kirurško odstraniti v nekaj urah.
- Zagotovite, da so vse cevi in vodi za hidravlično tekočino v dobrem stanju ter da so armature in priključki hidravličnega sistema dobro zategnjeni, preden v hidravličnem sistemu vzpostavite tlak.
- Ne približujte se puščanjem iz luknjic ali šobam, iz katerih uhaja hidravlična tekočina pod visokim tlakom.
- Za odkrivanje puščanja uporabite karton ali papir.
- Pred kakršnim koli delom na hidravličnem sistemu varno sprostite ves tlak iz hidravličnega sistema.

Servisiranje hidravlične tekočine

Pomembno: Ne glede na vrsto uporabljene hidravlične tekočine mora imeti vsaka vlečna enota, ki se uporablja za košnjo površin, ki niso zelenice, vertikuliranje ali pri temperaturah okolice nad 29 °C, nameščen komplet hladilnika olja; glejte [8 Namestitev hladilnika olja \(stran 13\)](#).

Specifikacije za hidravlično tekočino

Rezervoar je v tovarni napolnjen s hidravlično tekočino visoke kakovosti. Pred prvim zagonom motorja in nato vsak dan preverite raven hidravlične tekočine; glejte [Preverjanje ravni hidravlične tekočine \(stran 46\)](#).

Priporočena hidravlična tekočina: Toro PX Extended Life Hydraulic Fluid; na voljo v vedrih s prostornino 19 litrov ali sodih s prostornino 208 litrov.

Opomba: Stroj, v katerem se uporablja priporočena nadomestna tekočina, potrebuje manj pogoste menjave tekočine in filtra.

Alternativne hidravlične tekočine: če Toro PX Extended Life Hydraulic Fluid ni na voljo, lahko uporabite drugo konvencionalno hidravlično tekočino na naftni osnovi, ki ima specifikacije, ki spadajo v navedeno območje za vse naslednje lastnosti materiala in ustrezajo industrijskim standardom. Ne uporabljajte sintetične tekočine. Za ugotavljanje, kateri izdelek bo ustrezal tem zahtevam, se posvetujte s svojim distributerjem za maziva.

Opomba: Toro ne prevzema nikakršne odgovornosti za škodo, ki bi nastala zaradi uporabe neustreznih nadomestnih izdelkov, zato priporočamo, da uporabite izdelke uglednih proizvajalcev, ki nudijo ustrezna jamstva za svoje izdelke.

Hidravlična tekočina za preprečevanje obrabe z nizko točko tečenja/in visokim indeksom viskoznosti, ISO VG 46

Lastnosti:

| | |
|-------------------------------|---|
| Viskoznost, ASTM D445 | cSt @ 40 °C od 44 do 48 |
| Indeks viskoznosti ASTM D2270 | 140 ali višji |
| Točka tečenja, ASTM D97 | Od -37 °C do -45 °C |
| Industrijske specifikacije: | Eaton Vickers 694 (I-286-S, M-2950-S/35VQ25 ali M-2952-S) |

Opomba: Veliko hidravličnih tekočin je skoraj brezbarvnih, kar otežuje zaznavanje puščanj. Za te primere je na voljo aditiv za hidravlično tekočino v obliki rdečega barvila v 20 ml stekleničkah. Steklenička zadostuje za 15 do 22 l hidravlične tekočine. Naročite jo lahko pri pooblaščenem distributerju za izdelke Toro s št. dela 44-2500.

Pomembno: Toro Premium Synthetic Biodegradable Hydraulic Fluid je edina sintetična biorazgradljiva tekočina, ki jo je odobrila družba Toro. Ta tekočina je združljiva z elastomeri, ki se uporabljajo v hidravličnih sistemih Toro, in je primerna za širok razpon temperaturnih pogojev. Ta tekočina je združljiva s konvencionalnimi mineralnimi olji, vendar je treba za največjo biološko razgradljivost in zmogljivost iz hidravličnega sistema temeljito sprati konvencionalno tekočino. Olje je na voljo v vedrih s prostornino 19 litrov ali sodih s prostornino 208 litrov pri pooblaščenem distributerju za izdelke Toro.

Preverjanje ravni hidravlične tekočine

1. Parkirajte stroj na ravni površini. Poskrbite, da se je stroj ohladil, tako da je tekočina hladna.
2. Odstranite pokrovček rezervoarja in preverite raven tekočine. Tekočina mora biti do dna rešetke v nastavku za dolivanje (**Diagram 49**).

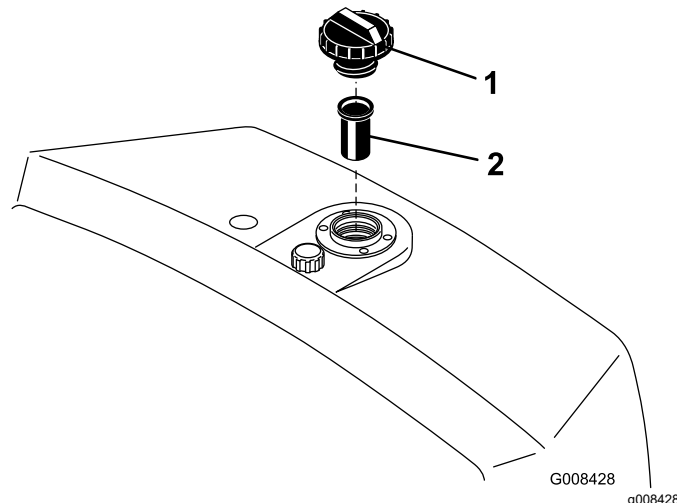

Diagram 49

1. Hidravlični rezervoar
2. Rešetka

3. Če je raven tekočine nizka, počasi napolnite rezervoar z ustrezno hidravlično tekočino, dokler raven ne doseže dna rešetke. **Pazite, da ne dolijete preveč.**

Pomembno: Da preprečite kontaminacijo sistema, pred prebadanjem očistite vrh posod za hidravlično tekočino. Zagotovite, da sta izlivna cev in lijak čista.

4. Namestite pokrovček rezervoarja. Obrišite polito tekočino.

Pomembno: Preverite raven hidravlične tekočine pred prvim zagonom motorja in nato vsak dan.

Zamenjava hidravlične tekočine in filtra

Servisni interval: Vsakih 800 ur—Če priporočene hidravlične tekočine ne uporabljate ali ste rezervoar napolnili z alternativno tekočino, zamenjajte hidravlično tekočino, filter in zračnik rezervoarja.

Vsake 1000 ur—Če priporočeno hidravlično tekočino uporabljate, zamenjajte filter hidravlične tekočine.

Vsakih 2000 ur—Če **priporočeno hidravlično tekočino** uporabljate, zamenjajte hidravlično tekočino.

Prostornina rezervoarja za hidravlično tekočino:
20,8 litra

Če je tekočina onesnažena, se obrnite na pooblaščenega distributerja za izdelke Toro, ki bo sistem spral. Onesnažena tekočina je v primerjavi s čisto tekočino videti mlečna ali črna.

1. Očistite območje namestitve filtra ([Diagram 50](#)). Pod filter postavite prestrezno posodo in odstranite filter.

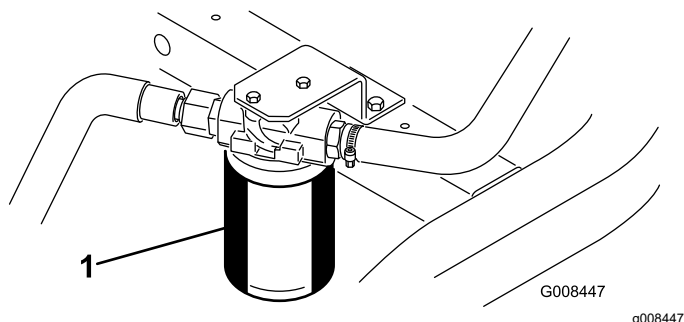

Diagram 50

1. Filter hidravlične tekočine

Opomba: Če tekočine ne boste izpustili, odklopite in priključite hidravlični vod, ki vodi do filtra.

2. Nadomestni filter napolnite z ustrezno hidravlično tekočino, namažite tesnilo in ga ročno obračajte, dokler se tesnilo ne dotakne glave filtra. Nato ga zategnite še za $\frac{3}{4}$ obrata.
3. Napolnite rezervoar za hidravlično tekočino s hidravlično tekočino; glejte [Specifikacije za hidravlično tekočino \(stran 45\)](#) in [Preverjanje ravni hidravlične tekočine \(stran 46\)](#).
4. Zaženite stroj in ga pustite v prostem teku od 3 do 5 minut, da tekočina kroži in odstrani zrak, ujet v sistemu. Izklopite motor in preverite raven tekočine.
5. Tekočino in filter pravilno zavržite.

Preverjanje hidravličnih vodov in cevi

Vsak dan preverite morebitno puščanje hidravličnih vodov in cevi, nepritrjene spoje, prepognjene vode, obrabo, nepritrjene podporne elemente in znake obrabe zaradi vremenskih vplivov ali kemikalij. Pred uporabo opravite vsa potrebna popravila.

Vzdrževanje rezalnih enot

Varnost pri delu z rezili

Izrabljeno ali poškodovano rezilo ali nož se lahko zlomi in lahko izvrže v vas ali druge navzoče osebe, kar lahko povzroči hude telesne poškodbe ali celo smrt.

- Redno preverjajte in nože rezila za pretirano obrabo ali poškodbe.
- Pri preverjanju rezil bodite zelo pazljivi. Nosite rokavice in bodite zelo previdni pri servisiranju rezil. Rezila in nože lahko samo zamenjate ali nabrusite; v nobenem primeru jih ne smete ravnati ali zavariti.
- Pri strojih z več rezalnimi enotami bodite previdni pri vrtenju rezalne enote; lahko se posledično vrtijo tudi vretena v drugih rezalnih enotah.





Preverjanje nastavitve stika med vretenom in nožem

Vsak dan pred uporabo stroja preverite stik med vretenom in nožem ne glede na to, ali je bila kakovost košnje pred tem sprejemljiva. Celotna dolžina vretena in noža mora biti v lahnem stiku; za rezalno enoto glejte *Priročnik za upravljanje*.

Nastavitev hitrosti vreten

Da bi dosegli dosledno, visokokakovostno košnjo in enakomeren videz po košnji, morate pravilno nastaviti gumb za nadzor hitrosti vretena (nahaja se na razdelilnem bloku pod pokrovom levo od sedeža). Prilagodite gumb za nadzor hitrosti vreten, kot sledi:

1. Določite višino krošnje, na katero so nastavljene rezalne enote.
2. Določite zeleno hitrost, ki najbolj ustreza pogojem.
3. S preglednico, ki je navedena spodaj, določite nastavitve hitrosti vreten za vaše rezalne enote s 5, 8, 11 ali 14 rezili ([Diagram 51](#)).

|  |  | |  | |  | |  |
|--|--|---------------------|--|---------------------|--|---------------------|--|
| | 3.8 MPH 6.1 Km/h | 5.0 MPH 8.0 Km/h | 3.8 MPH 6.1 Km/h | 5.0 MPH 8.0 Km/h | 3.8 MPH 6.1 Km/h | 5.0 MPH 8.0 Km/h | 3.8 MPH 6.1 Km/h |
| 0.062" / 1.6mm | N/R | N/R | 9 | N/R | 9 | N/R | 9 |
| 0.094" / 2.4mm | N/R | N/R | 9 | N/R | 9 | N/R | 9 |
| 0.125" / 3.2mm | N/R | N/R | 9 | N/R | 9 | N/R | 9 |
| 0.156" / 4.0mm | N/R | N/R | 9 | N/R | 9 | N/R | N/R |
| 0.188" / 4.8mm | N/R | N/R | 9 | N/R | 7 | N/R | N/R |
| 0.218" / 5.5mm | N/R | N/R | 9 | N/R | 6 | N/R | N/R |
| 0.250" / 6.4mm | 7 | N/R | 6 | 7 | 5 | 7 | N/R |
| 0.312" / 7.9mm | 6 | N/R | 5 | 6 | 4 | 6 | N/R |
| 0.375" / 9.5mm | 6 | 7 | 4 | 5 | 4 | 5 | N/R |
| 0.438" / 11.1mm | 6 | 6 | 4 | 5 | 3 | 4 | N/R |
| 0.500" / 12.7mm | 5 | 6 | 3 | 4 | N/R | N/R | N/R |
| 0.625" / 15.9mm | 4 | 5 | 3 | 3 | N/R | N/R | N/R |
| 0.750" / 19.0mm | 3 | 4 | 3 | 3 | N/R | N/R | N/R |
| 0.875" / 22.2mm | 3 | 4 | N/R | 3 | N/R | N/R | N/R |
| 1.000" / 25.4mm | 3 | 3 | N/R | N/R | N/R | N/R | N/R |

g014736
g014736

Diagram 51

4. Nagnite upravljavčev sedež naprej in ga podprite s podporno palico (Diagram 52).

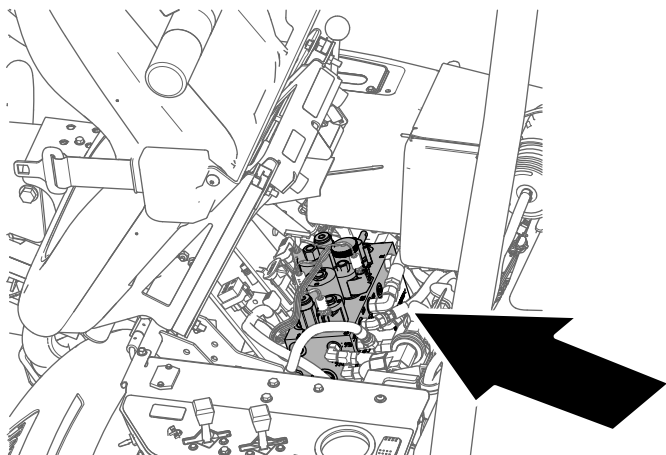

g229847

Diagram 52

5. Hitrost vreten prilagodite z vrtenjem gumba za nadzor hitrosti vreten (Diagram 53), dokler puščica indikatorja ni poravnana s številko, ki ste jo določili v koraku 3.

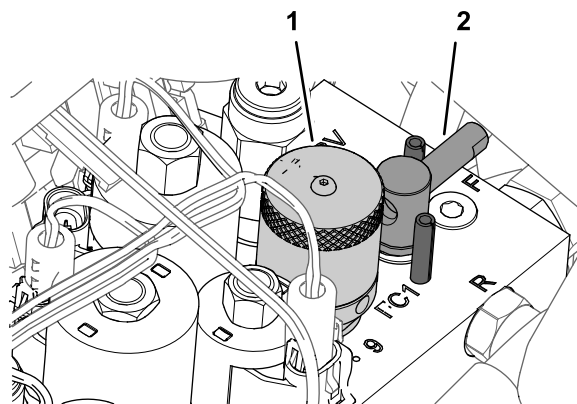

g229849

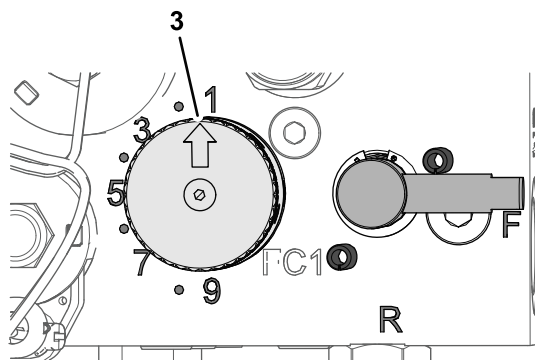

g229880

Diagram 53

1. Gumb (nadzor hitrosti vreten)
2. Ročaj (ročica za brušenje)
3. Puščica indikatorja vreten

Opomba: Hitrost vreten lahko povečate ali zmanjšate, tako da bo ustrezala pogojem trate.

Brušenje vreten

⚠ OPOZORILO

Stik z vreteni ali drugimi premikajočimi se deli lahko povzroči telesne poškodbe.

- Roke in oblačila ne smejo biti blizu vreten ali drugih premikajočih se delov.
- Med delovanjem motorja nikoli ne poskušajte obračati vreten z roko ali nogo.

1. Parkirajte stroj na ravni podlagi, spustite rezalne enote, ugasnite motor in vklopite parkirno zavoro.
2. Nagnite upravljalčev sedež naprej in ga podprite s podporno palico (Diagram 54).

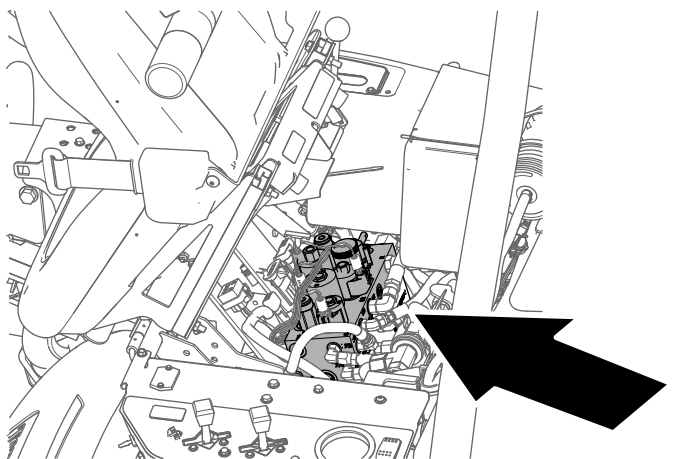
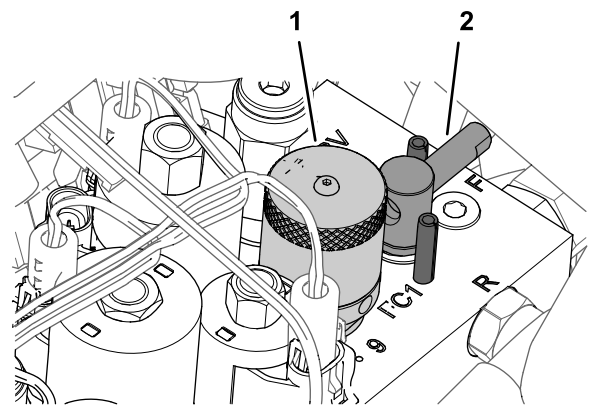

Diagram 54

g229847

3. Naredite začetne prilagoditve med vretenom in spodnjim nožem, ki so primerne za honanje vseh rezalnih enot, ki jih želite brusiti; glejte *Priročnik za upravljanje rezalne enote*.
4. Premaknite ročico za brušenje v položaj R (Diagram 55).



g229849

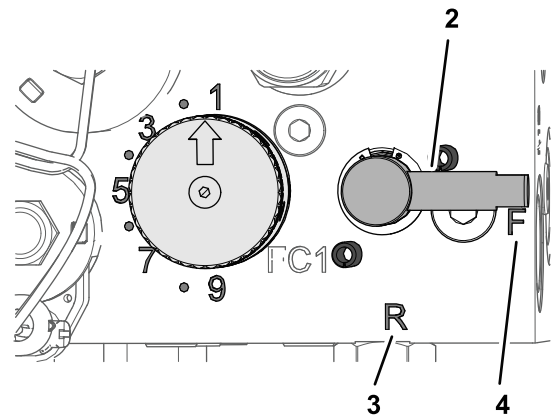

g229848

Diagram 55

- | | |
|----------------------------------|---------------------|
| 1. Gumb (nadzor hitrosti vreten) | 3. Položaj R vreten |
| 2. Ročaj (ročica za brušenje) | 4. Položaj F |

5. Pritisnite gumb za hitrosti vreten na nastavitev 1 (Diagram 55).
6. Zaženite motor in ga pustite teči pri najmanjši vrtilni frekvenci v prostem teku.

Pomembno: Ne spreminjajte hitrosti motorja med brušenjem, sicer se bodo vretena lahko ustavila. Rezila brusite le z motorjem v prostem teku.

7. Ko je ročica za košnjo/prevoz v NEUTRALNEM položaju, premaknite krmilno ročico za dviganje/spuščanje kosilnice naprej, da začnete z brušenjem na vretenih.
8. S krtačo z dolgim ročajem nanesite brusilno pasto. Nikoli ne uporabljajte krtače s kratkim ročajem.
 - Če se vretena med brušenjem ustavijo ali se neenakomerno vrtijo, izberite višjo nastavitev hitrosti vreten, dokler se hitrost ne stabilizira, nato vrnite hitrost vreten na nastavitev 1 ali na zeleno hitrost.
 - Če želite prilagoditi rezalne enote med brušenjem, izklopite vretena tako, da premaknete krmilno ročico za dviganje/spuščanje kosilnice nazaj in

ugasnite motor. Po končanih prilagoditvah ponovite korake od 4 do 8.

9. Ponovite korake od 4 do 8 za vse rezalne enote, ki jih želite brusiti.
10. Ko končate, vrnite ročico za brušenje nazaj v položaj F, premaknite gumb za hitrost vreten na zeleno nastavitev hitrosti vreten, spustite sedež in sperite vso brusilno pasto z rezalnih enot. Po potrebi nastavite vretena rezalne enote na spodnji nož.

Pomembno: Če ročice za brušenje po brušenju ne povrnete v položaj F, se rezalne enote ne bodo dvignile ali delovale pravilno.

Skladiščenje

Varnost pri shranjevanju

- Ugasnite motor, odstranite ključ in počakajte, da se vsi premikajoči se deli ustavijo, preden zapustite upravljalčev položaj. Pred nastavljanjem, servisiranjem, čiščenjem in shranjevanjem stroja počakajte, da se stroj ohladi.
- Stroja ali posode za gorivo ne smete shranjevati, kjer so lahko prisotni odprt plamen, iskra ali pilotni plamen iz naprav, kot so na primer grelec za vodo ali drugi podobni gospodinjski aparati.

Priprava stroja za shranjevanje

Če želite stroj shraniti za dalj časa, pred shranjevanjem izvedite naslednje korake:

1. Pred čiščenjem in shranjevanjem stroja, ga parkirajte, aktivirajte parkirno zavoro, ugasnite motor, odstranite ključ in počakajte, da se vsi premikajoči se deli ustavijo.
2. Odstranite nakopičeno umazanijo in staro pokošeno travo. Po potrebi nabrusite rezila vreten in nože; glejte *Priročnik za upravljanje* rezalne enote. Uporabite sredstvo za zaščito pred rjo na nožih in rezilih vreten. Namažite in naoljite vsa mazalna mesta; glejte [Mazanje stroja \(stran 33\)](#).
3. Blokirate kolesa, da odstranite morebitno težo na pnevmatikah.
4. Izpustite in zamenjajte hidravlično tekočino in filter ter preglejte hidravlične cevi in priključke. Po potrebi zamenjajte; glejte [Zamenjava hidravlične tekočine in filtra \(stran 46\)](#) in [Preverjanje hidravličnih vodov in cevi \(stran 47\)](#).
5. Odstranite vse gorivo iz posode za gorivo. Pustite motor teči, dokler se ne izklopi zaradi pomanjkanja goriva. Zamenjajte filter za gorivo; glejte [Zamenjava filtra za gorivo \(stran 37\)](#).
6. Motorno olje izpustite iz karterja, ko je motor še topel. Ponovno ga napolnite s svežim oljem; glejte [Menjava motornega olja in filtra \(stran 35\)](#).
7. Očistite umazanijo in ostanke trave z valja motorja, reber glave motorja in ohišja puhalnika.
8. Odstranite akumulator in ga popolnoma napolnite. Shranite ga lahko na polici ali v stroju. Če bo shranjen v stroju, morajo biti kabli odklopljeni. Akumulator shranite na hladni lokaciji, da preprečite hitrejšo izpraznitev akumulatorja.
9. Stroj shranite na toplem in suhem mestu.

Opozorilo glede kalifornijskega predloga številka 65

Kaj pomeni to opozorilo?

Na izdelkih za prodajo boste morda videli nalepko z naslednjim ali podobnim opozorilom:



OPOZORILO: rak in škodljiv vpliv na razmnoževanje – www.p65Warnings.ca.gov.

Kaj je predlog številka 65?

Predlog številka 65 velja za vsa podjetja, ki delujejo v Kaliforniji, prodajajo izdelke v Kaliforniji ali proizvajajo izdelke, ki se lahko prodajajo ali prinesejo v Kalifornijo. Nalaga, da mora guverner zvezne države Kalifornija vzdrževati in objaviti seznam kemikalij, za katere je znano, da povzročajo raka, prirojene napake in/ali imajo druge negativne vplive na sposobnost razmnoževanja. Seznam, ki se posodobi vsako leto, vsebuje stotine kemikalij, ki jih lahko najdemo v številnih izdelkih za vsakodnevno uporabo. Namen predloga številka 65 je obvestiti javnost o izpostavljenosti tem kemikalijam.

Predlog številka 65 ne prepoveduje prodaje izdelkov, ki vsebujejo te kemikalije, temveč zahteva, da so na izdelkih, embalaži izdelkov ali v dokumentaciji izdelka navedena opozorila. Poleg tega prisotnost opozorila v skladu s predlogom številka 65 ne pomeni, da izdelek ne izpolnjuje varnostnih standardov ali zahtev. Vlada zvezne države Kalifornija je objavila pojasnilo, da prisotnost opozorila v skladu s predlogom številka 65 ni enako odločbi regulativnega organa glede »varnosti« ali »nevarnosti« izdelka. Veliko teh kemikalij se uporablja v izdelkih za vsakodnevno uporabo brez dokumentiranih škodljivih vplivov. Za več informacij obiščite <https://oag.ca.gov/prop65/faqs-view-all>.

Opozorilo v skladu s predlogom številka 65 pomeni, da je podjetje: (1) ocenilo izpostavljenost in presodilo, da »ne predstavlja pomembnega tveganja«; ali (2) da je bilo opozorilo dodano na podlagi prisotnosti kemikalije s seznama brez ocene izpostavljenosti.

Ali ta zakonodaja velja povsod?

Opozorila na podlagi predloga številka 65 so obvezna samo po zakonodaji zvezne države Kalifornija. Ta opozorila lahko vidite na številnih mestih po vsej Kaliforniji, med drugim tudi v restavracijah, trgovinah z živili, hotelih, šolah in bolnišnicah ter na številnih izdelkih. Poleg tega nekatere spletne trgovine in trgovci na drobno, ki prodajo blago po pošti, navajajo opozorila v skladu s predlogom številka 65 na svojih spletnih straneh ali v katalogih.

Kako se lahko opozorila zvezne države Kalifornija primerjajo z zveznimi omejitvami?

Standardi po predlogu številka 65 so pogosto bolj strogi od zveznih in mednarodnih standardov. Za različne snovi so ravni koncentracij, za katere se zahteva opozorilo v skladu s predlogom številka 65, veliko nižje od zveznih omejitev. Na primer standard za opozorila v skladu s predlogom številka 65 za svinec je 0,5 µg/dan, kar je veliko pod zveznimi in mednarodnimi standardi.

Zakaj nekateri podobni izdelki nimajo opozorila?

- Za izdelke, ki se prodajajo v Kaliforniji, se zahteva označevanje v skladu s predlogom številka 65, medtem ko se za podobne izdelke, ki se prodajajo drugje, to ne zahteva.
- Podjetje, ki je v pravnem postopku v zvezi s predlogom številka 65 doseglo poravnavo, bo moralo uporabljati opozorila v skladu s predlogom številka 65, medtem ko drugim podjetjem tega ni treba storiti.
- Izvajanje zakonodaje v zvezi s predlogom številka 65 ni dosledno.
- Podjetja se lahko odločijo, da izdelkov ne bodo opremila z opozorili, če presodijo, da zanje zakonodaja po predlogu številka 65 ne velja; odsotnost opozoril še ne pomeni, da izdelek ne vsebuje podobnih koncentracij kemikalij s seznama.

Zakaj podjetje Toro prilaga to opozorilo?

Toro se je odločil, da bo potrošnikom dal na razpolago vse možne informacije, da lahko sprejmejo ozaveščeno odločitev, katere izdelke bodo kupili in uporabljali. Toro v določenih primerih prilaga opozorila zaradi prisotnosti ene ali več kemikalij s seznama, brez ocene ravni izpostavljenosti, ker vse kemikalije s seznama nimajo zahtev v zvezi mejno vrednostjo izpostavljenosti. Čeprav je izpostavljenost zaradi izdelkov, ki jih proizvaja Toro, lahko zanemarljiva ali v takem obsegu, da »ne predstavlja večjega tveganja«, se je Toro iz previdnosti odločil, da bo priložil opozorila v skladu s predlogom številka 65. Če Toro teh opozoril ne bi priložil, bi bil lahko izpostavljen tožbi zvezne države Kalifornija ali zasebnih strank, ki bi zahtevale izvajanje zakonodaje v skladu s predlogom številka 65, in velikim denarnim kaznim.



Count on it.