



**Count on it.**

Form No. 3482-354 Rev A

**Priručnik za uporabu  
za rukovatelja**

**Kosilica Greensmaster® 3250-D s  
pogonom na 2 kotača**

Br. modela 04384—Serijski br. 420400000 i gore



Ovaj je uređaj u skladu sa svim relevantnim direktivama EU-a. Za više detalja pogledajte zasebnu izjavu o sukladnosti (DOC) za ovaj uređaj.

Prema točki 4442. ili točki 4443. Zakona o očuvanju javnih resursa savezne države Kalifornije zabranjeno je upotrebljavati uređaj na šumskim, grmovitim ili travnatim površinama ako njegov motor nije opremljen hvatačem iskri na način opisan u točki 4442., ako nije održavan u ispravnom stanju ili ako motor nije izrađen, opremljen i održavan na način da sprječava požare.

Priložene upute za upotrebu motora isporučuju se radi pružanja informacija povezanih s Američkom agencijom za zaštitu okoliša (EPA) i kalifornijskom uredbom o kontroli emisijskih sustava, održavanju i jamstvu. Zamjenski dijelovi mogu se naručiti od proizvođača motora.

Ako je ovaj uređaj opremljen uređajem za telematiku, obratite se ovlaštenom distributeru tvrtke Toro za upute za aktiviranje uređaja.

## ⚠ UPOZORENJE

### KALIFORNIJA

#### Upozorenje prema kalifornijskom zakonu Proposition 65

Savezna država Kalifornija utvrdila je da ispušni plinovi dizelskog motora i neke njihove sastavnice uzrokuju rak, urođene mane ili druge posljedice štetne za reproduktivno zdravlje.

Kleme akumulatora, polovi i povezana oprema sadržavaju olovo i olovne spojeve, odnosno kemikalije za koje je Savezna država Kalifornija utvrdila da uzrokuju rak i posljedice štetne za reproduktivno zdravlje. Operite ruke nakon rukovanja.

Uporabom ovog proizvoda možete biti izloženi kemikalijama za koje je Savezna država Kalifornija utvrdila da uzrokuju rak, urođene mane ili druge posljedice štetne za reproduktivno zdravlje.

drugu svrhu osim one za koju je namijenjen može biti opasna za vas i prolaznike.

Pažljivo pročitajte ove informacije kako biste naučili ispravno upravljati uređajem i održavati ga te kako biste izbjegli tjelesne ozljede i oštećenja uređaja. Odgovorni ste za ispravno i sigurno upravljanje uređajem.

Na internetskoj stranici [www.Toro.com](http://www.Toro.com) možete dobiti više informacija, uključujući sigurnosne savjete, materijale za obuku rukovatelja, informacije o dodatnoj opremi, pomoć pri nalaženju distributera ili možete registrirati uređaj.

Ako vam je potreban servis, originalni dijelovi proizvođača Toro ili dodatne informacije, obratite se ovlaštenom distributeru tvrtke Toro te pripremite broj modela i serijski broj svojeg uređaja. **Slika 1** prikazuje lokaciju broja modela i serijskog broja na uređaju. Upišite brojeve na za to predviđeno mjesto.

**Važno:** S pomoću mobilnog uređaja možete skenirati QR kod na naljepnici sa serijskim brojem (ako postoji) kako biste pristupili podacima o jamstvu i dijelovima te ostalim informacijama o proizvodu.

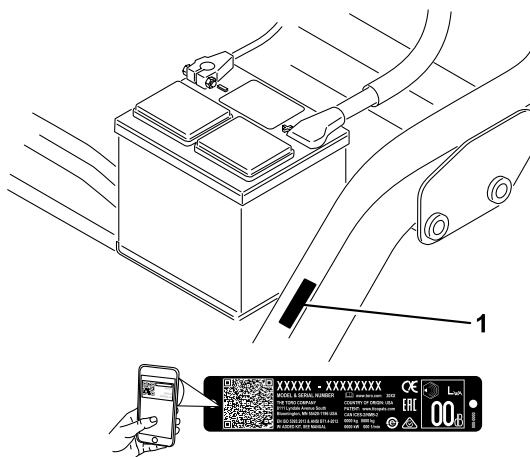

Slika 1

g234995

1. Lokacija broja modela i serijskog broja

Br. modela \_\_\_\_\_

Serijski br. \_\_\_\_\_

## Uvod

Ovaj je uređaj traktorska cilindrična kosilica za košnju vrlo kratke trave (green) namijenjena profesionalnim korisnicima za komercijalnu primjenu. Prvenstveno je namijenjena košenju trave na dobro održanim travnjacima. Upotreba ovog proizvoda u bilo koju

U ovom su priručniku navedene moguće opasnosti i sigurnosne poruke označene simbolom sigurnosnog upozorenja (**Slika 2**), koji upućuje na opasnost od teških ozljeda ili smrti u slučaju nepridržavanja preporučenih mjera opreza.



Slika 2

Simbol sigurnosnog upozorenja

g000502

U priručniku se informacije ističu dvjema riječima. Riječ **Važno** upućuje na posebne mehaničke informacije, a riječ **Napomena** na opće informacije na koje treba obratiti posebnu pažnju.

## Sadržaj

Sigurnost .....	4
Opće informacije o sigurnosti .....	4
Sigurnosne naljepnice i naljepnice s uputama .....	4
Postavljanje .....	9
1 Postavljanje sjedala .....	10
2 Punjenje akumulatora .....	11
3 Postavljanje zaštitnog luka .....	11
4 Ugradnja uređaja za telematiku .....	11
5 Smanjenje tlaka u gumama .....	12
6 Postavljanje prednjih nosivih okvira .....	13
7 Podešavanje kotačića nosivog okvira .....	13
8 Postavljanje hladnjaka ulja .....	14
9 Postavljanje jedinica za rezanje .....	14
10 Označavanje vanjskih košara za travu .....	15
11 Podešavanje visine pri transportu .....	15
12 Postavljanje kompleta štitnika s oznakom CE .....	17
13 Postavljanje naljepnica s oznakom CE .....	17
14 Razrada kočnica .....	17
Pregled proizvoda .....	18
Sustav upravljanja .....	18
Specifikacije .....	21
Priklučci/dodatna oprema .....	21
Prije puštanja u rad .....	21
Sigurnost prije rada .....	21
Punjenje spremnika za gorivo .....	22
Svakodnevno održavanje .....	22
Tijekom rada .....	22
Sigurnost tijekom rada .....	22
Početak upotrebe uređaja .....	24
Pokretanje motora .....	24
Provjera uređaja nakon pokretanja motora .....	25
Gašenje motora .....	25
Provjera sigurnosnog sustava blokiranja .....	25
Vožnja uređaja bez košnje .....	26
Košnja područja vrlo kratke trave (green) .....	26
Nakon rada .....	28

Sigurnost nakon rada .....	28
Provjera i čišćenje nakon košnje .....	29
Vuča uređaja .....	29
Tegljenje uređaja .....	30
Održavanje .....	31
Sigurnost pri održavanju .....	31
Preporučeni raspored održavanja .....	32
Popis za svakodnevno održavanje .....	33
Podmazivanje .....	34
Podmazivanje uređaja .....	34
Održavanje motora .....	35
Sigurnost motora .....	35
Servisiranje pročistača zraka .....	35
Održavanje motornog ulja .....	35
Održavanje sustava goriva .....	37
Ispuštanje vode iz filtra goriva .....	37
Zamjena filtra za gorivo .....	38
Provjeravanje cijevi za dovod goriva i cijevnih priključaka .....	38
Održavanje električnog sustava .....	39
Sigurnost električnog sustava .....	39
Pristupanje akumulatoru .....	39
Odspajanje akumulatora .....	39
Spajanje akumulatora .....	40
Punjenje akumulatora .....	40
Lociranje osigurača .....	41
Održavanje pogonskog sustava .....	42
Provjera tlaka u gumama .....	42
Provjera zakretnog momenta matica glavčine prednjeg kotača .....	42
Provjera zakretnog momenta matica kotača .....	42
Prilagodba prijenosa za neutralni položaj .....	42
Podešavanje brzine pri transportu .....	43
Podešavanje brzine košnje .....	44
Održavanje sustava hlađenja .....	44
Sigurnost rashladnog sustava .....	44
Čišćenje maske hladnjaka .....	44
Provjera razine rashladne tekućine motora .....	45
Održavanje kočnica .....	46
Razrada kočnica .....	46
Podešavanje kočnica .....	46
Održavanje remena .....	47
Prilagodba remena alternatora .....	47
Održavanje sustava upravljanja .....	47
Podešavanje sustava za podizanje/spuštanje jedinice za rezanje .....	47
Održavanje hidrauličkog sustava .....	48
Sigurnost hidrauličkog sustava .....	48
Održavanje hidraulične tekućine .....	48
Provjera hidrauličnih vodova i crijeva .....	49
Održavanje jedinica za rezanje .....	50
Sigurnost noževa .....	50
Provjera dodirne točke cilindra i noževa ležišta .....	50
Postavljanje brzine valjaka .....	50

Oštrenje valjaka.....	51
Skladištenje .....	53
Sigurnost skladištenja.....	53
Priprema uređaja za skladištenje.....	53

# Sigurnost

## Opće informacije o sigurnosti

Ovaj uređaj može amputirati ruke i noge te odbacivati predmete.

- S razumijevanjem pročitajte ove *Upute za upotrebu* prije pokretanja motora.
- Pozorno upravljajte uređajem. Ne bavite se aktivnostima koje vas ometaju; u suprotnom može doći do ozljeda ili oštećenja imovine.
- Ne približavajte ruke ili noge pomičnim dijelovima uređaja.
- Ne upravljajte uređajem ako na njemu nisu postavljeni svi štitovi i drugi zaštitni uređaji koji ispravno rade.
- Osigurajte da prolaznici i djeca budu izvan područja rada uređaja. Nikad ne dopuštajte djeci da upravljaju uređajem.
- Prije nego što napustite položaj rukovatelja, isključite uređaj, izvadite ključ i pričekajte da se svi pomični dijelovi zaustave. Pustite da se uređaj ohladi prije podešavanja, održavanja, čišćenja ili skladištenja.

Neispravna upotreba ili održavanje ovog uređaja može dovesti do ozljeda. Kako biste smanjili mogućnost ozljeda, pridržavajte se ovih sigurnosnih uputa i uvijek obraćajte pažnju na simbol sigurnosnog upozorenja **▲**, koji označava Oprez, Upozorenje ili Opasnost – upute za osobnu sigurnost. Nepridržavanje uputa može dovesti do tjelesnih ozljeda ili smrti.

## Sigurnosne naljepnice i naljepnice s uputama



Sigurnosne naljepnice i upute lako su vidljive korisniku i nalaze se blizu svih područja potencijalne opasnosti. Zamijenite sve naljepnice koje su oštećene ili otpale.

**GREENSMASER 3250-D** SEE OPERATOR'S MANUAL

**QUICK REFERENCE AID**

CHECK/SERVICE (daily)

1. OIL LEVEL, ENGINE  
2. OIL LEVEL, HYDRAULIC TANK  
3. BRAKE FUNCTION  
4. INTERLOCK SYSTEM:  
4a. SEAT INTERLOCK  
4b. NEUTRAL SENSOR  
4c. MOW SENSOR  
4d. PARKING BRAKE INTERLOCK  
5. WATER SEPARATOR/FUEL FILTER

6. AIR CLEANER  
7. RADIATOR SCREEN  
8. TIRE PRESSURE (4-12 psi front, 8-15 psi rear)  
9. BATTERY  
10. GREASE POINT (6)  
11. FUEL - DIESEL #2  
12. WHEEL NUT TORQUE (70-90 FT-LBS)  
13. FAN/ALTERNATOR/WATER PUMP BELT  
14. COOLANT LEVEL

**FLUID SPECIFICATIONS / CHANGE INTERVALS**

	FLUID TYPE	CAPACITY		CHANGE INTERVALS		FILTER PART NO.
		L	QT.	FLUID	FILTER	
A. ENGINE OIL	APPEL SAE 10W30	3.7	3.9	100 hrs.	100 hrs.	115-51189
B. HYDRAULIC OIL	APPEL SAE 68	20.8	22	2000 hrs.	1000 hrs.	107-65311
C. FUEL FILTER					200 hrs.	108-3811
D. FUEL FILTER					500 hrs.	110-9049
E. FUEL TANK	NO. 2 DIESEL	22.7	5.0 GAL.	Drain and flush, 2 years		
F. COOLANT	APPEL HOSEA/COOLANT	3.2	3.4	Drain and flush, 2 years		

\*Including filter 199276



93-8068

decal93-8068

1. Pročitajte *Upute za upotrebu* za upute o zaključavanju ili otključavanju upravljačke poluge.

139-2726

decal139-2726

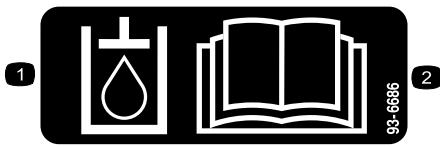

93-6686

decal93-6686

1. Hidraulična tekućina
2. Pročitajte *Upute za upotrebu*.

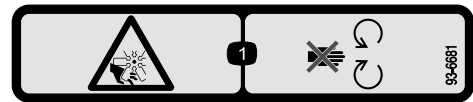

93-6681

decal93-6681

1. Opasnost od posjeklina/amputacije – držite se podalje od pomičnih dijelova.

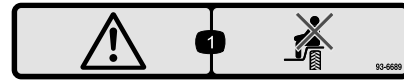

93-6689

decal93-6689

1. Upozorenje – nemojte prevoziti putnike.

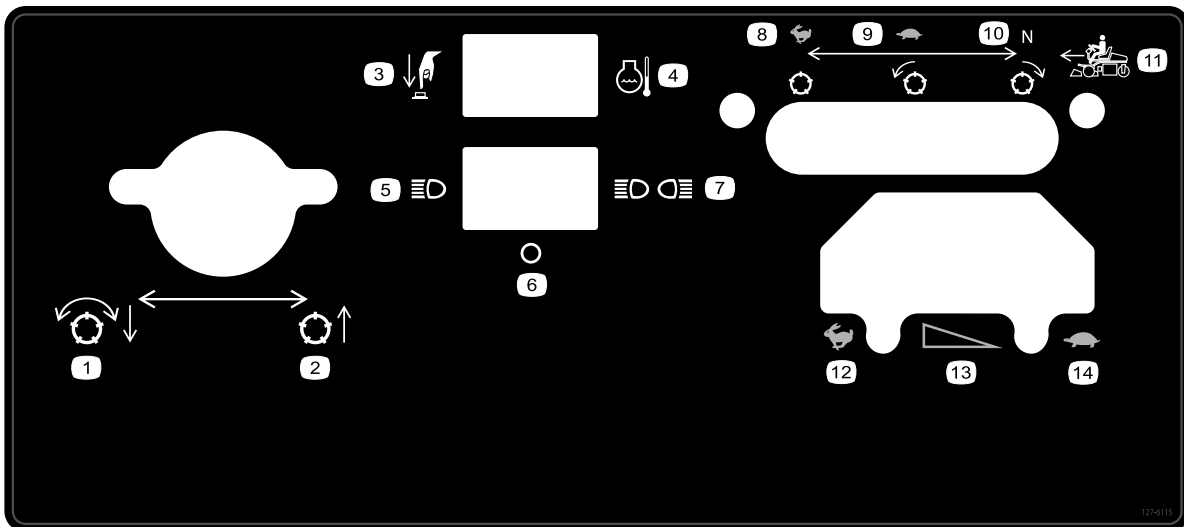

127-6115

decal127-6115

- |  |                             |   |                              |
|--|-----------------------------|---|------------------------------|
| 1. Spustite i aktivirajte valjke         | 5. Jedno svjetlo            | 9. Spori, prednji valjak                      | 13. Postupna promjena brzine |
| 2. Podignite jedinicu za rezanje         | 6. Isključeno               | 10. Neutralni valjak za kretanje prema natrag | 14. SPORO                    |
| 3. Pritisnite gumb                       | 7. Dvostruka svjetla        | 11. Kretanje prema naprijed                   |                              |
| 4. Temperatura rashladne tekućine motora | 8. Brzi, stacionarni valjak | 12. BRZO                                      |                              |

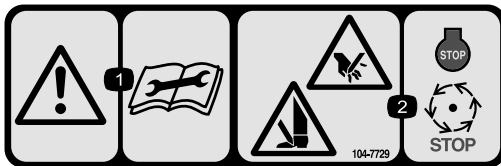

104-7729

decal104-7729

1. Upozorenje – prije servisiranja ili održavanja uređaja pročitajte upute.
2. Opasnost od posjeklina/amputacije šake ili noge – isključite motor i pričekajte da se pomični dijelovi zaustave.

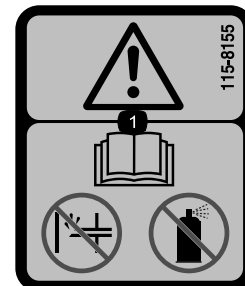

115-8155

decal115-8155

1. Upozorenje – pročitajte *Upute za upotrebu*, nemojte izvršavati pretpaljenje ili upotrebljavati sredstvo za pokretanje motora.

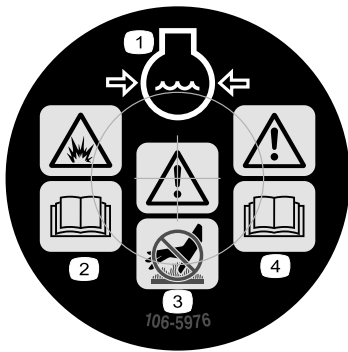

106-5976

decal106-5976

1. Rashladna tekućina pod pritiskom
2. Opasnost od eksplozije – pročitajte *Upute za upotrebu*.
3. Upozorenje – ne dirajte vruću površinu.
4. Upozorenje – pročitajte *Upute za upotrebu*.

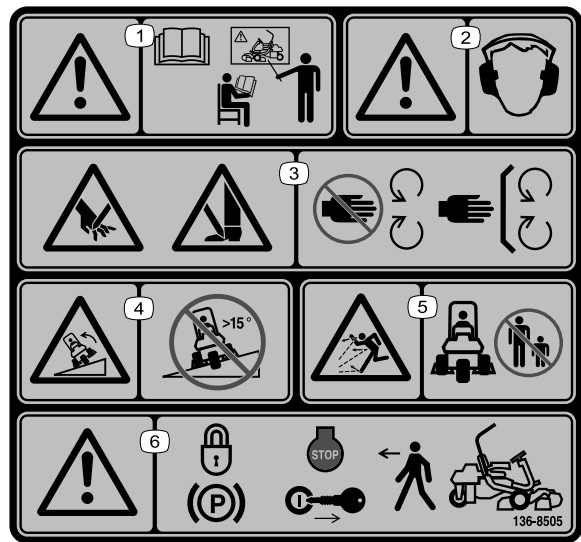

136-8505

decal136-8505

**Napomena:** Ovaj je uređaj u skladu s industrijski standardnim testom poprečne i uzdužne statičke stabilnosti s maksimalnim preporučenim nagibom naznačenim na naljepnici. Pregledajte upute za upravljanje uređajem na padinama u *Uputama za upotrebu* i provjerite uvjete u kojima namjeravate upravljati uređajem kako biste utvrdili možete li upravljati strojem u uvjetima na toj lokaciji i toga dana. Promjene terena mogu uzrokovati promjenu u radu uređaja na padinama.

1. Upozorenje – pročitajte *Upute za upotrebu*; ne upravljajte uređajem ako niste za to osposobljeni.
2. Upozorenje – nosite zaštitu za sluh.
3. Opasnost od posjekotina/amputiranja ruke ili noge – držite se podalje od pomičnih dijelova; moraju biti postavljeni svi štitovi i štitnici.
4. Opasnost od prevrtanja – nemojte upotrebljavati na padinama s nagibom većim od 15°.
5. Opasnost od odbacivanja predmeta – nemojte raditi u blizini prolaznika.
6. Upozorenje – aktivirajte ručnu kočnicu, zaustavite motor i izvadite ključ za paljenje prije nego što napustite uređaj.

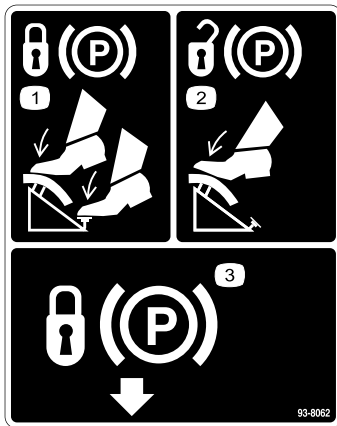

93-8062

decal93-8062

1. Da biste zaključali ručnu kočnicu, pritisnite papučicu kočnice i prekidač za zaključavanje ručne kočnice.
2. Da biste otključali ručnu kočnicu, pritisnite papučicu kočnice.
3. Prekidač za zaključavanje ručne kočnice

**▲ WARNING: Cancer and Reproductive Harm - [www.P65Warnings.ca.gov](http://www.P65Warnings.ca.gov). For more information, please visit [www.tcoCAProp65.com](http://www.tcoCAProp65.com)**

**CALIFORNIA SPARK ARRESTER WARNING**

Operation of this equipment may create sparks that can start fires around dry vegetation. A spark arrester may be required. The operator should contact local fire agencies for laws or regulations relating to fire prevention requirements.

133-8062

decal133-8062

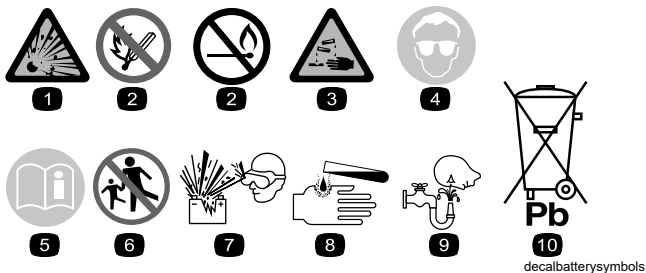

### Simboli za akumulator

Svi ovi simboli ili neki od njih nalaze se na vašem akumulatoru.

- |   |   |
|---|---|
| 1. Opasnost od eksplozije                                     | 6. Držite prolaznike podalje od akumulatora.  |
| 2. Zabranjeno pušenje i izlaganje vatri ili otvorenom plamenu | 7. Nosite zaštitu za oči, eksplozivni plinovi mogu uzrokovati sljepoću i druge ozljede. |
| 3. Opasnost od kemijskih opekline                             | 8. Akumulatorska kiselina može uzrokovati sljepoću ili teške opekline.                  |
| 4. Nosite zaštitu za oči.                                     | 9. Odmah isperite oči vodom i brzo potražite liječničku pomoć.                          |
| 5. Pročitajte <i>Upute za upotrebu</i> .                      | 10. Sadrži olovo; ne bacajte  |

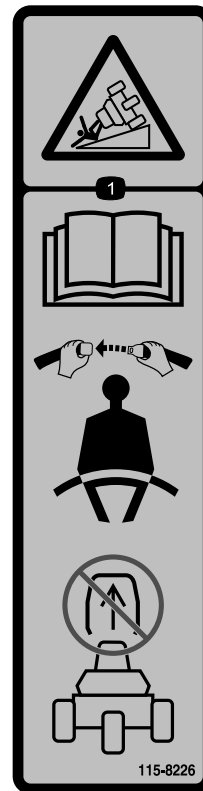

115-8226

decal115-8226

- Opasnost od prevrtanja – pročitajte *Upute za upotrebu*; vežite se sigurnosnim pojasom; nemojte uklanjati zaštitni luk.

GREENSMASTER 3XXX							
1	2		3		4		5
	3.8 MPH 6.1 Km/h	5.0 MPH 8.0 Km/h	3.8 MPH 6.1 Km/h	5.0 MPH 8.0 Km/h	3.8 MPH 6.1 Km/h	5.0 MPH 8.0 Km/h	3.8 MPH 6.1 Km/h
0.062" / 1.6mm	N/R	N/R	9	N/R	9	N/R	9
0.094" / 2.4mm	N/R	N/R	9	N/R	9	N/R	9
0.125" / 3.2mm	N/R	N/R	9	N/R	9	N/R	9
0.156" / 4.0mm	N/R	N/R	9	N/R	9	N/R	N/R
0.188" / 4.8mm	N/R	N/R	9	N/R	7	N/R	N/R
0.218" / 5.5mm	N/R	N/R	9	N/R	6	N/R	N/R
0.250" / 6.4mm	7	N/R	6	7	5	7	N/R
0.312" / 7.9mm	6	N/R	5	6	4	6	N/R
0.375" / 9.5mm	6	7	4	5	4	5	N/R
0.438" / 11.1mm	6	6	4	5	3	4	N/R
0.500" / 12.7mm	5	6	3	4	N/R	N/R	N/R
0.625" / 15.9mm	4	5	3	3	N/R	N/R	N/R
0.750" / 19.0mm	3	4	3	3	N/R	N/R	N/R
0.875" / 22.2mm	3	4	N/R	3	N/R	N/R	N/R
1.000" / 25.4mm	3	3	N/R	N/R	N/R	N/R	N/R

115-8156

decal115-8156

- |                                   |                                    |                                    |          |
|-----------------------------------|------------------------------------|------------------------------------|----------|
| 1. Visina valjka                  | 3. Jedinica za rezanje s 8 noževa  | 5. Jedinica za rezanje s 14 noževa | 7. Brzo  |
| 2. Jedinica za rezanje s 5 noževa | 4. Jedinica za rezanje s 11 noževa | 6. Brzina valjka                   | 8. Sporo |

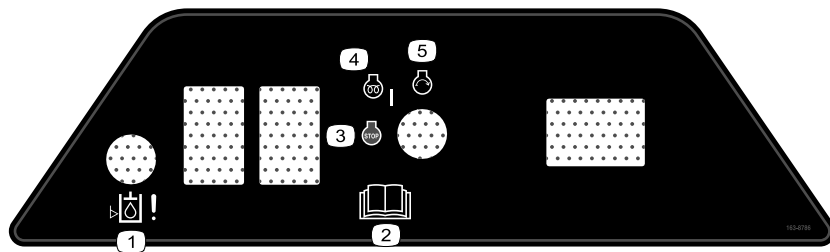

decal163-8786

### 163-8786

1. Pažnja – razina hidraulične tekućine
  2. Pročitajte *Upute za upotrebu*.
  3. Gašenje motora
  4. Predgrijavanje motora
  5. Pokretanje motora
-

# Postavljanje

## Nepričvršćeni dijelovi

S pomoću prikaza u nastavku provjerite jesu li isporučeni svi dijelovi.

Postupak	Opis	Kol.	Namjena
<b>1</b>	Sjedalo	1	Postavite sjedalo na konzolu.
	Matica (5/16 inča)	4	
<b>2</b>	Nisu potrebni dijelovi	–	Za punjenje akumulatora.
<b>3</b>	Zaštitni luk	1	Za postavljanje zaštitnog luka.
	Vijak ( $\frac{5}{8} \times 4\frac{1}{2}$ inča)	4	
	Sigurnosna matica ( $\frac{5}{8}$ inča)	4	
<b>4</b>	Uređaj za telematiku	1	Ugradite uređaj za telematiku.
	Nosač uređaja	1	
	Kabelski svežanj uređaja za telematiku	1	
	Matični vijak(br. 10)	2	
	Matica(br. 10)	2	
	U-vijak	1	
Matica ( $\frac{3}{8}$ inča)	2		
<b>5</b>	Nisu potrebni dijelovi	–	Za smanjenje tlaka u gumama.
<b>6</b>	Nosivi okvir	2	Postavite prednje nosive okvire.
	Odstojnik	2	
	Vijak ( $\frac{1}{2} \times 3\frac{1}{4}$ inča)	2	
	Sigurnosna matica ( $\frac{1}{2}$ inča)	2	
<b>7</b>	Nisu potrebni dijelovi	–	Podesite kotačiće nosivog okvira.
<b>8</b>	Nisu potrebni dijelovi	–	Postavite hladnjak ulja (opcionalno).
<b>9</b>	Pomaknuta kuka za podizanje (pogledajte Upute za upotrebu jedinice za rezanje za upute za postavljanje)	3	Za postavljanje jedinica za rezanje.
	Vijak (isporučuje se s jedinicom za rezanje)	6	
	Vijak (#10 $\times \frac{5}{8}$ inča)	1	
	Protumatica(br. 10)	1	
	Jedinica za rezanje (prodaje se zasebno)	3	
	Kuglični usadni vijak (isporučuje se s jedinicom za rezanje)	6	
Košara za travu	3		
<b>10</b>	Nisu potrebni dijelovi	–	Označite vanjske košare za travu.
<b>11</b>	Nisu potrebni dijelovi	–	Podesite visinu pri transportu.
<b>12</b>	Komplet štitnika s oznakom CE (dio br. 04441; kupuje se zasebno)	1	Postavite komplet štitnika s oznakom CE.

Postupak	Opis	Kol.	Namjena
<b>13</b>	Naljepnica s oznakom CE	1	Za postavljanje naljepnica s oznakom CE (ako je potrebno).
	Naljepnica CE s godinom proizvodnje	1	
<b>14</b>	Nisu potrebni dijelovi	–	Razradite kočnice.

**Napomena:** Pričvršćivači za postavljanje za jedinice za rezanje Greensmaster 3250-D isporučuju se s jedinicama za rezanje.

# 1

## Postavljanje sjedala

Dijelovi potrebni za ovaj postupak:

1	Sjedalo
4	Matica (5/16 inča)

## Postupak

**Napomena:** Postavite klizne šipke sjedala na prednje otvore za postavljanje da biste dobili dodatnih 7,6 cm za podešavanje prema naprijed ili na stražnje otvore za postavljanje da biste dobili dodatnih 7,6 cm za podešavanje prema natrag.

1. Uklonite sigurnosne matice koje pričvršćuju klizne šipke sjedala na trake konzole za transport. Bacite sigurnosne matice.
2. Spojite kabelski svežanj na prekidač sjedala.
3. Pričvrstite klizne šipke sjedala na potporanj sjedala upotrebom sigurnosnih matica (5/16 inča) isporučenih kao nepričvršćeni dijelovi.

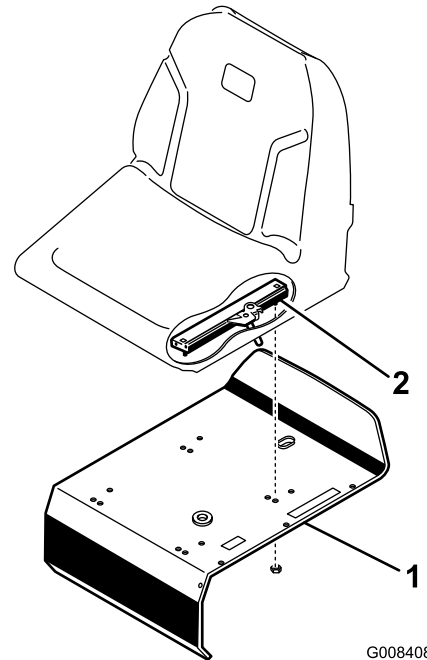

Slika 3

1. Potporanj sjedala

2. Klizna šipka sjedala

# 2

## Punjenje akumulatora

Nisu potrebni dijelovi

### Postupak

Napunite akumulator.

# 3

## Postavljanje zaštitnog luka

Dijelovi potrebni za ovaj postupak:

1	Zaštitni luk
4	Vijak ( $\frac{5}{8} \times 4\frac{1}{2}$ inča)
4	Sigurnosna matica ( $\frac{5}{8}$ inča)

### Postupak

1. Postavite zaštitni luk tako da je gornji dio cijevi zakrivljen prema prednjem dijelu uređaja.

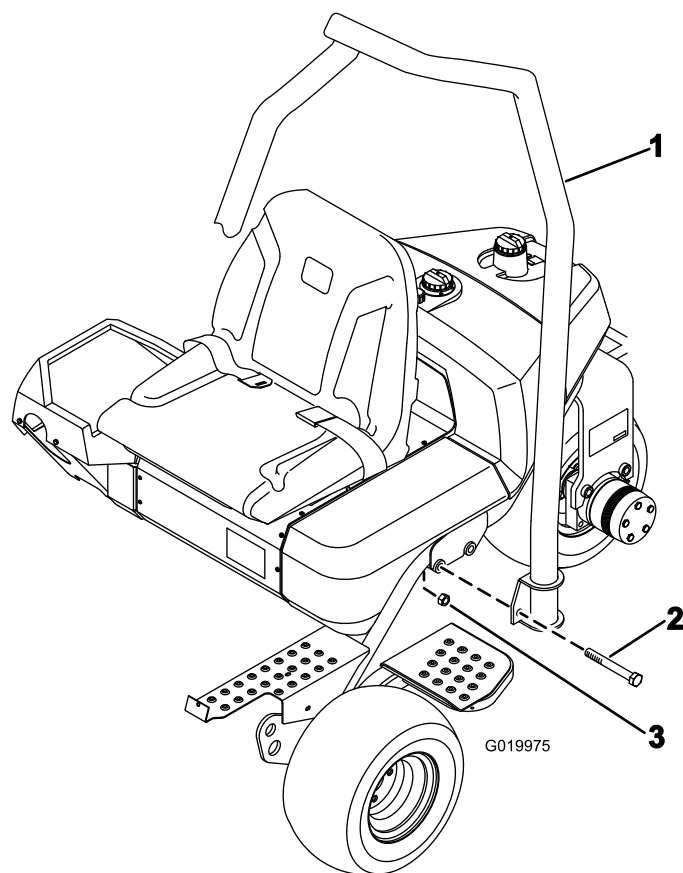

Slika 4

1. Zaštitni luk
  2. Vijak ( $\frac{5}{8} \times 4\frac{1}{2}$  inča)
  3. Sigurnosna matica ( $\frac{5}{8}$  inča)
- 
2. Spustite zaštitni luk na okvir i poravnajte ga s otvorima za postavljanje.
  3. Pričvrstite svaku stranu zaštitnog luka na okvir upotrebom 2 vijka ( $\frac{5}{8} \times 4\frac{1}{2}$  inča) i sigurnosnih matica.
  4. Pritegnite pričvršćivače na 183 do 223 Nm.

# 4

## Ugradnja uređaja za telematiku

Dijelovi potrebni za ovaj postupak:

1	Uređaj za telematiku
1	Nosač uređaja
1	Kabelski svežanj uređaja za telematiku
2	Matični vijak(br. 10)
2	Matica(br. 10)
1	U-vijak
2	Matica ( $\frac{3}{8}$ inča)

### Postupak

1. Upotrijebite U-vijak i 2 matice ( $\frac{3}{8}$  inča) da biste pričvrstili nosač uređaja na zaštitni luk.
2. Umetnite konektor uređaja u konektor kabelskog svežnja uređaja za telematiku s oznakom P02.
3. Postavite kabelski svežanj niz zaštitni luk i spojite konektor kabelskog svežnja s oznakom P01 na konektor kabelskog svežnja uređaja s oznakom P48.

Za pričvršćivanje uređaja za telematiku na nosač uređaja upotrijebite 2 vijka (br. 10) i 2 matice (br. 10).

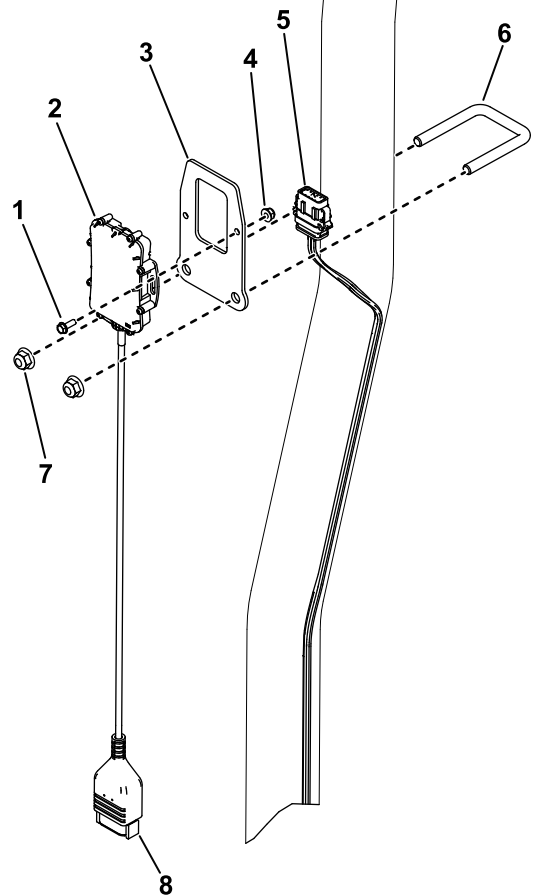
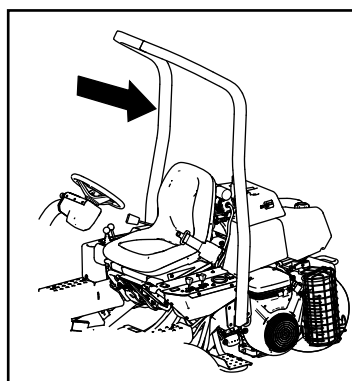

Slika 5

g535780

- |                         |   |
|-------------------------|---|
| 1. Vijak (br. 10)       | 5. Kabelski svežanj uređaja za telematiku           |
| 2. Uređaj za telematiku | 6. U-vijak  |
| 3. Nosač uređaja        | 7. Matica ( $\frac{3}{8}$ inča)                     |
| 4. Matica (br. 10)      | 8. Konektor kabelskog svežnja uređaja za telematiku |

# 5

## Smanjenje tlaka u gumama

Nisu potrebni dijelovi

### Postupak

Gume su prekomjerno napuhane u tvornici u svrhu transporta. Smanjite tlak na odgovarajuću razinu prije pokretanja uređaja.

# 6

## Postavljanje prednjih nosivih okvira

Dijelovi potrebni za ovaj postupak:

2	Nosivi okvir
2	Odstojnik
2	Vijak ( $\frac{1}{2} \times 3\frac{1}{4}$ inča)
2	Sigurnosna matica ( $\frac{1}{2}$ inča)

### Postupak

1. Postavite sklop nosivog okvira na svaku od viljuškastih spona upotrebom odstojnika, vijka ( $\frac{1}{2} \times 3\frac{1}{4}$  inča) i sigurnosne matice ( $\frac{1}{2}$  inča). Pritegnite na 91 do 113 Nm.

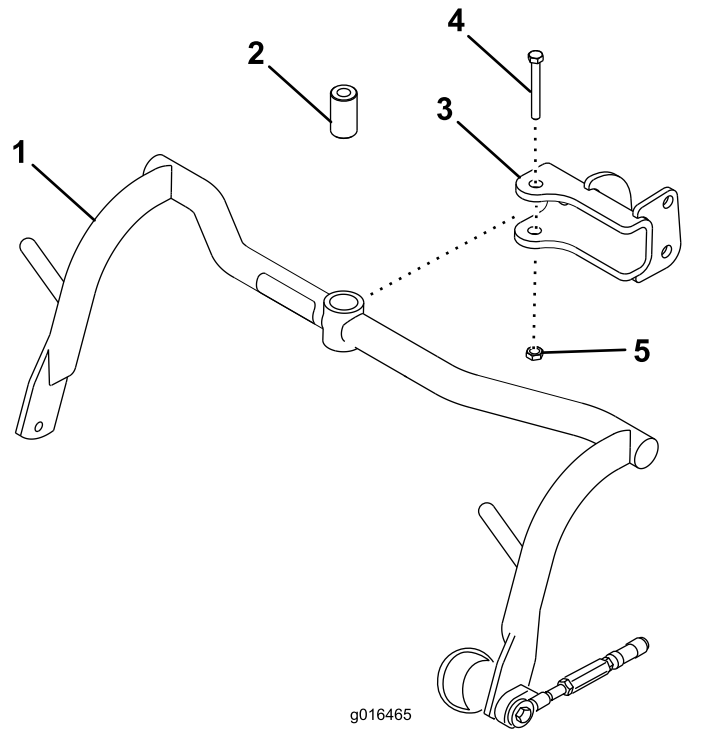

Slika 6

1. Nosivi okvir
2. Odstojnik
3. Viljuškasta spona
4. Vijak ( $\frac{1}{2} \times 3\frac{1}{4}$  inča)
5. Sigurnosna matica ( $\frac{1}{2}$  inča)

2. Podmažite čahure na svakom nosivom okviru litijском mašču tipa 2.

# 7

## Podešavanje kotačića nosivog okvira

Nisu potrebni dijelovi

### Postupak

1. Postavite uređaj na ravnu površinu i spustite nosive okvire jedinice za rezanje na tlo.
2. Provjerite da između kotačića nosivog okvira i tla ima razmak od 13 mm.
3. Provjerite jesu li kotačići nosivog okvira vodoravni s tлом. Ako nisu vodoravni, umetnite dugačak alat kroz kraj nosivog okvira i primijenite pritisak sve dok kotačići nisu vodoravni.
4. Ako morate podesiti razmak, otpustite protumaticu na graničniku nosivog okvira i okrećite graničnik prema gore ili prema dolje da

biste podignuli ili spustili nosivi okvir. Pritegnite protumaticu kako biste učvrstili podešeni položaj.

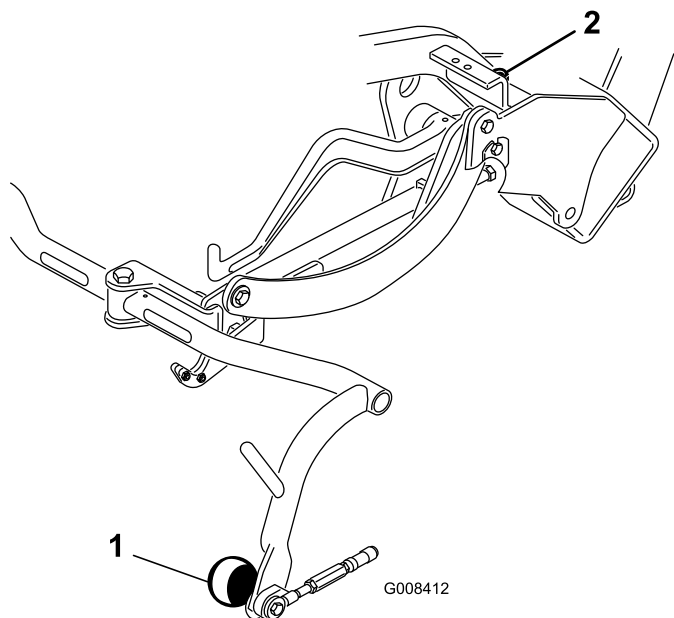

Slika 7

1. Kotačić nosivog okvira      2. Graničnik nosivog okvira

## 8

### Postavljanje hladnjaka ulja

#### Opcionalno

Nisu potrebni dijelovi

#### Postupak

Ako uređajem upravljate u okruženju s temperaturom okoline u rasponu od 20 do 49 °C ili ako upotrebljavate uređaj u teškim radnim uvjetima (košnja koja nije košnja vrlo kratke trave (green), kao što su košnja fairwaya ili vertikalno zasijecanje), postavite opcionalni komplet hladnjaka hidrauličnog ulja (dio br. 104-7701) na uređaj.

## 9

### Postavljanje jedinica za rezanje

Dijelovi potrebni za ovaj postupak:

3	Pomaknuta kuka za podizanje (pogledajte <i>Upute za upotrebu</i> jedinice za rezanje za upute za postavljanje)
6	Vijak (isporučuje se s jedinicom za rezanje)
1	Vijak (#10 × 5/8 inča)
1	Protumatica(br. 10)
3	Jedinica za rezanje (prodaje se zasebno)
6	Kuglični usadni vijak (isporučuje se s jedinicom za rezanje)
3	Košara za travu

#### Postupak

**Napomena:** Pri oštrenju, postavljanju visine košnje ili primjeni drugih postupaka održavanja na jedinicama za rezanje spremite motore valjaka jedinica za rezanje u potporne cijevi kako ne biste oštetili crijeva.

**Važno:** Nemojte podizati ovjes u položaj za transport kad su motori valjaka u nosačima na okviru uređaja. U suprotnom može doći do oštećenja motora ili crijeva.

1. Izvadite jedinice za rezanje iz pakiranja. Sastavite ih i podesite prema *Uputama za upotrebu* jedinice za rezanje.
2. Gurnite jedinicu za rezanje ispod okvira za povlačenje uz istovremeno pričvršćivanje sidrišta za podizanje na polugu za podizanje.
3. Gurnite čahuru natrag na prihvatne utore svakog kuglastog zgloba i pričvrstite prihvatni utor na kuglični usadni vijak jedinice za rezanje.

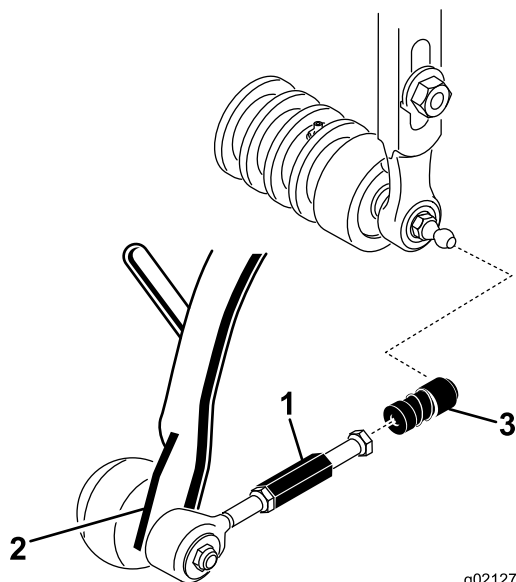

Slika 8

g021274

g021274

- |                                   |                                    |
|-----------------------------------|------------------------------------|
| 1. Produžetak spoja za povlačenje | 3. Prihvatni utor kuglastog zgloba |
| 2. Poluga za povlačenje           |                                    |

- Postavite košaru na nosivi okvir.
- Podesite spojeve za povlačenje sve dok ne postignete razmak od 2 do 3 mm između ruba košare i oštrica valjka. Rubovi košare moraju biti na jednakoj udaljenosti od oštrica valjka cijelom dužinom oštrica valjka.
- Poravnajte nasadne umetke u kuglaste zglobove tako da je otvorena strana nasadnog umetka centrirana prema kugličnom usadnom vijku. Pritegnite protumatice kako biste pričvrstili položaj nasadnih umetaka.
- Provjerite je li približno 13 mm navoja izloženo na svakom montažnom vijku pogonskog motora valjka.

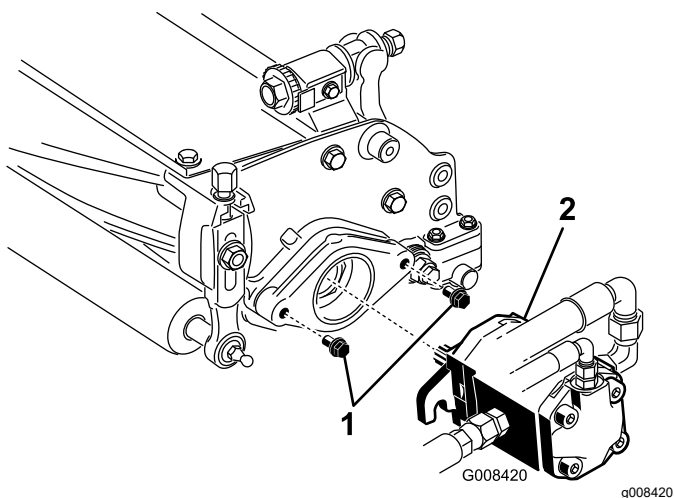

Slika 9

G008420

g008420

- |                   |                   |
|-------------------|-------------------|
| 1. Montažni vijci | 2. Pogonski motor |
|-------------------|-------------------|

- Nanesite čisto mazivo na žljebove osovine motora i postavite motor okretanjem motora u smjeru kazaljki na satu tako da pribornice motora nalegnu na usadne vijke. Okrećite motor u smjeru suprotnom od kazaljki na satu dok pribornice ne obuhvate usadne vijke.
- Pritegnite montažne vijke.

# 10

## Označavanje vanjskih košara za travu

Nisu potrebni dijelovi

### Postupak

Kako biste lakše poravnali uređaj za uzastopne prolaskе pri košnji, izvršite sljedeći postupak za košare br. 2 i br. 3 jedinice za rezanje:

- Izmjerite približno 12,7 cm od vanjskog ruba svake košare.
- Postavite komad bijele trake ili nacrtajte liniju na svaku košaru paralelno s vanjskim rubom svake košare.

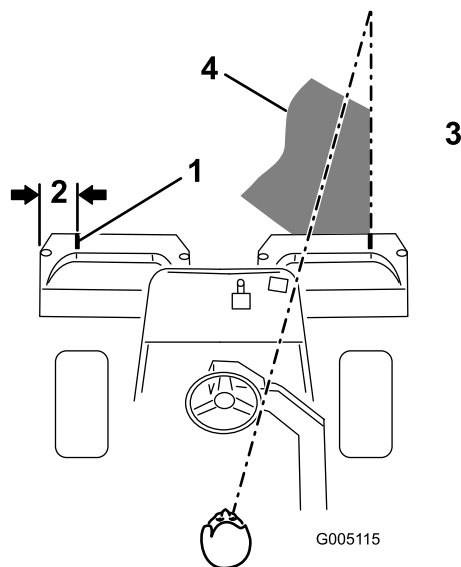

Slika 10

G005115

g005115

- |                      |  |
|----------------------|--|
| 1. Traka poravnanja  | 3. Košnja trave nadesno                    |
| 2. Približno 12,7 cm | 4. Točka fokusa 1,8 do 3 m ispred uređaja. |

# 11

## Podešavanje visine pri transportu

Nisu potrebni dijelovi

### Postupak

Provjerite visinu pri transportu i podesite ako je potrebno.

1. Parkirajte uređaj na ravnoj površini.
2. Kod jedinica za rezanje opremljenih pomaknutom kukom za podizanje, provjerite je li udaljenost od vrha vijka za podešavanje nosivog okvira do stražnje strane nosivog okvira 25 mm. Ako udaljenost nije 25 mm, nastavite s korakom 4.

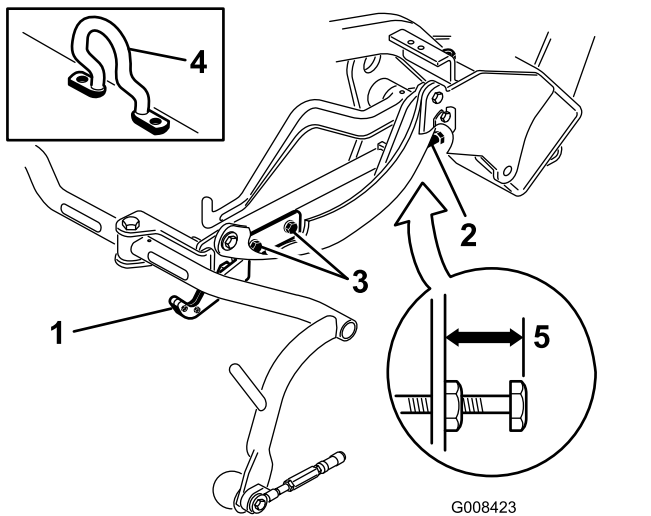

Slika 11

- |  |                                |
|--|--------------------------------|
| 1. Transportna ploča                       | 4. Pomaknuta kuka za podizanje |
| 2. Vijak za podešavanje                    | 5. 25 mm                       |
| 3. Vijak za postavljanje transportne ploče |                                |

3. Kod jedinica za rezanje opremljenih karikom lanca ili ravnom kukom za podizanje, provjerite je li udaljenost od vrha vijka za podešavanje nosivog okvira do stražnje strane nosivog okvira 22 mm. Ako udaljenost nije 22 mm, nastavite s korakom 4. Ako je jedinica za rezanje opremljena pomaknutom karikom za podizanje, nastavite sa sljedećim korakom.

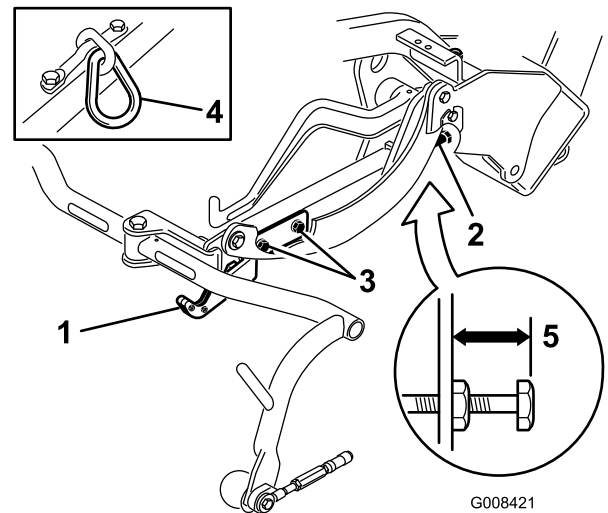

Slika 12

- |  |                 |
|--|-----------------|
| 1. Transportna ploča                       | 4. Karika lanca |
| 2. Vijak za podešavanje                    | 5. 22 mm        |
| 3. Vijak za postavljanje transportne ploče |                 |

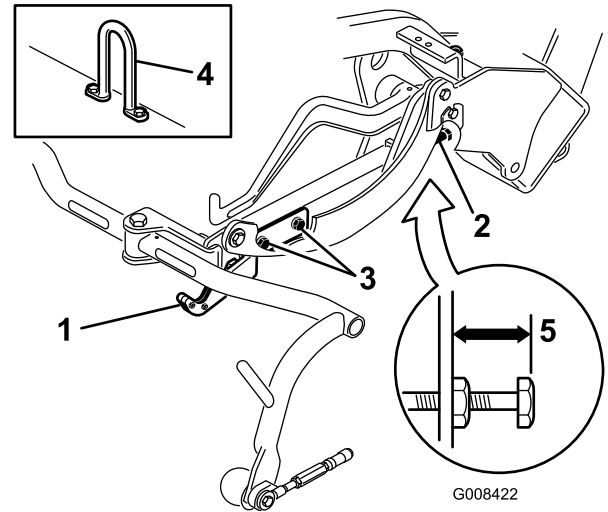

Slika 13

- |  |          |
|--|----------|
| 1. Transportna ploča                       | 4. Kuka  |
| 2. Vijak za podešavanje                    | 5. 22 mm |
| 3. Vijak za postavljanje transportne ploče |          |

4. Otpustite vijke za postavljanje transportne ploče.
5. Podignite jedinice za rezanje u položaj za transport.

**Važno:** Nemojte podizati ovjes u položaj za transport kad su motori valjaka u nosačima na okviru uređaja. U suprotnom može doći do oštećenja motora ili crijeva.

6. Provjerite je li svaki nosivi okvir na istoj visini od tla. Ako jesu, nastavite s korakom 8.

7. Ako nosivi okviri nisu na istoj visini, otpustite protumaticu na vijku za podešavanje nosivog okvira. Okrenite vijak prema van za podizanje i prema unutra za spuštanje. Pritegnite protumaticu nakon što postignete odgovarajuću visinu.
8. Okrećite transportnu ploču sve dok ne zaključa okvir za povlačenje. Pritegnite vijke.

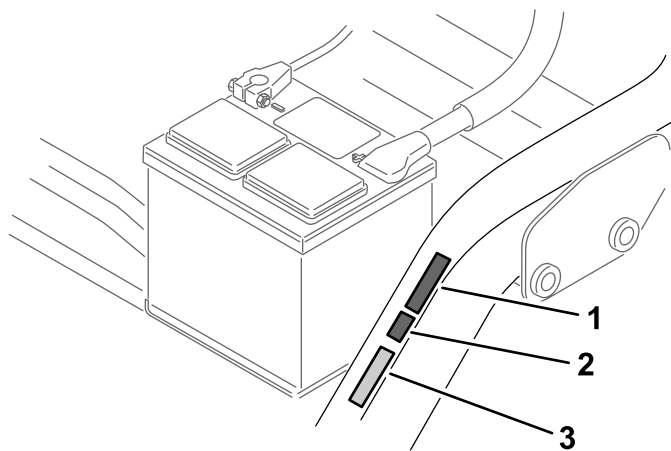

g234996

Slika 14

1. Naljepnica CE s godinom proizvodnje
2. Naljepnica s oznakom CE
3. Pločica sa serijskim brojem

- Postavite naljepnicu CE s godinom proizvodnje pokraj naljepnice s oznakom CE.

# 14

## Razrada kočnica

Nisu potrebni dijelovi

### Postupak

Razradite kočnice.

# 12

## Postavljanje kompleta štيتnika s oznakom CE

Dijelovi potrebni za ovaj postupak:

1	Komplet štيتnika s oznakom CE (dio br. 04441; kupuje se zasebno)
---	--

### Postupak

Postavite komplet štيتnika s oznakom CE (dio br. 04441); pogledajte *Upute za postavljanje kompleta*.

Uređaj je sukladan s normama EN ISO 5395:2013 kad je opremljen kompletom štيتnika.

# 13

## Postavljanje naljepnica s oznakom CE

Dijelovi potrebni za ovaj postupak:

1	Naljepnica s oznakom CE
1	Naljepnica CE s godinom proizvodnje

### Postupak

Ako uređaj upotrebljavate u zemlji u kojoj se primjenjuje standard sukladnosti CE, poduzmite sljedeće korake nakon postavljanja kompleta utega i kompleta štيتnika na uređaj:

- Postavite naljepnicu s oznakom CE pokraj pločice sa serijskim brojem.

# Pregled proizvoda

## Sustav upravljanja

### Papučica snage

Papučica snage (Slika 15) ima 3 funkcije: pokretanje uređaja prema naprijed, pokretanje uređaja prema natrag i zaustavljanje uređaja. Pritisnite gornji dio papučice za kretanje prema naprijed, a donji dio papučice za kretanje prema natrag ili kao pomoć pri zaustavljanju dok se uređaj kreće prema naprijed. Isto tako, pustite papučicu da se vrati u NEUTRALNI položaj kako biste zaustavili uređaj. Nemojte oslanjati petu na dijelu papučice za vožnju unatrag dok se krećete prema naprijed (Slika 16).

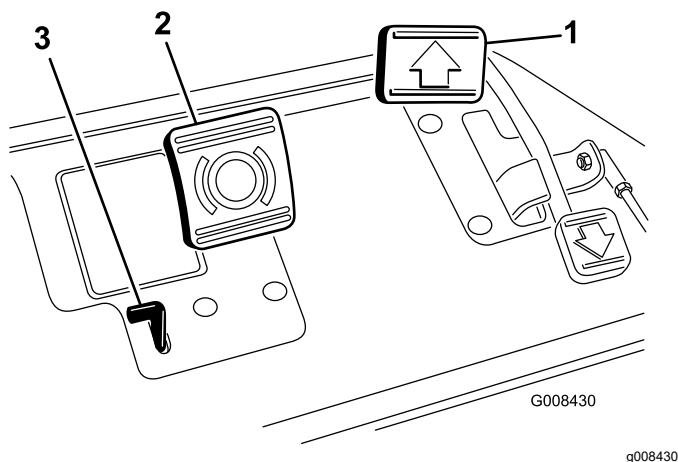

Slika 15

1. Papučica snage
2. Papučica kočnice
3. Jezičac ručne kočnice



Slika 16

### Papučica kočnice

Pritisnite papučicu kočnice (Slika 15) za zaustavljanje uređaja aktivacijom kočnica prednjih kotača.

## Jezičac ručne kočnice

Da biste postavili ručnu kočnicu, pritisnite papučicu kočnice, a zatim pritisnite jezičac ručne kočnice (Slika 15) da biste aktivirali kočnice. Deaktivirajte jezičac pritiskom na papučicu kočnice. Aktivirajte ručnu kočnicu prije nego što napustite uređaj.

## Poluga za gas

Poluga za gas (Slika 17) omogućuje kontrolu brzine motora. Postavite polugu za gas u položaj BRZO da biste povećali brzinu motora; postavite je u položaj SPORO da biste smanjili brzinu motora u okretajima u minuti. Brzine vožnje su sljedeće:

- 3,2 do 8 km/h pri košnji prema naprijed
- najviše 14,1 km/h pri transportu
- 4,0 km/h pri vožnji unatrag

**Napomena:** Motor ne možete ugasisi upotrebom poluge za gas.

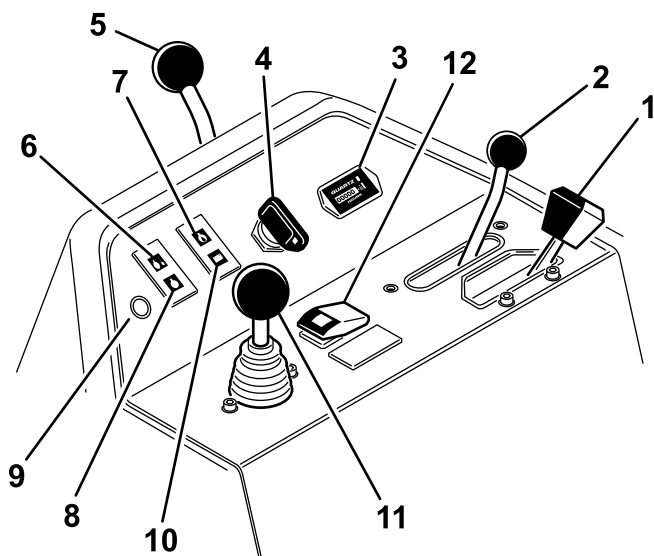

Slika 17

1. Poluga za gas
2. Poluga za odabir funkcije
3. Brojač sati rada
4. Prekidač za paljenje
5. Poluga zaključavanja upravljačke poluge
6. Lampica temperature tekućine
7. Lampica tlaka motornog ulja
8. Lampica upozorenja za akumulator
9. Lampica upozorenja – komplet za otkrivanje hidrauličkog curenja
10. Lampica indikatora žarnice
11. Ručica za podizanje/spuštanje razine košnje
12. Gumb za premošćivanje visoke temperature

## Poluga za odabir funkcije

Poluga za odabir funkcije (Slika 17) ima 2 mogućnosti za kretanje i NEUTRALNI položaj. Možete je mijenjati iz položaja za košnju u položaj za transport ili iz položaja za transport u položaj za košnju (ne u neutralni položaj) dok se uređaj kreće, a da ne dođe do njegova oštećivanja.

- STRAŽNJI položaj – neutralni položaj; upotrebljava se pri oštrenju valjaka
- SREDNJI položaj – upotrebljava se pri košnji trave
- PREDNJI položaj – upotrebljava se pri vožnji uređaja između lokacija rada

## Brojač sati rada

Brojač sati rada (Slika 17) prikazuje ukupni broj sati rada uređaja. Aktivira se kad god prekidač za paljenje okrenete u položaj UKLJUČENO.

## Prekidač za paljenje

Umetnite ključ u prekidač (Slika 17) i okrenite ga u smjeru kazaljki na satu u položaj POKRETANJE kako biste pokrenuli motor. Otpustite ključ čim se motor pokrene; ključ se vraća u položaj UKLJUČENO. Okrenite ključ u smjeru suprotnom od kazaljki na satu u položaj ZAUSTAVLJANJE kako biste ugasili motor.

## Poluga zaključavanja upravljačke poluge

Okrenite polugu (Slika 17) prema natrag da biste otpustili podešavanje, podignite ili spustite upravljačku polugu kako vam najbolje odgovara, a zatim okrenite polugu prema naprijed da biste učvrstili podešavanje.

## Lampica temperature tekućine

Lampica (Slika 17) svijetli i motor se automatski isključuje kad temperatura rashladne tekućine motora postane previsoka.

## Lampica tlaka motornog ulja

Lampica (Slika 17) svijetli ako tlak motornog ulja padne ispod sigurne razine.

## Lampica upozorenja za akumulator

Svjetlo (Slika 17) svijetli ako je akumulator gotovo prazan.

## Lampica indikatora žarnice

Kad lampica indikatora žarnice (Slika 17) svijetli, ukazuje na to da su žarnice upaljene.

**Napomena:** Lampica indikatora žarnice može kratko svijetliti nakon pokretanja motora; to je normalno.

## Lampica kompleta za otkrivanje hidrauličkog curenja

**Komplet za otkrivanje hidrauličkog curenja – ako je ugrađen**

Lampica (Slika 17) svijetli kad komplet za otkrivanje hidrauličkog curenja (ako je ugrađen) detektira hidrauličko curenje.

## Ručica za podizanje/spuštanje razine košnje

Pomicanjem ručice (Slika 17) prema naprijed pri košnji spuštaju se jedinice za rezanje i pokreću valjci. Povlačenjem ručice prema natrag valjci se zaustavljaju i podižu se jedinice za rezanje. Da biste zaustavili valjke bez podizanja jedinica za rezanje, na trenutak povucite ručicu prema natrag i otpustite je. Pokrenite valjke pomicanjem ručice prema naprijed.

## Gumb za premošćivanje visoke temperature

Ako se motor isključi zbog pregrijavanja, pritisnite gumb za premošćivanje (Slika 17) prema unutra i držite ga sve dok ne premjestite uređaj na sigurnu lokaciju i omogućite mu da se ohladi.

**Napomena:** Kad upotrebljavate gumb za premošćivanje, morate ga neprekidno držati pritisnutim kako biste mogli rukovati uređajem. Nemojte ga upotrebljavati na dulje razdoblje.

## Ručica za upravljanje oštrenjem

Upotrijebite ručicu za upravljanje oštrenjem (Slika 18) zajedno s ručicom za podizanje/spuštanje razine košnje i regulatorom brzine valjaka kako biste naoštrili valjke.

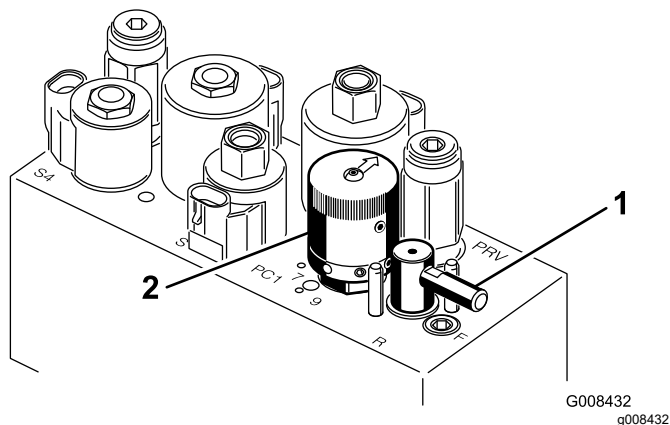

Slika 18

1. Ručica za upravljanje oštrenjem
2. Regulator brzine valjaka

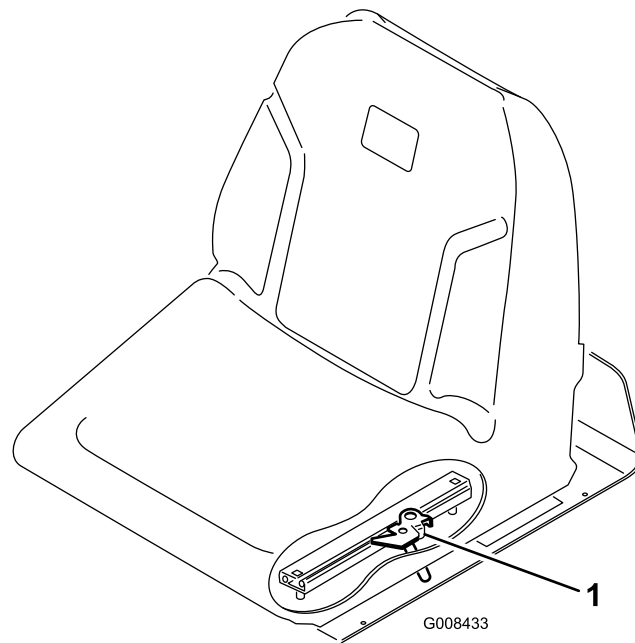

Slika 19

1. Ručica za podešavanje sjedala

## Regulator brzine valjaka

Upotrijebite regulator brzine valjaka (Slika 18) kako biste prilagodili brzinu valjaka.

## Ručica za podešavanje sjedala

Ručica za podešavanje sjedala na lijevoj strani sjedala (Slika 19) omogućuje podešavanje sjedala 18 cm prema naprijed i prema nazad.

## Zaporni ventil za gorivo

Zatvorite zaporni ventil za gorivo (Slika 20), koji se nalazi ispod spremnika za gorivo, pri skladištenju ili prijevozu uređaja s pomoću kamiona ili prikolice.

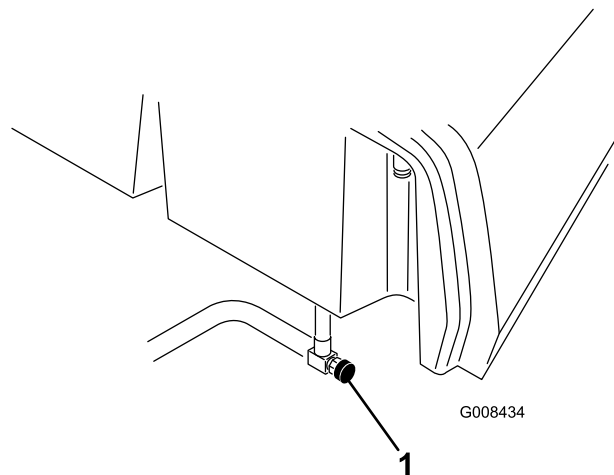

Slika 20

1. Zaporni ventil za gorivo (ispod spremnika za gorivo)

# Specifikacije

**Napomena:** Specifikacije i dizajn podložni su promjenama bez obavijesti.

Širina košnje	150 cm
Gazište kotača	128 cm
Međuosovinski razmak	123 cm
Ukupna duljina (s košarama)	238 cm
Ukupna širina	173 cm
Ukupna visina	197 cm
Postavke brzine motora	Visoki prazan hod: 2710 ± 50 okr/min Niski prazan hod: 1500 ± 50 okr/min
Neto težina s valjcima s 11 noževa	680 kg

## Priključci/dodatna oprema

Dostupan je niz priključaka i dodatne opreme za poboljšavanje i proširivanje mogućnosti uređaja koje je odobrila tvrtka Toro. Obratite se ovlaštenom serviseru ili distributeru tvrtke Toro ili posjetite stranicu [www.Toro.com](http://www.Toro.com) za popis svih odobrenih priključaka i dodatne opreme.

Kako biste osigurali optimalnu učinkovitost i daljnju primjenjivost certifikata o sigurnosti uređaja, upotrebljavajte samo originalne zamjenske dijelove i dodatnu opremu tvrtke Toro. Zamjenski dijelovi i dodatni pribor drugih proizvođača mogu biti opasni, a njihova uporaba može poništiti jamstvo.

# Rad

**Napomena:** Odredite lijevu i desnu stranu uređaja s uobičajenog vozačevog položaja.

## Prije puštanja u rad

## Sigurnost prije rada

### Opće informacije o sigurnosti

- Nikad ne dopuštajte djeci ili nestručnim osobama da upravljaju uređajem ili da ga servisiraju. Dobna granica za rukovatelje može biti ograničena lokalnim propisima. Vlasnik je odgovoran za obuku svih rukovatelja i mehaničara.
- Upoznajte se sa sigurnim radom s opremom, komandama i sigurnosnim znakovima.
- Prije nego što napustite položaj rukovatelja, aktivirajte parkirnu kočnicu, ugasite uređaj, izvadite ključ i pričekajte da se svi pomični dijelovi zaustave. Pustite da se uređaj ohladi prije podešavanja, održavanja, čišćenja ili skladištenja.
- Morate znati brzo zaustaviti i isključiti uređaj.
- Provjerite jesu li komande, sigurnosni prekidači i drugi zaštitni uređaji postavljeni i rade li ispravno. Ako ne rade ispravno, ne upravljajte uređajem.
- Prije košenja uvijek pregledajte uređaj kako biste osigurali da su jedinice za rezanje u ispravnom radnom stanju.
- Pregledajte područje na kojem namjeravate upotrebljavati uređaj i uklonite sve predmete koje bi uređaj mogao odbaciti.

### Sigurnost goriva

- Budite krajnje oprezni pri rukovanju gorivom. Gorivo je zapaljivo, a njegove pare su eksplozivne.
- Ugasite sve cigarete, cigare, lule i druge izvore paljenja.
- Upotrebljavajte samo odobrene spremnike za gorivo.
- Ne uklanjajte čep spremnika za gorivo i ne dolijevajte gorivo u spremnik dok je motor upaljen ili vruć.
- Ne dolijevajte i ne ispuštajte gorivo u zatvorenom prostoru.
- Nemojte skladištiti uređaj ili spremnik za gorivo u blizini otvorenog plamena, iskri ili žižaka poput onih na bojlerima ili drugim uređajima.
- Ako prolijete gorivo, nemojte pokretati motor i nemojte pokretati druge izvore paljenja dok pare goriva ne ispare.

# Punjenje spremnika za gorivo

- **Kapacitet spremnika za gorivo:** 22,7 l
- **Preporučeno gorivo:**
  - Za najbolje rezultate upotrebljavajte samo čisto i svježe dizelsko gorivo ili biodizel s niskim (<500 ppm) ili ultra niskim (<15 ppm) sadržajem sumpora. Minimalni cetanski broj treba biti 40. Kupujte gorivo u količinama koje se mogu iskoristiti u roku od 180 dana kako biste osigurali da je gorivo svježije.
  - Upotrebljavajte ljetno dizelsko gorivo (br. 2-D) na temperaturama iznad -7 °C, a zimsko (br. 1-D ili mješavinu br. 1-D/2-D) ispod te temperature. Upotreba zimskog goriva na nižim temperaturama osigurava niže plamište i svojstva hladnog toka koji olakšavaju pokretanje i smanjuju začepljenje filtra za gorivo.

**Napomena:** Upotreba ljetnog goriva na temperaturama iznad -7 °C pridonosi dužem trajanju pumpe za gorivo i većoj snazi u usporedbi sa zimskim gorivom.

- Za ovaj se uređaj može upotrebljavati i mješavina biodizela do B20 (20 % biodizel i 80 % fosilni dizel). Fosilni dizel u mješavini treba imati nizak ili ultra nizak sadržaj sumpora. Pridržavajte se sljedećih upozorenja:
  - ◇ Biodizel u mješavini mora zadovoljavati specifikacije ASTM D6751 ili EN14214.
  - ◇ Sastav mješavine goriva treba zadovoljavati specifikacije ASTM D975 ili EN590.
  - ◇ Mješavine biodizela mogu oštetiti obojene površine.
  - ◇ Upotrebljavajte B5 (udio biodizela 5 %) ili slabije mješavine kad je hladnije.
  - ◇ Kontrolirajte dinamičke brtve, crijeva i statičke brtve koje dolaze u dodir s gorivom jer se mogu s vremenom oštetiti.
  - ◇ Začepljenje filtra goriva moguće je neko vrijeme nakon prelaska na mješavine biodizela.
  - ◇ Kontaktirajte distributera za više informacija o biodizelu.
- 1. Očistite područje oko čepa spremnika za gorivo i uklonite ga (**Slika 21**).

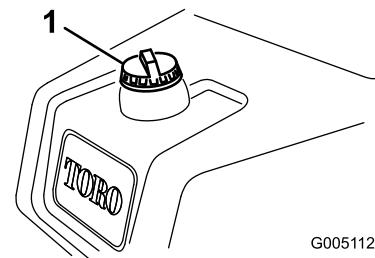

G005112

g005112

**Slika 21**

1. Čep spremnika za gorivo
2. Napunite spremnik dok razina ne bude između 6 i 13 mm ispod dna otvora za ulijevanje.  
**Važno: Nemojte prepuniti spremnik.**
3. Vratite čep.
4. Obrišite gorivo ako se prolije.

## Svakodnevno održavanje

**Interval servisiranja:** Prije svake uporabe ili svakodnevno

Svaki dan prije pokretanja uređaja izvršite sljedeće postupke:

- Provjerite razinu motornog ulja – pogledajte [Provjera motornog ulja \(stranica 35\)](#).
- Ispustite vodu iz filtra goriva – pogledajte [Ispuštanje vode iz filtra goriva \(stranica 37\)](#).
- Provjerite rashladni sustav – pogledajte [Održavanje sustava hlađenja \(stranica 44\)](#).
- Provjerite tlak u gumama – pogledajte [Provjera tlaka u gumama \(stranica 42\)](#).
- Provjerite razinu hidraulične tekućine – pogledajte [Provjera razine hidraulične tekućine \(stranica 49\)](#).
- Provjerite dodirnu točku valjaka i noževa ležišta – pogledajte [Provjera dodirne točke cilindra i noževa ležišta \(stranica 50\)](#).

## Tijekom rada

## Sigurnost tijekom rada

### Opće informacije o sigurnosti

- Vlasnik/rukovatelj može spriječiti nesreće koje mogu uzrokovati tjelesne ozljede ili oštećenja imovine i odgovoran je za njih.
- Nosite prikladnu odjeću, uključujući zaštitu za oči, duge hlače, čvrstu obuću otpornu na proklizavanje i zaštitu za sluh. Zavežite kosu ako je duga i nemojte nositi labavu odjeću ili viseći nakit.

- Ne upravljajte kosilicom ako ste bolesni, umorni ili pod utjecajem alkohola ili droga.
- Pozorno upravljajte uređajem. Ne bavite se aktivnostima koje vas ometaju; u suprotnom može doći do ozljeda ili oštećenja imovine.
- Prije pokretanja motora osigurajte da su svi pogoni u neutralnom položaju, da je parkirna kočnica aktivirana i da ste na vozačevu položaju.
- Nemojte prevoziti putnike na uređaju.
- Osigurajte da prolaznici i djeca budu izvan područja rada uređaja. Ako u blizini moraju biti prisutni drugi radnici, budite oprezni i obvezno postavite košare za travu na uređaj.
- Upravljajte uređajem samo kad je vidljivost dobra kako biste izbjegli rupe ili skrivene opasnosti.
- Izbjegavajte košenje mokre trave. Smanjeno trenje može dovesti do proklizavanja uređaja.
- Držite ruke i noge podalje od jedinica za rezanje.
- Pogledajte prema natrag i dolje prije vožnje unatrag kako biste provjerili da je put slobodan.
- Budite oprezni pri približavanju oštrim zavojima, grmlju, stablima ili drugim predmetima koji bi vam mogli zakloniti vidno polje.
- Zaustavite jedinice za rezanje kad god ne kosite.
- Usporite i budite oprezni pri skretanju i prelaženju cesta i pločnika. Uvijek poštuju pravo prednosti drugih sudionika u prometu.
- Motor smije raditi samo u dobro prozračenim prostorima. Ispušni plinovi sadržavaju ugljični monoksid, koji u slučaju udisanja može uzrokovati smrt.
- Nemojte ostavljati uključen uređaj bez nadzora.
- Prije nego što napustite položaj rukovatelja, učinite sljedeće:
  - Parkirajte uređaj na ravnoj površini.
  - Spustite jedinice za rezanje do tla i provjerite jesu li deaktivirane.
  - Aktivirajte ručnu kočnicu.
  - Ugasite motor i izvadite ključ.
  - Pričekajte da se svi pomični dijelovi zaustave.
- Upravljajte uređajem samo kad je vidljivost dobra i u odgovarajućim vremenskim uvjetima. Ako postoji opasnost od munja, nemojte upravljati uređajem.
- Uvijek se vežite sigurnosnim pojasom.
- Pažljivo provjerite ima li prepreka iznad glave i ne dodirujte ih.
- Održavajte ROPS u sigurnom radnom stanju tako da povremeno temeljito pregledate ima li oštećenja i održavate sve pričvrsnice dobro pritegnutima.
- Zamijenite sve oštećene komponente ROPS-a. Nemojte ih popravljati ili izmjenjivati.

## Sigurnost na padinama

- Nagibi su jedan od glavnih čimbenika koji uzrokuju gubitak kontrole nad uređajem i nesreće s prevrtanjem, što može uzrokovati teške ozljede ili smrt. Vi ste odgovorni za sigurno upravljanje na padini. Upravljanje uređajem na bilo kojoj padini zahtijeva dodatnu pozornost.
- Ocijenite uvjete na lokaciji i pregledajte lokaciju kako biste utvrdili je li padina sigurna za upravljanje uređajem. Pri pregledavanju terena uvijek razumno prosuđujte.
- Pročitajte upute za upravljanje uređajem na padinama navedene u nastavku kako biste mogli upravljati uređajem na padinama. Prije upravljanja uređajem na padinama provjerite uvjete na lokaciji kako biste utvrdili možete li upravljati uređajem u tim uvjetima tog dana i na toj lokaciji. Promjene terena mogu uzrokovati promjenu u radu uređaja na padinama.
- Izbjegavajte pokretanje, zaustavljanje ili skretanje na padinama. Nemojte naglo mijenjati brzinu ili smjer. Skrećite polako i postupno.
- Nemojte upravljati uređajem u uvjetima kada su trenje, upravljanje ili stabilnost upitni.
- Uklonite ili označite prepreke kao što su jarci, rupe, kamenje, brazde i izbočine na terenu ili ostale skrivene opasnosti. Visoka trava može zakloniti pogled na prepreke. Neravan teren može uzrokovati prevrtanje uređaja.
- Uzmite u obzir da upravljanje uređajem na mokroj travi, na padinama ili nizbrdo može uzrokovati gubitak trenja. Gubitak trenja pogonskih kotača može dovesti do proklizavanja ili gubitka kočenja i upravljanja.
- Budite krajnje oprezni pri upravljanju uređajem u blizini litica, jaraka, nasipa, vode ili drugih opasnosti. Ako kotači prijeđu preko rubova ili se rub uruši, može doći do naglog prevrtanja uređaja. Uspostavite sigurnu udaljenost između uređaja i opasnosti.
- Utvrdite opasnosti u podnožju padine. Ako postoje opasnosti, pokosite padinu uređajem kojim se upravlja pješke.
- Ako je moguće, neka jedinice za rezanje budu spuštene do tla tijekom rada na padinama.

## Sigurnost konstrukcije za zaštitu od prevrtanja (ROPS)

- Nemojte uklanjati komponente ROPS-a s uređaja.
- Provjerite je li sigurnosni pojas učvršćen i može li se brzo otpustiti u slučaju nesreće.

Podizanje jedinica za rezanje na padinama može destabilizirati uređaj.

- Budite krajnje oprezni sa sustavima za skupljanje trave i drugim priključcima. Oni mogu utjecati na stabilnost uređaja i dovesti do gubitka kontrole nad uređajem.

## Početak upotrebe uređaja

Pročitajte Upute za upotrebu motora isporučene s uređajem za postupke zamjene ulja i održavanja koje treba provesti pri razradi novog uređaja.

Za razradu je potrebno samo 8 sati rada.

Budući da su prvi sati rada ključni za pouzdan rad uređaja u budućnosti, pomno pratite njegove funkcije i njegov rad kako biste uočili i ispravili sve manje probleme, koji bi u suprotnom mogli dovesti do većih kvarova. Tijekom razdoblja razrade često pregledavajte postoje li na uređaju znakovi curenja ulja, labavljenja pričvrstnih elemenata ili bilo kakvih drugih kvarova.

## Pokretanje motora

**Važno:** Nemojte upotrebljavati eter ili druge vrste sredstava za pokretanje motora.

**Napomena:** Možda ćete morati odzračiti sustav goriva prije pokretanja motora u sljedećim slučajevima:

- Prvo pokretanje novog motora..
- Motor je prestao raditi zbog nedostatka goriva.
- Izvršeno je održavanje komponenti sustava goriva.

Provjerite *Upute za upotrebu* motora.

1. Sjednite na sjedalo, aktivirajte ručnu kočnicu, deaktivirajte ručicu za podizanje/spuštanje razine košnje i postavite polugu za odabir funkcije u NEUTRALNI položaj.
2. Maknite stopalo s papučice snage i provjerite je li papučica u NEUTRALNOM položaju.
3. Pomaknite polugu za gas u položaj SPORO.
4. Umetnite ključ u prekidač za i okrenite ga u položaj UKLJUČENO. Držite ga u položaju UKLJUČENO sve dok se lampica indikatora žarnice ne isključi (približno 6 sekundi).
5. Okrenite ključ za paljenje u položaj POKRETANJE.

**Važno:** Kako biste spriječili pregrijavanje pokretača motora, nemojte aktivirati pokretač dulje od 10 sekundi. Nakon 10 sekundi neprekidnog pokretanja pričekajte 60 sekundi prije ponovnog aktiviranja pokretača motora.

6. Kad se motor pokrene, otpustite ključ i pustite da se vrati u položaj UKLJUČENO.
7. Pričekajte nekoliko minuta da se motor zagrije prije upotrebe.

**Važno:** Kad pokrećete motor prvi put ili nakon remonta motora, uređaj vozite prema naprijed i natrag jednu do dvije minute. Okrenite upravljač lijevo i desno kako biste provjerili radi li. Zatim ugasisite

motor i pričekajte da se svi pomični dijelovi zaustave; pogledajte **Gašenje motora (stranica 25)**. Provjerite curi li ulje i ima li labavih dijelova ili drugih nepravilnosti.

## Provjera uređaja nakon pokretanja motora

1. Pomaknite polugu za gas u položaj BRZO.
2. Na trenutak pomaknite ručicu za podizanje/spuštanje razine košnje prema naprijed.

Jedinice za rezanje trebale bi se spustiti, a svi valjci trebali bi se okretati.

**Napomena:** Poluga za odabir funkcije trebala bi biti u srednjem položaju (za košnju) kako bi se valjci okretali pri spuštanju jedinica za rezanje.

3. Pomaknite ručicu za podizanje/spuštanje razine košnje prema natrag.  
Valjci za rezanje trebali se prestati okretati, a jedinice za rezanje trebale bi se podignuti u puni transportni položaj.
4. Aktivirajte kočnicu kako biste zaustavili uređaj i pritisnite papučicu snage u položaje prema naprijed i prema natrag.
5. Nastavite s prethodno navedenim postupkom 1 do 2 minute. Pomaknite polugu za odabir funkcije u NEUTRALNI položaj, zaključajte ručnu kočnicu i isključite motor.
6. Provjerite istječe li igdje tekućina i pritegnite hidraulične spojnice ako utvrdite da istječe.

**Napomena:** Kad je uređaj nov i kad su ležajevi i valjci zategnuti, za tu se provjeru upotrebljava položaj BRZO na poluzi za gas. Postavka brzog gasa možda neće biti potrebna nakon razrade uređaja.

**Napomena:** Ako i dalje dolazi do istjecanja tekućina, obratite se ovlaštenom distributeru tvrtke Toro za pomoć i, prema potrebi, zamjenske dijelove.

**Važno:** Trag tekućine na brtvama motora ili kotača uobičajena je pojava. Na brtvama se mora nalaziti mala količina maziva kako bi ispravno funkcionirale.

## Gašenje motora

1. Pomaknite polugu za gas u položaj SPORO, povucite ručicu za podizanje/spuštanje razine košnje prema natrag i postavite polugu za odabir funkcije u NEUTRALNI položaj.
2. Okrenite ključ za paljenje u položaj ISKLJUČENO kako biste ugasili motor. Izvadite ključ iz prekidača za paljenje kako biste spriječili slučajno pokretanje.
3. Prije skladištenja uređaja zatvorite zaporni ventil za gorivo.

## Provjera sigurnosnog sustava blokiranja

**Interval servisiranja:** Prije svake uporabe ili svakodnevno

### **⚠ OPREZ**

**Ako su prekidači sigurnosnog sustava blokiranja odspojeni ili oštećeni, uređaj bi se mogao neočekivano pokrenuti i uzrokovati tjelesne ozljede.**

- **Nemojte raditi bespotrebne izmjene na prekidačima sustava.**
- **Svakodnevno provjeravajte rad prekidača sigurnosnog sustava blokiranja i zamijenite oštećene prekidače prije upravljanja uređajem.**

Sigurnosni sustav blokiranja namijenjen je sprječavanju rada uređaja kad postoji mogućnost ozljede korisnika ili oštećenja uređaja.

Sigurnosni sustav blokiranja sprječava pokretanje motora osim u sljedećim slučajevima:

- Papučica snage je u NEUTRALNOM položaju.
- Poluga za odabir funkcije je u NEUTRALNOM položaju.

Sigurnosni sustav blokiranja sprječava kretanje uređaja osim u sljedećim slučajevima:

- Deaktivirana je parkirna kočnica.
- Sjedite na vozačevu mjestu.
- Poluga za odabir funkcije je u položaju za KOŠNJU ili u položaju za TRANSPORT.

Sigurnosni sustav blokiranja sprječava rad valjaka osim ako je poluga za odabir funkcije u položaju za KOŠNJU.

## Provjera papučice snage

Sljedeće provjere sustava obavljajte svakodnevno kako biste osigurali ispravan rad sustava blokiranja:

1. Sjednite na sjedalo, pomaknite papučicu snage u NEUTRALNI položaj, pomaknite ručicu za odabir funkcije u NEUTRALNI položaj i aktivirajte ručnu kočnicu.
2. Pokušajte pomaknuti papučicu snage prema naprijed ili prema natrag.

Papučica se ne bi trebala pomaknuti, što znači da sustav blokiranja ispravno radi. Ispravite problem ako rad sustava nije ispravan.

## Provjera odabira funkcije

1. Sjednite na sjedalo, pomaknite papučicu snage u NEUTRALNI položaj, pomaknite ručicu za odabir funkcije u NEUTRALNI položaj i aktivirajte ručnu kočnicu.
2. Pomaknite polugu za odabir funkcije u položaj za KOŠNJU ili u položaj za TRANSPORT i pokušajte pokrenuti motor.

Motor se ne bi trebao okretati ili pokrenuti, što znači da sustav blokiranja ispravno radi. Ispravite problem ako rad sustava nije ispravan.

3. Sjednite na sjedalo, pomaknite papučicu snage u NEUTRALNI položaj, pomaknite ručicu za odabir funkcije u NEUTRALNI položaj i aktivirajte ručnu kočnicu.
4. Pokrenite motor i pomaknite polugu za odabir funkcije u položaj za KOŠNJU ili u položaj za TRANSPORT.

Motor bi se trebao ugastiti, što znači da sustav blokiranja ispravno radi.

Ispravite problem ako rad sustava nije ispravan.

## Provjera prekidača prisutnosti rukovatelja

1. Sjednite na sjedalo, pomaknite papučicu snage u NEUTRALNI položaj, pomaknite ručicu za odabir funkcije u NEUTRALNI položaj i aktivirajte ručnu kočnicu.
2. Pokrenite motor.
3. Otpustite ručnu kočnicu, pomaknite ručicu za odabir funkcije u položaj za KOŠNJU i ustanite se sa sjedala.

Motor bi se trebao ugastiti, što znači da sustav blokiranja ispravno radi. Ispravite problem ako rad sustava nije ispravan.

## Provjera ručice za podizanje/spuštanje razine košnje

1. Sjednite na sjedalo, pomaknite papučicu snage u NEUTRALNI položaj, pomaknite ručicu za odabir

funkcije u NEUTRALNI položaj i aktivirajte ručnu kočnicu.

2. Pokrenite motor.
3. Pomaknite ručicu za podizanje/spuštanje razine košnje prema naprijed da biste spustili jedinice za rezanje. Jedinice za rezanje trebale bi se spustiti, ali se ne bi trebale početi okretati.

Ako se počnu okretati, rad sustava blokiranja nije ispravan; ispravite problem prije upotrebe uređaja.

## Vožnja uređaja bez košnje

- Jedinice za rezanje moraju biti potpuno podignute.
- Pomaknite ručicu za odabir funkcije u položaj za TRANSPORT.
- Upotrijebite kočnice da biste usporili uređaj pri vožnji niz strmu padinu kako ne biste izgubili kontrolu.
- Uvijek smanjite brzinu kad se približavate zahtjevnim područjima i pažljivo prelazite preko brdovitog terena.
- Upoznajte se sa širinom uređaja. Nemojte pokušavati proći između blizu postavljenih predmeta kako biste spriječili skupa oštećenja ili prekide u radu.

## Košnja područja vrlo kratke trave (green)

**Važno:** Ako se oglasi zvučni signal detektora curenja (ako je vaš model opremljen njime) ili ako primijetite curenje ulja pri košnji greena, odmah podignite jedinice za rezanje, odvezite se dalje od tog područja i zaustavite uređaj. Utvrdite uzrok curenja i ispravite problem.

Prije košnje greena pronađite čisto područje i vježbajte obavljanje osnovnih funkcija uređaja (npr. pokretanje i zaustavljanje uređaja, podizanje i spuštanje jedinica za rezanje, okretanje).

Provjerite ima li na greenu otpada, uklonite zastavicu iz držača i utvrdite najbolji smjer košnje. Smjer košnje odredite na temelju smjera prethodne košnje. Uvijek kosite u smjeru suprotnom od smjera prethodne košnje kako bi se vlati trave što manje slijegale i kako bi se lakše ulovile između noževa valjaka i noževa ležišta.

## Rezanje područja vrlo kratke trave (green)

1. Pristupite greenu s polugom za odabir funkcije u položaju za KOŠNJU i pri punom gasu.

- Započnite na jednom rubu greena kako biste mogli primijeniti postupak rezanja u obliku vrpce.

**Napomena:** Primjenom tog uzorka dolazi do minimalnog zbijanja te na kraju ostaje uredan i zanimljiv uzorak na greenu.

- Gurnite ručicu za podizanje/spuštanje razine košnje prema naprijed u trenutku kad prednji rubovi košare za travu prijeđu preko vanjskog ruba greena.

**Napomena:** Tim se postupkom jedinice za rezanje spuštaju na teren i pokreću valjci.

**Važno:** Središnja jedinica za rezanje spušta se i podiže malo poslije prednjih jedinica za rezanje te biste stoga trebali vježbati kako postići odgovarajuće tempiranje za smanjenje postupaka čišćenja nakon košnje.

**Napomena:** Trajanje odgode u podizanju i spuštanju središnje jedinice za rezanje ovisi o temperaturi hidraulične tekućine. Kad je hidraulična tekućina hladna, odgoda je dulja. S povećanjem temperature tekućine skraćuje se trajanje odgode.

- Pri povratnim prolascima preklapanje s prethodnim rezom treba biti minimalno.

**Napomena:** Kako biste zadržali ravnu liniju cijelom dužinom greena i držali uređaj na jednakoj udaljenosti od ruba prethodnog reza, zamislite liniju pogleda približno 1,8 do 3 m ispred uređaja od nepokošenog ruba greena (Slika 23). Vanjski rub upravljača neka bude dio linije pogleda, odnosno neka rub upravljača bude poravnat s točkom koja u svakom trenutku mora biti na jednakoj udaljenosti od prednjeg dijela uređaja.

- Kako prednji rubovi košara prelaze preko ruba greena, povucite ručicu za podizanje/spuštanje razine košnje prema natrag i držite je sve dok se sve jedinice za rezanje ne podignu. Time se zaustavljaju valjci i podižu jedinice za rezanje.

**Važno:** Precizno tempirajte taj korak tako da ne pokosite rubno područje, ali da pokosite što veći dio greena i tako smanjite količinu trave koja je preostala na vanjskom rubu.

- Da biste skratili vrijeme rada i pojednostavnili poravnanje za sljedeći prolazak, odmah okrenite uređaj u suprotnom smjeru, a zatim ga okrenite u smjeru nepokošenog dijela. Okrenite se u obliku suze (Slika 22) kako biste brzo poravnali uređaj za sljedeći prelazak.

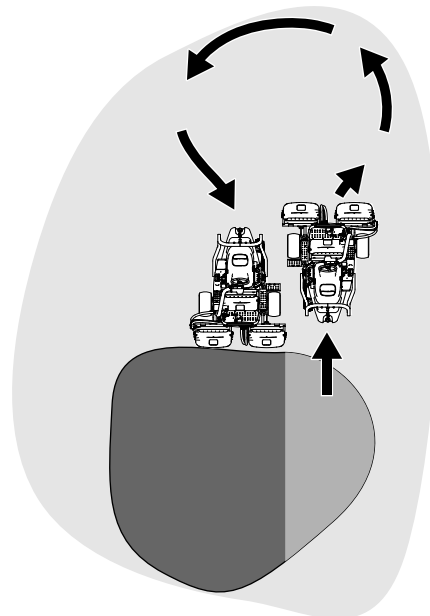

Slika 22

g229671

**Napomena:** Okret neka bude što kraći, osim pri toplijem vremenu, jer širi luk smanjuje oštećenje terena.

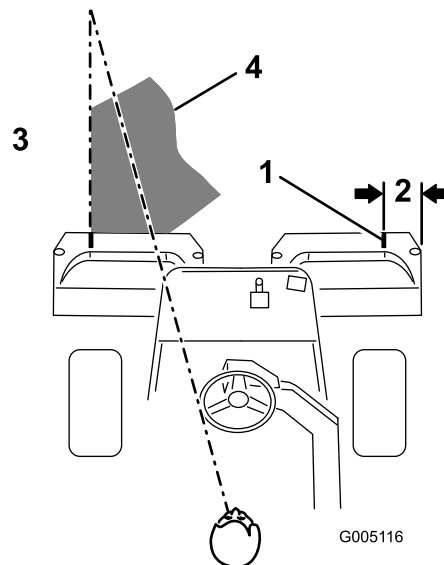

Slika 23

g005116

- |                      |  |
|----------------------|--|
| 1. Traka poravnanja  | 3. Pokošena trava s lijeve strane.       |
| 2. Približno 12,7 cm | 4. Točka fokusa 2 do 3 m ispred uređaja. |

**Napomena:** Upravljač se ne vraća u početni položaj nakon dovršetka okreta.

**Važno:** Nikad ne zaustavljajte uređaj na greenu dok su aktivirane jedinice za rezanje jer u suprotnom može doći do oštećenja terena. Zaustavljanje uređaja na mokrom

**greenu može ostaviti tragove ili udubljenja od kotača.**

## Košnja ruba i dovršetak košnje

1. Dovođite košnju greena košnjom vanjskog ruba. Promijenite smjer rezanja u odnosu na prethodnu košnju.

**Napomena:** Upotrijebite polugu za gas da biste podesili brzinu uređaja pri rezanju ruba. Time će se rez uskladiti s greenom i smanjiti izgled trostrukog prstena.

**Napomena:** Uvijek imajte na umu vremenske uvjete i uvjete na terenu te obvezno promijenite smjer rezanja u odnosu na prethodnu košnju.

2. Kad dovedete košnju vanjskog ruba, lagano povucite ručicu za podizanje/spuštanje razine košnje prema natrag da biste zaustavili valjke, a zatim se odvezite s greena. Kad sve jedinice za rezanje napuste green, podignite jedinice za rezanje.

**Napomena:** Tim korakom smanjuje se pojava nakupljene trave na greenu.

3. Vratite zastavicu.
4. Ispraznite košare za travu prije nego što uređaj prevezete na sljedeći green.

**Napomena:** Teška i mokra pokošena trava prekomjerno opterećuje košare i dodaje nepotrebnu težinu na uređaj, čime se povećava opterećenje sustava uređaja (npr. motora, hidrauličkog sustava i kočnica).

- Održavajte i čistite sigurnosne pojaseve kad je to potrebno.
- Nemojte skladištiti uređaj ili spremnik za gorivo u blizini otvorenog plamena, iskri ili žižaka poput onih na bojlerima ili drugim uređajima.

## Sigurnost pri vuči

- Vucite samo uređajem koji ima kuku namijenjenu za vuču. Opremu koja se vuče pričvrstite samo na kuku.
- Slijedite preporuku proizvođača u pogledu ograničenja težine za vučenu opremu i za vuču na padinama. Na padinama težina opreme koja se vuče može uzrokovati gubitak trenja i gubitak kontrole.
- Nikad nemojte dopustiti da se djeca ili druge osobe nalaze u ili na opremi koja se vuče.
- Pri vuči polako vozite i predvidite dulji zaustavni put.

## Nakon rada

### Sigurnost nakon rada

#### Opće informacije o sigurnosti

- Prije nego što napustite položaj rukovatelja, aktivirajte parkirnu kočnicu, ugasite motor, izvadite ključ i pričekajte da se svi pomični dijelovi zaustave. Pustite da se uređaj ohladi prije podešavanja, održavanja, čišćenja ili skladištenja.
- Očistite travu i prljavštinu iz jedinica za rezanje i pogona kako biste smanjili rizik od požara. Očistite proliveno ulje ili gorivo.
- Isključite dovod goriva prije skladištenja ili tegljenja uređaja.
- Prilikom tegljenja ili kada ne koristite uređaj deaktivirajte pogon priključnog dijela.
- Pustite da se uređaj ohladi prije skladištenja u bilo kojem zatvorenom prostoru.

# Provjera i čišćenje nakon košnje

Nakon košnje temeljito operite uređaj s pomoću crijeva za vodu bez mlaznice kako ne bi došlo do onečišćenja i oštećenja brtvi i ležajeva zbog prekomjernog pritiska vode. **Topao motor ili električne spojeve nemojte prati vodom.**

**Važno:** Za čišćenje uređaja nemojte upotrebljavati slanu ili tehnološku vodu.

**Važno:** Nemojte prati uređaj visokotlačnim čistačima. Visokotlačni čistači mogu oštetiti električni sustav, olabaviti važne naljepnice ili isprati potrebnu mast na mjestima trenja. Nemojte upotrebljavati prekomjerne količine vode u blizini upravljačke ploče, motora i akumulatora.

**Važno:** Nemojte prati uređaj dok motor radi. Pranje uređaja uz upaljeni motor može dovesti do oštećenja unutar motora.

Nakon čišćenja uređaja učinite sljedeće:

- Pregledajte jesu li na uređaju vidljivi znakovi curenja hidraulične tekućine, oštećenja ili trošenja hidrauličnih i mehaničkih komponenti.
- Provjerite jesu li noževi jedinica za rezanje oštri.
- Podmažite sklop kočnice i vratila mazivom u spreju ili uljem SAE 30 da biste spriječili pojavu korozije i omogućili zadovoljavajući rad uređaja pri sljedećoj košnji.

## Vučna uređaja

U hitnim slučajevima uređaj možete tegliti na udaljenost do 0,4 km.

**Važno:** Nemojte tegliti uređaj brže od 3 do 5 km/h kako biste izbjegli oštećenje pogonskog sustava. Ako uređaj morate premjestiti na udaljenost veću od 0,4 km, prevezite ga na kamionu ili prikolici.

1. Pronađite optočni ventil na pumpi (Slika 24).

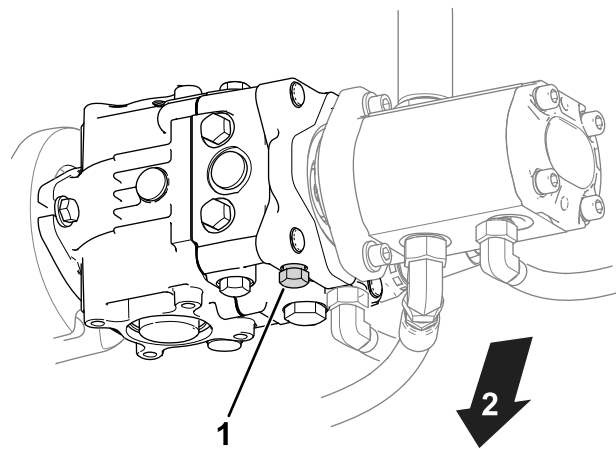

Slika 24

g400870

1. Optočni ventil
  2. Donja strana uređaja
- 
2. Otvorite optočni ventil okretanjem ventila za 3 okreta u smjeru suprotnom od kazaljki na satu.
  3. Prije pokretanja motora pritegnite optočni ventil na 12 Nm.

**Važno:** Nemojte pokretati motor dok je optočni ventil otvoren.

# Tegljenje uređaja

- Budite oprezni pri utovaru ili istovaru uređaja na prikolicu ili kamion.
- Za utovar uređaja na prikolicu ili kamion upotrebljavajte punu rampu.
- Čvrsto vežite uređaj pomoću remena, lanaca, kabela ili užadi. Prednji i stražnji remeni trebaju biti usmjereni prema dolje i prema van od uređaja (Slika 25).

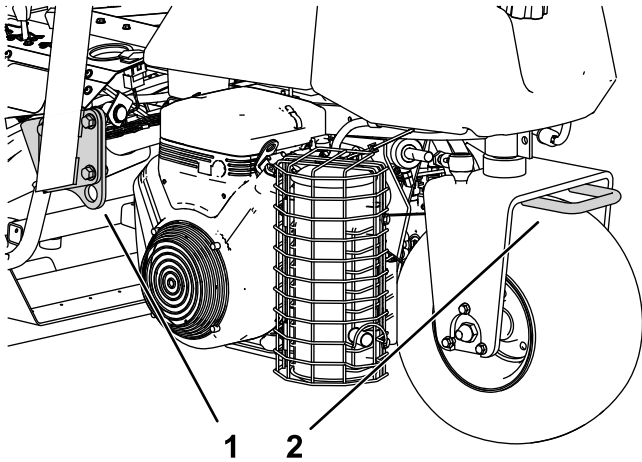

g275002

**Slika 25**

1. Točka za vezanje (sa svake strane)
2. Stražnja točka za vezanje

# Održavanje

## ⚠ OPREZ

Nepravilno održavanje uređaja može dovesti do preranog kvara sustava uređaja i time naškoditi vama ili promatračima.

Uređaj se mora ispravno održavati i držati u dobrom radnom stanju u skladu s ovim uputama.

**Napomena:** Odredite lijevu i desnu stranu uređaja s uobičajenog vozačevog položaja.

**Napomena:** Na internetskoj stranici tvrtke Toro [www.Toro.com](http://www.Toro.com) možete preuzeti besplatan primjerak električne ili hidrauličke sheme i potražiti svoj uređaj na poveznici Upute na početnoj stranici.

**Važno:** Pročitajte upute za upotrebu motora za detalje o dodatnim postupcima održavanja.

## ⚠ UPOZORENJE

Ako ostavite ključ u prekidaču za paljenje, netko bi slučajno mogao pokrenuti motor i nanijeti vama i prolaznicima teške ozljede.

Uklonite ključ iz prekidača za paljenje prije bilo kakvog održavanja.

## Sigurnost pri održavanju

- Prije nego što napustite položaj rukovatelja, učinite sljedeće:
  - Parkirajte uređaj na ravnoj površini.
  - Deaktivirajte jedinicu/jedinice za rezanje.
  - Aktivirajte parkirnu kočnicu.
  - Ugasite motor i izvadite ključ.
  - Pričekajte da se svi pomični dijelovi zaustave.
- Pustite da se komponente uređaja ohlade prije održavanja.
- Ako je moguće, ne obavljajte održavanje dok je motor u pogonu. Držite se podalje od pomičnih dijelova.
- Upotrijebite podmetače za pridržavanje uređaja dok radite ispod uređaja.
- Pažljivo otpuštajte pritisak iz komponenti s pohranjenom energijom.
- Održavajte sve dijelove uređaja u dobrom radnom stanju i svu opremu zategnutu.
- Zamijenite sve istrošene ili oštećene naljepnice.
- Da biste osigurali siguran i optimalan rad uređaja, upotrebljavajte samo originalne zamjenske dijelove Toro. Zamjenski dijelovi drugih proizvođača mogu biti opasni, a njihova uporaba može poništiti jamstvo.

# Preporučeni raspored održavanja

Interval servisa održavanja	Postupak održavanja
Nakon prvog sata	<ul style="list-style-type: none"> <li>• Pritegnite matice glavčine kotača.</li> <li>• Pritegnite matice kotača.</li> </ul>
Nakon prvih 8 sati	<ul style="list-style-type: none"> <li>• Provjerite napetost remena alternatora.</li> </ul>
Nakon prvih 10 sati	<ul style="list-style-type: none"> <li>• Pritegnite matice glavčine kotača.</li> <li>• Pritegnite matice kotača.</li> </ul>
Nakon prvih 50 sati	<ul style="list-style-type: none"> <li>• Zamijenite motorno ulje i filter.</li> <li>• Provjerite brzinu vrtnje motora (pri praznom hodu i punom gasu).</li> </ul>
Prije svake uporabe ili svakodnevno	<ul style="list-style-type: none"> <li>• Provjerite jesu li sigurnosni pojasevi istrošeni te imaju li rezove ili druga oštećenja. Zamijenite sigurnosni pojas/pojaseve ako neka komponenta nije ispravna.</li> <li>• Provjerite sigurnosni sustav blokiranja.</li> <li>• Provjerite sigurnosni sustav blokiranja.</li> <li>• Provjerite i očistite uređaj nakon košnje.</li> <li>• Provjerite motorno ulje.</li> <li>• Ispustite vodu filtra goriva.</li> <li>• Za provjeru tlaka u gumama.</li> <li>• Očistite masku hladnjaka. Čistite je svakih sat vremena ako su uvjeti izrazito prašnjavi i prljavi.</li> <li>• Provjerite razinu rashladne tekućine u motoru.</li> <li>• Za provjeru razine hidraulične tekućine.</li> <li>• Provjerite hidraulične vodove i crijeva.</li> <li>• Provjerite dodirnu točku cilindra i noževa ležišta.</li> </ul>
Svakih 50 sati	<ul style="list-style-type: none"> <li>• Podmažite uređaj. (Isto tako, nanosite mazivo nakon svakog pranja.)</li> <li>• Podmažite ležajeve i čahure.</li> <li>• Provjerite priključke kabela akumulatora.</li> </ul>
Svakih 100 sati	<ul style="list-style-type: none"> <li>• Zamijenite motorno ulje i filter.</li> </ul>
Svakih 200 sati	<ul style="list-style-type: none"> <li>• Servisirajte filter pročištača zraka (češće ako su uvjeti rada prašnjavi ili prljavi).</li> <li>• Pritegnite matice glavčine kotača.</li> <li>• Pritegnite matice kotača.</li> </ul>
Svakih 500 sati	<ul style="list-style-type: none"> <li>• Zamijenite filter goriva.</li> </ul>
Svakih 800 sati	<ul style="list-style-type: none"> <li>• Ako ne upotrebljavate preporučenu hidrauličnu tekućinu ili ako ste ikad napunili spremnik zamjenskom tekućinom, zamijenite hidrauličnu tekućinu, filter i odušak spremnika.</li> <li>• Provjerite brzinu vrtnje motora (pri praznom hodu i punom gasu).</li> <li>• Provjerite razmak ventila.</li> </ul>
Svakih 1000 sati	<ul style="list-style-type: none"> <li>• Ako upotrebljavate preporučenu hidrauličnu tekućinu, zamijenite filter hidraulične tekućine.</li> </ul>
Svakih 2000 sati	<ul style="list-style-type: none"> <li>• Ako upotrebljavate preporučenu hidrauličnu tekućinu, zamijenite hidrauličnu tekućinu.</li> </ul>
Godišnje	<ul style="list-style-type: none"> <li>• Razradite kočnice.</li> </ul>
Svake 2 godine	<ul style="list-style-type: none"> <li>• Provjerite cijevi za dovod goriva i cijevne priključke.</li> <li>• Ispraznite i isperite rashladni sustav.</li> <li>• Zamijenite labava crijeva.</li> </ul>

# Popis za svakodnevno održavanje

Kopirajte ovu stranicu za osobnu upotrebu.

Stavka za održavanje	Za tjedan:						
	Pon.	Uto.	Sri.	Čet.	Pet.	Sub.	Ned.
Provjerite rad sigurnosnog sustava blokiranja.							
Provjerite rad instrumenata							
Provjerite rad kočnice.							
Provjerite filter goriva / separator vode.							
Provjerite razinu goriva.							
Provjerite razinu motornog ulja.							
Provjerite razinu hidraulične tekućine.							
Očistite masku hladnjaka i hladnjak.							
Pregledajte filter zraka.							
Provjerite neobične zvukove motora.							
Provjerite podešenost dodirne točke valjaka i noževa ležišta.							
Provjerite oštećenja na hidrauličnim crijevima.							
Provjerite propuštanje tekućine.							
Provjerite tlak u gumama.							
Provjerite je li podešena visina košnje.							
Podmažite sve mazalice. <sup>1</sup>							
Podmažite polužje pogona i kočnica.							
Popravite oštećenu boju.							
1. Odmah nakon svakog pranja, neovisno o navedenom vremenskom intervalu.							

## Bilješke o uočenim problemima

Pregled obavio/la:		
Stavka	Datum	Informacije

# Podmazivanje

## Podmazivanje uređaja

**Interval servisiranja:** Svakih 50 sati (Isto tako, nanesite mazivo nakon svakog pranja.)

Uređaj ima mazalice koje se moraju redovito podmazivati litijskom mašću tipa 2 za opću namjenu. Ako uređajem upravljate u normalnim uvjetima, podmažite sve ležajeve i čahure **nakon svakih 50 sati rada**. Mazalice podmažite odmah nakon svakog pranja, neovisno o navedenom vremenskom intervalu.

Moraju se podmazati sljedeći ležajevi i čahure uređaja:

- Glavčina stražnjeg kotača (1) (Slika 26)

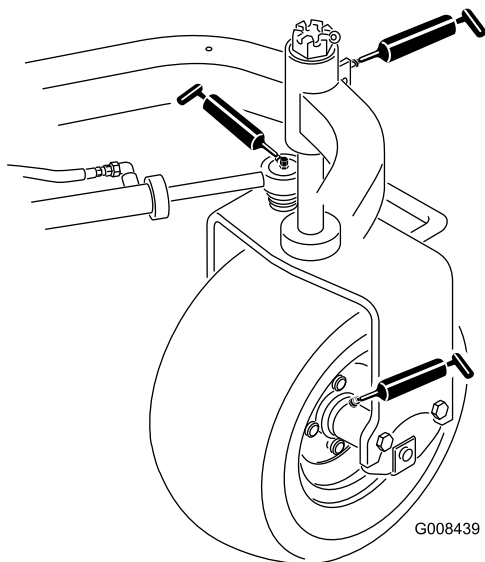

Slika 26

g008439

- Ležaj kotača (1) (Slika 26)
- Upravljački cilindar (2) (Slika 26)
- Poluge za podizanje (3) (Slika 27)

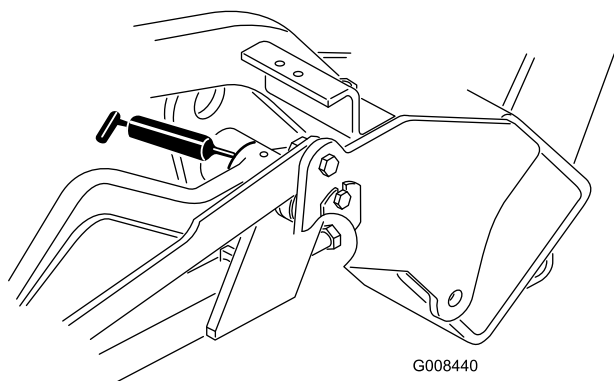

Slika 27

g008440

- Okretni element papučice snage (1) (Slika 28)

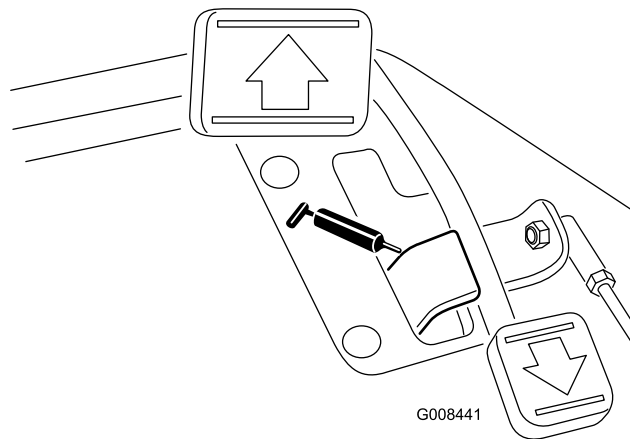

Slika 28

g008441

- Okretni element nosivog okvira (3) (Slika 29)

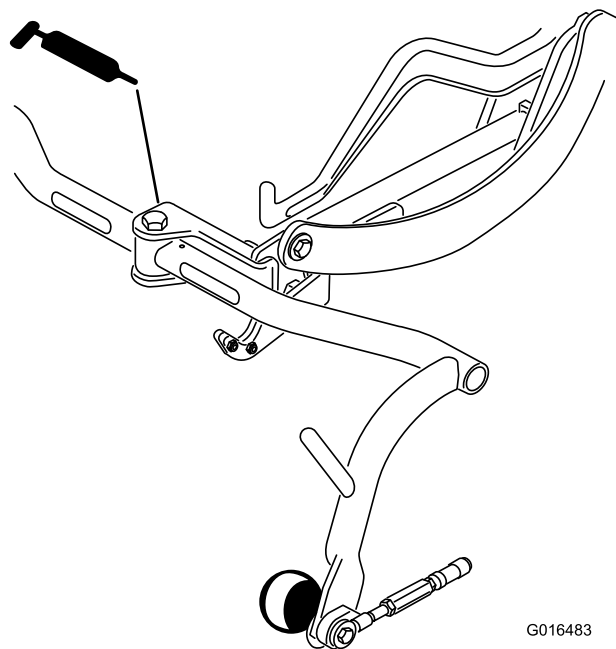

Slika 29

g016483

1. Obrišite mazalice kako u ležajeve ili čahure ne bi ušlo strano tijelo.
2. Napunite ležaj ili čahuru mašću.
3. Obrišite višak masti.
4. Nanesite mazivo na žljebove osovine motora valjka i na polugu za podizanje kad je jedinica za rezanje uklonjena radi servisiranja.
5. Svakodnevno nakon čišćenja nanesite nekoliko kapi motornog ulja SAE 30 ili maziva u spreju (WD 40) na sve okretno točke.

**Napomena:** Pogledajte *Upute za upotrebu* jedinice za rezanje za podmazivanje jedinice za rezanje.

# Održavanje motora

## Sigurnost motora

- Ugasite motor prije provjeravanja ili dodavanja ulja u kućište motora.
- Nemojte mijenjati postavke regulatora motora ili opterećivati motor prekomjernom brzinom.

## Servisiranje pročištača zraka

**Interval servisiranja:** Svakih 200 sati—Servisirajte filter pročištača zraka (češće ako su uvjeti rada prašnjavi ili prljavi).

- Provjerite ima li na kućištu filtra zraka oštećenja koja bi mogla uzrokovati ispuštanje zraka i zamijenite ga ako je oštećen. Pregledajte cijeli usisni sustav i provjerite ima li znakova curenja, oštećenja ili neučvršćenih stezaljki.
  - Zamjena filtra zraka prije nego što je to potrebno povećava mogućnost da prljavština uđe u motor kad je filter uklonjen.
  - Provjerite je li poklopac ispravno postavljen i zabrtvljen na kućište pročištača zraka.
1. Otpustite zapore koji pričvršćuju poklopac pročištača zraka na kućište pročištača zraka (Slika 30).

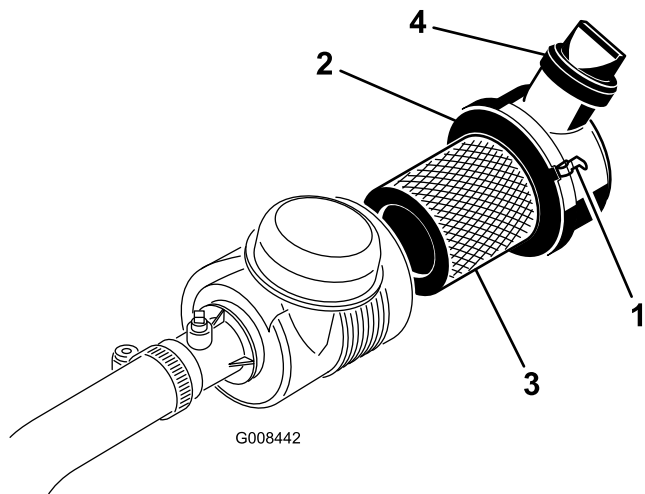

Slika 30

- |                                   |                   |
|-----------------------------------|-------------------|
| 1. Zapori pročištača zraka        | 3. Filter         |
| 2. Poklopac za zaštitu od prašine | 4. Izlazni ventil |

2. Uklonite poklopac s kućišta pročištača.
3. Prije uklanjanja filtra uklonite velike nakupine prljavštine između vanjske strane primarnog filtra i spremnika s pomoću niskotlačnog zraka (2,75 bara, čist i suh). Taj postupak čišćenja

sprječava ulaz prljavštine u usis zraka kad je primarni filter uklonjen.

**Važno:** Izbjegavajte upotrebu visokotlačnog zraka zbog kojeg bi prljavština mogla kroz filter prodrijeti u usisni trakt.

4. Uklonite i zamijenite primarni filter na sljedeći način:

**Važno:** Nemojte čistiti iskorišteni element.

- A. Pregledajte postoje li na novom filteru oštećenja od transporta; **nemojte upotrebljavati oštećeni element.**
- B. Pažljivo izvucite stari filter iz kućišta filtra i odložite ga.
- C. Umetnite novi filter tako da pritisnete vanjski okvir filtra kako bi sjeo u spremnik te provjerite brtvu filtra i kućište.

**Važno:** Nemojte pritiskati savitljivu sredinu filtra.

5. Očistite otvor za izbacivanje prljavštine u odvojevom poklopcu. Uklonite gumeni izlazni ventil s poklopca, očistite šupljinu i zamijenite izlazni ventil.
6. Postavite poklopac tako da je gumeni izlazni ventil okrenut prema dolje – otprilike između položaja 5 i 7 sati kad se gleda s kraja.
7. Provjerite pričvršćuju li zapori poklopac na kućište (Slika 30).

## Održavanje motornog ulja

### Provjera motornog ulja

**Interval servisiranja:** Prije svake uporabe ili svakodnevno

Motor se isporučuje s 3,7 l (s filtrom) ulja u kućištu motora, no morate provjeriti motorno ulje prije i nakon prvog pokretanja motora.

Upotrebljavajte visokokvalitetno motorno ulje koje ispunjava sljedeće specifikacije:

- Potrebna razina API klasifikacije: CH-4, CI-4 ili više.
- Preporučeno ulje: SAE 10W-30
- Zamjensko ulje: SAE 15W-40

Motorno ulje tvrtke Toro viskozne gradacije 10W-30 dostupno je kod distributera. Pogledajte katalog dijelova za brojeve dijelova.

**Napomena:** Najbolje je provjeriti motorno ulje kad je motor hladan prije prvog pokretanja u danu. Ako je već radio, prije provjeravanja pustite da se ulje

najmanje 10 minuta cijedi natrag u karter. Ako je razina ulja na šipki za mjerenje jednaka oznaci Add (Dodati) ili ispod nje, dodajte još ulja kako bi se razina podigla do oznake FULL (PUNO) **Nemojte prepuniti spremnik.**

**Važno:** Neka razina motornog ulja bude između gornje i donje granice na šipki za mjerenje ulja; moglo bi doći do kvara motora ako radi s previše ili premalo ulja.

1. Parkirajte uređaj na ravnoj površini, ugasi motor i izvadite ključ.
2. Uklonite šipku za mjerenje razine tekućine i obrišite je čistom krpom (Slika 32).

**Važno:** Uklonite šipku za mjerenje pri punjenju motora uljem. Kad dodajete ili nadopunjujete motorno ulje, između uređaja za punjenje ulja i otvora za punjenje ulja na poklopcu ventila *mora biti* razmak kako prikazuje Slika 31. Taj razmak omogućuje odzračivanje pri punjenju, čime se sprječava prelijevanje ulja u odušak.

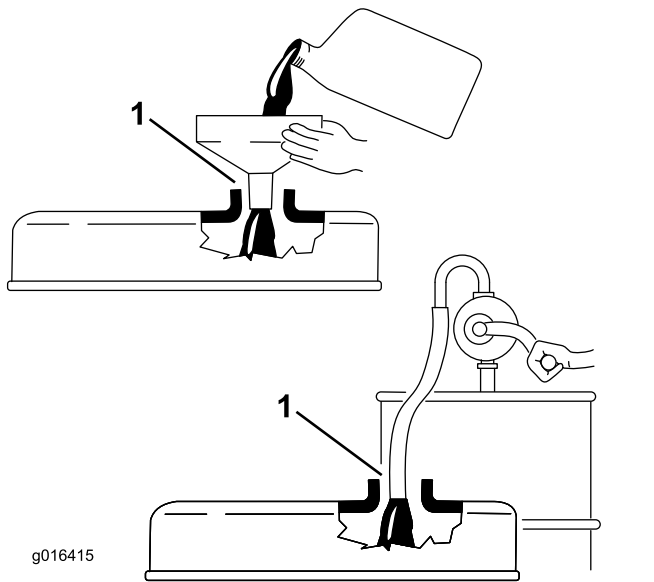

Slika 31

1. Razmak

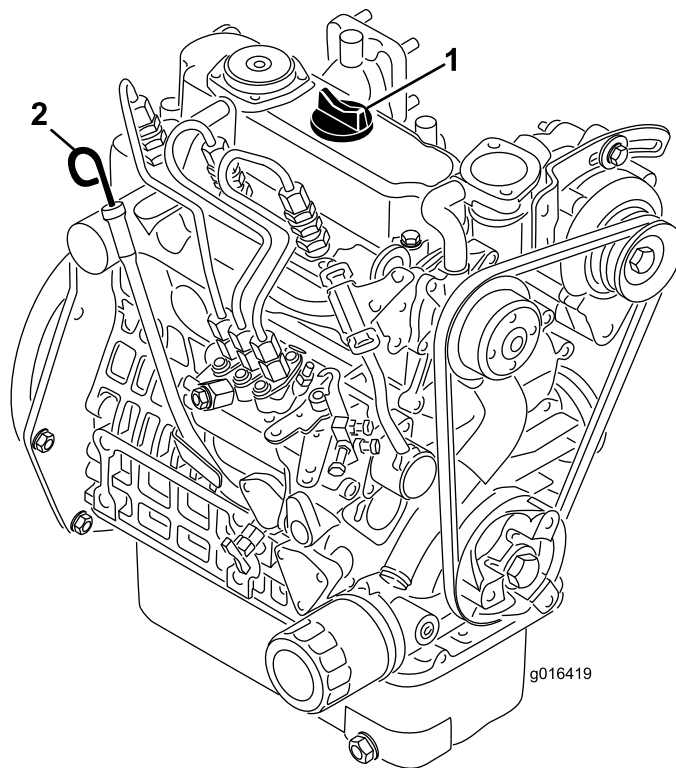

Slika 32

1. Čep spremnika
2. Šipka za mjerenje razine ulja

3. Šipku za mjerenje razine ulja uronite u cijev spremnika za ulje i provjerite je li u potpunosti sjela.
4. Izvadite šipku za mjerenje iz cijevi i provjerite razinu ulja.

**Napomena:** Ako je razina ulja niska, uklonite čep spremnika s poklopcu ventila i **polako** dodajte dovoljno ulja kako bi razina dosegla oznaku FULL (PUNO) na šipki za mjerenje. Polako dodavajte i pritom često provjeravajte njegovu razinu. **Nemojte prepuniti spremnik.**

5. Vratite šipku za mjerenje razine ulja.
6. Pokrenite motor i pustite ga neka radi u praznom hodu 30 sekundi, a zatim ga isključite. Pričekajte 30 sekundi, a zatim ponovite korake od 2 do 5.
7. Vratite čep otvora za ulje i šipku za mjerenje te ih čvrsto pritegnite.

## Mijenjanje motornog ulja i filtra

**Interval servisiranja:** Nakon prvih 50 sati

Svakih 100 sati

1. Uklonite čep za pražnjenje (Slika 33) i pustite da ulje iscuri u posudu za ispuštanje ulja. Kad ulje prestane teći, vratite čep za pražnjenje.

# Održavanje sustava goriva

## Ispuštanje vode iz filtra goriva

Interval servisiranja: Prije svake uporabe ili svakodnevno

1. Postavite uređaj na ravnu površinu i ugasi motor.
2. Postavite posudu za ispuštanje ispod filtra goriva.
3. Otvorite otvor za pražnjenje na filtru goriva za približno jedan okret i ispuštite nakupljenu vodu ([Slika 34](#)).

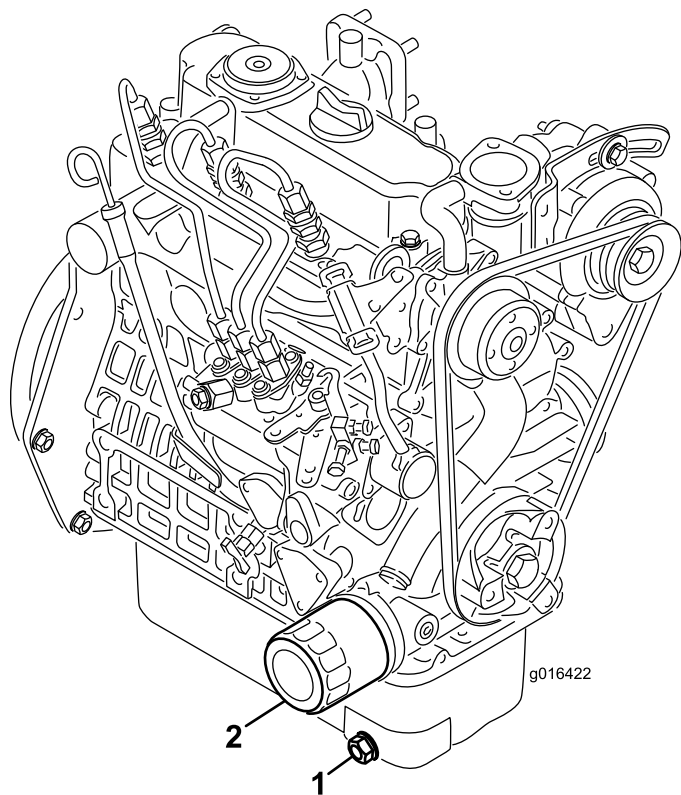

Slika 33

1. Čep otvora za pražnjenje
2. Uljni filtar

2. Uklonite uljni filtar. Nanesite tanak sloj čistog ulja na novu brtvu uljnog filtra.
3. Okrećite filtar rukom dok brtva ne dodirne adapter filtra, zatim pritegnite filtar za još  $\frac{1}{2}$  do  $\frac{3}{4}$  okretaja. **Nemojte previše zategnuti.**
4. Dodajte ulje u kućište motora; pogledajte [Mijenjanje motornog ulja i filtra \(stranica 36\)](#).
5. Na odgovarajući način odložite korišteno ulje i filtar.

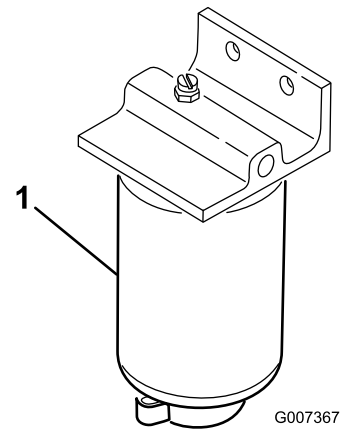

Slika 34

1. Filtar goriva

4. Pritegnite čep nakon pražnjenja.

**Napomena:** Budući da je nakupljena voda pomiješana s dizelskim gorivom, ispraznite filtar goriva u odgovarajući spremnik i prikladno ga odložite.

# Zamjena filtra za gorivo

**Interval servisiranja:** Svakih 500 sati

1. Zatvorite zaporni ventil za gorivo ([Slika 35](#)) ispod spremnika za gorivo.

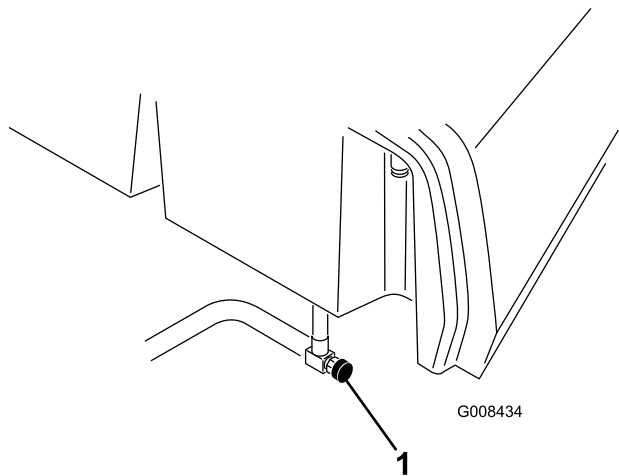

**Slika 35**

g008434

1. Zaporni ventil za gorivo

2. Očistite područje gdje je postavljen kanistar filtra.
3. Postavite posudu za ispuštanje ispod filtra goriva.
4. Otvorite čep otvora za pražnjenje filtra i ventil oduška ([Slika 36](#)).

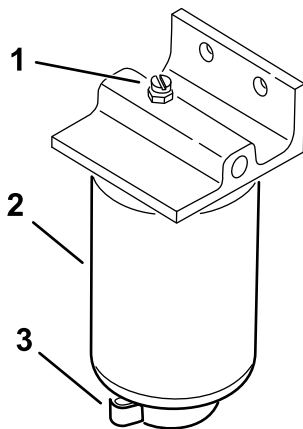

**Slika 36**

g254461

1. Ventil oduška
2. Filtar goriva
3. Čep otvora za pražnjenje filtra

5. Uklonite kućište filtra i očistite pričvrсну površinu.
6. Podmažite brtvu na kućištu filtra čistim uljem.
7. Ručno postavite kanistar filtra tako da brtva dodirne pričvrсну površinu i zatim okrenite za još pola okreta.

8. Pritegnite čep otvora za pražnjenje na dnu kanistra filtra i otvorite zaporni ventil za gorivo.
9. Odložite gorivo i filter u skladu s lokalnim propisima.

## Provjeravanje cijevi za dovod goriva i cijevnih priključaka

**Interval servisiranja:** Svake 2 godine

Provjerite jesu li cijevi za dovod goriva istrošene, oštećene ili labave.

# Održavanje električnog sustava

## Sigurnost električnog sustava

- Odspojite akumulator prije popravljanja uređaja. Prvo odspojite negativni priključak, a zatim pozitivni. Prvo spojite pozitivni priključak, a zatim negativni.
- Punite akumulator na otvorenom, dobro prozračenom mjestu, daleko od iskri i plamena. Isključite punjač prije spajanja ili odspajanja akumulatora. Nosite zaštitnu odjeću i upotrebljavajte izolirane alate.

## Pristupanje akumulatoru

Akumulator se nalazi ispod poklopca s lijeve strane vozačeva sjedala (Slika 37).

Uklonite vijke (Slika 37), podloške i matice da biste uklonili poklopac. Nakon što pristupite akumulatoru, upotrijebite vijke da biste pričvrstili poklopac na uređaj.

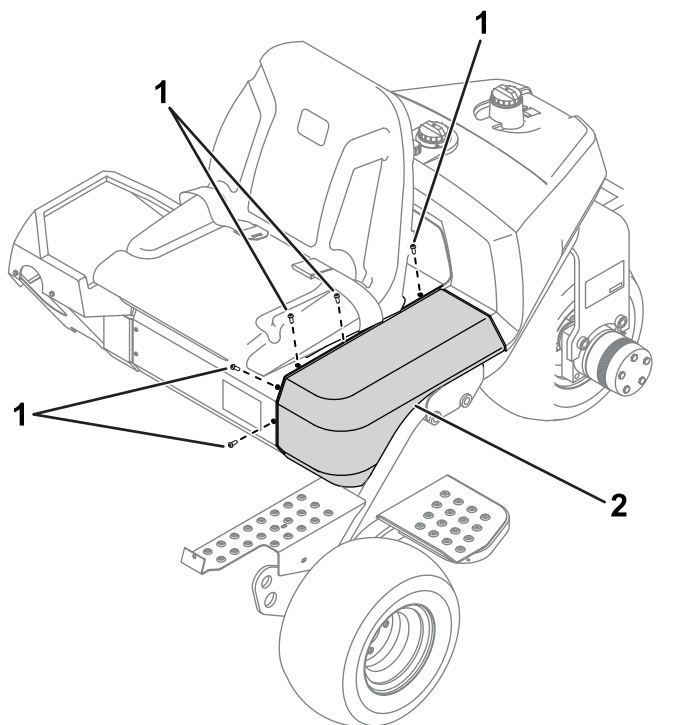

Slika 37

g344663

1. Vijci

2. Poklopac

# Odspajanje akumulatora

## ⚠ UPOZORENJE

Priključci akumulatora ili metalni alati mogu uzrokovati kratki spoj s metalnim komponentama i tako izazvati iskrenje. Iskre mogu uzrokovati eksploziju plinova akumulatora i tako dovesti do tjelesnih ozljeda.

- Pri uklanjanju ili postavljanju akumulatora ne dopustite da priključci akumulatora dođu u dodir s bilo kojim metalnim dijelom uređaja.
- Ne dopustite da dođe do kratkog spoja s metalnim alatima između priključaka akumulatora i metalnih dijelova uređaja.

## ⚠ UPOZORENJE

Neispravno usmjeravanje kabela može uzrokovati oštećenja uređaja i kabela uslijed iskrenja. Iskre mogu uzrokovati eksploziju plinova akumulatora i tako dovesti do tjelesnih ozljeda.

Uvijek odspojite negativni (crni) kabel akumulatora prije odspajanja pozitivnog (crvenog) kabela.

1. Pristupite akumulatoru; pogledajte [Pristupanje akumulatoru \(stranica 39\)](#).
2. Uklonite negativni kabel akumulatora s kleme akumulatora (Slika 38).

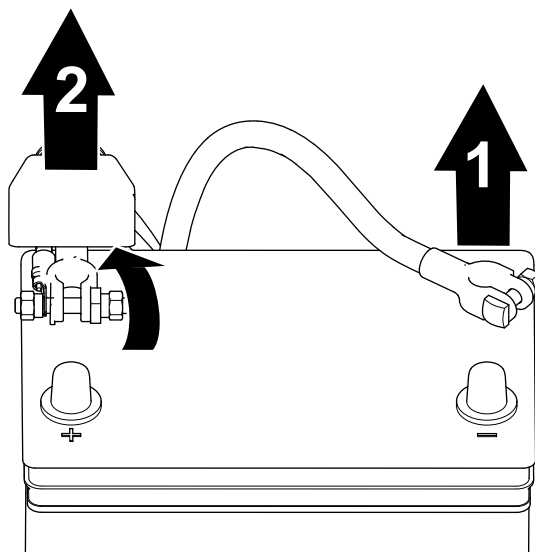

Slika 38

g253380

1. Negativni kabel akumulatora

2. Pozitivni kabel akumulatora

3. Podignite izolacijsku zaštitnu kapicu i uklonite pozitivni kabel akumulatora s kleme akumulatora (Slika 38).

## Spajanje akumulatora

### ⚠ UPOZORENJE

Neispravno usmjeravanje kabela može uzrokovati oštećenja uređaja i kabela uslijed iskrenja. Iskre mogu uzrokovati eksploziju plinova akumulatora i tako dovesti do tjelesnih ozljeda.

Uvijek spojite pozitivni (crveni) kabel akumulatora prije spajanja negativnog (crnog) kabela.

1. Pristupite akumulatoru; pogledajte [Pristupanje akumulatoru \(stranica 39\)](#).
2. Spojite pozitivni kabel na akumulator i pritegnite steznu maticu akumulatora (Slika 39).

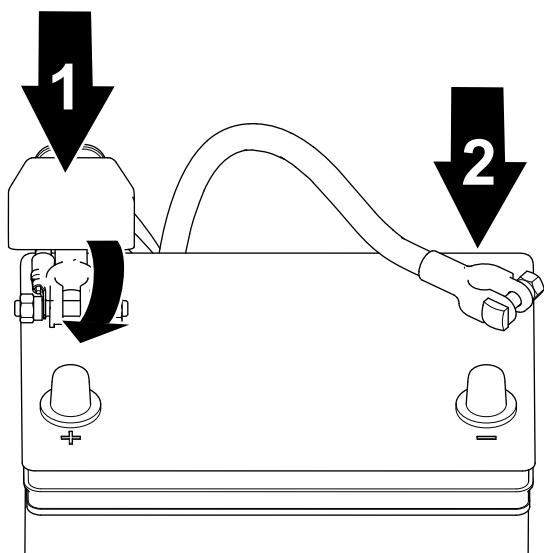

Slika 39

g253379

1. Pozitivni kabel akumulatora
  2. Negativni kabel akumulatora
- 
3. Spojite negativni kabel na akumulator i pritegnite steznu maticu akumulatora (Slika 39).

## Punjenje akumulatora

### ⚠ UPOZORENJE

Priključci akumulatora ili metalni alati mogu uzrokovati kratki spoj s metalnim komponentama uređaja i tako izazvati iskrenje. Iskre mogu uzrokovati eksploziju plinova akumulatora i tako dovesti do tjelesnih ozljeda.

- Pri uklanjanju ili postavljanju akumulatora ne dopustite da priključci akumulatora dođu u dodir s bilo kojim metalnim dijelom uređaja.
- Ne dopustite da dođe do kratkog spoja s metalnim alatima između priključaka akumulatora i metalnih dijelova uređaja.

1. Odspojite akumulator; pogledajte [Odspajanje akumulatora \(stranica 39\)](#).
2. Uklonite pričvršne elemente s pomoću kojih je akumulator pričvršćen na podlogu i izvadite akumulator.
3. Priključite punjač akumulatora od 2 do 4 A na kleme. Punite akumulator najmanje 2 sata pri 4 A ili najmanje 4 sata pri 2 A sve dok specifična težina ne dosegne 1,250 ili više, a temperatura najmanje 16 °C, a da pritom sve ćelije slobodno ispuštaju plin.

### ⚠ UPOZORENJE

Punjenje akumulatora stvara plinove koji mogu eksplodirati.

Nikad nemojte pušiti u blizini akumulatora i držite iskre i plamenove podalje od akumulatora.

**Važno:** Ako akumulator punite kraće od navedenog vremena, može mu se smanjiti vijek trajanja.

4. Kad se akumulator napuni, odspojite punjač s utičnice i kleva.
5. Stavite akumulator na podlogu za akumulator i učvrstite ga pomoću stezaljke i pričvršnih elemenata za akumulator koje ste prethodno uklonili.
6. Spojite akumulator; pogledajte [Spajanje akumulatora \(stranica 40\)](#).

## **⚠ UPOZORENJE**

Neispravno usmjeravanje kabela može uzrokovati oštećenja uređaja i kabela te iskrenje. Iskre mogu uzrokovati eksploziju plinova akumulatora i tako dovesti do tjelesnih ozljeda.

Uvijek spojite pozitivni (crveni) kabel akumulatora prije spajanja negativnog (crnog) kabela.

## **Lociranje osigurača**

Osigurači električnog sustava uređaja nalaze se ispod sjedala (Slika 40).

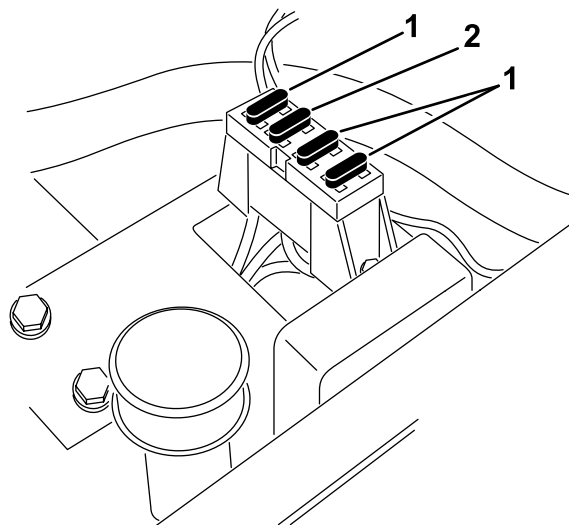

**Slika 40**

g564749

1. Osigurači – 10 A

2. Osigurač – 15 A

# Održavanje pogonskog sustava

## Provjera tlaka u gumama

**Interval servisiranja:** Prije svake uporabe ili svakodnevno

Primjenjujte različite tlakove u gumama za prednje kotače ovisno o uvjetima na terenu, od minimalno 0,55 bara do maksimalno 0,83 bara.

Primjenjujte različite tlakove u gumi za stražnji kotač od minimalno 0,55 bara do maksimalno 1,03 bara.

## Provjera zakretnog momenta matice glavčine prednjeg kotača

**Interval servisiranja:** Nakon prvog sata

Nakon prvih 10 sati

Svakih 200 sati

**Specifikacija zakretnog momenta matice glavčine kotača:** od 420 do 461 Nm

## Provjera zakretnog momenta matice kotača

**Interval servisiranja:** Nakon prvog sata

Nakon prvih 10 sati

Svakih 200 sati

### ▲ UPOZORENJE

**Neispravno pritezanje matice kotača može uzrokovati tjelesne ozljede.**

**Pritegnite matice kotača na navedeni moment u navedenim vremenskim razmacima.**

**Specifikacija zakretnog momenta matice kotača:** od 95 do 122 Nm

**Napomena:** Da biste osigurali ravnomjernu raspodjelu, pritežite matice kotača redoslijedom u obliku slova X.

## Prilagodba prijenosa za neutralni položaj

Ako se uređaj polagano kreće kad je papučica za kontrolu snage u NEUTRALNOM položaju, podesite mehanizam za povratak u neutralni položaj.

1. Postavite blok za podupiranje ispod okvira tako da je jedan od prednjih kotača u zraku.
2. Pokrenite motor, stavite polugu za gas u položaj SPORO i provjerite okreće li se prednji kotač koji je u zraku.
3. Ako se kotač okreće, isključite motor i učinite sljedeće:

- A. Otpustite obje protumatice koje pričvršćuju kabel kontrole snage na pregradu na hidrostatu (Slika 41). Protumatice moraju biti otpuštene jednako i u dovoljnoj mjeri da možete izvršiti podešavanje.

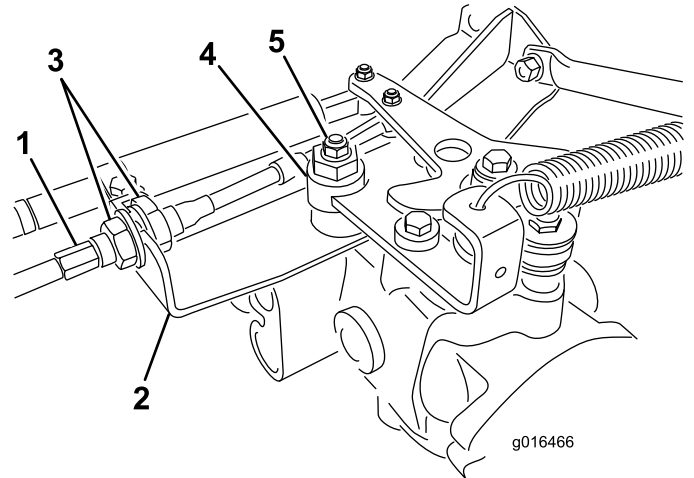

Slika 41

- |                         |                      |
|-------------------------|----------------------|
| 1. Kabel kontrole snage | 4. Ekscentar         |
| 2. Pregrada             | 5. Sigurnosna matica |
| 3. Protumatice          |                      |

**Napomena:** Otpustite maticu s pomoću koje je ekscentar pričvršćen na gornji dio hidrostata (Slika 41).

- B. Pomaknite polugu za odabir funkcije u NEUTRALNI položaj, a polugu za gas u položaj SPORO.
- C. Pokrenite motor.
- D. Okrećite ekscentar sve dok ne prestane kretanje u bilo kojem smjeru.
- E. Kad se kotač prestane okretati, pritegnite maticu koja pričvršćuje ekscentar i podešeni položaj (Slika 41).
- F. Provjerite podešeni položaj stavljanjem poluge za gas u položaj SPORO i položaj BRZO.
- G. Na svakoj strani pregrade jednako pritegnite sigurnosne matice i pričvrstite kabel kontrole snage na pregradu (Slika 41). Nemojte okretati kabel.

**Napomena:** Ako je napetost kabela prisutna kad je poluga za odabir funkcije u NEUTRALNOM položaju, uređaj se može polagano kretati kad polugu pomaknete u položaj za KOŠNJU ili TRANSPORT.

## Podešavanje brzine pri transportu

### Postizanje maksimalne brzine pri transportu

Papučica snage unaprijed je podešena za maksimalnu brzinu pri transportu, no možda ćete je trebati podesiti ako doseže puno kretanje prije nego što dođe u dodir s graničnikom papučice ili ako želite smanjiti brzinu pri transportu.

Da biste postigli maksimalnu brzinu pri transportu, stavite polugu za odabir funkcije u položaj za TRANSPORT i pritisnite papučicu snage. Ako papučica dođe u dodir s graničnikom (Slika 42) prije nego što osjetite napetost kabela, primijenite sljedeći postupak prilagodbe:

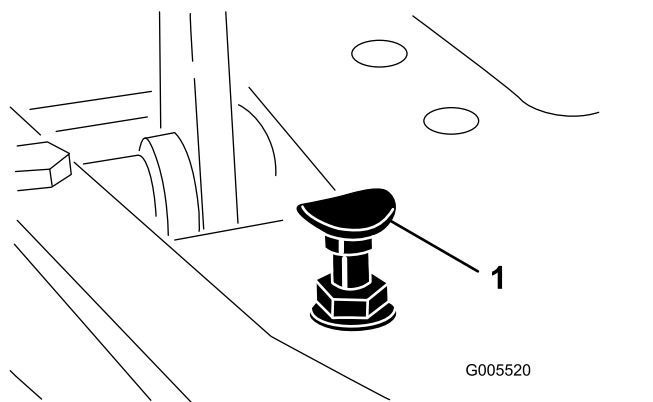

Slika 42

1. Graničnik papučice

1. Postavite polugu za odabir funkcije u položaj za TRANSPORT i otpustite sigurnosnu maticu s pomoću koje je graničnik papučice pričvršćen za ploču poda (Slika 42).
2. Pritegnite graničnik papučice tako da ne dodiruje papučicu snage.
3. Nastavite lagano pritiskati papučicu snage i prilagodite graničnik papučice tako da dodiruje šipku papučice te pritegnite matice.

**Važno:** Napetost kabela ne smije biti prekomjerna jer to smanjuje njegov vijek trajanja.

## Smanjenje brzine pri transportu

1. Pritisnite papučicu snage prema dolje i otpustite sigurnosnu maticu s pomoću koje je graničnik papučice pričvršćen za ploču poda.
2. Otpuštajte graničnik papučice sve dok ne postignete željenu brzinu pri transportu.
3. Pritegnite sigurnosnu maticu kako biste učvrstili graničnik papučice.

## Podešavanje brzine košnje

Uređaj je tvornički podešen, no brzina se može izmijeniti prema želji.

1. Otpustite protumaticu vijka nosača osovine (Slika 43).
2. Otpustite maticu na čahuri papučice koja pričvršćuje nosač za učvršćivanje i nosač za visinu košnje.

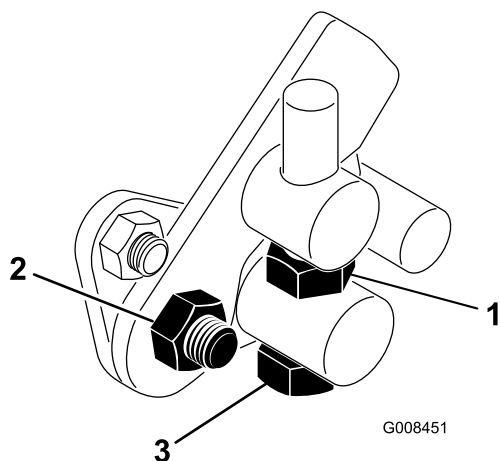

Slika 43

g008451

- |                |                         |
|----------------|-------------------------|
| 1. Protumatica | 3. Vijak nosača osovine |
| 2. Matica      |                         |

3. Okrećite vijak nosača osovine u smjeru kazaljki na satu da biste smanjili brzinu košnje i u smjeru suprotnom od kazaljki na satu da biste povećali brzinu košnje.
4. Pritegnite protumaticu na vijku nosača osovine i maticu na čahuri papučice da biste učvrstili podešenje (Slika 43). Provjerite podešenje i prema potrebi ga prilagodite.

## Održavanje sustava hlađenja

### Sigurnost rashladnog sustava

- Gutanje rashladne tekućine može uzrokovati trovanje; držite izvan dohvata djece i kućnih ljubimaca.
- Izbacivanje vruće rashladne tekućine pod tlakom ili diranje vrućeg hladnjaka ili okolnih dijelova može uzrokovati teške opekline.
  - Uvijek pustite da se motor hladi barem 15 minuta prije uklanjanja čepa hladnjaka.
  - Pri otvaranju čepa hladnjaka upotrijebite krpu i polako otvorite čep kako bi para mogla izaći.

### Čišćenje maske hladnjaka

**Interval servisiranja:** Prije svake uporabe ili svakodnevno Čistite je svakih sat vremena ako su uvjeti izrazito prašnjavi i prljavi.

Maska hladnjaka i hladnjak moraju se održavati čistima kako bi se spriječilo pregrijavanje sustava. Provjerite i očistite masku hladnjaka i hladnjak svaki dan ili, ako je potrebno, svaki sat. Čistite ih češće u prašnjavim i prljavim uvjetima.

1. Uklonite masku hladnjaka (Slika 44).
2. Počevši od strane hladnjaka na kojoj je ventilator, ispušite hladnjak komprimiranim zrakom.

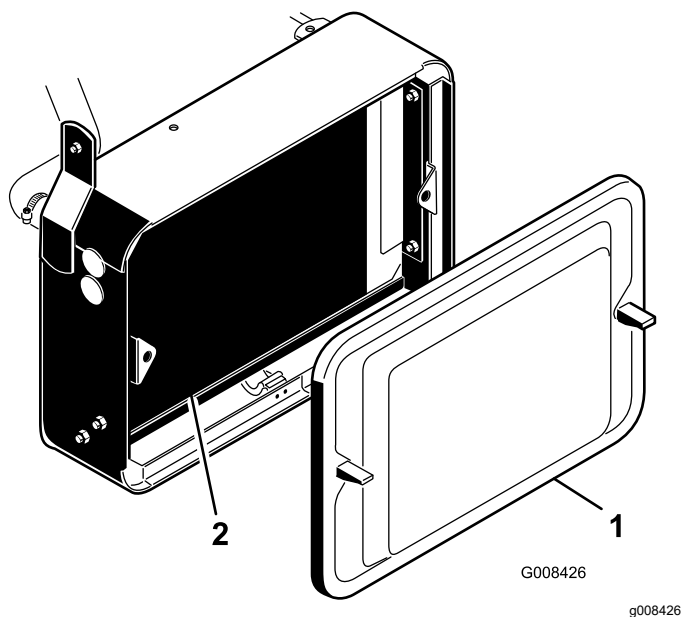

Slika 44

1. Maska hladnjaka      2. Hladnjak

3. Očistite masku i postavite je.

## Provjera razine rashladne tekućine motora

Kapacitet rashladnog sustava je približno 3,2 l.

Napunite rashladni sustav mješavinom vode i antifrizu produljenog vijeka trajanja na bazi etilen-glikola u omjeru 50:50. Svakodnevno prije pokretanja motora provjerite razinu rashladne tekućine.

### ⚠ OPREZ

**Ako je motor bio upaljen, može doći do izbacivanja vruće rashladne tekućine pod tlakom, što može uzrokovati opekline.**

- Ne uklanjajte čep hladnjaka dok motor radi.
- Pri otvaranju čepa hladnjaka upotrijebite krpu i polako otvorite čep kako bi para mogla izaći.

1. Parkirajte uređaj na ravnoj površini.
2. Provjerite razinu rashladne tekućine (Slika 45).

Trebala bi biti između oznaka na ekspanzijskom spremniku kad je motor hladan.

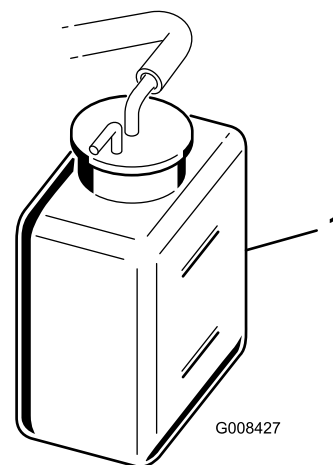

Slika 45

1. Ekspanzijski spremnik

3. Ako je razina rashladne tekućine niska, skinite čep ekspanzijskog spremnika i dodajte mješavinu vode i antifrizu produljenog vijeka trajanja na bazi etilen-glikola u omjeru 50:50. **Nemojte prepuniti spremnik.**
4. Postavite čep ekspanzijskog spremnika.

# Održavanje kočnica

## Razrada kočnica

**Interval servisiranja:** Godišnje

Naglo zakočite i vozite uređaj brzinom košnje sve dok se kočnice ne zagriju, što ćete moći utvrditi zbog njihova mirisa. Možda ćete morati podesiti kočnice nakon razdoblja razrade; pogledajte [Podešavanje kočnica \(stranica 46\)](#).

## Podešavanje kočnica

Šipka za podešavanje kočnice nalazi se na svakoj strani uređaja tako da možete jednako podesiti kočnice.

1. Pri kretanju prema naprijed u brzini za transport pritisnite papučicu kočnice; oba kotača trebala bi se jednako zaključati.

### **▲ OPREZ**

**Ako se kočnice testiraju u zatvorenom prostoru u kojemu su prisutne druge osobe, može doći do ozljede.**

**Prije i nakon podešavanja kočnice uvijek provjeravajte na velikom, otvorenom i ravnom prostoru dalje od ljudi i prepreka.**

2. Ako se kočnice ne zaključavaju jednako, podesite ih na sljedeći način:
  - A. Odspojite šipke kočnice uklanjanjem rascjepke i svornjaka ([Slika 46](#)).

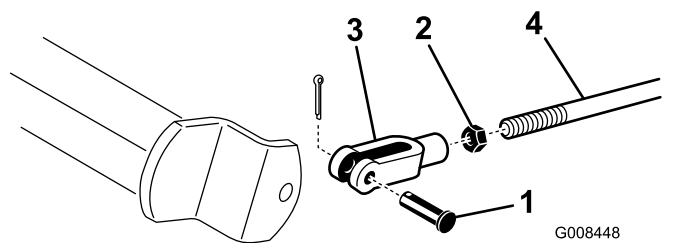

**Slika 46**

- |                         |                      |
|-------------------------|----------------------|
| 1. Rascjepka i svornjak | 3. Viljuškasta spona |
| 2. Protumatica          | 4. Vratilo kočnice   |

- B. Otpustite protumaticu i na odgovarajući način podesite viljuškastu sponu ([Slika 46](#)).
- C. Spojite viljuškastu sponu na vratilo kočnice ([Slika 46](#)).
- D. Provjerite slobodan hod papučice kočnice. Slobodan hod trebao bi iznositi između 13 i 26 mm prije nego što kočne čeljusti dođu u kontakt s bubnjevima kočnice. Podesite ako je potrebno da biste postigli tu postavku.
- E. Pri kretanju prema naprijed u brzini za transport pritisnite papučicu kočnice; obje kočnice trebale bi se jednako zaključati. Podesite ako je potrebno.

**Važno:** Razradite kočnice jednom godišnje; pogledajte odjeljak [Razrada kočnica \(stranica 46\)](#).

# Održavanje remena

## Prilagodba remena alternatora

Interval servisiranja: Nakon prvih 8 sati

Provjerite je li remen ispravno napet kako biste osigurali ispravan rad uređaja i spriječili nepotrebno trošenje.

1. Parkirajte uređaj na ravnoj površini, ugastite motor, aktivirajte ručnu kočnicu, izvadite ključ i pričekajte da se svi pomični dijelovi zaustave.
2. Palcem umjereno pritisnite remen između remenica (10 kg). Remen bi trebao imati otklon od 7 do 9 mm. Ako nema, izvršite sljedeći postupak da biste prilagodili napetost remena:

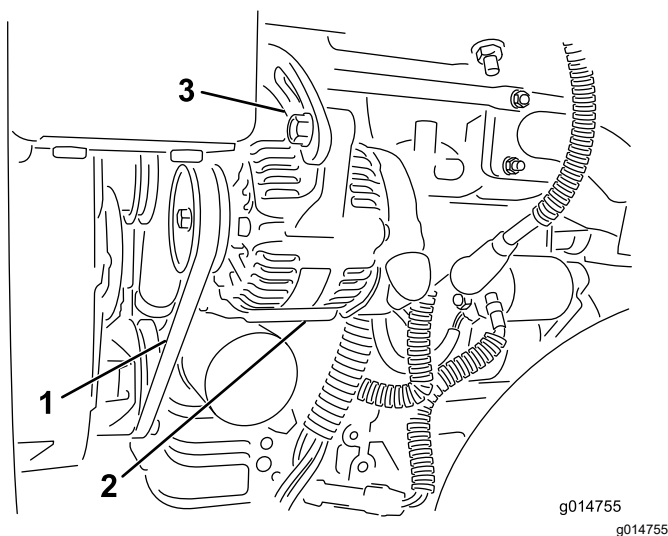

Slika 47

1. Remen alternatora – pritisnite ovdje
2. Alternator
3. Element za podešavanje

- A. Otpustite vijke koji pričvršćuju alternator na motor i element za podešavanje.
- B. Provjerite ima li na remenu znakova istrošenosti ili oštećenja i zamijenite ga ako je istrošen.
- C. S pomoću poluge koja se nalazi između alternatora i bloka motora povucite alternator kako biste postigli odgovarajuću napetost remena i pritegnite vijke.

# Održavanje sustava upravljanja

## Podešavanje sustava za podizanje/spuštanje jedinice za rezanje

Krug za podizanje/spuštanje jedinice za rezanje opremljen je ventilom za kontrolu protoka (Slika 48). Taj je ventil tvornički postavljen tako da je otvoren za približno 3 okreta, no možda ćete ga trebati podesiti kako biste kompenzirali razlike u temperaturi hidraulične tekućine, brzini košnje itd.

**Napomena:** Hidraulična tekućina mora postići punu radnu temperaturu prije podešavanja ventila za kontrolu protoka.

1. Podignite sjedalo i pronađite ventil za kontrolu protoka za srednji okvir za povlačenje (Slika 48), koji se nalazi pokraj hidrauličnog razvodnika.

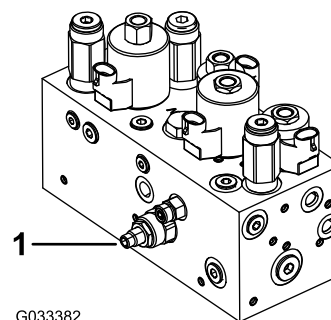

Slika 48

1. Ventil za kontrolu protoka
2. Otpustite protumaticu na gumbu za podešavanje na ventilu za kontrolu protoka.
3. Okrenite gumb u smjeru suprotnom od kazaljki na satu ako se srednja jedinica za rezanje spušta prekasno ili u smjeru kazaljki na satu ako se srednja jedinica za rezanje spušta prerano. Ne biste ga trebali okretati više od **1/32 do 1/16 okreta**.
4. Provjerite podešavanje i prema potrebi ponovite korak 3; kad ste gotovi, pritegnite protumaticu.

# Održavanje hidrauličkog sustava

## Sigurnost hidrauličkog sustava

- Odmah potražite liječničku pomoć ako tekućina uđe pod kožu. Tekućinu pod kožom mora unutar nekoliko sati kirurški ukloniti liječnik.
- Prije vršenja pritiska na hidraulički sustav provjerite jesu li sva crijeva za hidrauličnu tekućinu u dobrom stanju i jesu li sve hidrauličke veze i spojnice pritegnute.
- Držite ruke i tijelo podalje od rupica ili ubrizgača koji izbacuju hidrauličnu tekućinu pod visokim pritiskom.
- Nađite mjesta propuštanja hidraulične tekućine pomoću kartona ili papira.
- Prije obavljanja radova na hidrauličkom sustavu sigurno otpustite sav pritisak u hidrauličkom sustavu.

## Održavanje hidraulične tekućine

**Važno:** Neovisno o vrsti hidraulične tekućine koja se upotrebljava, sve vučne jedinice koje se upotrebljavaju izvan greena, za vertikalno zasijecanje ili pri temperaturi okoline iznad 29° C trebale bi imati postavljen komplet hladnjaka ulja; pogledajte [8 Postavljanje hladnjaka ulja \(stranica 14\)](#).

## Specifikacije hidraulične tekućine

Spremnik se u tvornici puni visokokvalitetnom hidrauličnom tekućinom. Provjerite razinu hidraulične tekućine prije prvog pokretanja motora i svakodnevno nakon toga; pogledajte [Provjera razine hidraulične tekućine \(stranica 49\)](#).

**Preporučena hidraulična tekućina:** Hidraulična tekućina produljenog vijeka trajanja Toro PX; dostupna u kantama od 19 l i bačvama od 208 l.

**Napomena:** Uređaj u kojem se upotrebljava preporučena zamjenska tekućina zahtijeva rjeđe zamjene tekućine i filtara.

**Zamjenske hidraulične tekućine:** Ako hidraulična tekućina produljenog vijeka trajanja Toro PX nije dostupna, možete upotrijebiti drugu konvencionalnu hidrauličnu tekućinu na bazi nafte čije su specifikacije

unutar navedenog raspona za sva sljedeća materijalna svojstva i koja zadovoljava industrijske standarde. Nemojte upotrebljavati sintetičku tekućinu. Nađite zadovoljavajuć proizvod u dogovoru sa svojim distributerom maziva.

**Napomena:** Toro ne preuzima odgovornost za štetu uzrokovanu upotrebom neprikladnih zamjenskih tekućina, stoga upotrebljavajte samo proizvode uglednih proizvođača koji će stajati iza svojih preporuka.

## Hidraulična tekućina protiv trošenja s visokim indeksom viskoznosti i niskim stiništem, ISO VG 46

Materijalna svojstva:

Viskoznost, ASTM D445	cSt @ 40 °C 44 do 48
Indeks viskoznosti, ASTM D2270	140 ili više
Stinište, ASTM D97	-37 °C do -45 °C
Industrijske specifikacije:	Eaton Vickers 694 (I-286-S, M-2950-S/35VQ25 ili M-2952-S)

**Napomena:** Većina hidrauličnih tekućina je gotovo bezbojna, što otežava uočavanje curenja. Dostupno je crveno bojilo za hidrauličnu tekućinu u bočicama od 20 ml. Jedna je bočica dovoljna za količinu od 15 do 22 l hidraulične tekućine. Naručite dio br. 44-2500 od svog ovlaštenog distributera tvrtke Toro.

**Važno:** Sintetička biorazgradiva hidraulična tekućina Toro Premium jedina je sintetička biorazgradiva tekućina koju je odobrila tvrtka Toro. Ta je tekućina kompatibilna s elastomerima koji se upotrebljavaju u hidrauličkim sustavima tvrtke Toro i primjerena je za širok raspon temperatura. Kompatibilna je i s konvencionalnim mineralnim uljima, ali kako bi biorazgradivost i učinkovitost bile na najvišoj mogućoj razini, trebalo bi temeljito isprati konvencionalnu tekućinu iz hidrauličkog sustava. Ulje je dostupno u kantama od 19 l ili 208 l kod vašeg ovlaštenog distributera tvrtke Toro.

## Provjera razine hidraulične tekućine

1. Parkirajte uređaj na ravnoj površini. Pričekajte da se uređaj ohladi i da je tekućina hladna.
2. Uklonite čep sa spremnika i provjerite razinu tekućine. Tekućina bi trebala biti do dna prozora na otvoru za ulijevanje (Slika 49).

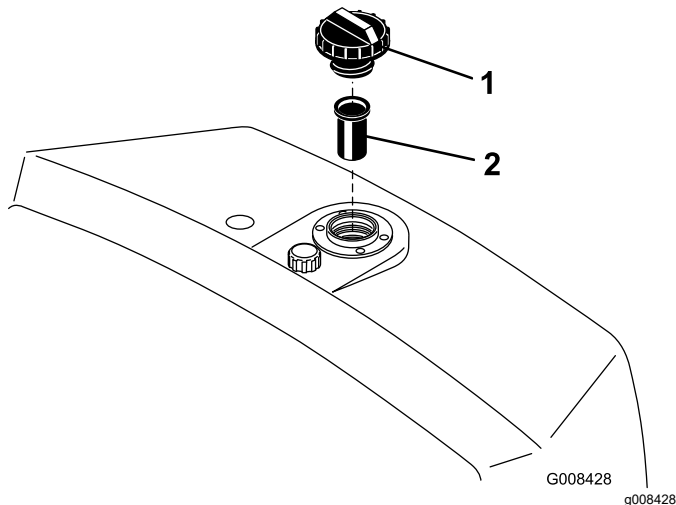

Slika 49

1. Hidraulični spremnik
2. Prozor

3. Ako je razina tekućine niska, polako napunite spremnik odgovarajućom hidrauličnom tekućinom sve dok razina ne dosegne dno prozora. **Nemojte prepuniti spremnik.**

**Važno:** Da biste spriječili kontaminaciju sustava, očistite vrh spremnika hidraulične tekućine prije provjere. Kljun i lijevak za ulijevanje moraju biti čisti.

4. Postavite čep na spremnik. Obrišite tekućinu ako se prolje.

**Važno:** Provjerite razinu hidraulične tekućine prije prvog pokretanja motora i svakodnevno nakon toga.

## Mijenjanje hidraulične tekućine i filtra

**Interval servisiranja:** Svakih 800 sati—Ako ne **upotrebljavate** preporučenu hidrauličnu tekućinu ili ako ste ikad napunili spremnik zamjenskom tekućinom, zamijenite hidrauličnu tekućinu, filter i odušak spremnika.

Svakih 1000 sati—Ako **upotrebljavate** preporučenu hidrauličnu tekućinu, zamijenite filter hidraulične tekućine.

Svakih 2000 sati—Ako **upotrebljavate** preporučenu hidrauličnu tekućinu, zamijenite hidrauličnu tekućinu.

**Kapacitet hidraulične tekućine:** 20,8 l

Ako tekućina postane onečišćena, obratite se ovlaštenom distributeru tvrtke Toro jer je sustav potrebno isprati. Onečišćena tekućina mliječno je bijele ili crne boje u usporedbi s čistom tekućinom.

1. Očistite područje oko pričvrstnog dijela filtra (Slika 50). Postavite posudu za ispuštanje ispod filtra i uklonite filter.

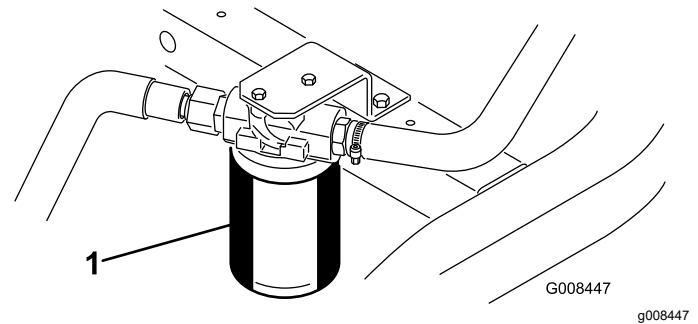

Slika 50

1. Filter hidraulične tekućine

**Napomena:** Ako ne namjeravate ispustiti tekućinu, odspojite i začepite hidraulični vod koji ide do filtra.

2. Ispunite zamjenski filter odgovarajućom hidrauličnom tekućinom, podmažite brtvu i rukom je okrećite sve dok brtva ne dođe u dodir s glavom filtra. Zatim je pritegnite još  $\frac{3}{4}$  okretaja.
3. Napunite spremnik hidraulične tekućine hidrauličnom tekućinom; pogledajte [Specifikacije hidraulične tekućine \(stranica 48\)](#) i [Provjera razine hidraulične tekućine \(stranica 49\)](#).
4. Pokrenite uređaj i ostavite da radi u praznom hodu 3 do 5 minuta kako bi tekućina cirkulirala i uklonila zrak koji je možda preostao u sustavu. Isključite motor i provjerite razinu tekućine.
5. Na odgovarajući način odložite tekućinu i filter.

## Provjera hidrauličnih vodova i crijeva

Svakodnevno provjeravajte ima li na hidrauličnim vodovima i crijevima curenja, savijenih vodova, labavih montažnih nosača, trošenja, labavih pričvrstnih elemenata, oštećenja zbog vremenskih prilika ili kemijskih oštećenja. Izvršite sve potrebne popravke prije nastavka s radom.

# Održavanje jedinica za rezanje

## Sigurnost noževa

Istrošeni ili oštećeni noževi ili noževi ležišta mogu se slomiti i komadići bi mogli biti odbačeni prema vama ili prolaznicima te tako uzrokovati teške tjelesne ozljede ili smrt.

- Povremeno provjerite jesu li noževi ili noževi ležišta prekomjerno istrošeni ili oštećeni.
- Budite oprezni pri pregledavanju noževa. Pri servisiranju noževa budite oprezni i nosite rukavice. Uvijek zamijenite ili naoštrite noževe ili noževe ležišta; nikad ih nemojte ravnati ili variti.
- Ako uređaj ima više jedinica za rezanje, pazite kako okrećete pojedinačne jedinice; okretanje jedne jedinice za rezanje može uzrokovati okretanje cilindara u drugim jedinicama.

## Provjera dodirne točke cilindara i noževa ležišta

Svaki dan prije upotrebe uređaja provjerite dodirnu točku valjaka i noževa ležišta, neovisno o tome je li kvaliteta prethodne košnje bila prihvatljiva. Valjak i noževi ležišta moraju se lagano dodirivati po svojoj cijeloj dužini; pogledajte *Upute za upotrebu* jedinica za rezanje.

## Postavljanje brzine valjaka

Kako biste postigli kontinuiranu visoku kvalitetu rezanja i jednolik izgled nakon košnje, morate ispravno postaviti regulator brzine valjaka (nalazi se na bloku razvodnika ispod poklopca s lijeve strane sjedala). Podesite regulator brzine valjaka na sljedeći način:

1. Odaberite visinu košnje na koju želite postaviti jedinice za rezanje.
2. Odaberite željenu brzinu koja najbolje odgovara uvjetima.
3. Upotrijebite tablicu u nastavku da biste utvrdili postavku brzina valjaka za jedinice za rezanje s 5, 8, 11 ili 14 noževa ([Slika 51](#)).

	5		8		11		14
	3.8 MPH 6.1 Km/h	5.0 MPH 8.0 Km/h	3.8 MPH 6.1 Km/h	5.0 MPH 8.0 Km/h	3.8 MPH 6.1 Km/h	5.0 MPH 8.0 Km/h	3.8 MPH 6.1 Km/h
0.062" / 1.6mm	N/R	N/R	9	N/R	9	N/R	9
0.094" / 2.4mm	N/R	N/R	9	N/R	9	N/R	9
0.125" / 3.2mm	N/R	N/R	9	N/R	9	N/R	9
0.156" / 4.0mm	N/R	N/R	9	N/R	9	N/R	N/R
0.188" / 4.8mm	N/R	N/R	9	N/R	7	N/R	N/R
0.218" / 5.5mm	N/R	N/R	9	N/R	6	N/R	N/R
0.250" / 6.4mm	7	N/R	6	7	5	7	N/R
0.312" / 7.9mm	6	N/R	5	6	4	6	N/R
0.375" / 9.5mm	6	7	4	5	4	5	N/R
0.438" / 11.1mm	6	6	4	5	3	4	N/R
0.500" / 12.7mm	5	6	3	4	N/R	N/R	N/R
0.625" / 15.9mm	4	5	3	3	N/R	N/R	N/R
0.750" / 19.0mm	3	4	3	3	N/R	N/R	N/R
0.875" / 22.2mm	3	4	N/R	3	N/R	N/R	N/R
1.000" / 25.4mm	3	3	N/R	N/R	N/R	N/R	N/R

g014736  
g014736

Slika 51

4. Nagnite vozačevo sjedalo prema naprijed i poduprite ga upotrebom šipke za podupiranje ([Slika 52](#)).

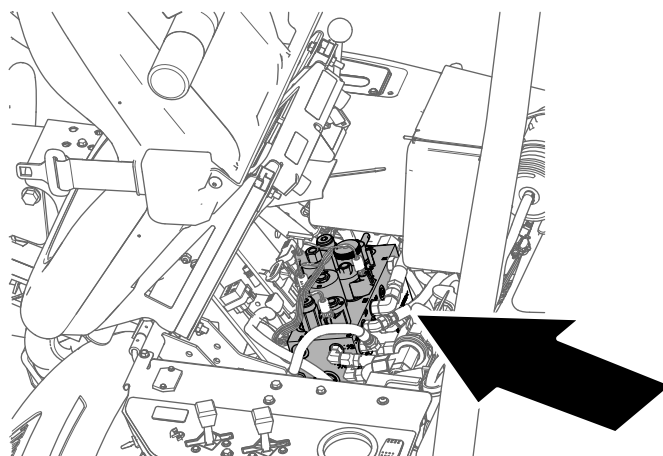

g229847

Slika 52

5. Podesite brzinu valjaka okretanjem gumba regulatora brzine valjaka ([Slika 53](#)) sve dok strelica indikatora ne dođu u ravninu s brojem koji ste utvrdili u koraku 3.

# Oštrenje valjaka

## ⚠ UPOZORENJE

Dodirivanje valjaka ili drugih dijelova u pokretu može dovesti do tjelesnih ozljeda.

- Držite ruke i odjeću podalje od valjaka i drugih pomičnih dijelova.
- Nikad nemojte pokušavati rukama ili nogama okretati valjke dok je motor upaljen.

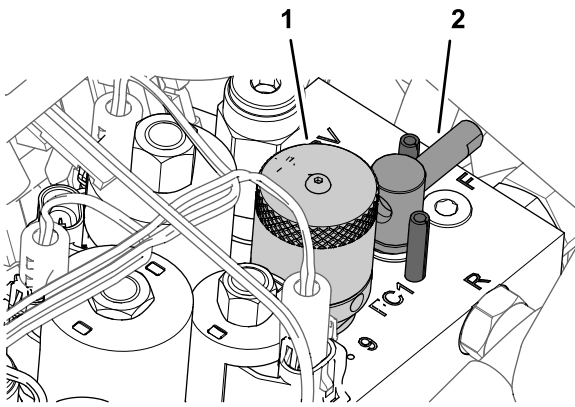

g229849

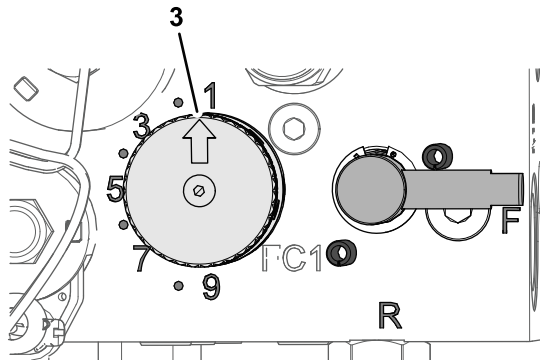

g229880

Slika 53

1. Gumb (regulator brzine valjaka)
2. Poluga (ručica za upravljanje oštrenjem)
3. Strelica indikatora valjaka

**Napomena:** Brzinu valjaka možete povećati ili smanjiti ovisno o uvjetima na terenu.

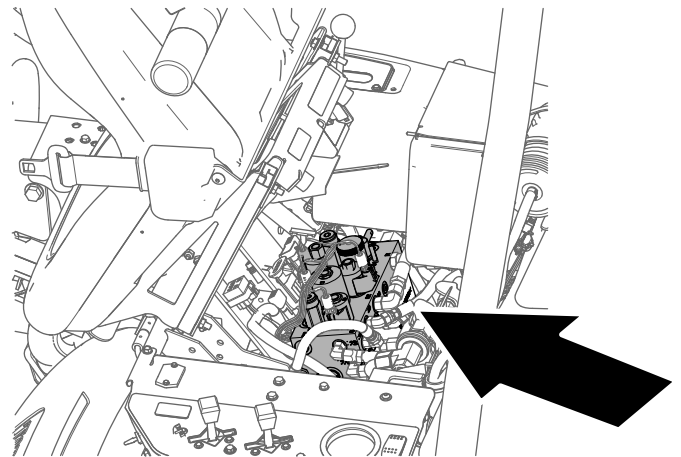

g229847

Slika 54

3. Obavite početna podešavanja valjaka i noževa ležišta koja su primjerena za brušenje jedinica za rezanje koje želite naoštрити; pogledajte *Upute za upotrebu* jedinica za rezanje.
4. Okrenite ručicu za upravljanje oštrenjem u položaj R (natrag) (Slika 55).

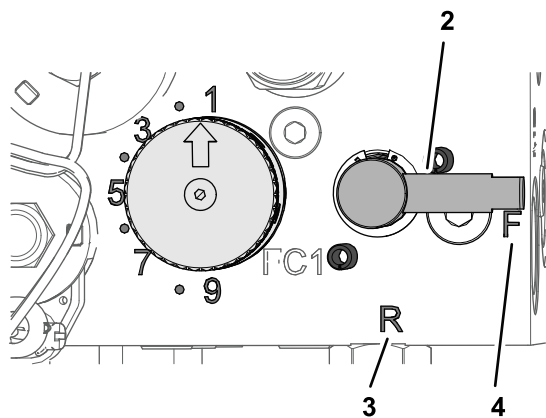
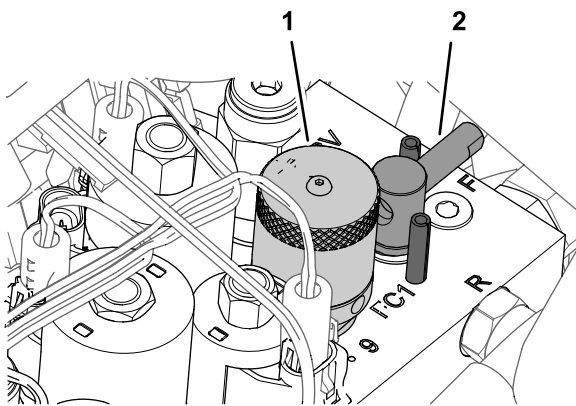

**Slika 55**

- |   |                         |
|---|-------------------------|
| 1. Gumb (regulator brzine valjaka)          | 3. Položaj R (natrag)   |
| 2. Poluga (ručica za upravljanje oštrenjem) | 4. Položaj F (naprijed) |

5. Okrenite gumb brzine valjaka na postavku 1 (Slika 55).
6. Pokrenite motor i pustite ga da radi u praznom hodu.

**Važno: Nemojte mijenjati brzinu motora za vrijeme oštrenja jer može doći do zatajenja valjaka. Oštrite samo kad motor radi u praznom hodu.**

7. Dok je poluga za košnju/transport u NEUTRALNOM položaju, pomaknite ručicu za podizanje/spuštanje razine košnje prema naprijed da biste započeli s oštrenjem valjka.
8. Kistom s dugačkom ručkom nanesite brusnu pastu. Nikad nemojte koristiti kist s kratkom ručkom.
  - Ako valjci pri oštrenju zataje ili se počnu nepravilno kretati, odaberite višu postavku brzine valjaka sve dok se brzina ne stabilizira, a zatim vratite brzinu valjaka na postavku 1 ili na željenu brzinu.
  - Da biste podesili jedinice za rezanje pri oštrenju, isključite valjke pomicanjem ručice

za podizanje/spuštanje razine košnje prema natrag i isključite motor. Nakon dovršetka podešavanja ponovite korake od 4 do 8.

9. Ponovite korake od 4 do 8 za sve jedinice za rezanje koje želite naoštрити.
10. Kad ste gotovi, vratite ručicu za upravljanje oštrenjem u položaj F (naprijed), stavite gumb brzine valjaka na željenu postavku brzine valjaka, spustite sjedalo i isperite svu brusnu pastu s jedinica za rezanje. Prema potrebi podesite valjke i noževe ležišta jedinica za rezanje.

**Važno: Ako nakon oštrenja ne vratite ručicu za upravljanje oštrenjem u položaj F, jedinice za rezanje neće se podizati ni pravilno raditi.**

# Skladištenje

## Sigurnost skladištenja

- Prije nego što napustite položaj rukovatelja, ugasite vozilo, izvadite ključ i pričekajte da se svi pomični dijelovi zaustave. Pustite da se uređaj ohladi prije podešavanja, održavanja, čišćenja ili skladištenja.
- Nemojte skladištiti uređaj ili spremnik za gorivo u blizini otvorenog plamena, iskri ili žižaka poput onih na bojlerima ili drugim uređajima.

## Priprema uređaja za skladištenje

Ako uređaj želite skladištiti na duže vrijeme, prije skladištenja izvršite sljedeće korake:

1. Prije čišćenja ili skladištenja uređaja uvijek parkirajte uređaj, aktivirajte ručnu kočnicu, ugasite motor, izvadite ključ i pričekajte da se svi pomični dijelovi zaustave.
2. Uklonite prljavštinu i ostatke trave. Naoštrite valjke i noževe ležišta ako je potrebno; pogledajte *Upute za upotrebu* jedinica za rezanje. Upotrijebite sredstvo za prevenciju hrđe na noževima ležišta i oštricama valjaka. Podmažite i nauljite sva mjesta za podmazivanje; pogledajte [Podmazivanje uređaja \(stranica 34\)](#).
3. Podignite kotače na blokove kako biste uklonili težinu s guma.
4. Ispustite i zamijenite hidrauličnu tekućinu i filtre te pregledajte hidrauličke vodove i pričvrstne elemente. Prema potrebi zamijenite; pogledajte [Mijenjanje hidraulične tekućine i filtra \(stranica 49\)](#) i [Provjera hidrauličnih vodova i crijeva \(stranica 49\)](#).
5. Ispustite sve gorivo iz spremnika za gorivo. Pustite motor da radi sve dok se ne zaustavi zbog nedostatka goriva. Zamijenite filter goriva; pogledajte [Zamjena filtra za gorivo \(stranica 38\)](#).
6. Ispustite ulje iz kućišta motora dok je motor još topao. Napunite ga čistim uljem; pogledajte [Mijenjanje motornog ulja i filtra \(stranica 36\)](#).
7. Očistite blato i otpatke s cilindra, rashladnih rebara glave cilindra i kućišta ventilatora.
8. Uklonite akumulator i napunite ga do kraja. Skladištite ga na polici ili u uređaju. Ako ga skladištite u uređaju, odspojite kabele. Skladištite akumulator u hladnom okruženju kako biste spriječili njegovo brzo pražnjenje.
9. Uređaj skladištite na toplom, suhom mjestu.

**Napomene:**

# Kalifornijski Prijedlog 65 – informacije o upozorenju

## Kakvo je ovo upozorenje?

Možete vidjeti proizvod za prodaju koji ima naljepnicu upozorenja poput sljedeće:



**UPOZORENJE: rak i reproduktivni problemi – [www.p65Warnings.ca.gov](http://www.p65Warnings.ca.gov).**

## Što je Prijedlog 65?

Prijedlog 65 odnosi se na svako poduzeće koje posluje u Kaliforniji, prodaje proizvode u Kaliforniji ili proizvodi proizvode koji se mogu prodati ili uvesti u Kaliforniju. U njemu se nalaže da guverner Kalifornije vodi i objavljuje popis kemikalija za koje se zna da uzrokuju rak, oštećenja pri rođenju i/ili druge reproduktivne probleme. Popis, koji se ažurira svake godine, uključuje stotine kemikalija koje se nalaze u mnogim svakodnevnim predmetima. Svrha je Prijedloga 65 informiranje javnosti o izloženosti tim kemikalijama.

Prijedlogom 65 ne zabranjuje se prodaja proizvoda koji sadrže te kemikalije, već se zahtijevaju upozorenja na svakom proizvodu, pakiranju proizvoda ili literaturi koja se isporučuje s proizvodom. Nadalje, upozorenje prema Prijedlogu 65 ne znači da se proizvodom krše bilo koji standardi ili zahtjevi za sigurnost proizvoda. Zapravo, vlada Kalifornije pojasnila je da upozorenje prema Prijedlogu 65 „nije isto što i regulatorna odluka da je proizvod ‚siguran‘ ili ‚nesiguran‘“. Mnoge od tih kemikalija upotrebljavaju se u svakodnevnim proizvodima godinama bez dokumentirane štete. Za više informacija posjetite <https://oag.ca.gov/prop65/faqs-view-all>.

Upozorenje prema Prijedlogu 65 znači da je poduzeće (1) procijenilo izloženost i zaključilo da ne premašuje „značajnu razinu rizika“ ili (2) odlučilo dati upozorenje na temelju svojih saznanja o prisutnosti kemikalije na popisu bez pokušaja procjene izloženosti.

## Primjenjuje li se ovaj zakon svugdje?

Upozorenja prema Prijedlogu 65 potrebna su samo prema zakonu Kalifornije. Ta upozorenja vidljiva su diljem Kalifornije u širokom rasponu okruženja, uključujući, ali ne ograničavajući se na restorane, trgovine, hotele, škole i bolnice te na širokoj paleti proizvoda. Pored toga, neki trgovci koji prodaju proizvode na internetu ili putem naručivanja poštom navode upozorenja prema Prijedlogu 65 na svojim mrežnim mjestima ili u katalogima.

## Kakva su kalifornijska upozorenja s obzirom na savezna ograničenja?

Standardi Prijedloga 65 često su stroži od saveznih i međunarodnih standarda. Postoje razne tvari za koje je potrebno upozorenje prema Prijedlogu 65 na razinama koje su znatno niže od ograničenja na saveznoj razini. Na primjer, standard Prijedloga 65 za upozorenja za olovo jest 0,5 µg/dan, što je znatno ispod saveznih i međunarodnih standarda.

## Zašto svi slični proizvodi nemaju upozorenje?

- Proizvodi koji se prodaju u Kaliforniji moraju imati oznake prema Prijedlogu 65, dok slični proizvodi koji se prodaju drugdje ne moraju.
- Od poduzeća uključenog u tužbu na temelju Prijedloga 65 koje postigne nagodbu može se zahtijevati da stavi upozorenje prema Prijedlogu 65 za svoje proizvode, ali druga poduzeća koja proizvode slične proizvode možda nisu podložna takvom zahtjevu.
- Provedba Prijedloga 65 nije dosljedna.
- Poduzeća mogu odlučiti ne navesti upozorenja jer smatraju da nisu obvezna to učiniti prema Prijedlogu 65; nedostatak upozorenja na proizvodu ne znači da u proizvodu nema navedenih kemikalija na sličnim razinama.

## Zašto Toro ima ovo upozorenje?

Toro je odlučio pružiti potrošačima što je moguće više informacija kako bi mogli donositi informirane odluke o proizvodima koje kupuju i upotrebljavaju. Toro u određenim slučajevima daje upozorenja na temelju svog znanja o prisutnosti jedne ili više kemikalija s popisa bez procjene razine izloženosti jer nisu navedeni zahtjevi za ograničenje izloženosti za sve navedene kemikalije. Iako izloženost kemikalijama u proizvodima tvrtke Toro može biti zanemariva ili značajno unutar raspona „bez značajnog rizika“, Toro je iz predostrožnosti odlučio navesti upozorenja prema Prijedlogu 65. Štoviše, ako Toro ne navede ta upozorenja, mogu ga tužiti država Kalifornija ili privatne stranke koje nastoje provesti Prijedlog 65 i može podlijegati znatnim kaznama.



**Count on it.**