

**TORO**<sup>®</sup>

**Count on it.**

**Manual del operador**

**Power Shovel™ inalámbrico  
con Flex-Force Power  
System® 60V**

Nº de modelo 39909—Nº de serie 325000000 y superiores

Nº de modelo 39909T—Nº de serie 325000000 y superiores

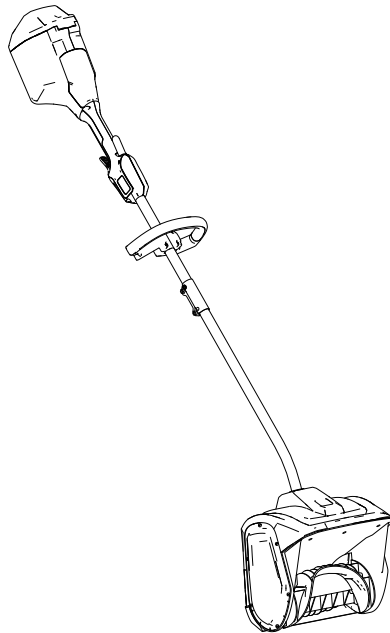

Registre su producto en  
[www.Toro.com](http://www.Toro.com).  
Traducción del original (ES)



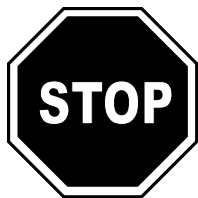

Para obtener ayuda,  
consulte los recursos  
instruccionales  
disponibles en  
[www.Toro.com/support](http://www.Toro.com/support)  
o póngase en contacto  
con su Servicio Técnico  
Autorizado antes de  
devolver este producto.

## ⚠ ADVERTENCIA

### CALIFORNIA

#### Advertencia de la Propuesta 65

El cable eléctrico de este producto contiene plomo, que el Estado de California sabe que causa defectos congénitos u otros peligros para la reproducción. Lávese las manos después de manejar el material.

El uso de este producto puede provocar la exposición a sustancias químicas que el Estado de California considera causantes de cáncer, defectos congénitos u otros trastornos del sistema reproductor.

## Introducción

Este producto están diseñado para ser usado por usuarios domésticos. Está diseñado para retirar hasta 15 cm (6") de nieve de patios, aceras y caminos de acceso pequeños. No está diseñada para retirar materiales que no sean nieve, ni para limpiar superficies de gravilla. Solo debe ser usado por adultos. Está diseñado para usar baterías de ion litio Flex-Force™ 60V. Estas baterías están diseñadas para ser cargadas únicamente con cargadores de batería de ion litio Flex-Force 60V. El uso de estos productos para otros propósitos que los previstos podría ser peligroso para usted y para otras personas.

**El modelo 39909T no incluye batería ni cargador.**

© 2026—The Toro®

Company  
8111 Lyndale Avenue  
South  
Bloomington, MN  
55420

Registre su producto  
en [www.Toro.com](http://www.Toro.com).

Traducción del original  
(ES)

Impreso en China  
Reservados todos  
los derechos



\* 3 4 7 4 - 7 5 0 \*

Lea este manual detenidamente para aprender a utilizar y mantener correctamente su producto, y para evitar lesiones y daños al producto. Usted es responsable de utilizar el producto de forma correcta y segura.

Visite [www.Toro.com](http://www.Toro.com) para obtener más información, incluidos consejos de seguridad, materiales de formación, información sobre accesorios, ayuda para encontrar a un distribuidor o para registrar su producto.

Cuando necesite asistencia técnica, piezas genuinas Toro o información adicional, póngase en contacto con un Servicio Técnico Autorizado o con Atención al cliente de Toro, y tenga a mano los números de modelo y serie de su producto. La [Figura 1](#) identifica la ubicación de los números de serie y de modelo en el producto. Escriba los números en el espacio provisto.

**Importante:** Con su dispositivo móvil, puede escanear el código QR (si se incluye) que aparece en la placa del número de serie para acceder a información sobre la garantía, las piezas y otra información sobre el producto.

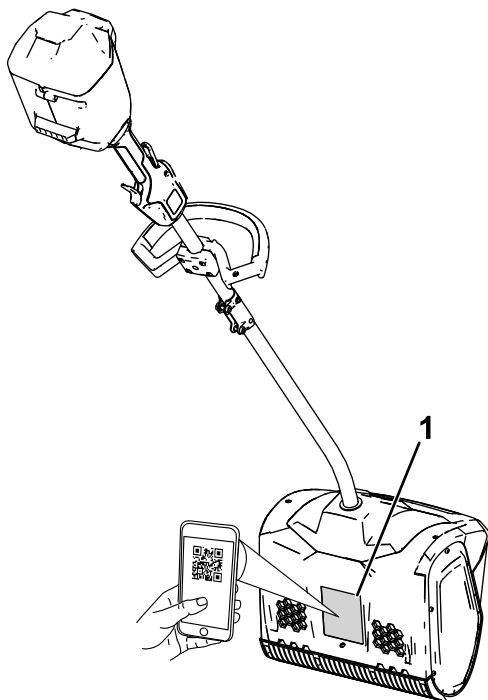

**Figura 1**

1. Ubicación de los números de modelo y de serie

g427007

Nº de modelo \_\_\_\_\_

Nº de serie \_\_\_\_\_

# Símbolo de alerta de seguridad

El símbolo de alerta de seguridad (Figura 2) que aparece en este manual y en la máquina identifica mensajes de seguridad importantes que usted debe observar para evitar accidentes.



**Figura 2**

Símbolo de alerta de seguridad

g000502

---

El símbolo de alerta de seguridad aparece encima de información que le alerta ante acciones o situaciones inseguras, y va seguido de la palabra **PELIGRO, ADVERTENCIA, o CUIDADO**.

**PELIGRO:** Indica una situación peligrosa inminente, que si no se evita, **causará** la muerte o lesiones graves.

**ADVERTENCIA** indica una situación potencialmente peligrosa que si no se evita, **podría** causar la muerte o lesiones graves.

**CUIDADO:** Indica una situación potencialmente peligrosa que si no se evita, **podría** causar lesiones menores o moderadas.

Este manual utiliza dos palabras más para resaltar información.

**Importante** llama la atención sobre información mecánica especial, y

**Nota** resalta información general que merece una atención especial.

# Seguridad

## INSTRUCCIONES DE SEGURIDAD IMPORTANTES

### **⚠ ADVERTENCIA**

Al utilizar una máquina eléctrica, lea y observe siempre las normas e instrucciones de seguridad básica, a fin de reducir el riesgo de incendio, descarga eléctrica o lesiones, incluidas las siguientes:

## Lea todas las instrucciones

### I. Formación

1. El operador de la máquina es responsable de cualquier accidente o peligro que afecte a otras personas o a su propiedad.
2. Lea y comprenda el contenido de este *Manual del operador* antes de arrancar la máquina. Asegúrese de que todas las personas que utilicen esta máquina sepan cómo utilizarla, sepan cómo apagarla rápidamente y comprendan las advertencias.
3. No deje que los niños utilicen o jueguen con la máquina, la batería o el cargador de la batería; la normativa local puede restringir la edad del operador.
4. No permita que este dispositivo sea utilizado o mantenido por niños o por personas que no hayan recibido la formación adecuada. Sólo permita que manejen o revisen el dispositivo personas responsables, formadas, familiarizadas con las instrucciones y físicamente capaces de utilizar o revisar la máquina.
5. Antes de utilizar la máquina, la batería y el cargador de la batería, lea todas las instrucciones y símbolos de advertencia de estos productos.
6. Familiarícese con los controles y con el uso correcto de la máquina, la batería y el cargador de la batería.

### II. Preparación

1. Mantenga a otras personas y a los niños alejados de la zona de trabajo.
2. Nunca permita que la máquina sea utilizada por niños.

3. No haga funcionar la máquina si no están colocados y funcionando todos los protectores y demás dispositivos de seguridad de la máquina.
4. Inspeccione el área donde se va a utilizar la máquina, y retire cualquier objeto que pudiera interferir con el funcionamiento de la máquina o que pudiera ser arrojado por la máquina.
5. Utilice únicamente la batería especificada por Toro. El uso de otros accesorios puede aumentar el riesgo de incendio y lesiones.
6. Si se enchufa el cargador en una toma de corriente que no sea de 120 voltios, puede causar un incendio o una descarga eléctrica. No enchufe el cargador en una toma de corriente que no sea de 120 voltios.
7. No utilice la batería o el cargador de la batería si están dañados o modificados, porque podrían mostrar un comportamiento impredecible con resultado de incendio, explosión o riesgo de lesiones.
8. Si el cable de alimentación del cargador de la batería está dañado, póngase en contacto con un Servicio Técnico Autorizado para cambiarlo.
9. Cargue la batería únicamente con el cargador de batería especificado por Toro. Un cargador diseñado para un tipo determinado de batería puede crear un riesgo de incendio si se utiliza con otra batería.
10. Cargue la batería únicamente en una zona bien ventilada.
11. Siga todas las instrucciones de carga y no cargue la batería si la temperatura está fuera del intervalo especificado en las instrucciones. De lo contrario, podría dañar la batería y aumentar el riesgo de incendio.
12. Vestimenta adecuada – lleve ropa adecuada, incluida protección ocular, pantalón largo, botas de goma resistentes y antideslizantes, y protección auditiva. Si tiene el pelo largo, recójase, y no lleve prendas holgadas o joyas sueltas que puedan quedar atrapadas en las piezas móviles.

### **III. Operación**

1. Cualquier contacto con el rotor en movimiento causará lesiones graves. Mantenga las manos y los pies alejados de todas las piezas en movimiento de la máquina. Manténgase alejado de cualquier apertura de descarga.
2. Permanezca detrás del rotor y alejado de la abertura de descarga mientras utiliza la máquina.

3. El uso de esta máquina para otros propósitos que los previstos podría ser peligroso para usted y para otras personas.
4. Evite el encendido accidental – Asegúrese de que el interruptor está en la posición de DESCONECTADO antes de conectar la batería y manejar la máquina. No transporte la máquina con el dedo sobre el interruptor; no ponga en tensión la máquina con el interruptor en la posición de ENCENDIDO.
5. Dedique toda su atención al manejo de la máquina. No realice ninguna actividad que pudiera distraerle; de lo contrario, pueden producirse lesiones o daños materiales.
6. Retire la batería de la máquina y espere a que se detenga todo movimiento antes de ajustar, revisar, limpiar o almacenar la máquina.
7. Retire la batería de la máquina antes de dejarla desatendida y antes de cambiar de accesorio.
8. No fuerce la máquina – deje que la máquina haga el trabajo mejor y con más seguridad a la velocidad para la que fue diseñada.
9. Manténgase alerta – esté atento a lo que está haciendo y utilice el sentido común mientras trabaje con la máquina. No utilice la máquina si está enfermo, cansado, o bajo la influencia de alcohol o drogas.
10. Utilice la máquina solo en buenas condiciones de visibilidad y bajo condiciones meteorológicas apropiadas.
11. Extreme las precauciones al ir hacia atrás o tirar de la máquina hacia usted.
12. No intente alcanzar zonas demasiado alejadas – Pise firme y mantenga el equilibrio en todo momento, sobre todo en pendientes. Camine, no corra nunca con la máquina.
13. Cuando no esté utilizando la máquina para despejar la nieve, desengrane la transmisión del sinfín.
14. No dirija el material de descarga hacia nadie. Evite descargar material contra una pared u otra obstrucción; el material podría rebotar hacia usted.
15. No utilice la máquina sobre superficies de grava.
16. Si el aparato golpea un objeto extraño, siga estos pasos:
  - Suelte el gatillo y el interruptor de bloqueo de seguridad.
  - Retire la batería de la máquina.
  - Compruebe si sufrió algún daño.
  - Repare cualquier daño antes de encender y hacer funcionar la máquina.

17. Apague la máquina y retire la batería antes de desatascar la máquina, y utilice siempre un palo o una herramienta de limpieza para eliminar el atasco.
18. En condiciones abusivas, la batería puede expulsar líquido; evite el contacto. En caso de un contacto accidental con el líquido, enjuague con agua. Si el líquido entra en contacto con sus ojos, busque ayuda médica. El líquido expulsado de la batería puede causar irritación o quemaduras.
19. No exponga la batería o el cargador al fuego o a temperaturas excesivas. La exposición al fuego o a temperaturas superiores a los 130 °C (265 °F) puede causar una explosión.
20. CUIDADO – una batería maltratada puede representar un riesgo de incendio, explosión o quemadura química.
  - No desmonte la batería.
  - Sustituya la batería únicamente por una batería Flex-Force genuina; el uso de otro tipo de batería podría provocar un incendio o un riesgo de lesión.
  - Mantenga las baterías fuera del alcance de los niños y en el embalaje original hasta su uso.

#### **IV. Mantenimiento y almacenamiento**

1. Retire la batería de la máquina y espere a que se detenga todo movimiento antes de ajustar, revisar, limpiar o almacenar la máquina.
2. No intente reparar o mantener la máquina, la batería o el cargador de la batería, salvo con arreglo a lo indicado en las instrucciones. Solicite que un Servicio Técnico Autorizado realice el servicio técnico utilizando piezas de repuesto idénticas para garantizar que el producto se mantenga de manera segura.
3. Lleve guantes y protección ocular al realizar el mantenimiento de la máquina.
4. Al realizar el mantenimiento del rotor, sepa que el rotor puede moverse aunque la fuente de alimentación esté apagada.
5. Para obtener el mejor rendimiento, utilice solamente piezas y accesorios genuinos de Toro. Otros accesorios y piezas de repuesto podrían ser peligrosos.
6. Mantenimiento de la máquina – mantenga el manillar seco, limpio y libre de aceite y grasa. Mantenga los protectores colocados y en buen estado de funcionamiento. Utilice solamente piezas de repuesto idénticas.

7. Compruebe frecuentemente que todas las fijaciones están correctamente apretadas para que la máquina se mantenga en perfectas condiciones de funcionamiento.
8. Inspeccione la máquina en busca de piezas dañadas. Compruebe que las piezas móviles están correctamente alineadas y que se mueven libremente sin agarrotarse, que están correctamente montadas, que no hay piezas rotas, y que no hay otras circunstancias que pudieran afectar a su uso. A menos que se indique lo contrario en las instrucciones, haga que un Servicio Técnico Autorizado repare o sustituya cualquier protector o componente dañado.
9. Cuando la batería no está en uso, debe mantenerse alejada de objetos metálicos como clips, monedas, llaves, clavos y tornillos que pudieran hacer una conexión entre un terminal y otro. Un cortocircuito entre los terminales de la batería puede causar quemaduras o un incendio.
10. Cuando no esté utilizando la máquina, guárdela en un lugar cerrado, seco y seguro, fuera del alcance de los niños.
11. Cuando vaya a almacenar la máquina durante más de 30 días, consulte la información importante de la sección [Almacenamiento \(página 27\)](#).

# GUARDE ESTAS INSTRUCCIONES

# Pegatinas de seguridad e instrucciones



Las pegatinas y las instrucciones de seguridad están a la vista del operador y están ubicadas cerca de cualquier zona de peligro potencial. Sustituya cualquier pegatina que esté dañada o que falte.

## Modelo 39909

**⚠ WARNING** To reduce risk of injury to persons, remove battery pack when not in use. Store indoors. For use with approved TORO 60V accessories, batteries & charger models.

**⚠ AVERTISSEMENT** Pour réduire les risques de blessures corporelles, retirez la batterie quand vous ne l'utilisez pas. Remiser à l'intérieur. À utiliser avec les accessoires, batteries et modèles de chargeurs TORO 60V approuvés.

**⚠ ADVERTENCIA** Para reducir el riesgo de lesiones a personas, retire la batería cuando no esté en uso. Únicamente para uso doméstico. Para su uso con modelos aprobados de baterías y cargadores TORO de 60 V.

**⚠ CAUTION** Use for snow removal only. **⚠ ATTENTION** Utiliser uniquement pour le déneigement.

**⚠ PRECAUCIÓN** Sólo para quitar nieve.

**TORO**

**⚠ WARNING:** Cancer and Reproductive Harm - [www.P65Warnings.ca.gov](http://www.P65Warnings.ca.gov). For more information, please visit [www.ttcocaprop65.com](http://www.ttcocaprop65.com)

**⚠ AVERTISSEMENT:** Cancer et Troubles de l'appareil reproducteur - [www.P65Warnings.ca.gov](http://www.P65Warnings.ca.gov). Pour plus d'informations, veuillez visiter [www.toro.com/CAProp65](http://www.toro.com/CAProp65)

**⚠ ADVERTENCIA:** Cáncer y Daño Reproductivo - [www.P65Warnings.ca.gov](http://www.P65Warnings.ca.gov). Para obtener más información, visite [www.toro.com/CAProp65](http://www.toro.com/CAProp65)

THE TORO COMPANY  
8111 Lyndale Avenue South  
Bloomington, MN 55420-1198 USA  
Country of Origin: VIETNAM  
PATENT: [www.ttcopats.com](http://www.ttcopats.com)  
Conforms to / Conforme à la norme  
/ Cumples la norma  
UL 60335-1, UL 1090, UL 2595  
Certified to / Certifié  
/ Homologada según  
CSA-C22.2 #147-15

**60V MAX\* DC**

\*60VDC MAXIMUM / 54VDC NOMINAL  
\*60 VDC MAXIMUM / 54 VDC NOMINALE  
\*60 VDC MÁXIMA / 54 VDC NOMINAL

950W RATED / 950 W NOMINALE / 950 W NOMINAL

Model: **39909**  
Modèle / Modelo: **39909**

Serial Number:  
Número de série:  
Número de Serie: **31800000 MM YY**

Date Code:  
Code de date:  
Código de fecha:

800797

decal161-6044

161-6044

## Modelo 39909T

**⚠ WARNING** To reduce risk of injury to persons, remove battery pack when not in use. Store indoors. For use with approved TORO 60V accessories, batteries & charger models.

**⚠ AVERTISSEMENT** Pour réduire les risques de blessures corporelles, retirez la batterie quand vous ne l'utilisez pas. Remiser à l'intérieur. À utiliser avec les accessoires, batteries et modèles de chargeurs TORO 60V approuvés.

**⚠ ADVERTENCIA** Para reducir el riesgo de lesiones a personas, retire la batería cuando no esté en uso. Únicamente para uso doméstico. Para su uso con modelos aprobados de baterías y cargadores TORO de 60 V.

**⚠ CAUTION** Use for snow removal only. **⚠ ATTENTION** Utiliser uniquement pour le déneigement.

**⚠ PRECAUCIÓN** Sólo para quitar nieve.

**TORO**

**⚠ WARNING:** Cancer and Reproductive Harm - [www.P65Warnings.ca.gov](http://www.P65Warnings.ca.gov). For more information, please visit [www.ttcocaprop65.com](http://www.ttcocaprop65.com)

**⚠ AVERTISSEMENT:** Cancer et Troubles de l'appareil reproducteur - [www.P65Warnings.ca.gov](http://www.P65Warnings.ca.gov). Pour plus d'informations, veuillez visiter [www.toro.com/CAProp65](http://www.toro.com/CAProp65)

**⚠ ADVERTENCIA:** Cáncer y Daño Reproductivo - [www.P65Warnings.ca.gov](http://www.P65Warnings.ca.gov). Para obtener más información, visite [www.toro.com/CAProp65](http://www.toro.com/CAProp65)

THE TORO COMPANY  
8111 Lyndale Avenue South  
Bloomington, MN 55420-1198 USA  
Country of Origin: VIETNAM  
PATENT: [www.ttcopats.com](http://www.ttcopats.com)  
Conforms to / Conforme à la norme  
/ Cumples la norma  
UL 60335-1, UL 1090, UL 2595  
Certified to / Certifié  
/ Homologada según  
CSA-C22.2 #147-15

**60V MAX\* DC**

\*60VDC MAXIMUM / 54VDC NOMINAL  
\*60 VDC MAXIMUM / 54 VDC NOMINALE  
\*60 VDC MÁXIMA / 54 VDC NOMINAL

950W RATED / 950 W NOMINALE / 950 W NOMINAL

Model: **39909T**  
Modèle / Modelo: **39909T**

Serial Number:  
Número de série:  
Número de Serie: **31800000 MM YY**

Date Code:  
Code de date:  
Código de fecha:

800797

decal161-6045

161-6045

1. Doble aislamiento

1. Doble aislamiento

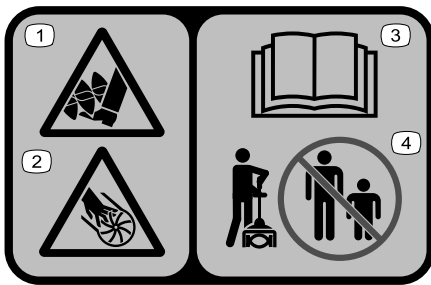

decal140-8464

**140-8464**

1. Peligro de corte/desmembramiento del pie; barrena
2. Peligro de corte/desmembramiento de la mano; impulsor
3. Lea el *Manual del operador*.
4. Mantenga alejadas a las personas presentes.



decal94-8072

**94-8072**



decal145-8287

**145-8287**

1. Lea el *Manual del operador*.
2. Programa de reciclaje de baterías Call2Recycle®
3. Reciclar la batería
4. No desechar de forma incorrecta.
5. Mantener alejada de fuegos o llamas desnudas
6. No exponer a la lluvia
7. Peligro de descarga eléctrica

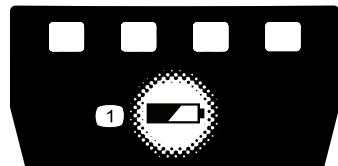

decal161-3764

**161-3764**

1. Estado de carga de la batería



decal161-3774

161-3774



decal161-3775

161-3775

1. La batería se está cargando.
2. La batería está completamente cargada.
3. La temperatura de la batería está por encima o por debajo del intervalo de temperatura adecuado.
4. Fallo de carga de la batería

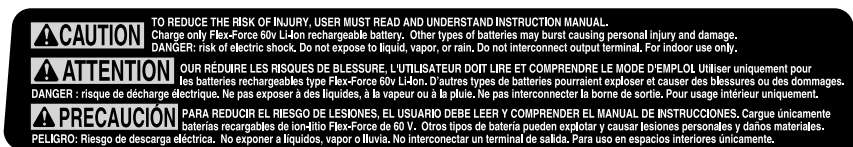

decal161-3788

161-3788

# Montaje

**Importante:** En el momento de la compra la batería no está totalmente cargada. Antes de utilizar la máquina por primera vez, consulte [Carga de la batería \(página 23\)](#).

## Montaje del cargador de la batería (opcional)

Si lo desea, monte el cargador de la batería firmemente en la pared utilizando los orificios de montaje en pared en la parte trasera del cargador.

Móntelo en un espacio interior (tal como un garaje u otro lugar seco), cerca de una toma de corriente y fuera del alcance de los niños.

Consulte la [Figura 3](#) para obtener asistencia sobre el montaje del cargador.

Coloque el cargador sobre las fijaciones correctamente posicionadas para fijarlo en su lugar (fijaciones no incluidas).

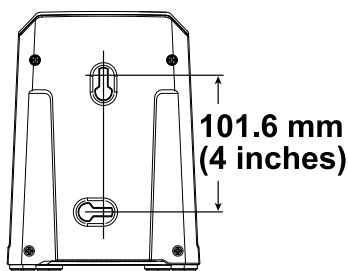

**Figura 3**

g290534

# Despliegue del manillar

1. Despliegue el manillar (A de [Figura 4](#)).
2. Alinee el botón de bloqueo del eje inferior con el orificio ranurado del eje superior y deslice los 2 ejes juntos (B y C de [Figura 4](#)).

**Nota:** El botón de bloqueo hace clic en el orificio ranurado cuando los ejes están asegurados (D de [Figura 4](#)).

3. Con la llave Allen suministrada, apriete el tornillo en el conector del eje hasta que esté seguro (E de [Figura 4](#)).



Figura 4

g543891

# Instalación del manillar auxiliar

1. Separe el manillar auxiliar de la placa del manillar retirando los 4 tornillos de hexágono interior usando la llave Allen suministrada (A de [Figura 5](#)).
2. Alinee la empuñadura auxiliar con la abrazadera en el mango ([Figura 5](#), B).
3. Sujete la empuñadura auxiliar a la abrazadera con los 4 tornillos allen que retiró anteriormente ([Figura 5](#), C).

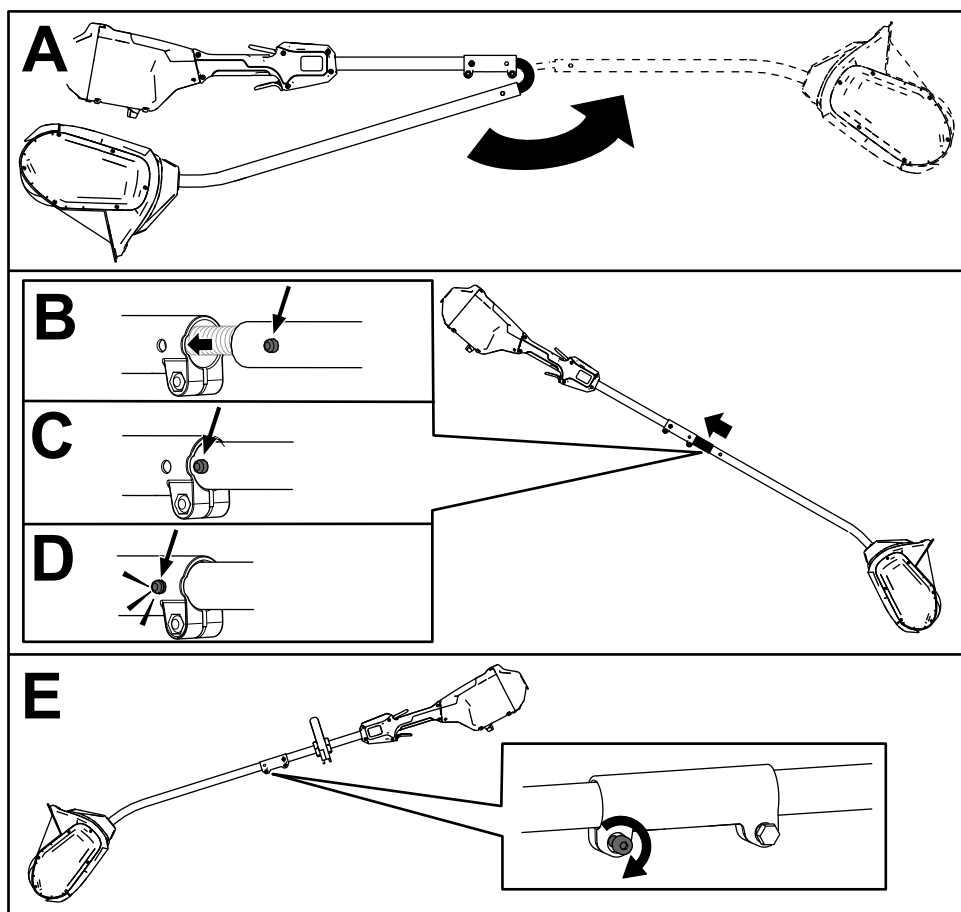

Figura 5

g382609

# El producto

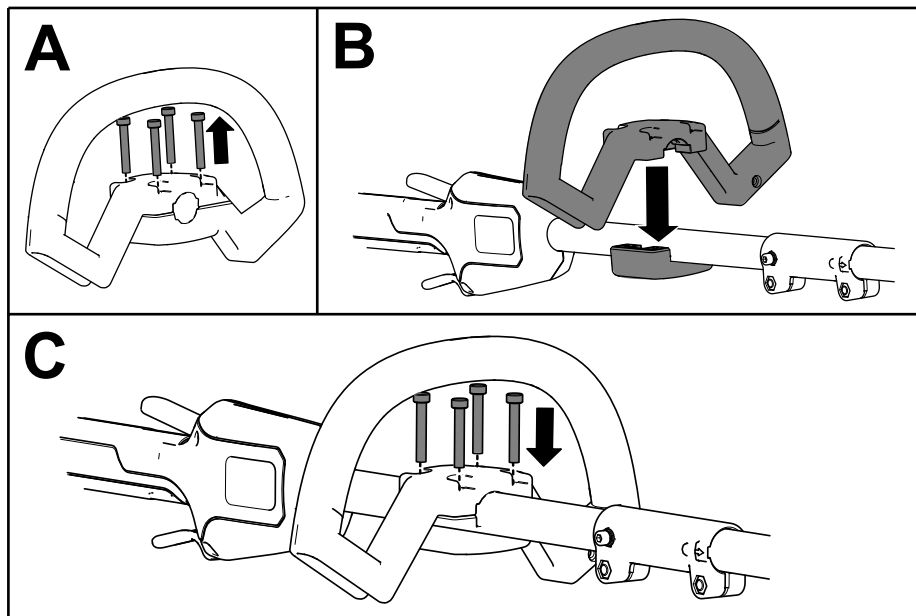
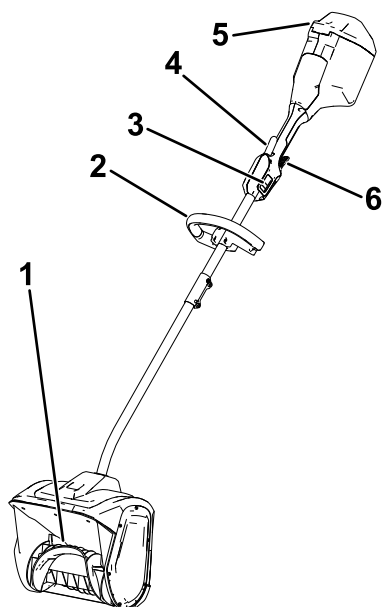

**Figura 6**

g543893

- |                                 |                       |
|---------------------------------|-----------------------|
| 1. Rotor                        | 4. Gatillo de bloqueo |
| 2. Manillar                     | 5. Tapa de la batería |
| 3. Interruptor de 2 velocidades | 6. Gatillo disparador |

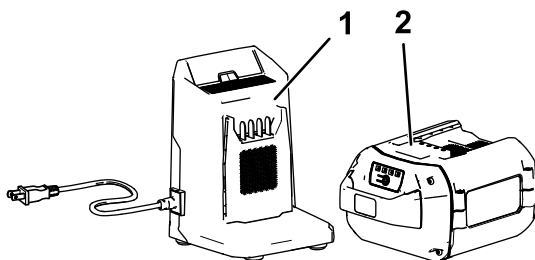

**Figura 7**

g355813

- |   |   |
|---|---|
| 1. Cargador de baterías de 2 A (incluido con el modelo 39909) | 2. Batería de 2.5 Ah (incluida con el Modelo 39909) |
|---|---|

# Especificaciones

## Batería

Capacidad de la batería	2.5 Ah 135 Wh
Voltaje según el fabricante de la batería = 60 V máximo y 54 V nominal. El voltaje real depende de la carga.	

## Cargador de baterías

Tipo	Cargador de baterías de ion litio 60V MAX
Entrada	120 VCA ~2.0 A, 60 Hz
Salida	60 V CC  2.0 A MÁX

## Intervalos de temperatura adecuados

Cargue/guarde la batería a	5 °C a 40 °C (41 °F a 104 °F)*
Utilice la batería a	-30 °C (-22 °F) a 49 °C (120 °F)*
Utilice la máquina a	-30 °C (-22 °F) a 49 °C (120 °F)*

\*El tiempo de carga será mayor si la temperatura no está en este intervalo durante la carga.

Guarde la máquina, la batería y el cargador en un lugar cerrado, limpio y seco.

## Aperos/Accesorios

Está disponible una selección de accesorios homologados por Toro que se pueden utilizar con la máquina a fin de potenciar y aumentar sus prestaciones. Póngase en contacto con su Servicio Técnico Autorizado o con su distribuidor autorizado Toro, o visite [www.Toro.com](http://www.Toro.com) para obtener una lista de todos los aperos y accesorios homologados.

Para asegurar un rendimiento óptimo y mantener la certificación de seguridad de la máquina, utilice solamente piezas y accesorios genuinos Toro. Las piezas de repuesto y los accesorios de otros fabricantes podrían ser peligrosos.

# Operación

## Arranque de la máquina

**Importante:** Utilice la batería solo a temperaturas que estén dentro del intervalo apropiado; consulte [Especificaciones \(página 19\)](#).

1. Asegúrese de que los conductos de ventilación de la parte posterior de la máquina no tengan nieve ni hielo ([Figura 8](#)).

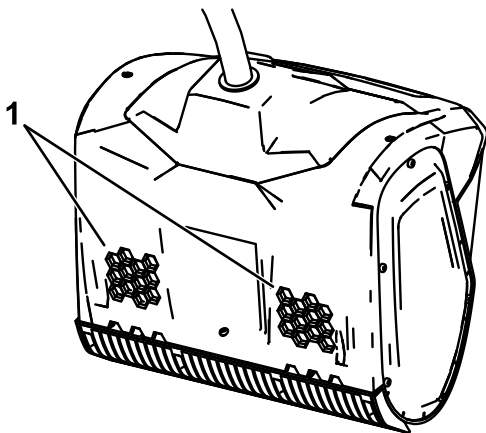

**Figura 8**

g316735

1. Conductos de ventilación

- 
2. Abra la tapa de la batería ([Figura 9](#)).
  3. Alinee la cavidad de la batería con la lengüeta del compartimento de la batería ([Figura 9](#)).
  4. Empuje la batería hacia el interior del compartimento de la batería hasta que se trabe en el enganche ([Figura 9](#)).



Figura 9

g316333

1. Tapa de la batería

5. Cierre la tapa de la batería.

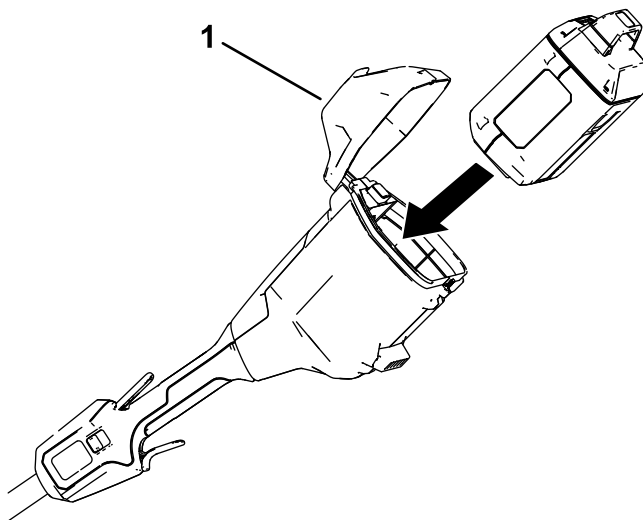
**Nota:** Si la tapa del compartimento de la batería no se cierra por completo, la batería no está correctamente instalada.

6. Para arrancar la máquina, apriete el gatillo de bloqueo y luego apriete el gatillo disparador (Figura 10).

**Nota:** Mueva el interruptor de 2 velocidades para cambiar la velocidad del rotor.



Figura 10

g316334

1. Interruptor de 2 velocidades

3. Gatillo disparador

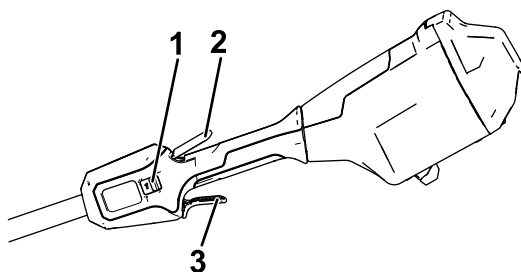
2. Gatillo de bloqueo

# Apagado de la máquina

Para apagar la máquina, suelte el gatillo disparador.

Cuando no esté usando la máquina o la esté transportando hacia o desde la zona de trabajo, retire la batería; consulte [Extracción de la batería](#) (página 22).

## Extracción de la batería

Abra la tapa de la batería, presione el enganche de la batería para soltar la batería y deslizarla hacia fuera de la máquina ([Figura 11](#)).

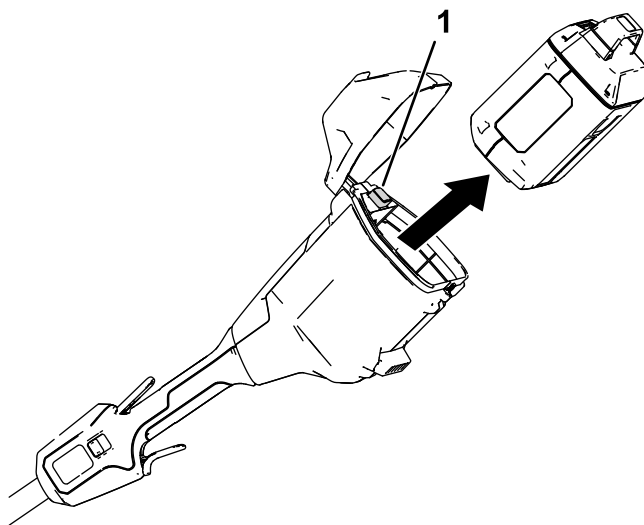

**Figura 11**

1. Enganche de la batería

g316335

# Carga de la batería

**Importante:** En el momento de la compra la batería no está totalmente cargada. Antes de usar la herramienta por primera vez, coloque la batería en el cargador y cárguela hasta que el indicador LED indique que la batería está completamente cargada. Lea todas las precauciones de seguridad.

**Importante:** Cargue la batería solo a temperaturas que estén dentro del intervalo apropiado; consulte [Especificaciones \(página 19\)](#).

**Nota:** En cualquier momento, presione el botón del indicador de carga de la batería de la batería para mostrar la carga actual (indicadores LED).

1. Compruebe que los orificios de ventilación y los terminales de carga de la batería y del cargador están libres de polvo y residuos.



Figura 12

g473274

1. Hueco para la batería
  2. Terminales de la batería
  3. Botón del indicador de carga de la batería
  4. Indicadores LED (carga actual)
  5. Manillar
  6. Indicador LED del cargador
  7. Zonas de ventilación del cargador
2. Alinee el hueco de la batería ([Figura 12](#)) con la lengüeta del cargador.
  3. Introduzca la batería en el cargador hasta que esté completamente asentada ([Figura 12](#)).
  4. Para retirar la batería, deslice la batería hacia atrás para sacarla del cargador.

5. Consulte la tabla siguiente para interpretar el indicador LED del cargador de la batería.

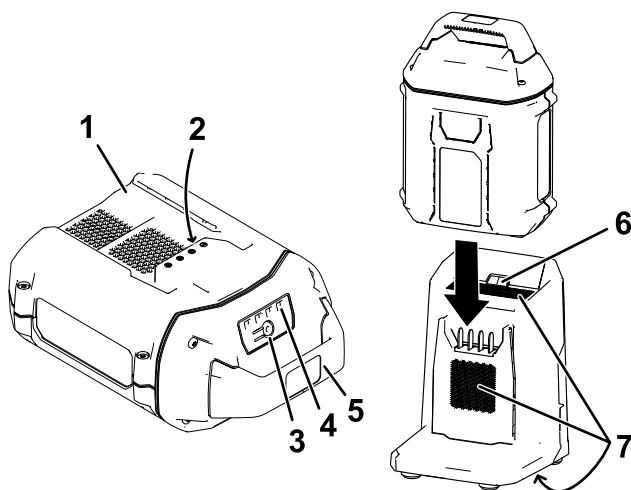
Indicador	Indica
Apagado	No hay batería insertada
Verde intermitente	La batería se está cargando
Verde	La batería está cargada
Rojo	La batería y/o el cargador de la batería está por encima o por debajo del intervalo de temperatura adecuado
Rojo intermitente	Fallo de carga de la batería*

\*Consulte [Solución de problemas \(página 28\)](#) si desea más información.

**Importante:** La batería puede dejarse conectada al cargador durante periodos cortos entre usos.

Si la batería no se va a utilizar durante periodos más largos, retire la batería del cargador; consulte [Almacenamiento \(página 27\)](#).

## Consejos de operación

- Arranque la máquina e inclínela hacia delante hasta que el rascador toque el suelo. Empuje la máquina hacia delante a una velocidad cómoda, pero lo suficientemente lenta como para despejar el camino por completo. El ancho y la profundidad de la nieve determina la velocidad de avance.
- Para una óptima remoción de nieve, láncela en la dirección del viento y superponga ligeramente cada hilera.
- La máquina puede retirar nieve de hasta 15 cm (6") de profundidad en una sola pasada. Si va a despejar montículos más profundos, sujete la máquina por los manillares superior e inferior y utilice un movimiento de balanceo o barrido. Retire un máximo de 15 cm (6") en cada pasada y repita la operación tantas veces como sea necesario.

# Mantenimiento

## ⚠ PELIGRO

El contacto con el rotor puede causar lesiones personales graves.

- Retire la batería antes de ajustar o realizar el mantenimiento de la máquina.
- Para ajustar o realizar el mantenimiento de la máquina, siempre use guantes.

## Sustitución del rascador

Intervalo de mantenimiento: Cada 20 horas

Retire los 4 tornillos que sujetan el rascador y reemplácelo según proceda.



Figura 13

1. Tornillo

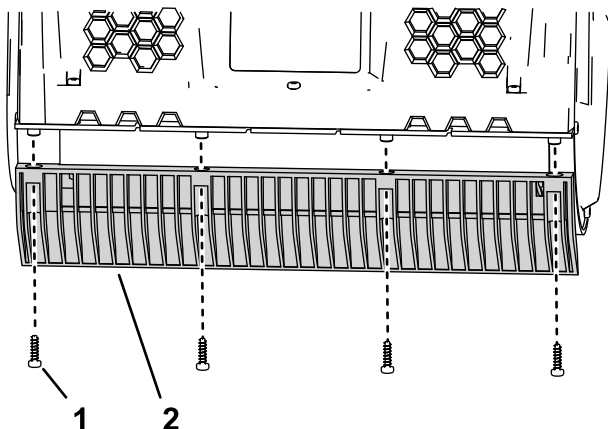

2. Rascador

g316736

# Preparación de la batería para el reciclado

**Importante:** Después de retirarla, cubra los terminales de la batería con cinta adhesiva de servicio pesado. No intente destruir o desmontar la batería ni intente retirar cualquiera de los componentes de la misma.

Póngase en contacto con las autoridades municipales o con su Servicio Técnico Autorizado o su distribuidor autorizado si desea más información sobre cómo reciclar la batería de forma responsable.

	<p>Las baterías de ion litio etiquetadas con el sello Call2Recycle pueden ser recicladas en cualquier comercio o instalación de reciclado de baterías adscrito al programa Call2Recycle (solo EE. UU. y Canadá). Para localizar una instalación o un comercio adscrito cercano, llame al 1-800-822-8837 o visite <a href="http://www.call2recycle.org">www.call2recycle.org</a>.</p>
	<p>Las baterías de ion litio que llevan el sello High Energy Battery (HEB) ilustrado, así como cualquier batería Flex-Force 60V de 6.0 Ah o más, pueden ser recicladas en cualquier concesionario o comercio adscrito al programa Call2Recycle HEB. Para localizar un concesionario o comercio adscrito cercano, visite <a href="http://www.hebattery.org">www.hebattery.org</a>.</p>

Si no puede localizar un comercio o instalación adscrito cercano, o si tiene preguntas sobre el programa de reciclaje más adecuado para su batería, visite el sitio de atención al cliente que aparece en el manual del operador de su herramienta/equipo para obtener más información sobre cómo reciclar la batería de forma responsable.

Si se encuentra fuera de EE. UU. o Canadá, póngase en contacto con un Servicio Técnico Autorizado o un distribuidor para obtener más información sobre cómo reciclar la batería de forma responsable.

## Servicio técnico

Si la máquina necesita servicio técnico, llévela a su Servicio Técnico Autorizado.

# Almacenamiento

**Importante:** Almacene la máquina, la batería y el cargador solo a temperaturas que estén dentro del intervalo apropiado; consulte [Especificaciones \(página 19\)](#).

**Importante:** Si va a almacenar la máquina durante un año o más, retire la batería de la máquina y cargue la batería hasta que 1 o 2 de los indicadores LED de la batería cambien a verde. No almacene la batería completamente cargada ni completamente descargada. Antes de volver a usar la máquina, cargue la batería hasta que se vuelva verde el indicador izquierdo del cargador, o hasta que los 4 indicadores LED de la batería se vuelvan verdes.

- Después de utilizar la máquina, desconéctela de la fuente de alimentación (es decir, retire la batería) y compruebe si hay piezas dañadas.
- Limpie cualquier material extraño de la máquina.
- No almacene la máquina o el cargador con la batería instalada.
- Cuando no se esté utilizando, guarde la máquina, la batería y el cargador de la batería fuera del alcance de los niños.
- Mantenga la máquina, la batería y el cargador de baterías alejados de agentes corrosivos, como productos químicos de jardín o sal para deshielo.
- Para reducir el riesgo de lesiones personales graves, no almacene la batería en el exterior o en un vehículo.
- Guarde la máquina, la batería y el cargador en un lugar cerrado, limpio y seco.

# Solución de problemas

Realice solo los pasos descritos en estas instrucciones. Cualquier otro trabajo de inspección, mantenimiento o reparación debe ser realizado por un Servicio Técnico Autorizado o por un especialista autorizado si no puede solucionar el problema usted mismo.

Retire siempre la batería de la herramienta antes de inspeccionar, limpiar, localizar averías o realizar mantenimiento de la herramienta.

Problema	Posible causa	Acción correctora
La máquina no funciona o no funciona de forma continua.	<ol style="list-style-type: none"><li>1. La batería no está correctamente instalada en la máquina.</li><li>2. La batería no está cargada.</li><li>3. La batería está dañada.</li><li>4. Hay otro problema eléctrico con la máquina.</li></ol>	<ol style="list-style-type: none"><li>1. Retire y luego vuelva a colocar la batería en la máquina, asegurándose de que está correctamente instalada y bloqueada.</li><li>2. Retire la batería de la máquina y cárguela.</li><li>3. Sustituya la batería.</li><li>4. Póngase en contacto con el Servicio Técnico Autorizado.</li></ol>
La máquina no alcanza la máxima potencia.	<ol style="list-style-type: none"><li>1. La capacidad de carga de la batería es demasiado baja.</li><li>2. Los orificios de ventilación están obstruidos.</li></ol>	<ol style="list-style-type: none"><li>1. Retire la batería de la máquina y cargue completamente la batería.</li><li>2. Limpie los orificios de ventilación.</li></ol>
La máquina produce vibraciones o ruidos excesivos.	<ol style="list-style-type: none"><li>1. El rotor está dañado.</li></ol>	<ol style="list-style-type: none"><li>1. Póngase en contacto con el Servicio Técnico Autorizado.</li></ol>
La batería se descarga rápidamente.	<ol style="list-style-type: none"><li>1. La temperatura de la batería está por encima o por debajo del intervalo de temperatura adecuado.</li><li>2. La máquina está sobrecargada.</li></ol>	<ol style="list-style-type: none"><li>1. Traslade la batería a un lugar seco cuya temperatura sea de entre 5 °C y 40 °C (41 °F y 104 °F).</li><li>2. Funcione más lentamente.</li></ol>

<b>Problema</b>	<b>Posible causa</b>	<b>Acción correctora</b>
El cargador de la batería no funciona.	<ol style="list-style-type: none"> <li data-bbox="386 110 675 240">1. La temperatura del cargador de la batería está por encima o por debajo del intervalo de temperatura adecuado.</li> <li data-bbox="386 280 675 386">2. La toma de corriente en la que está enchufado el cargador de la batería no tiene corriente.</li> </ol>	<ol style="list-style-type: none"> <li data-bbox="707 110 1001 264">1. Desenchufe el cargador de la batería y trasládalo a un lugar seco cuya temperatura sea de entre 5 °C y 40 °C (41 °F y 104 °F).</li> <li data-bbox="707 280 1001 410">2. Póngase en contacto con un electricista autorizado para que repare la toma de corriente.</li> </ol>
El indicador LED del cargador de la batería está rojo.	<ol style="list-style-type: none"> <li data-bbox="386 440 675 561">1. El cargador de la batería y/o la batería está por encima o por debajo del intervalo de temperatura adecuado.</li> </ol>	<ol style="list-style-type: none"> <li data-bbox="707 440 1001 610">1. Desenchufe el cargador de la batería y mueva el cargador de la batería y la batería a un lugar seco cuya temperatura sea de entre 5 °C (41 °F) y 40 °C (104 °F).</li> </ol>
El indicador LED del cargador de la batería parpadea en rojo.	<ol style="list-style-type: none"> <li data-bbox="386 646 675 719">1. Hay un error de comunicaciones entre la batería y el cargador.</li> <li data-bbox="386 1206 675 1255">2. La batería está casi agotada.</li> </ol>	<ol style="list-style-type: none"> <li data-bbox="707 646 1001 1190">1. Retire la batería del cargador, desconecte el cargador de la toma de corriente y espere 10 segundos. Vuelva a enchufar el cargador en la toma de corriente y coloque la batería en el cargador. Si el indicador LED del cargador sigue parpadeando en rojo, repita este procedimiento. Si el indicador LED del cargador sigue parpadeando después de 2 intentos, elimine la batería correctamente en una instalación de reciclado de baterías.</li> <li data-bbox="707 1206 1001 1409">2. Póngase en contacto con un Servicio Técnico Autorizado si la batería está en garantía, o elimine correctamente la batería en una instalación de reciclado de baterías.</li> </ol>

**Notas:**

# Información sobre las Advertencias de la Proposición 65 de California

## ¿Qué significa esta advertencia?

Puede ver un producto a la venta que lleva una etiqueta de advertencia como la siguiente:



**ADVERTENCIA: Cáncer y daños reproductivos:**  
[www.p65Warnings.ca.gov](http://www.p65Warnings.ca.gov).

## ¿Qué es la Proposición 65?

La Proposición 65 afecta a cualquier empresa que tenga presencia en California, que venda productos en California, o que fabrique productos que podrían ser introducidos o vendidos en California. Esta ley exige que el Gobernador de California mantenga y publique una lista de sustancias químicas identificadas como causantes de cáncer, defectos de nacimiento y/u otros daños reproductivos. La lista, que se actualiza anualmente, incluye cientos de productos químicos que se encuentran en muchos artículos de uso diario. El propósito de la Proposición 65 es informar al público sobre la exposición a estos productos químicos.

La Proposición 65 no prohíbe la venta de productos que contengan estos productos químicos, sino que requiere la presencia de advertencias en el producto, el envase y la documentación suministrada con el producto. Además, una advertencia de la Proposición 65 no significa que el producto contravenga ninguna norma o requisito de seguridad. De hecho, el gobierno de California ha aclarado que una advertencia bajo la Proposición 65 "no es lo mismo que una decisión legal sobre la 'seguridad' o la 'inseguridad' de un producto". Muchos de estos productos químicos han sido utilizados durante años en productos de uso diario sin que se hayan producido daños documentados. Para obtener más información, visite <https://oag.ca.gov/prop65/faqs-view-all>.

Una advertencia de la Proposición 65 significa que una empresa (1) ha evaluado la exposición y ha concluido que supera el nivel de "sin riesgo significativo"; o (2) ha optado por proporcionar una advertencia basándose en sus conocimientos respecto a la presencia de un producto químico de los incluidos en la lista, sin intentar evaluar la exposición.

## ¿Esta ley es aplicable en todas partes?

Las advertencias de la Proposición 65 sólo son obligatorias bajo la legislación de California. Estas advertencias se ven por toda California en una gran variedad de entornos, incluyendo entre otros restaurantes, tiendas de alimentación, hoteles, escuelas y hospitales, y en una amplia variedad de productos. Además, algunos minoristas de Internet y de la venta por correo incluyen advertencias de la Proposición 65 en sus sitios web o en sus catálogos.

## ¿Qué diferencia hay entre las advertencias de California y los límites federales?

Las normas de la Proposición 65 son a menudo más exigentes que las normas federales o internacionales. Varias sustancias requieren una advertencia bajo la Proposición 65 a niveles muy inferiores a los límites federales. Por ejemplo, el nivel exigido por la Proposición 65 para las advertencias sobre el plomo es de 0.5 µg/día, que es muy inferior a lo que exigen las normas federales e internacionales.

## ¿Por qué no llevan la advertencia todos los productos similares?

- Los productos vendidos en California deben llevar etiquetas bajo la Proposición 65, mientras que otros productos similares que se venden en otros lugares no las necesitan.
- Una empresa puede estar obligada a incluir advertencias de Proposición 65 en sus productos como condición de un acuerdo tras un procedimiento legal relacionado con la Proposición 65, pero otras empresas que fabrican productos similares no tienen necesariamente la misma obligación.
- La aplicación de la Proposición 65 no es uniforme.
- Algunas empresas pueden optar por no proporcionar advertencias porque concluyen que no están obligadas a hacerlo bajo la Proposición 65; la falta de advertencias en un producto no significa que el producto esté libre de los productos químicos incluidos en la lista a niveles similares.

## ¿Por qué incluye Toro esta advertencia?

Toro ha optado por proporcionar a los consumidores la mayor cantidad posible de información para que pueda tomar decisiones informadas sobre los productos que compra y utiliza. Toro proporciona advertencias en ciertos casos basándose en sus conocimientos sobre la presencia de uno o más productos químicos de la lista, sin evaluar el nivel de exposición, puesto que la lista no incluye límites de exposición para todos los productos químicos que contiene. Aunque la exposición que provocan los productos Toro puede ser insignificante, o estar dentro de los límites de la categoría "sin riesgo significativo", Toro ha optado por proporcionar las advertencias de la Proposición 65 por simple precaución. Además, si Toro no proporcionara estas advertencias, podría ser demandada por el Estado de California o por particulares bajo la Proposición 65, y estar sujeta a importantes sanciones.



**Count on it.**