



Count on it.

Manuel de l'utilisateur

**Power Shovel™ sans fil 60 V
Flex-Force Power®**

N° de modèle 39909—N° de série 325000000 et suivants

N° de modèle 39909T—N° de série 325000000 et suivants

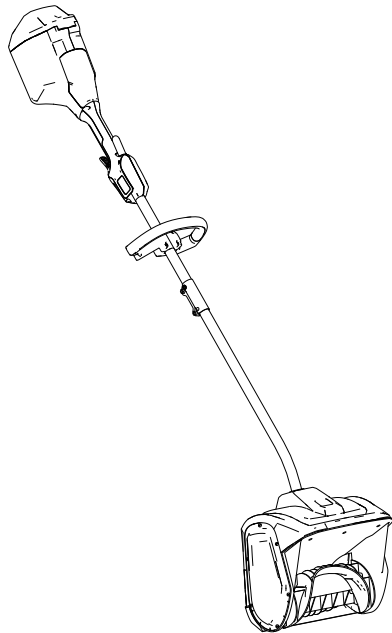

Enregistrez votre produit à
www.Toro.com.
Traduction du texte d'origine (FR)



* 3 4 7 4 - 7 5 1 *



Si vous avez besoin d'aide, consultez les documents didactiques sur www.Toro.com/support ou contactez votre dépositaire-réparateur agréé avant de renvoyer ce produit.

⚠ ATTENTION

CALIFORNIE

Proposition 65 - Avertissement

Le cordon d'alimentation de cette machine contient du plomb, une substance chimique considérée par l'état de Californie comme susceptible de provoquer des malformations congénitales et autres troubles de la reproduction. Lavez-vous les mains après avoir manipulé la batterie.

L'utilisation de ce produit peut entraîner une exposition à des substances chimiques considérées par l'état de Californie comme capables de provoquer des cancers, des anomalies congénitales ou d'autres troubles de la reproduction.

Introduction

Ce produit est destiné au grand public. Il est conçu pour enlever jusqu'à 15 cm (6 po) de neige sur les terrasses, trottoirs et les petites voies d'accès. Il n'est pas conçu pour déblayer autre chose que la neige ni pour dégager des surfaces en gravier. Elle ne doit être utilisée que par des personnes adultes. Elle est conçue pour fonctionner avec des batteries lithium-ion Flex-Force™ de 60 V. Ces batteries sont conçues pour être chargées uniquement avec les chargeurs de batteries lithium-ion Flex-Force de 60 V. L'utilisation de ces produits à d'autres fins que celles

© 2026—The Toro®

Company
8111 Lyndale Avenue
South
Bloomington, MN
55420

Enregistrez
votre produit à
www.Toro.com.

Traduction du texte
d'origine (FR)
Imprimé en Chine
Tous droits réservés



* 3 4 7 4 - 7 5 1 *

prévues peut être dangereuse pour vous-même et toute personne à proximité.

Le modèle 39909T ne comprend pas de batterie ni de chargeur.

Lisez attentivement cette notice pour apprendre comment utiliser et entretenir correctement votre produit, et éviter ainsi de l'endommager ou de vous blesser. Vous êtes responsable de l'utilisation sûre et correcte du produit.

Pour plus d'information, y compris des conseils de sécurité, des documents de formation, des renseignements concernant un accessoire, pour obtenir l'adresse d'un dépositaire ou pour enregistrer votre produit, rendez-vous sur le site www.Toro.com.

Pour obtenir des prestations de service, des pièces Toro d'origine ou des renseignements complémentaires, munissez-vous des numéros de modèle et de série du produit et contactez un dépositaire-réparateur ou le service client Toro agréé. La [Figure 1](#) indique l'emplacement des numéros de modèle et de série du produit. Inscrivez les numéros dans l'espace réservé à cet effet.

***Important:* Avec votre appareil mobile, vous pouvez scanner le code QR (selon l'équipement) sur la plaque du numéro de série pour accéder à l'information sur la garantie, les pièces et autres renseignements concernant le produit.**

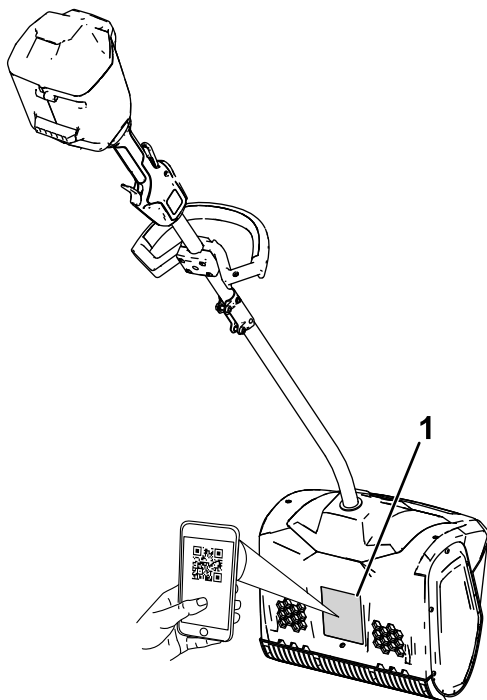

g427007

Figure 1

1. Emplacement des numéros de modèle et de série

N° de modèle _____

N° de série _____

Symbole de sécurité

Le symbole de sécurité (Figure 2) utilisé dans ce manuel et sur la machine identifie d'importants messages de sécurité dont vous devez tenir compte pour éviter des accidents.



Figure 2

Symbole de sécurité

g000502

Le symbole de sécurité apparaît au-dessus de toute information signalant des actions ou des situations dangereuses. Il est suivi de la mention **DANGER, ATTENTION** ou **PRUDENCE**.

DANGER signale un danger immédiat qui, s'il n'est pas évité, **entraînera obligatoirement** des blessures graves ou mortelles.

ATTENTION signale un danger potentiel qui, s'il n'est pas évité, **risque d'entraîner** des blessures graves ou mortelles.

PRUDENCE signale un danger potentiel qui, s'il n'est pas évité, **peut éventuellement entraîner** des blessures légères ou modérées.

Ce manuel utilise également deux autres termes pour faire passer des renseignements essentiels. **Important** pour attirer l'attention sur une information d'ordre mécanique spécifique, et **Remarque** pour souligner une information d'ordre général méritant une attention particulière.

Sécurité

IMPORTANTES CONSIGNES DE SÉCURITÉ

▲ ATTENTION

Lorsque vous utilisez une machine électrique, lisez et respectez toujours les mises en garde et consignes de sécurité élémentaires pour réduire les risques d'incendie, de choc électrique ou de blessure, notamment :

Lire toutes les instructions

I. Formation à l'utilisation

1. L'utilisateur de la machine est responsable des accidents et dommages causés aux autres personnes et à leurs possessions.
2. Vous devez lire et comprendre le contenu de ce *Manuel de l'utilisateur* avant de démarrer la machine. Assurez-vous que tous les utilisateurs de cette machine en connaissent le maniement, savent comment l'arrêter rapidement et comprennent toutes les mises en garde.
3. N'autorisez pas les enfants à utiliser ou jouer avec la machine, la batterie ou le chargeur de batterie; certaines législations imposent un âge minimum pour l'utilisation de ce type de machine.
4. Ne confiez pas l'utilisation ou l'entretien de cet appareil à des enfants ou à des personnes non compétentes. Seules les personnes responsables, formées à l'utilisation de l'appareil, ayant lu et compris les instructions et physiquement aptes sont autorisées à utiliser l'appareil ou à en faire l'entretien.
5. Avant d'utiliser la machine, la batterie et le chargeur de batterie, lisez toutes les instructions et mises en garde qui figurent sur ces produits.
6. Familiarisez-vous avec les commandes et le maniement correct de la machine, de la batterie et du chargeur de batterie.

II. Avant l'utilisation

1. N'admettez personne, notamment les enfants, dans le périmètre de travail.
2. N'autorisez jamais un enfant à utiliser la machine.
3. N'utilisez pas la machine s'il manque des capots ou d'autres dispositifs de protection, ou s'ils sont défectueux.

4. Examinez la zone de travail et débarrassez-la de tout objet susceptible de gêner le fonctionnement de la machine ou d'être projeté par la machine.
5. Utilisez uniquement la batterie spécifiée par Toro. L'utilisation d'autres accessoires et outils peut accroître le risque de blessure et d'incendie.
6. Vous pouvez causer un incendie ou un choc électrique si vous branchez le chargeur de batterie à une prise qui n'est pas de 120 V. Ne branchez pas le chargeur de batterie à une prise qui n'est pas de 120 volts.
7. N'utilisez pas la batterie ou le chargeur s'ils sont endommagés ou modifiés, car leur comportement pourrait être imprévisible et causer un incendie, une explosion ou des blessures.
8. Si le cordon d'alimentation relié au chargeur est endommagé, contactez un dépositaire-réparateur agréé pour le faire remplacer.
9. Chargez la batterie uniquement avec le chargeur spécifié par Toro. Un chargeur convenant à un certain type de batterie peut créer un risque d'incendie s'il est utilisé avec une autre batterie.
10. Ne chargez la batterie que dans un endroit bien aéré.
11. Suivez toutes les instructions de charge et ne chargez pas la batterie hors de la plage de température spécifiée dans les instructions. Vous risquez sinon d'endommager la batterie et d'accroître le risque d'incendie.
12. Portez une tenue adéquate – Portez une tenue appropriée, y compris une protection oculaire, un pantalon, des bottes en caoutchouc solides à semelle antidérapante et des protecteurs d'oreilles. Si vos cheveux sont longs, attachez-les et ne portez pas de vêtements amples ou de bijoux pendants qui pourraient se prendre dans les pièces mobiles.

III. Utilisation

1. Le contact avec le rotor en mouvement entraîne de graves blessures. N'approchez pas les mains ni les pieds des pièces mobiles de la machine. Ne vous tenez pas devant l'ouverture d'éjection.
2. Restez derrière le rotor et ne vous approchez pas de l'ouverture d'éjection durant l'utilisation de la machine.
3. L'utilisation de cette machine à d'autres fins que celle prévue peut être dangereuse pour vous-même et toute personne à proximité.
4. Évitez tout démarrage accidentel – Assurez-vous que l'interrupteur est en position ARRÊT avant de brancher la batterie et de manipuler la machine. Ne gardez pas le doigt sur l'interrupteur quand vous

transportez la machine et ne mettez pas la machine sous tension quand l'interrupteur est en position MARCHE.

5. Accordez toute votre attention à l'utilisation de la machine. Ne vous livrez à aucune activité risquant de vous distraire, au risque de causer des dommages corporels ou matériels.
6. Retirez la batterie et attendez l'arrêt de tout mouvement avant de régler, réviser, nettoyer ou ranger la machine.
7. Retirez la batterie de la machine chaque fois que vous la laissez sans surveillance ou avant de changer d'accessoires.
8. Ne faites pas forcer la machine – Elle donnera de bien meilleurs résultats et sera plus sûre si vous l'utilisez à la vitesse pour laquelle elle est prévue.
9. Restez alerte – Concentrez-vous sur votre tâche et faites preuve de bon sens lorsque vous utilisez la machine. N'utilisez pas la machine si vous êtes malade ou fatigué(e), ni sous l'emprise de l'alcool, de drogues ou de médicaments.
10. N'utilisez la machine que si la visibilité est suffisante et dans de bonnes conditions météorologiques.
11. Redoublez de prudence lorsque vous faites marche arrière ou que vous tirez la machine vers vous.
12. Ne travaillez pas trop loin devant vous – gardez toujours les pieds solidement ancrés au sol et maintenez votre équilibre, en particulier sur les terrains en pente. Avancez toujours à une allure normale avec la machine, ne courez pas.
13. Désengagez la vis sans fin lorsque vous ne débroyez pas la neige activement.
14. Ne dirigez pas l'éjection vers qui que ce soit. N'éjectez pas l'herbe coupée contre un mur ou un obstacle, car elle pourrait ricocher dans votre direction.
15. N'utilisez pas la machine sur des surfaces en gravier.
16. Si la machine heurte un obstacle, procédez comme suit :
 - Relâchez la gâchette et le commutateur de sécurité.
 - Retirez la batterie de la machine.
 - Recherchez des dommages éventuels.
 - Effectuez les réparations nécessaires avant de remettre la machine en marche.
17. Coupez le moteur et retirez la batterie avant de déboucher la machine, et faites-le toujours avec un bâton ou un outil de nettoyage.

18. Dans des conditions d'utilisation abusive, du liquide peut jaillir hors de la batterie; évitez tout contact. En cas de contact accidentel avec le liquide, rincez à l'eau. En cas de contact du liquide avec les yeux, consultez un médecin. Le liquide éjecté de la batterie peut causer des irritations ou des brûlures.
19. N'exposez pas les batteries ou les outils au feu ou à une température excessive. L'exposition au feu ou à une température supérieure à 130 °C (265 °F) peut provoquer une explosion.
20. PRUDENCE – la batterie peut présenter un risque d'incendie, d'explosion ou de brûlure chimique en cas de mauvais traitement.
 - Ne démontez pas la batterie.
 - Remplacez toujours la batterie par une batterie Flex-Force d'origine; l'utilisation de tout autre type de batterie peut causer un incendie ou des blessures.
 - Conservez les batteries hors de portée des enfants et dans leur emballage d'origine jusqu'au dernier moment avant de les utiliser.

IV. Entretien et remisage

1. Retirez la batterie et attendez l'arrêt de tout mouvement avant de régler, réviser, nettoyer ou ranger la machine.
2. Respectez toujours les instructions pour réviser ou réparer la machine, la batterie ou le chargeur de batterie. Pour assurer l'entretien sécuritaire du produit, ne le confiez qu'à un dépositaire-réparateur agréé utilisant exclusivement des pièces de rechange identiques.
3. Portez des gants et une protection oculaire pour faire l'entretien de la machine.
4. Lorsque vous faites l'entretien du rotor, n'oubliez pas qu'il peut encore bouger même si l'alimentation électrique est coupée.
5. Pour obtenir des résultats optimaux, utilisez uniquement des pièces de rechange et des accessoires Toro d'origine. Les pièces de rechange et accessoires d'une autre marque peuvent être dangereux.
6. Faites l'entretien de la machine – Gardez les poignées propres et sèches, et exemptes d'huile et de graisse. Gardez toujours les protections en place et en bon état. Utilisez uniquement des pièces de rechange identiques.
7. Contrôlez fréquemment le serrage de toutes les fixations pour garantir le fonctionnement sûr de la machine.

8. Vérifiez qu'aucune pièce de la machine n'est endommagée. Assurez-vous qu'aucune pièce mobile n'est mal alignée ou grippée, et qu'aucune pièce n'est cassée, mal fixée ou présente tout autre défaut susceptible d'en affecter le fonctionnement. Sauf indication contraire dans les instructions, faites réparer ou remplacer les protections ou les pièces endommagées par un dépositaire-réparateur agréé.
9. Lorsque la batterie ne sert pas, rangez-la à l'écart d'objets métalliques tels que trombones, pièces de monnaie, clés, clous et vis qui pourraient relier les bornes entre elles. Un court-circuit aux bornes de la batterie peut causer des brûlures ou un incendie.
10. Lorsque vous n'utilisez pas la machine, rangez-la dans un local sec et sécurisé, et hors de la portée des enfants.
11. Si vous remisez la machine plus d'un mois, reportez-vous à la section [Remisage \(page 27\)](#) pour prendre connaissance de renseignements importants.

CONSERVEZ CES INSTRUCTIONS

Autocollants de sécurité et d'instruction



Des autocollants de sécurité et des instructions bien visibles par l'opérateur sont placés près de tous les endroits potentiellement dangereux. Remplacez tout autocollant endommagé ou manquant.

Modèle 39909

⚠ WARNING To reduce risk of injury to persons, remove battery pack when not in use. Store indoors. For use with approved TORO 60V accessories, batteries & charger models.

⚠ AVERTISSEMENT Pour réduire les risques de blessures corporelles, retirez la batterie quand vous ne l'utilisez pas. Remiser à l'intérieur. À utiliser avec les accessoires, batteries et modèles de chargeurs TORO 60V approuvés.

⚠ ADVERTENCIA Para reducir el riesgo de lesiones a personas, retire la batería cuando no esté en uso. Únicamente para uso doméstico. Para su uso con modelos aprobados de baterías y cargadores TORO de 60 V.

⚠ CAUTION Use for snow removal only. **⚠ ATTENTION** Utiliser uniquement pour le déneigement.

⚠ PRECAUCIÓN Sólo para quitar nieve.

TORO
WARNING: Cancer and Reproductive Harm - www.P65Warnings.ca.gov. For more information, please visit www.ttcocaprop65.com
THE TORO COMPANY
 8111 Lyndale Avenue South
 Bloomington, MN 55420-1198 USA
AVERTISSEMENT: Cancer et troubles de l'appareil reproducteur - www.P65Warnings.ca.gov. Pour plus d'informations, veuillez visiter www.toro.com/CAProp65
PATENT: www.ttcopats.com
ADVERTENCIA: Cáncer y Daño Reproductivo - www.P65Warnings.ca.gov. Para obtener más información, visite www.toro.com/CAProp65
Country of Origin: VIETNAM
 Conforms to / Conforme à la norme CSA-C22.2 #147-15 / Cumples la norma UL 60335-1, UL 1090, UL 2595
 Certified to / Certifié / Homologada según

60V MAX* DC   **800797**

*60VDC MAXIMUM / 54VDC NOMINAL
 *60 VDC MAXIMUM / 54 VDC NOMINALE
 *60 VDC MÁXIMA / 54 VDC NOMINAL

950W RATED / 950 W NOMINALE / 950 W NOMINAL

Model: **39909** Date Code: 
 Modèle / Modelo: **39909** Code de date: **MM YY**
 Código de fecha: **MM YY**

Serial Number: **31800000**
 Numéro de série: **31800000**
 Número de Serie: **31800000**

31800000 MM YY

decal161-6044

161-6044

1. Double isolation

Modèle 39909T

⚠ WARNING To reduce risk of injury to persons, remove battery pack when not in use. Store indoors. For use with approved TORO 60V accessories, batteries & charger models.

⚠ AVERTISSEMENT Pour réduire les risques de blessures corporelles, retirez la batterie quand vous ne l'utilisez pas. Remiser à l'intérieur. À utiliser avec les accessoires, batteries et modèles de chargeurs TORO 60V approuvés.

⚠ ADVERTENCIA Para reducir el riesgo de lesiones a personas, retire la batería cuando no esté en uso. Únicamente para uso doméstico. Para su uso con modelos aprobados de baterías y cargadores TORO de 60 V.

⚠ CAUTION Use for snow removal only. **⚠ ATTENTION** Utiliser uniquement pour le déneigement.

⚠ PRECAUCIÓN Sólo para quitar nieve.

TORO
WARNING: Cancer and Reproductive Harm - www.P65Warnings.ca.gov. For more information, please visit www.ttcocaprop65.com
THE TORO COMPANY
 8111 Lyndale Avenue South
 Bloomington, MN 55420-1198 USA
AVERTISSEMENT: Cancer et troubles de l'appareil reproducteur - www.P65Warnings.ca.gov. Pour plus d'informations, veuillez visiter www.toro.com/CAProp65
PATENT: www.ttcopats.com
ADVERTENCIA: Cáncer y Daño Reproductivo - www.P65Warnings.ca.gov. Para obtener más información, visite www.toro.com/CAProp65
Country of Origin: VIETNAM
 Conforms to / Conforme à la norme CSA-C22.2 #147-15 / Cumples la norma UL 60335-1, UL 1090, UL 2595
 Certified to / Certifié / Homologada según

60V MAX* DC   **800797**

*60VDC MAXIMUM / 54VDC NOMINAL
 *60 VDC MAXIMUM / 54 VDC NOMINALE
 *60 VDC MÁXIMA / 54 VDC NOMINAL

950W RATED / 950 W NOMINALE / 950 W NOMINAL

Model: **39909T** Date Code: 
 Modèle / Modelo: **39909T** Code de date: **MM YY**
 Código de fecha: **MM YY**

Serial Number: **31800000**
 Numéro de série: **31800000**
 Número de Serie: **31800000**

31800000 MM YY

decal161-6045

161-6045

1. Double isolation

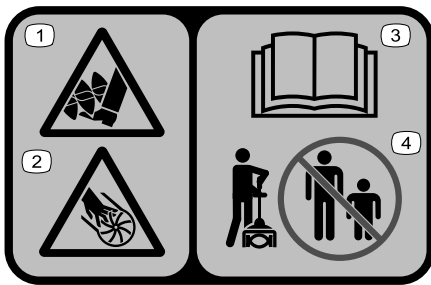

decal140-8464

140-8464

1. Risque de coupure/mutilation des pieds par la vis sans fin
2. Risque de coupure/mutilation des pieds par la turbine
3. Lisez le *Manuel de l'utilisateur*.
4. Ne laissez approcher personne.



decal94-8072

94-8072



decal145-8287

145-8287

1. Lire le *Manuel de l'utilisateur*.
2. Programme de recyclage des batteries Call2Recycle®
3. Recycler la batterie
4. Ne pas jeter n'importe où
5. Tenir à l'écart du feu ou des flammes
6. Ne pas exposer à la pluie
7. Risque de choc électrique

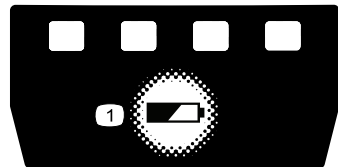

decal161-3764

161-3764

1. État de charge de la batterie



decal161-3774

161-3774



decal161-3775

161-3775

1. La batterie est en charge.
2. La batterie est complètement chargée.
3. La température de la batterie est supérieure ou inférieure à la plage de température appropriée.
4. Anomalie de charge de la batterie

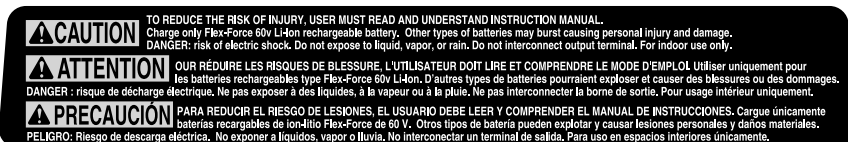

decal161-3788

161-3788

Mise en service

Important: La batterie n'est pas complètement chargée à l'achat. Avant la toute première utilisation de la machine, voir [Charge la batterie \(page 23\)](#).

Montage du chargeur de batterie (option)

Si vous le souhaitez, vous pouvez fixer le chargeur de batterie solidement sur un mur à l'aide des fentes situées au dos.

Montez-le à l'intérieur (par exemple dans un garage ou tout autre endroit à l'abri de l'humidité), à proximité d'une prise de courant et hors de la portée des enfants.

Voir la [Figure 3](#) pour vous aider à monter le chargeur.

Pour fixer le chargeur en place, insérez-le sur les fixations installées à la bonne position (fixations non incluses).

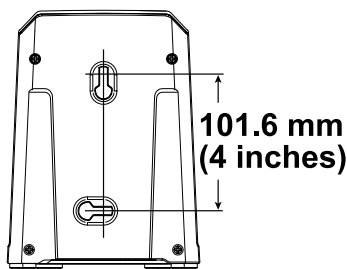

Figure 3

g290534

Dépliage du manche

1. Dépliez le manche (A de la [Figure 4](#)).
2. Placez le bouton de verrouillage situé sur la moitié inférieure du manche en face du trou situé sur la moitié supérieure, et emboîtez-les 2 moitiés ensemble (B et C de la [Figure 4](#)).

Remarque: Le bouton de verrouillage s'enclenche dans le trou quand les deux moitiés du manche sont correctement emboîtées (D de la [Figure 4](#)).

3. À l'aide de la clé Allen fournie, serrez la vis sur le connecteur du manche jusqu'à ce qu'il soit bien fixé (E de la [Figure 4](#)).

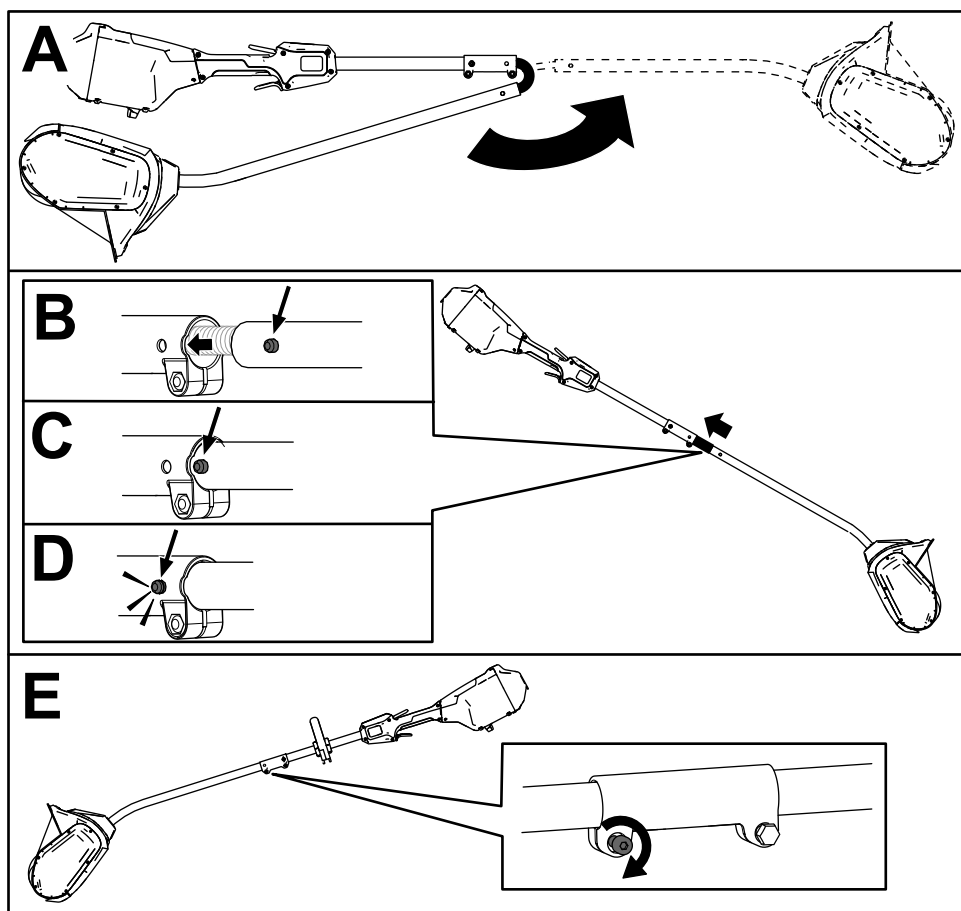

Figure 4

g543891

Montage de la poignée auxiliaire

1. Séparez la poignée auxiliaire du support en retirant les 4 vis à tête creuse à l'aide de la clé Allen fournie (A de la [Figure 5](#)).
2. Placez la poignée auxiliaire au-dessus de son support sur le manche (B de la [Figure 5](#)).
3. Fixez la poignée auxiliaire à son support à l'aide des 4 vis à tête creuse retirées précédemment (C de la [Figure 5](#)).

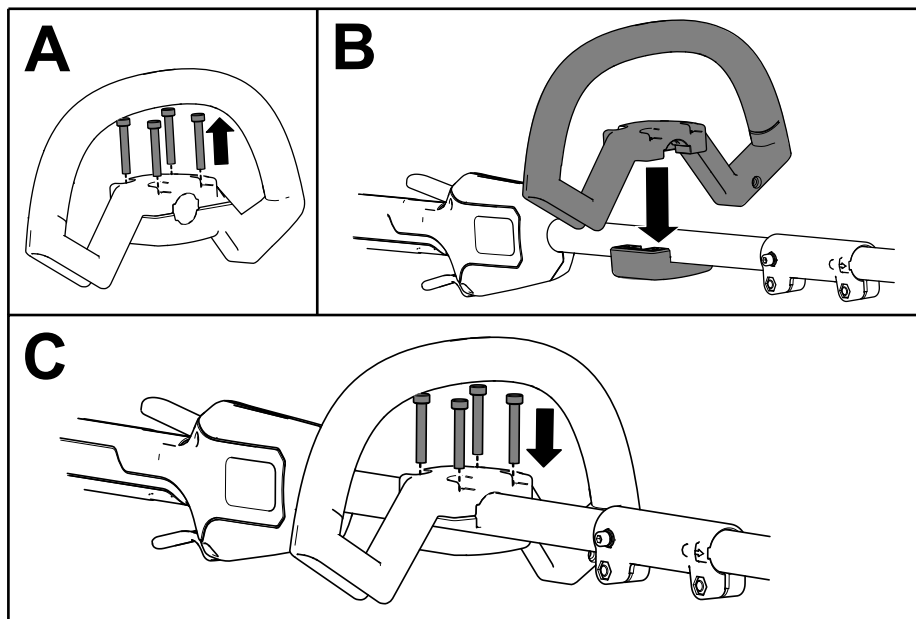

Figure 5

g382609

Vue d'ensemble du produit

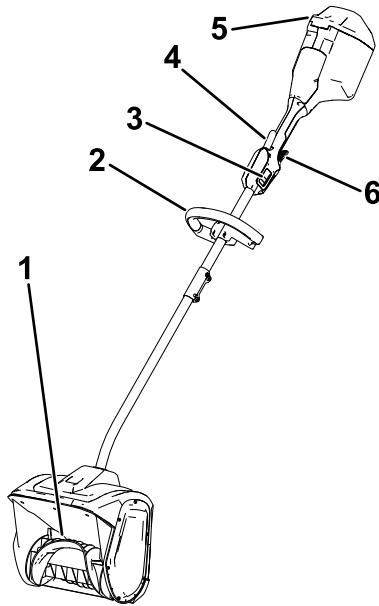

Figure 6

g543893

- | | |
|---------------------------|-----------------------------|
| 1. Rotor | 4. Gâchette de verrouillage |
| 2. Poignée | 5. Couvercle de la batterie |
| 3. Commutateur 2 vitesses | 6. Gâchette de marche |

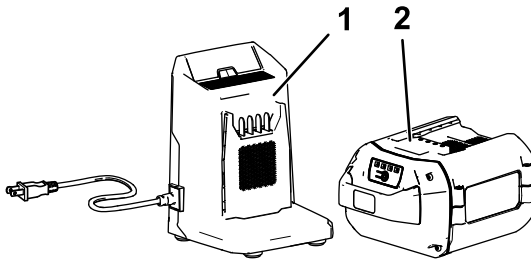

Figure 7

g355813

- | | |
|---|---|
| 1. Chargeur de batterie 2 A (inclus avec le modèle 39909) | 2. Batterie 2,5 Ah (incluse avec le modèle 39909) |
|---|---|

Caractéristiques techniques

Batterie

| | |
|---|------------------|
| Capacité de la batterie | 2,5 Ah 135 Wh |
| Tension batterie selon le fabricant = 60 V max., 54 V nominale. La tension réelle varie en fonction de la charge. | |

Chargeur de batterie

| | |
|--------|---|
| Type | Chargeur de batterie lithium-ion de 60 V max. |
| Entrée | 120 V c.a. ~2 A, 60 Hz |
| Sortie | 60 V c.c.  2 A MAX |

Plages de température adéquates

| | |
|----------------------------------|------------------------------------|
| Charger/ranger la batterie entre | 5 °C (41 °F) et 40 °C (104 °F)* |
| Utiliser la batterie entre | -30 °C (-22 °F) et 49 °C (120 °F)* |
| Utiliser la machine entre | -30 °C (-22 °F) et 49 °C (120 °F)* |

*Le temps de charge sera plus long en dehors de cette plage de température.

Rangez la machine, la batterie et le chargeur de batterie dans un local fermé, propre et sec.

Accessoires/outils

Une sélection d'outils et accessoires agréés par Toro est disponible pour augmenter et améliorer les capacités de la machine. Pour obtenir la liste de tous les accessoires et outils agréés, contactez votre dépositaire-réparateur ou distributeur Toro agréé, ou rendez-vous sur le site www.Toro.com.

Pour garantir un rendement optimal et conserver la certification de sécurité de la machine, utilisez uniquement des pièces de rechange et accessoires Toro d'origine. Les pièces de rechange et accessoires d'autres constructeurs peuvent être dangereux.

Utilisation

Démarrage de la machine

Important: Utilisez la batterie uniquement à des températures comprises dans la plage adéquate; voir [Caractéristiques techniques](#) (page 19).

1. Vérifiez que les prises d'air à l'arrière de la machine ne sont pas recouvertes de neige ou de glace ([Figure 8](#)).

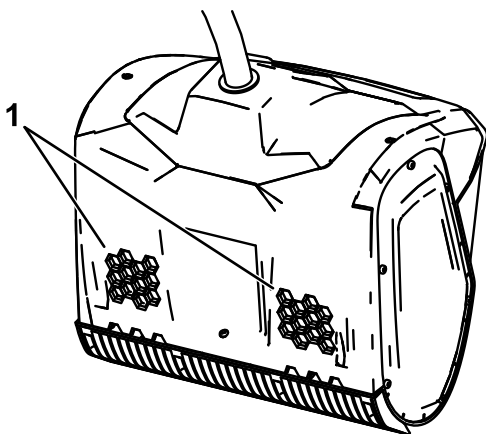

Figure 8

g316735

1. Prises d'air

-
2. Ouvrez le couvercle de la batterie ([Figure 9](#))
 3. Alignez le creux de la batterie sur la languette dans le logement de la batterie ([Figure 9](#)).
 4. Poussez la batterie dans son logement jusqu'à ce qu'elle s'enclenche dans le verrou ([Figure 9](#)).

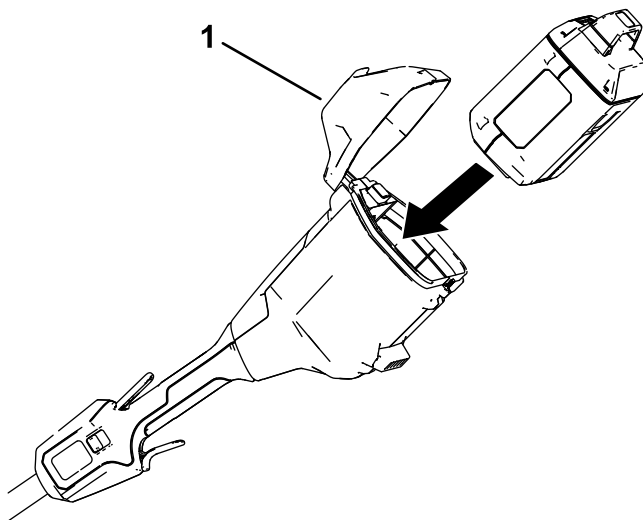

Figure 9

g316333

1. Couverture de la batterie

5. Refermez le couvercle de la batterie.

Remarque: Si le couvercle du compartiment de la batterie ne se ferme pas complètement, cela signifie que la batterie n'est pas parfaitement insérée.

6. Pour mettre la machine en marche, appuyez sur la gâchette de verrouillage, puis serrez la gâchette de marche (Figure 10).

Remarque: Faites coulisser le commutateur 2 vitesses pour modifier la vitesse du rotor.

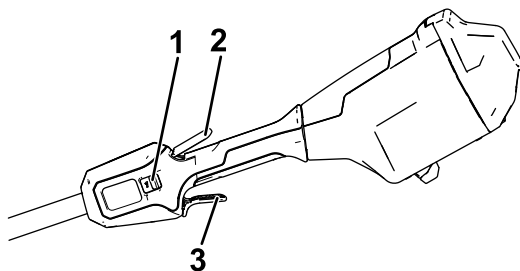

Figure 10

g316334

1. Commutateur 2 vitesses
2. Gâchette de verrouillage
3. Gâchette de marche

Arrêt de la machine

Pour arrêter la machine, relâchez la gâchette.

Chaque fois que la machine ne sert pas ou que vous la transportez vers ou de la zone de travail, enlevez la batterie; voir [Retrait de la batterie](#) (page 22).

Retrait de la batterie

Ouvrez le couvercle de la batterie, appuyez sur le verrou de batterie pour la débloquer et tirez-la hors de la machine ([Figure 11](#)).

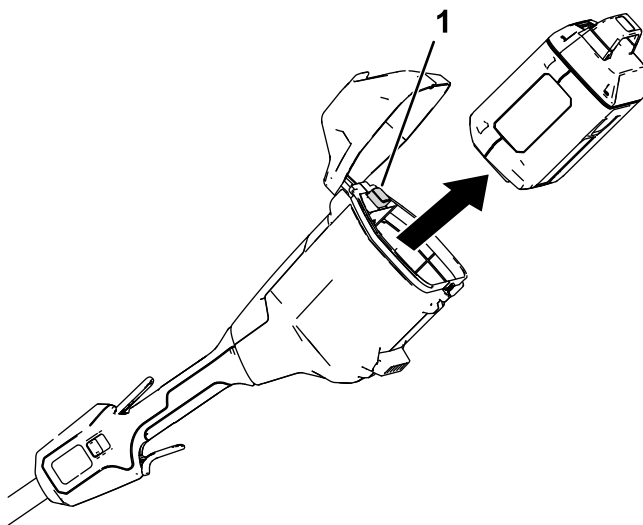

Figure 11

g316335

1. Verrou de batterie

Charge la batterie

Important: La batterie n'est pas complètement chargée à l'achat. Avant d'utiliser l'outil pour la première fois, placez la batterie dans le chargeur et chargez-la jusqu'à ce que les DEL indiquent que la batterie est complètement chargée. Lisez toutes les consignes de sécurité.

Important: Chargez la batterie uniquement à des températures comprises dans la plage adéquate; voir [Caractéristiques techniques](#) (page 19).

Remarque: À tout moment, appuyez sur le bouton indicateur de charge de la batterie pour afficher la charge actuelle (DEL).

1. Vérifiez que les événements et les bornes de charge de la batterie et du chargeur sont exempts de poussière et de débris.

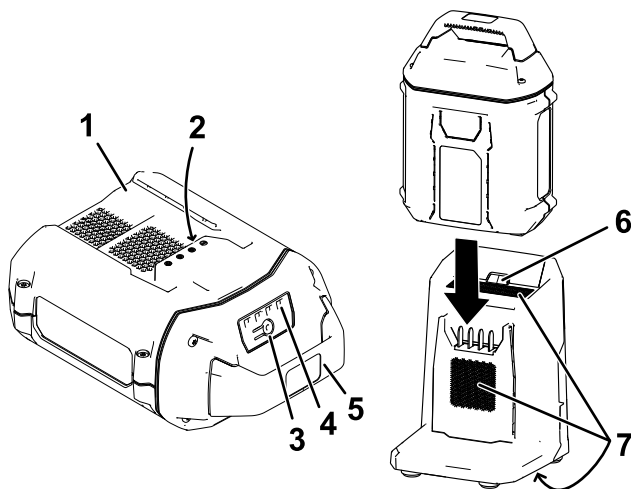

Figure 12

- | | |
|--------------------------------|------------------------|
| 1. Creux de la batterie | 5. Poignée |
| 2. Bornes de la batterie | 6. DEL du chargeur |
| 3. Bouton indicateur de charge | 7. Événets du chargeur |
| 4. DEL (charge actuelle) | |

2. Placez le creux de la batterie (Figure 12) devant la languette du chargeur.
3. Glissez la batterie dans le chargeur jusqu'à ce qu'elle soit complètement enclenchée (Figure 12).
4. Pour retirer la batterie du chargeur, faites-la glisser vers l'arrière.

g473274

5. Reportez-vous au tableau ci-dessous pour interpréter les indications de la DEL sur le chargeur de batterie.

| DEL | Indication |
|--------------------|---|
| Arrêt | Pas de batterie présente |
| Clignotement vert | Batterie en charge |
| Verte | Batterie chargée |
| Rouge | La température du chargeur et/ou de la batterie est supérieure ou inférieure à la plage appropriée. |
| Clignotement rouge | Anomalie de charge de la batterie* |

*Voir la section [Dépistage des défauts \(page 28\)](#) pour plus de précisions.

Important: Vous pouvez laisser la batterie dans le chargeur pendant de courtes périodes entre deux utilisations.

Si la batterie ne doit pas servir pendant une période prolongée, retirez-la du chargeur; voir [Remisage \(page 27\)](#).

Conseils d'utilisation

- Mettez la machine en marche et inclinez-le en avant jusqu'à ce que la lame racleuse touche le sol. Poussez la machine en avant à la vitesse qui convient le mieux, mais pas trop vite afin de dégager le chemin entièrement. La largeur et l'épaisseur de la couche de neige déterminent la vitesse de déplacement.
- Pour déblayer la neige efficacement, éjectez-la dans le sens du vent et empiétez légèrement sur chaque passage.
- La machine peut déblayer la neige jusqu'à 15 cm (6 po) d'épaisseur en un passage. Si la neige est plus épaisse, tenez la machine par les poignées supérieure et inférieure et avancez en la balançant d'un côté à l'autre. Déblayez jusqu'à 15 cm (6 po) de neige à chaque passage et recommencez autant de fois que nécessaire.

Entretien

⚠ DANGER

Tout contact avec le rotor peut causer de graves blessures.

- Retirez la batterie avant tout réglage ou entretien de la machine.
- Portez toujours des gants pour régler ou faire l'entretien de la machine.

Remplacement de la lame racleuse

Périodicité des entretiens: Toutes les 20 heures

Retirez les 4 vis de fixation de la lame racleuse et remplacez la lame si nécessaire.

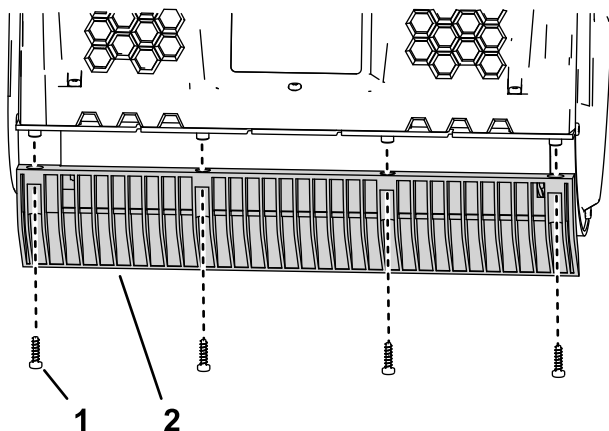

Figure 13

g316736



1. Vis

2. Lame racleuse

Préparation de la batterie pour le recyclage

Important: Après avoir retiré la batterie, recouvrez les bornes de ruban adhésif épais. N'essayez pas de détruire ou de démonter la batterie ni de déposer aucun de ses composants.

Contactez votre municipalité locale ou votre dépositaire-réparateur ou distributeur agréé pour plus de renseignements sur le recyclage responsable de la batterie.

| | |
|---|--|
|  | <p>Les batteries lithium-ion qui portent le label Call2Recycle peuvent être recyclées auprès de n'importe quel revendeur ou centre de recyclage de batteries participant au programme Call2Recycle (États-Unis et Canada uniquement). Pour trouver le revendeur ou le centre participant le plus proche, téléphonez au 1-800-822-8837 ou rendez-vous sur www.call2recycle.org.</p> |
|  | <p>Les batteries lithium-ion qui portent le label HEB (batterie haute énergie) représenté ici, et les batteries Flex-Force 60 V de 6 Ah ou plus, peuvent être recyclées auprès de n'importe quel dépositaire ou revendeur participant au programme Call2Recycle HEB. Pour trouver le dépositaire ou le revendeur le plus proche, rendez-vous sur www.hebattery.org.</p> |

Si vous ne trouvez pas de revendeur ou de centre participant à proximité, ou pour tout renseignement sur le programme de recyclage auquel votre batterie peut prétendre, visitez le site du service client mentionné dans le manuel de l'utilisateur de votre outil/matériel pour plus de renseignements sur le recyclage responsable de la batterie.

Hors des États-Unis et du Canada, veuillez contacter votre centre de réparation ou distributeur agréé pour plus de renseignements sur le recyclage responsable de la batterie.

Entretien

Si la machine nécessite un entretien, confiez-la à un dépositaire-réparateur agréé.

Remisage

Important: Remisez la machine, la batterie et le chargeur uniquement à des températures comprises dans la plage adéquate; voir [Caractéristiques techniques \(page 19\)](#).

Important: Si vous remisez la machine pendant un an ou plus, retirez la batterie de la machine et chargez-la jusqu'à ce que 1 ou 2 de ses DEL deviennent vertes sur la batterie. Ne remisez pas une batterie complètement chargée ou complètement déchargée. Avant de remettre la machine en service, chargez la batterie jusqu'à ce que le voyant gauche du chargeur devienne vert ou que les 4 DEL de la batterie deviennent vertes.

- Débranchez la machine de l'alimentation (autrement dit, retirez la batterie) et recherchez tout dommage éventuel après utilisation.
- Débarrassez la machine de tout corps étranger.
- Ne remisez pas la machine ou le chargeur en laissant la batterie dessus.
- Lorsqu'ils ne servent pas, rangez la machine, la batterie et le chargeur de batterie hors de la portée des enfants.
- Gardez la machine, la batterie et le chargeur à l'écart des agents corrosifs, tels que produits chimiques de jardinage et sels de dégivrage.
- Pour réduire les risques de blessures graves, ne rangez pas la batterie à l'extérieur ou dans un véhicule.
- Rangez la machine, la batterie et le chargeur de batterie dans un local fermé, propre et sec.

Dépistage des défauts

Effectuez uniquement les opérations décrites dans ces instructions. Tout autre contrôle, entretien ou réparation doit être réalisé par un centre d'entretien agréé ou un spécialiste qualifié si vous n'arrivez pas à résoudre le problème vous-même.

Retirez toujours la batterie avant de dépanner, de contrôler, de nettoyer ou de faire l'entretien de l'outil.

| Problème | Cause possible | Mesure corrective |
|---|--|---|
| La machine ne fonctionne pas ou fonctionne par intermittence. | <ol style="list-style-type: none">1. La batterie n'est pas complètement installée dans la machine.2. La batterie n'est pas chargée.3. La batterie est endommagée.4. Un autre problème électrique existe sur la machine. | <ol style="list-style-type: none">1. Enlevez et remettez la batterie en place dans la machine, en prenant soin de l'insérer et l'enclencher complètement.2. Enlevez la batterie de la machine et chargez-la.3. Remplacez la batterie.4. Contactez un dépositaire-réparateur agréé. |
| La machine n'atteint pas sa pleine puissance. | <ol style="list-style-type: none">1. La capacité de charge de la batterie est trop faible.2. Les événements sont bouchés. | <ol style="list-style-type: none">1. Enlevez la batterie de la machine et chargez-la complètement.2. Nettoyez les événements. |
| La machine produit des vibrations ou des bruits excessifs. | <ol style="list-style-type: none">1. Le rotor est endommagé. | <ol style="list-style-type: none">1. Contactez un dépositaire-réparateur agréé. |
| La batterie se décharge rapidement. | <ol style="list-style-type: none">1. La température de la batterie est supérieure ou inférieure à la plage de température appropriée.2. La machine est surchargée. | <ol style="list-style-type: none">1. Placez la batterie dans un endroit sec, où la température est comprise entre 5 °C (41 °F) et 40 °C (104 °F).2. Travaillez plus lentement. |

| Problème | Cause possible | Mesure corrective |
|---|--|--|
| Le chargeur de batterie est défectueux. | <ol style="list-style-type: none"> <li data-bbox="386 110 675 240">1. La température du chargeur de batterie est supérieure ou inférieure à la plage de température adéquate. <li data-bbox="386 280 675 354">2. La prise utilisée pour brancher le chargeur n'est pas sous tension. | <ol style="list-style-type: none"> <li data-bbox="707 110 1000 264">1. Débranchez le chargeur de batterie et placez-le dans un endroit sec où la température est comprise entre 5 et 40 °C (41 et 104 °F). <li data-bbox="707 280 1000 354">2. Demandez à un électricien qualifié de réparer la prise. |
| La DEL du chargeur de batterie est rouge. | <ol style="list-style-type: none"> <li data-bbox="386 386 675 540">1. La température du chargeur et/ou de la batterie est supérieure ou inférieure à la plage de température adéquate. | <ol style="list-style-type: none"> <li data-bbox="707 386 1000 565">1. Débranchez le chargeur et placez-le, ainsi que la batterie, dans un endroit sec où la température est comprise entre 5 et 40 °C (41 et 104 °F). |
| La DEL du chargeur de batterie clignote en rouge. | <ol style="list-style-type: none"> <li data-bbox="386 589 675 695">1. Une erreur de communication s'est produite entre la batterie et le chargeur. <li data-bbox="386 1125 675 1149">2. La batterie est faible. | <ol style="list-style-type: none"> <li data-bbox="707 589 1000 1109">1. Retirez la batterie du chargeur, débranchez le chargeur de la prise et patientez 10 secondes. Rebranchez le chargeur sur la prise secteur et insérez la batterie dans le chargeur. Si la DEL du chargeur clignote encore en rouge, répétez cette procédure. Si la DEL du chargeur clignote toujours en rouge après 2 tentatives, mettez la batterie au rebut correctement dans un centre de recyclage de batteries. <li data-bbox="707 1125 1000 1334">2. Contactez votre dépositaire-réparateur agréé si la batterie est sous garantie, ou mettez la batterie au rebut correctement dans un centre de recyclage de batteries. |

Remarques:

Proposition 65 de Californie – Information concernant cet avertissement

En quoi consiste cet avertissement?

Certains produits commercialisés présentent une étiquette d'avertissement semblable à ce qui suit :



AVERTISSEMENT : Cancer et troubles de la reproduction – www.p65Warnings.ca.gov.

Qu'est-ce que la Proposition 65?

La Proposition 65 s'applique à toute société exerçant son activité en Californie, qui vend des produits en Californie ou qui fabrique des produits susceptibles d'être vendus ou importés en Californie. Elle stipule que le Gouverneur de Californie doit tenir et publier une liste des substances chimiques connues comme causant des cancers, malformations congénitales et/ou autres troubles de la reproduction. Cette liste, qui est mise à jour chaque année, comprend des centaines de substances chimiques présentes dans de nombreux objets du quotidien. La Proposition 65 a pour objet d'informer le public quant à l'exposition à ces substances chimiques.

La Proposition 65 n'interdit pas la vente de produits contenant ces substances chimiques, mais impose la présence d'avertissements sur tout produit concerné, sur son emballage ou sur la documentation fournie avec le produit. D'autre part, un avertissement de la Proposition 65 ne signifie pas qu'un produit est en infraction avec les normes ou exigences de sécurité du produit. De fait, le gouvernement californien a clairement précisé qu'un avertissement de la Proposition 65 « était différent d'une décision réglementaire établissant l'innocuité d'un produit ». Bon nombre de ces substances chimiques sont utilisées dans des produits du quotidien depuis des années, sans aucun effet nocif documenté. Pour plus de renseignements, rendez-vous sur <https://oag.ca.gov/prop65/faqs-view-all>.

Un avertissement de la Proposition 65 signifie qu'une société a soit (1) évalué l'exposition et conclu qu'elle dépassait le « niveau ne posant aucun risque significatif »; soit (2) choisi d'émettre un avertissement simplement sur la base de sa compréhension quant à la présence d'une substance chimique de la liste, sans tenter d'en évaluer l'exposition.

Cette loi s'applique-t-elle partout?

Les avertissements de la Proposition 65 sont exigés uniquement en vertu de la loi californienne. Ces avertissements sont présents dans tout l'état de Californie, dans des environnements très variés, notamment mais pas uniquement les restaurants, magasins d'alimentation, hôtels, écoles et hôpitaux, et sur un vaste éventail de produits. En outre, certains détaillants en ligne et par correspondance fournissent des avertissements de la Proposition 65 sur leurs sites internet ou dans leurs catalogues.

Quelles différences entre les avertissements de Californie et les limites fédérales?

Les normes de la Proposition 65 sont souvent plus strictes que les normes fédérales et internationales. Diverses substances exigent un avertissement de la Proposition 65 à des niveaux bien inférieurs aux limites d'intervention fédérales. Par exemple, la norme de la Proposition 65 en matière d'avertissements pour le plomb se situe à 0,5 µg/jour, soit bien moins que les normes fédérales et internationales.

Pourquoi l'avertissement ne figure-t-il pas sur tous les produits semblables?

- Pour les produits commercialisés en Californie, l'étiquetage Proposition 65 est exigé, tandis qu'il ne l'est pas sur des produits similaires commercialisés ailleurs.
- Il se peut qu'une société impliquée dans un procès lié à la Proposition 65 et parvenant à un accord soit obligée d'utiliser les avertissements de la Proposition 65 pour ses produits, tandis que d'autres sociétés fabriquant des produits semblables peuvent ne pas être soumises à cette obligation.
- L'application de la Proposition 65 n'est pas uniforme.
- Certaines sociétés peuvent choisir de ne pas indiquer d'avertissements car elles considèrent qu'elles n'y sont pas obligées au titre de la Proposition 65; l'absence d'avertissements sur un produit ne signifie pas que le produit ne contient pas de substances de la liste à des niveaux semblables.

Pourquoi cet avertissement apparaît-il sur les produits Toro?

Toro a choisi de fournir aux consommateurs le plus d'information possible afin qu'ils puissent prendre des décisions éclairées quant aux produits qu'ils achètent et utilisent. Toro fournit des avertissements dans certains cas d'après ses connaissances quant à la présence de l'une ou plusieurs des substances chimiques de la liste, sans en évaluer le niveau d'exposition, car des exigences de limites ne sont pas fournies pour tous les produits chimiques de la liste. Bien que l'exposition avec les produits Toro puisse être négligeable ou parfaitement dans les limites « sans aucun risque significatif », par mesure de précaution, Toro a décidé de fournir les avertissements de la Proposition 65. De plus, en l'absence de ces avertissements, la société Toro pourrait faire l'objet de poursuites par l'État de Californie ou par des particuliers cherchant à faire appliquer la Proposition 65, et donc être assujettie à d'importantes pénalités.

REV



Count on it.