



13-32G

Wheel Horse-traktorplæneklipper

Modelnr. 70185 – serienr. 240000001 og højere

Betjeningsvejledning



Vigtigt Motoren i dette produkt er ikke udstyret med en gnistfangerlydpotte. Nogle steder er det en overtrædelse af loven at bruge eller betjene denne motor på et skovbegrøet, buskbegrøet eller græsbeegrøet område.

Indholdsfortegnelse

	Side
Indledning	2
Sikkerhed	3
Gode råd om sikker kørsel på traktorer med rotorplæneklippere	3
Sikker kørsel på Toro-plæneklippere	5
Lydtryksniveau	5
Lydeffektniveau	5
Vibrationsniveau	5
Hældningsoversigt	7
Sikkerheds- og instruktionsmærkater	9
Benzin og olie	11
Anbefalet benzintype	11
Brug af brændstofstabilisator	11
Opfyldning af brændstoftanken	11
Kontrol af motoroliestanden	11
Betjening	12
Betjeningsanordninger	12
Aktivering af parkeringsbremsen	12
Indstilling af sædet	12
Betjening af skæreknivens kraftudtag	12
Indstilling af klippehøjden	13
Start af motoren	13
Standning af motoren	14
Kørsel fremad og bakning	14
Valg af kørehastighed	14
Standning af maskinen	14
Manuel skubning af maskinen	14
Brug af sikkerhedslåsesystemet	15
Afprøvning af sikkerhedslåsesystemet	16
Tømning af græsopsamleren	17
Montering af genbrugsdækslet	17
Montering af udblæsningsslisken	18
Tip vedrørende betjening	19
Vedligeholdelse	20
Skema over anbefalet vedligeholdelse	20
Serviceeftersyn af motorolien	21
Serviceeftersyn af batteriet	22
Serviceeftersyn af luftfilteret	23
Serviceeftersyn af tændrøret	25
Kontrol af dæktrykket	26
Smøring af maskinen	26
Kontrol af parkeringsbremsen	26

	Side
Tømning af brændstoftanken	26
Udskiftning af brændstoffilter	27
Serviceeftersyn af sikringen/-erne	27
Serviceeftersyn af skærekniven	27
Nivellering af plæneklipperen	29
Vask af plæneklipperens underside	29
Vask af maskinen	30
Rengøring og opbevaring	30
Ledningsdiagram	32
Fejlfinding	33

Indledning

Læs denne vejledning omhyggeligt, så du kan lære at betjene og vedligeholde produktet korrekt. Oplysningerne i denne vejledning kan hjælpe dig og andre med at undgå person- og produktskade. Selvom Toro udvikler og fremstiller sikre produkter, er du selv ansvarlig for korrekt og sikker betjening af produktet.

Du kan kontakte Toro direkte på www.Toro.com for at få oplysninger om produkter og tilbehør, hjælp til at finde en forhandler og for at registrere dit produkt.

Når du har brug for service, originale Toro-dele eller yderligere oplysninger, bedes du kontakte en autoriseret serviceforhandler eller Toros kundeservice samt have produktets model- og serienummer parat. Figur 1 viser model- og serienummerets placering på produktet.

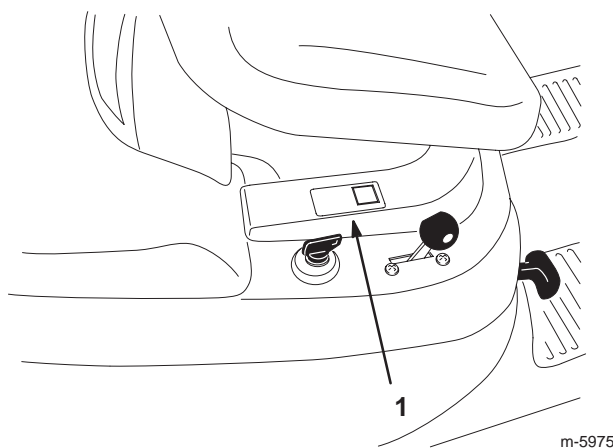

Figur 1

1. Model- og serienummerets placering

Skriv produktets model- og serienummer på linjerne herunder.

Modelnr. _____
Serienr. _____

Denne vejledning beskriver potentielle risici og oplyser dig om særlige sikkerhedsforanstaltninger, der skal hjælpe dig og andre med at undgå personskade, eventuelt med døden til følge. Ordene **Fare**, **Advarsel** og **Forsigtig** anvendes til at angive risikoniveauet. Uanset risikoniveauet skal du dog altid være yderst forsigtig.

Fare angiver en ekstremt stor risiko, der **vil** medføre alvorlig personskade eller død, hvis de anbefalede forholdsregler ikke følges.

Advarsel angiver en risiko, der **kan** medføre alvorlig personskade eller død, hvis de anbefalede forholdsregler ikke følges.

Forsigtig angiver en risiko, der kan medføre mindre personskade, hvis de anbefalede forholdsregler ikke følges.

I denne vejledning benyttes to andre ord til at fremhæve oplysninger. **Vigtigt** gør opmærksom på særlige mekaniske oplysninger, og **Bemærk**: understreger generelle oplysninger, der fortjener særlig opmærksomhed.

Sikkerhed

Gode råd om sikker kørsel på traktorer med rotorplæneklippere

Læs og forstå indholdet i denne vejledning, før motoren overhovedet startes.

▲ Dette er advarselssymbolet. Det bruges til at advare dig om mulige farer, der kan resultere i personskade. Følg alle sikkerhedsmeddelelser, du får i forbindelse med dette symbol, for at undgå mulig personskade eller død.

Følgende forskrifter stammer fra CEN-standarden EN 836:1997.

Dette produkt kan afskære hænder og fødder samt udslynge genstande. Følg altid sikkerhedsforskrifterne for at undgå alvorlig personskade eller død.

Uddannelse

- Læs anvisningerne omhyggeligt. Lær betjeningsanordningerne og udstyrets korrekte brug at kende.
- Lad aldrig børn eller andre personer, der ikke kender denne vejledning, bruge plæneklipperen. Der kan være nationale bestemmelser, der sætter grænser for brugerens alder.
- Klip aldrig græs, når der er mennesker, især børn, eller husdyr i nærheden.
- Husk, at operatøren eller brugeren er ansvarlig for ulykker eller farer, der måtte ramme andre mennesker eller deres ejendom.
- Tag ikke passagerer med.

- Alle førere bør søge at få professionel og praktisk vejledning. En sådan vejledning skal understrege:
 - Behovet for forsigtighed og koncentration i forbindelse med kørsel på plænetraktorer;
 - Herredømmet over plænetraktorer, der skrider ved kørsel på en skråning, kan ikke genetableres ved brug af bremsen. Hovedårsagerne til mistet herredømme er:
 - utilstrækkeligt hjulgreb;
 - for hurtig kørsel;
 - utilstrækkelig opbremsning;
 - maskintypen er uegnet til formålet;
 - manglende kendskab til jordforholdenes betydning, især skråninger;
 - forkert bugsering og lastfordeling.

Forberedelser

- Bær altid svært fodtøj og lange benklæder, når du klipper græs. Betjen ikke udstyret, når du går med bare fødder eller med åbne sandaler.
- Undersøg nøje området, hvor udstyret skal anvendes, og fjern alle genstande, som kan blive slynget af maskinen.
- **Advarsel** – Brændstof er meget brandfarligt.
 - Opbevar brændstof i beholdere, der er specielt konstrueret til formålet.
 - Fyld kun brændstof på udendørs, og ryg aldrig under påfyldningen.
 - Fyld brændstof på, før du starter motoren. Fjern aldrig dækslet til brændstoftanken, og fyld aldrig brændstof på, mens motoren kører eller er varm.
 - Hvis du spilder brændstof, skal du ikke forsøge at starte motoren, men flytte maskinen væk fra det sted, hvor brændstoffet er spildt. Foretag dig ikke noget, der kan antænde brændstoffet, før dampene er spredt.
 - Sæt alle dæksler til brændstoftanke og beholdere forsvarligt på igen.
- Udskift defekte lydpotter.
- Før brug skal du altid se efter, om knivene, knivboltene og skæreknivens heden er slidte eller beskadigede.

Betjening

- Betjen ikke motoren i et indelukket område, hvor der kan samle sig farlige kulilte-dampe.
- Klip kun græs i dagslys eller i godt, kunstigt lys.

- Før du forsøger at starte motoren, skal du udkoble alle koblinger til fastspændte knivanordninger og sætte traktoren i frigear.
- Brug aldrig maskinen på skråninger med større hældning end
 - 5°, når du klipper på tværs af skråningen;
 - 10°, når du klipper op ad skråningen;
 - 15°, når du klipper ned ad skråningen.
- Husk, at der ikke findes sikre skråninger. Kørsel på græsskråninger kræver særlig opmærksomhed. For at forhindre, at maskinen vælter, skal følgende forholdsregler overholdes:
 - undgå pludselig standsning eller start, når der køres op og ned ad skråninger;
 - aktiver koblingen langsomt, og sørg for, at maskinen altid er i gear, især når der køres nedad;
 - kørselshastigheden bør være lav på skråninger og i skarpe sving;
 - vær opmærksom på små forhøjninger og huller samt andre skjulte farer;
- Vær forsigtig, når du trækker last eller benytter tungt udstyr.
 - Brug kun godkendte bugseringspunkter på trækstangen.
 - Begræns læs til typer, som du har fuld sikkerhedsmæssig kontrol over.
 - Drej ikke skarpt. Vær forsigtig, når du bakker.
- Hold øje med trafikken, når du krydser eller kører i nærheden af veje.
- Stop skæreknivenes rotation, før du krydser andre overflader end græs.
- Når du bruger påmonterede redskaber, må du aldrig rette udkast af materiale mod omkringstående eller tillade nogen at komme nær maskinen, mens den kører.
- Brug aldrig plæneklipperen med beskadigede skjolde eller uden sikkerhedsanordninger korrekt påmonteret.
- Lav ikke om på motorens regulatorindstillinger, og kørsel på maskinen ved høj hastighed. Brug af motoren med for høje omdrejningstal kan øge risikoen for personskade.
- Før du forlader førersædet:
 - sørg for, at kraftudtaget er udkoblet, og redskaberne er sænket;
 - skift til frigear, og træk parkeringsbremsen;
 - stop motoren, og fjern nøglen.
- Frakobl drevet til redskaber, stands motoren, og tag tændrørskablerne af, eller fjern tændingsnøglen,
 - før du fjerner tilstopninger eller rens en tilstoppet udblæsning;
 - før du efterser, rengør eller arbejder på plæneklipperen;
 - efter at du har ramt et fremmedlegeme. Efterser plæneklipperen for skader, og foretag de nødvendige reparationer, før du starter og bruger maskinen igen;
 - hvis maskinen begynder at ryste unormalt (undersøg årsagen med det samme).
- Sørg for at udkoble drevet til redskaberne, når du transporterer maskinen fra et sted til et andet, eller når den ikke anvendes.
- Du skal standse motoren og sikre dig, at drevet til redskaberne er udkoblet,
 - før du fylder brændstof på;
 - før græsfanget fjernes;
 - før du foretager højdejusteringer, medmindre justeringen kan foretages fra førersædet,
- Du skal nedsætte motorens omdrejningstal, når motoren er ved at standse, og hvis motoren er udstyret med en brændstofafbryderventil, skal du lukke for brændstoffiltørslen, når du er færdig med at slå græs.

Vedligeholdelse og opbevaring

- Hold alle møtrikker, bolte og skruer tilspændte for at sikre, at udstyret er i sikker driftsmæssig stand.
- Opbevar aldrig udstyret med brændstof i tanken inde i en bygning, hvor dampe kan komme i kontakt med åben ild eller gnister.
- Lad motoren køle af, før du opbevarer maskinen på et lukket sted.
- Mindsk brandfaren ved at holde motoren, lyd-potten, batterirummet og brændstofopbevaringsområdet fri for græs, blade eller for meget fedt.
- Efterser jævnligt græsfanget for slid eller skader.
- Udskift slidte eller beskadigede dele af hensyn til sikkerheden.
- Hvis brændstoffranken skal tømmes, skal dette foregå udendørs.
- Når maskinen parkeres, sættes i garage eller efterlades uden opsyn, skal skærekniven sænkes, medmindre der anvendes en mekanisk sikkerhedslås.

Sikker kørsel på Toro-plæneklippere

Nedenstående afsnit indeholder oplysninger om sikkerhed specifikt i forbindelse med Toro-produkter eller andre sikkerhedsoplysninger, som du skal kende, og som ikke er indeholdt i CEN-standarder.

Brug kun Toro-godkendte redskaber. Garantien kan bortfalde, hvis maskinen bruges med redskaber, der ikke er godkendt.

Lydtryksniveau

Maskinen har et maksimalt lydtryk ved brugerens øre på 87 dBA, baseret på målinger af identiske maskiner i henhold til Direktiv 98/37/EF.

Lydeffektniveau

Maskinen har et garanteret lydstyrkeniveau på 100 dBA, baseret på målinger af identiske maskiner i henhold til Direktiv 2000/14/EF.

Vibrationsniveau

Maskinen overstiger ikke et vibrationsniveau for hele kroppen på $0,5 \text{ m/s}^2$, baseret på målinger af identiske maskiner i henhold til Direktiv 98/37/EF.

Hældningsoversigt

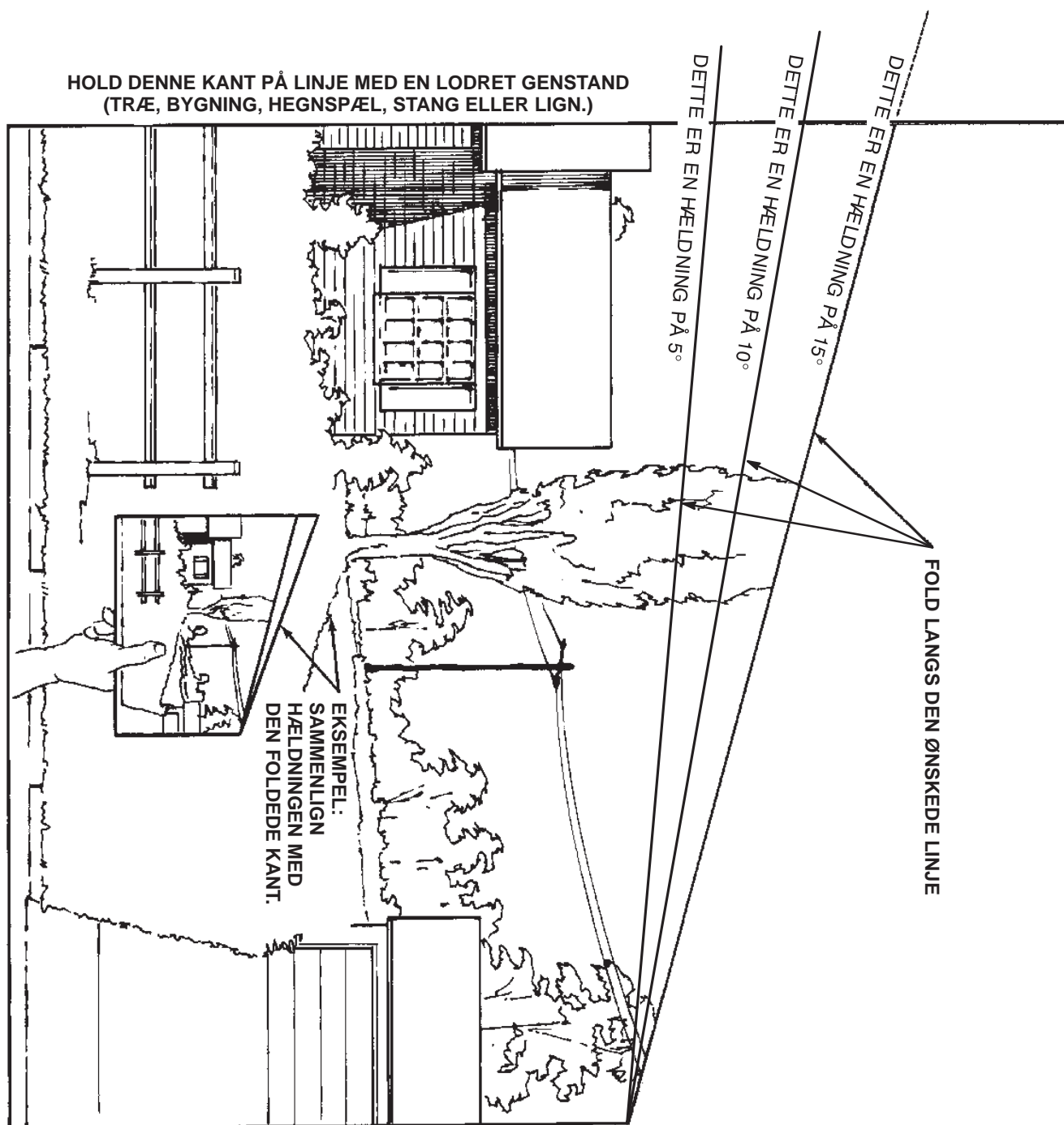

Sikkerheds- og instruktionsmærkater



Sikkerheds- og instruktionsmærkaterne kan nemt ses af operatøren og er placeret tæt på potentielle risikoområder. Beskadigede eller bortkomne mærkater skal udskiftes.



99-2986

1. Fare for knusning/lemlestelse for omkringstående – drej ikke nøglen, når der er børn til stede. Hold børn på sikker afstand af maskinen.



105-0529

1. Advarsel – den varme overflade må ikke berøres.



105-0530

1. Klippehøjde



105-0531

1. Udkobling af skæreknaven.



105-0532

1. Tilkobling af skæreknaven.



105-0535

1. Græsopsamleren er fuld.
2. Betjening i baggear

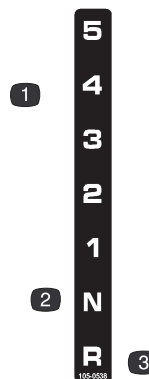

105-0538

1. Transmissionshastigheder
2. Neutral
3. Baggear

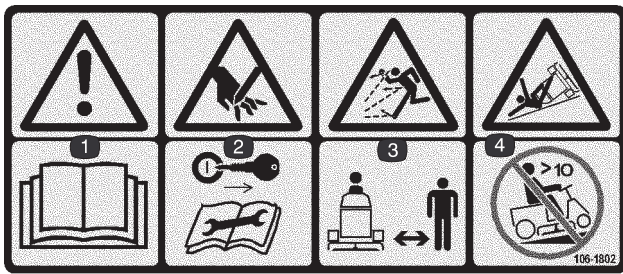

106-1802

1. Advarsel – læs *betjeningsvejledningen*.
2. Risiko for at afskære hænder – tag tændingsnøglen ud og læs instruktionerne, før der foretages servicering eller vedligeholdelse.
3. Fare for udslyngede genstande – hold sikker afstand til maskinen.
4. Risiko for væltning – brug aldrig maskinen på skråninger med større hældning end 10 grader.



106-2859

1. Kobling



106-2940

1. Advarsel – placér aldrig hænder eller fødder under plæneklipperen.



106-2942

1. Drej nøglen for at slå græs i baggear.



106-2943

1. Risiko for udslyngede genstande og afskæring – betjen ikke maskinen, når udblæsningsåbningen er utildækket. Betjen altid maskinen med genbrugsdækslet, den bageste udblæsningsdetektor eller græsopsamleren monteret.



Støbt i gulvet tæt ved bremsepedalen

1. Bremse



Støbt i gulvet tæt ved parkeringsbremsehåndtaget

1. Parkeringsbremse



Støbt i karrosseriet tæt ved gashåndtaget.

1. Hurtig
2. Langsom
3. Choker



Støbt i karrosseriet tæt ved tændingen.



1. Motor

Benzin og olie

Anbefalet benzintype

Brug blyfri almindelig bilbenzin (mindst 85 oktan). Du kan bruge blyholdig benzin, hvis blyfri benzin ikke kan skaffes.

Vigtigt Der må aldrig anvendes metanol, benzin indeholdende metanol eller gasohol, der indeholder mere end 10% ethanol, da dette kan beskadige motorens brændstofsysteem. Bland ikke olie i benzinen.

 **Fare** 

Under visse forhold er benzin meget brandfarlig og yderst eksplosiv. En brand eller eksplosion forårsaget af benzin kan give dig eller andre forbrændinger samt medføre tingsskade.

- Fyld tanken udendørs i et åbent område, når motoren er kold. Tør eventuel spildt benzin op.
- Fyld ikke brændstoftanken helt op. Fyld benzin på brændstoftanken, indtil niveauet er 6–13 mm under bunden af påfyldningsstuds. Dette giver benzinen i brændstoftanken plads til at udvide sig.
- Ryg aldrig, når du håndterer benzin, og hold dig på afstand af åben ild eller steder, hvor benzindampene kan antændes af en gnist.
- Opbevar benzin i en godkendt beholder og utilgængeligt for børn.
- Køb kun benzin til 30 dages forbrug.
- Anbring altid benzindunke på jorden et stykke fra køretøjet, før påfyldning påbegyndes.
- Fyld ikke benzindunke inde i et køretøj eller på en lastbil eller anhænger, da indvendige tæpper eller plastikforinger i lastbiler kan isolere dunken og forsinke tabet af eventuel statisk elektricitet.
- Når det er praktisk muligt, skal benzindrevet udstyr afmonteres fra lastbilen eller anhænger, og udstyret skal påfyldes med hjulene på jorden.
- Hvis dette ikke er muligt, skal påfyldningen af udstyret på en lastbil eller anhænger foretages med en løs dunk i stedet for direkte fra benzinstanderen.
- Hvis det er nødvendigt at benytte benzinstanderen, skal mundstykket hele tiden være i kontakt med kanten af åbningen i benzintanken eller -dunken, indtil påfyldningen afsluttes.

Brug af brændstofstabilisator

Brug af brændstofstabilisator i traktoren giver følgende fordele:

- holder benzinen frisk ved opbevaring i 90 dage eller derunder. Hvis benzinen skal opbevares i længere tid, skal benzinen tappes af brændstoftanken.
- renses motoren, når den kører.
- forhindrer opbygning af gummiagtige lakaflejringer i brændstofsysteem, som medfører startvanskeligheder.

Vigtigt Tilsæt aldrig brændstofadditiver, der indeholder metanol eller ethanol.

Tilsæt benzinen den korrekte mængde brændstofstabilisator.

Bemærk: Brændstofstabilisator er mest effektiv, når den blandes med frisk benzin. Brug altid brændstofstabilisator for at minimere risikoen for lakaflejringer i brændstofsysteem.

Opfyldning af brændstoftanken

1. Stop motoren, og vent på, at alle bevægelige dele standser.
2. Aktiver parkeringsbremsen.
3. Rengør området omkring brændstofdækslet, og afmonter dækslet.
4. Fyld blyfri almindelig benzin på brændstoftanken, indtil niveauet er 6–13 mm under bunden af påfyldningsstuds. **Fyld ikke brændstoftanken helt op.**

Bemærk: Dette giver benzinen i brændstoftanken plads til at udvide sig.

5. Skru brændstofdækslet godt fast.
6. Tør eventuel spildt benzin op.

Kontrol af motoroliestanden

Før du starter motoren og bruger maskinen, skal du kontrollere oliestanden i motorens krumtaphus. Se afsnittet Kontrol af oliestand, side 21.

Betjening

Bemærk: Maskinens venstre og højre side ses fra den normale betjeningsposition.

Betjeningsanordninger

Før du starter motoren og anvender maskinen, er det vigtigt, at du er fortrolig med alle maskinens betjeningsanordninger.

Aktivering af parkeringsbremsen

Aktiver altid parkeringsbremsen, når du standser maskinen eller efterlader den uden opsyn.

Aktivering af parkeringsbremsen

1. Skub bremsepedalen (fig. 2) ned, og hold den nede.

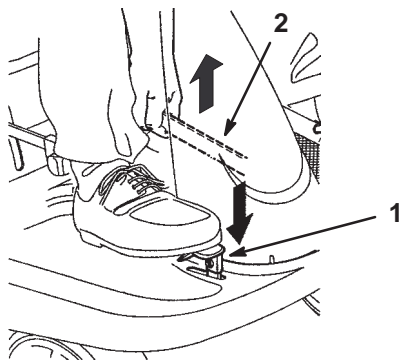

Figur 2

1. Bremsepedal
2. Parkeringsbremsehåndtag

2. Træk parkeringsbremsegrebet (fig. 2) op, og løft gradvist din fod fra bremsepedalen.

Bemærk: Bremsepedalen bør fortsat være i bund (låst).

Deaktivering af parkeringsbremsen

1. Skub bremsepedalen (fig. 2) ned, og hold den nede.
2. Skub parkeringsbremsehåndtaget (fig. 2) ned, og løft gradvist din fod fra bremsepedalen.

Indstilling af sædet

Sædet kan flyttes frem og tilbage. Anbring sædet i den stilling, hvor du har den bedste kontrol over maskinen og sidder mest behageligt.

1. Hæv sædet, og løs de fire bolte (fig. 3).

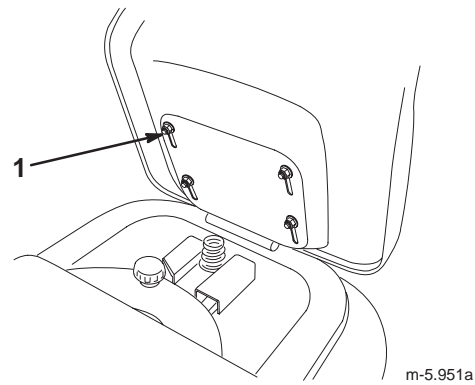

Figur 3

1. Bolt (4)
2. Flyt sædet til den ønskede position, og tilspænd boltene.

Betjening af skæreknivens kraftudtag

Skæreknivens kraftudtag indkobler og udkobler skærekniven.

Indkobling af skærekniven

1. Tråd på bremsepedalen for at standse maskinen.
2. Flyt langsomt skæreknivens kraftudtag til indkoblet (fig. 4).

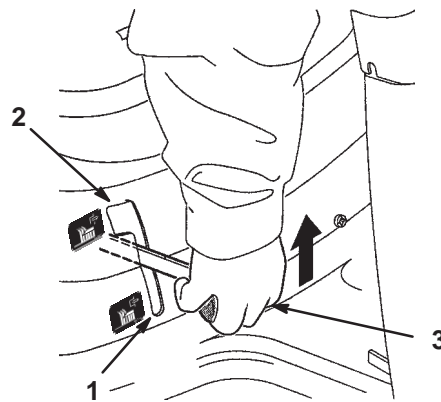

Figur 4

1. Udkobling
2. Indkobling
3. Skæreknivens kraftudtag

Udkobling af skærekniven

1. Tråd på bremsepedalen for at standse maskinen.
2. Flyt skæreknivens kraftudtag til udkoblet (fig. 4).

Indstilling af klippehøjden

Klippehøjdehåndtaget anvendes til at hæve og sænke plæneklipperen til den ønskede klippehøjde. Du kan indstille klippehøjden til en af fire positioner fra ca. 3,8 til 9 cm.

1. Udkobl skæreknivens kraftudtag.
2. Træk i klippehøjdehåndtaget, flyt det til den ønskede position og sæt det langsomt ind i låsehakket (fig. 5).

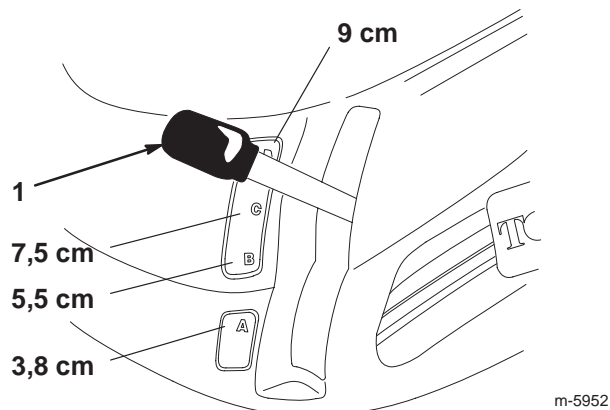

Figur 5

1. Klippehøjdehåndtag

Start af motoren

1. Sæt dig på sædet.
2. Aktiver parkeringsbremsen. Se afsnittet Aktivering af parkeringsbremsen på side 12.

Bemærk: Motoren kan ikke starte, hvis du ikke aktiverer parkeringsbremsen.

3. Flyt kørehastighedsvælgeren til frigear (N) (fig. 6).

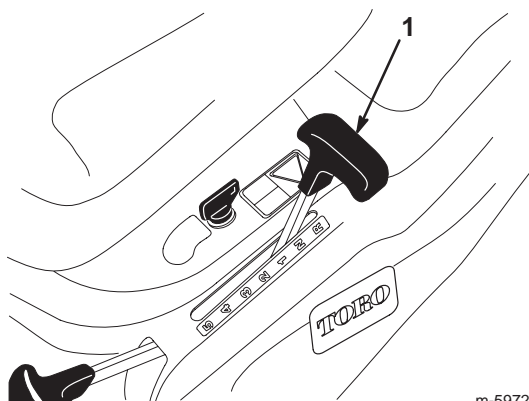

Figur 6

1. Kørselshastighedsvælgeren

4. Flyt skæreknivens kraftudtag til udkoblet (fig. 7).

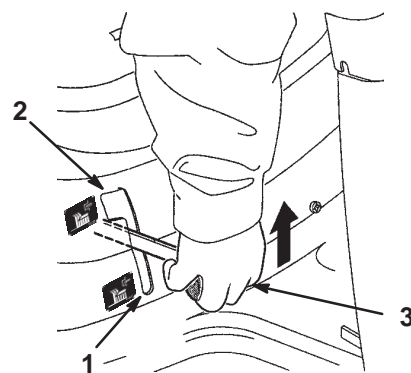

Figur 7

1. Udkobling
2. Indkobling
3. Skæreknivens kraftudtag

5. Flyt gashåndtaget til choker (fig. 8).

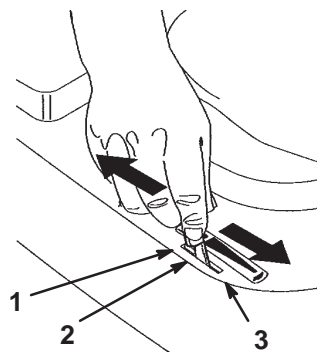

Figur 8

1. Choker
2. Hurtig
3. Langsom

Bemærk: Trin 5 er muligvis ikke nødvendigt for en motor, der har kørt og er varm.

6. Drej tændingsnøglen med uret, og hold den i positionen Start (fig. 9). Slip nøglen, når motoren starter.

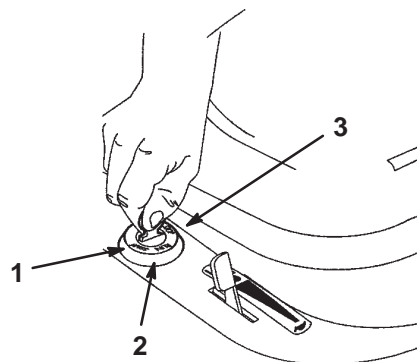

Figur 9

1. Start
2. Kør
3. Stop

Vigtigt Hvis motoren ikke starter efter 30 sekunders konstant tørning, skal du dreje tændingsnøglen til positionen Stop og lade startmotoren køle af. Se afsnittet Fejlfinding på side 33.

7. Når motoren starter, skal du langsomt flytte gashåndtaget til Fast (hurtig) (fig. 8). Hvis motoren sætter ud eller er langsom til at starte, skal du flytte gashåndtaget tilbage til indstillingen Choke (Choker) i nogle få sekunder og herefter indstille gashåndtaget til Fast (hurtig). Gentag dette efter behov.

Standning af motoren

1. Flyt gashåndtaget til Slow (Langsom) (fig. 8).
2. Drej tændingsnøglen til Stop (fig. 9).
3. Fjern herefter tændingsnøglen.

Kørsel fremad og bakning

Gashåndtaget styrer motorens omdrejningstal målt i rpm (omdrejninger pr. minut).

1. Deaktiver parkeringsbremsen. Se afsnittet Deaktivering af parkeringsbremsen på side 12.
2. Træd på bremsepedalen.
3. Flyt kørehastighedsvælgeren til den ønskede hastighed for fremadrettet kørsel eller kørsel i bakgear.

Bemærk: Når du langsomt løfter foden fra pedalen, begynder maskinen at køre. Maskinen styres med rattet.

 **Forsigtig** 

Hvis koblingen pludselig slippes, kan du miste kontrollen og pludselig sætte maskinen i bevægelse.

Slip altid koblingen langsomt, når du begynder at sætte maskinen i bevægelse.

Valg af kørehastighed

Vigtigt For ikke at beskadige gearkassen skal du altid træde bremsepedalen ned, før du skifter til eller fra bakgear.

Når maskinen skal køre, skal du altid træde på bremsepedalen og skifte til den ønskede hastighed. Når maskinen kører, kan du skifte til en hvilken som helst fremadgående hastighed uden at træde på bremsepedalen. I det fleste tilfælde er maskinen stærk nok til at køre med en hvilken som helst hastighed. Hvis den ikke vil køre i en valgt hastighed på grund af stor belastning, skal du vælge en lavere hastighed.

Vigtigt Skift ikke hastighed på skråninger. Vælg en lav hastighed, så du ikke skal standse eller skifte hastighed midt på skråningen.

Standning af maskinen

1. Træd på bremsepedalen.
2. Sæt kørehastighedsvælgeren i frigear.
3. Udkobl skæreknavens kraftudtag.
4. Drej nøglen til positionen slukket for at standse motoren.
5. Vent, til alle bevægelige dele standser.
6. Hvis du efterlader maskinen uden opsyn, skal du også aktivere parkeringsbremsen. Se afsnittet Aktivering af parkeringsbremsen på side 12.
7. Fjern nøglen fra tændingen.

 **Forsigtig** 

Børn eller omkringstående kan komme til skade, hvis de flytter eller forsøger at betjene maskinen, når operatøren ikke er til stede.

Fjern altid tændingsnøglen, og aktiver parkeringsbremsen, når du efterlader maskinen uden opsyn, selv hvis det blot er i nogle få minutter.

Vigtigt For at forhindre for stort slid må du ikke "køre med bremsen aktiveret." Sæt kørehastighedsvælgeren til en lavere hastighed, så du ikke skal standse eller skifte hastighed midt på skråningen.

Manuel skubning af maskinen

Vigtigt Skub altid maskinen manuelt. Træk aldrig maskinen med et andet køretøj, da dette kan beskadige gearkassen.

1. Sæt kørehastighedsvælgeren i frigear.
2. Udkobl skæreknavens kraftudtag.
3. Stop motoren, og vent på, at alle bevægelige dele standser.
4. Fjern herefter tændingsnøglen.
5. Deaktiver parkeringsbremsen.

Brug af sikkerhedslåsesystemet

Forsigtig

Hvis kontakterne til sikkerhedslåsesystemet frakobles eller bliver beskadigede, kan maskinen fungere uventet og forårsage personskade.

- Pil ikke ved sikkerhedskontakterne.
- Kontroller dagligt, at sikkerhedskontakterne fungerer, og udskift eventuelle beskadigede kontakter, før du betjener maskinen.

Sådan fungerer sikkerhedslåsesystemet

Sikkerhedslåsesystemet er udviklet med henblik på at forhindre, at motoren starter, medmindre:

- Du sidder i sædet.
- Brems pedalen er trådt ned.
- Skæreknivens kraftudtag er deaktiveret.

Sikkerhedslåsesystemet er udviklet med henblik på at standse motoren, hvis:

- Du rejser dig fra sædet, når koblingen/brems pedalen er sluppet.
- Du rejser dig fra sædet, når skæreknivens kraftudtag er aktiveret.
- Du skifter til bakgear med kraftudtaget indkoblet, og låsefunktionen i forbindelse med bakgear er aktiveret

Indstilling af KeyChoice®-kontakten til kørsel i bakgear

En sikkerhedsfunktion på maskinen forhindrer kraftudtaget i at virke under bakning. Hvis du sætter maskinen i bakgear med kraftudtaget slået til (dvs. med skæreknivene eller andet udstyr kørende), vil motoren standse. **Slå kun græs i bakgear, når det er absolut nødvendigt.**

Hvis du skal bruge kraftudtaget, mens du bakker, kan du slå denne blokeringsfunktion fra ved hjælp af KeyChoice-kontakten, der er placeret nær sædebeslaget (fig. 10).

Fare

Du kan komme til at bakke hen over et barn eller en anden person i nærheden, mens skærekniven eller andre redskaber er aktiveret og forårsage alvorlig personskade eller død.

- Slå ikke græs i bakgear, medmindre det er absolut nødvendigt.
- Indsæt kun KeyChoice-nøglen, hvis det er absolut nødvendigt.
- Kig altid bagud og ned, før du bakker.
- Brug kun KeyChoice-kontakten, når du er sikker på, at der ikke kommer børn eller andre personer ind på det område, hvor du skal slå græs.
- Vær særdeles opmærksom, efter at du har deaktiveret sikkerhedsfunktionen, da lyden fra motoren kan gøre det umuligt for dig at bemærke, at et barn eller en anden person er kommet ind på arbejdsområdet.
- Du skal altid fjerne både tændingsnøglen og KeyChoice-nøglen og opbevare dem et sikkert sted, hvor børn eller uautoriserede brugere ikke kan få fat i nøglerne, når traktoren står uden opsyn.

1. Aktiver skæreknivens kraftudtag.
2. Sæt KeyChoice-nøglen i kontakten (fig. 10).

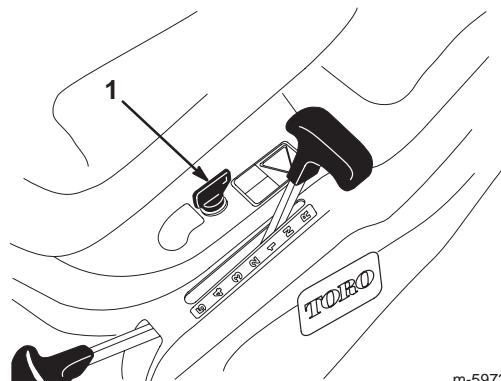

m-5972

Figur 10

1. KeyChoice-kontakt

3. Drej KeyChoice-nøglen.

En rød lampe på instrumentpanelet (fig. 11) tændes og angiver, at sikkerhedsfunktionen er deaktiveret.

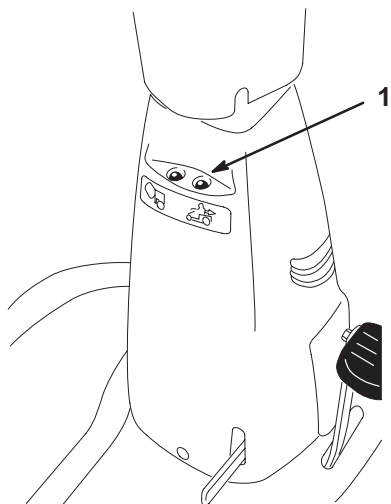

Figur 11

m-5974

1. Bakgearsindikator

4. Sæt hastighedsvælgeren i bakgear, og gør opgaven færdig.
5. Udkobl skæreknavens kraftudtag for at aktivere sikkerhedssystemet.
6. Fjern KeyChoice-nøglen, og læg den et sikkert sted, der er utilgængeligt for børn.

Afprøvning af sikkerhedslåsesystemet



Forsigtig



Hvis kontakterne til sikkerhedslåsesystemet frakobles eller beskadiges, kan maskinen reagere uventet og forårsage personskade.

- Pil ikke ved sikkerhedskontakterne.
- Kontroller dagligt, at sikkerhedskontakterne fungerer, og udskift eventuelle beskadigede kontakter, før du betjener maskinen.

Afprøv altid sikkerhedslåsesystemet, før du betjener maskinen. Hvis sikkerhedssystemet ikke fungerer som beskrevet i det følgende, skal der straks tilkaldes en autoriseret forhandler til at reparere sikkerhedssystemet.

1. Sæt kørehastighedsvælgeren i frigear.
2. Flyt skæreknavens kraftudtag til indkoblet, sæt dig i sædet og drej tændingsnøglen til Start: Motoren bør ikke tørne. Hvis den tørner, fungerer sikkerhedssystemet ikke korrekt og skal repareres af en autoriseret serviceforhandler. Hvis motoren ikke tørner, skal du gå til trin 3.
3. Flyt skæreknavens kraftudtag til udkoblet, sæt dig i sædet, tråd bremsepedalen og koblingen i bund, aktiver parkeringsbremsen, sæt kørehastighedsvælgeren i gear, og drej tændingsnøglen til Start: Motoren bør ikke tørne. Hvis den tørner, fungerer sikkerhedssystemet ikke korrekt og skal repareres af en autoriseret serviceforhandler. Hvis motoren ikke tørner, skal du gå til 4.
4. Sæt dig i sædet, sæt hastighedsvælgeren i frigear, og flyt skæreknavens kraftudtag til udkoblet. Sørg for, at parkeringsbremsen er aktiveret, og drej tændingsnøglen til Start: Motoren bør starte og fortsætte med at køre. Indkobl herefter skæreknavens kraftudtag, og rejs dig forsigtigt fra sædet. Motoren skal stoppe. Hvis motoren ikke holder op med at køre, skal du stoppe motoren, vente på, at alle bevægelige dele stopper og sørg for, at sikkerhedssystemet bliver repareret af en autoriseret forhandler. Hvis motoren stopper, når du rejser dig fra sædet, fungerer sikkerhedssystemet som det skal.
5. Flyt skæreknavens kraftudtag til udkoblet, sæt hastighedsvælgeren i frigear, og start motoren. Sæt skæreknavens kraftudtag i stillingen indkoblet, mens motoren kører, og tråd derefter koblingen ned, og sæt traktoren i bakgear: Motoren skal stoppe.
6. Flyt skæreknavens kraftudtag til udkoblet, sæt hastighedsvælgeren i frigear, og start motoren. Sæt herefter skæreknavens kraftudtag i stillingen indkoblet, drej KeyChoice-nøglen, og slip den. Advarslampen KeyChoice skal lyse. Flyt skæreknavens kraftudtag til udkoblet: Advarslampen KeyChoice skal slukke.

Tømning af græsopsamleren

Når opsamlerens advarselsslampe på instrumentbrættet lyser, er græsopsamleren fuld og skal tømmes.

1. Udkobl skæreknivens kraftudtag.
2. Træk opsamlerens styrestang fremad for at kunne vippe opsamlingsbeholderen (fig. 12).

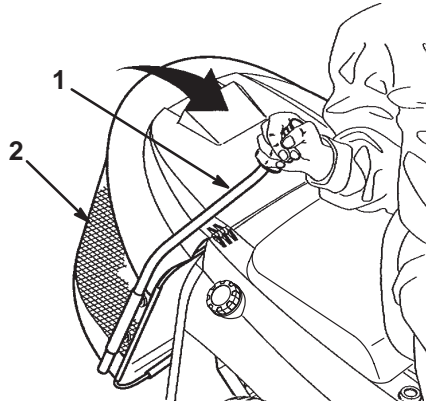

Figur 12

1. Opsamlerens styrestang 2. Opsamlingsbeholder

3. Ryst opsamlingsbeholderen, indtil den er helt tom.
4. Sæt langsomt opsamlerens styrestang tilbage i driftsposition.

Montering af genbrugsdækslet

Genbrugsdæksel leveres med maskinen. Det kan bruges, hvis du ikke ønsker at samle det afklippede græs i en pose.



Fare



Hvis ikke der er monteret græsdeflektor, tømningdæksel eller komplet græsfang, udsætter du dig selv og andre for kontakt med skæreknivene og udslyngede genstande. Kontakt med roterende plæneklipperknive og udslyngede genstande kan medføre personskade eller død.

- Fjern aldrig græsdeflektoren fra plæneklipperen, da skærmen leder materialerne ned mod plænen. Hvis græsdeflektoren skulle blive beskadiget, skal den straks udskiftes.
- Placer aldrig hænder eller fødder under plæneklipperen.
- Forsøg aldrig at rengøre udblæsningsområdet eller skæreknivene, medmindre kraftudtaget indstilles til udkoblet, og tændingsnøglen drejes til slukket. Tag også nøglen ud af tændingen, og frakobl tænderørskablet fra tænderøret.

1. Parker maskinen på en plan flade.
2. Udkobl skæreknivens kraftudtag.
3. Sæt kørehastighedsvælgeren i frigear.
4. Aktiver parkeringsbremsen.
5. Stop motoren, og vent på, at alle bevægelige dele standser.
6. Fjern herefter tændingsnøglen.
7. Hæv græsopsamleren, og flyt låseclipsen, to skiver og gaffelbolten, der fastgør udblæsningsrøret til den bageste plade (fig. 13).

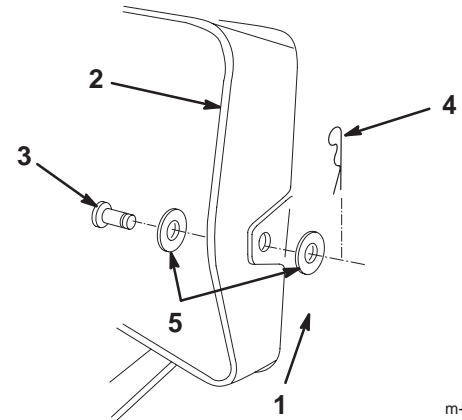

m-6339

Figur 13

1. Bageste plade 4. Låseclips
2. Udblæsningsrør 5. Spændeskiver
3. Gaffelbolt

8. Fjern møtrikken og den ydre skive, der fastgør udblæsningslisten til udblæsningsrøret (fig. 14).

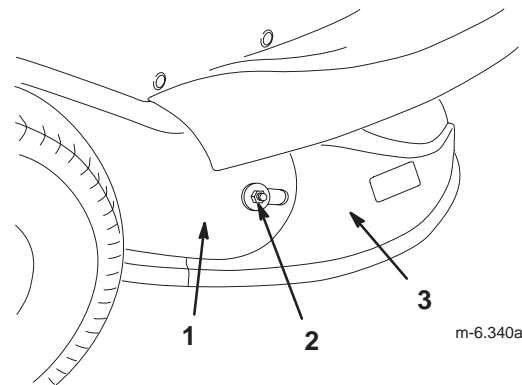

m-6.340a

Figur 14

1. Udblæsningsrør 3. Udblæsningsliste
2. Møtrik og ydre skive

9. Sænk klippehøjdehåndtaget til den laveste position.

10. Fjern møtrikker, skiver og bolte, som holder de to bøjleender sammen (fig. 15).

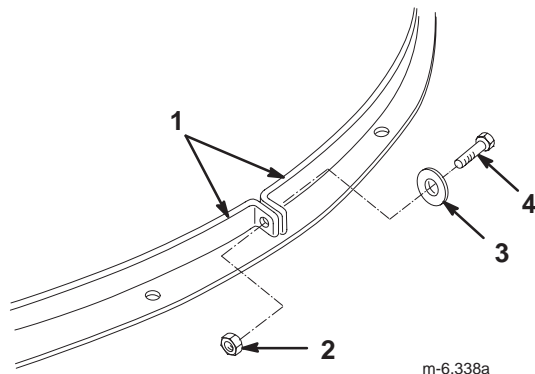

Figur 15

- | | |
|-----------|----------------|
| 1. Bøjler | 3. Spændeskive |
| 2. Møtrik | 4. Bolt |

11. Flyt bøjlerne fra udblæsningslisken.

Bemærk: Fjern ikke bøjlerne fra plæneklipperhuset. Hvis en bøjle ryger af plæneklipperhuset, skal du montere den som vist i figur 16.

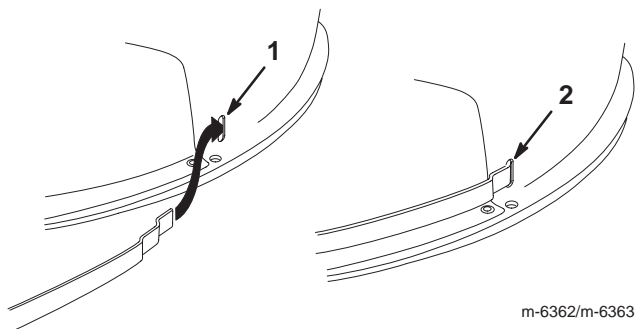

Figur 16

- | | |
|------------------------------|---------------------------------|
| 1. Sæt bøjlen fast i rillen. | 2. Bøjlen er sat fast i rillen. |
|------------------------------|---------------------------------|

12. Fjern udblæsningslisken fra plæneklipperhuset.

Bemærk: Fastgør møtrikken og den ydre skive, som du fjernede, til udblæsningslisten for at undgå at miste dem.

13. Monter genbrugsdækslet på plæneklipperen.
14. Fastgør de to bøjleender omkring genbrugsdækslet som vist (fig. 15).
15. Bring hullerne i bøjleenderne på linje, og fastgør dem stramt med bolt, skive og den møtrik, du tidligere fjernede.
16. Hæv græsopsamleren, og monter gaffelbolten, to skiver og låseclipsen for at fastgøre udblæsningsrøret til den bageste plade (fig. 13).

Montering af udblæsningslisken



Fare



Hvis ikke der er monteret græsdeflektor, tømningdæksel eller komplet græsfang, udsætter du dig selv og andre for kontakt med skærekniven og udslyngede genstande. Kontakt med roterende plæneklipperknive og udslyngede genstande kan medføre personskade eller død.

- Fjern aldrig græsdeflektoren fra plæneklipperen, da skærmen leder materialerne ned mod plænen. Hvis græsdeflektoren skulle blive beskadiget, skal den straks udskiftes.
- Placer aldrig hænder eller fødder under plæneklipperen.
- Forsøg aldrig at rengøre udblæsningsområdet eller skæreknivene, medmindre kraftudtaget indstilles til udkoblet, og tændingsnøglen drejes til slukket. Fjern også nøglen, og frakobl tændrørskablet fra tændrøret.

1. Parker maskinen på en plan flade.
2. Udkobl skæreknivens kraftudtag.
3. Sæt kørehastighedsvælgeren i frigear.
4. Aktiver parkeringsbremsen.
5. Stop motoren, og vent på, at alle bevægelige dele standser.
6. Fjern herefter tændingsnøglen.
7. Hæv græsopsamleren, og flyt låseclipsen og gaffelbolten, der fastgør udblæsningsrøret til den bageste plade (fig. 13).
8. Sænk klippehøjdehandtaget til den laveste position.
9. Fjern boltene, skiverne og møtrikken, som holder de to bøjleender sammen (fig. 15).
10. Flyt bøjlerne fra udblæsningslisken.

Bemærk: Fjern ikke bøjlerne fra plæneklipperhuset.
11. Fjern genbrugsdækslet fra førerhuset.
12. Monter udblæsningslisken på plæneklipperen.
13. Hæv græsopsamleren, og monter gaffelbolten og låseclipsen for at fastgøre udblæsningsrøret til den bageste plade (fig. 13).
14. Monter møtrikken og den ydre skive, der fastgør udblæsningslisten til udblæsningsrøret (fig. 14).

15. Fastgør de to bøjleender omkring genbrugsdækslet som vist (fig. 15).
16. Bring hullerne i bøjleenderne på linje, og fastgør dem stramt med bolten, skiven og den møtrik, du tidligere fjernede (fig. 15).

Tip vedrørende betjening

- Betjen motoren ved højeste hastighed for at opnå den bedste ydelse. Luft er nødvendig for at kunne klippe græsset ordentligt, og derfor skal du ikke indstille klippehøjden for lavt eller lade plæneklipperen være helt omgivet af uklippet græs. Forsøg altid at holde den ene side af plæneklipperen fri for uklippet græs, så plæneklipperen kan få den nødvendige luft.
- Klip ikke græsset helt så kort som normalt for at sikre, at plæneklipperens klippehøjde ikke fjerner græsset helt i ujævnt terræn. Når du klipper græs, der er længere end 15 cm, skal du klippe græsset to gange for at sikre et acceptabelt udseende.
- Du opnår det bedste resultat ved kun at klippe en tredjedel af græsstråets længde. Du skal ikke klippe mere end dette, medmindre græsbevoksningen er spredt, eller det er sent på efteråret, når græsset ikke længere vokser så hurtigt.
- Skift mellem klipperetninger for at sikre, at græsset fortsætter med at vokse lodret. Dette medvirker også til at sprede det afklippede græs, hvilket øger nedbrydningen og gødningseffekten.
- Græs vokser med forskellig hastighed på forskellige tider af året. Hvis du vil bibeholde den samme klippehøjde, hvilket anbefales, skal græsset slås oftere i det tidlige forår. Når græssets væksthastighed falder midt på sommeren, skal du ikke slå græsset så tit.
- Hvis græsset får lov til at vokse lidt længere end normalt, eller hvis græsset er meget vådt, skal klippehøjden forøges i forhold til den normale højde, hvorefter græsset skal slås ved den lavere, normale indstilling.
- Hvis maskinen skal standses, mens græsslåningen er i gang, kan du risikere, at der falder en klump afklippet græs ned på plænen. Hvis du vil undgå dette, skal du gøre følgende:
 - Kør hen på et område, hvor græsset allerede er slået, med skæreknivens kraftudtag indkoblet.
 - Hæv plæneklipperens klippehøjde et eller to takker op, mens du kører fremad med skæreknivens kraftudtag indkoblet for at sprede det afklippede græs jævnt.
- Anvend vaskeporten til at rengøre undersiden af plæneklipperen for afklippet græs og snavs, hver gang den har været brugt. Hvis græs og snavs ophober sig i plæneklipperen, bliver kvaliteten af græsslåningen utilfredsstillende med tiden.
- Hold kniven skarptslæbet i hele klippesæsonen. En skarp kniv skærer rent og uden at rive græsstråene over eller få dem til at flosse. Hvis græsset rives over eller flosser, bliver spidserne brune, hvilket hæmmer væksten og øger risikoen for sygdom. En gang om måneden skal du kontrollere, om skærekniven er skarp, og file eventuelle hakker væk.

Vedligeholdelse

Bemærk: Maskinens venstre og højre side ses fra den normale betjeningsposition.

Skema over anbefalet vedligeholdelse

Vedligeholdelsesintervaller	Vedligeholdelsesprocedure
Efter hver brug	<ul style="list-style-type: none">• Kontroller dæktrykket.• Kontroller motoroliestanden.• Kontrol af sikkerhedssystemet.• Rengøring af plæneklipperhuset.• Kontroller parkeringsbremsen.• Kontroller, om der er løse dele.
For hver 5 driftstimer	<ul style="list-style-type: none">• Eftersyn af skærekniven.
For hver 25 driftstimer	<ul style="list-style-type: none">• Smøring af forhjulene.¹• Eftersyn af papirluftfilteret.¹• Kontrol af tændrør.
For hver 50 driftstimer	<ul style="list-style-type: none">• Skift motorolie.²• Kontrol af elektrolytstanden i batteriet.
For hver 100 driftstimer	<ul style="list-style-type: none">• Udskift tændrøret.• Udskift brændstoffilteret.• Rensning af kølesystemet.¹
Før opbevaring	<ul style="list-style-type: none">• Udførelse af alle ovennævnte vedligeholdelsesprocedurer.• Tømning af brændstoftanken.• Maling af beskadigede overflader.• Opladning af batteriet og frakobling af kablerne.
Efter opbevaring	<ul style="list-style-type: none">• Kontrol af sikkerhedssystemet.• Kontrol af tændrør.• Kontrol af elektrolytstanden i batteriet.• Kontroller dæktrykket.

¹Udfør denne procedure hyppigere under støvede og snøede forhold.

²Skift motorolie efter de første 5 driftstimer. Motorolie skal skiftes oftere end anbefalet, når du arbejder med tung belastning eller ved høje temperaturer.

Vigtigt Se betjeningsvejledningen til motoren for at få oplysninger om yderligere vedligeholdelsesprocedurer.



Forsigtig



Hvis du lader nøglen sidde i tændingen, kan andre personer utilsigtet komme til at starte motoren og forårsage alvorlig personskade på dig eller andre omkringstående.

Fjern nøglen fra tændingen, og tag tændrørskablet af tændrøret, før du udfører vedligeholdelsesarbejde. Flyt tændrørskablet til side, så det ikke kommer i berøring med tændrøret ved et uheld.

Serviceeftersyn af motorolien

Kontroller oliestanden dagligt eller hver 8. time.

Skift olie efter de første 5 driftstimer og derefter for hver 50 driftstimer.

Bemærk: Skift olie hyppigere, når maskinen anvendes under meget støvede eller sandede forhold.

Olietype: Selvrensende olie (API type SF, SG, SH, SJ eller højere)

Krumtaphusindhold: 1400 cc/1,4 l

Viskositet: Se nedenstående tabel.

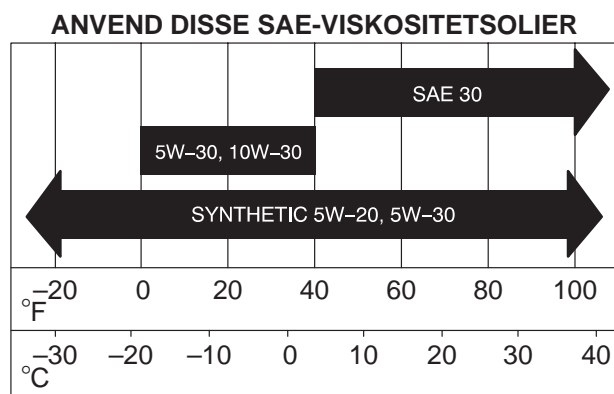

Kontrol af oliestand

1. Parker maskinen på en plan flade.
2. Udkobl skæreknavens kraftudtag.
3. Sæt kørehastighedsvælgeren i frigear.
4. Aktiver parkeringsbremsen.
5. Stop motoren, og vent på, at alle bevægelige dele standser.
6. Fjern herefter tændingsnøglen.
7. Hæv sædet.
8. Rengør området omkring oliepinde (fig. 17), så der ikke trænger snavs ned i hullet til oliepinde, hvilket kan beskadige motoren.

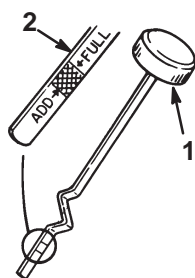
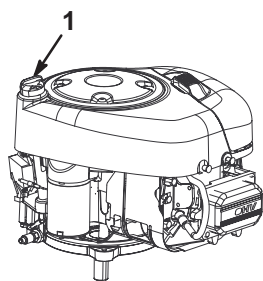

m-1868

Figur 17

1. Oliepind/påfyldningsrør
2. Metalende

9. Skru oliepinde løs, og aftør pindens metalende (fig. 17).
10. Skru oliepinde fast i påfyldningsrør (fig. 17). Skru oliepinde løs igen, og kig på pindens metalende. Hvis oliestanden er lav, skal der kun påfyldes så meget olie i påfyldningsrør, at oliestanden stiger til Full-mærket på oliepinde.

Vigtigt Overfyld ikke krumtaphuset med olie og kørt motoren. Dette kan forårsage motorskade.

Olieskift

1. Start motoren, og lad den køre i fem minutter.
Bemærk: På denne måde opvarmes olien, så den bliver lettere at aftappe.
2. Parker maskinen, så forreste højre side befinder sig lidt lavere end venstre side. På denne måde sikres det, at al olie aftappes.
3. Udkobl skæreknavens kraftudtag.
4. Sæt kørehastighedsvælgeren i frigear.
5. Aktiver parkeringsbremsen.
6. Stop motoren, og vent på, at alle bevægelige dele standser.
7. Fjern herefter tændingsnøglen.
8. Hæv sædet.
9. Skub aftapningsslangen ind over olieaftapningsventilen (fig. 18).

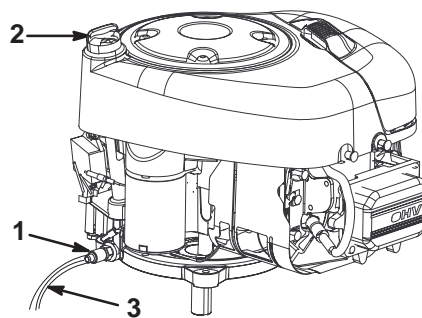

Figur 18

1. Olieaftapningsventil
2. Oliepind/påfyldningsrør
3. Aftapningsslangen

10. Placer en bakke under aftapningsslangen.
11. Åbn olieaftapningsventilen (fig. 18).
12. Når olien er helt aftappet, skal du fjerne aftapningsslangen og lukke aftapningsventilen igen.

Bemærk: Bortskaf den brugte olie på et godkendt genbrugsanlæg.

13. Hæld langsomt ca. 80% af den angivne mængde olie i påfyldningsrør (fig. 17). Kontroller oliestanden. Se afsnittet i Kontrol af oliestand på side 21, trin 4-5.

Serviceeftersyn af batteriet

Batteriet skal altid holdes rent, og det skal altid være fuldt opladet. Brug et stykke køkkenrulle til at rengøre batteriet og batterikassen. Hvis batteriets poler er rustne, skal de rengøres med en opløsning bestående af fire dele vand og én del tvekulsurt natron. Smør et fint lag fedt på batteriets poler for at forhindre, at de rustner.

Batterispænding og strømstyrke: 12 volt, 155 A til koldstart

Afmontering af batteriet

! **Advarsel** !

Batteripoler eller metalværktøj kan kortslutte mod maskinens metaldele og forårsage gnister. Gnister kan få batterigasserne til at eksplodere og medføre personskade.

- Når batteriet skal fjernes eller monteres, må batteriets poler ikke berøre nogen metaldele på maskinen.
- Metalværktøj må ikke kortslutte mellem batteripolerne og maskinens metaldele.

1. Udkobl skæreknivens kraftudtag.
2. Sæt kørehastighedsvælgeren i frigear.
3. Aktiver parkeringsbremsen.
4. Stop motoren, og vent på, at alle bevægelige dele standser.
5. Fjern herefter tændingsnøglen.
6. Fjern motorhjælmen.
7. Tag det sorte minusjordkabel af batteriets pol.

! **Advarsel** !

Forkert batterikabelføring kan danne gnister og beskadige maskinen og kablerne. Gnister kan få batterigasserne til at eksplodere og medføre personskade.

- *Frakobl* altid batteriets sorte negative kabel, før du frakobler det røde positive kabel.
- *Tilslut* altid batteriets røde positive kabel, før du tilslutter det sorte negative kabel.

8. Skyd gummikappen op ad det røde positive kabel.
9. Tag det røde pluskabel af batteriets pol.
10. Fjern batteriet fra batterikassen.

Montering af batteriet

1. Sæt batteriet i batterikassen i chassiset.
2. Slut det røde pluskabel til batteriets (+) pluspol ved hjælp af bolt, skiver og møtrik.
3. Skyd gummikappen hen over batteriets pol.
4. Slut det sorte minuskabel til batteriets minuspol (-) ved hjælp af bolt, skiver og møtrik.
5. Monter motorhjælmen.

Kontrol af elektrolytstanden

1. Fjern motorhjælmen.
2. Kig på siden af batteriet. Elektrolytstanden må højst nå op til den øverste streg (fig. 19)

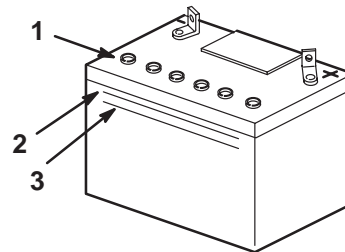

m-5004

Figur 19

1. Ventilationshætter
2. Øverste streg
3. Nederste streg

Bemærk: Elektrolytstanden må ikke komme ned under den nederste streg (fig. 19),

3. Hvis elektrolytstanden er lav, skal der hældes den nødvendige mængde destilleret vand på batteriet. Se afsnittet Påfyldning af vand på batteriet på side 23.

! **Fare** !

Batterielektrolyt indeholder svovlsyre, som er en dødelig gift, der kan forårsage alvorlige forbrændinger.

- Drik ikke elektrolyt, og undgå kontakt med hud, øjne og tøj. Brug sikkerhedsbriller for at beskytte øjnene og gummihandsker for at beskytte hænderne.
- Fyld batteriet op på et sted, hvor der altid er rent vand i nærheden til at skylle huden med.

Påfyldning af vand på batteriet

Det er bedst at fylde destilleret vand på batteriet, lige før du skal bruge maskinen. På denne måde blandes vandet grundigt med elektrolytopløsningen.

1. Fjern batteriet fra maskinen. Se afsnittet Afmontering af batteriet på side 22.
2. Rengør toppen af batteriet med et stykke køkkenrulle.

Vigtigt Fyld aldrig batteriet op med destilleret vand, mens batteriet er monteret i maskinen. Du kan komme til at spilde elektrolyt på andre dele og forårsage korrosion.

3. Fjern ventilationshætterne fra batteriet (fig. 19).
4. Hæld langsomt destilleret vand ned i de enkelte battericeller, indtil elektrolytstanden når den øverste streg (fig. 19) på batterikassen.

Vigtigt Batteriet må ikke overfyldes, da elektrolytten (svovlsyre) kan forårsage alvorlig korrosion og beskadige chassiset.

5. Vent 5–10 minutter, efter at du har fyldt battericellerne op. Påfyld om nødvendigt mere destilleret vand, indtil elektrolytstanden når den øverste streg (fig. 19) på batterikassen.
6. Monter batteriets ventilationshætter.

Opladning af batteriet



Advarsel



Opladning af batteriet producerer gasser, der kan eksplodere.

Der må aldrig ryges i nærheden af batteriet, og gnister og åben ild skal holdes væk fra batteriet.

Vigtigt Batteriet skal altid være fuldt opladet (en vægtfylde på 1,260). Dette er meget vigtigt for, at batteriet ikke skal blive beskadiget ved temperaturer under 0°C.

1. Fjern batteriet fra chassiset. Se afsnittet Afmontering af batteriet på side 22.
2. Kontroller elektrolytstanden. Se Kontrol af elektrolytstanden på side 22.

3. Sørg for, at ventilationshætterne er monteret i batteriet. Oplad batteriet i 1 time ved 25 til 30 ampere eller 6 timer ved 4 til 6 ampere. Batteriet må ikke overoplades.
4. Når batteriet er fuldt opladet, skal opladeren tages ud af stikkontakten.
5. Frakobl opladningskablerne fra batteriets poler (fig. 20).

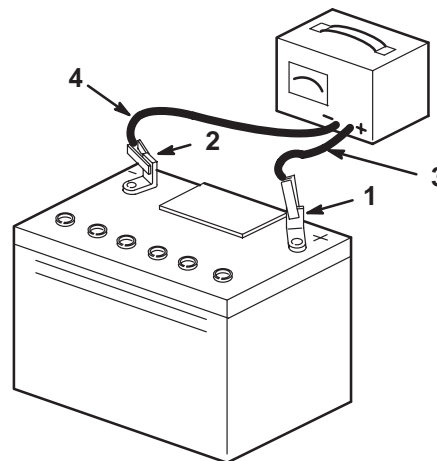

m-4970

Figur 20

1. Batteriets pluspol
2. Batteriets minuspol
3. Rødt (+) opladningskabel
4. Sort (-) opladningskabel

6. Monter batteriet i maskinen, og tilslut batterikablerne. Se Montering af batteriet på side 22.

Bemærk: Kør ikke maskinen med batteriet frakoblet – der kan opstå elektriske skader.

Serviceeftersyn af luftfilteret

Skumindsats: Renses hver 25. driftstime eller en gang om året, alt efter hvad der indtræffer først.

Papirindsats: Udskiftes hver 100. driftstime eller en gang om året, alt efter hvad der indtræffer først.

Bemærk: Luftfilteret skal efterses oftere under meget støvede eller sandede forhold (efter få timers brug).

Afmontering af skum- og papirindsatser

1. Træk parkeringsbremsen, stop motoren, og fjern tændingsnøglen.
2. Rengør området omkring luftfilteret for at forhindre snavs i at trænge ind i motoren og forårsage skader. Træk luftfilterdækslets håndtag opad, og drej det mod motoren (fig. 21). Afmonter luftfilterdækslet.

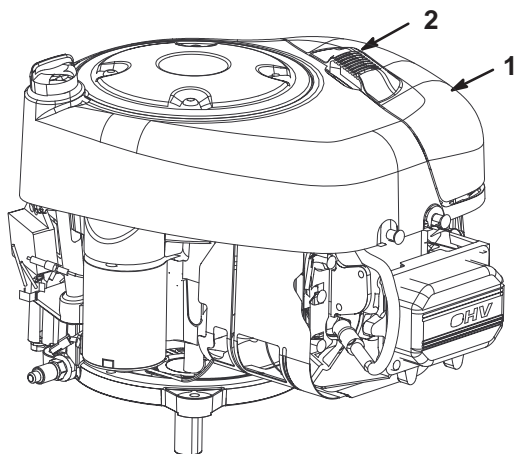

Figur 21

1. Luftfilterdæksel
2. Luftfilterdækslets håndtag

3. Skub forsigtigt papirindsatsen og skumindsatsen af blæserhuset (fig. 22).

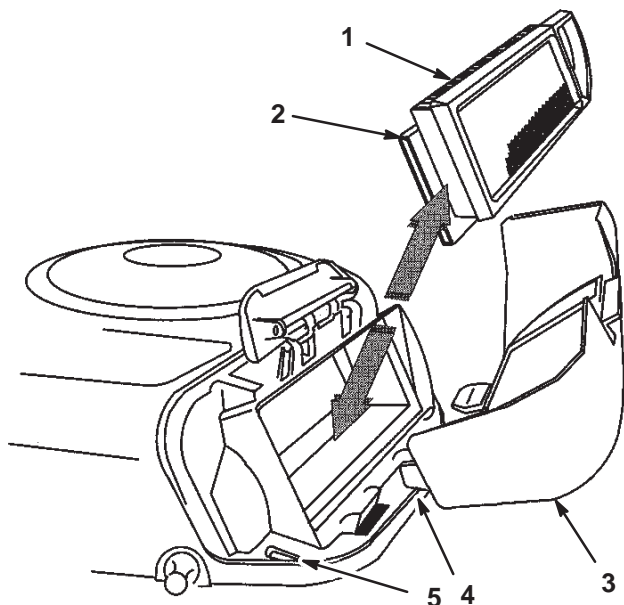

Figur 22

1. Papirindsats
2. Skumindsats
3. Luftfilterdæksel
4. Tap
5. Åbning

Rengøring af skum- og papirindsatser

Skumindsats:

1. Vask skumindsatsen med flydende sæbe og varmt vand. Når indsatsen er ren, skal den skylles omhyggeligt.
2. Tør indsatsen ved at klemme den i en ren klud. Smør **ikke** indsatsen med olie.

Vigtigt Udskift skumindsatsen, hvis den er slidt eller beskadiget.

Papirindsats:

1. Bank forsigtigt indsatsen ned mod en jævn overflade for at fjerne støv og snavs.
2. Rens gummipakningen på papirindsatsen omhyggeligt for at undgå, at der trænger snavs ind i motoren.
3. Undersøg indsatsen for revner, oliefilm og beskadigelse af gummipakningen.

Vigtigt Du må aldrig rengøre papirindsatsen med trykluft eller væske, f.eks. opløsningsmiddel, benzin eller petroleum. Udskift papirindsatsen, hvis den er beskadiget eller ikke kan rengøres ordentligt.

Montering af skum- og papirindsatser

Vigtigt For at undgå motorskade skal der altid være monteret et komplet skum- og papirluftfilter, når motoren betjenes.

1. Sæt skumindsatsen og papirindsatsen ind i blæserhuset.

Bemærk: Du skal sikre dig, at gummipakningen ligger fladt mod luftfilterets bundplade.

2. Ret tapperne på luftfilterdækslet ind med åbningerne på blæserhuset (fig. 22).
3. Hægt håndtaget på dækslet, og tryk ned på håndtaget for at låse dækslet på plads.

Serviceeftersyn af tændrør

Kontroller tændrøret efter hver 25. driftstime. Monter et nyt tændrør, **Champion RJ-19LM eller tilsvarende**, hver 100 driftstimer. Sørg for, at gnistgabets mellem midter- og sideelektroderne er korrekt, før hvert tændrør monteres.

Use a spark plug wrench for removing and installing the spark plug and a gapping tool or feeler gauge to check and adjust the air gap.

Afmontering af tændrør

1. Udkobl skæreknavens kraftudtag.
2. Sæt kørehastighedsvælgeren i frigear.
3. Aktiver parkeringsbremsen.
4. Stop motoren, og vent på, at alle bevægelige dele standser.
5. Fjern herefter tændingsnøglen.
6. Ræk ind under maskinen oven over venstre baghjul, og kobl kablet fra tændrøret (fig. 23).

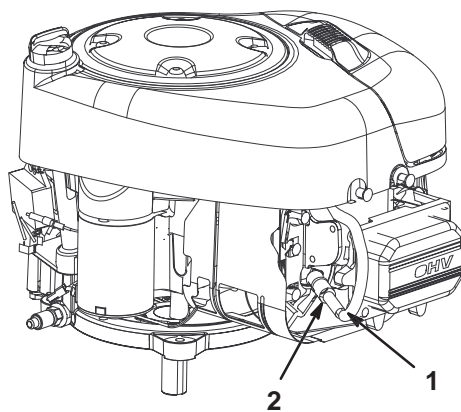

Figur 23

1. Tændrørsledning
2. Tændrør

7. Rengør området omkring tændrøret for at forhindre snavs i at trænge ind i motoren og forårsage beskadigelse.
8. Fjern tændrøret og metalkiven.

Kontrol af tændrør

1. Se på midten af tændrøret (fig. 24). Hvis der kan ses en lys brun eller grå farve på isolatoren, fungerer motoren korrekt. En sort belægning på isolatoren betyder normalt, at luftfilteret er snavset.

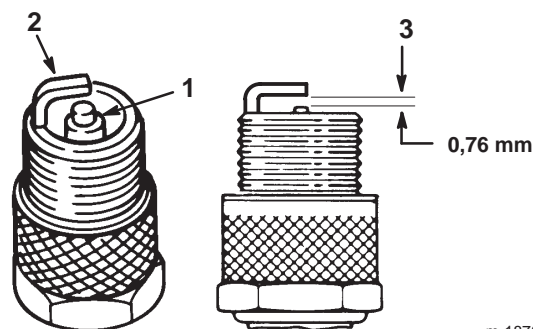

m-1870

Figur 24

1. Midterelektroden isolator
2. Sideelektrode
3. Gnistgab (ikke i korrekt målestoksforhold)

Vigtigt Rengør aldrig tændrørene. Udskift altid tændrøret, når det har en sort belægning, slidte elektroder, oliefilm eller revner.

2. Kontroller gabet mellem midter- og sideelektroderne (fig. 24), og bøj sideelektroden, hvis gabet ikke er korrekt.

Montering af tændrør

1. Monter tændrøret og metalkiven.

Bemærk: Sørg for, at gnistgabets er indstillet korrekt.

2. Stram tændrøret til 20 Nm.
3. Sæt tændrørskablet på tændrøret (Fig. 23).

Kontrol af dæktrykket

Bevar lufttrykket i dækkene til 80 kPa. Kontroller dæktrykket efter brug af maskinen. Dæktrykket skal kontrolleres, når dækkene er kolde. På denne måde fås den mest præcise trykmåling.

Smøring af maskinen

Smør maskinen efter hver 25. driftstime eller en gang om året med universalfedt, alt efter hvad der indtræffer først. Maskinen skal smøres oftere under meget støvede eller sandede forhold.

1. Udkobl skæreknavens kraftudtag.
2. Sæt kørehastighedsvælgeren i frigear.
3. Aktiver parkeringsbremsen.
4. Stop motoren, og vent på, at alle bevægelige dele standser.
5. Fjern herefter tændingsnøglen.
6. Smør af forhjulene.
7. Tør overskydende smørefedt op.

Kontrol af parkeringsbremsen

Aktiver altid parkeringsbremsen, når du standser maskinen eller efterlader den uden opsyn. Kontroller parkeringsbremsen dagligt for at sikre, at den holder forsvarligt.

1. Parker maskinen på en plan flade.
2. Udkobl skæreknavens kraftudtag.
3. Aktiver parkeringsbremsen.
4. Stop motoren, og vent på, at alle bevægelige dele standser.
5. Fjern herefter tændingsnøglen.
6. Hvis baghjulene låser og skrider ud til siden, når du skubber traktoren fremad, er en justering af parkeringsbremsen ikke nødvendig. Men hvis de bageste hjul drejer og ikke låser, er du nødt til at få en autoriseret serviceforhandler til at justere parkeringsbremsen.

Tømning af brændstoftanken

! **Fare** !

Under visse forhold er benzin meget brandfarlig og yderst eksplosiv. En brand eller eksplosion forårsaget af benzin kan give dig eller andre forbrændinger samt medføre tingsskade.

- Tap benzinen af brændstoftanken, når motoren er kold. Dette skal gøres udendørs på en åben plads. Tør eventuel spildt benzin op.
- Ryg aldrig, når du aftapper benzin, og hold dig på afstand af åben ild eller steder, hvor benzindampene kan antændes af en gnist.

1. Parker maskinen, så forreste venstre side befinder sig lidt lavere end højre side. På denne måde sikres det, at brændstoftanken tømmes helt.
2. Udkobl skæreknavens kraftudtag.
3. Sæt kørehastighedsvælgeren i frigear.
4. Aktiver parkeringsbremsen.
5. Stop motoren.
6. Fjern herefter tændingsnøglen.
7. Fjern motorhjelman.
8. Klem slangeklemmens ender sammen, og skyd den op ad brændstofrøret mod brændstoftanken (fig. 25).

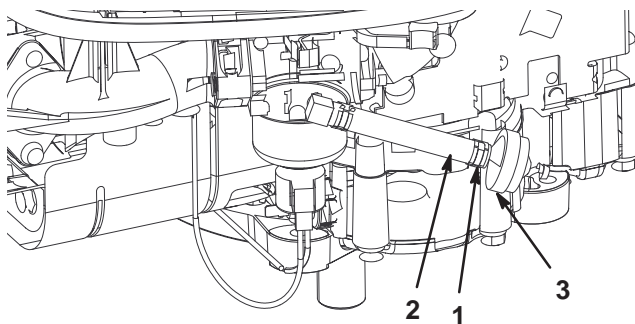

Figur 25

1. Slangeklemme
2. Brændstofrør
3. Filter

9. Træk brændstofrøret af filteret (fig. 25), og lad benzinen løbe ned i en benzindunk eller et aftapningskar.

Bemærk: Dette er det bedste tidspunkt at montere et nyt brændstoffilter på, da brændstoftanken er tom.

10. Monter brændstofrøret på filteret.
11. Skyd slangeklemmen hen til filteret for at fastgøre brændstofrøret og filteret.
12. Monter motorhjelman.

Udskiftning af brændstoffilter

Udskift brændstoffilteret for hver 100. driftstime eller årligt, alt efter hvad der indtræffer først. Det bedste tidspunkt at udskifte brændstoffilteret på (fig. 25) er, når brændstoftanken er tom. Sæt aldrig et snavset filter på, hvis det er afmonteret fra brændstofrøret.

1. Udkobl skæreknavens kraftudtag.
2. Sæt kørehastighedsvælgeren i frigear.
3. Aktiver parkeringsbremsen.
4. Stop motoren.
5. Fjern herefter tændingsnøglen.
6. Fjern motorhjelman.
7. Klem slangeklemmernes ender sammen, og skub dem væk fra filteret (fig. 25).
8. Fjern filteret fra brændstofrørene.
9. Monter et nyt filter, og flyt slangeklemmerne hen til filteret.
10. Monter motorhjelman.

Serviceeftersyn af sikringen/-erne

Det elektriske system er beskyttet af 7,5 A sikringer med flade stikben. Vedligeholdelse er ikke nødvendig, men hvis en sikring springer, skal du undersøge kredsløbet for at se, om der er tale om en kortslutning.

1. Træk sikringen ud (fig. 26) af fatningen.

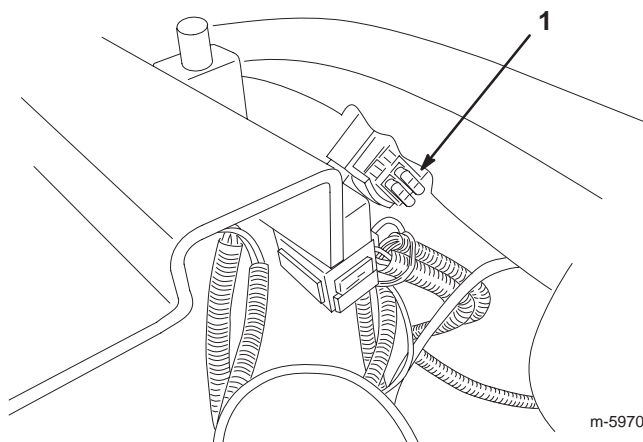

Figur 26

1. Sikringer (under sædet)

2. Tryk sikringen ned for at montere den i fatningen.

Serviceeftersyn af skæreknaven

For at sikre en god klipning skal knivene holdes skarpe. Det kan være praktisk at have en eller flere ekstra knive i forbindelse med slibning og udskiftning.

Fare

En slidt eller beskadiget kniv kan gå itu, og et stykke af kniven kan blive kastet ind i det område, hvor operatøren eller omkringstående befinder sig, og medføre alvorlig personskade eller død.

- Efterse jævnligt kniven for slid og skader.
- Udskift en slidt eller beskadiget kniv.

Eftersyn af kniven

1. Efterse skærekantene (fig. 27). Hvis kanterne ikke er skarpe eller har hakker, skal kniven afmonteres og slibes. Se afsnittet Slibning af kniven på side 28.

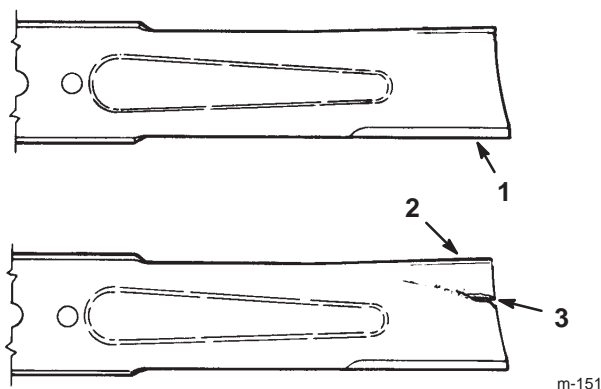

Figur 27

1. Skærekant
2. Buet område
3. Antydning af slitage/revne

2. Efterse kniven, især det buede område (fig. 27). Hvis kniven er beskadiget eller slidt, eller hvis der er antydning af en revne i dette område (fig. 27), skal du straks montere en ny kniv.

Afmontering af kniven

1. Stop motoren, og vent på, at alle bevægelige dele standser.
2. Fjern herefter tændingsnøglen.
3. Kobl tændrørskablet fra tændrøret.
4. Sæt gearkassen i første gear.
5. Aktiver parkeringsbremsen.
6. Tag fat i enden af kniven med en klud eller en tyk handske. Fjern knivbolt, den buede skive, stiveren til kniven og kniven (fig. 28). Et stykke træ kan kiles fast mellem kniven og plæneklipperen for at fastlåse kniven, mens du afmonterer bolt.

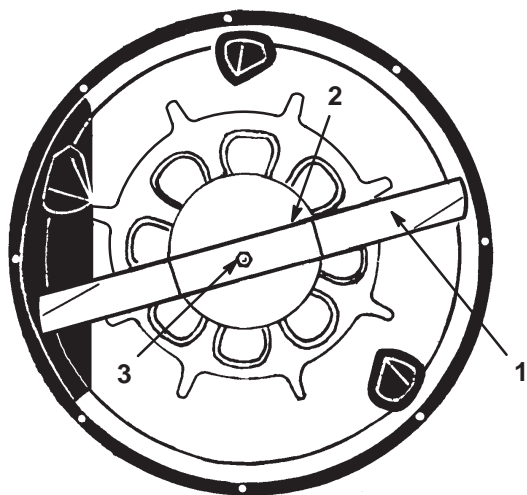

Figur 28

1. Kniv
2. Stiver til kniven
3. Knivbolt og buet skive

Slibning af kniven

1. Anvend en fil til at slibe begge ender af skærekniven (fig. 29). Bevar den oprindelige vinkel. Skærekniven bevarer balancen, hvis der fjernes den samme mængde materiale på begge skærekanter.

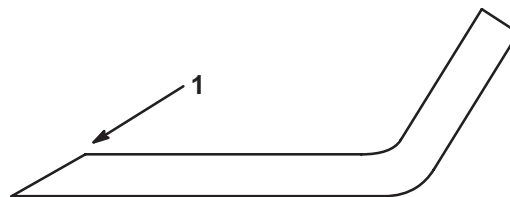

m-1854

Figur 29

1. Slib i den oprindelige vinkel
2. Kontroller skæreknivens balance ved at placere den på en afbalanceringsenhed (fig. 30). Hvis skærekniven forbliver i en vandret position, er kniven afbalanceret og kan benyttes. Hvis kniven ikke er afbalanceret, skal der slibes metal af bagsiden af kniven. Gentag denne procedure, indtil kniven er afbalanceret.

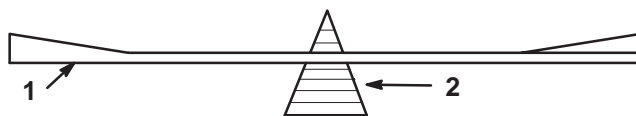

Figur 30

1. Kniv
2. Afbalanceringsenhed

Montering af kniven

1. Monter kniven, stiveren til kniven, den buede skive og knivbolt (fig. 28).

Vigtigt Den buede del af skærekniven skal pege mod indersiden af plæneklipperen for at sikre en god klipning.

2. Spænd knivbolt til 61 til 82 Nm.

Vigtigt Sørg for, at knivens skærekant vender væk fra plæneklipperhuset.

Nivellering af plæneklipperen

Hvis plæneklipperen klipper ujævnt, og skærekniven ikke er bøjet, skal du nivellere plæneklipperen.

1. Parker maskinen på en plan flade.
2. Aktiver parkeringsbremsen.
3. Stop motoren, og vent på, at alle bevægelige dele standser.
4. Fjern herefter tændingsnøglen.
5. Kobl tændrørskablet fra tændrøret.
6. Indstil lufttrykket i dækkene til det anbefalede niveau. Se afsnittet Kontrol af dæktrykket på side 26.
7. Fjern låseclipsen foran på indstillingsstangen (fig. 31).

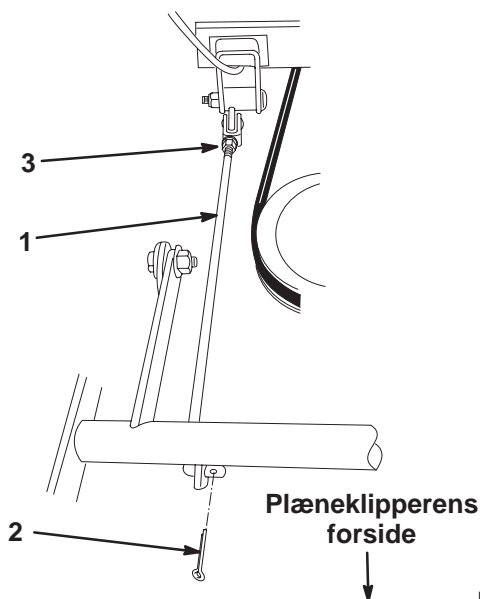

Figur 31

1. Justeringsstang
2. Låseclips
3. Møtrik

8. Løsn møtrikken bag på justeringsstangen (fig. 31).
9. Indstil justeringsstangen til den ønskede position.
10. Stram møtrikken.
11. Monter låseclipsen.

Vask af plæneklipperens underside

Hver gang du har brugt plæneklipperen, skal du vaske undersiden for at forhindre, at der samler sig græs. På denne måde forbedres græskværnefunktionen og spredningen af det afklippede græs.

1. Parker maskinen på en hård, plan flade.
2. Udkobl skæreknivens kraftudtag.
3. Stop motoren, og vent på, at alle bevægelige dele standser.
4. Fjern herefter tændingsnøglen.
5. Fastgør slangekoblingen på enden af plæneklipperens vaskefitting, og skru helt op for vandet (fig. 32).

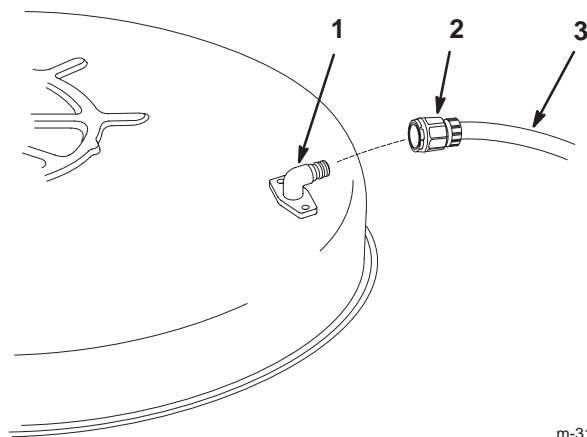

Figur 32



1. Vaskeport
2. Kobling
3. Slange

Bemærk: Smør vaseline på vaskefittings O-ring for at gøre det lettere at sætte koblingen på og beskytte O-ringen.

6. Sænk plæneklipperen til det andet højeste klippeniveau (B).
7. Tag plads i sædet, og start motoren.
8. Indkobl kraftudtaget, og lad plæneklipperen køre mellem et og tre minutter.
9. Udkobl skæreknivens kraftudtag.
10. Stop motoren, og vent på, at alle bevægelige dele standser.
11. Fjern herefter tændingsnøglen.
12. Luk for vandet, og tag koblingen af vaskefittingsen.

Bemærk: Hvis plæneklipperen ikke er ren efter én vask, skal du lade den stå i blød i 30 minutter. Gentag dernæst processen.

13. Lad plæneklipperen køre igen mellem et og tre minutter for at fjerne overskydende vand.

Advarsel

En knækket eller manglende vaskefitting kan betyde, at du og andre personer udsættes for udslyngede genstande eller risikerer at komme i kontakt med skærekniven. Udslyngede genstande eller kontakt med skærekniven kan medføre personskaade eller død.

- Udskift en ødelagt eller manglende vaskefitting øjeblikkeligt, før du anvender plæneklipperen igen.
- Luk eventuelle huller i plæneklipperen med bolte og låsemøtrikker.
- Anbring aldrig hænder og fødder under plæneklipperen eller inde i åbninger i plæneklipperen.

Vask af maskinen

1. Stop motoren, og vent på, at alle bevægelige dele standser.
2. Fjern herefter tændingsnøglen.
3. Vent 10–15 minutter på, at motoren køler ned.
4. Du kan vaske maskinen med et mildt rengøringsmiddel og vand.

Vigtigt Brug ikke en højtryksrensers til at vaske maskinen. Hvis traktoren højtryksrenses, kan det beskadige det elektriske system og fjerne nødvendigt smørefedt fra friktionssteder. Undgå overdreven brug af vand, særligt i nærheden af kontrolpanelet, lygter/lamper, motoren og batteriet.

5. Start motoren for at tørre den.

Rengøring og opbevaring

1. Udkobl skæreknivens kraftudtag.
2. Aktiver parkeringsbremsen.
3. Stop motoren, og vent på, at alle bevægelige dele standser.
4. Fjern herefter tændingsnøglen.

5. Græs og snavs fjernes fra alle maskinens ydre dele, særligt motoren. Fjern snavs og avner fra motorens køleribber og blæserhuset.

Vigtigt Du kan vaske maskinen med et mildt rengøringsmiddel og vand. **Brug ikke en højtryksrensers til at vaske maskinen.** Hvis traktoren højtryksrenses, kan det beskadige det elektriske system og fjerne nødvendigt smørefedt fra friktionssteder. Undgå overdreven brug af vand, særligt i nærheden af kontrolpanelet, lygter/lamper, motoren og batteriet.

6. Kontroller, om parkeringsbremsen virker. Se afsnittet Kontrol af parkeringsbremsen på side 26.
 7. Efterse luftfilteret. Se afsnittet Serviceeftersyn af luftfilteret på side 23.
 8. Skift krumtaphusolie. Se afsnittet Serviceeftersyn af motorolien på side 21.
 9. Kontroller dæktrykket. Se afsnittet Kontrol af dæktrykket på side 26.
 10. Ved opbevaring i mere end 30 dage skal brændstoffsystemet forberedes på følgende måde:
 - A. Tilsæt en mineraloliebaseret stabilisator til brændstoffet i tanken i henhold til stabilisatorproducentens instrukser. **Anvend ikke alkoholbaseret stabilisator (ethanol eller metanol).**
- Bemærk:** Brændstoffstabilisator er mest effektiv, når det blandes med frisk benzin og altid anvendes.
- B. Lad motoren køre i 5 minutter for at fordele brændstoffet, der er tilsat stabilisator, i brændstoffsystemet (5 minutter).
 - C. Stop motoren, lad den køle af, og tap benzinen af brændstofftanken. Se afsnittet Tømning af brændstofftanken på side 26.
 - D. Start motoren, og lad den køre, indtil den stopper.
 - E. Anvend choker, eller spæd motoren.
 - F. Start motoren, og lad den køre, indtil den ikke vil starte igen.
 - G. Genbrug den brugte olie i overensstemmelse med gældende retningslinjer.

Vigtigt Stabilisator/benzin tilsat stabilisator må ikke opbevares i mere end 90 dage.

11. Fjern og efterse tændrøret. Se afsnittet Serviceeftersyn af tændrøret på side 25. Når tændrøret er afmonteret fra motoren, hældes der to spiseskefulde motorolie ned i tændrørshullet. Brug den elektriske starter til at tørne motoren for at fordele olien i cylinderen. Monter tændrøret, men sæt ikke tændrørskabet på tændrøret.

12. Frakobl batteriets minuskabel. Rengør batteriet og batteripolerne. Kontroller elektrolytstanden, og oplad det helt. Se afsnittet Serviceeftersyn af batteriet på side 22. Lad batteriets minuskabel være frakoblet batteriet under opbevaring.

Vigtigt Batteriet skal være fuldt opladet for at undgå, at det fryser og beskadiges ved temperaturer på under 0°C. Du kan opbevare et fuldt opladet batteri i løbet af vinteren uden at genoplade det.

13. Kontroller og stram alle bolte, møtrikker og skruer.
Reparer eller udskift alle slidte og beskadigede dele.
14. Mal alle ridsede eller blotlagte metaloverflader. Maling kan købes hos en autoriseret forhandler.
15. Opbevar maskinen i en ren, tør garage eller på et passende sted. Fjern tændingsnøglen og KeyChoice-nøglen fra plæneklipperen, og opbevar dem et sted, du ikke glemmer. Tildæk maskinen for at beskytte den og holde den ren.

Ledningsdiagram

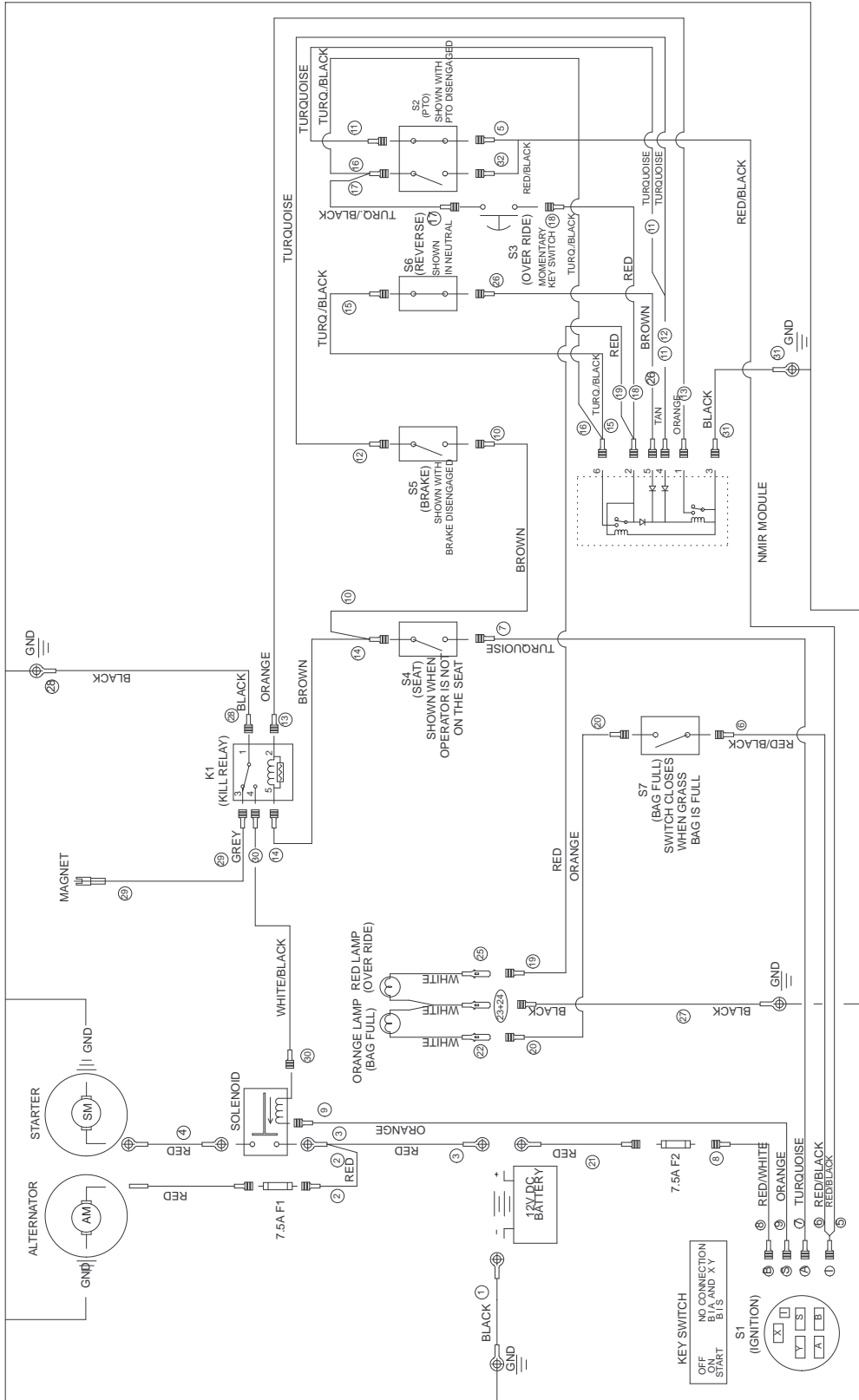

Fejlfinding

Problem	Mulige årsager	Afhjælpning
Starteren tårner ikke.	<ol style="list-style-type: none"> 1. Skæreknivens kraftudtag er indkoblet. 2. Parkeringsbremsen er ikke trukket. 3. Batteriet er fladt. 4. De elektriske forbindelser er rustne eller løse. 5. Der er sprunget en sikring. 6. Et relæ eller en kontakt er beskadiget. 	<ol style="list-style-type: none"> 1. Udkobl skæreknivens kraftudtag. 2. Aktiver parkeringsbremsen. 3. Oplad batteriet. 4. Kontroller, om de elektriske tilslutninger har forbindelse. 5. Udskift sikringen. 6. Kontakt en autoriseret forhandler.
Motoren vil ikke starte, er svær at starte eller sætter ud.	<ol style="list-style-type: none"> 1. Føreren sidder ikke på sædet. 2. Brændstoftanken er tom. 3. Luftfilteret er snavset. 4. Tændrørskablet sidder løst eller er faldet af. 5. Tændrøret er ødelagt eller snavset, eller gnistgabets er forkert. 6. Chokeren lukker ikke. 7. Der er snavs i brændstoffilteret. 8. Tomgangshastigheden er for lav, eller tomgangsblendingen er forkert. 9. Der er snavs, vand eller gammelt brændstof i brændstofsyste­met. 10. Motoren er druknet. 11. Batteriet er fladt. 	<ol style="list-style-type: none"> 1. Tag plads i sædet. 2. Fyld benzin på brændstoftanken. 3. Rens eller udskift luftfilterindsatsen. 4. Sæt tændrørskablet på tændrøret. 5. Monter et nyt tændrør med korrekt gnistgab. 6. Juster gaskablet. 7. Udskift brændstoffilteret. 8. Juster karburatorens tomgangshastighed og tomgangsblendingen. 9. Kontakt en autoriseret forhandler. 10. Fjern tændrøret, og lad det tørre. 11. Oplad batteriet.

Problem	Mulige årsager	Afhjælpning
Motoren mister kraft.	<ol style="list-style-type: none"> 1. Motorbelastningen er for stor. 2. Luftfilterelementet er snavset. 3. Oliestanden i krumtaphuset er lav. 4. Køleribberne og luftkanalerne under motorens blæserhus er tilstoppede. 5. Tændrøret er ødelagt eller snavset, eller gnistgabets størrelse er forkert. 6. Der er snavs i brændstoffilteret. 7. Der er snavs, vand eller gammelt brændstof i brændstofs-systemet. 	<ol style="list-style-type: none"> 1. Skift til et lavere gear for at reducere kørehastigheden. 2. Rens luftfilterindsatsen. 3. Fyld olie på krumtaphuset. 4. Fjern snavs og lignende fra køleribberne og luftkanalerne. 5. Monter et nyt tændrør med korrekt gnistgab. 6. Udskift brændstoffilteret. 7. Kontakt en autoriseret forhandler.
Motoren overopheder.	<ol style="list-style-type: none"> 1. Motorbelastningen er for stor. 2. Oliestanden i krumtaphuset er lav. 3. Køleribberne og luftkanalerne under motorens blæserhus er tilstoppede. 	<ol style="list-style-type: none"> 1. Skift til et lavere gear for at reducere kørehastigheden. 2. Fyld olie på krumtaphuset. 3. Fjern snavs og lignende fra køleribberne og luftkanalerne.
Der er en unormal vibration.	<ol style="list-style-type: none"> 1. Skæreknaven er bøjet eller ude af balance. 2. Skæreknavens monteringsbolt er løs. 3. Motorens monteringsbolte er løse. 4. Der er en løs motorremskive, styreremskive, eller en af skæreknavens remskiver er løs. 5. Motorens remskive er beskadiget. 	<ol style="list-style-type: none"> 1. Monter en ny skæreknav. 2. Tilspænd skæreknavens monteringsbolt. 3. Tilspænd motorens monteringsbolte. 4. Tilspænd den løse remskive. 5. Kontakt en autoriseret forhandler.
Skæreknaven roterer ikke.	<ol style="list-style-type: none"> 1. Skæreknavens drivrem er slidt, løs eller sprunget. 2. Skæreknavens drivrem er gået af remskiven. 	<ol style="list-style-type: none"> 1. Kontakt en autoriseret forhandler. 2. Kontakt en autoriseret forhandler.
Maskinen kører ikke.	<ol style="list-style-type: none"> 1. Trækremmen er slidt, løs eller sprunget. 2. Trækremmen er gået af remskiven. 3. Gearet skifter ikke. 	<ol style="list-style-type: none"> 1. Kontakt en autoriseret forhandler. 2. Kontakt en autoriseret forhandler. 3. Kontakt en autoriseret forhandler.

Problem	Mulige årsager	Afhjælpning
Klippehøjden er ujævn.	<ol style="list-style-type: none"> 1. Dæktrykket er ikke korrekt. 2. Plæneklipperen er ikke nivelleret. 3. Undersiden af plæneklipperen er snavset. 	<ol style="list-style-type: none"> 1. Reguler dæktrykket. 2. Nivellering af plæneklipperen 3. Rengør under plæneklipperen.
Klippekvaliteten er dårlig.	<ol style="list-style-type: none"> 1. Skærekniven er slidt. 2. Klippehøjden er ukorrekt. 	<ol style="list-style-type: none"> 1. Slib skærekniven, eller udskift den. 2. Juster klippehøjden.
Græsopsamleren påfyldes ikke.	<ol style="list-style-type: none"> 1. Klippehøjden er for lav. 2. Græsset er for tungt og fugtigt. 3. Skærekniven er slidt. 4. Græsset er for højt. 5. Udblæsningsområdet er blokeret. 	<ol style="list-style-type: none"> 1. Hæv klippehøjden. 2. Vent, indtil græsset er tørt. 3. Slib skærekniven, eller udskift den. 4. Hæv klippehøjden. 5. Fjern blokeringen fra udblæsningsområdet.

