



Groundsmaster[®] 4000-D

Groupe de déplacement Groundsmaster

Modèle N° 30410 – N° de série 250000001 et suivants

Manuel de l'utilisateur





Attention



CALIFORNIE

Proposition 65 – Avertissement

Les gaz d'échappement de cette machine, tout comme certains de ses composants, sont considérés par l'état de Californie comme susceptibles de provoquer des cancers, des malformations congénitales et autres troubles de la reproduction.

Table des matières

| | Page |
|--|------|
| Introduction | 3 |
| Sécurité | 3 |
| Consignes de sécurité | 3 |
| Consignes de sécurité | 6 |
| Niveau de pression acoustique | 7 |
| Niveau de puissance acoustique | 7 |
| Niveau de vibrations | 7 |
| Autocollants de sécurité et d'instructions | 8 |
| Caractéristiques techniques | 13 |
| Caractéristiques techniques du groupe de déplacement | 13 |
| Caractéristiques techniques des plateaux de coupe | 14 |
| Dimensions | 14 |
| Préparation | 15 |
| Pièces détachées | 15 |
| Montage du siège, de la ceinture de sécurité et du tube manuel | 15 |
| Graissage de la machine | 15 |
| Avant l'emploi | 16 |
| Contrôle de l'huile moteur | 16 |
| Contrôle du circuit de refroidissement | 17 |
| Plein du réservoir de carburant | 17 |
| Contrôle du liquide hydraulique | 18 |
| Contrôle de l'huile du train planétaire | 19 |
| Contrôle du lubrifiant du pont arrière | 19 |
| Contrôle du lubrifiant du boîtier d'engrenages du pont arrière | 20 |
| Contrôle de la pression des pneus | 20 |
| Contrôle du couple de serrage des écrous et boulons de roues | 20 |
| Réglage de la hauteur de coupe | 21 |
| Réglage des patins | 24 |
| Réglage des rouleaux des plateaux de coupe | 24 |
| Correction du déséquilibre des plateaux de coupe | 24 |

| | Page |
|---|------|
| Utilisation | 26 |
| Commandes | 26 |
| Démarrage et arrêt du moteur | 29 |
| Contrôle des contacteurs de sécurité | 30 |
| Comment pousser ou remorquer la machine | 30 |
| Points de levage | 31 |
| Points d'attache | 31 |
| Caractéristiques de fonctionnement | 31 |
| Conseils d'utilisation | 32 |
| Entretien | 33 |
| Programme d'entretien recommandé | 33 |
| Liste de contrôle pour l'entretien journalier | 34 |
| Fréquence d'entretien | 35 |
| Graissage des roulements et bagues | 36 |
| Entretien général du filtre à air | 39 |
| Entretien du filtre à air | 39 |
| Changement de l'huile moteur et du filtre | 40 |
| Entretien du circuit d'alimentation | 41 |
| Purge de l'air des injecteurs | 42 |
| Entretien du circuit de refroidissement moteur ... | 43 |
| Entretien de la courroie d'alternateur | 43 |
| Réglage de l'accélérateur | 44 |
| Entretien du silencieux du pare-étincelles | 44 |
| Changement de l'huile hydraulique | 44 |
| Remplacement des filtres hydrauliques | 45 |
| Contrôle des flexibles et conduites hydrauliques ... | 45 |
| Prises d'essai du système hydraulique | 45 |
| Réglage du régulateur de débit des plateaux de coupe | 47 |
| Réglage de la timonerie de la pédale de déplacement | 48 |
| Réglage des freins de service | 48 |
| Changement de l'huile du train planétaire | 49 |
| Changement du lubrifiant du pont arrière | 49 |
| Contrôle du pincement des roues arrière | 50 |
| Activation, charge et branchement de la batterie ... | 50 |
| Entretien de la batterie | 52 |
| Fusibles | 52 |
| Réglage du verrou de transport | 52 |
| Pivoter (incliner) le plateau de coupe avant à la verticale | 53 |
| Pivoter le plateau de coupe avant vers le bas | 54 |
| Tension des courroies d'entraînement des plateaux de coupe | 54 |
| Réglage de l'inclinaison des lames | 54 |
| Entretien des bagues des bras pivotants | 55 |
| Entretien des roues pivotantes et des roulements ... | 56 |
| Détection des lames faussées | 56 |
| Dépose et pose des lames de coupe | 57 |
| Contrôle et affûtage des lames de coupe | 57 |

| | Page |
|---|------|
| Correction du déséquilibre des lames de coupe | 58 |
| Remplacement de la courroie de transmission | 59 |
| Schéma électrique | 60 |
| Schéma hydraulique | 61 |
| Préparation au remisage saisonnier | 62 |

Introduction

Lisez attentivement ce manuel pour apprendre comment utiliser et entretenir correctement votre produit. Les informations données sont importantes pour éviter des accidents et des dégâts matériels. Toro conçoit et fabrique des produits sûrs, mais c'est à vous qu'incombe la responsabilité de les utiliser correctement, en respectant les consignes de sécurité.

Lorsque vous contactez un distributeur ou un réparateur Toro agréé pour l'entretien de votre machine, pour vous procurer des pièces Toro d'origine ou pour obtenir des renseignements complémentaires, soyez prêt(e) à lui fournir les numéros de modèle et de série du produit. Ces numéros se trouvent sur une plaque montée à gauche de la plate-forme de conduite, derrière le repose-pied.

Notez les numéros de modèle et de série du produit dans l'espace ci-dessous :

| |
|--|
| <p>N° de modèle : _____</p> <p>N° de série : _____</p> |
|--|

Les mises en garde de ce manuel signalent des dangers potentiels et indiquent les précautions à respecter pour éviter des accidents qui peuvent être graves, voire mortels. Les termes **Danger**, **Attention** et **Prudence** signalent le degré de risque. Quel que soit le niveau signalé, soyez toujours extrêmement prudent.

Danger signale un risque très élevé qui entraînera *inévitablement* des blessures graves ou mortelles, si les précautions recommandées ne sont pas respectées.

Attention signale un danger *susceptible* d'entraîner des blessures graves, voire mortelles, si les précautions recommandées ne sont pas respectées.

Prudence signale un danger pouvant entraîner des blessures légères ou modérées si les précautions recommandées ne sont pas respectées.

Deux autres termes sont également utilisés pour faire passer des informations essentielles : **Important** attire l'attention sur des informations d'ordre mécanique spécifiques, et **Remarque** : des informations d'ordre général méritant une attention particulière.

Sécurité

Cette machine est conforme à ou dépasse les spécifications de la norme CEN EN 836:1997, de la norme ISO 5395:1990 et de la norme ANSI B71.4-1999 en vigueur au moment de la production.

Cette machine peut occasionner des accidents si elle est mal utilisée ou mal entretenue. Pour réduire les risques d'accidents et de blessures, respectez les consignes de sécurité qui suivent. Tenez toujours compte des mises en garde signalées par le symbole de sécurité  et la mention PRUDENCE, ATTENTION ou DANGER. Ne pas les respecter, c'est risquer de vous blesser, parfois mortellement.

Consignes de sécurité

Les instructions suivantes sont tirées de la norme CEN EN 836:1997, de la norme ISO 5395:1990 et de la norme ANSI B71.4-1999.

Formation

- Lisez attentivement le manuel de l'utilisateur et toute autre documentation de formation. Familiarisez-vous avec les commandes, les symboles de sécurité et l'utilisation correcte de la machine.
- Ne laissez jamais des enfants, ou des adultes n'ayant pas pris connaissance de ces instructions, utiliser la tondeuse. Certaines législations imposent un âge minimum pour l'utilisation de ce type d'appareil.
- Ne tondez jamais lorsque des personnes, et surtout des enfants ou des animaux familiers, se trouvent à proximité.
- N'oubliez jamais que l'utilisateur est responsable de tout accident ou dommage causé à lui-même, aux autres personnes et à leurs possessions.
- Ne transportez pas de passagers.
- Tous les utilisateurs et les mécaniciens sont tenus de suivre une formation professionnelle et pratique. Le propriétaire de la machine doit assurer la formation des utilisateurs. La formation doit insister sur les points suivants :
 - la nécessité de consacrer toute son attention à la conduite lorsqu'on utilise une tondeuse autoportée ;
 - l'application du frein ne permet pas de regagner le contrôle d'une tondeuse autoportée en cas de problème sur une pente. La perte de contrôle est due le plus souvent :
 - au manque d'adhérence des roues ;
 - à une conduite trop rapide ;
 - à un freinage inadéquat ;

- à un type de machine non adapté à la tâche ;
- à l'ignorance de l'importance de la nature du terrain, surtout sur pente ;
- à un attelage incorrect ou à une mauvaise répartition de la charge.

Préliminaires

- Portez toujours des chaussures solides, un pantalon, un casque, des lunettes de protection et des protège-oreilles pour travailler. Les cheveux longs, les vêtements amples et les bijoux peuvent se prendre dans les pièces mobiles. Ne tondez pas pieds nus ou en sandales.
- Inspectez soigneusement la zone à tondre et enlevez tout objet susceptible d'être projeté par la machine.
- **Attention** – le carburant est extrêmement inflammable. Prenez les précautions suivantes :
 - Conservez le carburant dans un récipient spécialement conçu à cet effet.
 - Faites toujours le plein à l'extérieur, et ne fumez jamais pendant cette opération.
 - Faites le plein avant de mettre le moteur en marche. N'enlevez jamais le bouchon du réservoir de carburant et n'ajoutez jamais de carburant lorsque le moteur tourne ou qu'il est chaud.
 - Si vous renversez du carburant, ne mettez pas le moteur en marche. Éloignez la machine et évitez toute source possible d'inflammation jusqu'à dissipation complète des vapeurs de carburant.
 - Refermez soigneusement tous les réservoirs et récipients contenant du carburant.
- Remplacez les silencieux défectueux.
- Avant d'utiliser la tondeuse, vérifiez toujours si les lames, boulons de lame et ensembles de coupe ne sont pas usés ou endommagés. Remplacez les boulons et les lames usés ou endommagés par paires pour ne pas modifier l'équilibre.
- Attention, sur les machines à plusieurs lames, la rotation d'une lame peut entraîner le déplacement des autres lames.
- Examinez la zone de travail pour déterminer quels accessoires et équipements vous permettront d'exécuter votre tâche correctement et sans danger. N'utilisez que les accessoires et équipements agréés par le constructeur.
- Vérifiez toujours que les commandes de présence de l'utilisateur, les contacteurs de sécurité et les capots de protection sont en place et fonctionnent correctement avant d'utiliser la machine.

Utilisation

- Ne faites pas tourner le moteur dans un espace clos où le monoxyde de carbone dangereux dégagé par l'échappement risque de s'accumuler.
- Tondez uniquement à la lumière du jour ou avec un bon éclairage artificiel.
- Avant de mettre le moteur en marche, débrayez l'entraînement des lames, mettez la transmission au point mort et serrez le frein de stationnement. Le moteur ne doit être mis en marche que depuis la position de conduite. Utilisez les ceintures de sécurité si la machine en est équipée.
- Aucune pente n'est absolument sans danger. Le déplacement sur une pente herbeuse demande une attention particulière. Pour éviter que la machine ne se retourne :
 - ne vous arrêtez pas et ne démarrez pas brusquement en montée ou en descente ;
 - embrayez lentement et restez toujours en prise, surtout en descente ;
 - avancez à vitesse réduite sur les pentes et quand vous prenez des virages serrés ;
 - méfiez-vous des irrégularités de terrain, des trous et autres dangers cachés ;
 - ne tondez jamais transversalement à la pente, sauf si la machine est spécialement conçue pour cela.
- Méfiez-vous des trous et autres dangers cachés de la zone de travail.
- Soyez prudent lorsque vous remorquez des charges ou que vous utilisez un équipement lourd.
 - N'utilisez que les points d'attache agréés de la barre de remorquage.
 - Ne transportez que des charges pouvant être contrôlées facilement et en toute sécurité.
 - Ne prenez pas de virages serrés. Soyez prudent en marche arrière.
 - Utilisez des contrepoids ou lestez les roues lorsque le manuel d'utilisation le recommande.
- Méfiez-vous de la circulation près des routes et pour traverser.
- Arrêtez la rotation des lames avant de traverser une surface non herbeuse.
- Lorsque vous utilisez des accessoires, ne dirigez jamais l'éjection vers qui que ce soit et ne laissez personne s'approcher de la machine en marche.

- N'utilisez jamais une machine dont les capots ou les déflecteurs sont défectueux ou dont les protections de sécurité ne sont pas en place. Vérifiez la fixation, le réglage et le bon fonctionnement de tous les verrouillages de sécurité.
- Ne modifiez pas le réglage du régulateur et ne faites pas tourner le moteur trop vite, sous peine d'accroître les risques d'accidents et de blessures corporelles.
- Avant de quitter le poste de conduite :
 - arrêtez-vous sur une surface plane et horizontale ;
 - débrayez la prise de force et abaissez les accessoires ;
 - sélectionnez le point mort et serrez le frein de stationnement ;
 - arrêtez le moteur et retirez la clé de contact.
- Débrayez les accessoires, coupez le moteur et débranchez le(s) fil(s) de bougie ou enlevez la clé de contact :
 - avant de dégager les obstructions ;
 - avant d'inspecter, de nettoyer ou d'effectuer toute opération sur la machine ;
 - après avoir heurté un obstacle. Recherchez et réparez les dégâts éventuels avant de remettre la machine en marche et d'utiliser les accessoires ;
 - si la machine se met à vibrer de manière anormale (vérifiez immédiatement).
- Débrayez les accessoires lors du transport et quand ils ne servent pas.
- Coupez le moteur et débrayez les accessoires :
 - avant de rajouter du carburant ;
 - avant de régler la hauteur de coupe, sauf si ce réglage peut se faire depuis la position de conduite.
- Réduisez l'ouverture du papillon avant d'arrêter le moteur et coupez l'arrivée de carburant après la tonte si le moteur est équipé d'un robinet de carburant.
- Ne relevez jamais le plateau de coupe quand les lames tournent.
- N'approchez pas les pieds et les mains des plateaux de coupe.
- Avant de faire marche arrière, vérifiez derrière vous que la voie est libre juste derrière la machine et sur sa trajectoire.
- Ralentissez et soyez prudent quand vous changez de direction et quand vous traversez des routes et des trottoirs.
- N'utilisez pas la tondeuse sous l'emprise de l'alcool, de drogues ou de médicaments.
- Soyez prudent pour charger la machine sur une remorque ou un camion, et pour la décharger.
- L'utilisateur doit allumer les clignotants de signalisation, si la machine en est équipée, quand il se trouve sur la voie publique, sauf si leur utilisation est interdite par la loi.

Entretien et remisage

- Gardez tous les écrous, boulons et vis toujours bien serrés pour être sûr de pouvoir utiliser la tondeuse sans danger.
- N'entrez jamais une machine dont le réservoir contient du carburant dans un bâtiment où les vapeurs risquent de rencontrer une flamme nue ou une étincelle.
- Laissez refroidir le moteur avant de remiser la machine dans un local fermé ; ne remisez pas la machine près d'une flamme.
- Pour réduire les risques d'incendie, débarrassez le moteur, le silencieux, le bac à batterie, les plateaux de coupe, les boîtiers d'engrenages et le lieu de stockage du carburant de tout excès de graisse, débris, herbe et feuilles. Nettoyez les coulées éventuelles d'huile ou de carburant.
- Remplacez les pièces usées ou endommagées pour éviter les accidents.
- La vidange du réservoir de carburant doit impérativement s'effectuer à l'extérieur.
- Attention, sur les machines à plusieurs lames, la rotation d'une lame peut entraîner le déplacement des autres lames.
- Pour garer la machine, la ranger ou la laisser sans surveillance, abaissez le plateau de coupe sauf si vous utilisez un système de blocage mécanique positif.
- Débrayez toutes les commandes, abaissez les plateaux de coupe, placez la pédale de déplacement au point mort, serrez le frein de stationnement, arrêtez le moteur, retirez la clé de contact et débranchez la bougie. Attendez l'arrêt complet de toutes les pièces en mouvement avant de régler, de nettoyer ou de réparer la machine.
- Fermez le robinet d'arrivée de carburant si vous remisez ou transportez la machine. Ne stockez pas le carburant à proximité d'une flamme.
- Garez la machine sur un sol plat et horizontal. Ne confiez jamais l'entretien de la machine à des personnes non qualifiées.
- Utilisez des crics pour supporter les composants lorsque c'est nécessaire.



- Libérez la pression emmagasinée dans les composants avec précaution.
- Débranchez la batterie ou le fil de bougie avant d'entreprendre des réparations. Débranchez toujours la borne négative avant la borne positive. Rebranchez toujours la borne positive avant la borne négative.
- Soyez prudent lorsque vous examinez les lames. Touchez-les uniquement avec des gants ou enveloppées dans un chiffon, et toujours avec précaution. Remplacez toujours les lames défectueuses. N'essayez jamais de les redresser ou de les souder.
- N'approchez jamais les mains ou les pieds des pièces en mouvement. Dans la mesure du possible, évitez de procéder à des réglages sur la machine quand le moteur tourne.
- Chargez les batteries dans un endroit dégagé et bien aéré, à l'écart des flammes ou sources d'étincelles. Débranchez le chargeur du secteur avant de le connecter à ou le déconnecter de la batterie. Portez des vêtements de protection et utilisez des outils isolés.
- Le port de chaussures de sécurité et d'un pantalon est recommandé et parfois exigé par certaines ordonnances et réglementations d'assurances locales.
- Gardez mains, pieds et vêtements à l'écart des pièces en mouvement, de la zone d'éjection et du dessous de la tondeuse quand le moteur est en marche.
- Remplissez le réservoir jusqu'à 25 mm au-dessous de la base du goulot de remplissage. Ne remplissez pas excessivement.
- Vérifiez chaque jour le fonctionnement des contacteurs de sécurité et remplacez les contacteurs endommagés avant d'utiliser la machine. Tous les deux ans, remplacez tous les contacteurs de sécurité, **quel que soit** leur état.
- Vérifiez précisément la hauteur libre avant de passer sous un obstacle quelconque (par ex. branches, portes, câbles électriques, etc.) et évitez de le toucher.
- Ne tondez jamais en marche arrière, sauf en cas d'absolue nécessité.
- Ralentissez avant de prendre des virages serrés.
- Si vous devez gravir une pente à fort pourcentage, remontez-la en marche arrière et descendez en prise en marche avant.
- Ne travaillez pas sur les pentes sur lesquelles vous ne pouvez pas faire marche arrière ou vous ne vous sentez pas à l'aise.
- Évitez de démarrer ou de vous arrêter en côte. Si les roues perdent de leur motricité, débrayez les lames et redescendez lentement jusqu'au bas de la pente. Évitez de relever les plateaux de coupe latéraux lorsque vous vous trouvez sur une pente.
- Évitez de faire demi-tour sur les pentes. Si vous ne pouvez pas faire autrement, procédez lentement et progressivement, de préférence vers le bas.
- Installez toujours la protection anti-retournement avant d'utiliser la machine sur une pente, près de berges ou à proximité d'une dénivellation.
- Utilisez toujours la ceinture de sécurité quand vous utilisez la machine avec la protection anti-retournement.
- Vérifiez que vous pouvez détacher la ceinture de sécurité rapidement si la machine finit sa course dans une étendue d'eau profonde.
- Méfiez-vous de la circulation près des routes et pour traverser. Cédez toujours la priorité.
- Ne tondez pas à proximité de dénivellations, fossés ou berges. La machine risque de se retourner si une roue passe par-dessus une dénivellation quelconque et se retrouve dans le vide, ou si un bord s'effondre.
- Ne tondez pas sur herbe humide, car la perte de motricité peut faire déraiser la machine.

Consignes de sécurité

Les instructions de sécurité qui suivent sont des informations spécifiques aux produits Toro, ou d'autres informations essentielles non incluses dans les normes CEN, ISO et ANSI.

Ce produit peut sectionner les mains ou les pieds et projeter des objets. Respectez toujours toutes les mesures de sécurité pour éviter des blessures graves, voire mortelles.

L'utilisation de ce produit à d'autres fins que celle qui est prévue peut être dangereuse pour l'utilisateur et les personnes à proximité.

| |
|--|
|  Attention  |
| <p>Les gaz d'échappement contiennent du monoxyde de carbone, un gaz inodore mortel.</p> <p>Ne faites pas tourner le moteur dans un local fermé.</p> |

Utilisation

- Avant d'utiliser la machine, si elle est équipée d'une protection anti-retournement (ROPS), attachez les ceintures de sécurité et vérifiez que le siège est verrouillé en position pour l'empêcher de basculer en avant.
- Apprenez à arrêter la machine et le moteur rapidement.
- N'utilisez pas la machine chaussé de chaussures légères ou de sport.

- N'essayez pas de stabiliser la machine en posant le pied à terre.
- Soyez particulièrement prudent quand vous utilisez d'autres accessoires, car ils peuvent en modifier la stabilité.
- Arrêtez les lames quand vous ne tondez pas.

Entretien et remisage

- Ne touchez aucune partie de la machine ou des accessoires juste après leur arrêt, car elles peuvent être très chaudes. Laissez-les refroidir avant d'entreprendre toute réparation, tout réglage ou tout entretien.
- Ne remisez jamais la machine ou les bidons de carburant dans un local où se trouve une flamme nue, telle la veilleuse d'un chauffe-eau ou d'une chaudière.
- Gardez tous les écrous et boulons bien serrés, surtout les boulons de fixation des lames. Maintenez le matériel en bon état de marche.
- Vérifiez le serrage de tous les raccords hydrauliques, ainsi que l'état de toutes les conduites et tous les flexibles hydrauliques avant de mettre le système sous pression.
- N'approchez pas les mains ou autres parties du corps des fuites en trou d'épingle ou des gicleurs d'où sort le liquide sous haute pression. Utilisez un morceau de carton ou de papier pour détecter les fuites, jamais les mains. Le liquide hydraulique qui s'échappe sous pression peut avoir suffisamment de force pour traverser la peau et causer des blessures graves. Si du liquide pénètre sous la peau, il devra être enlevé chirurgicalement dans les quelques heures qui suivent par un médecin connaissant bien ce genre de blessures, sinon il y a risque de gangrène.
- Si le moteur doit tourner pour effectuer un réglage, n'approchez pas les mains, les pieds et autres parties du corps ou les vêtements des plateaux de coupe, des accessoires et des pièces mobiles. Tenez tout le monde à l'écart.
- Vérifiez souvent le fonctionnement des freins. Effectuez les réglages et l'entretien éventuellement requis.
- L'acide de la batterie est toxique et peut causer des brûlures. Évitez tout contact avec la peau, les yeux et les vêtements. Protégez-vous le visage, les yeux et les vêtements quand vous manipulez la batterie.

- Les gaz de la batterie peuvent exploser. Gardez la batterie éloignée des cigarettes, des flammes ou sources d'étincelles.
- Vous devez arrêter le moteur avant de vérifier le niveau d'huile ou d'ajouter de l'huile dans le carter.
- Si la machine requiert une réparation importante ou pour tout renseignement, faites appel à un concessionnaire Toro agréé.
- Pour garantir le meilleur rendement et la sécurité continue de la machine, utilisez toujours des pièces de rechange et des accessoires Toro d'origine. Les pièces de rechange et accessoires d'autres constructeurs peuvent être dangereux et leur utilisation risque d'annuler la garantie de la machine.

Niveau de pression acoustique

Cette machine produit un niveau de pression acoustique pondéré A continu équivalent de 89 dBA à l'oreille de l'utilisateur, d'après des mesures effectuées sur des machines identiques selon la Directive 98/37/CE et les modifications ultérieures.

Niveau de puissance acoustique

Cette machine a un niveau de puissance acoustique garanti de 105 dBA/1 pW, d'après des mesures effectuées sur des machines identiques selon la Directive 2000/14/CE et les modifications ultérieures.

Niveau de vibrations

Mains-Bras

Cette machine expose les mains à un niveau de vibration maximal de $2,5 \text{ m/s}^2$, d'après des mesures effectuées sur des machines identiques selon les procédures ISO 5349.

Corps de l'utilisateur

Cette machine expose le siège à un niveau de vibration maximal de $0,5 \text{ m/s}^2$, d'après des mesures effectuées sur des machines identiques selon les procédures ISO 2631.

Autocollants de sécurité et d'instructions



Des autocollants de sécurité et des instructions bien visibles sont placés près de tous les endroits potentiellement dangereux. Remplacez tout autocollant endommagé ou manquant.



106-6764

1. Pour démarrer le moteur, placez la pédale de déplacement au Point mort, placez la manette d'accélérateur en position de Régime maximum, tournez la clé de contact sur Contact établi, puis sur Démarrage. Lisez le *Manuel de l'utilisateur*.
2. Pour arrêter le moteur, placez le levier d'accélérateur en position de ralenti, désengagez la PDF, serrez le frein de stationnement, attendez 5 minutes, tournez la clé de contact en position d'arrêt et retirez-la du commutateur. Lisez le *Manuel de l'utilisateur*.
3. Lisez le *Manuel de l'utilisateur*.
4. Pour engager la PDF, tirez la commande de PDF et déplacez-la en avant.
5. Pour désengager la PDF, ramenez la commande en arrière.
6. Pour sélectionner le régime maximum, relevez le mécanisme de relevage des accessoires et placez la commande de vitesse à la position Haute (H).

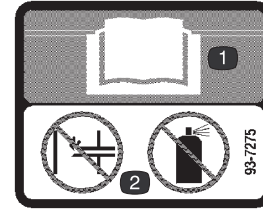

93-7275

1. Lisez le manuel de l'utilisateur.
2. N'utilisez pas d'aides au démarrage.

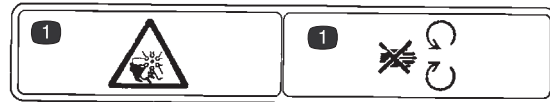

93-7272

1. Risque de mutilation – ne vous approchez pas des pièces mobiles.



104-4163

1. Risque d'explosion
2. Restez à distance des flammes nues ou des étincelles, et ne fumez pas.
3. Liquide caustique/risque de brûlure chimique
4. Portez une protection oculaire.
5. Lisez le *Manuel de l'utilisateur*.
6. Tenez tout le monde à une distance suffisante de la batterie.

GROUNDMASTER 4000 1

QUICK REFERENCE AID 1

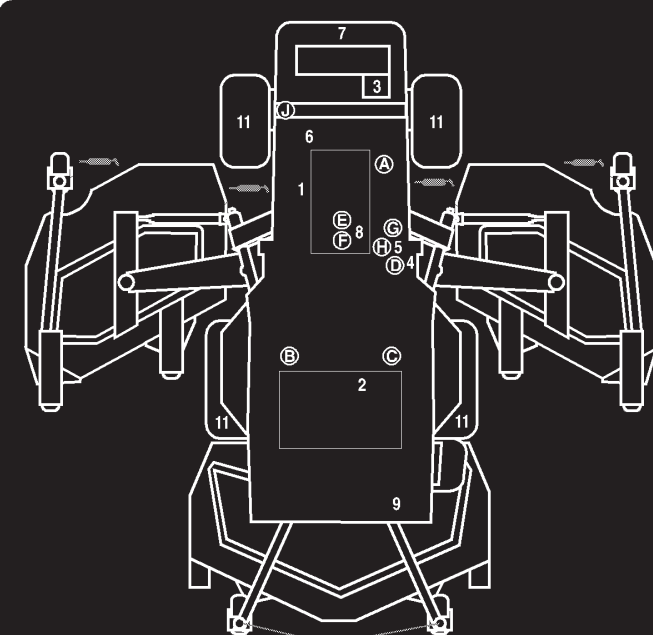

CHECK/SERVICE (DAILY)

1. ENGINE OIL LEVEL
2. HYDRAULIC FLUID LEVEL
3. ENGINE COOLANT LEVEL
4. FUEL - DIESEL ONLY
5. FUEL/WATER SEPARATOR
6. FAN BELT TENSION
7. RADIATOR SCREEN
8. AIR CLEANER
9. BRAKE FUNCTION
10. INTERLOCK SYSTEM
11. TIRE PRESSURE - 25 PSI / 1.70 BAR
12. GREASE POINTS (6)

SEE OPERATOR'S MANUAL FOR 50 HR INTERVAL GREASE POINTS.

SPECIFICATIONS/CHANGE INTERVALS

| SEE OPERATOR'S MANUAL FOR INITIAL CHANGES. | FLUID TYPE | CAPACITY | CHANGE INTERVAL | | FILTER PART NO. |
|--|-------------------------------|--------------|-----------------|-----------------------|----------------------|
| | | | FLUID | FILTER | |
| ENGINE OIL | 10W-30 CE | 8 QUARTS | 100 HOURS | 100 HOURS | 98-7431 (A) |
| HYDRAULIC FLUID | ISO VG 46/68 | 8 GALLONS | 800 HOURS | 800 HOURS | 75-1310 (B) |
| HYDRAULIC BREATHER | | | | 800 HRS/YRLY | 68-6150 (D) |
| INTERLOCK SWITCHES | | | 2 YEARS | | |
| PRIMARY AIR FILTER | | | | SEE SERVICE INDICATOR | 104-4260 (E) |
| SAFETY AIR FILTER | | | | SEE OPERATOR'S MANUAL | 104-4261 (F) |
| FUEL SYSTEM | > 32 F | NO. 2 DIESEL | 19 GALLONS | 800 HOURS | 98-9764 (G) |
| | < 32 F | NO. 1 DIESEL | | DRAIN/FLUSH | 400 HOURS/ YEARLY |
| REAR AXLE | 85W-140 | 80 OUNCES | 800 HOURS | | 99-7591 (I) BREATHER |
| PLANETARY DRIVE | 85W-140 | 16 OUNCES | 800 HOURS | | |
| ENGINE COOLANT | 50% WATER 50% ETHYL GLYCOL | 11 QUARTS | DRAIN & FLUSH | EVERY 2 YRS. | |

104-8336

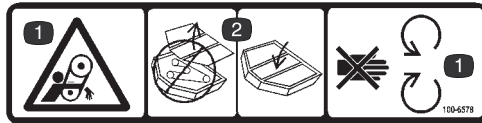

100-6578

1. Ne vous approchez pas des pièces en mouvement.
2. N'utilisez pas la machine sans les capots de protection des plateaux de coupe.

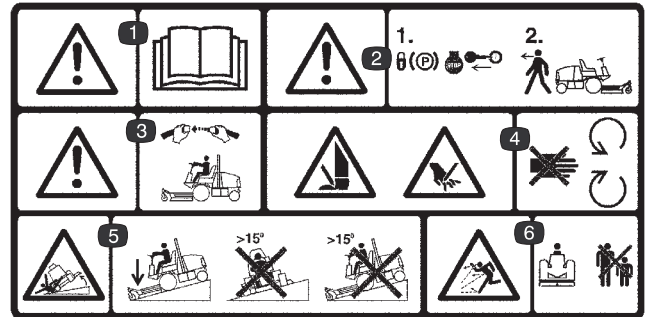

106-6752

1. Attention – lisez le *Manuel de l'utilisateur*.
2. Attention – serrez le frein de stationnement, arrêtez le moteur et retirez la clé de contact avant de quitter la machine.
3. Attention – attachez la ceinture de sécurité quand vous êtes assis à la position de conduite.
4. Risque de mutilation des mains ou des pieds – ne vous approchez pas des pièces mobiles.
5. Risque de renversement – abaissez le plateau de coupe pour descendre les pentes et n'utilisez pas la machine sur des pentes de plus de 15 degrés.
6. Risque de projections – tenez les spectateurs à bonne distance de la machine.

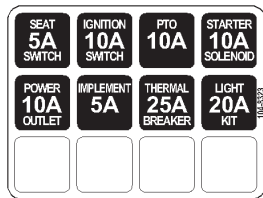

104-8323

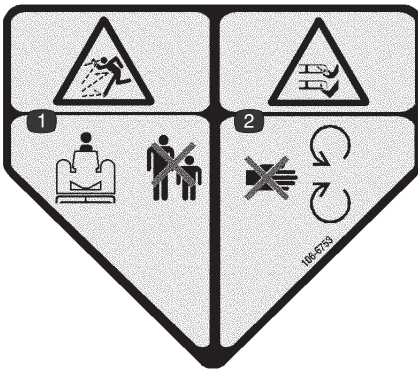

106-6753

1. Risque de projections – tenez les spectateurs à bonne distance de la machine.
2. Risque de mutilation des mains ou des pieds par la lame de la tondeuse – ne vous approchez pas des pièces mobiles.

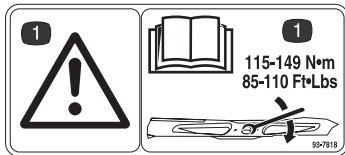

93-7818

1. Danger – vérifiez le couple de serrage des lames dans le manuel de l'utilisateur.

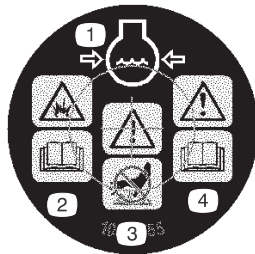

106-6755

1. Liquide de refroidissement du moteur sous pression.
2. Risque d'explosion – lisez le *Manuel de l'utilisateur*.
3. Attention – ne touchez pas la surface chaude.
4. Attention – lisez le *Manuel de l'utilisateur*.

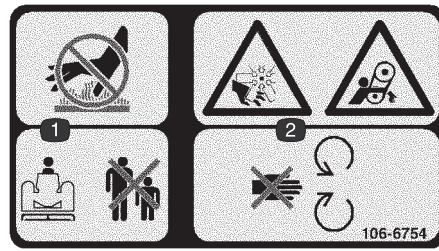

106-6754

1. Ne touchez pas les surfaces chaudes et tenez tout le monde à bonne distance de la machine.
2. Risque de mutilation par le ventilateur et risque de coincement par la courroie – ne vous approchez pas des pièces mobiles.



104-8324

1. Relevage des plateaux de coupe
2. Descente des plateaux de coupe

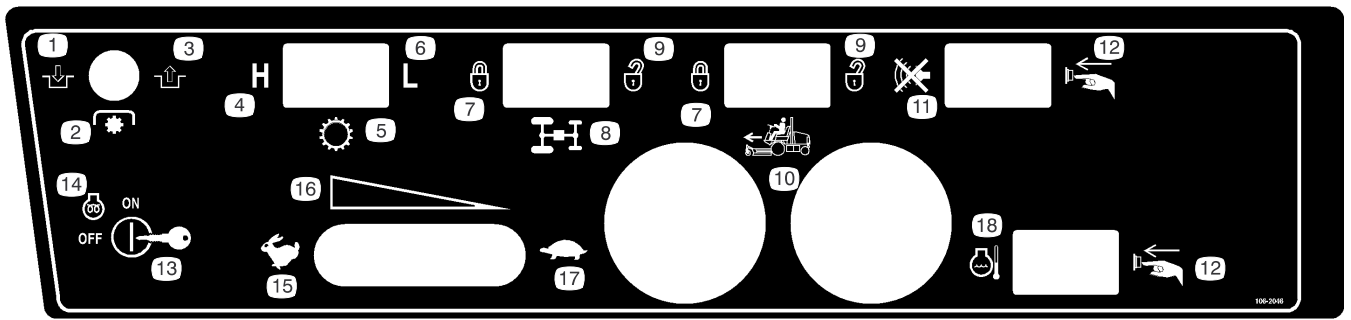

106-2046

- | | | | |
|-------------------------|------------------------------------|------------------------------|---|
| 1. Engagement | 7. Verrouillage | 11. Assourdissement d'alarme | 16. Réglage de vitesse continu |
| 2. Prise de force (PDF) | 8. Diviseur de débit | 12. Appuyer sur le bouton | 17. Bas régime |
| 3. Désengagement | 9. Déverrouillage | 13. Commutateur à clé | 18. Bouton de réarmement après surchauffe du liquide de refroidissement |
| 4. Haut | 10. Régulateur de vitesse (option) | 14. Préchauffage | |
| 5. Transmission | | 15. Haut régime | |
| 6. Bas | | | |

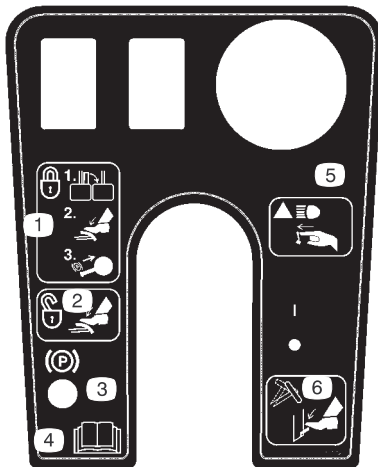

104-2277

1. Pour serrer le frein de stationnement, verrouiller les pédales de frein ensemble, enfoncer les pédales et tirer sur le bouton.
2. Pour desserrer le frein de stationnement, appuyer sur les pédales de frein.
3. Verrouillage du frein de stationnement.
4. Lire le manuel de l'utilisateur.
5. Appuyer pour allumer les phares en option.
6. Appuyer sur le levier pour incliner le volant.

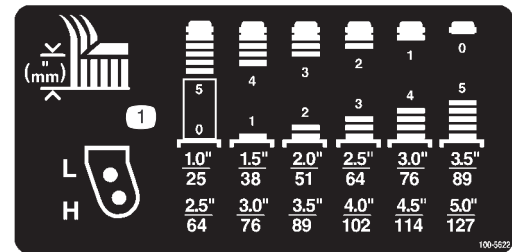

100-5622

1. Réglage de la hauteur de coupe

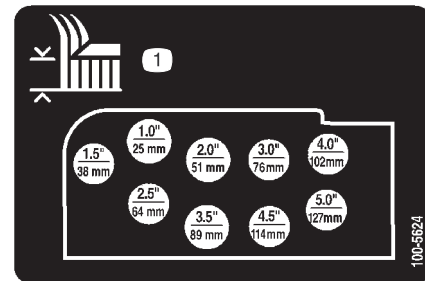

100-5624

1. Réglage de la hauteur de coupe

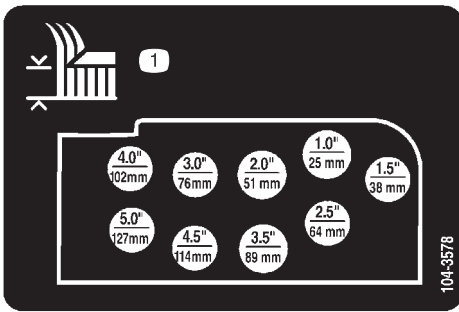

104-3578

1. Réglage de la hauteur de coupe

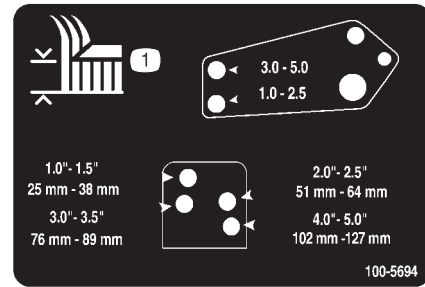

100-5694

1. Réglage de la hauteur de coupe

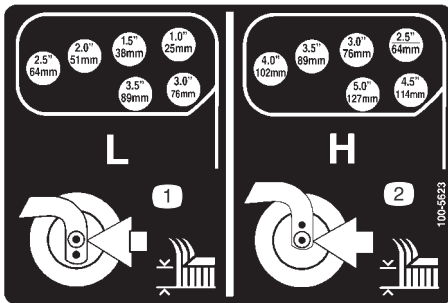

100-5623

1. Hauteur de coupe – gamme basse
2. Hauteur de coupe – gamme haute

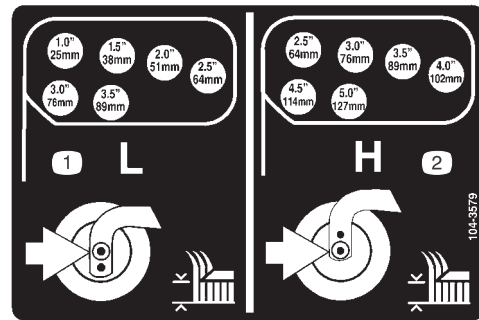

104-3579

1. Hauteur de coupe – gamme basse
2. Hauteur de coupe – gamme haute

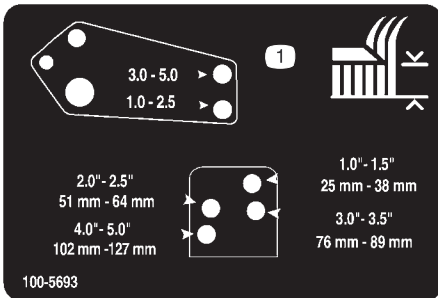

100-5693

1. Réglage de la hauteur de coupe

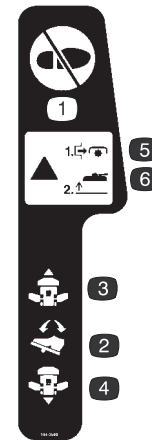

104-3599

1. Ne pas poser le pied ici.
2. Pédale de déplacement
3. Déplacement – marche avant
4. Déplacement – marche arrière
5. Danger – désengagez la PDF avant de relever les plateaux de coupe.
6. Danger – ne mettez pas les plateaux de coupe en marche quand ils sont relevés.



104-8325

1. Blocage/déblocage du verrou de service des plateaux de coupe.

Caractéristiques techniques

Caractéristiques techniques du groupe de déplacement

| | |
|--|---|
| Moteur | Kubota, turbo diesel, quatre temps, quatre cylindres, cylindrée de 2196 cm ³ , refroidissement par eau. Puissance nominale 58 ch à 2600 tr/min, rapport de compression 23:1. Ralenti – 1500 tr/min, régime maximum de marche à vide – 2800 tr/min. Capacité du carter moteur avec filtre : 7,6 l. |
| Circuit de refroidissement | Capacité : 10,4 l de mélange 50/50 d'eau et d'antigel à l'éthylène glycol. |
| Circuit d'alimentation | Pompe à carburant électrique. Filtre en ligne remplaçable et filtre à carburant/séparateur d'eau à visser. Capacité : 72 l de gazole N° 2. |
| Système hydraulique | Capacité du réservoir : 30 l. Deux éléments filtrants à visser remplaçables. |
| Transmission aux roues | Système hydrostatique asservi entraînant des trains planétaires réducteurs dans les roues avant. Une pédale au pied commande la vitesse de déplacement en marche avant/arrière. Essieu moteur arrière accouplé à la transmission hydrostatique pour transmission permanente aux 4 roues en position de tonte. Arceau de sécurité (ROPS) et ceinture de sécurité montés en série. |
| Vitesse de déplacement | Tonte : 0–12,8 km/h Transport : 0–24 km/h |
| Pneus | Avant : Pneus pour gazon, sans chambre à air, indice de nappes PR6, 26x12,00–12 Arrière : Pneus pour gazon, sans chambre à air, indice de nappes PR6, 20x10,00–10 Pression de gonflage des pneus avant et arrière : 172–207 kPa (25–30 psi). |
| Système de diagnostic | Des prises d'essai pour la transmission aux roues, l'entraînement des plateaux de coupe, les circuits de relevage/d'équilibrage, de relevage/décharge, de direction et la pression de charge sont disposées près de chaque composant. |
| Système de direction | Type automobile, entièrement assisté. |
| Freins | Multidisques à bain d'huile internes |
| Système électrique | Batterie de 12 volts, capacité de réserve de 110 minutes (DIN) et alternateur de 40 A. Masse négative. Le type de batterie est le groupe 24. |
| Système de sécurité | Empêche le moteur de démarrer si la pédale de déplacement n'est pas au point mort et si la PDF est désengagée. Si la PDF est engagée et que l'utilisateur quitte le siège alors que la pédale de déplacement est enfoncée, la PDF se désengage automatiquement au bout d'une seconde. Le moteur est coupé si l'utilisateur ne reprend pas place sur le siège dans les 2 secondes. Le moteur s'arrête également si un rapport est sélectionné alors que le frein de stationnement est serré. |
| Instruments, voyants et avertissements sonores | Jauge de carburant, thermomètre de liquide de refroidissement moteur, compteur horaire, témoins de surchauffe de liquide de refroidissement moteur, de basse pression d'huile moteur, de préchauffage et de charge. Avertissement sonore de basse pression d'huile moteur et de surchauffe du moteur. |
| Commandes | Réglage d'inclinaison du volant, commutateur d'allumage, commande de PDF, manette d'accélérateur, pédale de déplacement, sélecteur de tonte/vitesse de transport, commande de diviseur de débit, freins (pour tourner et favoriser la motricité), verrouillage de pédale de frein de stationnement et leviers de relevage/descente des plateaux de coupe. |

Caractéristiques techniques des plateaux de coupe

| | |
|------------------------------------|--|
| Plateau de coupe avant | 157 cm de largeur de coupe, 3 lames. Le plateau peut être incliné et verrouillé pour l'entretien. |
| Plateaux de coupe latéraux | 107 cm de largeur de coupe, 2 lames. |
| Hauteur de coupe | 25–177 mm réglable par cran de 13 mm. Pour régler la hauteur de coupe du plateau avant, changez les entretoises sur les roues pivotantes et la longueur des chaînes de support. Pour régler la hauteur de coupe des plateaux latéraux, ajoutez ou enlevez un nombre égal d'entretoises sur les chapes des roues pivotantes, placez les essieux des roues pivotantes dans les trous de hauteur de coupe supérieurs ou inférieurs des chapes, et fixez les bras de pivot dans les trous du support de la hauteur de coupe sélectionnée. |
| Construction | Le carter est en acier de calibre 12 et se compose de profilés et de plaques de renfort. |
| Entraînement des plateaux de coupe | Un moteur hydraulique par plateau. Chaque moteur entraîne directement un pivot ; les autres sont entraînés par une courroie à section en B. Les axes de pivots sont supportés par deux roulements à rouleaux coniques graissables avec joint d'étanchéité extérieure. Les lames, les axes et les courroies sont tous interchangeables. |
| Lames | Sept lames en acier trempé de 55 cm de long, 6,4 mm d'épaisseur. |
| Suspension et roues pivotantes | Le plateau avant possède deux roues pivotantes avant à roulements à billes étanches chaussées d'un bandage pneumatique de 20 cm. L'arrière du plateau est suspendu à des bras de relevage avec réglage de l'inclinaison. Le système hydraulique d'équilibrage et de relevage est intégré au plateau et offre un flottement et une motricité maximum. Les plateaux latéraux sont équipés de deux roues pivotantes fixes avant et d'une roue pivotante arrière à roulements à billes étanches chaussées d'un bandage pneumatique de 20 cm. La partie intérieure arrière du plateau de coupe est suspendue par un système à ressort et amortisseur. Le système hydraulique d'équilibrage et de relevage est intégré au plateau et offre un flottement et une motricité maximum. |
| Équipements de protection | Chaque lame est équipée d'une coupelle de protection. Galets de protection. Patin réglable à chaque extrémité du plateau. |
| Carters des plateaux de coupe | En acier et plastique. |

Remarque : Les caractéristiques sont susceptibles de modifications sans préavis.

Dimensions

| | |
|--|--------|
| Largeur de coupe | |
| hors-tout | 335 cm |
| plateau de coupe avant | 157 cm |
| plateau de coupe latéral | 107 cm |
| plateau de coupe avant et un plateau latéral | 246 cm |
| Largeur hors tout | |
| plateaux de coupe abaissés | 345 cm |
| plateaux de coupe relevés (transport) | 183 cm |

| | |
|---|---------|
| Longueur hors tout | 342 cm |
| Hauteur | 140 cm |
| Hauteur avec ROPS | 206 cm |
| Garde au sol | 17 cm |
| Voie (entraxe) | |
| avant | 114 cm |
| arrière | 119 cm |
| Empattement | 141 cm |
| Poids (avec plateaux de coupe et tous pleins faits) | 1751 kg |

Préparation

Remarque : Les côtés gauche et droit de la machine sont déterminés d'après la position de conduite.

Pièces détachées

Remarque : Reportez-vous au tableau ci-dessous pour vérifier si toutes les pièces nécessaires ont été expédiées. Sans elles, vous ne pourrez pas finir d'assembler la machine. Certaines pièces sont pré-assemblées en usine.

| Description | Qté | Utilisation |
|---|-----|--|
| Ceinture de sécurité | 1 | Montage de la ceinture de sécurité |
| Boulon d'assemblage | 2 | |
| Rondelle | 2 | |
| Tube manuel | 1 | Montage du tube manuel |
| Fixation en R | 2 | |
| Certificat CEE | 1 | |
| Catalogue de pièces | 1 | |
| Fiche de contrôle pré-livraison | 1 | |
| Manuel de l'utilisateur | 2 | À lire avant d'utiliser la machine. |
| Manuel du moteur | 1 | À visionner avant d'utiliser la machine. |
| Cassette-vidéo de démonstration d'utilisation | 1 | |

Montage du siège, de la ceinture de sécurité et du tube manuel

La machine est expédiée sans l'ensemble siège. Un siège "Premium" (Modèle N° 30622) et une suspension "Premium" (Modèle N° 30621) doivent être achetés et installés.

1. Montez le tube manuel sur la suspension du siège au moyen des 2 pinces en R fournies avec les pièces détachées.
2. Montez la ceinture de sécurité de chaque côté du siège avec un boulon et une rondelle-frein, fournis avec les pièces détachées.

Important Vérifiez que le fil du contacteur du siège est relié au connecteur du contacteur du siège sur le faisceau.

3. Faites coulisser le siège complètement en avant et en arrière pour vérifier qu'il se déplace correctement et que les fils et les connecteurs du contacteur ne sont pas coincés ou ne touchent pas de pièces mobiles.

Graissage de la machine

Avant d'utiliser la machine, il faut la graisser pour maintenir ses caractéristiques de lubrification (voir Graissage des roulements et bagues). Si la machine n'est pas graissée correctement, des pannes prématurées des organes importants risquent de se produire.

Avant l'emploi



Prudence



Si vous laissez la clé dans le commutateur d'allumage, quelqu'un pourrait mettre le moteur en marche et vous blesser gravement, ainsi que les personnes à proximité.

Avant tout entretien, retirez la clé de contact.

Contrôle de l'huile moteur

Le moteur est expédié avec de l'huile dans le carter. Vérifiez toutefois le niveau d'huile avant et après la première mise en marche du moteur.

Capacité du carter moteur avec filtre : 7,6 l.

Utilisez une huile moteur de bonne qualité conforme aux spécifications suivantes :

Classification API requise : CH-4, CI-4 ou mieux.

Huile préférée : SAE 15W-40 (au-dessus de -18°C)

Autre huile : SAE 10W-30 ou 5W-30
(toutes températures)

L'huile moteur Toro Premium est disponible chez votre distributeur avec une viscosité de 15W-40 ou 10W-30. Consultez le catalogue de pièces pour les numéros de référence.

1. Garez la machine sur un sol plat et horizontal. Déverrouillez les attaches du capot.
2. Ouvrez le capot.

3. Sortez la jauge, essuyez-la sur un chiffon propre, remplacez-la dans le goulot de remplissage, puis ressortez-la. Le niveau d'huile doit atteindre le repère du plein (FULL) (Fig. 1).

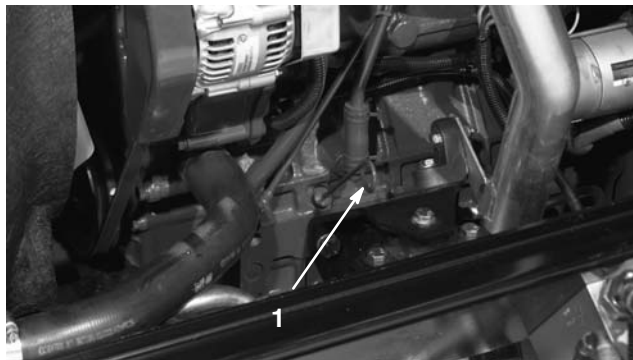

Figure 1

1. Jauge d'huile

4. Si le niveau n'atteint pas le repère du plein, enlevez le bouchon de remplissage (Fig. 2) et faites l'appoint jusqu'à ce que le niveau correct soit atteint. **Ne remplissez pas excessivement.**

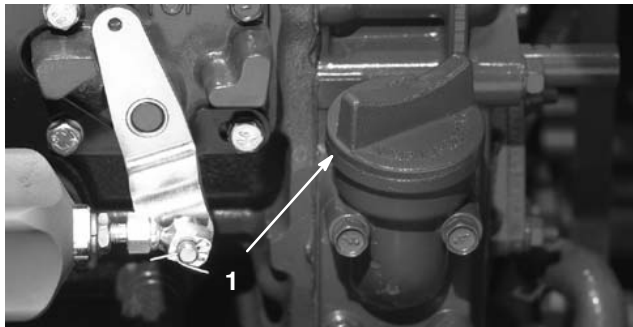

Figure 2

1. Bouchon de remplissage d'huile

5. Remettez le bouchon de remplissage et la jauge en place.
6. Refermez et verrouillez le capot.

Contrôle du circuit de refroidissement

Vérifiez le niveau du liquide de refroidissement au début de chaque journée de travail. Capacité du système de refroidissement : 10,4 l.

1. Retirez le bouchon du radiateur et le bouchon du vase d'expansion avec précaution (Fig. 3).

Prudence

Si le moteur vient de tourner, le liquide de refroidissement sous pression peut s'échapper et vous brûler.

- N'enlevez pas le bouchon du radiateur si le moteur tourne.
- Servez-vous d'un chiffon pour ouvrir le bouchon du radiateur et desserrez-le lentement pour laisser la vapeur s'échapper.

2. Vérifiez le niveau du liquide de refroidissement dans le radiateur. Le radiateur doit être rempli jusqu'en haut du goulot de remplissage et le vase d'expansion jusqu'au repère du plein (FULL).



Figure 3

1. Vase d'expansion

3. Si le niveau du liquide de refroidissement est bas, ajoutez un mélange 50/50 d'eau et d'antigel à l'éthylène glycol. **N'utilisez pas d'eau pure ni de liquides de refroidissement à base d'alcool ou de méthanol.**
4. Remettez en place les bouchons du radiateur et du vase d'expansion.

Plein du réservoir de carburant

Capacité du réservoir de carburant : 72 l.

1. Retirez le bouchon du réservoir de carburant (Fig. 4).
2. Faites le plein de gazole N° 2 jusqu'à 2,5 cm approx. du haut du réservoir (pas du goulot de remplissage). Remettez le bouchon du réservoir.



Figure 4

1. Bouchon du réservoir de carburant

Danger

Dans certaines conditions, le gazole et les vapeurs de gazole sont extrêmement inflammables et explosifs. Un incendie ou une explosion causé(e) par du carburant peut vous brûler, ainsi que d'autres personnes, et causer des dégâts matériels.

- Remplissez le réservoir à l'aide d'un entonnoir, à l'extérieur, dans un endroit dégagé, et lorsque le moteur est arrêté et froid. Essayez tout carburant répandu.
- Ne remplissez pas le réservoir complètement. Le niveau de carburant doit se trouver entre 6 et 13 mm sous la base du goulot de remplissage. L'espace au-dessus doit rester vide pour permettre au carburant de se dilater.
- Ne fumez jamais en manipulant du carburant et tenez-vous à l'écart des flammes nues ou sources d'étincelles qui pourraient enflammer les vapeurs de carburant.
- Stockez le carburant dans un bidon de sécurité propre homologué qui doit être maintenu bouché.

Contrôle de l'huile du train planétaire

Contrôlez le niveau d'huile toutes les 400 heures de fonctionnement ou si vous constatez une fuite. Utilisez une huile pour engrenages de haute qualité SAE 85-W 140.

Capacité approximative du système : 0,5 l.

1. Garez la machine sur une surface plane et horizontale, et tournez la roue de manière que le bouchon de contrôle/vidange (Fig. 6) se trouve à la position 2 heures ou 10 heures.



Figure 6

1. Bouchon de contrôle/vidange

2. Enlevez le bouchon du train planétaire (Fig. 6) et le bouchon de contrôle à l'arrière du frein (Fig. 7). L'huile doit atteindre la base de l'orifice du bouchon de contrôle.

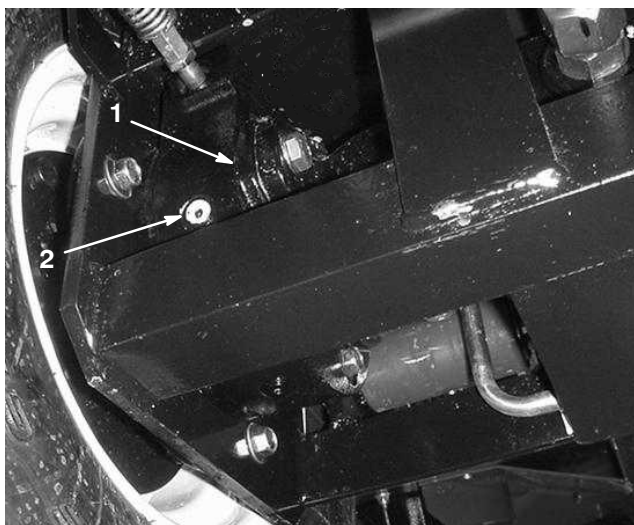

Figure 7

1. Carter de frein
2. Bouchon de contrôle

3. Le cas échéant, ajoutez de l'huile dans le train planétaire pour rectifier le niveau. Remettez le bouchon.
4. Répétez les points 1 à 3 pour le train planétaire opposé.

Contrôle du lubrifiant du pont arrière

Le pont arrière est rempli de lubrifiant pour engrenages SAE 85W-140 en usine. Vérifiez le niveau d'huile avant de mettre le moteur en marche pour la première fois, puis toutes les 400 heures. Capacité du réservoir : 2,4 l. Recherchez les fuites éventuelles chaque jour.

1. Placez la machine sur une surface plane et horizontale.
2. Enlevez un bouchon de contrôle à une extrémité du pont arrière (Fig. 8) et vérifiez que le lubrifiant atteint la base de l'orifice. Si le niveau est bas, enlevez le bouchon de remplissage (Fig. 8) et ajoutez suffisamment de lubrifiant pour rectifier le niveau.

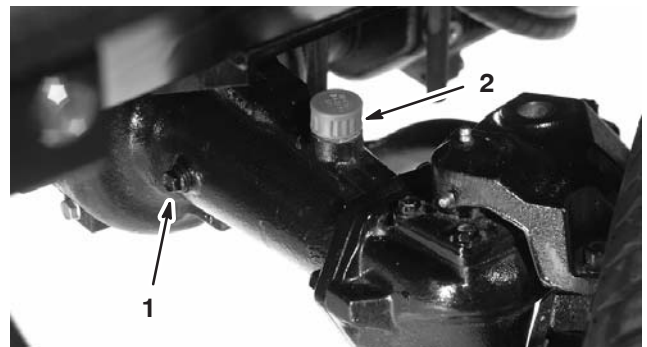

Figure 8

1. Bouchon de contrôle
2. Bouchon de remplissage

Contrôle du lubrifiant du boîtier d'engrenages du pont arrière

Le boîtier d'engrenages du pont arrière est rempli de lubrifiant pour engrenages SAE 85W-140 en usine. Vérifiez le niveau d'huile avant de mettre le moteur en marche pour la première fois, puis toutes les 400 heures. Capacité du réservoir : 0,5 l. Recherchez les fuites éventuelles chaque jour.

1. Placez la machine sur une surface plane et horizontale.
2. Enlevez le bouchon de contrôle/remplissage à gauche du boîtier d'engrenages (Fig. 9) et vérifiez que le lubrifiant atteint la base de l'orifice. Si le niveau est bas, ajoutez suffisamment de lubrifiant pour rectifier le niveau.

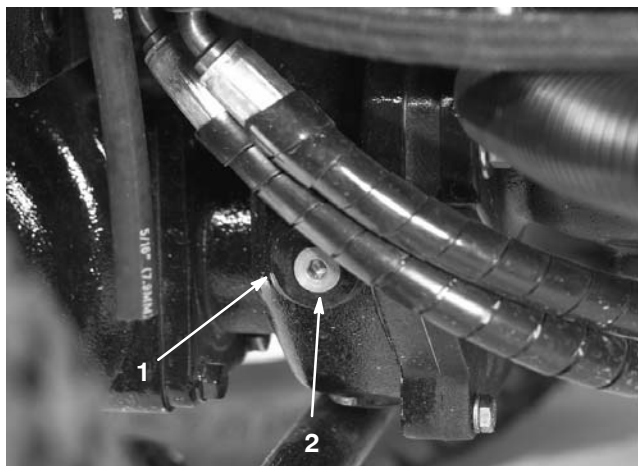

Figure 9

1. Boîtier d'engrenages
2. Bouchon de contrôle/remplissage

Contrôle de la pression des pneus

Les pneus sont surgonflés pour l'expédition et doivent donc être légèrement dégonflés avant l'utilisation. Les pneus avant et arrière doivent être gonflés entre 172 et 207 kPa (25 et 30 psi).

Important Les pneus doivent être uniformément gonflés pour garantir de bons résultats et de bonnes performances. **Veillez toujours à utiliser une pression de gonflage suffisante.**

Contrôle du couple de serrage des écrous et boulons de roues



Attention



Un mauvais couple de serrage des écrous de roues risque d'entraîner une défaillance de la machine ou la perte d'une roue, et de provoquer des blessures graves.

Serrez les écrous des roues avant et les boulons arrière à 115–136 Nm après 1 à 4 heures de fonctionnement, puis de nouveau après 10 heures de fonctionnement. Resserrez-les toutes les 200 heures par la suite.

Réglage de la hauteur de coupe

Plateau de coupe avant

La hauteur de coupe est réglable de 25 à 127 mm par pas de 13 mm. Pour régler la hauteur de coupe du plateau avant, placez les essieux des roues pivotantes dans les trous supérieurs ou inférieurs des chapes. Ajoutez ou enlevez ensuite un nombre égal d'entretoises sur les chapes et fixez la chaîne arrière dans le trou requis.

1. Mettez le moteur en marche et relevez les plateaux de coupe pour pouvoir changer la hauteur de coupe. Arrêtez le moteur et retirez la clé de contact après avoir relevé le plateau de coupe.
2. Placez les essieux des roues pivotantes dans les mêmes trous sur toutes les chapes. Pour choisir les trous corrects pour la hauteur de coupe requise, reportez-vous au tableau suivant.

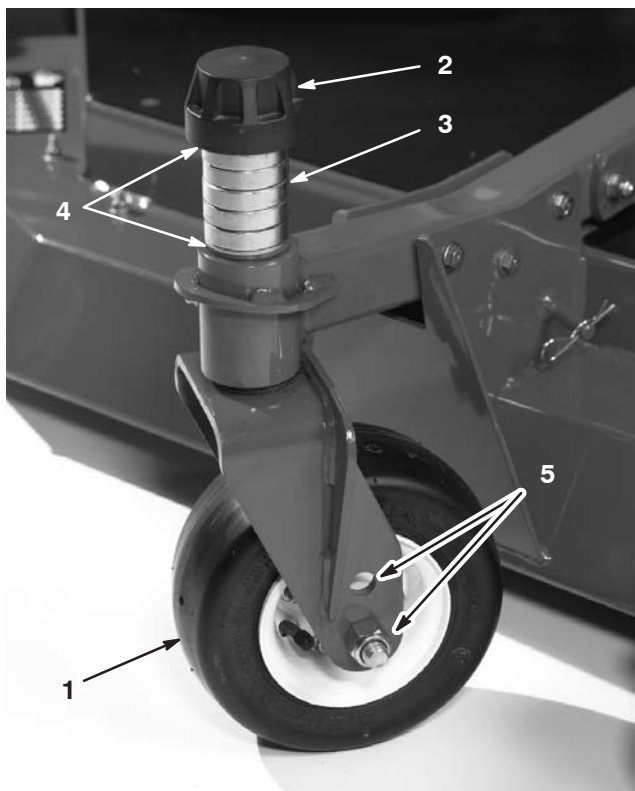

Figure 10

- | | |
|-----------------------|---------------------------|
| 1. Roue pivotante | 4. Cales |
| 2. Chapeau de tension | 5. Trous de montage d'axe |
| 3. Entretoises | |

Remarque : Lorsque la hauteur de coupe de 64 mm ou une hauteur de coupe supérieure est sélectionnée, le boulon d'essieu doit être monté dans la chape de roue pivotante inférieure pour empêcher l'herbe de s'accumuler entre la roue et la chape. À des hauteurs de coupe inférieures à 64 mm, si une accumulation d'herbe est détectée, inversez le sens de fonctionnement de la machine pour dégager les débris d'herbe de la roue/chape.

3. Enlevez le chapeau de tension de l'axe de pivot (Fig. 10) et sortez l'axe du bras pivotant. Replacez les 2 cales (3 mm) sur l'axe de pivot comme à l'origine. Elles sont requises pour que les plateaux de coupe soient parfaitement de niveau sur toute la largeur. Placez le nombre requis d'entretoises de 13 mm (voir la table ci-dessous) sur l'axe de pivot pour obtenir la hauteur de coupe voulue, puis ajoutez la rondelle.

Pour déterminer les combinaisons d'entretoises requises pour les différentes hauteurs de coupe, reportez-vous au tableau suivant.

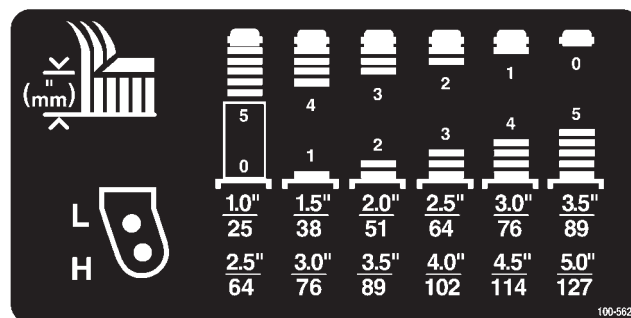

Figure 11

4. Poussez l'axe de pivot dans le bras pivotant avant. Installez les cales (comme à l'origine) et les entretoises restantes sur l'axe de pivot. Fixez l'ensemble avec le chapeau de tension.
5. Enlevez la goupille fendue et l'axe de chape qui fixent les chaînes de hauteur de coupe à l'arrière du plateau (Fig. 12).

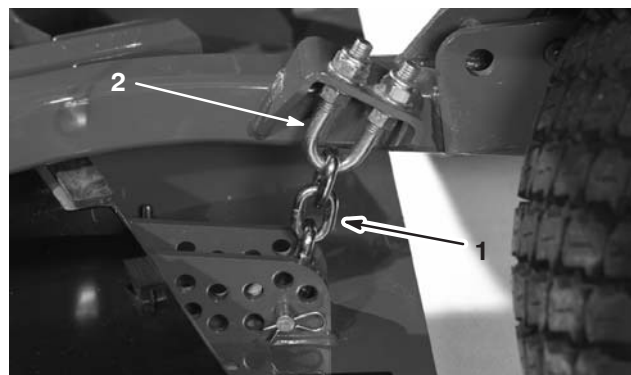

Figure 12

- | | |
|-------------------------------|------------------|
| 1. Chaîne de hauteur de coupe | 2. Étrier fileté |
|-------------------------------|------------------|

- Montez les chaînes de hauteur de coupe dans le trou correspondant à la hauteur de coupe voulue (Fig. 13) à l'aide de l'axe de chape et de la goupille fendue.

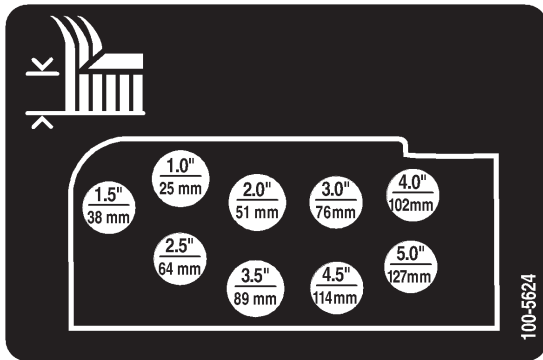

Figure 13

Remarque : Lorsque vous utilisez les hauteurs de coupe 25 mm, 38 mm ou parfois 51 mm, montez les patins et les roues de jauge dans les trous les plus élevés.

Plateaux de coupe latéraux

Pour régler la hauteur de coupe des plateaux latéraux, ajoutez ou enlevez un nombre égal d'entretoises sur les chapes des roues pivotantes, placez les essieux des roues pivotantes dans les trous de hauteur de coupe supérieurs ou inférieurs des chapes, et fixez les bras de pivot dans les trous du support de la hauteur de coupe sélectionnée.

- Placez les essieux des roues pivotantes dans les mêmes trous sur toutes les chapes (Fig. 14 et Fig. 16). Pour choisir les trous corrects pour la hauteur de coupe requise, reportez-vous au tableau suivant.
- Enlevez le chapeau de tension de l'axe de pivot (Fig. 14) et sortez l'axe du bras pivotant. Remplacez les deux cales (3 mm) sur l'axe de pivot comme à l'origine. Elles sont requises pour que les plateaux de coupe soient parfaitement de niveau sur toute la largeur. Placez le nombre requis d'entretoises de 13 mm sur l'axe de pivot pour obtenir la hauteur de coupe voulue, puis ajoutez la rondelle.

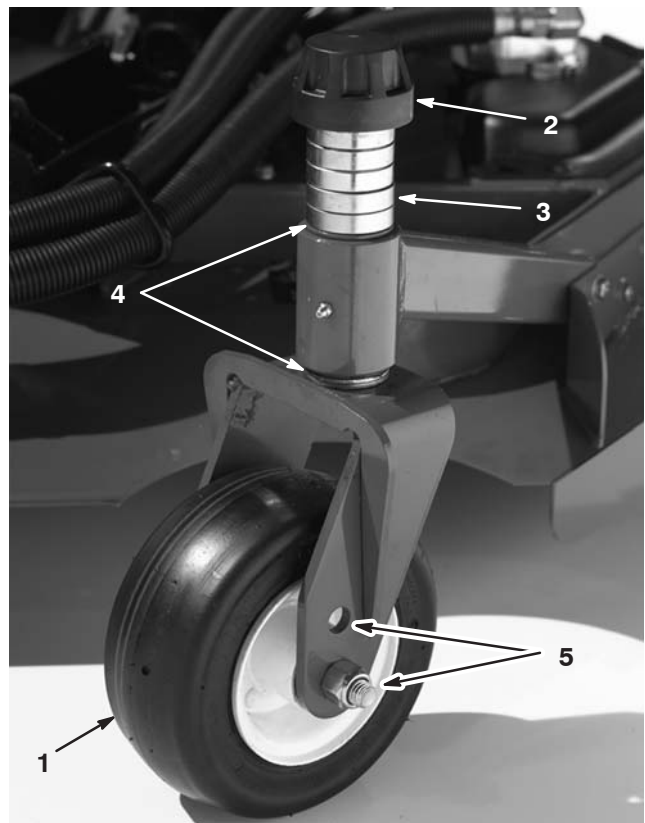

Figure 14

- Roue pivotante
- Chapeau de tension
- Entretoises
- Cales
- Trous de montage d'axe

Pour déterminer les combinaisons d'entretoises requises pour les différentes hauteurs de coupe, reportez-vous au tableau suivant.

| Height (mm) | 1.0" / 25 mm | 1.5" / 38 mm | 2.0" / 51 mm | 2.5" / 64 mm | 3.0" / 76 mm | 3.5" / 89 mm |
|-----------------|--------------|--------------|--------------|--------------|--------------|--------------|
| Shims (mm) | 0 | 1 | 2 | 3 | 4 | 5 |
| Height (inches) | 1.0" / 25 | 1.5" / 38 | 2.0" / 51 | 2.5" / 64 | 3.0" / 76 | 3.5" / 89 |
| Height (inches) | 2.5" / 64 | 3.0" / 76 | 3.5" / 89 | 4.0" / 102 | 4.5" / 114 | 5.0" / 127 |

Figure 15

- Poussez l'axe de pivot dans le bras pivotant. Installez les cales (comme à l'origine) et les entretoises restantes sur l'axe de pivot. Fixez l'ensemble avec le chapeau de tension.

4. Enlevez la goupille fendue et les axes de chape des bras pivotants (Fig. 16).
5. Tournez la tige de tension pour élever ou abaisser le bras de pivot jusqu'à ce que les trous soient en face de ceux du support de hauteur de coupe sélectionnés dans le bâti du plateau de coupe (Fig. 16 et Fig. 17).
6. Insérez les axes de chape et posez les goupilles fendues.
7. Tournez la tige de tension dans le sens anti-horaire (à la main) pour tendre le réglage.

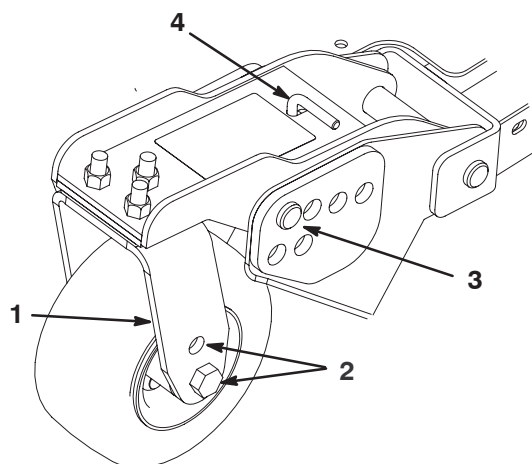

Figure 16

1. Bras pivotant
2. Trous de montage d'axe
3. Goupille fendue et axe de chape
4. Tige de tension

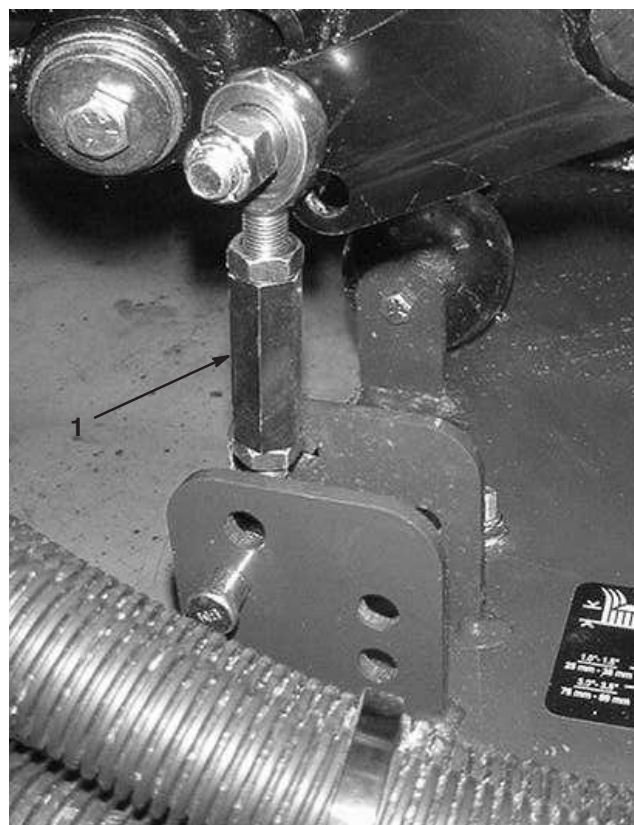

Figure 18

1. Bielle d'amortisseur

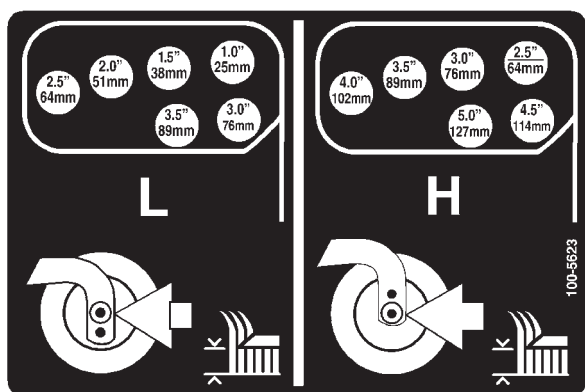

Figure 17

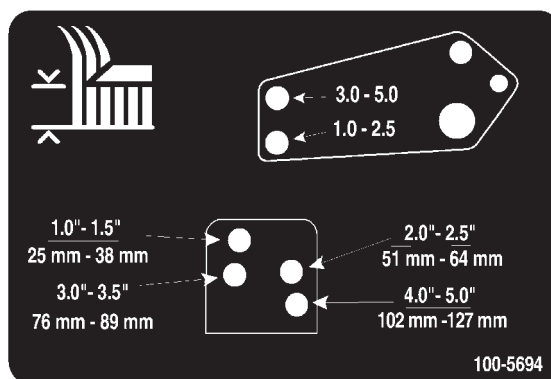

Figure 19

8. Enlevez les goupilles fendues et les axes de chape qui fixent les biellettes d'amortisseurs aux supports du plateau de coupe (Fig. 18). Alignez les trous de la bielle d'amortisseur avec ceux du support de hauteur de coupe sélectionnés dans le bâti des plateaux de coupe (Fig. 19). Insérez les axes de chape et installez les goupilles fendues.

Important Ne modifiez jamais la longueur de la bielle. La longueur entre les centres des trous doit être de 13,7 cm.

Réglage des patins

Les patins doivent être montés à la position la plus basse pour les hauteurs de coupe supérieures à 64 mm, et à la position la plus haute pour les hauteurs de coupe inférieures à 64 mm.

Pour régler les patins, enlevez les boulons à collerette et les écrous, placez le patin à la position voulue et remettez les fixations en place (Fig. 20).

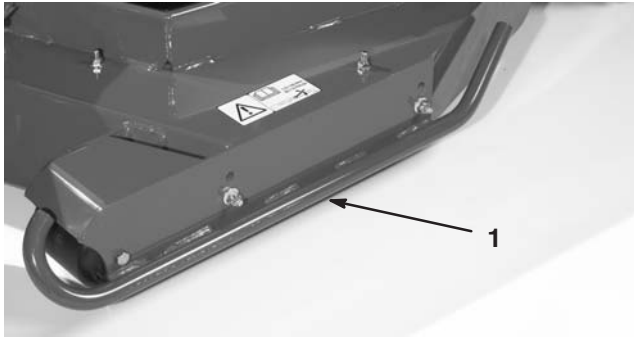

Figure 20

1. Patin

Réglage des rouleaux des plateaux de coupe

Les rouleaux des plateaux de coupe doivent être montés à la position la plus basse pour les hauteurs de coupe supérieures à 64 mm, et à la position la plus haute pour les hauteurs de coupe inférieures à 64 mm.

1. Enlevez la vis d'assemblage et l'écrou qui fixent la roue de jauge aux supports du plateau de coupe (Fig. 21).

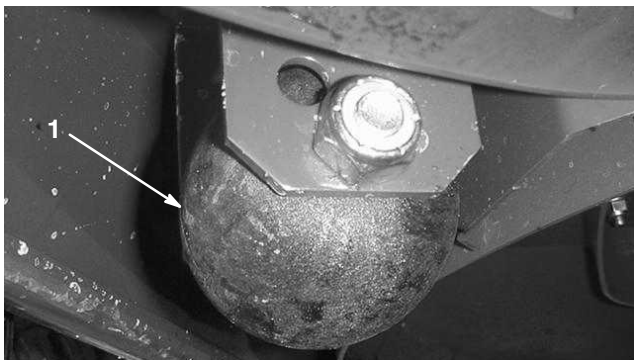

Figure 21

1. Roue de jauge

2. Placez le galet et l'entretoise en face des trous supérieurs des supports et fixez-les avec la vis et l'écrou.

Correction du déséquilibre des plateaux de coupe

Pour tenir compte de l'état de la surface de travail et du réglage d'équilibrage du groupe de déplacement, il est recommandé de faire un essai de coupe et de vérifier les résultats obtenus avant de commencer la tonte proprement dite.

1. Réglez tous les plateaux de coupe à la hauteur de coupe voulue (voir Réglage de la hauteur de coupe, page 21).
2. Contrôlez et modifiez au besoin la pression de gonflage des pneus avant et arrière à 172–207 kPa (25–30 psi).
3. Contrôlez et réglez la pression des pneus de toutes les roues pivotantes à 345 kPa (50 psi).
4. Contrôlez les pressions de charge et d'équilibrage lorsque le moteur tourne au régime maximal de marche à vide et servez-vous des prises d'essai définies sous Prises d'essai du système hydraulique, page 45. Réglez la pression d'équilibrage à 1517 kPa (220 psi) de plus que la pression de charge indiquée.
5. Recherchez les lames éventuellement faussées (voir Détection des lames faussées, page 56).
6. Faites un essai pour vérifier que tous les plateaux coupent à la même hauteur.
7. Si la hauteur de coupe d'un plateau a besoin d'être modifiée, trouvez une surface plane et horizontale en vous aidant d'une règle de 2 m ou plus.
8. Pour mesurer le plan des lames plus facilement, sélectionnez la hauteur de coupe maximale (voir Réglage de la hauteur de coupe).
9. Abaissez les plateaux de coupe sur une surface plane et horizontale. Déposez les couvercles en haut des plateaux de coupe.
10. Desserrez l'écrou à collerette de fixation de la poulie de tension pour détendre la courroie sur chaque plateau.

Réglage du plateau de coupe avant

Tournez la lame sur chaque axe pour la diriger dans le sens longitudinal. Mesurez et notez la distance entre le sol et la pointe avant du tranchant. Ajoutez ou retirez des cales de 3 mm sur la ou les chapes des roues pivotantes avant pour que la hauteur de coupe corresponde à celle qui est indiquée sur l'autocollant (Fig. 22) (voir Réglage de l'inclinaison des lames).

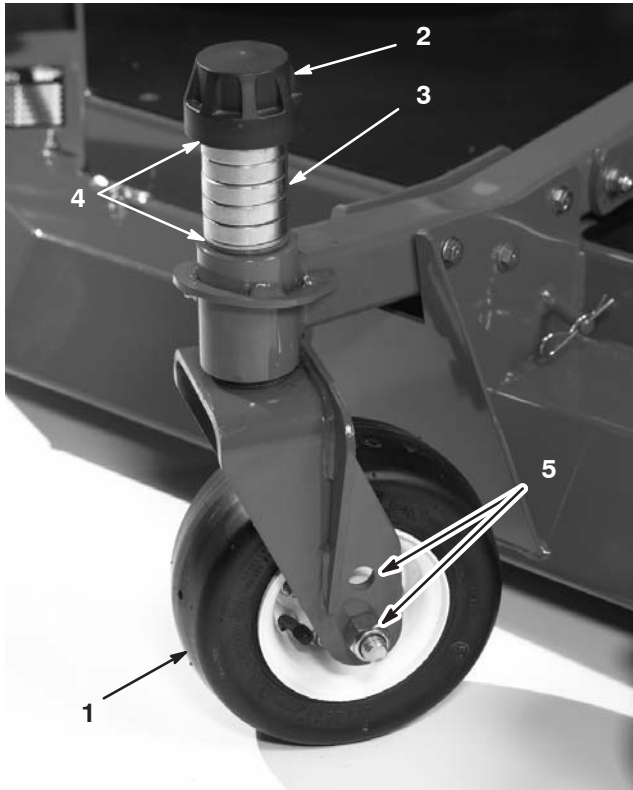

Figure 22

- | | |
|-----------------------|---------------------------|
| 1. Roue pivotante | 4. Cales |
| 2. Chapeau de tension | 5. Trous de montage d'axe |
| 3. Entretoises | |

Réglage des plateau de coupe latéraux

Tournez la lame sur chaque axe pour la diriger dans le sens longitudinal. Mesurez et notez la distance entre le sol et la pointe avant du tranchant. Ajoutez ou retirez des cales de 3 mm sur le ou les bras pivotants avant pour que la hauteur de coupe corresponde à celle qui est indiquée sur l'autocollant (Fig. 23). Pour l'axe de la lame extérieure seulement, reportez-vous à la rubrique Réglage de l'inclinaison des lames.

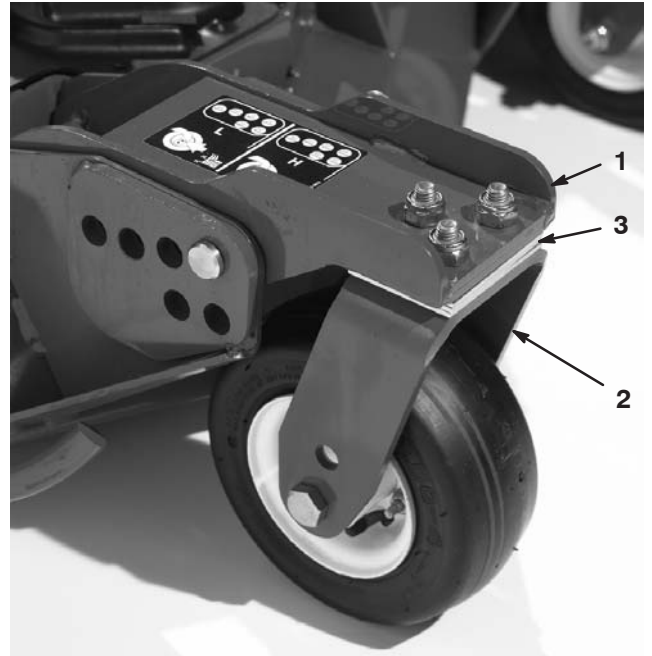

Figure 23

- | | |
|----------------------------|----------|
| 1. Bras pivotant avant | 3. Cales |
| 2. Chape de roue pivotante | |

Uniformité de hauteur de coupe entre les plateaux

1. Disposez transversalement la lame extérieure de chaque plateau de coupe latéral. Mesurez la distance entre le plancher et la pointe du tranchant sur les deux plateaux et comparez les résultats. Ces valeurs ne doivent pas différer de plus de 3 mm. Ne procédez à aucun réglage à ce stade.
2. Disposez transversalement la lame sur le pivot intérieur de chaque plateau de coupe latéral et le pivot extérieur du côté correspondant du plateau de coupe avant. Mesurez et comparez la distance entre le sol et la pointe du tranchant au bord intérieur du plateau de coupe latéral et la distance entre le sol et la pointe du tranchant au bord extérieur correspondant du plateau de coupe avant. La valeur mesurée au plateau de coupe latéral doit être inférieure d'environ 10 mm à la valeur mesurée au plateau de coupe avant. Lorsque l'équilibrage correct est appliqué aux plateaux latéraux, le bord intérieur se soulève d'environ 10 mm.

Remarque : Les roues pivotantes des trois plateaux de coupe ne doivent pas quitter le sol lorsque l'équilibrage est appliqué.

Remarque : Si la hauteur de coupe des trois plateaux a besoin d'être uniformisée, ne modifiez **que le réglage des plateaux de coupe latéraux**.

3. Si le bord intérieur du plateau de coupe latéral est trop élevé par rapport au bord extérieur du plateau de coupe avant, retirez une cale de 3 mm au bas du bras pivotant intérieur avant du plateau latéral (Fig. 23). Mesurez de nouveau la distance entre les bords extérieurs des deux plateaux de coupe latéraux et la distance entre le bord intérieur du plateau de coupe latéral et le bord extérieur du plateau de coupe avant.
4. Si le bord intérieur est toujours trop élevé, retirez encore une cale de 3 mm au bas du bras pivotant intérieur avant **et** une autre cale du bras pivotant extérieur avant du plateau de coupe latéral.
5. Si le bord intérieur du plateau de coupe latéral est trop bas par rapport au bord extérieur du plateau de coupe avant, ajoutez une cale de 3 mm au bas du bras pivotant intérieur avant du plateau latéral. Vérifiez la distance entre les bords extérieurs des deux plateaux de coupe latéraux et la distance entre le bord intérieur du plateau de coupe latéral et le bord extérieur du plateau de coupe avant.
6. Si le bord intérieur est toujours trop bas, ajoutez encore une cale de 3 mm au bas du bras pivotant intérieur avant **et** une autre cale sur le bras pivotant extérieur avant du plateau de coupe latéral.
7. Lorsque les hauteurs de coupe sont égales aux bords des plateaux de coupe latéraux et avant, vérifiez que les plateaux de coupe latéraux ont toujours une inclinaison de 6 mm. Procédez à un réglage si nécessaire.

Utilisation

Remarque : Les côtés gauche et droit de la machine sont déterminés d'après la position de conduite.



Prudence



Cette machine produit au niveau de l'oreille de l'utilisateur un niveau sonore de plus de 85 dBA, susceptible d'entraîner des déficiences auditives en cas d'exposition prolongée.

Portez des protège-oreilles pour utiliser la machine.

Commandes

Pédale de déplacement

La pédale de déplacement (Fig. 24) commande le déplacement en marche avant et arrière. Appuyez sur le haut de la pédale pour avancer et sur le bas pour faire marche arrière. La vitesse de déplacement varie selon que la pédale est plus ou moins enfoncée. Pour vous déplacer à la vitesse maximale à vide, appuyez à fond sur la pédale après avoir placé la manette d'accélérateur en position de régime maximum.

Pour vous immobiliser, relâchez la pédale de déplacement et laissez-la revenir à la position centrale.

Important La vis du limiteur de vitesse doit arrêter la pédale de déplacement avant que la pompe soit arrivée en bout de course, sinon la pompe risque d'être endommagée.

Pédales de frein

Deux pédales au pied (Fig. 24) commandent les freins de roues individuels pour faciliter le braquage, le stationnement et l'adhérence sur les flancs de pentes. Un système de verrouillage relie les pédales entre elles pour serrer le frein de stationnement et pour le transport.

Verrou de blocage des pédales

Le verrou de blocage (Fig. 24) relie les pédales entre elles pour serrer le frein de stationnement.

Levier de réglage de l'inclinaison du volant

Abaissez le levier (Fig. 24) pour incliner le volant à la position voulue, puis relâchez-le pour bloquer le réglage.

Verrou du frein de stationnement

Le bouton situé à gauche de la console actionne le verrou du frein de stationnement (Fig. 24). Pour serrer le frein de stationnement, reliez les pédales de frein ensemble à l'aide de la goupille de blocage, appuyez sur les deux pédales et tirez sur le verrou du frein de stationnement. Pour desserrer le frein de stationnement, appuyez sur les deux pédales jusqu'à ce que le verrou se rétracte.

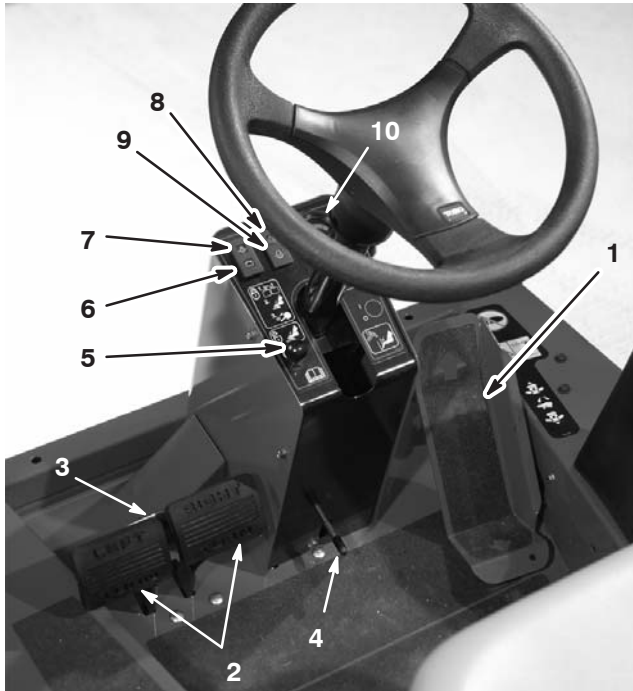

Figure 24

- | | |
|---|---|
| 1. Pédale de déplacement | 6. Témoin de charge |
| 2. Pédales de frein | 7. Témoin de pression d'huile moteur |
| 3. Verrou de blocage des pédales | 8. Témoin de surchauffe du liquide de refroidissement |
| 4. Levier de réglage de l'inclinaison du volant | 9. Témoin de préchauffage |
| 5. Verrou du frein de stationnement | 10. Thermomètre |

Témoin de charge

Ce témoin (Fig. 24) s'allume pour indiquer une défaillance du circuit de charge.

Témoin de pression d'huile moteur

Ce témoin (Fig. 24) s'allume pour indiquer une baisse de pression dangereuse de l'huile moteur.

Témoin de surchauffe du liquide de refroidissement

Ce témoin (Fig. 24) s'allume et le moteur s'arrête automatiquement si la température du liquide de refroidissement est trop élevée.

Témoin de préchauffage

Ce témoin (Fig. 24) s'allume pour indiquer que les bougies de préchauffage sont activées.

Thermomètre du liquide de refroidissement moteur

Le thermomètre (Fig. 24) indique la température du liquide de refroidissement moteur.

Limiteur de vitesse

Réglez la vis (Fig. 25) pour limiter la course de la pédale de déplacement en marche avant et limiter la vitesse de déplacement.

Important La pédale de déplacement doit toucher le limiteur de vitesse avant la fin de la course de la pompe pour éviter tout dommage de la pompe.



Figure 25

1. Limiteur de vitesse

Leviers de commande des plateaux de coupe

Ces leviers (Fig. 26) relèvent et abaissent les plateaux de coupe.

Verrou de service du plateau de coupe avant

Ce verrou (Fig. 26) bloque le levier de commande du plateau de coupe avant lorsque celui-ci est relevé.

Commutateur à clé

Le commutateur (Fig. 26) a trois positions : Contact coupé, Contact établi/Préchauffage et Démarrage.

Commande de prise de force (PDF)

La commande de PDF (Fig. 26) a trois positions : Embrayée (engagée), Point mort et Débrayée (désengagée). Soulevez et poussez la commande de PDF avec précaution à la position Engagée pour démarrer l'accessoire ou les lames des plateaux de coupe. Pour arrêter l'accessoire ou les lames, tirez lentement la commande à la position Désengagée.

Sélecteur de vitesse haute/basse

Ce sélecteur (Fig. 26) permet d'augmenter la gamme de vitesse pour le transport de la machine.

Commande du diviseur de débit

Appuyez de façon continue sur la commande du diviseur de débit (Fig. 26) pour améliorer la performance de traction quand les conditions sont difficiles.

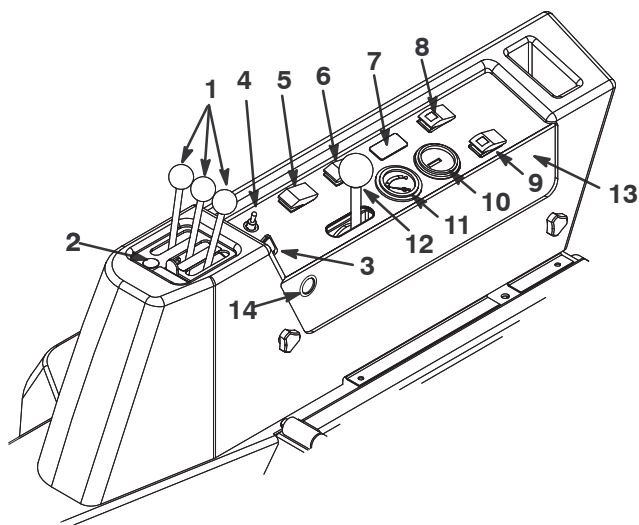

Figure 26

- | | |
|--|---|
| 1. Levier de commande | 8. Bouton d'arrêt de l'alarme sonore |
| 2. Verrou de service du plateau de coupe avant | 9. Commutateur de réarmement après surchauffe |
| 3. Commutateur à clé | 10. Compteur horaire |
| 4. Commande de prise de force (PDF) | 11. Jauge de carburant |
| 5. Sélecteur de vitesse haute/basse | 12. Manette d'accélérateur |
| 6. Commande du diviseur de débit | 13. Alarme sonore |
| 7. Régulateur de vitesse (option) | 14. Prise d'alimentation |

Régulateur de vitesse (option)

Le régulateur de vitesse (Fig. 26) permet de régler la vitesse de la machine.

Jauge de carburant

La jauge de carburant (Fig. 26) indique le niveau de carburant dans le réservoir.

Compteur horaire

Le compteur horaire (Fig. 26) indique le nombre total d'heures d'utilisation de la machine.

Commutateur de réarmement après surchauffe

Appuyez sur le commutateur et maintenez-le enfoncé (Fig. 26) pour remettre le moteur en marche après un arrêt dû à une surchauffe. N'utilisez ce commutateur qu'en cas d'urgence.

Alarme sonore

L'alarme (Fig. 26) est activée quand le témoin de basse pression d'huile moteur ou le témoin de surchauffe du liquide de refroidissement s'allume.

Bouton d'arrêt de l'alarme sonore

Ce bouton (Fig. 26) coupe l'alarme sonore.

Manette d'accélérateur

Déplacez la manette (Fig. 26) en avant pour augmenter le régime moteur, et en arrière pour le diminuer.

Prise d'alimentation

La prise d'alimentation (Fig. 26) sert à alimenter les accessoires électriques en option.

Démarrage et arrêt du moteur

Important Le système d'alimentation se purge automatiquement dans les cas suivants :

- Lors de la première mise en marche d'un moteur neuf.
 - Après un arrêt du moteur dû à une panne de carburant.
 - Après l'entretien des organes du circuit d'alimentation.
1. Vérifiez que le frein de stationnement est serré. Enlevez le pied de la pédale de déplacement et vérifiez qu'elle revient à la position de point mort.
 2. Placez la manette d'accélérateur en position centrale.
 3. Tournez la clé en position de Marche ; le témoin de préchauffage s'allume.

4. Quand le témoin s'éteint, tournez la clé en position de Démarrage. Relâchez la clé dès que le moteur démarre et laissez-la revenir en position de Marche. Laissez chauffer le moteur à mi-régime (sans charge) puis placez la manette d'accélérateur à la position voulue.

Important Pour éviter de provoquer une défaillance prématurée du démarreur, ne l'actionnez pas plus de 15 secondes de suite. Si le moteur refuse de démarrer après 15 secondes, tournez la clé en position Contact coupé, vérifiez de nouveau les commandes et les procédures, attendez encore 15 secondes et répétez la procédure de démarrage.

Lorsque la température est inférieure à -7°C , activez les bougies de préchauffage à deux reprises avant la première tentative de démarrage. Le démarreur peut être actionné pendant 30 secondes en attendant ensuite 60 secondes avant de réessayer.

5. Lors de la première mise en marche du moteur ou après une révision du moteur, de la transmission ou de l'essieu, conduisez la machine en marche avant et en marche arrière pendant une à deux minutes. Actionnez aussi le levier de commande et le levier de prise de force pour vérifier le bon fonctionnement de tous les organes. Tournez le volant à gauche et à droite pour vérifier la réponse de la direction. Arrêtez ensuite le moteur et vérifiez qu'il n'y a pas de fuites d'huile, de pièces desserrées ou d'autres anomalies évidentes.



Prudence



Arrêtez le moteur et attendez l'arrêt de toutes les pièces en mouvement avant de rechercher les fuites d'huile, les pièces desserrées et autres anomalies.

6. Pour arrêter le moteur, ramenez la manette d'accélérateur en position de Ralenti, débrayez la prise de force, serrez le frein de stationnement et tournez la clé en position Contact coupé. Retirez la clé du commutateur pour éviter tout démarrage accidentel.

Important Laissez le moteur tourner au ralenti pendant 5 minutes avant de l'arrêter s'il vient de fonctionner à pleine charge. Vous éviterez ainsi d'endommager le turbocompresseur.

Contrôle des contacteurs de sécurité



Prudence



Si les contacteurs de sécurité sont déconnectés ou endommagés, la machine risque de se mettre en marche inopinément et de causer des blessures corporelles.

- Ne modifiez pas abusivement les contacteurs de sécurité.
- Vérifiez chaque jour le fonctionnement des contacteurs de sécurité et remplacez ceux qui sont endommagés avant d'utiliser la machine.
- Quel que soit leur état, changez les contacteurs tous les deux ans ou toutes les 1500 heures, le premier des deux prévalant.

Le circuit électrique de la machine comprend des contacteurs de sécurité. Le rôle des contacteurs de sécurité est d'arrêter le moteur si l'utilisateur quitte le siège alors que la pédale de déplacement est enfoncée. Il est cependant possible de quitter le siège en laissant le moteur en marche si la pédale de déplacement est au point mort. Bien que le moteur continue de tourner quand la prise de force est débrayée et que la pédale de déplacement est relâchée, il est fortement recommandé d'arrêter le moteur avant de quitter le siège.

Pour contrôler le fonctionnement des contacteurs de sécurité, procédez comme suit :

1. Conduisez la machine lentement jusqu'à un endroit dégagé et suffisamment grand. Abaissez le plateau de coupe, arrêtez le moteur et serrez le frein de stationnement.
2. Prenez place sur le siège et appuyez sur la pédale de déplacement. Essayez de mettre le moteur en marche. Le démarreur ne doit pas fonctionner. S'il fonctionne, cela signifie que le système de sécurité est défaillant ; vous devez le réparer avant d'utiliser la machine.
3. Prenez place sur le siège et mettez le moteur en marche. Soulevez-vous du siège et placez le levier de la prise de force en position d'embrayage. La prise de force ne doit pas s'engager. Si elle s'engage, cela signifie que le système de sécurité est défaillant ; vous devez le réparer avant d'utiliser la machine.
4. Prenez place sur le siège, serrez le frein de stationnement et mettez le moteur en marche. Sortez la pédale de déplacement de la position point mort. Le moteur doit s'arrêter. S'il continue de tourner, cela signifie que le système de sécurité est défaillant ; vous devez le réparer avant d'utiliser la machine.

Comment pousser ou remorquer la machine

En cas d'urgence, il est possible de pousser ou de remorquer la machine en marche avant en actionnant la vanne de dérivation de la pompe hydraulique. **Vous ne devez pas pousser ou remorquer la machine sur plus de 400 mètres.**

Important Vous ne devez pas pousser ni remorquer la machine à plus de 3 à 4,8 km/h, car vous risquez d'endommager les organes internes de la transmission. La vanne de dérivation doit être ouverte chaque fois que la machine est poussée ou remorquée.

1. Soulevez le siège et déposez le couvercle de la batterie. La vanne de dérivation se trouve devant la batterie (Fig. 27).
2. Tournez la vanne à 90° dans un sens ou dans l'autre pour l'ouvrir et dériver l'huile à l'intérieur de la transmission. Il sera alors possible de déplacer la machine lentement sans endommager la transmission. Notez la position de la vanne quand vous l'ouvrez ou la fermez.
3. Refermez la vanne de dérivation avant de mettre le moteur en marche, mais ne la serrez pas à plus de 7–11 Nm.



Figure 27

1. Orifice d'accès de la vanne de dérivation

Important S'il est nécessaire de pousser ou de remorquer la machine en marche arrière, le clapet anti-retour du collecteur de la transmission à 4 roues doit aussi être mis en dérivation. Pour ce faire, raccordez un ensemble flexible (Flexible Réf. 95-8843, Raccord Réf. 95-0985 [Qté 2] et Raccord hydraulique Réf. 340-77 [Qté 2]) à la prise d'essai de pression de déplacement en marche arrière (Fig. 28) et à la prise de pression de la transmission à 4 roues motrices en marche arrière (Fig. 29).

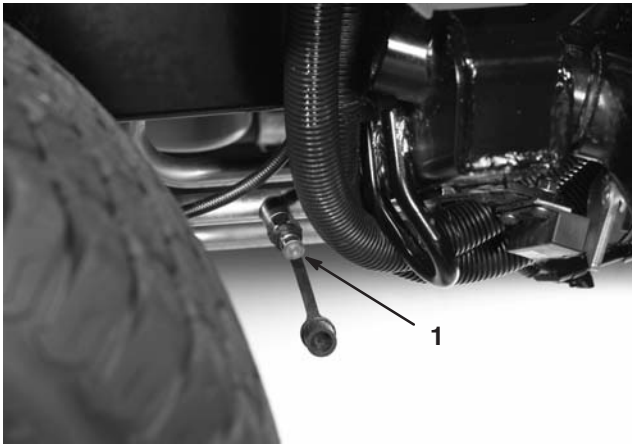

Figure 28

1. Prise d'essai de pression de déplacement en marche arrière

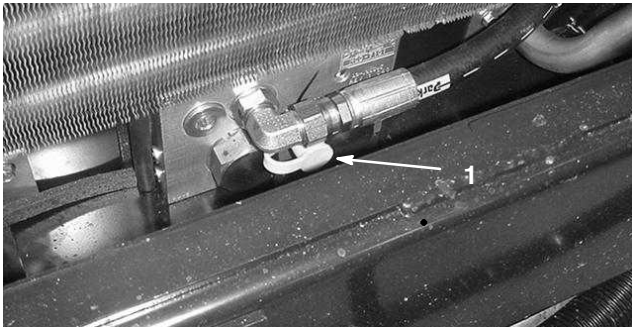

Figure 29

1. Prise d'essai de pression de la transmission à 4 roues motrices en marche arrière

Points de levage

- Sur le châssis à l'intérieur de chaque roue motrice à l'avant de la machine.
- Au centre du pont à l'arrière de la machine.

Points d'attache

- De chaque côté du châssis, à côté des bras de relevage des plateaux de coupe.
- Au centre à l'avant de la plate-forme de conduite.
- Sur le pare-chocs arrière.

Caractéristiques de fonctionnement

Entraînez-vous à l'utilisation de la machine, car elle est équipée d'une transmission hydrostatique et possède des caractéristiques très différentes de celles de nombreuses

machines d'entretien des gazons. Lors de l'utilisation du groupe de déplacement, des plateaux de coupe ou autres accessoires, tenez compte de la transmission, du régime moteur, de la charge sur les lames ou sur les autres composants appartenant à un accessoire et de l'importance des freins.

Pour maintenir une puissance suffisante pour le groupe de déplacement et l'accessoire pendant l'utilisation, utilisez la pédale de déplacement pour maintenir un régime moteur élevé et relativement constant. En règle générale, il est préconisé de réduire la vitesse de déplacement lorsque la charge augmente sur l'accessoire, et de l'augmenter lorsque la charge diminue.

Laissez donc remonter la pédale de déplacement quand le régime moteur diminue et appuyez lentement sur la pédale quand le régime augmente. Par comparaison, lorsque vous vous rendez d'une zone de travail à l'autre à vide et les plateaux de coupe relevés, placez la manette d'accélérateur en position de Régime maximum et appuyez doucement sur la pédale de déplacement pour vous déplacer à la vitesse maximale.

Le diviseur de débit améliore la performance de la traction quand les conditions sont difficiles. Le diviseur de débit est uniquement utilisé avec la gamme de vitesses basse. À l'approche d'une zone où les roues ont tendance à patiner, appuyez de façon continue sur la commande de diviseur de débit pendant toute la traversée de cette zone. Si les roues patinent en montée ou pendant les manœuvres sur pente, appuyez sur la commande et conduisez la machine lentement hors de la zone. Si une roue avant et une roue arrière patinent, on peut freiner très légèrement pour transférer le couple moteur au côté opposé.

Une autre caractéristique dont vous devez tenir compte est le fonctionnement des pédales reliées aux freins. Les freins peuvent faciliter le braquage de la machine. Vous devez cependant les utiliser avec prudence, particulièrement si l'herbe est tendre ou humide, car elle risque d'être arrachée accidentellement. Un autre avantage des freins est qu'ils maintiennent la traction. Par exemple, il peut arriver que la roue en amont patine et perde de son pouvoir de traction. Dans ce cas, appuyez progressivement et par intermittence sur la pédale de frein d'amont, jusqu'à ce que la roue correspondante arrête de patiner, ce qui a pour effet d'augmenter la traction sur la roue en aval.

Soyez particulièrement prudent lorsque vous travaillez sur des terrains en pente. Vérifiez que le siège est correctement verrouillé et bouclez la ceinture de sécurité. Conduisez lentement et évitez de prendre des virages serrés sur les pentes, pour ne pas retourner la machine. Pour garder le contrôle de la direction, abaissez les plateaux de coupe avant de descendre les pentes.



Attention



Cette machine est conçue pour enfoncer des objets dans le sol où ils perdent rapidement leur énergie dans les zones herbeuses. Toutefois, une utilisation imprudente associée à l'état du terrain, aux ricochets possibles d'objets ou à des capots de sécurité mal installés peut donner lieu à des projections d'objets susceptibles de causer des blessures corporelles.

- **Arrêtez de tondre si une personne ou un animal apparaît subitement dans la zone de travail.**
- **Ne recommencez pas à tondre avant d'avoir dégagé la zone de travail.**

Avant d'arrêter le moteur, débrayez toutes les commandes et placez la manette d'accélérateur en position de Ralenti. La sélection de la position de Ralenti réduit le régime moteur, le bruit et les vibrations de la machine. Tournez la clé de contact en position Contact coupé pour arrêter le moteur.

Avant de transporter la machine, relevez les plateaux de coupe et serrez les verrous de transport (Fig. 30).

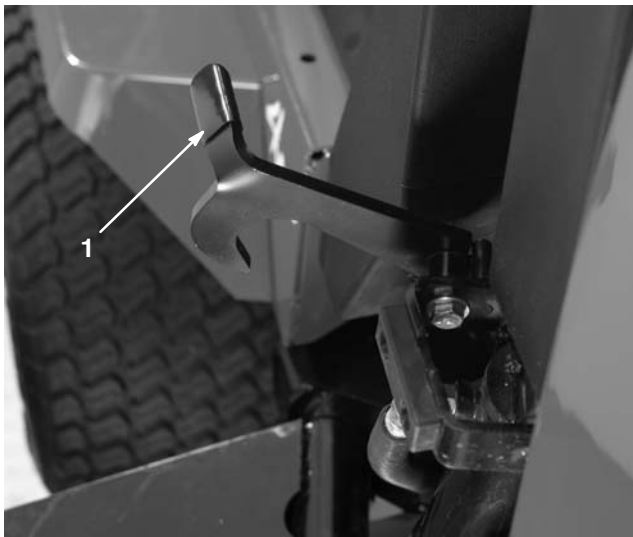

Figure 30

1. Verrou de transport (plateaux latéraux)

Conseils d'utilisation

Tondez quand l'herbe est sèche

Tondez en fin de matinée, quand la rosée a séché, pour éviter que l'herbe ne s'agglomère sur les lames, ou en fin d'après-midi pour éviter que les rayons du soleil n'endommagent l'herbe fraîchement coupée.

Choisissez la hauteur de coupe appropriée

Ne coupez pas plus de 25 mm environ ou 1/3 de la hauteur de l'herbe. Si l'herbe est extrêmement drue et fournie, il peut être préférable de choisir la hauteur de coupe supérieure.

Respectez la fréquence de tonte

La plupart du temps, il suffit de tondre tous les 4 à 5 jours. Cependant, tenez compte du fait que l'herbe pousse plus ou moins vite selon l'époque. Pour conserver une même hauteur de coupe, ce qui est conseillé, la fréquence de la tonte doit être adaptée à la vitesse de croissance de l'herbe. Autrement dit, tondez plus souvent au début du printemps et seulement tous les 8 à 10 jours au milieu de l'été, quand l'herbe pousse moins vite. Si les conditions météorologiques, ou autres, vous empêchent de tondre pendant un certain temps, coupez une première fois l'herbe assez haut, puis à nouveau un peu plus bas 2 ou 3 jours plus tard.

Tondez toujours avec des lames bien affûtées

Au contraire d'une lame émoussée, une lame bien aiguisée assure une coupe nette, sans arracher l'herbe ni la déchiqueter. L'herbe arrachée ou déchiquetée brunît sur les bords, sa croissance ralentit et elle devient plus sensible aux maladies.

Transport

Utilisez les verrous de transport si vous déplacez la machine sur de longues distances, si vous traversez un terrain accidenté ou si vous utilisez une remorque.

Après l'utilisation

Pour obtenir des résultats optimaux, nettoyez le dessous du carter de tondeuse après chaque utilisation. Ne laissez pas l'herbe s'accumuler à l'intérieur, car la qualité de la tonte finira par en souffrir.

Inclinaison des lames

Nous préconisons d'utiliser une inclinaison de 6 mm. Une inclinaison supérieure à 6 mm exige moins de puissance, coupe l'herbe plus grossièrement et donne des résultats médiocres. Une inclinaison inférieure à 6 mm exige plus de puissance, coupe l'herbe plus finement et donne de meilleurs résultats.

Entretien

Programme d'entretien recommandé

| Périodicité des entretiens | Procédure |
|---|--|
| Après les 10 premières heures | <ul style="list-style-type: none">• Contrôlez la tension des courroies d'entraînement des plateaux de coupe.• Vérifiez la tension de la courroie de ventilateur et d'alternateur.• Serrez les écrous de roues. |
| Après les 50 premières heures | <ul style="list-style-type: none">• Remplacez l'huile moteur et le filtre à huile.• Contrôlez le régime moteur (au ralenti et au régime maximum de marche à vide). |
| Toutes les 50 heures | <ul style="list-style-type: none">• Lubrifiez tous les graisseurs.• Examinez le filtre à air.• Contrôlez les connexions des câbles et le niveau de charge de la batterie.• Contrôlez la tension des courroies d'entraînement des plateaux de coupe. |
| Toutes les 100 heures | <ul style="list-style-type: none">• Remplacez l'huile moteur et le filtre à huile.• Examinez les flexibles du circuit de refroidissement.• Vérifiez la tension de la courroie de ventilateur et d'alternateur. |
| Après les 200 premières heures | <ul style="list-style-type: none">• Changez l'huile hydraulique.• Changez les filtres à huile hydraulique.• Changez le lubrifiant de l'engrenage planétaire avant.• Rectifiez le niveau d'huile du pont arrière. |
| Toutes les 200 heures | <ul style="list-style-type: none">• Serrez les écrous de roues.• Effectuez l'entretien du pare-étincelles. |
| Toutes les 400 heures | <ul style="list-style-type: none">• Effectuez l'entretien du filtre à air.¹• Changez les filtres à carburant (carburant/eau et préfiltre).• Examinez les conduites et les raccords de carburant.• Contrôlez le régime moteur (au ralenti et au régime maximum de marche à vide).• Contrôlez le niveau d'huile du pont arrière.• Contrôlez le lubrifiant de l'engrenage planétaire avant. |
| Toutes les 800 heures | <ul style="list-style-type: none">• Vidangez et nettoyez le réservoir de carburant.• Changez l'huile hydraulique.• Changez les filtres à huile hydraulique.• Changez le lubrifiant de l'engrenage planétaire avant.• Rectifiez le niveau d'huile du pont arrière.• Examinez les courroies d'entraînement des plateaux de coupe.• Examinez les ensembles roues pivotantes des plateaux de coupe.• Examinez l'amortisseur du plateau latéral.• Contrôlez le pincement des roues arrière.• Vérifiez et réglez le jeu aux soupapes. |
| Toutes les 1500 heures ou tous les 2 ans (la première échéance prévalant) | <ul style="list-style-type: none">• Remplacez les flexibles mobiles.• Remplacez les contacteurs de sécurité.• Rincez le circuit de refroidissement et changez le liquide. |

¹Si l'indicateur est rouge

Important Reportez-vous au manuel d'utilisation du moteur pour toutes procédures d'entretien supplémentaires.

Liste de contrôle pour l'entretien journalier

Copiez cette page pour pouvoir vous en servir régulièrement.

| Entretiens à effectuer | Pour la semaine du : | | | | | | |
|--|----------------------|------|------|------|------|------|------|
| | Lun. | Mar. | Mer. | Jeu. | Ven. | Sam. | Dim. |
| Vérifiez le fonctionnement du système de sécurité. | | | | | | | |
| Vérifiez le fonctionnement des freins. | | | | | | | |
| Contrôlez le niveau d'huile moteur et de carburant. | | | | | | | |
| Contrôlez le niveau du liquide de refroidissement. | | | | | | | |
| Vidangez le séparateur d'eau/de carburant. | | | | | | | |
| Contrôlez l'indicateur de colmatage du filtre à air. | | | | | | | |
| Vérifiez la propreté du radiateur, du refroidisseur d'huile et de la grille. | | | | | | | |
| Vérifiez tous bruits anormaux en provenance du moteur. ¹ | | | | | | | |
| Vérifiez les bruits de fonctionnement anormaux. | | | | | | | |
| Contrôlez le niveau d'huile hydraulique. | | | | | | | |
| Vérifiez l'état des flexibles hydrauliques. | | | | | | | |
| Recherchez les fuites éventuelles. | | | | | | | |
| Vérifiez la pression de gonflage des pneus. | | | | | | | |
| Vérifiez le fonctionnement des instruments. | | | | | | | |
| Lubrifiez tous les graisseurs. ² | | | | | | | |
| Retouchez les peintures endommagées. | | | | | | | |

¹Contrôlez la bougie de préchauffage et les injecteurs, en cas de démarrage difficile, de fumée excessive ou de fonctionnement irrégulier du moteur.

²Immédiatement **après chaque** lavage, quelle que soit la fréquence d'entretien indiquée.

Notes concernant les problèmes constatés

| Contrôle effectué par : | | |
|-------------------------|------|--------------|
| Point contrôlé | Date | Informations |
| 1 | | |
| 2 | | |
| 3 | | |
| 4 | | |
| 5 | | |
| 6 | | |
| 7 | | |
| 8 | | |
| 9 | | |
| 10 | | |
| 11 | | |
| 12 | | |

Fréquence d'entretien

GROUNDMASTER 4000 QUICK REFERENCE AID

CHECK/SERVICE (DAILY)

1. ENGINE OIL LEVEL
2. HYDRAULIC FLUID LEVEL
3. ENGINE COOLANT LEVEL
4. FUEL - DIESEL ONLY
5. FUEL/WATER SEPARATOR
6. FAN BELT TENSION
7. RADIATOR SCREEN
8. AIR CLEANER
9. BRAKE FUNCTION
10. INTERLOCK SYSTEM
11. TIRE PRESSURE - 25 PSI / 1.70 BAR
12. GREASE POINTS (6)

SEE OPERATOR'S MANUAL FOR 50 HR INTERVAL GREASE POINTS.

SPECIFICATIONS/CHANGE INTERVALS

| SEE OPERATOR'S MANUAL FOR INITIAL CHANGES. | FLUID TYPE | CAPACITY | CHANGE INTERVAL | | FILTER PART NO. |
|--|-------------------------------|--------------|----------------------------|-----------------------|-----------------|
| | | | FLUID | FILTER | |
| ENGINE OIL | 10W-30 CE | 8 QUARTS | 100 HOURS | 100 HOURS | 98-7431(A) |
| HYDRAULIC FLUID | ISO VG 46/68 | 8 GALLONS | 800 HOURS | 800 HOURS | 75-1310(B) |
| HYDRAULIC BREATHER | | | | 800 HRS/YRLY | 94-2621(C) |
| INTERLOCK SWITCHES | | | 2 YEARS | | 68-6150(D) |
| PRIMARY AIR FILTER | | | | SEE SERVICE INDICATOR | 104-4260(E) |
| SAFETY AIR FILTER | | | | SEE OPERATOR'S MANUAL | 104-4261(F) |
| FUEL SYSTEM | > 32 F | NO. 2 DIESEL | 19 GALLONS | 800 HOURS | 98-9764(G) |
| | < 32 F | NO. 1 DIESEL | | DRAIN/FLUSH | 98-7612(H) |
| REAR AXLE | 85W-140 | 80 OUNCES | 800 HOURS | | 99-7591(J) |
| PLANETARY DRIVE | 85W-140 | 16 OUNCES | 800 HOURS | | 99-7591(J) |
| ENGINE COOLANT | 50% WATER 50% ETHYL GLYCOL | 11 QUARTS | DRAIN & FLUSH EVERY 2 YRS. | | |

⚠ Prudence ⚠

Si vous laissez la clé dans le commutateur d'allumage, quelqu'un pourrait mettre le moteur en marche et vous blesser gravement, ainsi que les personnes à proximité.

Avant tout entretien, retirez la clé de contact.

Graissage des roulements et bagues

Les graisseurs de la machine doivent être lubrifiés régulièrement avec de la graisse universelle au lithium N° 2. Si les conditions de travail sont normales, lubrifiez tous les paliers et toutes les bagues toutes les 50 heures de fonctionnement ou immédiatement après chaque lavage.

Emplacements et nombre de graisseurs :

Groupe de déplacement

- Paliers d'axes de pivots de freins (5) (Fig. 31)
- Bague de pivot de pédale de déplacement (1) (Fig. 32)
- Bagues de pivot d'essieux avant et arrière (2) (Fig. 33)
- Rotules de vérin de direction (2) (Fig. 34)
- Rotules de biellettes (2) (Fig. 34)
- Bagues de pivots de fusées (2) (Fig. 34). **Le graisseur supérieur du pivot de fusée ne doit être lubrifié qu'une fois par an (2 injections de graisse).**

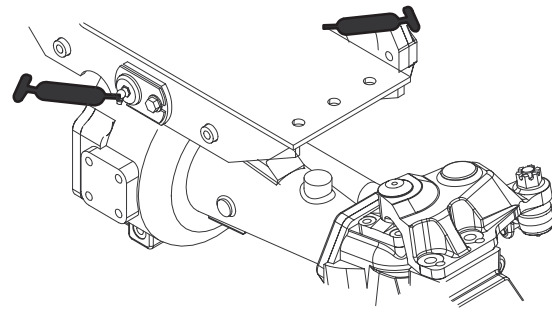

Figure 33

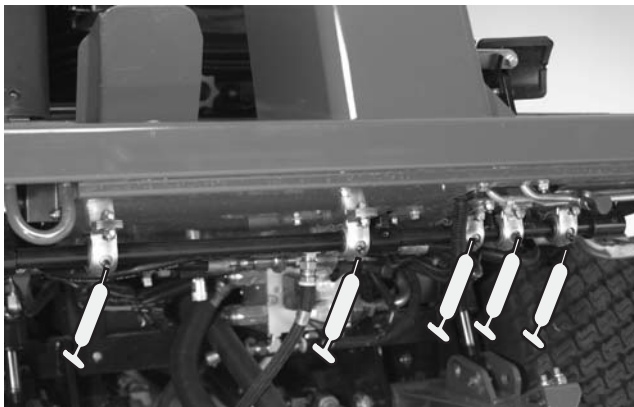

Figure 31



Figure 34

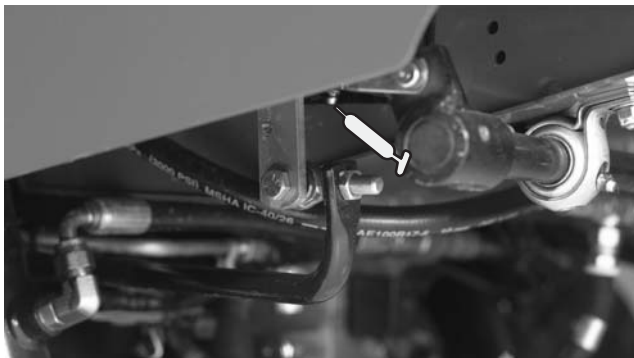

Figure 32

Plateau de coupe avant

- Bagues d'axe de fourche de roue pivotante (2) (Fig. 35)
- Paliers d'axes de pivot (3) (sous la poulie) (Fig. 36)



Figure 35



Figure 36

Ensembles de relevage avant

- Bagues de bras de relevage (2) (Fig. 37).
- Bagues de vérin de relevage (4) (Fig. 37).
- Rotules de bras de relevage (2) (Fig. 38).



Figure 37

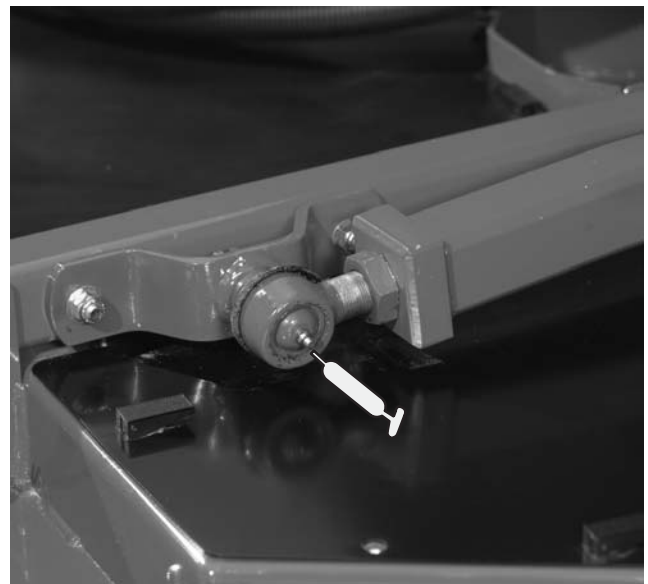

Figure 38

Plateaux de coupe latéraux

- Bague d'axe de fourche de roue pivotante (1) (Fig. 39).
- Paliers d'axes de pivot (2) (sous la poulie).



Figure 39

Ensembles de relevage latéraux

- Bagues de bras de relevage principal (6) (Fig. 40 et 41).
- Bagues d'axe coudé (2) (Fig. 42).
- Bagues de bras arrière (4) (Fig. 42).
- Bagues de vérin de relevage (4) (Fig. 43).



Figure 40



Figure 41

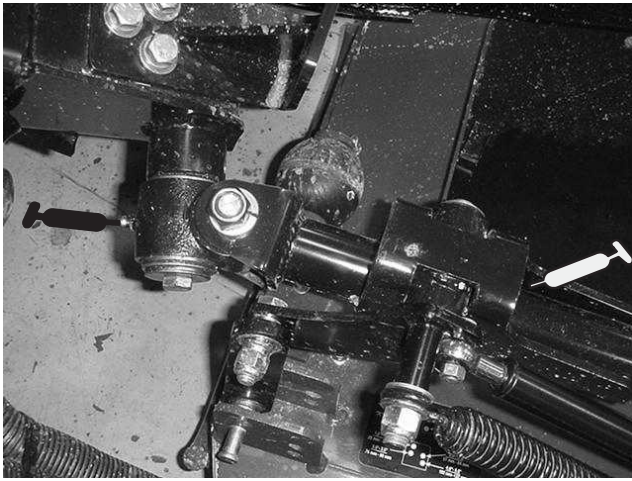

Figure 42



Figure 43

Entretien général du filtre à air

- Vérifiez si le corps du filtre à air présente des dégâts susceptibles d'occasionner des fuites d'air. Remplacez-le s'il est endommagé. Vérifiez si l'ensemble du système d'admission présente des fuites, des dommages ou des colliers desserrés.
- Faites l'entretien du filtre à air uniquement quand l'indicateur de colmatage l'exige ou toutes les 400 heures (plus souvent s'il y a beaucoup de poussière ou de saleté). Le fait de changer le filtre à air avant que cela soit nécessaire ne fait qu'accroître la possibilité de contamination par la poussière lors de la dépose du filtre.
- Le couvercle doit être parfaitement ajusté sur le corps du filtre à air.

Entretien du filtre à air

1. Tirez le verrou vers l'extérieur et tournez le couvercle du filtre à air dans le sens anti-horaire (Fig. 44).
2. Retirez le couvercle du corps du filtre à air. Avant de retirer le filtre, éliminez les gros dépôts à l'extérieur de l'élément primaire et de la cartouche à l'air comprimé basse pression (276 kPa ou 40 psi) propre et sec. N'utilisez pas d'air comprimé haute pression car vous pourriez forcer les saletés à travers le filtre et dans la voie d'admission. Cette procédure de nettoyage évite que des débris aboutissent dans l'admission après le retrait de l'élément primaire.

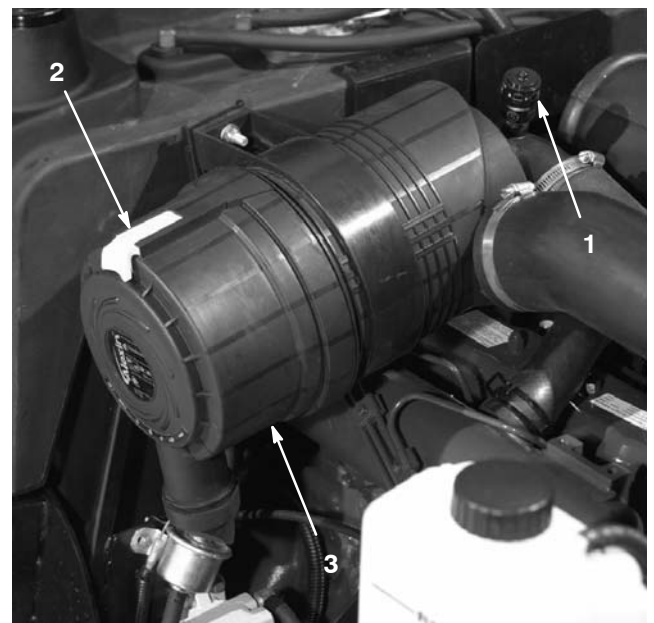

Figure 44

- | | |
|------------------------------|----------------------------------|
| 1. Indicateur de colmatage | 4. Valve de sortie en caoutchouc |
| 2. Verrou du filtre à air | |
| 3. Couvercle du filtre à air | |

3. Déposez l'élément primaire (Fig. 45). Il est déconseillé de nettoyer l'élément usagé car cela risquerait d'endommager le filtre. Vérifiez que le nouveau filtre est en bon état ; contrôlez l'extrémité étanche du filtre et le corps. N'utilisez pas l'élément s'il est endommagé. N'enlevez **pas** l'élément de sécurité (Fig. 46).



Figure 45

1. Élément primaire du filtre à air

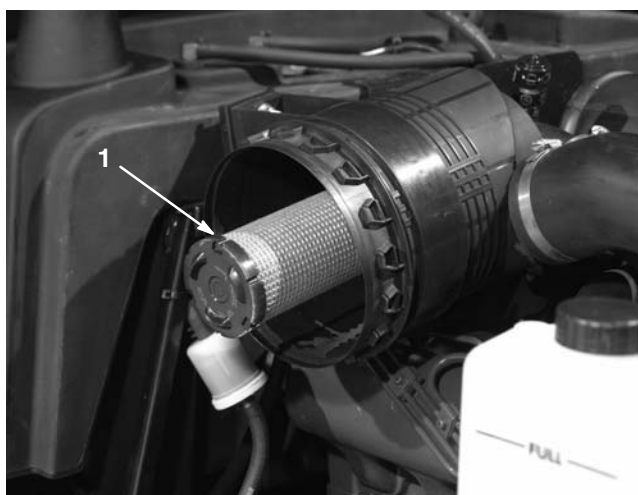

Figure 46

1. Élément de sécurité

Important N'essayez jamais de nettoyer l'élément de sécurité (Fig. 46). Remplacez-le une fois sur trois, quand vous effectuez l'entretien de l'élément primaire.

4. Reposez l'élément primaire (Fig. 45).

5. Insérez le filtre neuf en appuyant sur le bord extérieur de l'élément pour l'ajuster correctement dans la cartouche. N'appuyez pas sur la partie centrale flexible du filtre.
6. Nettoyez l'orifice d'éjection de saleté du couvercle amovible. Retirez la valve de sortie en caoutchouc du couvercle, nettoyez la cavité et remettez la valve en place.
7. Montez le couvercle en tournant la valve en caoutchouc (Fig. 44) vers le bas, à peu près entre les positions 5 h et 7 heures, vu de l'extrémité. Fermez le verrou.

Changement de l'huile moteur et du filtre

Changez l'huile moteur et le filtre après les 50 premières heures de fonctionnement, puis toutes les 100 heures.

1. Enlevez un des bouchons de vidange (Fig. 47) et laissez s'écouler l'huile dans un bac de vidange. Remettez le bouchon quand toute l'huile s'est écoulée.

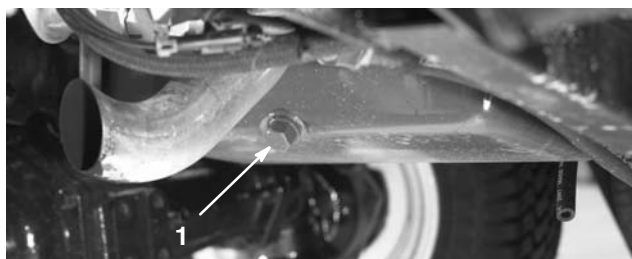

Figure 47

1. Bouchon de vidange d'huile moteur

2. Déposez le filtre à huile (Fig. 48). Appliquez une fine couche d'huile propre sur le joint du filtre de rechange avant de le visser en place. **Ne serrez pas excessivement.**

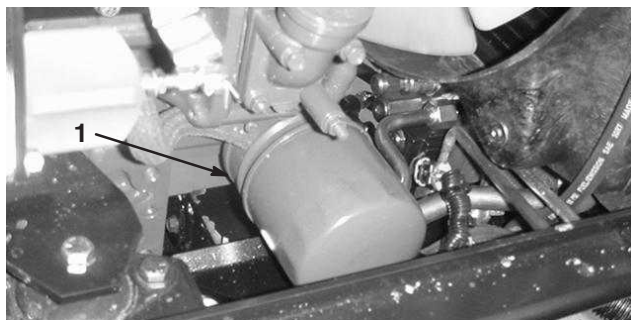

Figure 48

1. Filtre à huile moteur

3. Faites le plein du carter d'huile ; reportez-vous à la section Contrôle de l'huile moteur, page 16.

Entretien du circuit d'alimentation



Danger



Dans certaines conditions, le gazole et les vapeurs de gazole sont extrêmement inflammables et explosifs. Un incendie ou une explosion causé(e) par du carburant peut vous brûler, ainsi que d'autres personnes, et causer des dégâts matériels.

- Remplissez le réservoir à l'aide d'un entonnoir, à l'extérieur, dans un endroit dégagé, et lorsque le moteur est arrêté et froid. Essuyez tout carburant répandu.
- Ne remplissez pas le réservoir complètement. Le niveau de carburant doit se trouver entre 6 et 13 mm sous la base du goulot de remplissage. L'espace au-dessus doit rester vide pour permettre au carburant de se dilater.
- Ne fumez jamais en manipulant du carburant et tenez-vous à l'écart des flammes nues ou sources d'étincelles qui pourraient enflammer les vapeurs de carburant.
- Stockez le carburant dans un bidon de sécurité propre et homologué qui doit être maintenu bouché.

Réservoir de carburant

Vidangez et nettoyez le réservoir de carburant toutes les 800 heures. Vidangez et nettoyez aussi le réservoir si le circuit d'alimentation est contaminé ou si vous prévoyez de remiser la machine pendant une période prolongée. Rincez le réservoir avec du carburant neuf.

Conduites et raccords

Vérifiez l'état des conduites et des raccords toutes les 400 heures de fonctionnement ou une fois par an, la première échéance prévalant. Recherchez les détériorations, les dégâts ou les raccords desserrés.

Séparateur d'eau

Vidangez chaque jour l'eau ou autres impuretés qui se trouvent dans le séparateur d'eau (Fig. 49).

1. Placez un bac de vidange propre sous le filtre à carburant.
2. Dévissez le bouchon de vidange en bas de la cartouche du filtre (Fig. 49). Revissez le bouchon quand la vidange est terminée.

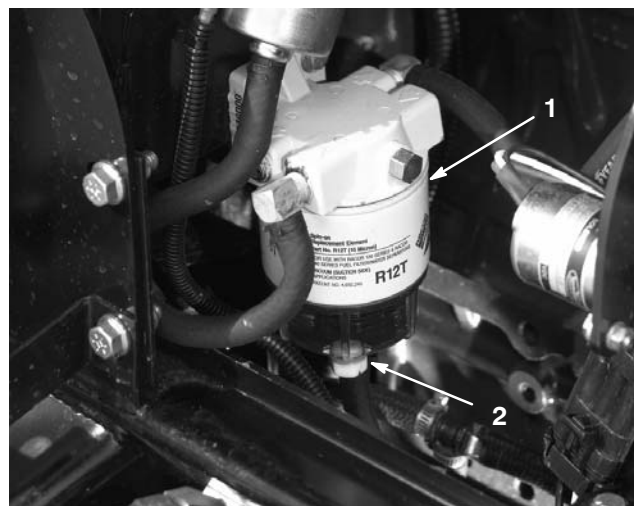

Figure 49

1. Séparateur d'eau 2. Bouchon de vidange

Changez la cartouche du filtre toutes les 400 heures de fonctionnement.

- A. Nettoyez la surface autour des supports de la cartouche du filtre.
- B. Déposez la cartouche et nettoyez la surface de montage.
- C. Lubrifiez le joint de la cartouche avec de l'huile propre.
- D. Installez la cartouche à la main jusqu'à ce que le joint soit en appui contre la surface de montage. Serrez ensuite la cartouche d'un 1/2 tour supplémentaire.

Remplacement du préfiltre à carburant

Le préfiltre à carburant (Fig. 50) est monté entre le réservoir de carburant et la pompe d'alimentation. Changez-le toutes les 400 heures de fonctionnement ou une fois par an, le premier des deux prévalant.

1. Serrez l'extrémité des deux conduites d'alimentation raccordées au filtre pour que le carburant ne s'écoule pas quand vous débranchez les conduites.
2. Desserrez les colliers de serrage aux deux extrémités du filtre et débranchez les conduites.

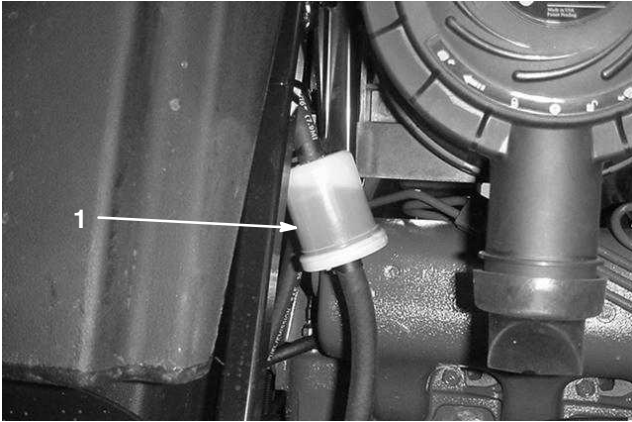

Figure 50

1. Préfiltre à carburant

3. Repoussez les colliers au bout des conduites d'alimentation. Raccordez les conduites au filtre et fixez-les à l'aide des colliers de serrage. Vérifiez que la flèche qui se trouve sur le filtre est bien dirigée vers la pompe d'injection.

Purge de l'air des injecteurs

1. Desserrez le raccord entre l'injecteur N° 1 et le porte-injecteurs sur la pompe d'injection (Fig. 51).

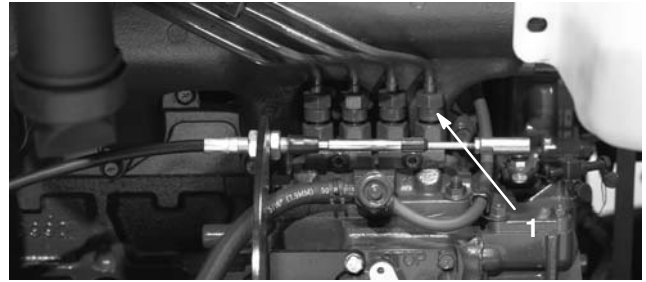

Figure 51

1. Injecteur N° 1
-
2. Placez la manette d'accélérateur en position Régime maximum.
 3. Tournez la clé de contact en position de Démarrage et observez l'écoulement du carburant autour du raccord. Tournez la clé à la position Contact coupé lorsque le carburant s'écoule régulièrement.
 4. Serrez fermement le raccord du tuyau.
 5. Répétez la procédure pour les autres injecteurs.

Entretien du circuit de refroidissement moteur

Nettoyage

Enlevez chaque jour les débris qui se trouvent sur le refroidisseur d'huile et le radiateur. Nettoyez-les plus fréquemment s'il y a beaucoup de saleté.

1. Arrêtez le moteur et soulevez le capot. Nettoyez soigneusement la surface du moteur.
2. Enlevez les boutons (Fig. 52) qui fixent le refroidisseur d'huile au châssis.

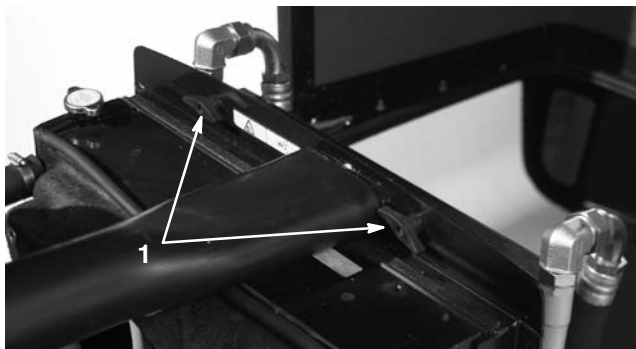

Figure 52

1. Boutons

3. Basculez le refroidisseur d'huile en arrière. Nettoyez soigneusement les deux côtés du refroidisseur et du radiateur (Fig. 53) à l'air comprimé.

Important Ne nettoyez pas le radiateur ou le refroidisseur d'huile avec de l'eau, car vous risquez d'encourager la corrosion et la détérioration des composants.

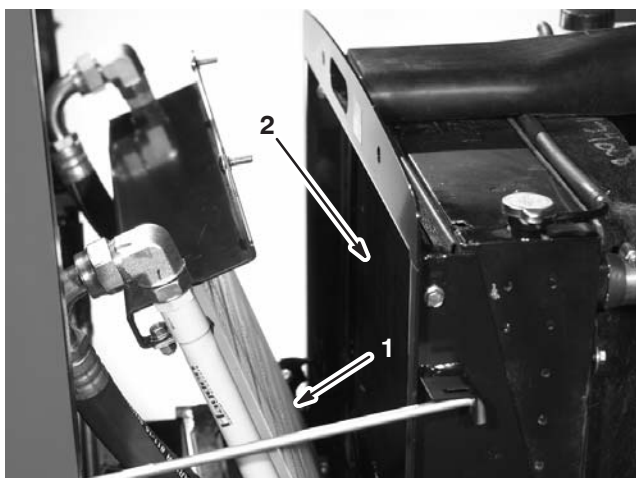

Figure 53

1. Refroidisseur d'huile
2. Radiateur

4. Rabattez le refroidisseur d'huile en position, revissez les boutons qui le fixent au châssis et refermez le capot.

Entretien de la courroie d'alternateur

Vérifiez l'état et la tension de la courroie (Fig. 54) toutes les 100 heures de fonctionnement.

1. Lorsque la tension est correcte, la courroie présente une flèche de 10 mm quand une force de 44 N est exercée à mi-chemin entre les poulies.
2. Si ce n'est pas le cas, desserrez les boulons de montage de l'alternateur (Fig. 54). Augmentez ou diminuez la tension de la courroie et resserrez les boulons. Contrôlez de nouveau la flèche de la courroie pour vérifier si la tension est correcte.

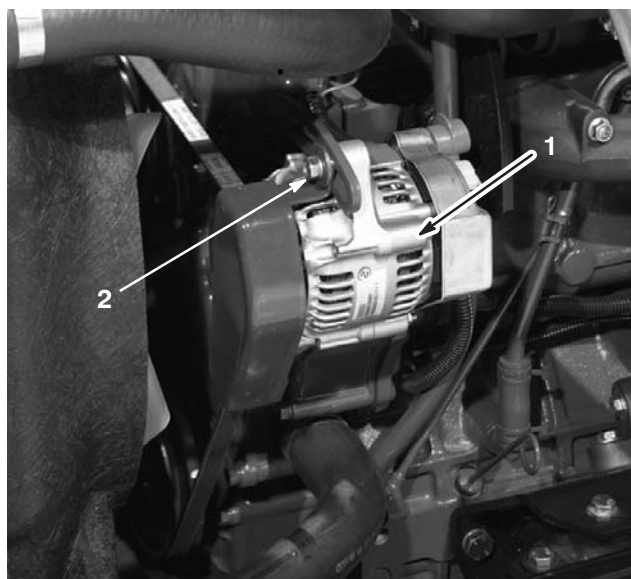

Figure 54

1. Alternateur
2. Boulon de montage

Réglage de l'accélérateur

Réglez le câble d'accélérateur (Fig. 55) de sorte que le levier du régulateur sur le moteur touche les vis de réglage de ralenti et de régime maximum avant que la manette d'accélérateur ne touche la fente dans le tableau de bord.

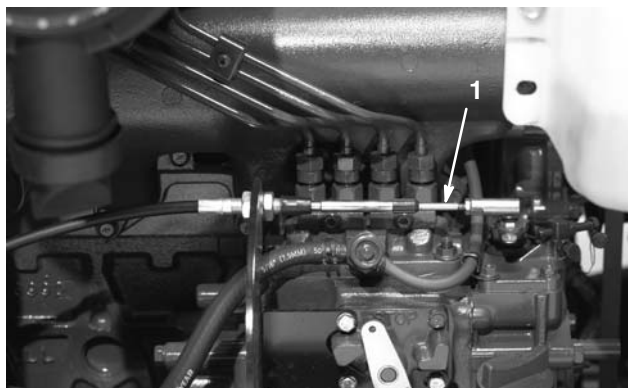

Figure 55

1. Câble d'accélérateur

Entretien du silencieux du pare-étincelles

Toutes les 200 heures de fonctionnement, décalaminez le silencieux.

1. Retirez l'obturateur vissé de l'orifice de nettoyage du côté inférieur du silencieux.



Prudence



Prenez garde de ne pas vous blesser car le silencieux peut être chaud.

Soyez prudent lorsque vous travaillez près du silencieux.

2. Mettez le moteur en marche. Obturez la sortie normale du silencieux avec un bloc de bois ou une plaque de métal pour forcer les gaz d'échappement à sortir par l'orifice de nettoyage. Laissez la sortie bouchée jusqu'à ce que la calamine ne sorte plus de l'orifice.



Prudence



Ne restez pas devant l'orifice de nettoyage.

Portez toujours des lunettes de sécurité.

3. Arrêtez le moteur et remettez l'obturateur vissé en place.

Changement de l'huile hydraulique

Changez l'huile hydraulique toutes les 800 heures de fonctionnement dans des conditions normales d'utilisation. Si l'huile est contaminée, demandez à votre concessionnaire Toro de rincer le système. L'huile contaminée a un aspect laiteux ou noir comparé à de l'huile propre.

1. Arrêtez le moteur et soulevez le capot.
2. Desserrez la vanne de vidange au fond du réservoir hydraulique pour permettre à l'huile de s'écouler dans un grand bac de vidange. Refermez la vanne quand tout le liquide s'est écoulé.
3. Versez approximativement 30 l d'huile hydraulique dans le réservoir (Fig. 56) (voir Contrôle du liquide hydraulique, page 18).

Important N'utilisez que les huiles hydrauliques spécifiées, car tout autre liquide est susceptible d'endommager le système.



Figure 56

1. Réservoir hydraulique

4. Remettez le bouchon du réservoir. Mettez le moteur en marche et actionnez toutes les commandes hydrauliques pour que l'huile circule dans tout le circuit. Recherchez aussi les fuites éventuelles, puis arrêtez le moteur.
5. Vérifiez le niveau d'huile et faites l'appoint pour amener le niveau au repère du plein (FULL) sur la jauge. **Ne remplissez pas excessivement.**

Remplacement des filtres hydrauliques

Changez les 2 filtres hydrauliques après les 200 premières heures de fonctionnement, puis toutes les 800 heures dans des conditions normales d'utilisation.

Utilisez des filtres de rechange Toro (Réf. 94-2621 pour le côté gauche de la machine et 75-1310 pour le côté droit).

Important L'utilisation de tout autre filtre peut annuler la garantie de certaines pièces.

1. Placez la machine sur une surface plane et horizontale, abaissez les plateaux de coupe, arrêtez le moteur, serrez les freins de stationnement et enlevez la clé du commutateur d'allumage.
2. Nettoyez la zone autour de la surface de montage du filtre. Placez un bac de vidange sous le filtre et déposez le filtre (Fig. 57).



Figure 57

1. Filtre hydraulique (2)

3. Lubrifiez le joint du filtre de rechange et remplissez le filtre d'huile hydraulique.
4. Vérifiez la propreté de la surface de montage du filtre. Vissez le filtre jusqu'à ce que le joint touche la plaque de montage, puis serrez le filtre de 1/2 tour supplémentaire.
5. Mettez le moteur en marche et laissez-le tourner environ deux minutes pour purger l'air du circuit. Coupez le moteur et recherchez les fuites éventuelles.

Contrôle des flexibles et conduites hydrauliques

Vérifiez chaque jour que les conduites et flexibles hydrauliques ne présentent pas de fuites, ne sont pas pliés, usés, détériorés par les conditions atmosphériques ou les produits chimiques, et que les supports de montage et les raccords ne sont pas desserrés. Effectuez les réparations nécessaires avant d'utiliser la machine.



Attention



Le liquide hydraulique qui s'échappe sous pression peut traverser la peau et causer des blessures graves.

- Vérifiez l'état de tous les flexibles et conduites hydrauliques et le serrage de tous les raccords et branchements avant de mettre le circuit sous pression.
- N'approchez pas les mains ou autres parties du corps des fuites en trou d'épingle ou des gicleurs d'où sort le liquide sous haute pression.
- Utilisez un morceau de papier ou de carton pour détecter les fuites.
- Dépressurisez soigneusement le circuit hydraulique avant de travailler dessus.
- Consultez immédiatement un médecin si du liquide est injecté sous la peau.

Prises d'essai du système hydraulique

Les prises d'essai servent à contrôler la pression des circuits hydrauliques. Pour tout renseignement complémentaire, adressez-vous au concessionnaire Toro le plus proche.

La prise d'essai "A" (Fig. 58) se trouve sur le côté gauche de la machine et sert à mesurer la pression pendant le déplacement en marche avant.

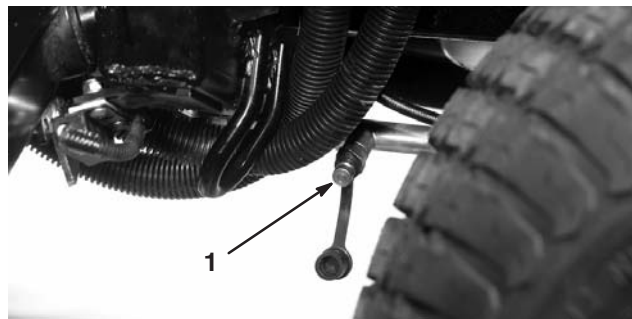

Figure 58

1. Prise d'essai "A"

La prise d'essai "B" (Fig. 59) se trouve sur le côté droit de la machine et sert à mesurer la pression pendant le déplacement en marche arrière.

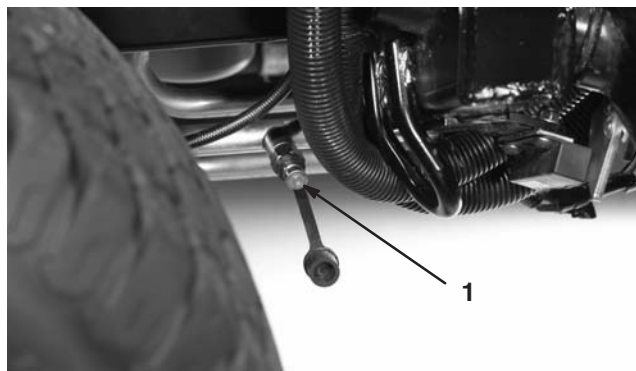

Figure 59

1. Prise d'essai "B"

La prise d'essai "C" (Fig. 60) se trouve sur le côté gauche de la machine et sert à mesurer la pression du plateau de coupe gauche.

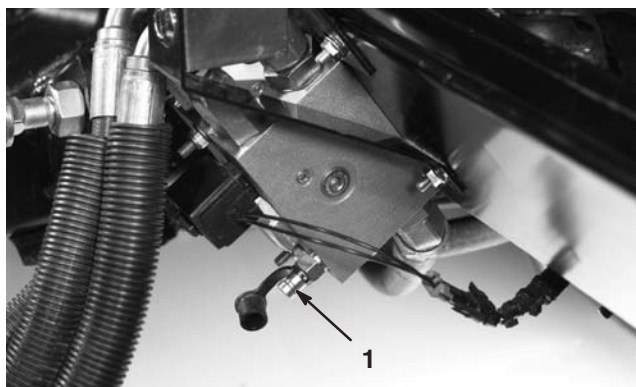

Figure 60

1. Prise d'essai "C"

La prise d'essai "D" (Fig. 61) se trouve sur le côté droit de la machine et sert à mesurer la pression du plateau de coupe droit.



Figure 61

1. Prise d'essai "D"

La prise d'essai "E" (Fig. 62) se trouve sous le radiateur et sert à mesurer la pression de la transmission à quatre roues motrices en marche arrière.

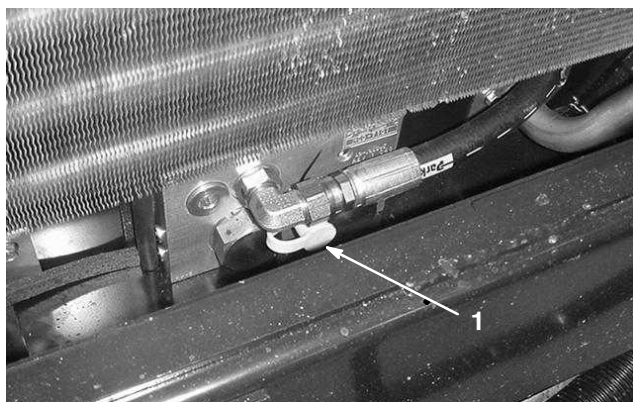

Figure 62

1. Prise d'essai "E"

La prise d'essai "F" (Fig. 63) se trouve sous le siège et sert à mesurer la pression du circuit de relevage.

La prise d'essai "G" (Fig. 63) se trouve sous le siège et sert à mesurer la pression du circuit de charge.

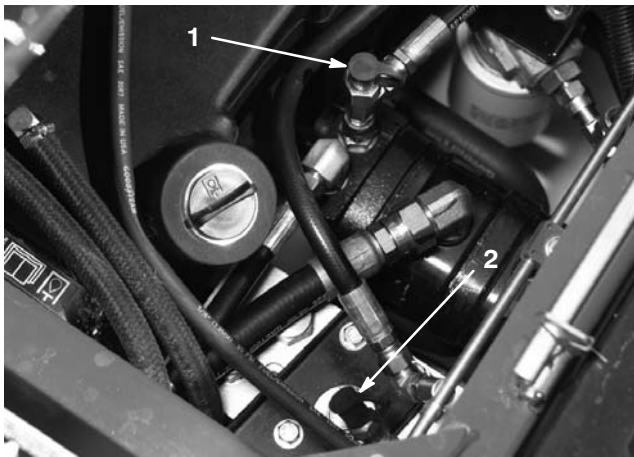

Figure 63

1. Prise d'essai "F" 2. Prise d'essai "G"

La prise d'essai "H" (Fig. 64) sert à mesurer la pression du circuit du plateau de coupe avant.

La prise d'essai "J" (Fig. 64) sert à mesurer la pression du circuit de direction.

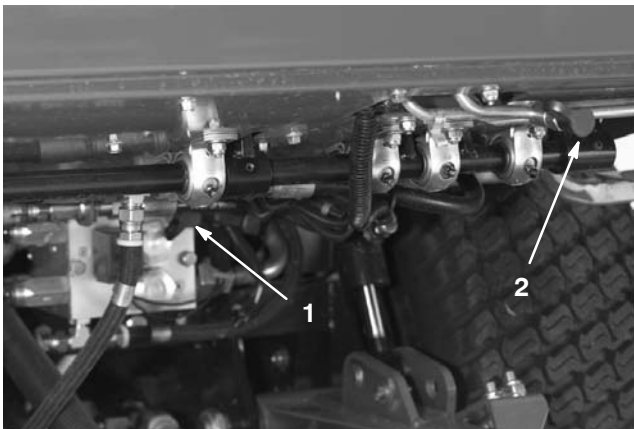

Figure 64

1. Prise d'essai "H" 2. Prise d'essai "J"

La prise d'essai d'équilibrage (Fig. 65) sert à régler la pression dans le circuit d'équilibrage. La pression d'équilibrage préconisée est de 3241 kPa (470 psi). Pour régler la pression d'équilibrage, tournez la vis de réglage (Fig. 65) dans le sens horaire pour augmenter la pression, ou dans le sens anti-horaire pour la réduire.

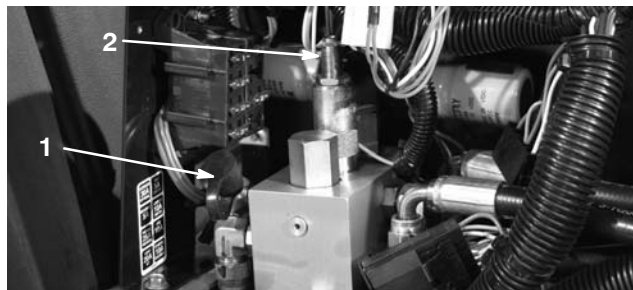

Figure 65

1. Prise d'essai d'équilibrage 2. Vis de réglage de l'équilibrage

Réglage du régulateur de débit des plateaux de coupe

Le régulateur de débit (Fig. 66) permet de régler la vitesse de descente des plateaux de coupe.

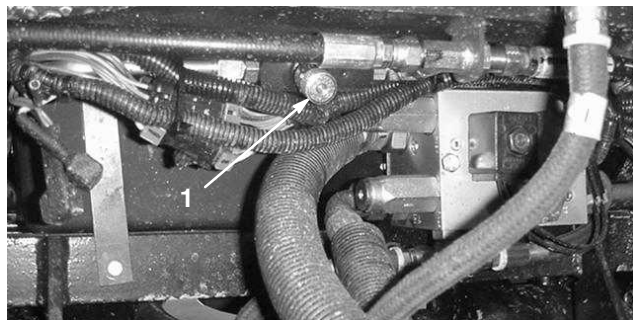

Figure 66

1. Régulateur de débit

Réglage de la timonerie de la pédale de déplacement

La pédale de déplacement doit arriver en bout de course au moment où elle rencontre la butée. Si ce n'est pas le cas, procédez comme suit :

1. Garez la machine sur une surface plane et horizontale, arrêtez le moteur et abaissez les plateaux de coupe au sol. Enlevez la clé de contact.
2. Contrôlez le réglage de la butée de la pédale de déplacement. Il doit exister un écart de 38 mm entre le haut du support et la haut de la butée (Fig. 67). Desserrez les écrous et réglez la distance selon les besoins.

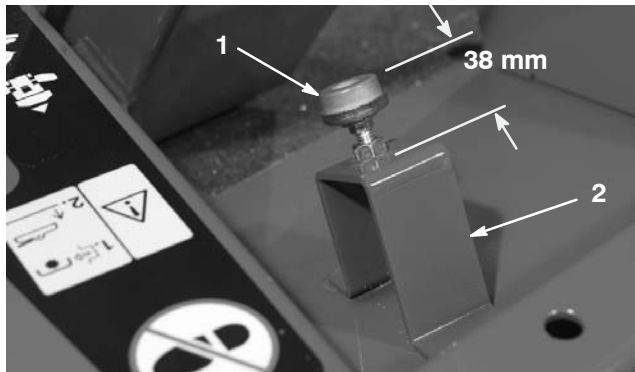

Figure 67

1. Butée de la pédale de déplacement
2. Support

3. Desserrez les écrous de blocage à l'extrémité de la barre et réglez la longueur de la barre de déplacement (Fig. 68) pour que la pédale touche la butée juste quand le levier de pompe arrive au bout de sa course. Resserrez les écrous de blocage.

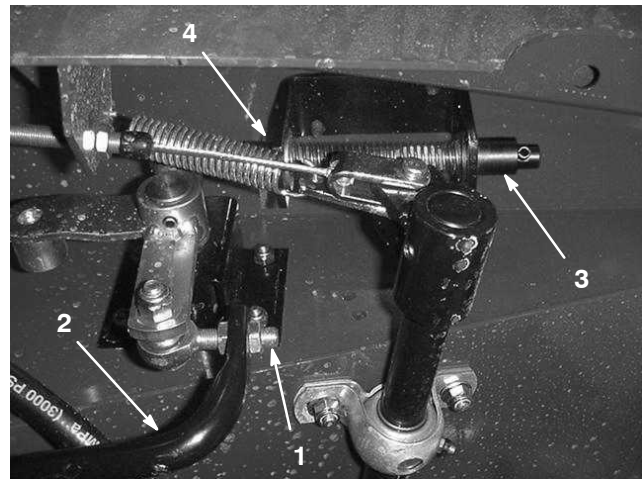

Figure 68

1. Extrémité de la barre
2. Barre de déplacement
3. Ensemble ressort de retour au point mort
4. Écrou de blocage

4. Tournez la clé de contact en position de marche sans mettre le moteur en marche. Desserrez l'écrou de blocage et réglez la longueur de l'axe de l'ensemble ressort de retour au point mort jusqu'à ce que l'alarme sonore se déclenche. Resserrez l'écrou de blocage.
5. Tournez la clé en position Contact coupé.

Réglage des freins de service

Réglez les freins de service si la garde aux pédales de frein est supérieure à 25 mm ou si les freins ne fonctionnent pas bien. La garde est la distance parcourue par la pédale de frein avant que le freinage soit ressenti.

1. Débloquez le verrou des pédales de frein pour les rendre indépendantes l'une de l'autre.
2. Pour réduire la garde aux pédales de frein, serrez les freins :
 - A. Desserrez l'écrou avant sur l'extrémité fileté du câble de frein.
 - B. Serrez l'écrou arrière pour déplacer le câble en arrière jusqu'à obtention d'une garde de 13 à 25 mm.
 - C. Resserrez les écrous avant une fois que les freins sont réglés correctement.

Changement de l'huile du train planétaire

Changez l'huile après les 200 premières heures de fonctionnement, puis toutes les 800 heures ou une fois par an, le premier des deux prévalant. Utilisez une huile pour engrenages de haute qualité SAE 85W-140.

1. Placez la machine sur une surface plane et horizontale et tournez la roue de sorte que le bouchon de contrôle/vidange se trouve à la position la plus basse (Fig. 69).



Figure 69

1. Bouchon de contrôle/vidange
-
2. Placez un bac de vidange sous le moyeu et enlevez le bouchon pour permettre à l'huile de s'écouler.
 3. Lorsque toute l'huile s'est écoulée, tournez la roue de manière que le bouchon se trouve à la position dix heures ou deux heures.
 4. Placez un bac de vidange sous le carter de frein de l'autre côté de la roue (Fig. 70).
 5. Enlevez le bouchon au bas du carter pour permettre à l'huile de s'écouler.
 6. Lorsque la vidange est terminée, remettez le bouchon en place.
 7. Versez environ 0,5 l d'huile pour engrenages SAE 85W-140 de haute qualité dans le trou de remplissage du train planétaire (position 10 ou 2 heures) jusqu'à ce que le niveau atteigne la base de l'orifice de contrôle du carter de frein. Remettez le bouchon.
 8. Répétez ces opérations pour le train planétaire opposé.

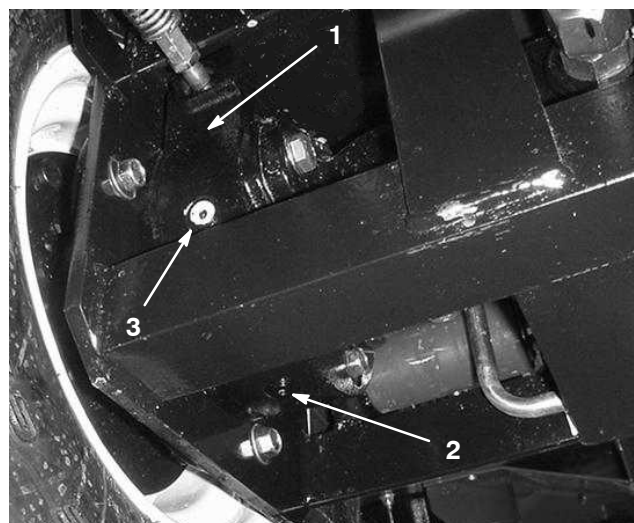

Figure 70

1. Carter de frein
2. Bouchon de vidange
3. Bouchon de contrôle

Changement du lubrifiant du pont arrière

Changez l'huile après les 200 premières heures de fonctionnement, puis toutes les 800 heures par la suite.

1. Placez la machine sur une surface plane et horizontale.
2. Nettoyez la surface autour des 3 bouchons de vidange, 1 à chaque extrémité et 1 au centre (Fig. 71).
3. Enlevez les bouchons de contrôle pour faciliter la vidange de l'huile.
4. Retirez les bouchons de vidange pour permettre à l'huile de s'écouler dans les bacs de vidange.

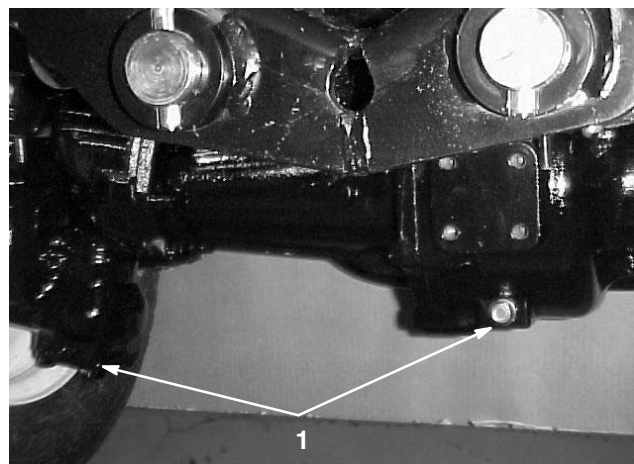

Figure 71

1. Emplacement des bouchons de vidange

- Nettoyez la surface autour du bouchon de vidange au bas du boîtier d'engrenages (Fig. 72).
- Enlevez le bouchon de vidange du boîtier pour permettre à l'huile de s'écouler dans le bac. Enlevez le bouchon de remplissage pour faciliter la vidange de l'huile.

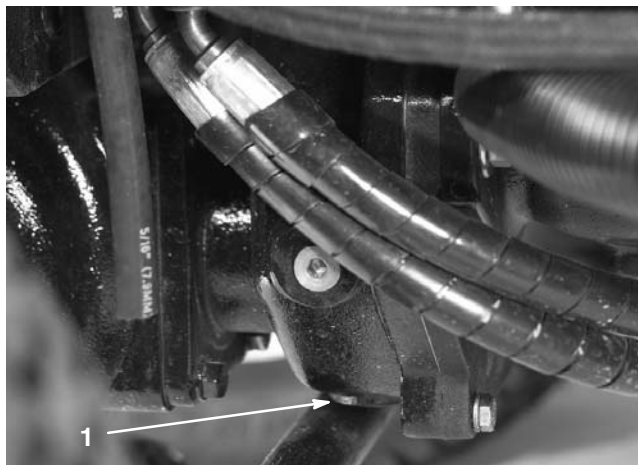

Figure 72

- Bouchon de vidange

- Ajoutez suffisamment d'huile pour amener le niveau à la base des orifices des bouchons de contrôle (voir Contrôle du lubrifiant du pont arrière, page 19 et Contrôle du lubrifiant du boîtier d'engrenages du pont arrière, page 20).
- Remettez les bouchons en place.

Contrôle du pincement des roues arrière

Contrôlez le pincement des roues arrière toutes les 800 heures de fonctionnement ou une fois par an.

- Mesurez l'entraxe (à hauteur d'essieu) à l'avant et à l'arrière des roues directrices. Le pincement à l'avant doit être inférieur de 6 mm au pincement à l'arrière.
- Pour régler le pincement, desserrez les fixations aux deux extrémités des biellettes.
- Tournez la biellette de façon à déplacer l'avant de la roue vers l'intérieur ou l'extérieur.
- Resserrez les fixations des biellettes quand le réglage correct est obtenu.

Activation, charge et branchement de la batterie

! **Attention** !

CALIFORNIE

Proposition 65 – Avertissement

Les bornes de la batterie et accessoires connexes contiennent du plomb et des composés de plomb. L'état de Californie considère ces substances chimiques comme susceptibles de provoquer des cancers et des troubles de la reproduction. Lavez-vous les mains après avoir manipulé la batterie.

Remarque : Si la batterie n'est pas déjà remplie d'électrolyte ou activée, procurez-vous de l'électrolyte de densité 1,260 en vrac auprès d'un détaillant spécialisé et versez-la dans la batterie.

- Soulevez le siège et bloquez-le en position avec la béquille.
- Retirez le couvercle de la batterie (Fig. 73).



Figure 73

- Couvercle de la batterie

3. Enlevez les bouchons de remplissage de la batterie (Fig. 74) et versez de l'électrolyte, avec précaution, dans chaque élément jusqu'au-dessus des plaques.

Danger

L'électrolyte contient de l'acide sulfurique, un poison mortel capable de causer de graves brûlures.

- Ne buvez jamais l'électrolyte et évitez tout contact avec les yeux, la peau ou les vêtements. Portez des lunettes de protection et des gants en caoutchouc.
- Faites le plein d'électrolyte à proximité d'une arrivée d'eau propre, de manière à pouvoir rincer abondamment la peau en cas d'accident.



Figure 74

1. Batterie

4. Remettez les bouchons en place et raccordez un chargeur de 3 à 4 A aux bornes de la batterie. Chargez la batterie au régime de 3 à 4 ampères durant 4 à 8 heures.

Attention

En se chargeant, la batterie produit des gaz susceptibles d'exploser.

Ne fumez jamais et gardez la batterie éloignée des flammes et sources d'étincelles.

5. Une fois la batterie chargée, débranchez le chargeur du secteur et des bornes de la batterie.

6. Enlevez les bouchons de remplissage. Versez lentement de l'électrolyte dans chaque élément jusqu'à l'anneau de remplissage. Remettez les bouchons de remplissage.

Important Ne remplissez pas la batterie excessivement. L'électrolyte risquerait de déborder sur d'autres parties de la machine et de provoquer une grave corrosion et de gros dégâts.

7. Raccordez le câble positif (rouge) de la batterie à la borne positive (+) et le câble négatif (noir) à la borne négative (-) et fixez-les en place à l'aide des vis et des écrous. Assurez-vous que le collier du câble positif (+) est bien engagé sur la borne de la batterie et que le câble est disposé tout près de la batterie. Le câble ne doit pas toucher le couvercle de la batterie. Placez le capuchon protecteur sur la borne positive pour éviter les risques de courts-circuits.

Attention

Les bornes de la batterie ou les outils en métal sont susceptibles de causer des courts-circuits au contact des pièces métalliques de la machine et de produire des étincelles. Les étincelles risquent de provoquer l'explosion des gaz de la batterie et de vous blesser.

- Lors du retrait ou de la mise en place de la batterie, évitez que les bornes touchent les parties métalliques de la machine.
- Évitez de créer des courts-circuits entre les bornes de la batterie et les parties métalliques de la machine avec des outils en métal.

Attention

S'ils sont mal acheminés, les câbles de la batterie risquent de provoquer des étincelles et de subir des dégâts ou d'endommager la machine. Les étincelles risquent de provoquer l'explosion des gaz de la batterie et de vous blesser.

- Débranchez toujours le câble négatif (noir) de la batterie avant le câble positif (rouge).
- Connectez toujours le câble positif (rouge) de la batterie avant le câble négatif (noir).

8. Pour prévenir la corrosion, enduisez les bornes de la batterie de graisse Grafo 112X (Skin-Over) (Réf. Toro 505-47), de vaseline ou de graisse légère. Placez ensuite le capuchon de caoutchouc sur la borne positive.

9. Reposez le couvercle de la batterie.

Entretien de la batterie

Le type de batterie est le groupe 24.

Important Avant d'effectuer des soudures sur la machine, débranchez la cosse de l'alternateur pour éviter d'endommager le circuit électrique.

Remarque : Vérifiez l'état de la batterie une fois par semaine ou toutes les 50 heures de fonctionnement. Les bornes et le boîtier doivent être propres, car une batterie encrassée se décharge lentement. Pour nettoyer la batterie, lavez le boîtier avec un mélange d'eau et de bicarbonate de soude, puis rincez-le à l'eau claire. Pour prévenir la corrosion, enduisez les bornes de la batterie et les connecteurs des câbles de graisse Grafo 112X (Skin-Over) (Réf. Toro 505-47) ou de vaseline.

Fusibles

Le système électrique est protégé par 5 fusibles situés en dessous du panneau de commande (Fig. 75 et 76).

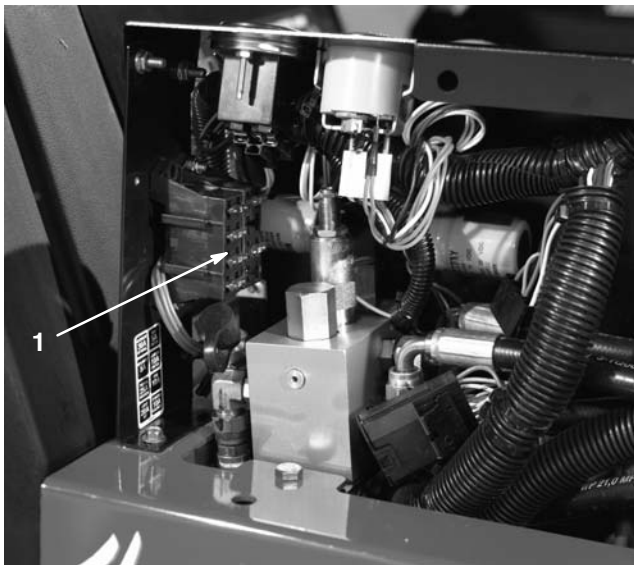

Figure 75

1. Fusibles

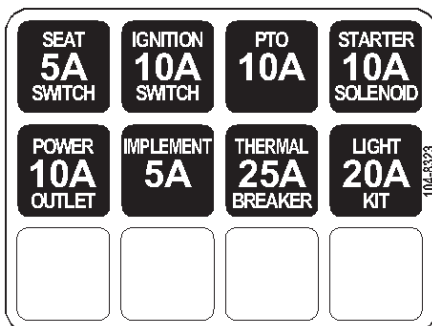

Figure 76

Réglage du verrou de transport

Si le verrou de transport (Fig. 77) a besoin d'être ajusté, procédez comme suit :

1. Soulevez complètement le plateau de coupe avant pour le décoller du sol, serrez le frein de stationnement et arrêtez le moteur. Enlevez la clé de contact.
2. Desserrez les écrous à collerette que fixent le pivot de bras au châssis du groupe de déplacement.
3. Rentrez ou sortez le pivot de bras jusqu'à ce que le patin en caoutchouc de la vis de réglage soit centré sous le verrou du plateau de coupe. Serrez les écrous à collerette.

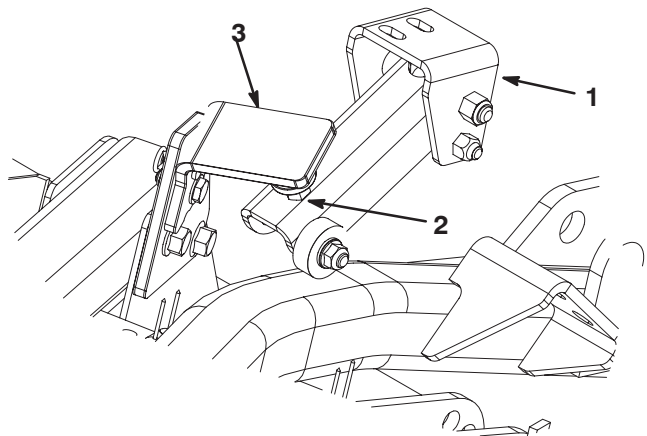

Figure 77

1. Pivot de bras de verrou
2. Vis de réglage
3. Verrou de plateau

4. Le patin en caoutchouc de la vis de réglage (Fig. 78) et le verrou de plateau doivent être espacés de 3 mm. Si un réglage est nécessaire, desserrez l'écrou de la vis de réglage, tournez la vis jusqu'à obtention du jeu voulu et resserrez l'écrou.

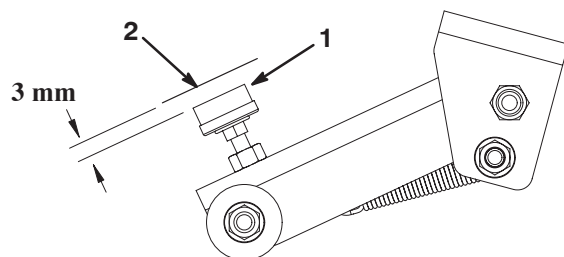

Figure 78

1. Vis de réglage
2. Verrou de plateau

Pivoter (incliner) le plateau de coupe avant à la verticale

Remarque : Bien que cela ne soit pas nécessaire pour l'entretien courant, il est possible de faire pivoter (incliner) le plateau de coupe avant pour le redresser complètement (Fig. 79). Pour ce faire :



Figure 79

1. Soulevez légèrement le plateau de coupe avant pour le décoller du sol, serrez le frein de stationnement et arrêtez le moteur. Enlevez la clé de contact.
2. Retirez la goupille fendue et l'axe de chape qui fixent le verrou de transport à la plaque de verrou (Fig. 80). Faites pivoter le verrou vers l'arrière du plateau.

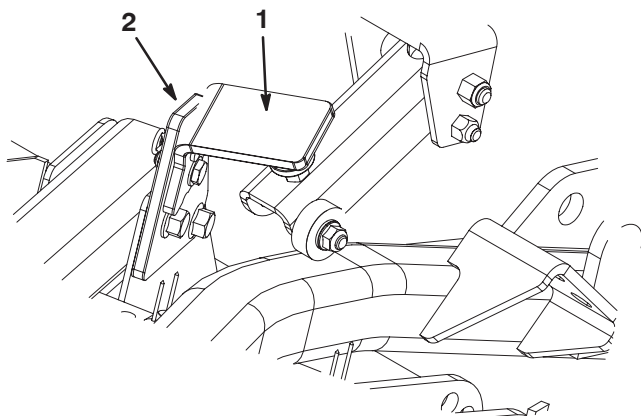

Figure 80

1. Verrou de transport
2. Plaque de verrou

3. Enlevez la goupille fendue et l'axe de chape qui fixent les chaînes de hauteur de coupe à l'arrière du plateau.
4. Mettez le moteur en marche et élevez lentement le plateau de coupe avant, puis arrêtez le moteur. Enlevez la clé de contact.
5. Soulevez le plateau à la position verticale en le tenant par l'avant.
6. Tout en maintenant le plateau à la verticale, placez l'extrémité du câble sur l'axe du bras de relevage et fixez-le en position à l'aide de la goupille fendue (Fig. 81).

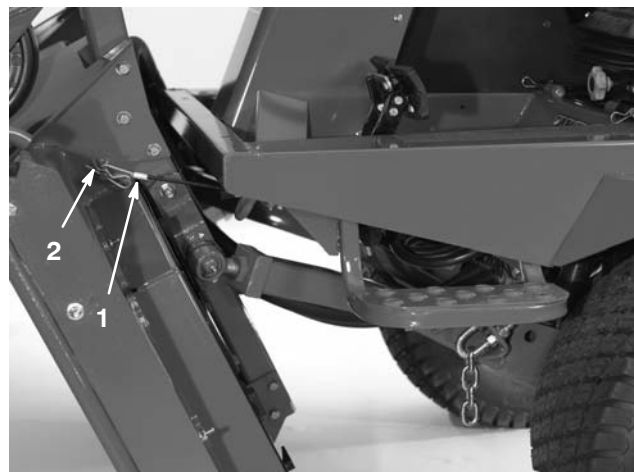

Figure 81

1. Câble
2. Axe

Pivoter le plateau de coupe avant vers le bas

1. Avec l'aide d'une autre personne, maintenez le plateau redressé, enlevez la goupille fendue qui fixe l'extrémité du câble et dégagez le câble de l'axe.
2. Faites pivoter (inclinez) le plateau de coupe vers le bas.
3. Rangez le câble sous la plate-forme de conduite.
4. Prenez place sur le siège, mettez le moteur en marche et abaissez le plateau de coupe jusqu'à ce qu'il soit juste au-dessus du sol.
5. Fixez les chaînes de hauteur de coupe à l'arrière du plateau.
6. Faites pivoter le verrou de transport vers le haut pour le remettre en place et fixez-le avec l'axe de chape et la goupille fendue.

Tension des courroies d'entraînement des plateaux de coupe

Contrôlez l'état et la tension des courroies d'entraînement des plateaux de coupe après les 8 premières heures de fonctionnement, puis toutes les 50 heures.

La courroie est correctement tendue quand il faut exercer une force de 200 N (courroie déjà utilisée) ou de 400 N (courroie neuve) sur la poulie de tension (Fig. 82) pour la poser sur la courroie.

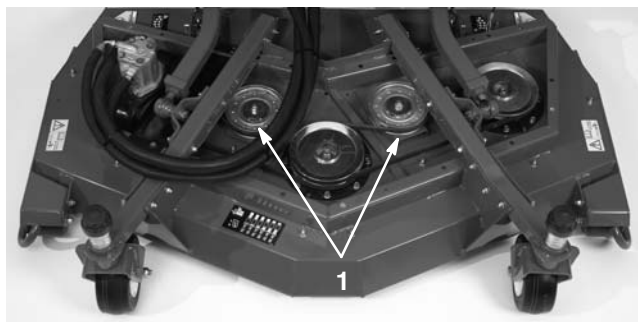

Figure 82

1. Poulies de tension

Réglage de l'inclinaison des lames

Mesure de l'inclinaison des lames

L'inclinaison des lames de coupe est représentée par la différence qui existe entre la hauteur de coupe à l'avant et à l'arrière du plan de la lame. Toro préconise d'utiliser une inclinaison de 6 mm, ce qui signifie que l'arrière de la lame est plus élevé que l'avant de 6 mm.

1. Placez la machine sur une surface plane et horizontale.
2. Sélectionnez la hauteur de coupe voulue.
3. Tournez une lame pour qu'elle pointe vers l'avant.
4. À l'aide d'une courte règle, mesurez l'écartement entre le sol et la pointe à l'avant de la lame. Tournez ensuite la lame à 180° pour que la pointe se trouve à l'arrière et mesurez l'écartement entre le sol et la pointe de la lame.
5. L'inclinaison est égale à la différence entre les valeurs mesurées à l'avant et à l'arrière.

Réglage du plateau de coupe avant

1. Desserrez les écrous de blocage en haut ou en bas de l'étrier fileté de la chaîne de hauteur de coupe (Fig. 83).
2. Modifiez le réglage de l'autre jeu d'écrous pour élever ou abaisser l'arrière du plateau et obtenir l'inclinaison voulue.
3. Resserrez les écrous de blocage.

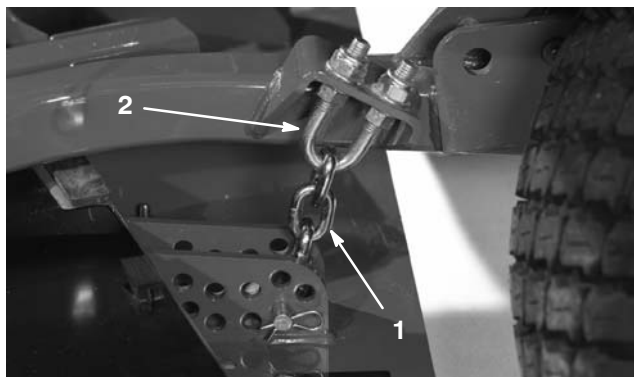

Figure 83

1. Chaîne de hauteur de coupe
2. Étrier fileté

Réglage des plateaux de coupe latéraux

1. Enlevez le chapeau de tension de l'axe de pivot et sortez l'axe du bras pivotant (Fig. 84). Repositionnez les cales pour élever ou abaisser la roue pivotante, selon les besoins, et obtenir la bonne inclinaison.
2. Installez le chapeau de tension.

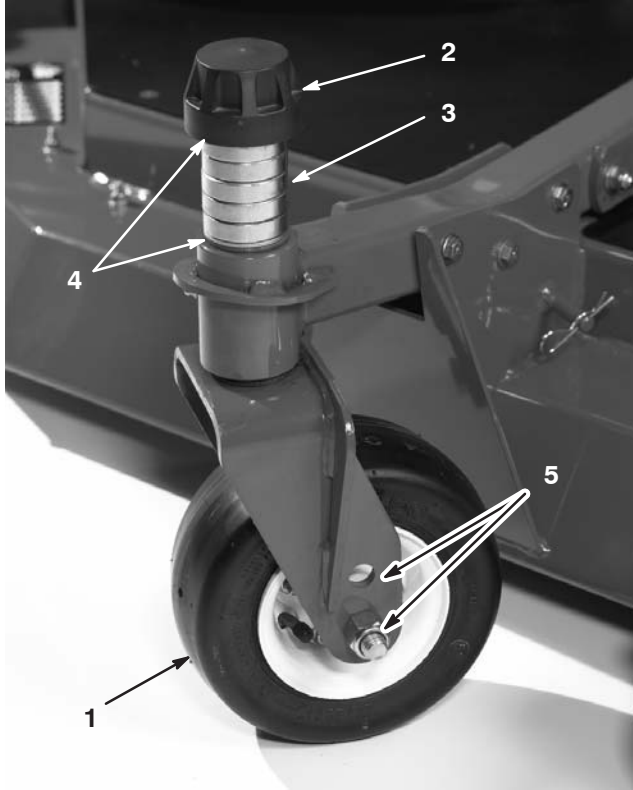

Figure 84

- | | |
|-----------------------|---------------------------|
| 1. Roue pivotante | 4. Cales |
| 2. Chapeau de tension | 5. Trous de montage d'axe |
| 3. Entretoises | |

Entretien des bagues des bras pivotants

Les bras pivotants sont munis de bagues enfoncées à la presse en haut et en bas du tube. Les bagues s'usent après de nombreuses heures d'utilisation. Pour vérifier l'état des bagues, bougez la chape de la roue longitudinalement et latéralement. Si la chape bouge à l'intérieur des bagues, cela signifie que les bagues sont usées et doivent être remplacées.

1. Relevez le plateau de coupe pour décoller les roues du sol. Placez des chandelles sous le plateau pour l'empêcher de retomber accidentellement.
2. Retirez le chapeau de tension, la ou les entretoises et la rondelle de butée situés en haut de l'axe de pivot.
3. Sortez l'axe de pivot du tube de montage, mais laissez la rondelle de butée et la ou les entretoises au bas de l'axe.
4. Insérez un chasse-goupille dans le haut ou le bas du tube de montage et chassez la bague hors du tube (Fig. 85). Chassez ensuite l'autre bague. Nettoyez l'intérieur des tubes de montage.

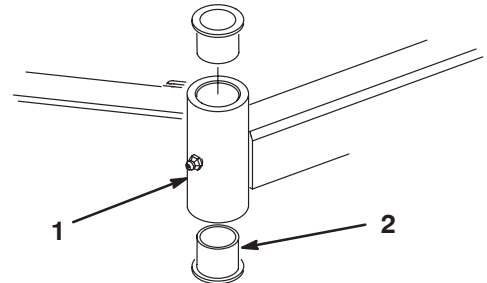

Figure 85

- | | |
|--------------------------|-----------|
| 1. Tube du bras pivotant | 2. Bagues |
|--------------------------|-----------|

5. Graissez l'intérieur et l'extérieur des nouvelles bagues. À l'aide d'un marteau et d'une plaque plate, enfoncez les bagues dans le tube de montage.
6. Examinez l'état de l'axe de pivot et remplacez-le s'il est usé.
7. Insérez l'axe de pivot dans les bagues et le tube de montage. Glissez la rondelle de butée et la ou les entretoises sur l'axe. Remplacez le chapeau de tension sur l'axe de pivot pour maintenir les pièces en position.

Entretien des roues pivotantes et des roulements

1. Retirez le contre-écrou de la vis de fixation de l'ensemble roue pivotante entre la chape (Fig. 86) ou le bras pivotant (Fig. 87). Maintenez la roue pivotante et enlevez la vis de la chape ou du bras pivotant.

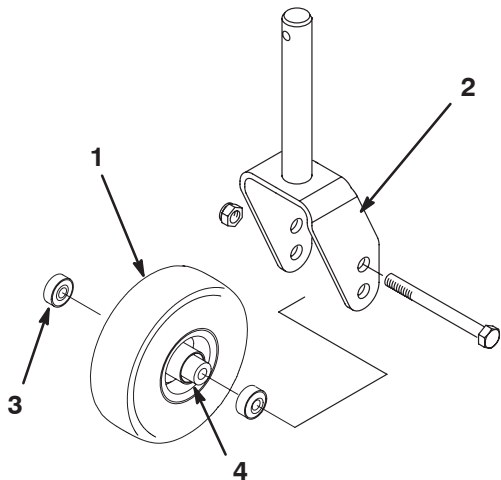

Figure 86

- | | |
|----------------------------|--|
| 1. Roue pivotante | 4. Douille d'écartement des roulements |
| 2. Chape de roue pivotante | |
| 3. Roulement (2) | |

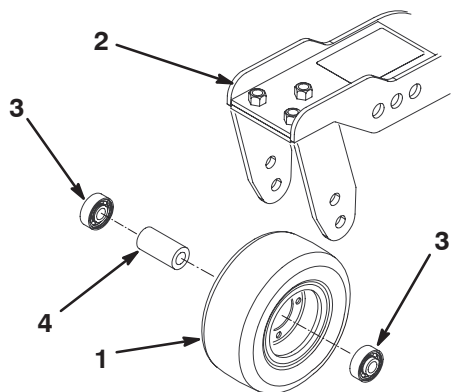

Figure 87

- | | |
|-------------------|--|
| 1. Roue pivotante | 4. Douille d'écartement des roulements |
| 2. Bras pivotant | |
| 3. Roulement (2) | |

2. Enlevez le roulement du moyeu de la roue et laissez tomber la douille d'écartement à l'extérieur (Fig. 86 et 87). Déposez le roulement de l'autre côté du moyeu.

3. Vérifiez l'usure des roulements, de la douille d'écartement et de l'intérieur du moyeu, et remplacez les pièces défectueuses.
4. Pour assembler la roue pivotante, enfoncez le roulement dans le moyeu. Lors de la pose, appuyez sur la bague extérieure des roulements.
5. Glissez la douille d'écartement dans le moyeu. Insérez l'autre roulement dans le côté ouvert du moyeu pour bloquer la douille d'écartement à l'intérieur.
6. Installez l'ensemble roue pivotante entre la chape et fixez le tout en place à l'aide de la vis d'assemblage et du contre-écrou.

Détection des lames faussées

1. Placez la machine sur une surface plane et horizontale. Relevez le plateau de coupe, serrez le frein de stationnement, placez la pédale de déplacement au point mort, placez le levier de PDF en position de débrayage, arrêtez le moteur et retirez la clé du commutateur d'allumage. Calez le plateau de coupe pour l'empêcher de retomber accidentellement.
2. Tournez la lame pour la diriger dans le sens longitudinal (Fig. 88). Mesurez et notez la distance entre l'intérieur du plateau de coupe et le tranchant à l'avant de la lame. Notez cette valeur.



Figure 88

3. Tournez la lame à 180° et mesurez l'écart entre le plateau de coupe et le tranchant de la lame au même endroit qu'au point 2. Les mesures obtenues aux points 2 et 3 ne doivent pas différer de plus de 3 mm. Si la différence est supérieure à 3 mm, la lame est faussée et vous devez la changer (voir Dépose et pose des lames de coupe, page 57).

Dépose et pose des lames de coupe

Remplacez la lame si elle heurte un obstacle, si elle est déséquilibrée ou faussée. Pour garantir le meilleur rendement et le maximum de sécurité, utilisez toujours des lames Toro d'origine. Les lames d'autres constructeurs peuvent être dangereuses.

1. Relevez le plateau de coupe au maximum, serrez le frein de stationnement, arrêtez le moteur et retirez la clé du commutateur d'allumage. Calez le plateau de coupe pour l'empêcher de retomber accidentellement.
2. Tenez la lame à son extrémité avec un chiffon ou un gant épais. Enlevez le boulon, la coupelle de protection et la lame de l'axe de pivot (Fig. 89).

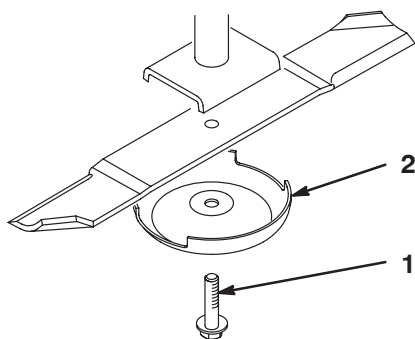

Figure 89

1. Boulon de lame 2. Coupelle de protection

3. Montez la lame, la coupelle de protection et le boulon de lame. Serrez le boulon de la lame entre 115 et 149 Nm.

Important Pour obtenir une coupe correcte, la partie incurvée de la lame doit être dirigée vers l'intérieur du plateau de coupe.

Contrôle et affûtage des lames de coupe



Danger



Une lame usée ou endommagée risque de se briser et de projeter le morceau cassé vers l'utilisateur ou les personnes à proximité, pouvant ainsi causer des blessures graves, voire mortelles. N'essayez jamais de réparer une lame endommagée car vous risquez de contrevenir aux normes de sécurité du produit.

- Inspectez la lame régulièrement.
- N'essayez jamais de redresser une lame faussée ou de souder une lame brisée ou fendue.
- Remplacez les lames usées ou endommagées.

Deux parties bien précises doivent être examinées lors du contrôle et de l'entretien de la lame : la partie incurvée, à l'opposé du tranchant, et le tranchant. Ces deux parties contribuent à assurer la qualité de la coupe. La partie incurvée est importante, car elle redresse l'herbe et permet d'obtenir une coupe nette. Toutefois, elle a tendance à s'user progressivement au cours de l'utilisation normale. L'usure de la partie incurvée réduit la qualité de la coupe, bien que les tranchants de la lame restent vifs. Le tranchant de la lame doit être bien aiguisé pour couper l'herbe nettement, sans l'arracher. Si la lame est émoussée, l'herbe coupée a tendance à brunir et à être déchiquetée sur les bords. Aiguiser les tranchants pour remédier à cela.

1. Placez la machine sur une surface plane et horizontale. Relevez le plateau de coupe, serrez le frein de stationnement, placez la pédale de déplacement au point mort, placez le levier de PDF en position de débrayage, arrêtez le moteur et retirez la clé du commutateur d'allumage.
2. Examinez attentivement les tranchants de la lame, particulièrement au point de rencontre des parties plane et incurvée (Fig. 90-A). Le sable et les matières abrasives peuvent éroder le métal à cet endroit, c'est pourquoi il est important de contrôler l'état de la lame avant d'utiliser la tondeuse. Remplacez la lame si elle est usée (Fig. 90-B).

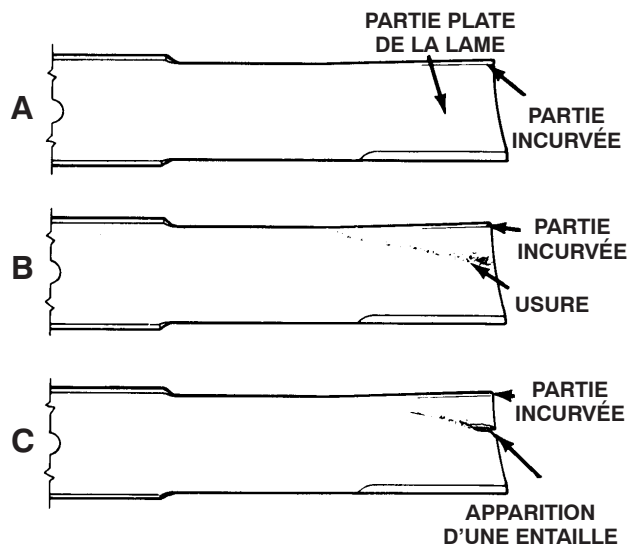

Figure 90

3. Examinez les tranchants de toutes les lames et aiguissez-les s'ils sont émoussés ou ébréchés. N'aiguissez que le haut du tranchant et conservez l'angle de coupe d'origine pour obtenir une coupe nette (Fig. 91). Limez la même quantité de métal sur chacun des deux tranchants pour ne pas déséquilibrer la lame.

! **Danger** !

Si la lame est trop usée, une entaille se forme entre la partie incurvée et la partie plate (Fig. 90-C). La lame risque alors de se briser et un morceau peut être projeté du dessous de la machine, risquant ainsi de vous blesser gravement, vous ou une personne à proximité.

- **Inspectez la lame régulièrement.**
- **N'essayez jamais de redresser une lame faussée ou de souder une lame brisée ou fendue.**
- **Remplacez les lames usées ou endommagées.**

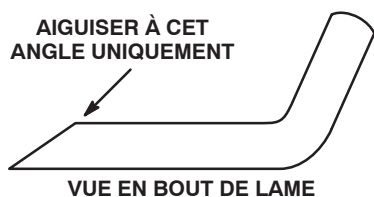

Figure 91

Remarque : Déposez les lames et affûtez-les avec une meule. Une fois affûtée, reposez la lame ainsi que la coupelle de protection et le boulon de fixation (voir Dépose et pose des lames de coupe, page 57).

Correction du déséquilibre des lames de coupe

Si les lames sont déséquilibrées sur un seul plateau de coupe, des traînées seront visibles sur l'herbe après le passage de la machine. Pour corriger ce problème, vérifiez que les lames sont toutes parfaitement droites et qu'elles coupent toutes sur le même plan.

1. Trouvez une surface plane et horizontale en vous aidant d'un niveau à bulle de 1 mètre de long.
 2. Relevez le plateau de coupe au maximum (voir Réglage de la hauteur de coupe, page 21).
 3. Abaissez le plateau de coupe sur une surface plane. Déposez les couvercles en haut du plateau de coupe.
 4. Desserrez l'écrou à collerette de fixation de la poulie de tension pour détendre la courroie.
 5. Tournez les lames dans le sens longitudinal. Mesurez et notez la distance entre le sol et la pointe avant du tranchant. Notez cette valeur. Tournez ensuite la même lame à 180° et mesurez de nouveau. Les deux mesures ne doivent pas différer de plus de 3 mm. Si la différence est supérieure à 3 mm, remplacez la lame car elle est faussée. Mesurez bien toutes les lames de cette façon.
 6. Comparez les mesures obtenues pour les lames extérieures et la lame centrale. La lame centrale ne doit pas être plus de 10 mm plus basse que les lames extérieures. Si elle l'est, passez au point 7 et ajoutez des cales entre le logement de pivot et le bas du plateau de coupe.
 7. Enlevez les vis, les rondelles plates, les rondelles-freins et les écrous de l'axe extérieur, à l'endroit où les cales doivent être ajoutées. Pour élever ou abaisser la lame, ajoutez une cale (Réf. 3256-24) entre le logement du pivot et le bas du plateau de coupe. Continuez à vérifier l'alignement des lames et à ajouter des cales jusqu'à ce que les pointes des lames soient bien équilibrées.
- Important** N'utilisez pas plus de trois cales à la fois dans un même trou. Utilisez un nombre décroissant de cales dans les trous adjacents si plusieurs cales sont ajoutées dans un même trou.
8. Réglez de nouveau la poulie de tension, puis reposez les couvercles de courroies.

Remplacement de la courroie de transmission

La courroie d'entraînement des lames, qui est tendue par la poulie de tension fixe, est très durable. Elle commence toutefois à s'user après de longues heures d'utilisation. La courroie peut montrer les signes d'usure suivants : grincement pendant la rotation, glissement des lames pendant la coupe, bords effilochés, traces de brûlures et fissures. Remplacez la courroie quand elle présente ce genre de problèmes.

1. Abaissez le plateau de coupe sur le sol. Déposez les couvercles de courroie en haut du plateau de coupe et mettez-les de côté.
2. Desserrez l'écrou qui fixe la poulie de tension au plateau de coupe (Fig. 82). Éloignez la poulie de la courroie pour détendre cette dernière.
3. Enlevez les boulons qui fixent le moteur hydraulique au plateau de coupe (Fig. 92). Soulevez le moteur et placez-le sur le dessus du plateau de coupe.

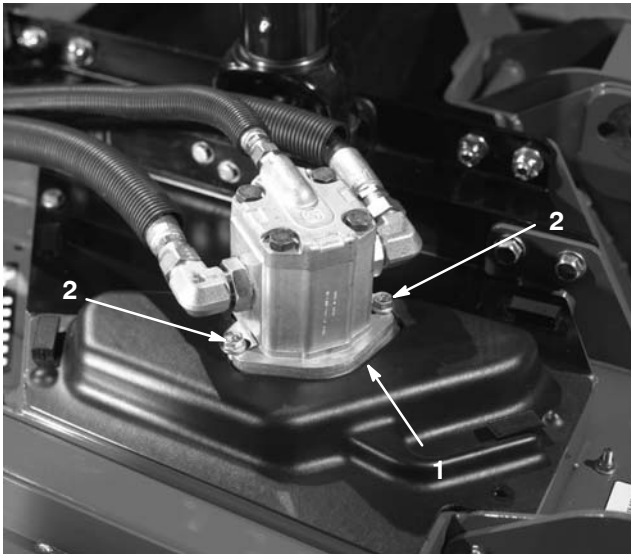
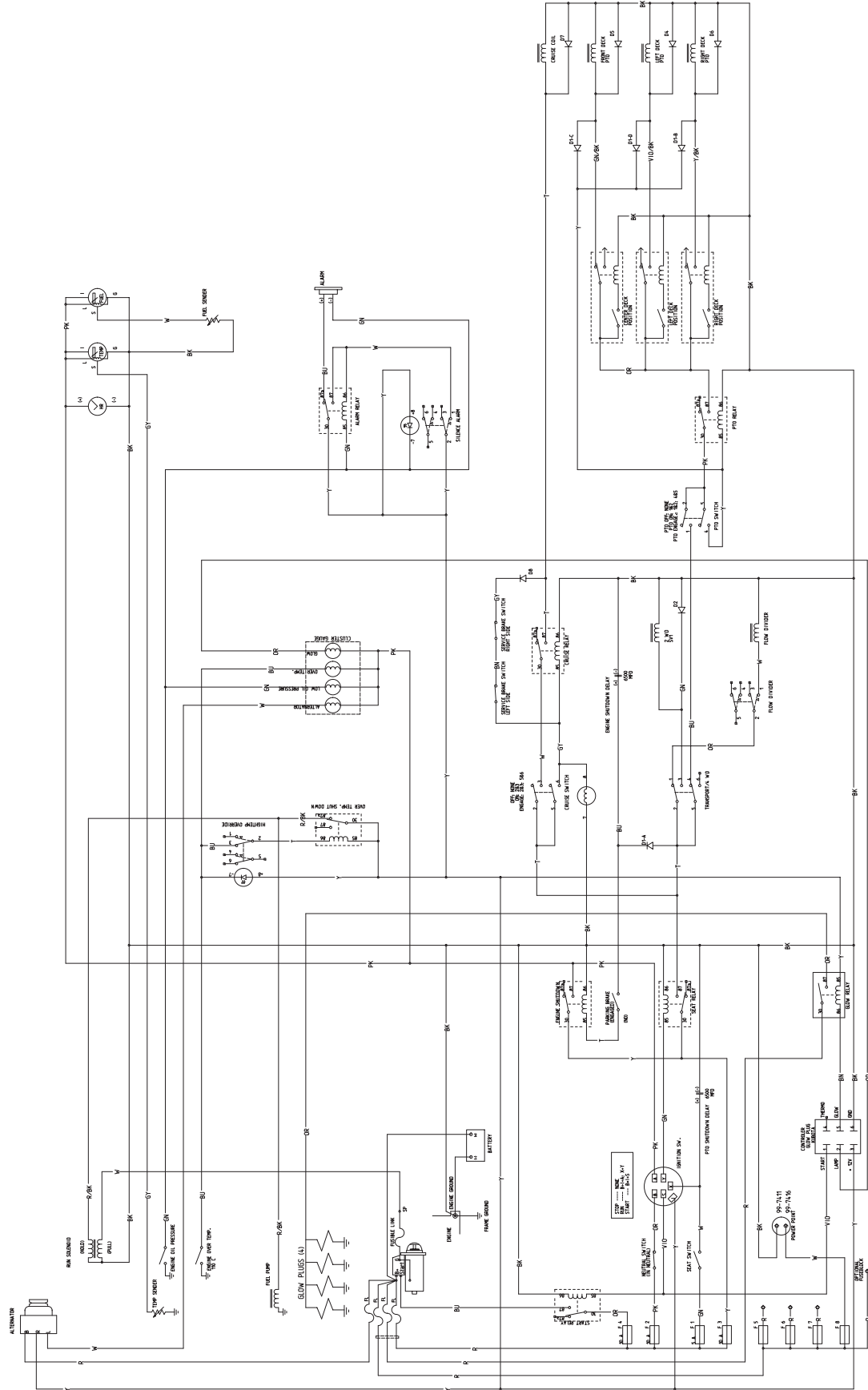

Figure 92

1. Moteur hydraulique
2. Boulons de montage

4. Enlevez la courroie usagée des poulies d'axe et de la poulie de tension.
5. Installez la courroie neuve autour des poulies d'axe et de la poulie de tension.
6. Reposez le moteur hydraulique après avoir installé la courroie autour des poulies. Montez le moteur sur le plateau de coupe à l'aide des boulons retirés en 3.
7. En exerçant une force d'environ 400 N pour une courroie déjà utilisée, ou de 200 N pour une courroie neuve, glissez la poulie de tension contre la courroie.
8. Maintenez la poulie en position et serrez l'écrou.
9. Reposez le couvercle de la courroie.

Schéma électrique



Préparation au remisage saisonnier

Groupe de déplacement

1. Nettoyez soigneusement le groupe de déplacement, les plateaux de coupe et le moteur.
2. Contrôlez la pression des pneus (voir Contrôle de la pression des pneus, page 20).
3. Vérifiez le serrage de toutes les fixations et resserrez-les au besoin.
4. Lubrifiez tous les graisseurs et points de pivot. Essuyez tout excès de lubrifiant.
5. Poncez légèrement et retouchez les peintures rayées, écaillées ou rouillées. Réparez les déformations de la carrosserie.
6. Procédez à l'entretien de la batterie et des câbles, comme suit :
 - A. Débranchez les câbles des bornes de la batterie.
 - B. Nettoyez les connexions des câbles et les bornes de la batterie avec une brosse métallique et un mélange de bicarbonate de soude.
 - C. Pour prévenir la corrosion, enduisez les bornes de la batterie et les connecteurs des câbles de graisse Grafo 112X (Skin-Over) (Réf. Toro 505-47) ou de vaseline.
 - D. Rechargez lentement la batterie tous les deux mois pendant 24 heures pour prévenir la sulfatation.

Moteur

1. Vidangez le carter moteur et remettez le bouchon de vidange.
2. Déposez le filtre à huile et mettez-le au rebut. Posez un filtre neuf.
3. Faites le plein du carter moteur avec 7,6 l d'huile moteur SAE 10W-30 CD, CE, CF, CF-4 ou CG-4.
4. Mettez le moteur en marche et faites-le tourner au ralenti pendant deux minutes.
5. Arrêtez le moteur.
6. Rincez le réservoir de carburant avec du gazole propre et frais.
7. Rebranchez tous les raccords du circuit d'alimentation.
8. Effectuez un nettoyage et un entretien minutieux de l'ensemble filtre à air.
9. Bouchez l'entrée et l'orifice de sortie du filtre à air avec du ruban imperméable.
10. Vérifiez la protection antigél et ajoutez un mélange 50/50 d'eau et d'antigel à l'éthylène-glycol en fonction de la température minimale anticipée dans la région.

