



# **Recycler ProLine 21-pulgadas<sup>®</sup>**

## **Cortacésped Dirigido**

**Modelo N° 22168 – 250000001 y superiores**

**Manual del operador**



## Warning



### CALIFORNIA

#### Advertencia de la Propuesta 65

Los gases de escape de este producto contienen productos químicos que el Estado de California sabe que causan cáncer, defectos congénitos u otros peligros para la reproducción.

**Important** Este motor no está equipado con un silenciador con parachispas. Es una infracción de la legislación de California (California Public Resource Code Section 4442) el utilizar o hacer funcionar este motor en cualquier terreno de bosque, monte o terreno cubierto de hierba. Otros estados o zonas federales pueden tener una legislación similar.

Este sistema de encendido por chispa cumple la norma canadiense ICES-002.

El Manual del propietario del motor adjunto ofrece información sobre las normas de la U.S. Environmental Protection Agency (EPA) y de la California Emission Control Regulation sobre sistemas de emisiones, mantenimiento y garantía.

Guarde este Manual del propietario del motor junto a su máquina. Si este Manual del propietario del motor llega a dañarse o volverse ilegible, sustitúyalo inmediatamente. Puede solicitarse un manual nuevo al fabricante del motor.

## Contenido

	Page
Introducción .....	3
Seguridad .....	3
Prácticas de operación segura .....	4
Seguridad para cortacéspedes Toro .....	5
Pegatinas de seguridad e instrucciones .....	6
Ensamblaje .....	7
Piezas sueltas .....	7
Instalación del manillar .....	8
Instalación del tapón del conducto de descarga ...	8
Antes del uso .....	9
Llenado del cárter de aceite .....	9
Llenado del depósito de combustible .....	9
Revisión del calendario de mantenimiento .....	10

	Page
Operación .....	11
Controles .....	11
Cómo arrancar el motor .....	11
Cómo parar el motor .....	11
Uso de la transmisión autopropulsada .....	11
Uso del tapón del conducto de descarga .....	12
Comprobación del freno/embrague de la cuchilla .....	12
Ajuste de la altura de corte .....	14
Uso de la bolsa de recortes .....	15
Consejos de operación .....	16
Mantenimiento .....	18
Calendario recomendado de mantenimiento ....	18
Verificación del nivel de aceite del motor .....	20
Comprobación del freno/embrague de la cuchilla .....	20
Limpieza de los bajos de la carcasa .....	20
Limpieza del conducto de descarga y del tapón ...	21
Mantenimiento del limpiador de aire .....	21
Mantenimiento de la cuchilla .....	22
Limpieza del protector del freno/embrague de la cuchilla .....	23
Limpieza de la zona de debajo de la cubierta de la correa .....	24
Lubricación de los brazos de giro .....	24
Ajuste de la transmisión autopropulsada .....	24
Cómo cambiar el aceite del motor .....	25
Mantenimiento de la bujía .....	25
Lubricación de la caja de engranajes .....	26
Ajuste del cable del freno de la cuchilla .....	26
Mantenimiento de las ruedas .....	26
Almacenamiento .....	27
Preparación del sistema de combustible .....	27
Preparación del motor .....	28
Información general .....	28
Después del almacenamiento .....	28
Accesorios .....	28
Solución de Problemas .....	29
La Garantía Toro de Cobertura Total .....	32

# Introducción

Lea este manual detenidamente para aprender a utilizar y mantener correctamente su producto. La información de este manual puede ayudarle a usted y a otros a evitar lesiones personales y daños al producto. Aunque Toro diseña y fabrica productos seguros, usted es responsable de utilizar el producto correctamente y con seguridad.

Usted puede ponerse en contacto directamente con Toro en [www.Toro.com](http://www.Toro.com) si desea información sobre productos y accesorios, o si necesita localizar un distribuidor o registrar su producto.

Cuando necesite asistencia técnica, piezas genuinas Toro o información adicional, póngase en contacto con un Distribuidor de Servicio Autorizado o con Asistencia al Cliente Toro, y tenga a mano los números de modelo y serie de su producto. La Figura 1 ilustra la ubicación de los números de modelo y serie en el producto.



Figura 1

1. Ubicación de los números de modelo y de serie

Anote a continuación los números de modelo y de serie de su producto:

Nº de modelo _____
Nº de serie _____

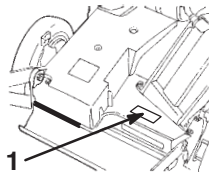
Este manual identifica peligros potenciales y contiene mensajes de seguridad especiales que le ayudan a usted y a otras personas a evitar lesiones personales, e incluso la muerte. Las palabras utilizadas para indicar estos mensajes e identificar el nivel de riesgo son **Peligro**, **Advertencia** y **Cuidado**. No obstante, sin importar el nivel de riesgo, sea extremadamente cuidadoso.

**Peligro** señala un peligro extremo que **causará** lesiones graves o la muerte si no se siguen las precauciones recomendadas.



**Advertencia** señala un peligro extremo que **puede** causar lesiones graves o la muerte si no se siguen las precauciones recomendadas.

**Cuidado** señala un peligro que puede causar lesiones menores o moderadas si no se siguen las precauciones recomendadas.

Este manual utiliza dos palabras más para resaltar información. **Important** resalta información especial sobre aspectos de la mecánica, y **Note** enfatiza información general que merece una atención especial.

## Seguridad

Este cortacésped cumple o supera los requisitos de seguridad de cuchillas CPSC para cortacéspedes giratorios dirigidos y las especificaciones B71.4 del Instituto Norteamericano de Estándares Nacionales en vigor en el momento de fabricación.

	<b>Warning</b>	
<p>Los gases de escape del motor contienen monóxido de carbono, que es un veneno inodoro que puede matarle.</p> <p>No haga funcionar el motor dentro de un edificio o en un lugar cerrado.</p>		

Para garantizar la máxima seguridad y el mejor rendimiento, y para adquirir conocimientos sobre el producto, es imprescindible que usted y cualquier otra persona que opere el cortacésped lea y comprenda el contenido de este manual antes de poner en marcha el motor.

 Éste es el símbolo de alerta de seguridad. Se utiliza para advertirle sobre potenciales riesgos de lesiones personales. Siga siempre todos los mensajes de seguridad con el fin de evitar posibles lesiones o la muerte.

El uso o mantenimiento incorrectos de este cortacésped pueden causar lesiones o la muerte. Para reducir esta posibilidad, cumpla las siguientes instrucciones de seguridad.

# Prácticas de operación segura

Las siguientes instrucciones proceden de la norma ANSI/OPEI B71.4–1999.

## Formación

- Lea el Manual del operador y otros materiales de formación. Si el o los operadores o mecánicos no saben leer el español, es responsabilidad del propietario explicarles este material.
- Familiarícese con la operación segura del equipo, los controles del operador y las señales de seguridad.
- Todos los operadores y mecánicos deben recibir una formación adecuada. El propietario es responsable de proporcionar formación a los usuarios.
- No deje nunca que el equipo sea utilizado o reparado por niños o por personas que no hayan recibido la formación adecuada al respecto. La normativa local puede imponer límites sobre la edad del operador.
- El propietario/usuario puede prevenir, y es responsable de, los accidentes o lesiones sufridos por él mismo, o por otras personas o bienes.

## Preparación

- Utilice solamente los accesorios y aperos homologados por el fabricante.
- Lleve ropa adecuada, incluyendo casco, gafas de seguridad y protección auricular. El pelo largo, las prendas sueltas o las joyas pueden enredarse en piezas en movimiento.
- Inspeccione el área donde se va a utilizar el equipo y retire todos los objetos, como por ejemplo piedras, juguetes y alambres, que puedan ser arrojados por la máquina.
- Extreme las precauciones cuando maneje gasolina y otros combustibles. Son inflamables y sus vapores son explosivos.
  - Utilice solamente un recipiente homologado.
  - No retire nunca el tapón de combustible ni añada combustible con el motor en marcha. Deje que se enfríe el motor antes de repostar combustible. No fume.
  - No añada ni drene nunca el combustible dentro de un edificio.
- Compruebe que los controles de presencia del operador, los interruptores de seguridad y los protectores de seguridad están colocados y que funcionan correctamente. No opere la máquina si no funcionan correctamente.

## Operación

- No haga funcionar nunca el motor en un lugar cerrado.
- Utilice el equipo únicamente con buena luz, alejándose de agujeros y peligros ocultos.
- Arranque el motor únicamente desde el puesto del operador.
- Sepa siempre dónde pisa, especialmente cuando vaya hacia atrás. Camine, no corra. Nunca utilice la máquina sobre hierba mojada. Podría resbalarse.
- Aminoré la velocidad en las pendientes. Asegúrese de recorrer las pendientes de través. Las condiciones del césped pueden afectar a la estabilidad de la máquina. Tenga cuidado al operar cerca de terraplenes.
- No cambie los ajustes del regulador del motor ni haga funcionar el motor a una velocidad excesiva.
- Antes de abandonar el puesto del operador por cualquier razón, incluyendo vaciar el recogehierbas o desatascar el conducto, pare la máquina en un lugar llano y pare el motor.
- Pare el equipo e inspeccione la cuchilla después de golpear cualquier objeto o si se produce una vibración anormal. Haga las reparaciones necesarias antes de volver a operar la máquina.
- Mantenga las manos y los pies alejados de las unidades de corte.
- Mire hacia atrás y hacia abajo antes de poner marcha atrás para asegurarse de que el camino está despejado.
- Mantenga alejadas a otras personas y animales.
- Vaya más despacio y tenga cuidado al cruzar calles y aceras.
- Pare la cuchilla si no está segando.
- Sepa el sentido de descarga del cortacésped y no oriente la descarga hacia nadie.
- No opere el cortacésped bajo la influencia de drogas o alcohol.
- Tenga cuidado al acercarse a esquinas ciegas, arbustos, árboles u otros objetos que puedan dificultar la visión.
- No haga funcionar el cortacésped sin tener colocado el recogehierbas o el protector.

## Mantenimiento y almacenamiento

- Para el motor y desconecte el cable de la bujía. Espere a que se detenga todo movimiento antes de ajustar, limpiar o reparar.
- Limpie la hierba y los residuos de la unidad de corte, la transmisión, el silenciador y el motor para prevenir incendios. Limpie cualquier aceite o combustible derramado.
- Espere a que se enfríe el motor antes de guardar el cortacésped, y no lo guarde cerca de una llama.
- Cierre el combustible antes de almacenar o transportar el cortacésped. No almacene el combustible cerca de una llama, ni lo drene dentro de un edificio.
- No permita jamás que la máquina sea revisada o reparada por personal no debidamente formado.
- Retire el cable de la bujía antes de efectuar reparación alguna.
- Tenga cuidado al revisar la cuchilla. Envuelva la cuchilla o lleve guantes, y extreme las precauciones al realizar tareas de mantenimiento en la misma. Únicamente debe cambiar la cuchilla. Nunca la enderece ni la suelde.
- Mantenga las manos y los pies alejados de las piezas en movimiento. Si es posible, no haga ajustes mientras el motor está funcionando.
- Mantenga todas las piezas en buenas condiciones de funcionamiento, y todos los herrajes bien apretados. Sustituya cualquier pegatina desgastada o deteriorada.

## Seguridad para cortacéspedes Toro

La siguiente lista contiene información específica sobre seguridad para productos Toro u otra información sobre seguridad que usted debe saber que no está incluida en la norma ANSI/OPEI .

Este producto es capaz de amputar manos y pies y de lanzar objetos al aire. Siga siempre todas las instrucciones de seguridad con el fin de evitar lesiones corporales graves e incluso la muerte.

Utilice este producto únicamente para cortar y picar hierba, o, cuando está equipado con una bolsa de recortes, para recoger la hierba cortada.

- Pare el cortacésped si alguien entra en la zona.
- No haga funcionar el cortacésped sin tener colocado el recogehierbas o el protector.
- No toque el cortacésped ni ninguna pieza que pueda estar caliente debido a la operación. Deje que se enfríe el cortacésped antes de realizar cualquier operación de mantenimiento, ajuste o revisión.

# Pegatinas de seguridad e instrucciones



Las pegatinas de seguridad e instrucciones están a la vista del operador y están ubicadas cerca de cualquier zona de peligro potencial. Sustituya cualquier pegatina que esté dañada o que falte.



43-8480



92-1779

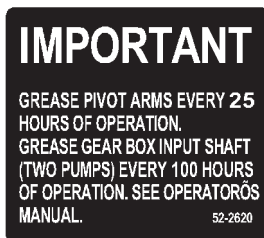

52-2620



94-9418



68-7410



98-4387

1. Advertencia – lleve protección auditiva.



74-1970

1. Velocidades de transmisión      2. Punto muerto



104-8582

# Ensamblaje

**Note:** Los lados derecho e izquierdo de la máquina se determinan desde la posición normal del operador.

## Piezas sueltas

DESCRIPCIÓN	CANT.	USO
Manillar	1	Instalación del manillar
Pernos, 5/16-18 x 1-1/4 pulgada	2	
Pernos, 5/16-18 x 1-1/2 pulgada	2	
Perno	1	
Arandelas	4	
Contratuercas	2	
Contratuercas con inserto fino de nylon	2	
Varilla de soporte de la bolsa	1	
Chapa de alineación de la bolsa	1	
Contratuercas de caperuza	3	
Sujetacables	1	

## Instalación del manillar

1. Fije el manillar al exterior de la carcasa del cortacésped (usando el taladro inferior) con dos pernos de 5/16–18 x 1–1/4 pulgada, arandelas, y contratuercas con inserto fino de nylon (Fig. 2).

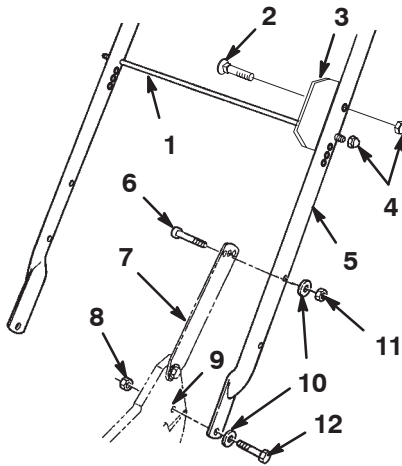

m-3850

**Figura 2**

- |                                       |   |
|---------------------------------------|---|
| 1. Varilla de soporte de la bolsa     | 7. Soporte del manillar (2)                   |
| 2. Perno                              | 8. Contratuerca con inserto fino de nylon (2) |
| 3. Chapa de alineación de la bolsa    | 9. Taladro inferior de la carcasa             |
| 4. Contratuercas de caperuza (3)      | 10. Arandela (4)                              |
| 5. Manillar                           | 11. Contratuerca (2)                          |
| 6. Perno, 5/16–18 x 1-1/4 pulgada (2) | 12. Perno, 5/16–18 x 1-1/2 pulgada (2)        |

2. Fije los soportes del manillar al manillar con dos pernos de 5/16–18 x 1-1/2 pulgada, arandelas, y contratuercas con inserto fino de nylon (Fig. 2).

**Note:** Usted puede ajustar la altura del manillar para trabajar cómodamente. Colóquese detrás del manillar para determinar la altura adecuada. Para ajustar la altura del manillar, coloque los pernos y contratuercas que fijan los soportes del manillar al manillar en los otros taladros de montaje de los soportes del manillar.

3. Deslice la varilla de soporte de la bolsa a través de la chapa de alineación de la bolsa, y por los taladros de montaje que están en segunda posición contando desde arriba del manillar, y fije cada extremo con una contratuerca de caperuza (Fig. 2).
4. Instale el perno a través de la chapa de alineación de la bolsa y el taladro superior del lado izquierdo del manillar, y fíjelo con una contratuerca de caperuza (Fig. 2).
5. Utilice un sujetacables para fijar los cables de control al manillar izquierdo debajo de la varilla de soporte de la bolsa.

## Instalación del tapón del conducto de descarga

1. Abra la puerta de descarga tirando del tirador hacia adelante y desplazándola hacia atrás (Fig. 3). Sujete el tirador de la puerta para evitar que el muelle cierre la puerta mientras inserta el tapón.

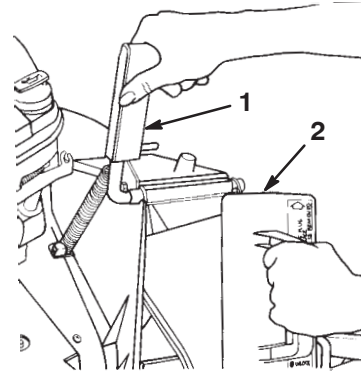

m-262

**Figura 3**

- |                                     |   |
|-------------------------------------|---|
| 1. Tirador de la puerta de descarga | 2. Tapón girado en el sentido de las agujas del reloj |
|-------------------------------------|---|

2. Puesto que el tapón es algo más ancho que la abertura del conducto de descarga, gire el tapón ligeramente en el sentido de las agujas del reloj al insertarlo (Fig. 3).

**Note:** Asegúrese de que la flecha de la pegatina del tapón señale hacia arriba.

3. Inserte el tapón hasta el fondo, hasta que el clip en la parte inferior del tapón se enganche, fijando el tapón firmemente en el conducto de descarga (Fig. 4).

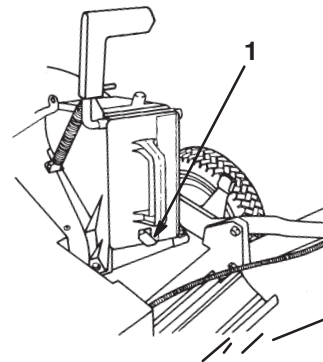

m-275

**Figura 4**

- |         |
|---------|
| 1. Clip |
|---------|

4. Suelte el tirador de la puerta de descarga para bloquear la parte superior del tapón.

# Antes del uso

## Llenado del cárter de aceite

El cárter tiene capacidad para 0,65 litros de aceite. Utilice solamente aceite detergente SAE 10W-30 de alta calidad que tenga la clasificación de servicio SH, SJ o equivalente del American Petroleum Institute (API).

Antes de cada uso, compruebe que el nivel de aceite está entre las marcas inferior y superior de la varilla (Fig. 5).



Figura 5

1. Varilla
2. Marca superior
3. Marca inferior

**Note:** Si el cárter está vacío, vierta aproximadamente tres cuartas partes de la capacidad total de aceite en el cárter, luego siga el procedimiento de esta sección.

Para añadir aceite:

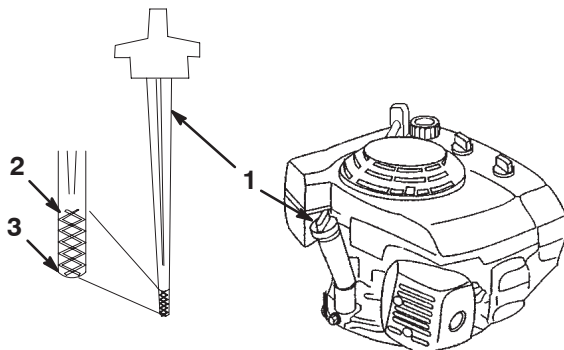
1. Ponga el cortacésped en una superficie plana.
2. Limpie alrededor de la varilla (Fig. 5).
3. Retire la varilla girando el tapón en el sentido contrario a las agujas del reloj y tirando del mismo.
4. Limpie la varilla con un paño limpio.
5. Inserte la varilla en el cuello de llenado (pero **no gire el tapón en el sentido de las agujas del reloj para fijarlo**) y luego retírela.
6. Observe en la varilla el nivel de aceite (Fig. 5).
7. Si el nivel de aceite está por debajo de la marca inferior de la varilla, retire la varilla y vierta **lentamente** sólo la cantidad de aceite suficiente para que el nivel llegue a la marca superior de la varilla (Fig. 5).

**Important** No llene excesivamente el cárter de aceite ya que se dañaría el motor al ponerse en marcha. Drene el exceso de aceite hasta que no sobrepase la marca superior de la varilla.

8. Inserte la varilla en el cuello de llenado y enrosque el tapón en el sentido de las agujas del reloj hasta que quede apretado.

## Llenado del depósito de combustible

Para obtener los mejores resultados, utilice solamente gasolina nueva y limpia, sin plomo de 87 o más octanos. Para asegurarse de que la gasolina está fresca, compre solamente la cantidad que prevé utilizar en 30 días. El uso de gasolina sin plomo reduce los depósitos en la cámara de combustión y alarga la vida del motor. Se puede utilizar gasolina con plomo si la gasolina sin plomo no estuviera disponible.

**Important** No añada aceite a la gasolina.

**Important** No use nunca metanol, gasolina que contenga metanol, gasohol con más del 10% de etanol, gasolina super o gasolina blanca. Estos combustibles pueden dañar el sistema de combustible.

**Important** No use gasolina de más de 30 días de antigüedad.



**Danger**



En ciertas condiciones la gasolina es extremadamente inflamable y altamente explosiva. Un incendio o una explosión provocados por la gasolina puede causarle quemaduras a usted y a otras personas así como daños materiales.

- Llene el depósito de combustible en el exterior, en una zona abierta y con el motor frío. Limpie la gasolina derramada.
- No llene completamente el depósito de combustible. Añada gasolina al depósito de combustible hasta que el nivel esté entre 6 y 13 mm (1/4 y 1/2 pulg.) por debajo del extremo inferior del cuello de llenado. Este espacio vacío en el depósito permitirá la dilatación de la gasolina.
- No fume nunca mientras maneja la gasolina y manténgase alejado de llamas desnudas o de lugares donde una chispa pudiera inflamar los vapores de gasolina.
- Almacene la gasolina en un recipiente homologado y manténgala fuera del alcance de los niños.
- Nunca adquiera un suministro de gasolina para más de 30 días.



## Danger



Al repostar, bajo ciertas condiciones puede acumularse una carga estática, que encenderá la gasolina. Un incendio o una explosión provocados por la gasolina puede causarle quemaduras a usted y a otras personas así como daños materiales.

- Coloque siempre los recipientes de gasolina en el suelo y lejos del vehículo antes de repostar.
- No llene los recipientes de gasolina dentro de un vehículo, camión o remolque ya que las alfombras o los revestimientos de plástico del interior de los remolques podrían aislar el recipiente y retrasar la pérdida de la carga estática.
- Cuando sea posible, retire el equipo a repostar del camión o remolque y reposte con las ruedas sobre el suelo.
- Si esto no es posible, reposte el equipo sobre el camión o remolque desde un recipiente portátil, en vez de usar un surtidor de gasolina.
- Si es imprescindible el uso de un surtidor, mantenga la boquilla en contacto con el borde del depósito de combustible o la abertura del recipiente en todo momento hasta que termine de repostar.

Utilice un estabilizador/acondicionador de combustible regularmente durante la operación y el almacenamiento. Un estabilizador/acondicionador limpia el motor durante la operación, e impide la formación de depósitos pegajosos en el motor durante periodos de almacenamiento.

**Important** No utilice aditivos de combustible salvo un estabilizador/acondicionador de combustible. No use estabilizadores a base de alcohol, tales como etanol, metanol o isopropanol.

1. Limpie alrededor del tapón de combustible (Fig. 6).



Figura 6

- |                                      |  |
|--------------------------------------|--|
| 1. Tapón del depósito de combustible | 4. Bujía                                       |
| 2. Arrancador                        | 5. Tubo de llenado y vaciado/varilla de aceite |
| 3. Limpiador de aire                 | 6. Silenciador                                 |

2. Retire el tapón del depósito de combustible.

3. Llene el depósito con gasolina sin plomo hasta que el nivel esté entre 6 mm y 13 mm (1/4 y 1/2 pulg.) por debajo de la parte superior del depósito. **No deje que la gasolina llegue al cuello de llenado.**

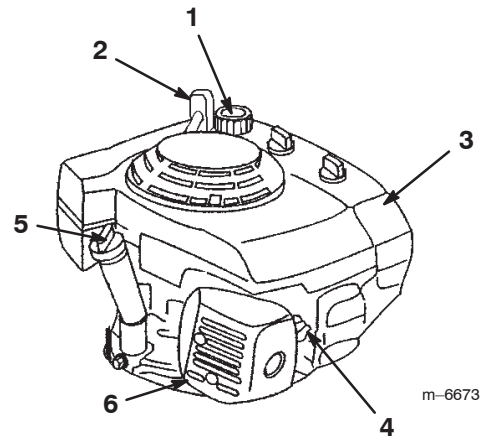
**Note:** La capacidad del depósito de combustible es de 2,0 l.

4. Coloque el tapón del depósito de combustible y limpie cualquier gasolina derramada.

## Revisión del calendario de mantenimiento

Revise el Calendario Recomendado de Mantenimiento en la página 18. Es posible que tenga que realizar uno o más procedimientos adicionales antes, o poco después, de empezar a utilizar el cortacésped.

# Operación

**Note:** Los lados derecho e izquierdo de la máquina se determinan desde la posición normal del operador.

Cada vez que vaya a segar, asegúrese de que la transmisión autopropulsada y la barra de control funcionan correctamente. Cuando usted suelte la barra de control, el motor y la cuchilla deben detenerse en 3 segundos o menos. Si no, póngase en contacto con el Servicio Técnico Autorizado.

**Caution**

Esta máquina produce niveles sonoros que superan los 85 dBA en el oído del operador, y pueden causar pérdidas auditivas con periodos extendidos de exposición.

Lleve protección auricular mientras opera esta máquina.

## Controles

La barra de control, el control del acelerador y el arrancador están en la parte superior del manillar, según muestra la Figura 7.

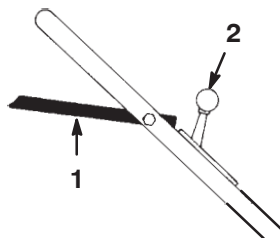

222

Figura 7

1. Barra de control                      2. Acelerador

## Cómo arrancar el motor

1. Conecte el cable de la bujía (Fig. 6).
2. Abra la válvula de combustible moviendo la palanca a la derecha (Fig. 8).



Figura 8

1. Válvula de combustible

3. Mueva el control del acelerador a la posición **Estárter** (Fig. 7).

**Note:** No utilice el estárter si el motor está caliente.

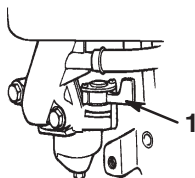
4. Sujete la barra de control contra el manillar (Fig. 7).
5. Tire del arrancador (Fig. 7) suavemente hasta que note resistencia, luego tire con fuerza. Deje que la cuerda vuelva lentamente al manillar.
6. Cuando el motor arranque, mueva el control del acelerador a la posición **Rápido**, y ajuste el control de velocidad sobre el terreno según desee.

**Note:** Si el motor no arranca después de tres intentos, repita los pasos 4 a 6.

## Cómo parar el motor

Suelte la barra de control. Deben pararse tanto el motor como la cuchilla en 3 segundos o menos. Si no, póngase en contacto con el Servicio Técnico Autorizado.

**Note:** Cierre la válvula de combustible moviendo la palanca a la **izquierda** a menos que vaya a volver a arrancar el motor en breve.

## Uso de la transmisión autopropulsada

El cortacésped tiene tres velocidades sobre el terreno. **1** es velocidad lenta, **2** es velocidad media, y **3** es velocidad rápida. El control de velocidad sobre el terreno está ubicado en la parte trasera de la cubierta de la correa (Fig. 9).

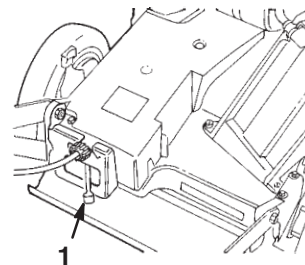

224

Figura 9

1. Control de velocidad sobre el terreno

1. Mueva el control de velocidad sobre el terreno a la posición **N** (**Punto Muerto**).
2. Arranque el motor.

3. Apriete la barra de control contra el manillar hasta la posición **Run/Drive** (Fig. 10).

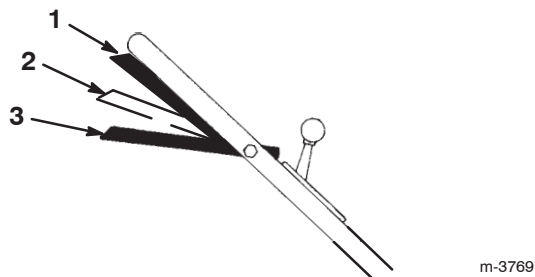

**Figura 10**

1. Posición **Run/Drive** (marcha)
2. Posición **Run/Shift** (cambio)
3. Posición **Stop**

**Note:** No cambie de velocidad con la barra de control contra el manillar en posición **Run/Drive**; esto podría dañar la transmisión. Mueva la barra de control a la posición **Run/Shift** (Fig. 10) para cambiar la velocidad sobre el terreno.

**Note:** Usted puede variar la velocidad sobre el terreno aumentando o reduciendo la distancia entre la barra de control y el manillar. Baje la barra de control para reducir la velocidad sobre el terreno para girar, o si el cortacésped se mueve demasiado rápido para usted. Si usted baja la barra demasiado, la autopropulsión del cortacésped se detiene. Apriete la barra de control más cerca del manillar para aumentar la velocidad sobre el terreno. Cuando usted sujeta la barra de control contra el manillar, el cortacésped se mueve a la velocidad máxima sobre el terreno. Mueva el control de velocidad sobre el terreno a la posición **Punto Muerto** para utilizar el cortacésped para perfilar y siempre que lo deje desatendido.

## Uso del tapón del conducto de descarga

1. Pare el motor y espere a que se detengan todas las piezas en movimiento.
2. Inserte el tapón del conducto de descarga; consulte Instalación del tapón del conducto de descarga, en la página 8.
3. Para retirar el tapón, mueva el tirador de la puerta de descarga hacia atrás y levante el clip de la parte inferior del tapón. Cuando se desbloquee el tapón, sáquelo del conducto de descarga.

**Note:** Cuando la hierba es espesa y frondosa, los recortes pueden acumularse en y alrededor del tapón del conducto de descarga. Esto puede hacer que sea difícil retirar el tapón. Limpie a fondo el tapón después de cada uso.

## Comprobación del freno/embrague de la cuchilla

Compruebe la barra de control de la cuchilla antes de cada uso para asegurarse de que el sistema de freno/embrague de la cuchilla (BBC) funciona correctamente.

### Prueba normal

1. Pare el motor y espere a que se detengan todas las piezas en movimiento.
2. Lleve el cortacésped a una superficie dura en una zona al abrigo del viento.
3. Ajuste todas las 4 ruedas a una altura de corte de 64 mm (2-1/2 pulgadas) (Fig. 16).
4. Ajuste la velocidad sobre el terreno a la posición **N (Punto Muerto)**.
5. Tome media página de periódico y haga una bola con ella que sea lo suficientemente pequeña como para pasar por debajo de la plataforma (de unos 76 mm o 3 pulgadas de diámetro) tal y como muestra la Figura 11.

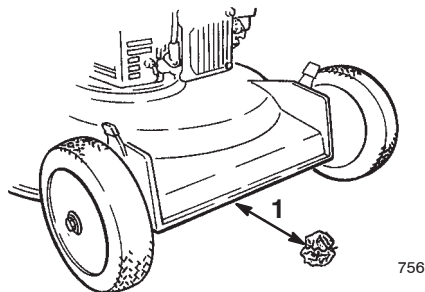

**Figura 11**

1. 13 cm (5 pulg.)

6. Coloque la bola de papel de periódico a unos 13 cm (5 pulgadas) por delante del cortacésped (Fig. 11).
7. Arranque el motor.
8. Mueva la barra de control de la cuchilla a su posición más baja (Fig. 12).

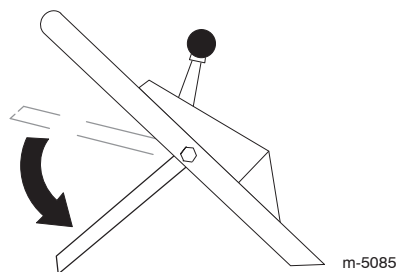

**Figura 12**

- Levante la barra de control de la cuchilla hasta unos 2,5 cm (1 pulgada) por debajo del manillar; consulte la posición **A** de la Figura 13.

**Note:** El ruido como de ventilador indica que la cuchilla del cortacésped está girando.

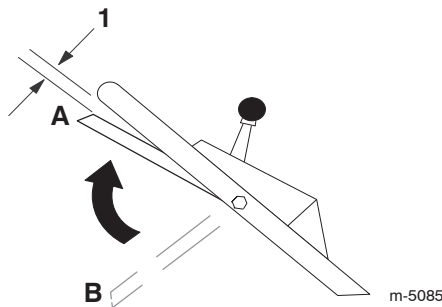

**Figura 13**

- 2,5 cm (1 pulg.)

- Suelte la barra de control de la cuchilla; consulte la posición **B** de la Figura 14. Debe oír un ruido fuerte. La cuchilla debe detenerse en tres segundos.

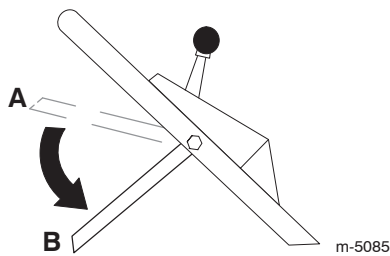

**Figura 14**

- Empuje inmediatamente el cortacésped por encima de la bola de papel de periódico.
- Pare el motor y espere a que se detengan todas las piezas en movimiento.
- Camine alrededor del cortacésped para ver si está la bola de papel de periódico. Si la bola no se metió debajo de la plataforma, repita los pasos 6 a 12.
- Retire el cortacésped de la bola de papel. Si la bola de papel de periódico se deshace o está destrozada, la cuchilla no se ha detenido correctamente, lo que implica un estado de operación inseguro. Póngase en contacto con el Servicio Técnico Autorizado.

Para comprobar si hay un problema con el sistema BBC **antes** de que afecte a su operación normal, usted puede realizar la Prueba Especial que se describe a continuación.

## Prueba especial

- Siga los pasos 1 a 7 de la Prueba Normal en la página 12.
- Mueva la barra de control de la cuchilla a su posición más baja (Posición **B** en la Fig. 14).
- Levante la barra de control de la cuchilla hasta la posición central, unos 13 cm (5 pulgadas) por debajo del travesaño del manillar (Posición **C** de la Figura 15).

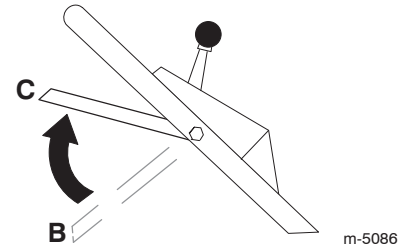

**Figura 15**

**Note:** Esta posición intermedia (**C**) no es la posición normal de operación de la barra de control de la cuchilla. No obstante, es útil para detectar atascos en el sistema BBC con suficiente antelación para evitar un fallo de seguridad más adelante.

- Suelte la barra de control de la cuchilla (Posición **B** en la Fig. 15).

**Note:** Si usted oye un ruido fuerte, usted ha levantado demasiado la barra de control de la cuchilla. Repita los pasos 2 a 4 de arriba, pero no levante la barra de control de la cuchilla tan alto como en el paso 3.

- Empuje inmediatamente el cortacésped por encima de la bola de papel de periódico.
- Pare el motor y espere a que se detengan todas las piezas en movimiento.
- Camine alrededor del cortacésped para ver si está la bola de papel de periódico. Si la bola no se metió debajo de la plataforma:
  - Coloque la bola de papel de periódico a unos 13 cm (5 pulgadas) por delante del cortacésped (Fig. 11).
  - Arranque el motor.
  - Siga los pasos 2 a 6 de arriba.
- Retire el cortacésped de la bola de papel. Si la bola de papel de periódico se deshace o está destrozada, el sistema BBC podría estar deteriorándose hasta el punto de que supondría un estado de operación inseguro. Póngase en contacto con un Distribuidor Autorizado para realizar una inspección y reparación de su cortacésped.



## Danger



Si el sistema de freno/embrague de la cuchilla no funciona, la cuchilla seguirá girando cuando usted suelte la barra de control de la cuchilla. Usted podría tocar la cuchilla, lo que le causaría graves lesiones.

- Compruebe la operación del sistema BBC antes de cada uso.
- No utilice nunca un cortacésped equipado con el sistema BBC si el sistema de seguridad no funciona.
- Lleve su cortacésped a un Distribuidor Autorizado para su reparación si el sistema de seguridad no funciona correctamente.

### Prueba usando la bolsa de recortes

Usted puede utilizar la bolsa de recortes para realizar una prueba adicional, con el fin de comprobar el mecanismo de freno/embrague de la cuchilla.

1. Instale la bolsa de recortes vacía en el conducto de descarga.
2. Arranque el motor.
3. Mueva la barra de control de la cuchilla (Fig. 12) a su posición más baja.
4. Levante la barra de control de la cuchilla hasta la posición normal de cuchilla engranada, a unos 2,5 cm (1 pulgada) del manillar. La bolsa debe empezar a inflarse, lo que indica que la cuchilla está engranada y girando.
5. Suelte la barra de control de la cuchilla. Si la bolsa no se desinfla inmediatamente, indica que la cuchilla sigue girando. El mecanismo de freno/embrague de la cuchilla puede estar deteriorándose, y si esto se ignora, podría dar lugar a un estado de operación inseguro. Haga revisar y reparar el cortacésped por un Distribuidor Autorizado.

## Ajuste de la altura de corte

Cada rueda se ajusta individualmente con una palanca de ajuste de altura. Las alturas de corte son 1,9 cm (3/4 pulg.), 3,2 cm (1-1/4 pulg.), 4,4 cm (1-3/4 pulg.), 5,7 cm (2-1/4 pulg.), 7,0 cm (2-3/4 pulg.), y 8,3 cm (3-1/4 pulg.).



## Danger



Al ajustar las palancas de ajuste de la altura de corte, sus manos podrían tocar una cuchilla en movimiento, lo que podría causarle graves lesiones.

- Pare el motor y espere a que se detengan todas las piezas en movimiento antes de ajustar la altura de corte.
- No ponga los dedos debajo de la carcasa al ajustar la altura de corte.

1. Tire de la palanca de ajuste de la altura de la rueda hacia la rueda (Fig. 16) y muévela a la posición deseada.



Figura 16

1. Palanca de ajuste de la altura de la rueda
- 
2. Suelte la palanca de ajuste de la altura de la rueda y engánchela firmemente en la muesca.
  3. Ajuste todas las ruedas a la misma altura de corte.

## Uso de la bolsa de recortes

Es posible que ocasionalmente usted desee utilizar la bolsa de recortes para embalar hierba extra larga, hierba frondosa u hojas.

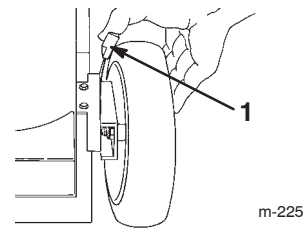
### Instalación de la bolsa de recortes

1. Pare el motor y espere a que se detengan todas las piezas en movimiento.
2. Asegúrese de que el tirador de la puerta de descarga está totalmente hacia adelante y que la clavija está situada en el cierre (Fig. 17).



Figura 17

- |  |   |
|--|---|
| 1. Marco de la bolsa sobre el poste de retención | 3. Tirador hacia adelante del todo y puerta de descarga cerrada |
| 2. Clavija enganchada en el cierre               |   |

3. Coloque el agujero del marco de la bolsa sobre el poste de retención en el conducto de descarga (Fig. 17).
4. Coloque la parte trasera del marco de la bolsa en la varilla de soporte de la bolsa.
5. Tire hacia adelante del tirador de la puerta de descarga hasta que la clavija salga del cierre, y mueva el tirador hacia atrás hasta que la clavija se bloquee en la muesca de la bolsa (Fig. 18).

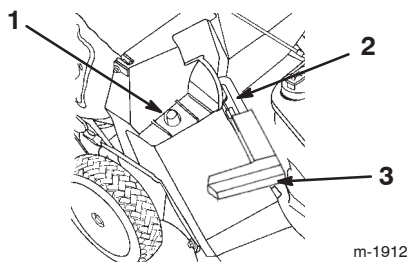

Figura 18

1. Clavija bloqueada en la muesca de la bolsa

**Note:** La puerta de descarga de la carcasa del cortacésped está ahora abierta.

## Segar con la bolsa de recortes

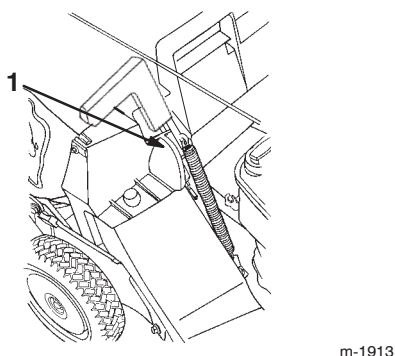

### Warning



Si la bolsa de recortes está desgastada, pueden arrojarse pequeñas piedras y otros residuos similares a la zona donde está el operador u otra persona, provocando lesiones personales graves o la muerte al operador o a la otra persona.

Compruebe frecuentemente la bolsa de recortes. Si está dañada, instale una bolsa de recambio Toro nueva.

Corte la hierba hasta que la bolsa esté llena.

**Important** No llene demasiado la bolsa.

### Cómo retirar la bolsa de recortes



### Danger



Si la puerta de descarga no se cierra por completo, el cortacésped podría arrojar objetos, causando lesiones personales graves o la muerte.

Si usted no puede cerrar la puerta porque los recortes de hierba obstruyen la zona de descarga, pare el motor y mueva el tirador de la puerta de descarga hacia adelante y hacia atrás suavemente hasta que pueda cerrar la puerta completamente. Si aún no puede cerrar la puerta, retire la obstrucción con un palo, no con la mano.



### Danger



El cortacésped puede arrojar recortes de hierba y otros objetos por el conducto de descarga si éste está abierto. Los objetos arrojados con suficiente fuerza podrían causar lesiones personales graves o la muerte al operador o a otras personas.

No abra nunca la puerta del conducto de descarga con el motor en marcha.

1. Pare el motor y espere a que se detengan todas las piezas en movimiento.
2. Levante el tirador de la puerta de descarga y muévalo hacia adelante para que la clavija entre en el cierre (Fig. 17).
3. Sujete las asas de la parte delantera y trasera de la bolsa y levante la bolsa fuera del cortacésped.

4. Incline la bolsa gradualmente hacia adelante para vaciarla.
5. Para instalar la bolsa, consulte Instalación de la bolsa de recortes en la página 15.

## Consejos de operación

- Revise las instrucciones de seguridad y lea detenidamente este manual antes de operar el cortacésped.
- Despeje la zona de palos, piedras, alambres, ramas y otros residuos que podrían ser golpeados y arrojados por la cuchilla.
- Mantenga a todo el mundo, especialmente a niños y animales, alejados de las zonas de trabajo.
- Evite golpear árboles, muros, bordillos u otros objetos sólidos. No siegue nunca por encima de objeto alguno.
- Si el cortacésped golpea un objeto o empieza a vibrar, pare inmediatamente el motor, desconecte el cable de la bujía e inspeccione el cortacésped en busca de daños.
- Mantenga la **cuchilla afilada** durante toda la temporada de siega. De vez en cuando, lime cualquier imperfección de la cuchilla.
- Sustituya la cuchilla cuando sea preciso con una cuchilla de repuesto Toro original.
- Siegue solamente hierba u hojas secas. La hierba mojada y las hojas mojadas tienden a pegarse al suelo, y pueden atascar el cortacésped o hacer que se cale el motor.



### Warning



**La hierba mojada o las hojas mojadas pueden causarle graves lesiones si usted resbala y toca la cuchilla.**

**Siegue solamente en condiciones secas.**

- Limpie los bajos de la carcasa del cortacésped después de cada uso. Consulte Limpieza de los bajos de la carcasa en la página 20.
- Mantenga el motor en buenas condiciones de funcionamiento.
- Ajuste la velocidad del motor a la posición más rápida para conseguir resultados óptimos de corte.



### Warning



**Si se opera el cortacésped a una velocidad mayor que el ajuste de fábrica, el cortacésped puede arrojar parte de la cuchilla o del motor a la zona donde está el operador u otra persona, causando graves lesiones personales o la muerte.**

- **No cambie el ajuste de velocidad del motor.**
- **Si usted sospecha que la velocidad del motor es superior a la normal, póngase en contacto con un Servicio Técnico Autorizado.**

- Limpie el filtro de aire con frecuencia. El picado de la hierba hace que se formen nubes de recortes y polvo, que atascan el filtro de aire y reducen el rendimiento del motor.

## Cómo cortar la hierba

- La hierba crece a velocidades distintas según la estación del año. En el calor del verano, es mejor cortar la hierba usando los ajustes de altura de corte de 5,7 cm (2-1/4-pulg.), 7,0 cm (2-3/4-pulg.), o 8,3 cm (3-1/4-pulg.). Corte solamente un tercio de la hoja de hierba cada vez. No corte con un ajuste inferior a 5,7 cm (2-1/4-pulg.) a menos que la hierba sea escasa, o a finales del otoño cuando el ritmo de crecimiento de la hierba empieza a decaer.
- Cuando corte hierba de más de 15 cm (6 pulg.) de alto, siegue primero usando la altura de corte más alta y ande despacio, luego siegue de nuevo a una altura menor para obtener el mejor aspecto de césped. Si la hierba es demasiado alta y las hojas mojadas tienden a amontonarse en el césped, pueden atascar el cortacésped o hacer que se cale el motor.
- Alterne la dirección de corte. Esto ayuda a dispersar los recortes en todo el césped, dando una fertilización más homogénea.

Si el aspecto final del césped no es satisfactorio, pruebe a:

- Afilar la cuchilla.
- Caminar más despacio mientras siega.
- Elevar la altura de corte del cortacésped.
- Cortar el césped con más frecuencia.
- Solapar los pasillos de corte en lugar de cortar un pasillo completo en cada pasada.
- Ajustar la altura de corte una muesca menos en las ruedas delanteras que en las traseras. Por ejemplo, ajuste las ruedas delanteras a 5,7 cm (2-1/4 pulg.) y las traseras a 7,0 cm (2-3/4 pulg.).

## Cómo cortar hojas

- Después de segar el césped, asegúrese de que la mitad del césped se ve a través de la cobertura de hojas cortadas. Es posible que tenga que hacer más de una pasada por encima de las hojas.
- Para una cobertura de hojas escasa, ajuste todas las ruedas a la misma altura de corte.
- Si hay más de 13 cm (5 pulg.) de hojas en el césped, ajuste la altura de corte de las ruedas delanteras una muesca o dos más alta que la de las ruedas traseras. De esta manera es más fácil que se introduzcan las hojas debajo de la carcasa del cortacésped.
- Siegue más despacio si el cortacésped no corta las hojas suficientemente finas.
- Si usted siega encima de hojas de roble, puede añadir cal al césped en primavera para reducir la acidez de las hojas de roble.

# Mantenimiento

**Note:** Los lados derecho e izquierdo de la máquina se determinan desde la posición normal del operador.



## Calendario recomendado de mantenimiento

Intervalo de mantenimiento y servicio	Procedimiento de mantenimiento
Cada uso	<ul style="list-style-type: none"><li>• Compruebe el nivel de aceite del motor Consulte Verificación del nivel de aceite del motor en la página 20.</li><li>• Compruebe el tiempo que tarda el freno en parar la cuchilla. La cuchilla debe pararse en 3 segundos después de soltar la barra de control; si no lo hace, póngase en contacto con un Distribuidor Autorizado para la reparación.</li><li>• Retire los recortes de hierba y la suciedad de debajo de la carcasa. Consulte Limpieza de los bajos de la carcasa en la página 20.</li><li>• Limpie el conducto de descarga y el tapón del conducto de descarga. Consulte Limpieza del conducto de descarga y del tapón, en la página 21.</li><li>• Inspeccione los elementos del limpiador de aire. Consulte Mantenimiento del limpiador de aire en la página 21.</li></ul>
5 Horas	<ul style="list-style-type: none"><li>• Compruebe las fijaciones de la cuchilla y del montaje del motor. Apriete cualquier fijación que esté suelta.</li></ul>
25 Horas	<ul style="list-style-type: none"><li>• Limpie los elementos del limpiador de aire; límpielos con más frecuencia en condiciones de mucho polvo. Consulte Mantenimiento del limpiador de aire en la página 21.</li><li>• Lubrique los brazos de pivote. Consulte Lubricación de los brazos de giro en la página 24.</li></ul>
50 Horas	<ul style="list-style-type: none"><li>• Cambie el aceite del motor.<sup>1</sup> Consulte Cómo cambiar el aceite del motor en la página 25.</li><li>• Afile o cambie la cuchilla; realice el mantenimiento con más frecuencia si se desfila rápidamente en condiciones duras o arenosas. Consulte Mantenimiento de la cuchilla en la página 22.</li><li>• Limpie el protector del freno/embrague de la cuchilla.</li><li>• Retire los recortes de hierba y la suciedad de debajo de la cubierta de la correa. Consulte Limpieza de la zona de debajo de la cubierta de la correa, en la página 24.</li><li>• Haga que un servicio autorizado de mantenimiento de motores compruebe la operación del freno de volante.</li></ul>
75 Horas	<ul style="list-style-type: none"><li>• Ajuste el sistema de transmisión autopropulsada. Consulte Ajuste de la transmisión autopropulsada, en la página 24.</li></ul>

Intervalo de mantenimiento y servicio	Procedimiento de mantenimiento
100 Horas	<ul style="list-style-type: none"> <li>• Inspeccione, limpie y ajuste la bujía; cámbiela si es necesario. Consulte Mantenimiento de la bujía en la página 25.</li> <li>• Lubrique la caja de engranajes. Consulte Lubricación de la caja de engranajes en la página 26.</li> <li>• Ajuste el cable del freno de la cuchilla. Consulte Ajuste del cable del freno de la cuchilla en la página 26.</li> <li>• Haga el mantenimiento de las ruedas. Consulte Mantenimiento de las ruedas en la página 26.</li> <li>• Haga que un servicio autorizado de mantenimiento de motores compruebe y ajuste la zapatilla del freno de volante.</li> </ul>
250 Horas	<ul style="list-style-type: none"> <li>• Cambie los elementos del limpiador de aire; cámbielos con más frecuencia en condiciones de mucho polvo. Consulte Mantenimiento del limpiador de aire en la página 21.</li> <li>• Cambie la bujía. Consulte Mantenimiento de la bujía en la página 25.</li> <li>• Haga que un servicio autorizado de mantenimiento de motores compruebe que no hay fugas en el sistema de combustible y que los tubos de combustible no están deteriorados. Cambie las piezas si es necesario.</li> <li>• Haga que un servicio autorizado de mantenimiento de motores compruebe y ajuste la velocidad de ralentí, que compruebe y ajuste la holgura de las válvulas, y que limpie el depósito de combustible y el filtro.</li> </ul>

<sup>1</sup>Cambie el aceite del motor después de las primeras 5 horas de operación.

**Important** Consulte en el manual del propietario del motor los procedimientos adicionales de mantenimiento.

 <span style="font-size: 1.2em; font-weight: bold; margin: 0 20px;">Caution</span> 
<p><b>Si usted deja el cable conectado a la bujía, alguien podría arrancar el motor accidentalmente y causar lesiones graves a usted o a otras personas.</b></p> <p><b>Desconecte el cable de la bujía antes de efectuar cualquier mantenimiento. Aparte el cable para evitar su contacto accidental con la bujía.</b></p>

## Verificación del nivel de aceite del motor

Antes de usar el cortacésped, compruebe que el nivel de aceite está entre las marcas inferior y superior de la varilla (Fig. 5). Si el nivel de aceite está por debajo de la marca inferior, añada aceite. Consulte Llenado del cárter de aceite en la página 9.

## Comprobación del freno/embrague de la cuchilla

Consulte Comprobación del freno/embrague de la cuchilla en la página 12.

## Limpieza de los bajos de la carcasa

Para asegurar el mejor rendimiento, mantenga limpios los bajos de la carcasa. Tenga especial cuidado de mantener libres de residuos los deflectores (Fig. 19).



Figura 19

1. Deflectores

### Método de lavado

1. Coloque el cortacésped sobre una superficie plana de hormigón o asfalto cerca de una manguera de jardín.
2. Arranque el motor.
3. Sujete la manguera a la altura del manillar y dirija el agua para que fluya sobre el suelo justo por delante del neumático trasero derecho (Fig. 20).

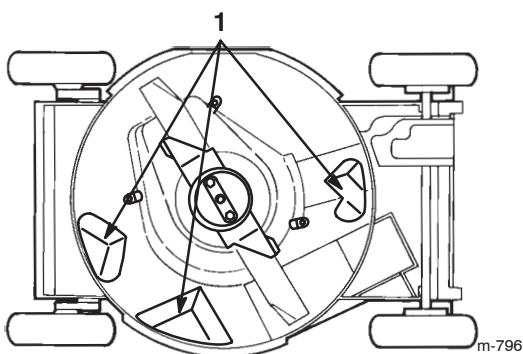

Figura 20

1. Neumático trasero derecho

**Note:** El agua entrará en la zona de la cuchilla, arrastrando los recortes. Deje correr el agua hasta que no se vean recortes saliendo de debajo de la carcasa.

4. Pare el motor y espere a que se detengan todas las piezas en movimiento.
5. Cierre el grifo.
6. Arranque el cortacésped de nuevo y déjelo funcionar durante unos minutos para secar el cortacésped y sus componentes.

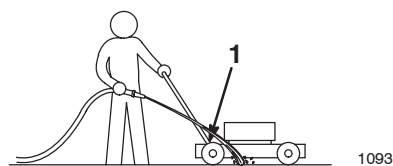
### Método de rascado

Si el lavado no elimina todos los residuos de debajo del cortacésped, deberá rascarlo hasta que esté limpio.

1. Desconecte el cable de la bujía (Fig. 6).
2. Drene el combustible del depósito de combustible.



### Warning



Si inclina el cortacésped, el combustible puede salir del carburador o del depósito de combustible. La gasolina es extremadamente inflamable, altamente explosiva y bajo ciertas condiciones, puede causar lesiones personales o daños materiales.

Evite los derrames dejando funcionar el motor hasta que no quede combustible, o retirando la gasolina con una bomba de mano; nunca utilice un sifón.

3. Vuelque el cortacésped sobre su lado **izquierdo** (limpiador de aire hacia arriba) (Fig. 19).
4. Retire la suciedad y los recortes de hierba con un rascador de madera dura. Evite tocar rebabas y bordes afilados.
5. Ponga el cortacésped en la posición normal de operación.
6. Llene el depósito de combustible con gasolina fresca.
7. Conecte el cable de la bujía.

## Limpieza del conducto de descarga y del tapón

Retire el tapón del conducto de descarga y límpielo después de cada uso.

Asegúrese siempre de que la puerta del conducto de descarga se cierra firmemente cuando usted suelta el tirador. Si los residuos impiden que la puerta de descarga se cierre firmemente, limpie a fondo el interior del conducto de descarga y la puerta.



### Warning



Los recortes de hierba y otros objetos pueden ser arrojados del conducto de descarga si éste está abierto, y pueden causar lesiones graves o matar al operador u a otras personas.

No arranque ni opere el cortacésped a menos que se dé *una* de las siguientes condiciones:

- El tapón del conducto de descarga está bloqueado firmemente en el conducto de descarga.
- La bolsa de hierba está bloqueada en su sitio.
- La tolva de descarga lateral opcional está bloqueada en su sitio.
- La puerta del conducto de descarga está bloqueada en su sitio.

## Mantenimiento del limpiador de aire

Inspeccione los elementos del limpiador de aire después de cada vez que utilice el cortacésped.

Limpie la tapa, la base y los elementos de gomaespuma y de papel después de cada 25 horas de operación. Cambie los elementos después de cada 250 horas de operación o antes si están dañados o excesivamente sucios.

**Important** No haga funcionar el motor sin el conjunto del limpiador de aire, porque se producirán graves daños al motor.

1. Pare el motor y espere a que se detengan todas las piezas en movimiento.
2. Desconecte el cable de la bujía (Fig. 6).
3. Retire los 2 pernos de orejeta que fijan la tapa (Fig. 21).



Figura 21

- |                      |                           |
|----------------------|---------------------------|
| 1. Pernos de orejeta | 4. Elemento de gomaespuma |
| 2. Tapa              | 5. Base                   |
| 3. Elemento de papel |                           |

4. Retire la cubierta.

**Note:** Tenga cuidado de que no caigan suciedad y residuos en la base.

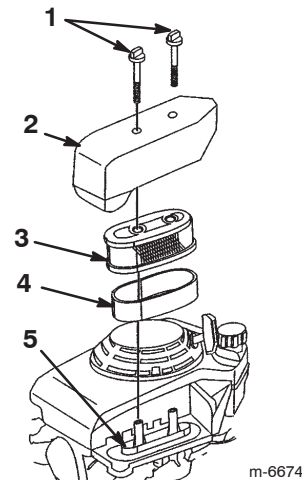
5. Separe cuidadosamente de la base los elementos de gomaespuma y de papel (Fig. 21).
6. Separe el elemento de gomaespuma del elemento de papel (Fig. 21).
7. Inspeccione los elementos de gomaespuma y de papel, y cámbielos si están dañados o excesivamente sucios.
8. Si el elemento de papel está muy sucio, cámbielo.
9. Lave el elemento de gomaespuma con agua templada jabonosa o en un disolvente **no inflamable**.

**Note:** No utilice gasolina para limpiar el elemento de gomaespuma porque podría provocar un incendio o una explosión.

10. Enjuague el elemento de gomaespuma y séquelo bien.

11. Sumerja el elemento de gomaespuma en aceite de motor limpio, luego apriételo para eliminar el exceso de aceite.

**Note:** Un exceso de aceite en el elemento de gomaespuma restringe el flujo de aire a través del elemento y puede llegar al elemento de papel y atascarlo.

12. Pase un paño húmedo para eliminar la suciedad de la base y la tapa.

**Note:** Tenga cuidado de que no caigan suciedad y residuos en el conducto de aire que va al carburador.

13. Instale los elementos del limpiador de aire y asegúrese de que están orientados correctamente.

14. Instale firmemente la tapa y fíjela con los 2 pernos de orejeta.

## Mantenimiento de la cuchilla

Siegue siempre con la cuchilla afilada. Una cuchilla afilada corta limpiamente sin desgarrar o picar las hojas de hierba.

1. Pare el motor y espere a que se detengan todas las piezas en movimiento.
2. Desconecte el cable de la bujía (Fig. 6).
3. Drene la gasolina del depósito de combustible.
4. Vuelque el cortacésped sobre su lado **izquierdo** (limpiador de aire hacia arriba) (Fig. 22).

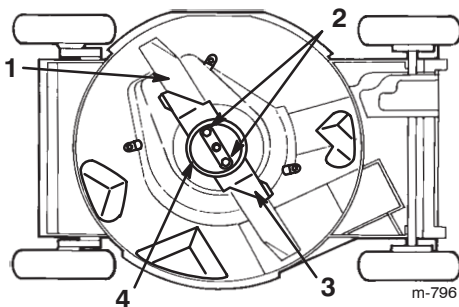

**Figura 22**

- |                           |                        |
|---------------------------|------------------------|
| 1. Cuchilla               | 3. Acelerador          |
| 2. Tuercas de la cuchilla | 4. Protector de césped |

## Inspección de la cuchilla

Examine cuidadosamente la cuchilla para asegurarse de que está afilada y para detectar cualquier desgaste, sobre todo en la reunión entre la parte plana y la parte curva de la cuchilla (Fig. 23A). Puesto que la arena y cualquier material abrasivo pueden desgastar el metal que conecta las partes curva y plana de la cuchilla, compruebe la cuchilla antes de utilizar el cortacésped. Si observa una hendidura o desgaste (Figuras 23B y 23C), cambie la cuchilla; consulte Cómo retirar la cuchilla en la página 22.

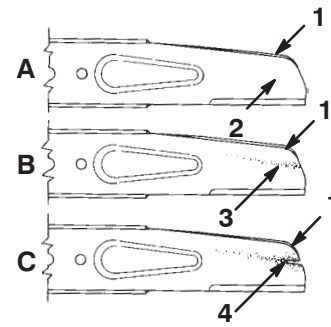

**Figura 23**

- |                               |                               |
|-------------------------------|-------------------------------|
| 1. Vela                       | 4. Formación de una hendidura |
| 2. Parte plana de la cuchilla |                               |
| 3. Desgaste                   |                               |

**Note:** Para obtener el mejor rendimiento, instale una cuchilla nueva antes de que empiece la temporada de siega. Durante el año, lime cualquier desperfecto con el fin de mantener el filo de corte.

**Danger**

**Una cuchilla desgastada o dañada puede romperse, y un trozo de la cuchilla podría ser arrojado a la zona donde está el operador u otra persona, provocando lesiones personales graves o la muerte.**

- **Inspeccione periódicamente las cuchillas, para asegurarse de que no están desgastadas ni dañadas.**
- **Sustituya cualquier cuchilla desgastada o dañada.**

## Cómo retirar la cuchilla

1. Sujete el extremo de la cuchilla usando un paño o un guante grueso.
2. Retire las tuercas de la cuchilla, el protector de césped, el acelerador y la cuchilla (Fig. 22).

## Cómo afilar la cuchilla

Lime el borde superior de la cuchilla para mantener el ángulo de corte original (Fig. 24A) y el radio interior del filo de corte (Fig. 24B). La cuchilla permanece equilibrada si se retira la misma cantidad de material de ambos filos de corte.

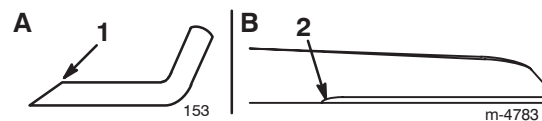

**Figura 24**

1. Afile con este ángulo solamente
2. Mantenga el radio original aquí

## Equilibrado de la cuchilla

1. Compruebe el equilibrio de la cuchilla colocando el taladro central de la cuchilla sobre un clavo o el palo de un destornillador fijado horizontalmente en un torno de banco (Fig. 25).



Figura 25

**Note:** También puede comprobar el equilibrio usando un equilibrador de cuchillas de fabricación comercial.

2. Si algún extremo de la cuchilla gira hacia abajo, lime ese extremo (no el filo de corte ni el extremo cerca del filo de corte). La cuchilla está correctamente equilibrada cuando no baja ninguno de los extremos.

## Cómo instalar la cuchilla

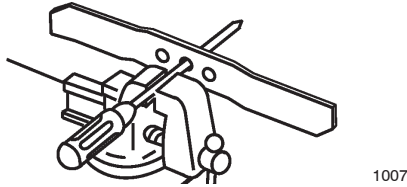
1. Instale una cuchilla Toro afilada y equilibrada, el acelerador, el protector de césped y las tuercas de la cuchilla. La vela de la cuchilla debe apuntar hacia la parte superior de la carcasa del cortacésped. Apriete el perno de la cuchilla a 20 a 37 Nm (15–27 pies-libra).

**Warning**

Si opera el cortacésped sin que esté colocado el acelerador, la cuchilla puede flexionarse, doblarse, o romperse, causando lesiones graves o la muerte al operador u a otras personas.

**No opere el cortacésped sin acelerador.**

2. Ponga el cortacésped de pie.
3. Conecte el cable de la bujía.

## Limpieza del protector del freno/embrague de la cuchilla

Limpie el protector del BBC (freno/embrague de la cuchilla) al final de cada temporada de siega para asegurar el mejor rendimiento y para evitar que se degraden las piezas. Limpie el protector del BBC cuando afile la cuchilla, porque es necesario retirar la cuchilla para poder retirar el protector del BBC.

1. Pare el motor y espere a que se detengan todas las piezas en movimiento.
2. Desconecte el cable de la bujía (Fig. 6).
3. Drene la gasolina del depósito de combustible.
4. Vuelque el cortacésped a su lado **derecho**.

**Warning**

Si inclina el cortacésped, el combustible puede salir del carburador o del depósito de combustible. La gasolina es extremadamente inflamable, altamente explosiva y bajo ciertas condiciones, puede causar lesiones personales o daños materiales.

**Evite derrames de combustible vaciando el depósito de combustible según las instrucciones; no utilice nunca un sifón.**

5. Retire las 2 tuercas de la cuchilla, el protector de césped, el acelerador y la cuchilla (Fig. 22).
6. Afloje las pestañas que fijan el protector del BBC a la plataforma, aflojando las tuercas o los pernos de las pestañas (Fig. 26). Gire las pestañas 180° para que no estorben.



Figura 26

1. Pestañas y tuercas
2. Protector del BBC
3. Pestaña y perno

7. Retire el protector del BBC y cepille o sople para eliminar los residuos de debajo del protector y de alrededor del sistema BBC.
8. Instale el protector del BBC. Gire las pestañas 180° a su posición inicial. Apriete las tuercas o los pernos de las pestañas para fijar el protector del BBC a la plataforma.
9. Instale la cuchilla, el acelerador, el protector de césped, y las dos tuercas de la cuchilla.
10. Ponga el cortacésped de pie.
11. Conecte el cable de la bujía.

## Limpieza de la zona de debajo de la cubierta de la correa

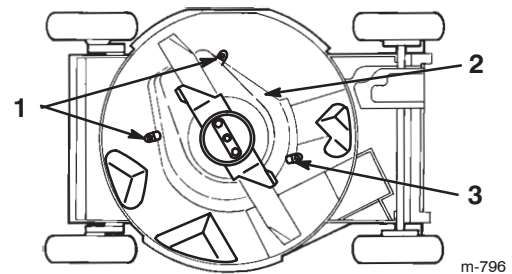
Mantenga la zona de debajo de la cubierta de la correa libre de residuos.

1. Pare el motor y espere a que se detengan todas las piezas en movimiento.
2. Desconecte el cable de la bujía (Fig. 6).
3. Retire los pernos que fijan la cubierta de la correa a la carcasa del cortacésped (Fig. 27).



Figura 27

1. Cubierta de la correa

4. Levante la cubierta y cepille para eliminar todos los residuos alrededor de la zona de la correa.
5. Instale la cubierta de la correa.
6. Conecte el cable de la bujía.

## Lubricación de los brazos de giro

Después de cada 25 horas de operación, o al final de la temporada de siega, lubrique los brazos de giro.

1. Mueva las palancas de altura de corte de la rueda trasera al ajuste central.
2. Limpie con un trapo limpio los puntos de engrase (Fig. 28).



Figura 28

1. Punto de engrase

3. Conecte una pistola de engrasar al punto de engrase y bombee suavemente dos o tres veces con grasa de litio de propósito general Nº 2 (Fig. 28).

**Note:** La aplicación de grasa con una presión excesiva puede dañar las juntas.

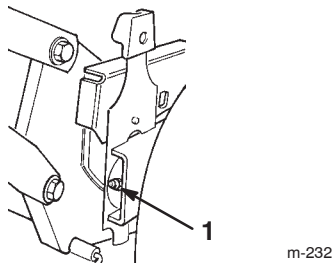
## Ajuste de la transmisión autopropulsada

Si el cortacésped no avanza o si tiene tendencia a avanzar lentamente cuando la barra de control está a **más** de 3,8 cm (1-1/2 pulg.) del manillar, ajuste el mando de control de la transmisión de las ruedas, en la parte trasera de la caja de engranajes (Fig. 29).



Figura 29

1. Mando de control

1. Cierre la puerta de la carcasa del cortacésped y retire la bolsa de hierba.
2. Gire el mando de control en el sentido de las agujas del reloj 1/2 vuelta si el cortacésped no avanza. Si el cortacésped avanza lentamente, gire el mando 1/2 vuelta en el sentido opuesto a las agujas del reloj (Fig. 29).
3. Tire lentamente del cortacésped hacia atrás, moviendo gradualmente la barra de control hacia el manillar.

**Note:** El ajuste es correcto cuando las ruedas traseras dejan de girar y la barra de control está a aproximadamente 2,5 cm del manillar (Fig. 30).

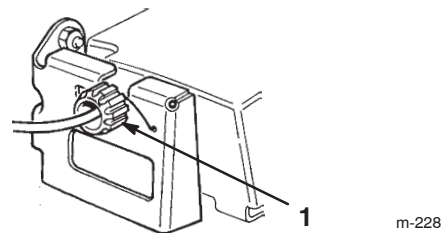

Figura 30

1. 2,5 cm (1 pulg.)

## Cómo cambiar el aceite del motor

Cambie el aceite después de las primeras 8 horas de operación (o el primer mes), y luego después de cada 100 horas de operación (o cada 6 meses).

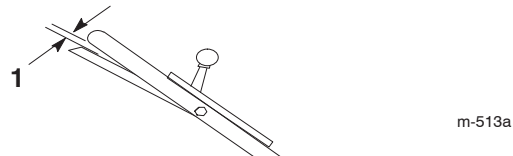
1. Haga funcionar el motor para calentar el aceite.

**Note:** El aceite caliente fluye mejor y transporta más contaminantes.

! **Warning** !

**El aceite puede estar muy caliente cuando el motor ha estado funcionando, y el contacto con aceite caliente puede causar lesiones personales graves.**

**Evite tocar el aceite caliente al drenarlo.**

2. Pare el motor y espere a que se detengan todas las piezas en movimiento.
3. Desconecte el cable de la bujía (Fig. 6).
4. Coloque un recipiente adecuado debajo de la varilla/orificio de vaciado de aceite (Fig. 6).
5. Limpie alrededor de la varilla.
6. Retire la varilla girando el tapón en el sentido contrario a las agujas del reloj y tirando del mismo.
7. Levante el lado **izquierdo** del cortacésped para drenar el aceite del tubo de llenado al recipiente.
8. Después de drenar el aceite, ponga el cortacésped en su posición normal.
9. Llene el cárter con aceite nuevo hasta la marca superior de la varilla. Consulte Llenado del cárter de aceite en la página 9.
10. Inserte la varilla en el cuello de llenado y enrosque el tapón en el sentido de las agujas del reloj hasta que quede apretado.
11. Limpie cualquier aceite derramado.
12. Conecte el cable de la bujía.
13. Recicle el aceite usado según la normativa local.

## Mantenimiento de la bujía

Compruebe la bujía cada 100 horas de operación o cada año; cámbiela después de cada 250 horas de operación o cada 2 años. Utilice una bujía **NGK® BPR5ES** or **Nippondenso® W16EPR-U** o equivalente.

1. Pare el motor y espere a que se detengan todas las piezas en movimiento.
2. Desconecte el cable de la bujía (Fig. 6).
3. Limpie alrededor de la bujía.
4. Retire la bujía de la culata.

**Important** Si la bujía está agrietada o sucia, cámbiela. No limpie los electrodos, porque cualquier arenilla que entre en el cilindro puede dañar el motor.

5. Fije el hueco entre los electrodos de la bujía en 0,76 mm (0,030 pulg.) (Fig. 31).

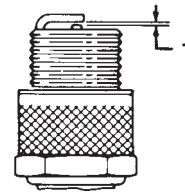

**Figura 31**

m-110

1. 0,76 mm (0,030 pulg.)

6. Instale la bujía con cuidado a mano (para evitar dañar la rosca) hasta que esté apretada.
7. Apriete la bujía 1/2 vuelta más si es nueva; si no, apriétela 1/8 a 1/4 vuelta más.

**Important** Una bujía que no está correctamente apretada puede calentarse mucho y dañar el motor; si se aprieta demasiado una bujía, pueden dañarse las roscas de la culata.

8. Conecte el cable de la bujía.

## Lubricación de la caja de engranajes

Después de cada 100 horas de operación, engrase la caja de engranajes.

1. Retire la bolsa de recortes.
2. Conecte una pistola de engrasar en el punto de engrase a través del hueco de la cubierta de la correa (Fig. 32).



Figura 32

1. Cubierta de la correa
2. Punto de engrase

3. Bombee suavemente una o dos veces grasa de litio N° 2 de propósito general.
4. Instale la bolsa de recortes.

## Ajuste del cable del freno de la cuchilla

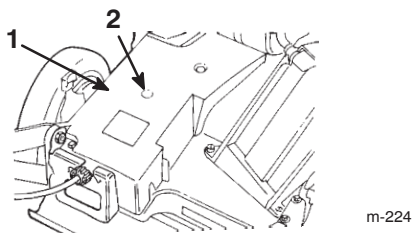
Siempre que instale un nuevo conjunto de cable de freno de la cuchilla o cambie la correa, ajuste el cable del freno de la cuchilla.

1. Pare el motor y espere a que se detengan todas las piezas en movimiento.
2. Desconecte el cable de la bujía (Fig. 6).
3. Afloje el tornillo de la abrazadera hasta que se deslice el conducto del cable del freno (Fig. 33).



Figura 33

1. Muelle
2. Conducto del cable
3. Tornillo de la abrazadera

4. Tire del cable para eliminar la holgura, pero no tense el muelle. Apriete el tornillo de la abrazadera para fijar el ajuste.

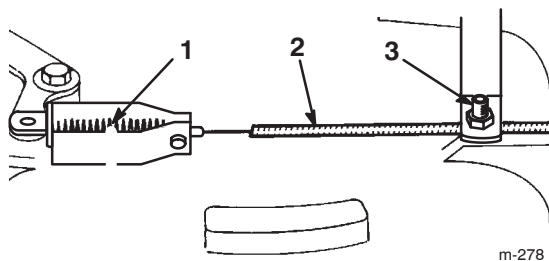

## Warning



No apriete demasiado el cable de freno de la cuchilla. Si aprieta demasiado el cable de freno de la cuchilla, el freno de la cuchilla podría salirse del tambor de freno. Si el freno no está en contacto con el tambor, la cuchilla no dejará de girar cuando usted suelte la barra de control. Una cuchilla en movimiento podría causar graves lesiones personales.

- Cada vez que usted ajuste el cable de freno, asegúrese de que el freno detiene la cuchilla en tres segundos o menos.
- Si la cuchilla no deja de girar en tres segundos o menos, lleve el cortacésped a un Distribuidor Autorizado para que lo inspeccione y lo repare.

## Mantenimiento de las ruedas

### Cómo retirar las ruedas

1. Pare el motor y espere a que se detengan todas las piezas en movimiento.
2. Desconecte el cable de la bujía (Fig. 6).
3. Retire el perno, el suplemento de la rueda y la contratuerca que monta la rueda al brazo de giro (Fig. 34).



Figura 34

1. Contratuerca
2. Suplemento de la rueda
3. Conjunto cojinete/buje
4. Suplemento del cojinete
5. Mitad de la rueda
6. Cubierta de plástico (ruedas traseras solamente)
7. Orejeta
8. Cojinete (2)
9. Perno

4. Separe las mitades de la rueda del neumático retirando los cuatro pernos y las cuatro contratuercas (Fig. 34).

**Note:** Si retira los cojinetes del conjunto de cojinete/buje, retírelos apretando sobre el suplemento del cojinete (Fig. 34).

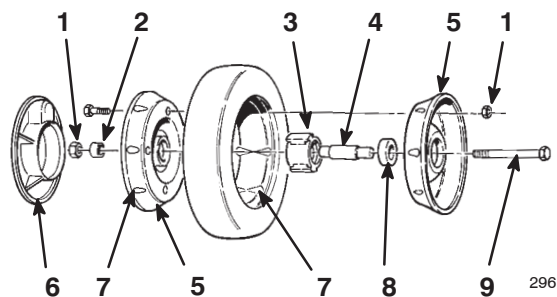
## Ensamblaje de las ruedas

1. Coloque el neumático en una mitad de rueda, alineando las orejetas en cada pieza (Fig. 34).
2. Coloque el conjunto cojinete/buje en el hueco central de la mitad de la rueda. Asegúrese de que las patas del buje están sobre la brida del hueco (Fig. 34).
3. Coloque la otra mitad de la rueda sobre el conjunto cojinete/buje, alineando las orejetas de la rueda y del neumático y los taladros de montaje (Fig. 34).
4. Usando 2 pernos de rosca completa (1/4–20 x 1,50 pulg.) y tuercas no de freno, conecte las dos mitades de la rueda sin apretar. Coloque los pernos en taladros opuestos (Fig. 34).
5. Compruebe la alineación de todas las piezas y apriete los pernos, alternando de uno a otro para que el encaje sea uniforme, hasta que las mitades de la rueda estén juntas (Fig. 34).
6. Instale los dos pernos y contratuerca que retiró anteriormente en los taladros restantes de las mitades de la rueda, y apriételos. Retire los dos pernos largos y sustitúyalos por dos pernos y dos contratuerca (Fig. 34).
7. Instale la rueda en el brazo de giro con los pernos, un suplemento y una contratuerca. Asegúrese de que el suplemento está colocado entre el buje de la rueda y el brazo de giro (Fig. 34).

## Almacenamiento



Para preparar el cortacésped para el almacenamiento cuando acabe la temporada de siega, siga los procedimientos de mantenimiento recomendados. Consulte Mantenimiento en la página 18.

Almacene el cortacésped en un lugar fresco, limpio y seco. Cubra el cortacésped para mantenerlo limpio y protegido.

## Preparación del sistema de combustible

Vacíe el depósito de combustible durante la última operación de siega antes de almacenar el cortacésped.

1. Haga funcionar el cortacésped hasta que el motor se pare por haberse quedado sin gasolina.
2. Ceebe el motor y arránquelo de nuevo.
3. Deje que funcione el motor hasta que se pare. Cuando ya no se puede arrancar el motor, está suficientemente seco.

 <b>Warning</b> 	
<p><b>La gasolina puede vaporizarse si la almacena por largos periodos de tiempo, y puede explotar si entra en contacto con llama desnuda.</b></p> <ul style="list-style-type: none"><li>• No almacene gasolina por largos periodos de tiempo.</li><li>• No almacene el cortacésped con gasolina en el depósito de combustible o en el carburador en un lugar cerrado con llama desnuda. (Por ejemplo, el piloto de una caldera o un calentador de agua).</li><li>• Espere a que se enfríe el motor antes de guardar el cortacésped en un recinto cerrado.</li></ul>	

## Preparación del motor

1. Con el motor todavía caliente, cambie el aceite del cárter. Consulte Cómo cambiar el aceite del motor en la página 25.
2. Retire la bujía (Fig. 6).
3. Usando una lata de aceite, añada aproximadamente una cucharada sopera de aceite al cárter a través del orificio de la bujía.
4. Gire lentamente el motor varias veces, usando la cuerda de arranque, para distribuir el aceite.
5. Instale la bujía pero **no** conecte el cable a la bujía.

## Información general

1. Limpie la carcasa del cortacésped. Consulte Limpieza de los bajos de la carcasa en la página 20.
2. Limpie la suciedad y la broza de la parte exterior del cilindro, las aletas de la culata y de la carcasa del soplador.
3. Elimine los recortes de hierba, la suciedad y la grasa de las piezas externas del motor, la cubierta y la parte superior de la carcasa del cortacésped.
4. Compruebe la condición de la cuchilla. Consulte Mantenimiento de la cuchilla en la página 22.
5. Limpie el protector del BBC; consulte Limpieza del protector del freno/embrague de la cuchilla en la página 23.
6. Revise el limpiador de aire; consulte Mantenimiento del limpiador de aire, página 21.
7. Lubrique los brazos de pivote; consulte Lubricación de los brazos de giro, en la página 24.
8. Apriete todos los pernos, tuercas y tornillos.
9. Retoque todas las superficies pintadas oxidadas o descascarilladas con pintura, que puede adquirir en el Servicio Técnico Autorizado.

## Después del almacenamiento

1. Compruebe y apriete todos los cierres.
2. Retire la bujía y haga girar el motor rápidamente usando el arrancador para eliminar el exceso de aceite del cilindro.
3. Limpie la bujía o cámbiela si está agrietada, rota o si los electrodos están desgastados.
4. Instale la bujía. Consulte Mantenimiento de la bujía en la página 25.
5. Lleve a cabo cualquier procedimiento de mantenimiento necesario; consulte Mantenimiento en la página 18.
6. Llene el depósito de combustible con gasolina fresca.
7. Compruebe el nivel de aceite del motor.
8. Conecte el cable de la bujía.

## Accesorios

Usted puede comprar los siguientes accesorios en un Servicio Técnico Autorizado:

- Kit de descarga lateral
- Cuchilla atómica

# Solución de Problemas

Toro ha diseñado y fabricado su cortacésped para que funcione sin problemas. Compruebe cuidadosamente los siguientes componentes y elementos, y consulte Mantenimiento en la página 18 si desea más información. Si un problema no se soluciona, póngase en contacto con el Servicio Técnico Autorizado.

Problema	Posibles causas	Acción correctora
El motor no arranca	<ol style="list-style-type: none"> <li>1. El depósito de combustible está vacío o el sistema de combustible contiene combustible viejo.</li> <li>2. La palanca del acelerador no está en la posición <b>Estárter</b>.</li> <li>3. El cable no está conectado a la bujía.</li> <li>4. La bujía está picada, sucia o la distancia entre los electrodos es incorrecta.</li> </ol>	<ol style="list-style-type: none"> <li>1. Drene y/o llene el depósito de combustible con gasolina fresca. Si el problema no se soluciona, póngase en contacto con el Servicio Técnico Autorizado.</li> <li>2. Mueva la palanca del acelerador a la posición <b>Estárter</b>.</li> <li>3. Conecte el cable de la bujía.</li> <li>4. Inspeccione la bujía y ajuste el hueco si es necesario. Sustituya la bujía si está desgastada, sucia o agrietada.</li> </ol>
El motor es difícil de arrancar o pierde potencia	<ol style="list-style-type: none"> <li>1. El depósito de combustible contiene combustible viejo.</li> <li>2. El orificio de ventilación del tapón del depósito de combustible está bloqueado.</li> <li>3. Los elementos del limpiador de aire están sucios y están obstruyendo el flujo de aire.</li> <li>4. Los bajos de la carcasa del cortacésped contienen recortes y residuos.</li> <li>5. La bujía está picada, sucia o la distancia entre los electrodos es incorrecta.</li> <li>6. El nivel de aceite en el cárter está bajo o el aceite está sucio.</li> </ol>	<ol style="list-style-type: none"> <li>1. Drene y llene el depósito de combustible con gasolina fresca.</li> <li>2. Limpie el orificio de ventilación del tapón de combustible, o sustituya el tapón de combustible.</li> <li>3. Revise los elementos del limpiador de aire.</li> <li>4. Limpie debajo de la carcasa del cortacésped.</li> <li>5. Inspeccione la bujía y ajuste el hueco si es necesario. Sustituya la bujía si está desgastada, sucia o agrietada.</li> <li>6. Compruebe el aceite del motor. Cambie el aceite si está sucio o añada aceite si el nivel es bajo.</li> </ol>

Problema	Posibles causas	Acción correctora
El motor no funciona suavemente	<ol style="list-style-type: none"> <li>1. El cable no está conectado a la bujía.</li> <li>2. La bujía está picada, sucia o la distancia entre los electrodos es incorrecta.</li> <li>3. El control del acelerador no está en la posición <b>Fast</b>.</li> <li>4. Los elementos del limpiador de aire están sucios y están obstruyendo el flujo de aire.</li> </ol>	<ol style="list-style-type: none"> <li>1. Conecte el cable de la bujía.</li> <li>2. Inspeccione la bujía y ajuste el hueco si es necesario. Sustituya la bujía si está desgastada, sucia o agrietada.</li> <li>3. Mueva la palanca del acelerador a la posición <b>Fast</b>.</li> <li>4. Revise los elementos del limpiador de aire.</li> </ol>
El cortacésped o el motor vibra excesivamente	<ol style="list-style-type: none"> <li>1. La cuchilla está doblada o desequilibrada.</li> <li>2. Las tuercas de montaje de la cuchilla están sueltas.</li> <li>3. Los bajos de la carcasa del cortacésped contienen recortes y residuos.</li> <li>4. Los pernos de montaje del motor están sueltos.</li> </ol>	<ol style="list-style-type: none"> <li>1. Equilibre la cuchilla. Si la cuchilla está doblada, cámbiela.</li> <li>2. Apriete las tuercas de montaje de la cuchilla.</li> <li>3. Limpie debajo de la carcasa del cortacésped.</li> <li>4. Apriete los pernos de montaje del motor.</li> </ol>
Patrón de corte desigual	<ol style="list-style-type: none"> <li>1. Las cuatro ruedas no están a la misma altura.</li> <li>2. La cuchilla no está afilada.</li> <li>3. Usted está segando repetidamente con el mismo patrón.</li> <li>4. Los bajos de la carcasa del cortacésped contienen recortes y residuos.</li> </ol>	<ol style="list-style-type: none"> <li>1. Ajuste las cuatro ruedas a la misma altura.</li> <li>2. Afile y equilibre la cuchilla.</li> <li>3. Cambie el patrón de siega.</li> <li>4. Limpie debajo de la carcasa del cortacésped.</li> </ol>
Se atasca el conducto de descarga	<ol style="list-style-type: none"> <li>1. El control del acelerador no está en la posición <b>Fast</b>.</li> <li>2. La altura de corte es demasiado baja.</li> <li>3. Usted está segando demasiado deprisa.</li> <li>4. La hierba está húmeda.</li> <li>5. Los bajos de la carcasa del cortacésped contienen recortes y residuos.</li> </ol>	<ol style="list-style-type: none"> <li>1. Mueva la palanca del acelerador a la posición <b>Fast</b>.</li> <li>2. Eleve la altura de corte.</li> <li>3. Vaya más despacio.</li> <li>4. Deje que la hierba se seque antes de segar.</li> <li>5. Limpie debajo de la carcasa del cortacésped.</li> </ol>
El cortacésped no avanza	<ol style="list-style-type: none"> <li>1. El cable de transmisión autopropulsada está mal ajustado o dañado.</li> <li>2. Hay residuos debajo de la cubierta de la correa.</li> </ol>	<ol style="list-style-type: none"> <li>1. Ajuste el cable de transmisión autopropulsada. Cambie el cable si es necesario.</li> <li>2. Limpie los residuos de debajo de la cubierta de la correa.</li> </ol>





Cortadoras de césped empujadas por el usuario a gasolina, inalámbricas eléctricas, y de 21" para tareas comerciales

## La Garantía Toro de Cobertura Total

Una garantía total

(Garantía Limitada para Uso Comercial)

### Condiciones y productos cubiertos

Toro Company y su filial, Toro Warranty Company, conforme a un acuerdo conjunto, se comprometen a reparar cualquier producto Toro utilizado con fines residenciales\* si presentara defectos en los materiales o mano de obra, o si dejara de funcionar debido al fallo de un componente. Los siguientes períodos de tiempo entran en vigor a partir de la fecha de la compra:

Productos	Período de Garantía
Cortadoras empujadas por el usuario Super Recycler®	5 años de garantía completa
Todos los demás	2 años de garantía completa
Todas las baterías	1 año de garantía completa

Esta garantía cubre el coste de las piezas y la mano de obra, pero los costes de transporte corren a cargo del cliente.

Esta garantía se aplica a todas las cortadoras de césped de gasolina, inalámbricas, y eléctricas empujadas por el usuario.

\* Un uso residencial normal se refiere al uso del producto en el terreno que rodea su hogar. El uso en más de una ubicación se considera un uso comercial y, en dicho momento, entrará en vigor la garantía para uso comercial

### Garantía Limitada para Uso Comercial

Las cortadoras de césped eléctricas Toro, utilizadas para uso comercial, institucional o para alquiler están garantizadas contra los defectos de material y de mano de obra. El fallo de los componentes debido al desgaste normal no está cubierto por esta. Los siguientes períodos de tiempo entran en vigor a partir de la fecha de la compra:

Productos	Período de Garantía	
	Motor	Unidad completa
Cortadoras de césped empujadas por el usuario, de 21", para tareas comerciales	2 años limitada	1 año limitada
Todos los demás	45 días limitada	45 días limitada

### Instrucciones para Obtener Asistencia Bajo la Garantía

Si usted cree que su Producto Toro tiene un defecto de materiales o de mano de obra, siga este procedimiento:

1. Póngase en contacto con cualquier Distribuidor Autorizado o Distribuidor Master Service de Toro para concertar el mantenimiento en sus instalaciones. Para localizar un distribuidor cerca de usted, consulte las Páginas Amarillas de la guía telefónica (mire en "Jardinería") o visite nuestro sitio web: [www.Toro.com](http://www.Toro.com). Los clientes en EE.UU. pueden también llamar al 800-421-9684 para usar nuestro sistema de localización de distribuidores Toro las 24 horas al día.
2. Lleve el producto y su prueba de compra (recibo o factura de venta) al Distribuidor.

Si por alguna razón usted no está satisfecho con el análisis del Distribuidor o con la asistencia recibida, póngase en contacto con nosotros en la dirección siguiente:

Customer Care Department, Consumer Division  
Toro Warranty Company  
8111 Lyndale Avenue South  
Bloomington, MN 55420-1196  
800-348-2424 (Clientes de EE.UU.)  
877-484-9255 (Clientes de Canadá)

### Responsabilidades del propietario

Usted debe mantener su producto Toro siguiendo los procedimientos de mantenimiento descritos en el manual del operador. Dichas intervenciones de mantenimiento, tanto si las realiza Usted como un concesionario de servicio, corren a su cargo.

### Piezas y condiciones no cubiertas por la garantía

No hay ninguna otra garantía explícita la cobertura del sistema especial de emisiones en algunos productos y la Garantía de Arranque Toro en los motores GTS. Esta garantía explícita no cubre

- El coste del servicio de mantenimiento normal o las piezas, tales como filtros, combustible, lubricantes, cambios de aceite, bujías, afilado de cuchillas, cuchillas muy estropeadas, ajustes de cable/varillaje o ajustes de frenos y embrague
- Cualquier producto o pieza que haya sido alterado o mal utilizado o requiera ser sustituido o reparado debido al desgaste normal, accidentes o falta del adecuado mantenimiento
- Reparaciones necesarias debido a combustible inadecuado, contaminantes en el sistema de combustible, o fallo para preparar debidamente el sistema de combustible antes de cualquier período de inutilización superior a tres meses
- Reparaciones necesarias debido a un cuidado indebido de la batería, irregularidades en el suministro eléctrico, o la indebida preparación de la cortadora antes de cualquier período de inutilización
- Gastos de recogida y entrega

Todas las reparaciones cubiertas por esta garantía deben ser efectuadas por un Concesionario de servicio Toro autorizado utilizando piezas de repuesto homologadas Toro.

### Condiciones generales

La reparación por un Concesionario de Servicio Toro Autorizado es su único remedio bajo esta garantía.

Ni Toro Company ni Toro Warranty Company son responsables por daños indirectos, incidentales o emergentes en conexión con el uso de los productos Toro cubiertos por esta garantía, incluyendo cualquier coste o gasto de proveer equipo sustitutivo o servicio durante razonables períodos de funcionamiento defectuoso o inutilización durante la realización de reparaciones cubiertas por esta garantía. Algunos países no permiten exclusiones de daños incidentales o emergentes, o limitaciones en la duración de una garantía implícita, de modo que las exclusiones y limitaciones anteriores pueden no aplicarse a usted.

Esta garantía le concede determinados derechos legales, pero puede usted tener también otros derechos que varíen de país a país.

### Países distintos a Estados Unidos o Canadá

Los clientes que hayan adquirido los productos Toro exportados de los Estados Unidos, o Canadá, deben establecer contacto con su distribuidor (concesionario) Toro para obtener los criterios de garantía para su país, provincia o estado. Si, por alguna razón, no está satisfecho con la asistencia de su distribuidor o tiene dificultades para obtener la información relativa a la garantía, póngase en contacto con el importador Toro. Si, a pesar de todo, no obtiene la información necesaria, póngase en contacto directo con Toro Warranty Company.