



Count on it.

Brukerhåndbok

**Groundsmaster® 4500-D
Trekkenhet**

Modellnr. 30856—Serienr. 250000001 og oppover



G000566

Advarsel

CALIFORNIA Proposition 65

Staten California kjenner til at motoreksosen fra dette produktet inneholder kjemikalier som kan forårsake kreft, fosterskader og skade forplantningsevnen på andre måter.

Fordi det i noen områder finnes lokal, statlig eller føderalt regelverk som krever at man bruker en gnistfanger på motoren i denne maskinen, inneholder lydtemperen en gnistfanger.

Originale The Toro® Company-gnistfangere er godkjent av amerikanske skogbruksmyndigheter.

Viktig: Denne motoren er utstyrt med en gnistfangerdemper. Det er i strid med Californias Public Resource Code, avsnitt 4442, å bruke denne motoren i skogs-, busk- eller gressområder uten en fungerende gnistfangerdemper, eller en motor som er begrenset, utstyrt og vedlikeholdt for å unngå brann. Andre stater eller føderale områder kan ha lignende lover.

Dette tenningsystemet er i overensstemmelse med Canadas ICES-002.

Den vedlagte brukerhåndboken for motoren inneholder informasjon om amerikanske miljømyndigheters (EPA) og Californias utslippskontrollreguleringer for utslippssystemer, vedlikehold og garanti. Du kan bestille nye brukerhåndbøker fra motorprodusenten.

Innhold

Innledning.....	3
Sikkerhet	4
Regler for sikker bruk	4
Sikkerhet ved bruk av Toro-plentraktor	6
Lydtrykk.....	7
Lydstyrke	8
Vibrasjonsnivå.....	8
Sikkerhets- og instruksjonsmer- ker.....	8
Montering	14

1 Montere setet, sikkerhetsbeltet og røret for håndboken	14
2 Smøre maskinen	14
3 Kontrollere væsknivå.....	15
4 Lese håndbøkene og se videoen	15
Oversikt over produktet.....	16
Kontroller	16
Spesifikasjoner	18
Bruk.....	20
Kontrollere motoroljenivået	20
Kontrollere kjølesystemet	20
Fylle tanken	21
Kontrollere nivået på den hydrauliske oljen	22
Kontrollere trykket i dekkene	23
Starte og stoppe motoren	23
Kontrollere sperrebryterne	23
Skyve eller taue maskinen	24
Løftepunkt for jekk	24
Fester	24
Driftsegenskaper	24
Standard kontrollmodul (SCM)	25
Brukstips.....	27
Vedlikehold	30
Anbefalt vedlikeholdsplan	30
Kontrolliste for daglig vedlikehold.....	32
Tabell for serviceintervaller.....	33
Forberedelse for vedlikehold.....	34
Fjerne panseret.....	34
Smøring	34
Smøre lagrene og hylsene	34
Vedlikehold av motor	35
Overhale luftrenseren	35
Skifte motoroljen og oljefilteret.....	37
Justere gassen	37
Vedlikehold av drivstoffsystem	37
Drivstofftanken.....	37
Drivstoffledninger og -koblinger.....	38
Vannutskilleren	38
Skifte forfilteret for drivstoff.....	38
Skjerm på drivstoffoppsamlings- lange	38
Tappe drivstoffsystemet	38
Tappe luft fra injektorene.....	39
Vedlikehold av elektrisk system	40

Lade og kople til batteriet.....	40
Vedlikeholde batteriet.....	41
Sikringer.....	41
Vedlikehold av drivsystem.....	41
Kontrollere at hjulmutterene er strammet til.....	41
Kontrollere planetgiroljen.....	41
Skifte planetgiroljen.....	42
Kontrollere oljen i bakakselen.....	42
Skifte oljen i bakakselen.....	43
Justere trekkdrivet for fri.....	43
Kontrollere spissing av bakhjulene.....	43
Vedlikehold av kjølesystem.....	44
Overhale kjølesystemet.....	44
Vedlikehold av bremseser.....	45
Justere bremsene.....	45
Vedlikehold av remmer.....	45
Overhale generatorremmen.....	45
Vedlikehold av hydraulisk system.....	45
Skifte den hydrauliske oljen.....	45
Skifte de hydrauliske filtrene.....	46
Kontrollere de hydrauliske ledningene og slangene.....	46
Teståpninger for det hydrauliske systemet.....	47
Justere motvekt.....	48
Rengjøring.....	48
Overhale gnistfangeren.....	48
Lagring.....	50
Trekkenhet.....	50
Motor.....	50
Skjemaer.....	51

Innledning

Les denne håndboken nøye, slik at du lærer å bruke og vedlikeholde produktet på riktig måte og unngår person- eller produktskade. Du har ansvar for å bruke produktet på en riktig og sikker måte.

Du kan kontakte Toro direkte på www.Toro.com for informasjon om produkter og tilbehør, hjelp til å finne en forhandler eller for å registrere produktet ditt.

Hvis maskinen må repareres eller du trenger originale Toro-deler eller mer informasjon, kan du kontakte et autorisert forhandlerverksted eller Toros kundeserviceavdeling. Ha modell- og serienummer for hånden når du tar kontakt.

Figur 1 identifiserer plasseringen av modell- og serienummeret på produktet. Skriv inn numrene i de tomme feltene.



Figur 1

Modellnr. _____ Serienr. _____

Denne brukerhåndboken identifiserer mulige farer og identifiserer sikkerhetsbeskjeder gjennom sikkerhetsvarslingssymbolet (Figur 2), som varsler om en fare som kan føre til alvorlige skader eller dødsfall hvis man ikke tar de anbefalte forhåndsreglene.



Figur 2

1. Sikkerhetsvarselsymbol.

Denne brukerhåndboken bruker i tillegg to ord til for å utheve informasjon. **Viktig** gjør oppmerksom på spesiell mekanisk informasjon og **Obs** henviser til generell informasjon som er verdt å huske.

Sikkerhet

Denne maskinen oppfyller eller overgikk CEN-standard EN 836:1997 (merker brukes hvor det er hensiktsmessig), og ANSI B71.4-1999-spesifikasjonene som gjaldt da den ble produsert, når den ble utstyrt med de nødvendige vektene, som angitt i vektdiagrammet.

Hvis føreren eller eieren bruker maskinen på feil måte eller utfører feil vedlikeholdsarbeid, kan det føre til personskader. Følg alltid disse forsiktighetsreglene for å unngå at det skjer en ulykke, og ta alltid hensyn til sikkerhetsvarselsymbolet, som betyr FORSIKTIG, ADVARSEL eller FARE – ”personlige sikkerhetsinstruksjoner”. Hvis ikke disse instruksjonene tas hensyn til, kan dette føre til at noen blir alvorlig skadet eller drept.

Regler for sikker bruk

Instruksjonene nedenfor er tatt fra CEN-standard 836:1997, ISO-standard 5395:1990 og ANSI-standard B71.4-1999.

Opplæring

- Les brukerhåndboken og annet opplæringsmaterieill nøye. Gjør deg godt kjent med alle kontroller, sikkerhetssignaler og riktig bruk av utstyret.
- Hvis brukerne eller mekanikerne ikke kan lese norsk, er det eieren som er ansvarlig for å forklare dette materiellet for dem.
- Barn eller personer som ikke har lest bruksanvisningen, må ikke få lov til bruke eller utføre service på gressklipperen. Det kan hende at lokale forskrifter setter en aldersgrense for bruk av denne gressklipperen.
- Du må aldri klippe hvis andre personer, spesielt barn, eller dyr befinner seg i nærheten.
- Husk at føreren eller brukeren har ansvaret hvis andre personer eller deres eiendom utsettes for ulykker eller farer.
- Ta aldri med passasjerer.
- Alle førere og mekanikere bør selv sørge for at de får profesjonell opplæring. Eieren er ansvarlig for opplæring av brukerne. En slik opplæring bør legge vekt på:

- Hvor nødvendig forsiktighet og konsentrasjon er når man kjører en plenetraktor.
- at man ikke får kontroll over en plenetraktor som sklir i en bakke, ved å bremse. De vanligste årsakene til at man mister kontroll over maskinen er:
 - ◇ for dårlig bakkegrep,
 - ◇ for høy hastighet,
 - ◇ utilstrekkelig bremsing,
 - ◇ at denne spesielle maskintypen ikke passer til arbeidet,
 - ◇ at det er ikke tatt hensyn til bakkeforhold, spesielt skråninger eller
- Eieren/brukeren kan forhindre og er ansvarlig for ulykker eller skader som han/hun, andre personer eller eiendom utsettes for.

Forberedelser

- Ha alltid på deg kraftig fottøy, langbukser, hjelm, vernebriller og hørselsvern når du bruker klipperen. Langt hår, løstsittende klær eller smykker kan sette seg fast i bevegelige deler. Ikke bruk maskinen uten sko eller med åpne sandaler.
- Foreta en grundig inspeksjon der maskinen skal brukes, og fjern alle gjenstander som kan slenges opp i luften.
- Advarsel – Bensin er meget brannfarlig. Ta følgende forholdsregler:
 - Drivstoff må lagres på kanner som er spesiallaget for dette formålet.
 - Bare fyll bensin utendørs, og ikke røyk mens du fyller.
 - Fyll på drivstoff før du starter motoren. Ta aldri lokket av drivstofftanken eller fyll drivstoff mens motoren går eller er varm.
 - Hvis du søler drivstoff, må du ikke prøve å starte motoren. Flytt maskinen bort fra området hvor du sølte drivstoffet, og unngå alt som kan antennes til all drivstoffdamp er forsvunnet.
 - Sett lokket godt på alle drivstofftanker og -kanner.
- Skift ut defekte lyddempere.
- Vurder terrenget for å avgjøre hvilket tilbehør og utstyr som er nødvendig for å gjøre jobben

på en sikker og riktig måte. Bruk bare tilbehør og utstyr som er godkjent av produsenten.

- Kontroller at brukerens kontroller, sikkerhetsbryterne og verneplatene er montert og virker riktig. Ikke bruk maskinen hvis disse ikke fungerer som de skal.

Bruk

- Motoren må ikke brukes på et lukket sted der giftig kulløs kan samle seg.
 - Gressklipperen må bare brukes i dagslys eller der det er god kunstig belysning.
 - Før du forsøker å starte motoren, må du koble ut alle knivkoblinger, sette motoren i fri og sette på parkeringsbremsen.
 - Hold hender og føtter borte fra roterende deler. Hold deg unna åpningen på utløpsjakten til enhver tid.
 - Husk at ingen skråninger er trygge. Vær ekstra forsiktig når du kjører i skråninger med gress. Slik unngår du at maskinen velter:
 - Unngå å bråstoppe eller starte med mye gass i oppover- eller nedoverbakker.
 - Kjør sakte i skråninger og når du svinger skarpt.
 - Vær oppmerksom på ujevnheter, hull og andre skjulte farer i terrenget.
 - Klipp aldri på tvers av skråninger hvis ikke gressklipperen er beregnet på det.
 - Bruk motvekt(er) eller hjulvekter når brukerhåndboken anbefaler det.
 - Vær oppmerksom på hull i bakken og andre skjulte farer i terrenget.
 - Se opp for trafikk når du krysser eller er i nærheten av veier.
 - Stopp knivene før du kjører på flater uten gress.
 - Pass alltid på at materialet ikke blåses ut mot personer i nærheten når utstyret brukes. La heller aldri noen oppholde seg i nærheten mens maskinen er i gang.
 - Maskinen må ikke brukes hvis verneplatene er defekte eller uten at sikkerhetsanordningene sitter på plass. Kontroller at alle sperrene er montert, at de er riktig justert og at de fungerer som de skal.
 - Innstillingen av motorregulatoren må ikke forandres, og motoren må ikke ruses. Hvis motoren går på for høyt turtall, øker faren for personskader.
 - Før du forlater førerens plass:
 - stopp gressklipperen på en jevn flate,
 - koble ut kraftoverføringen, og senk utstyret,
 - skift til fri, og sett på parkeringsbremsen,
 - stopp motoren, og ta ut nøkkelen.
- Viktig: La motoren gå på tomgang i fem minutter før du slår den av etter å ha brukt den med full last. Hvis du ikke gjør dette, kan du få problemer med turboladeren.**
- Koble ut drivkraften til utstyret under transport eller når maskinen ikke er i bruk.
 - Stopp motoren, og koble ut drivkraften til utstyret:
 - før du fyller drivstoff,
 - før du tar av gressoppsamleren(e),
 - før du justerer høyden hvis ikke justeringene kan gjøres fra førerens plass,
 - før du fjerner eventuelle tilstoppinger,
 - før du sjekker, rengjør eller utfører arbeid på gressklipperen eller
 - etter at du har truffet en gjenstand eller hvis det oppstår unormal vibrasjon. Undersøk om gressklipperen ble skadet, og reparer den før du starter den og bruker utstyret igjen.
 - Reduser gassen når du vil stoppe motoren. Hvis motoren har en stengingsventil, skal drivstofftilførselen skrus av når du er ferdig med å klippe.
 - Hold hender og føtter borte fra klippeenhetene.
 - Se bak- og nedover før du rygger, slik at du ikke kjører på noen.
 - Kjør sakte, og vær forsiktig når du svinger og krysser veier og fortau. Stopp knivene for å forhindre at de roterer.
 - Vær oppmerksom på retningen til utløpsområdet, og ikke rett denne mot noen.
 - Ikke bruk gressklipperen når du er påvirket av medisin, alkohol eller andre rusmidler.

- Vær forsiktig når du skal sette maskinen på en tilhenger eller lastebil, og når du skal sette den ned på bakken igjen.
- Vær forsiktig når du nærmer deg hjørner, busker, trær eller annet som reduserer synsfeltet.

Vedlikehold og oppbevaring

- Sørg for at alle muttere, bolter og skruer er stramme, for å være sikker på at utstyret er i god stand og trygt å bruke.
- En maskin med drivstoff på tanken må aldri oppbevares innendørs der drivstoffdamp kan komme i kontakt med en åpen flamme eller gnister.
- La motoren bli kald før maskinen settes på et lukket sted.
- Unngå brannfare ved å holde motoren, lyddemperen, batterirommet og området der drivstoff oppbevares fritt for gress, løv og mye fett.
- Kontroller gressoppsamleren regelmessig, og se etter skader eller slitasje.
- Hold alle delene i god stand, og sørg for at delene og de hydrauliske koblingene er tette. Skift ut slitte eller skadde deler og merker.
- Hvis du må tømme drivstofftanken, skal dette gjøres utendørs.
- Vær forsiktig når du justerer maskinen slik at du unngår å klemme fingre mellom bevegelige kniver og faste deler.
- Vær forsiktig hvis maskinen har flere spindler, da resten av knivene kan begynne å rotere når den ene kniven roterer.
- Kople ut drivverket, senk klippeenhetene, sett på parkeringsbremsen, stopp motoren, ta ut nøkkelen og kople fra tennpluggledningen (kun gassmotorer). Vent til alle bevegelige deler har stoppet før du foretar justeringer, rengjøring eller reparasjoner.
- Fjern gress og rusk fra klippeenhetene, drivverk, lyddemperne og motoren for å unngå at det begynner å brenne. Tørk opp eventuelt olje- eller drivstoffsøl.
- Bruk jekkestøtter til å støtte komponentene når det er nødvendig.
- Vær forsiktig når du reduserer trykket i komponenter under trykk.

- Kople fra batteriet og trekk ut tennpluggledningen (kun gassmotorer) før du foretar reparasjoner. Koble kabelen fra den negative polen først, og deretter den andre kabelen fra den positive polen. Når du kobler kablene til igjen, kobler du først til den positive polen og deretter den negative.
- Vær forsiktig når du kontrollerer knivene. Bruk hansker, og vær forsiktig når du utfører service på dem.
- Hold hender og føtter borte fra bevegelige deler. Du må aldri foreta justeringer mens motoren går hvis du kan unngå det.
- Lad opp batteriene på et åpent sted med god ventilasjon og borte fra gnister eller åpen ild. Koble laderen fra strømuttaket før du kobler den til eller fra batteriet. Ha på deg beskyttelsesklær, og bruk verktøy som er isolert.

Sikkerhet ved bruk av Toro-plentraktor

Følgende liste inneholder sikkerhetsinformasjon som gjelder spesielt for Toro-produktene, eller annen viktig sikkerhetsinformasjon som ikke er inkludert i CEN-, ANSI- eller ISO-standardene.

Dette produktet kan amputere hender og føtter og slenge gjenstander opp i luften. Følg alltid alle sikkerhetsinstruksjoner for å unngå alvorlige skader eller dødsulykker.

Hvis du bruker dette produktet til andre formål enn det er beregnet på, kan du utsette deg selv eller andre for fare.



Motoreksos inneholder karbonmonoksid, som er en dødelig gift uten lukt.

Ikke kjør motoren innendørs eller på et innestengt område.

- Lær deg hvordan du raskt kan stoppe motoren.
- Bruk ikke maskinen hvis du har på deg sandaler, tennissko eller joggesko.
- Bruk av vernesko og langbukser anbefales, og er påbudt i henhold til enkelte lokale bestemmelser og forsikringsforskrifter.

- Vær forsiktig når du håndterer drivstoff. Tørk opp eventuelt søl.
- Kontroller daglig at sperrebryterne fungerer som de skal. Hvis en bryter ikke virker, skifter du den før du bruker maskinen. Skift alle sperrebryterne i sikkerhetssystemet annethvert år enten de virker eller ikke.
- Sitt på setet når du starter motoren.
- Du må være oppmerksom når du bruker maskinen. Slik unngår du å miste kontrollen:
 - Ikke kjør i nærheten av bunkere, grøfter, bekker, voller eller andre fareområder.
 - Reduser hastigheten når du tar skarpe svinger. Unngå å starte og stoppe plutselig.
 - Når du befinner deg i nærheten av eller krysser en vei, må du alltid overholde vikeplikten.
 - Bruk bremsene når du kjører nedover, slik at du kjører sakte framover og har kontroll over maskinen.
- Når du bruker maskinen i bakker, på voller eller nær kanter, må du alltid bruke veltebeskyttelsen.
- Når du bruker maskinen med veltebeskyttelsen, må du alltid bruke sikkerhetsbeltet og kontrollere at hengselåsebolten for setet er satt i (kun gassmotorer).
- Hev klippeenheten når du kjører fra ett arbeidsområde til et annet.
- Ikke ta på motoren, lyddemperen eller eksosrøret mens motoren er i gang eller like etter at den er stoppet. Disse områdene er svært varme, og du kan brenne deg på dem.
- I alle skråninger er det en sjanse for å tippe eller velte, men risikoen øker når hellingsvinkelen øker. Bratte skråninger bør unngås.
Du må senke klippeenhetene når du kjører i en nedoverbakke, slik du opprettholder god styringskontroll.
- Kople inn clutchen sakte og hold alltid foten på trekkpedalen, spesielt i nedoverbakke.
Bruk revers på trekkpedalen til å bremse.
- Hvis maskinen stopper når du kjører i en bratt skråning, må du ikke snu den rundt. Du må alltid rygge sakte rett ned bakken.
- Hvis en person eller et dyr plutselig kommer inn på eller befinner seg i nærheten av

klippeområdet, må du slutte å klippe. Hvis du ikke er forsiktig når du bruker maskinen, kan kombinasjonen av bakkevinkelen, rikosjetter og feilplasserte sikkerhetsskydd føre til at noen skades av gjenstander som slynges gjennom luften. Ikke fortsett å klippe før disse er fjernet fra området.

Vedlikehold og oppbevaring

- Kontroller at alle koblingene for hydrauliske ledninger er tette, og at alle hydrauliske slanger og ledninger er i god stand før systemet settes under trykk.
- Hold kropp og hender borte fra hull eller dyser som sprøyter ut hydraulisk væske under høyt trykk. Bruk papp eller papir til å lete etter lekkasjer, ikke hendene. Hydraulisk væske som kommer ut under trykk, kan trenge gjennom huden og forårsake alvorlige skader. Oppsøk legehjelp øyeblikkelig hvis olje kommer i direkte kontakt med huden.
- Før du kobler fra eller utfører vedlikehold eller reparasjoner på det hydrauliske systemet, må du slippe ut alt trykket i systemet ved å stoppe motoren og senke klippeenhetene og det andre utstyret til bakkenivå.
- Kontroller med jevne mellomrom at drivstoffledningene er tette, og at de ikke er slitte. Stram og reparer dem etter behov.
- Hvis motoren må være i gang for å utføre en vedlikeholdsjustering, må du passe på at klær, hender, føtter og andre kroppsdeler ikke er i nærheten av klippeenhetene, tilbehør eller andre bevegelige deler.
- La en autorisert Toro-forhandler kontrollere maksimal hastighet med en turteller, slik at det blir utført på en sikker og nøyaktig måte.
- Ta kontakt med en autorisert Toro-forhandler hvis det er nødvendig med store reparasjoner eller du trenger hjelp.
- Bruk kun tilbehør og reservedeler som er godkjent av Toro. Garantien kan bli ugyldig hvis du bruker tilbehør eller reservedeler som ikke er godkjente.

Lydtrykk

Denne maskinen har et tilsvarende kontinuerlig A-avveid lydtrykk ved førerens øre på 89 dB(A),

basert på måling av identiske maskiner i henhold til direktiv 98/37/EF med endringer.

Lydstyrke

Denne maskinen har en lydstyrke på 105 dBA/1 pW, basert på måling av identiske maskiner i henhold til direktiv 2000/14/EF og tilføyelser.

Vibrasjonsnivå

Hånd-arm-vibrasjonsnivå

Enheten har et maksimalt vibrasjonsnivå på 2,5 m/s² ved hendene, basert på målinger

av identiske maskiner i henhold til ISO 5349-prosedyrer.

Hele karosseriet

Enheten har et maksimalt vibrasjonsnivå på 0,5 m/s² på bakdelen, basert på målinger av identiske maskiner i henhold til ISO 2631-prosedyrer.

Sikkerhets- og instruksjonsmerker

Sikkerhetsmerker og -instruksjoner er lett synlige for føreren, og er plassert i nærheten av alle områder som representerer en potensiell fare. Bytt ut alle merker som er ødelagte eller mangler.



104-0131

1. Les *brugerhåndboken*.

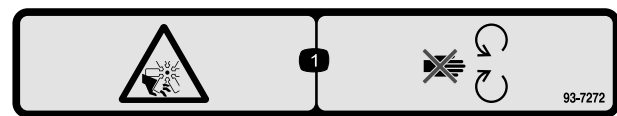

93-7272

1. Fare for kutting/amputering, vifte – hold deg unna bevegelige deler.

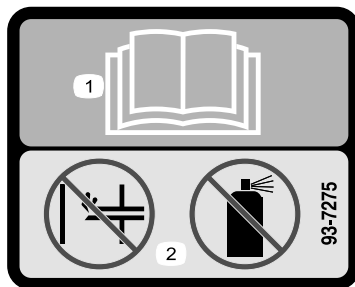

93-7275

1. Les *brugerhåndboken*.
2. Ikke bruk starthjelp.

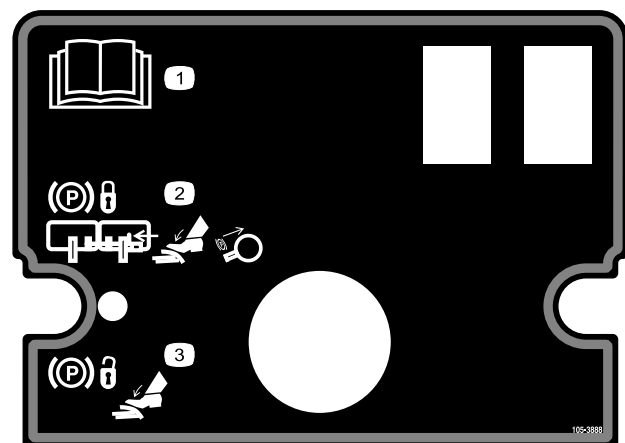

105-3888

1. Les *brugerhåndboken*.
2. Når du skal låse parkeringsbremsen sikrer du bremsepedalene med låsestiften, trykker ned begge pedalene og trekker ut parkeringsbremselåsen.
3. Når du vil frakoble parkeringsbremsen, trykker du inn bremsepedalen.



93-6680



106-6755

- | | |
|---|--|
| 1. Kjølemiddel under trykk. | 3. Advarsel – ikke rør den varme overflaten. |
| 2. Eksplosjonsfare – les brukerhåndboken. | 4. Advarsel – les brukerhåndboken. |

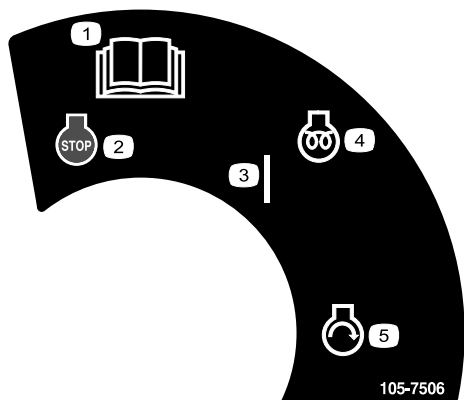

105-7506

- | | |
|-------------------------|---------------------|
| 1. Les brukerhåndboken. | 4. Motor – forvarme |
| 2. Motor – stopp | 5. Motor – start |
| 3. På | |

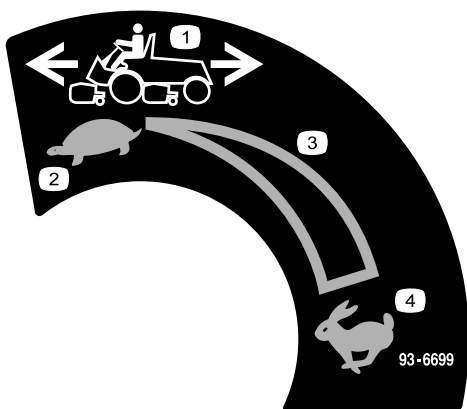

93-6699

- | | |
|--------------------|--|
| 1. Maskinhastighet | 3. Kontinuerlig regulerbar innstilling |
| 2. Sakte | 4. Hurtig |

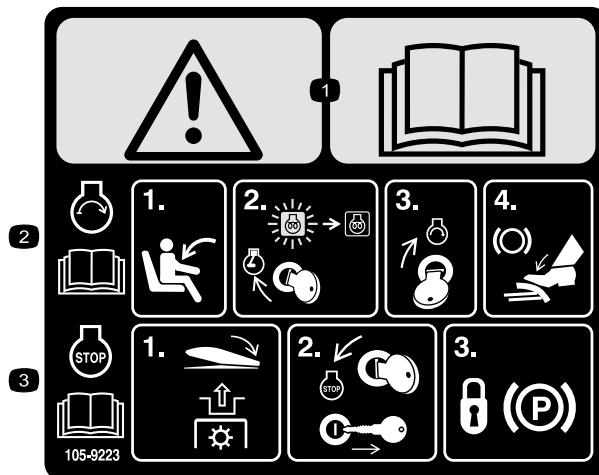

105-9223

(Fest over delenr. 105-38890 for CE)

- Advarsel – les brukerhåndboken.
- For å starte motoren (les brukerhåndboken), må du sitte i førersetet, vri tenningsnøkkelen til kjøør-stillingen til motorens forvarmelys slår seg av, vri tenningsnøkkelen til start-stillingen og trykke ned bremsepedalen.
- For å stanse motoren (les brukerhåndboken), kobler du fra kraftuttaket, vrir tenningsnøkkelen til stopp-stillingen, tar ut nøkkelen og låser parkeringsbremsen.



106-6754

- Advarsel – ikke rør den varme overflaten.
- Fare for kutting/amputering og vifte- og sammenfiltringsfare – hold deg borte fra bevegelige deler.

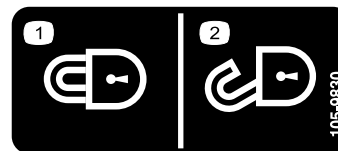

105-9830

(Fest for CE)

- | | |
|---------|----------|
| 1. Låst | 2. Ulåst |
|---------|----------|



93-6686

- | | |
|--------------------|-------------------------|
| 1. Hydraulisk olje | 2. Les brukerhåndboken. |
|--------------------|-------------------------|



Batterisymboler

Noen av eller alle disse symbolene finnes på ditt batteri

- | | |
|--|---|
| 1. Eksplosjonsfare | 6. Hold andre på trygg avstand fra batteriet. |
| 2. Ingen bål, åpne flammer eller røyk. | 7. Bruk vernebriller – eksplosive gasser kan påføre deg blindhet og andre skader. |
| 3. Kaustisk væske/fare for brannskår | 8. Batterisyre kan forårsake blindhet og alvorlige brannskader. |
| 4. Bruk vernebriller | 9. Skyll straks øynene med vann og søk legehjelp. |
| 5. Les <i>brukerhåndboken</i> . | 10. Inneholder bly – må ikke kastes. |

⚠ **DANGER**





ESTA MAQUINA PUEDE SER RIESGOSA SI SE USA EN UNA MANERA INAPROPIADA. OPERADORES DEBEN ESTAR MUY BIEN ENTRENADOS EN LA MANERA APROPRIADA DE OPERAR LA MAQUINA.

TO MINIMIZE THE RISK OF ACCIDENTS, INJURY, OR DEATH:

- BEFORE LEAVING OPERATOR'S POSITION:
 1. MOVE TRANSMISSION TO NEUTRAL
 2. SET PARKING BRAKE
 3. DISENGAGE POWER TAKE-OFF
 4. SHUT OFF ENGINE
 5. REMOVE IGNITION KEY
- KEEP ALL GUARDS AND SHIELDS IN PLACE AND WORKING.
- WAIT FOR ALL MOVEMENT TO STOP BEFORE SERVICING.
- STOP ENGINE BEFORE LEAVING SEAT, ADDING FUEL OR LIFTING HOOD.
- KEEP PEOPLE AND PETS A SAFE DISTANCE AWAY.
- ALWAYS USE SEAT BELT AND ROLL BAR TOGETHER AND HAVE SEAT PIVOT LATCHED.
- OPERATOR MUST BE SKILLED AND TRAINED.
- READ OPERATOR'S MANUAL.
- GO SLOW AND AVOID SHARP TURNS ON SLOPES TO AVOID ROLLOVER.
- DECK MUST BE LOWERED WHEN GOING DOWN SLOPES FOR STEERING CONTROL.



105-3889

105-3889

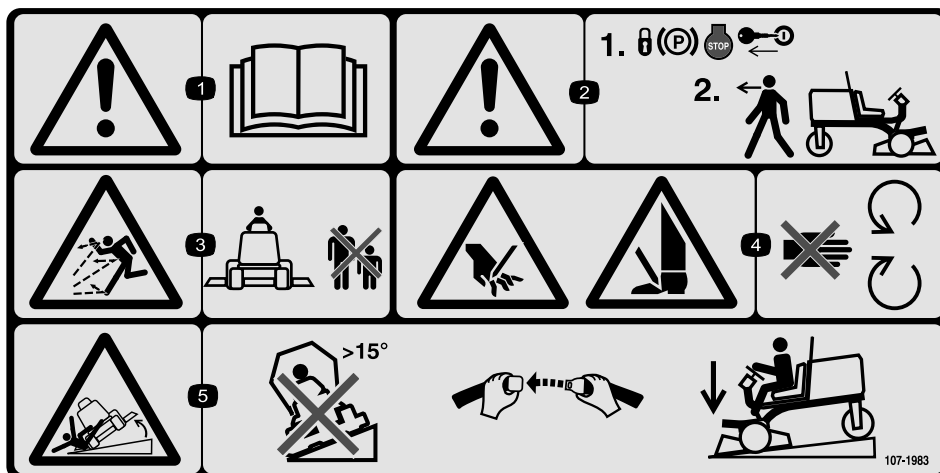

107-1983

(Fest over delenr. 105-3889 for CE)

1. Advarsel – les *brugerhåndboken*.
2. Advarsel – sett på parkeringsbremsen, stopp motoren og ta nøkkelen ut av tenningen før du forlater maskinen.
3. Fare for at gjenstander slynges gjennom luften – hold trygg avstand fra maskinen.
4. Fare for å kutte hender og føtter – hold trygg avstand fra bevegelige deler.
5. Veltefare – ikke kjør maskinen i skråninger som er brattere enn 15 grader, bruk sikkerhetsbelte og senk klippeenheten når du kjører ned skråninger.

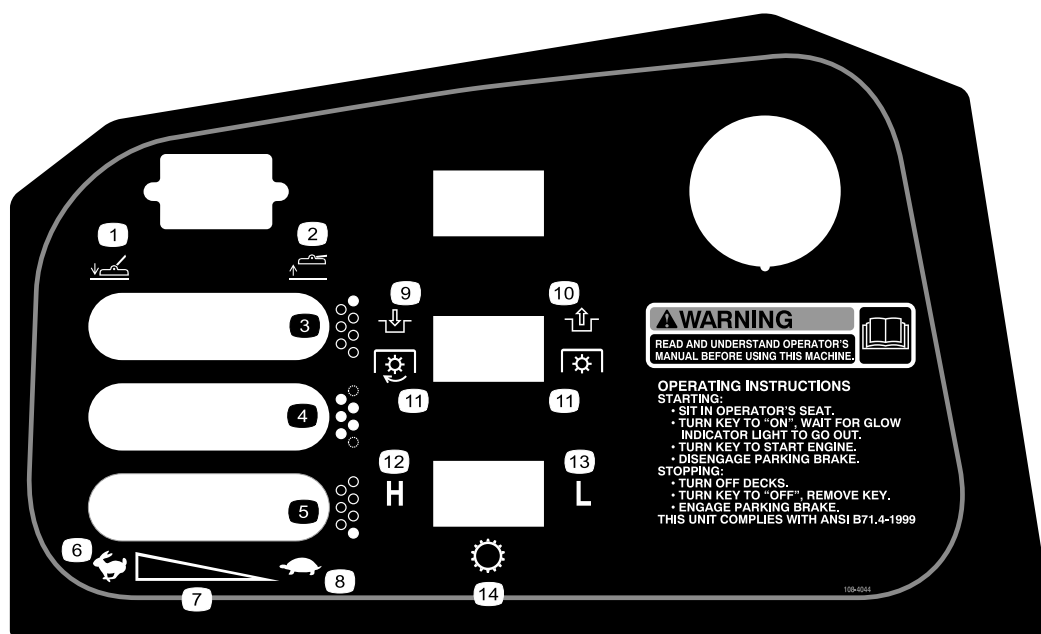

108-4044

- | | | |
|--|--|----------------------|
| 1. Senk klippeenhet(e). | 6. Hurtig | 11. Kraftuttak (PTO) |
| 2. Hev klippeenhet(e). | 7. Kontinuerlig regulerbar innstilling | 12. Høy |
| 3. Høyre klippeenhet (kun GM 4700-D) | 8. Sakte | 13. Lav |
| 4. Midtre klippeenheter | 9. Tilkoble | 14. Drivverk |
| 5. Venstre klippeenhet (kun GM 4700-D) | 10. Frakoble | |

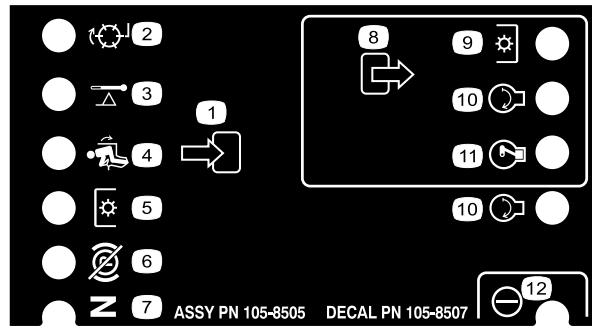

105-8507

- 1. Inngang
- 2. Sliping
- 3. Høy temp.

- 4. I setet
- 5. Kraftuttaksbryter
- 6. Parkeringsbrems av

- 7. Fri
- 8. Utgang
- 9. Kraftuttak

- 10. Start
- 11. ETR
- 12. Effekt

GROUNDMASTER 4500/4700 QUICK REFERENCE AID

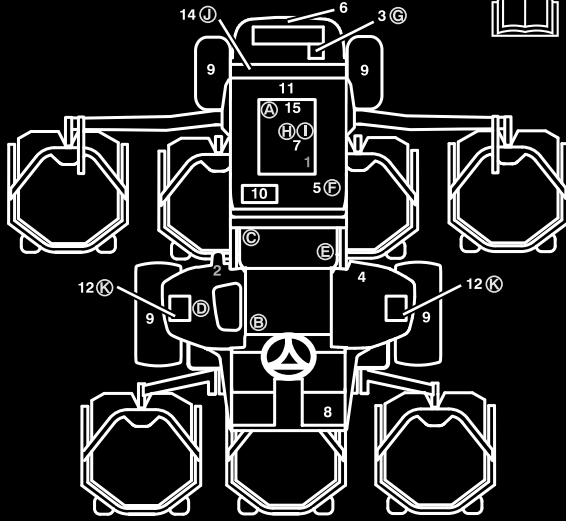

CHECK/SERVICE (DAILY)

1. ENGINE OIL LEVEL
2. HYDRAULIC OIL FLUID LEVEL
3. ENGINE COOLANT LEVEL
4. FUEL - DIESEL ONLY
5. FUEL/WATER SEPARATOR
6. RADIATOR SCREEN
7. AIR CLEANER
8. BRAKE FUNCTION
9. TIRE PRESSURE: 20 PSI / 1,40 BAR
WHEEL NUT TORQUE: 93 FT/LB (127 N-m)

CHECK/SERVICE (SEE OPERATOR'S MANUAL)

10. BATTERY
11. BELTS (FAN, ALT.)
12. PLANETARY GEAR DRIVE
13. INTERLOCK SYSTEM
14. REAR AXLE
15. ENGINE OIL DRAIN
(13/16" OR 21 MM SOCKET)
16. GREASING (SEE OPERATOR'S MANUAL)

SPECIFICATIONS/CHANGE INTERVALS

SEE OPERATOR'S MANUAL FOR INITIAL CHANGES.	FLUID TYPE	CAPACITY	CHANGE INTERVAL		FILTER PART NO.
			FLUID	FILTER	
(A) ENGINE OIL	15W-40 CH-4	8 QUARTS	150 HOURS	150 HOURS	98-7431
(B) HYDRAULIC FLUID	ISO VG 46/68	7.5 GALLONS	800 HOURS	800 HOURS	75-1310
(C) HYDRAULIC FILTER				800 HOURS	94-2621
(D) HYDRAULIC BREATHER				800 HRS/YRLY	68-6150
(E) FILTER, IN-LINE FUEL				400 HOURS	98-7612
(F) FUEL SYSTEM	> 32 F	NO. 2 DIESEL	21 GALLONS	800 HOURS	400 HOURS/ YEARLY
	< 32 F	NO. 1 DIESEL		DRAIN/FLUSH	
(G) ENGINE COOLANT	50% WATER 50% ETHYL GLYCOL	11 QUARTS	DRAIN & FLUSH EVERY 2 YRS.		
(H) PRIMARY AIR FILTER				SEE SERVICE INDICATOR	104-4260
(I) SAFETY AIR FILTER				SEE OPERATOR'S MANUAL	104-4261
(J) REAR AXLE	85W-140	80 OUNCES	800 HOURS		99-7591 BREATHER
(K) PLANETARY DRIVE	85W-140	16 OUNCES	800 HOURS		
INTERLOCK SWITCHES			2 YEARS		

FUSE	
SCV 2A	START 10A
OPTIONAL MAX (15A)	OPTIONAL MAX (15A)
MAIN 15A START	PTO 10A 2W/4WD
POWERFLOW 10A	CONSOLES 10A

105-9895

105-9895

Montering

Løse deler

Bruk diagrammet nedenfor som en sjekklister for å kontrollere at alle delene er sendt.

Trinn	Beskrivelse	Ant.	Bruk
1	Setesett, modell 30398 (selges separat)	1	Monter setet, sikkerhetsbeltet og røret for håndboken.
	Setefjæringssett, model 30395 (selges separat)	1	
	Setebelte	1	
	Hodeskrue, 7/16-20 x 1 tomme	2	
	Låseskive 7/6 tomme	2	
	Rør for håndboken	1	
	R-klemme	2	
2	Ingen deler er nødvendige	–	Smøre maskinen
3	Ingen deler er nødvendige	–	Kontroller nivå på oljen i bakakselen, hydraulisk væske og motorolje.
4	brugerhåndbok	1	Les håndbøkene og se videoen før du bruker maskinen.
	Brukerhåndbok for motoren	1	
	Delekatalog	1	
	Førervideo	1	
	Inspeksjonsskjema for forhåndslevering	1	

Merk: Angi hva som er høyre og venstre side på maskinen ved å stå i normal arbeidsstilling.

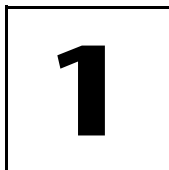

Montere setet, sikkerhetsbeltet og røret for håndboken

Deler som er nødvendige for dette trinnet:

1	Setesett, modell 30398 (selges separat)
1	Setefjæringssett, model 30395 (selges separat)
1	Setebelte
2	Hodeskrue, 7/16-20 x 1 tomme
2	Låseskive 7/6 tomme
1	Rør for håndboken
2	R-klemme

Prosedyre

Setet er ikke montert når maskinen sendes. Du må kjøpe og montere Delux-setesettet (modellnr.

30398) og settet med setefjæringer (modellnr. 30395).

1. Fest røret for håndboken til setefjæringen med de to R-klemmene som fulgte med.
2. Fest sikkerhetsbeltet til hver side av setet med boltene og låseskiven som fulgte med.

Viktig: Kontroller at setebyrteren er koblet til setebyrterkoblingen på ledningsfastspenneren.

3. Skyv setet helt frem og helt tilbake for å kontrollere at det er montert skikkelig, og at setebyrterledningene og koblingene ikke er i klem eller i berøring med bevegende deler.

2

Smøre maskinen

Ingen deler er nødvendige

Prosedyre

Før du bruker maskinen må den smøres godt. Se Smøring, side 34. Hvis du ikke smører maskinen, ødelegges viktige deler tidligere enn ellers.

3

Kontrollere væsknivå

Ingen deler er nødvendige

Prosedyre

1. Kontroller nivå på oljen i bakakselen før motoren startes for første gang, se Kontroller oljen i bakakselen i Vedlikehold av drivsystem, side 41.
2. Kontroller nivået på hydraulisk væske før du starter motoren for første gang, se Kontrollere nivået på hydraulisk væske i Bruk, side 20.
3. Kontroller motoroljenivået før og etter du starter motoren for første gang, se Kontrollere motoroljenivået i Bruk, side 20.

4

Les håndbøkene og se videoen

Deler som er nødvendige for dette trinnet:

1	<i>brugerhåndbok</i>
1	<i>Brukerhåndbok for motoren</i>
1	<i>Delekatalog</i>
1	Førervideo
1	Inspeksjonsskjema for forhåndslevering

Prosedyre

1. Les disse håndbøkene.
2. Se på operatørvideoen.
3. Lagre dokumentasjonen på et trygt sted.

Oversikt over produktet

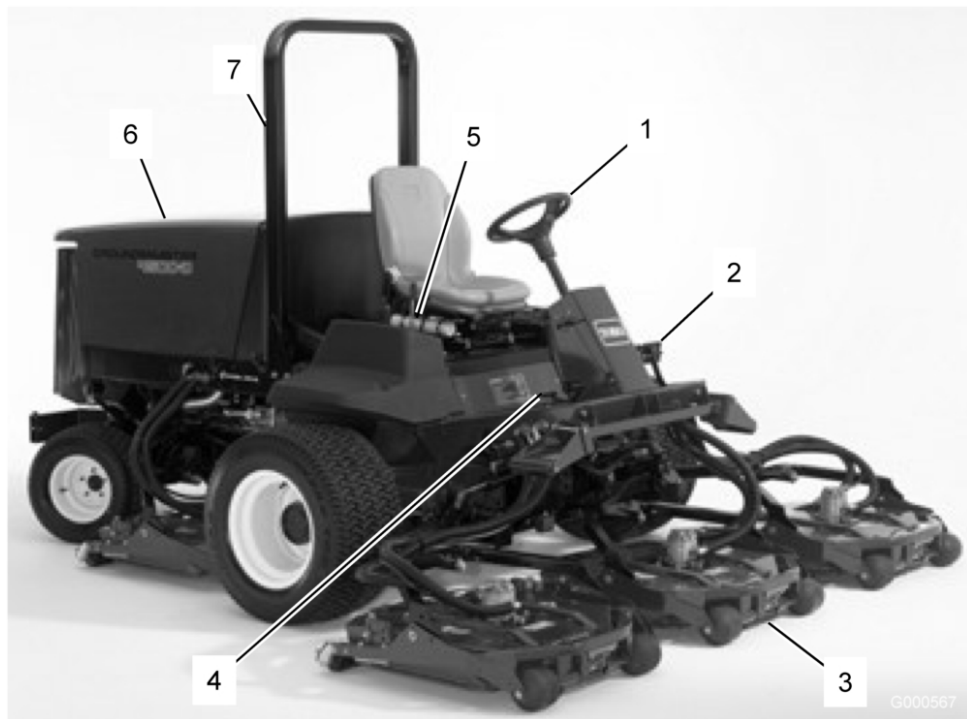

Figur 3

- | | | |
|----------------|----------------------|----------------------------|
| 1. Ratt | 4. Trekkpedal | 7. ROPS (veltebeskyttelse) |
| 2. Bremsler | 5. Rør for håndboken | |
| 3. Klippeenhet | 6. Panser/motorrom | |

Kontroller

Trekkpedal

Trekkpedalen (Figur 4) brukes til å kjøre framover og bakover. Trykk ned den øvre delen av pedalen for å kjøre fremover og den nedre for å kjøre bakover. Hastigheten er avhengig av hvor mye du trykker ned pedalen. Hvis du vil oppnå maksimal hastighet når du kjører uten last, trykker du pedalen helt ned når gassen er i stillingen Hurtig.

Du stopper ved å redusere trykket på pedalen slik at den går tilbake til midtstillingen.

Hastighetskontroll for fremdrift

Forhåndsinnstill hastighetskontrollen for fremdrift (Figur 4) for å begrense hvor langt ned du kan trykke trekkpedalen forover for å opprettholde en jevn hastighet.

Nøkkeltanning

Nøkkeltanningen (Figur 4) har tre stillinger: Av, på/oppvarming og start.

Varsellampe for oljetrykk

Lampen (Figur 4) lyser når oljetrykket i motoren er farlig lavt.

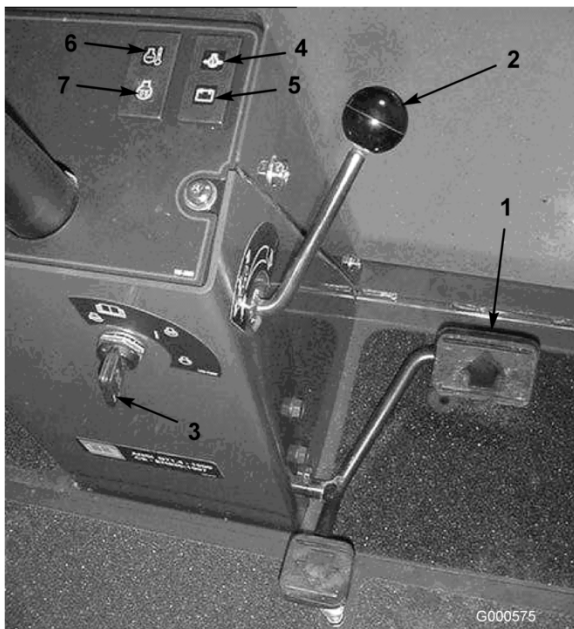

Figur 4

- | | |
|-------------------------------------|---|
| 1. Trekkpedal | 5. Ladeindikator |
| 2. Hastighetskontroll for fremdrift | 6. Varsellampe for motorens kjølemiddeltemperatur |
| 3. Nøkkeltening | 7. Indikatorlampe for glødepluggen |
| 4. Varsellampe for motoroljetrykk | |

Ladeindikator

Ladeindikatoren (Figur 4) lyser når det oppstår en feil i ladekretsen.

Varsellampe for motorens kjølemiddeltemperatur

Lampen (Figur 4) lyser og motoren stopper når temperaturen til kjølemiddelet blir for høy.

Glødepluggindikator

Glødepluggindikatoren (Figur 4) lyser når glødepluggene er på.

Skruer for hastighetssperre

Juster skruen(e) (Figur 5) for å begrense hvor langt ned du kan trykke trekkpedalen forover eller bakover for å begrense hastigheten.

Viktig: Skruen for hastighetssperren må stoppe trekkpedalen før pumpen når full slaglengde, ellers kan pumpen bli skadet.

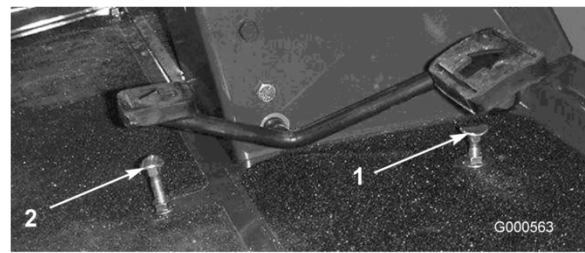

Figur 5

- | | |
|--|-------------------------------------|
| 1. Hastighetssperreskrue for fremdrift | 2. Hastighetssperreskrue for revers |
|--|-------------------------------------|

Bremsepedaler

To fotpedaler (Figur 6) brukes til å kontrollere bremsene enkeltvis, slik at det blir enklere å snu og parkere, og slik at du får bedre veigrep når du kjører på tvers av bakker. En lås kobler pedalene sammen når du skal bruke parkeringsbremsen eller transportere maskinen.

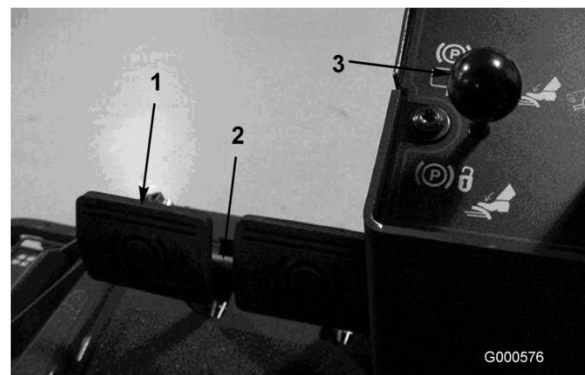

Figur 6

- | | |
|------------------|------------------------|
| 1. Bremsepedaler | 3. Parkeringsbremselås |
| 2. Pedallås | |

Pedallås

Pedallåsen (Figur 6) brukes til å koble pedalene sammen for å sette på parkeringsbremsen.

Parkeringsbremselås

En knott på den venstre siden av konsollen brukes til å sette på parkeringsbremselåsen (Figur 6). Når du vil sette på parkeringsbremsen, kobler du pedalene med låsen, trykker begge pedalene ned og trekker ut parkeringsbremselåsen. Når du vil ta av parkeringsbremsen trykker du begge pedalene ned til parkeringsbremselåsen trekkes inn.

Gasskontroll

Skyv kontrollen (Figur 7) forover for å øke hastigheten og bakover for å redusere den.



Figur 7

- | | |
|-------------------------|----------------------|
| 1. Gasskontroll | 5. Kraftuttaksbryter |
| 2. Løftespak | 6. Hastighetsbryter |
| 3. Timeteller | 7. Stikkontakt |
| 4. Motortemperaturmåler | |

Løftespak

Spaken (Figur 7) brukes til å heve og senke klippeenhetene.

Timeteller

Timetelleren (Figur 7) viser totalt antall timer maskinen har blitt brukt.

Motortemperaturmåler

Denne måleren (Figur 7) viser temperaturen til motorens kjølemiddel.

Kraftuttaksbryter

Kraftuttaksbryteren (Figur 7) har to stillinger: På (tilkople) og av (frakople). Skyv kraftuttaksbryteren fremover til På-stillingen for å starte tilbehøret eller knivene til klippeenhetene. Trekk bryteren forsiktig bakover til Av-stillingen for å stoppe tilbehøret.

Hastighetsbryter

Denne bryteren (Figur 7) gir deg muligheten til å øke hastigheten når du kjører maskinen uten å klippe. Klippeenhetene virker ikke i høy hastighetsinnstilling.

Stikkontakt

Stikkontakten (Figur 7) brukes til å gi strøm til elektrisk ekstrautstyr på 12 volt.

Drivstoffmåler

Drivstoffmåleren (Figur 8) viser hvor mye drivstoff det er på tanken.



Figur 8

1. Drivstoffmåler

Klippeenhetens løftelås (CE)

Klippeenhetens løftelås (Figur 9) låser de fem løftespakene for den midtre klippeenheten når klippeenhetene er hevet.

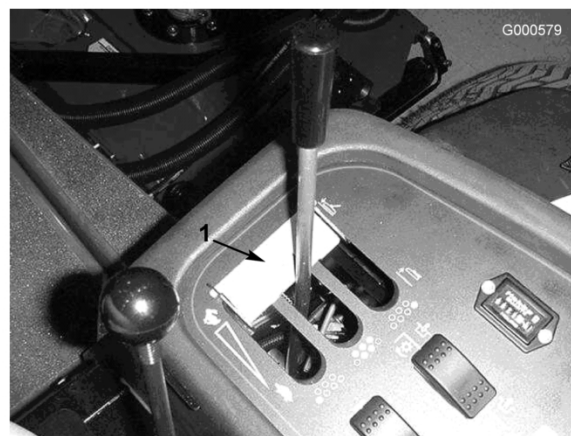

Figur 9

1. Klippeenhetens løftelås

Spesifikasjoner

Merk: Spesifikasjoner og konstruksjon kan forandres uten varsel.

Spesifikasjoner for trekkenheten

Klippebredder	280 cm
Total bredde, klippeenhetene nede	286 cm
Total bredde, klippeenhetene oppe (transport)	224 cm
Total lengde	370 cm
Høyde med veltebeskyttelse	216 cm
Bakkekling	15 cm
Gressbredder, foran	224 cm
Gressbredder, bak	141 cm
Hjulavstand	171 cm
Vekt (med klippeenhetene og uten olje)	1 870 kg
Motor	Firetacters, firesylindret, vannavkjølt Kubota-dieselmotor med et slagvolum på ca. 2000 cm ³ . 58 hk ved 2600 o/min, kompresjonsforhold på 23:1. Lavt tomgangsturtall 1300 o/min. Høyt tomgangsturtall 2800 o/min. Oljekapasiteten er 7,6 liter med filteret.
Eksossystemet	Kapasitet: 10,4 l halvt om halvt med vann og frostvæske med etylenglykol.
Drivstoffsystem	Utskiftbart filter og drivstoffilter/vannutskiller. Kapasitet: 79,5 liter med diesel av type 2.
Hydraulisk system	Beholderens kapasitet: 30 liter. To filterelementer som kan skiftes.
Hastighet	Hastighet ved klipping: 0–11,3 km/t Transport: 0–21 km/t
Dekk	Fordekk: 29 x 14,00-15, 6 lag, uten slange, ultra-track tread Bak: 20x12,00-10, 6 lag, uten slange, -ply, tubeless multi-track tread Dekktrykk foran og bak er 138 kPa.
Elektrisk system	Batteri på 12 volt med generator på 40 A og en reservekapasitet på 110 minutter. Negativ jording.

Tilbehør

Et utvalg av Toro-godkjent tilbehør kan bruke sammen med maskinen for å forbedre og utvide dens funksjoner. Kontakt din Authorisert The Toro® Company-forhandler eller distributør eller besøk www.Toro.com for å få en liste over alt godkjent tilbehør.

Bruk

Merk: Angi hva som er høyre og venstre side på maskinen ved å stå i normal arbeidsstilling.



Denne maskinen har en lydstyrke på over 85 dB(A) ved operatørens øre og kan føre til hørselsskade hvis du utsettes for denne lydstyrken i lengre perioder.

Bruk hørselsvern når du bruker denne maskinen.



Dersom du lar nøkkelen stå i tenningsbryteren, kan noen tilfeldigvis starte motoren, noe som kan påføre deg eller andre personer alvorlige skader.

Fjern nøkkelen fra tenningen før du begynner med vedlikeholdsarbeid.

Kontrollere motoroljenivået

Motoren leveres med olje i veivhuset. Oljenivået må imidlertid sjekkes før og etter at motoren startes for første gang.

Veivhusets kapasitet er på ca. 7,6 liter med filteret.

Bruk motorolje av høy kvalitet som møter følgende spesifikasjoner:

- Nødvendig API-klassifisering: CH-4, CI-4 eller høyere
- Anbefalt olje: SAE 15W-40 (over -17 °C)
- Alternativ olje: SAE 10W-30 eller 5W-30 (alle temperaturer)

Merk: Toro Premium-motorolje er tilgjengelig fra din distributør med viskositet på enten 15W-40 eller 10W-30. Se delekatalogen for delenumre.

1. Parker maskinen på en jevn flate.
2. Lås opp panserlåsene og åpne panseret.
3. Ta ut peilestaven, tørk av den, sett den ned igjen i røret, og ta den deretter ut igjen.

Oljenivået må nå opp til FULL-merket (Figur 10).



Figur 10

1. Peilestav

4. Hvis oljenivået er under FULL-merket, tar du av lokket (Figur 11) og fyller på olje til nivået når opp til FULL-merket. **Ikke fyll på for mye.**

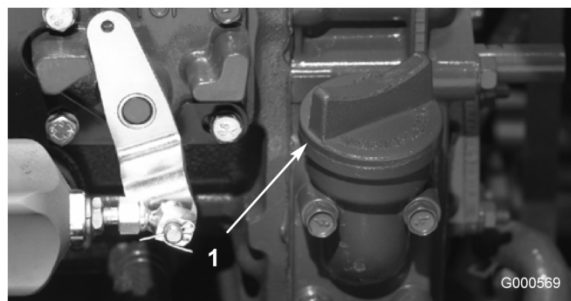

Figur 11

1. Oljelokk

Merk: Når du skal bruke en annen olje, tapper du all den gamle oljen fra veivhuset før du fyller på ny olje.

5. Sett peilestaven på plass, og skru på oljelokket.
6. Lukk panseret, og fest det med låsene.

Kontrollere kjølesystemet

Kontroller kjølemiddelnivået hver dag før du bruker gressklipperen. Kapasiteten til kjølesystemet er 10,4 liter.

1. Ta radiatorlokket og lokket på ekspansjonstanken forsiktig av (Figur 12).



Hvis motoren er varm, kan det hende at varm kjølevæske under trykk kommer ut, noe som kan forårsake brannskader.

- Ikke åpne radiatorlokket når motoren går.
- Bruk en klut når du åpner radiatorlokket. Åpne det forsiktig, slik at dampen kan slippe ut.



Figur 12

1. Ekspansjonstank

2. Kontroller kjølemiddelnivået i radiatoren. Fyll radiatoren opp til toppen av påfyllingshalsen og ekspansjonstanken opp til FULL-merket.
3. Hvis kjølemiddelnivået er lavt, fyller du halvt om halvt med vann og frostvæske med etylenglykol. Ikke bruk bare vann eller alkohol-/metanolbaserte kjølemidler.
4. Sett lokket på radiatoren og ekspansjonstanken.

Fylle tanken

Kapasiteten til drivstofftanken er 79 liter.

1. Fjern tanklokket (Figur 13).



Figur 13

1. Drivstofftanklokk

2. Fyll tanken opp til omtrent 25 mm under toppen av tanken, ikke påfyllingshalsen, med diesel av type 2. Sett deretter på lokket.



Under visse forhold er diesel og dampen fra drivstoff svært brannfarlig og eksplosivt. En brann eller eksplosjon forårsaket av drivstoff, kan påføre deg og andre brannskader og forårsake skade på eiendom.

- Bruk en trakt når du fyller tanken, og fyll den utendørs på et åpent sted når motoren er slått av og kald. Tørk opp eventuelt drivstoffsøl.
- Tanken må ikke fylles helt opp. Fyll drivstoff på tanken helt til nivået når opp til 6 til 13 mm under bunnen av påfyllingshalsen. Dette tomrommet i tanken gir drivstoffet plass til å utvide seg.
- Røyk aldri når du håndterer drivstoff, og hold deg borte fra åpen ild eller steder der drivstoffgass kan antennes av gnister.
- Oppbevar drivstoffet i en ren, godkjent beholder, og pass på at lokket er skrudd på.

Kontrollere nivået på den hydrauliske oljen

Den hydrauliske beholderen fylles på fabrikken med rundt 28 l hydraulisk olje av høy kvalitet. Kontroller den hydrauliske væsken før du starter maskinen for første gang, og deretter hver dag. Anbefalt væske ved påfylling er:

Toro Premium All Season Hydraulic Fluid
(Tilgjengelig i spann på 19 l [5 gallon] eller fat på 208 l [55 gallon]. Se delekatalogen eller kontakt Toro-distributør for å få oppgitt delenumre.)

Alternative væsker: Hvis Toro-væske ikke er tilgjengelig kan andre væsker brukes forutsatt at de oppfyller alle følgende materialegenskaps- og bransjespesifikasjoner. Vi anbefaler ikke bruk av syntetisk væske. Forhør deg med din leverandør av smøremiddel for å finne et produkt med passende egenskaper: Toro er ikke ansvarlig for skader som skyldes uegnede erstatninger. Bruk bare produkter fra anerkjente produsenter som kan stå for sine anbefalinger.

High Viscosity Index/Low Pour Point Anti-wear Hydraulic Fluid, ISO VG 46

Materielle egenskaper:

Viskositet, ASTM D445 cSt ved 40 °C 44 til 48
cSt ved 100 °C 7,9 til 8,5

Viskositetsindeks ASTM D2270 140 til 160

Flytepunkt, ASTM D97 -37 °C til -45 °C

Bransjespesifikasjoner:

Vickers I-286-S (Quality Level), Vickers M-2950-S (Quality Level), Denison HF-0

Merk: Mange hydrauliske oljer er nesten fargeløse, noe som gjør det vanskelig å oppdage lekkasjer. Et rødt fargestoff for den hydrauliske oljen er tilgjengelig på flasker på 20 ml. Én flaske er nok til 15–22 liter med hydraulisk olje. Bestill delenr. 44-2500 fra en autorisert Toro-forhandler.

Biologisk nedbrytbar væske – Mobil 224H

Toro Biodegradable Hydraulic Fluid
(Tilgjengelig i spann på 19 l [5 gallon] eller fat på 208 l [55 gallon]. Se delekatalogen eller kontakt Toro-distributør for å få oppgitt delenumre.)

Alternativ væske: Mobil EAL 224H

Merk: Dette er den eneste biologisk nedbrytbare oljen basert på vegetabilsk olje som er testet og godkjent av Toro. Væsken har ikke like høy toleranse for høye temperaturer som standardvæsker, så monter en oljekjøler dersom dette er påkrevd iht. brukerhåndboken og følg anbefalte intervaller for væskeskift med denne væsken. Forurensing fra mineralbaserte hydrauliske væsker endrer den biologiske nedbrytbarheten og giftigheten til denne oljen. Når du bytter fra vanlig væske til en væske som er biologisk nedbrytbar, må du passe på at du følger godkjente skyllemetoder. Ta kontakt med en lokal Toro-forhandler hvis du vil ha mer informasjon.

1. Parker maskinen på en jevn flate, senk klippeenhetene, stopp motoren, og ta ut tenningsnøkkelen.
2. Rengjør rundt påfyllingshalsen og lokket på tanken for hydraulisk olje (Figur 14). Ta lokket av påfyllingshalsen.



Figur 14

1. Lokket på den hydrauliske tanken
3. Fjern peilestaven fra påfyllingshalsen, og tork av den med en ren fille. Før peilestaven ned i påfyllingshalsen før du tar den ut og kontroller oljenivået. Oljenivået må være mellom de to merkene på peilestaven.
4. Hvis nivået er lavt, fyller du på olje for å heve nivået til det øvre merket.
5. Sett peilestaven og lokket på plass på påfyllingshalsen.

Kontrollere trykket i dekkene

Det har blitt pumpet ekstra mye luft i dekkene på fabrikken. Derfor må du slippe ut litt luft for å redusere trykket. Dekkene skal ha et lufttrykk på 138 kPa. Kontroller trykket i dekkene daglig.

Viktig: Pass på at alle dekkene har det samme lufttrykket, slik at kvaliteten på klippingen blir god og maskinen virker riktig. Ikke ha for lite luft i dekkene.

Starte og stoppe motoren

Starte motoren

Viktig: Drivstoffsystemet må tappes hvis noen av følgende situasjoner har oppstått:

- Motoren har stoppet på grunn av for lite drivstoff.
 - Vedlikeholdsarbeid har blitt utført på komponenter i drivstoffsystemet.
Se Tappe drivstoffsystemet i Vedlikehold av drivstoffsystem, side 37.
1. Ta foten av trekkpedalen, og kontroller at den er i fri. Kontroller at parkeringsbremsen er på.
 2. Flytt gasskontrollen til stillingen for lavt tomgangsturtall.
 3. Vri tenningsnøkkelen til Kjør-stillingen. Glødepluggindikatoren lyser.
 4. Når glødepluggindikatorlyset dempes, vrir du nøkkelen til Start. Slipp nøkkelen med en gang motoren starter, og la den gå tilbake til kjørestillingen. Flytt gasskontrollen til ønsket stilling.

Viktig: Ikke kjør startmotoren i flere enn 15 sekunder om gangen siden dette kan skade startmotoren. Hvis motoren ikke starter etter 15 sekunder, vrir du tenningsnøkkelen til stillingen AV. Deretter kontrollerer du kontrollene og venter i 15 sekunder før du gjentar startforsøket.

Hvis temperaturen er under -7 °C, kjører du startmotoren i 30 sekunder og lar den være av i 60 sekunder. Dette kan du gjøre to ganger.

5. Når du starter motoren for første gang eller etter en overhaling av motoren, drivverket eller akselen, kjører du maskinen forover og i revers i ett eller to minutter. Bruk også løftespaken

og spaken for kraftuttaket til å kontrollere at alle delene virker som de skal. Snu rattet til venstre og høyre for å kontrollere styreevnen. Slå deretter av motoren, og kontroller om det er oljelekkasjer, løse deler eller andre merkbare feil.



Slå av motoren, og vent til alle bevegelige deler har stoppet før du kontrollerer om maskinen har oljelekkasjer, løse deler eller andre feil.

Stoppe motoren

Viktig: La motoren gå på tomgang i fem minutter før du slår den av etter å ha brukt den med full last. På denne måten kan turboladeren kjøle seg ned før motoren stenges av. Hvis du ikke gjør dette, kan du få problemer med turboladeren.

Merk: Senk klippeenhetene helt ned når maskinen er parkert. Dette letter den hydrauliske belastningen på systemet, forhindrer slitasje på systemdeler og forhindrer også at klippeenheten blir senket ved et uhell.

1. Flytt gasskontrollen bakover til Slow-stillingen.
2. Sett kraftuttaksspaken til av-stilling.
3. Sett på parkeringsbremsen.
4. Drei tenningsnøkkelen til av-stilling.
5. Ta nøkkelen ut av tenningen for å unngå at kjøretøyet startes ved et uhell.

Kontrollere sperrebryterne



Hvis sikkerhetssperrebryterne utkobles eller ødelegges, kan maskinen fungere uventet og forårsake personskafer.

- Ikke rør sperrebryterne.
- Kontroller sperrebryterne daglig, og bytt ut ødelagte brytere før du bruker maskinen.
- Bytt ut bryterne annethvert år eller etter hver 1500. driftstime, avhengig av hva som inntreffer først, uansett om de fungerer eller ikke.

Maskinen har sperrebrytere i det elektriske systemet. Disse bryterne er laget for å stoppe motoren når føreren forlater setet og trekkpedalen er trykt ned. Føreren kan imidlertid forlate setet mens motoren går og trekkpedalen er i fri. Selv om motoren fortsetter å gå hvis spaken for kraftuttak kobles ut og trekkpedalen slippes opp, anbefales det sterkt at du stopper motoren før du forlater setet.

Slik kontrollerer du at sperrebryterne fungerer:

1. Kjør maskinen sakte til et stort, relativt åpent område. Senk klippeenheten, stopp motoren, og sett på parkeringsbremsen.
2. Sitt i setet, og trykk ned trekkpedalen. Prøv å starte motoren. Startmotoren skal ikke gå rundt. Hvis startmotoren går rundt, er det en feil i sperresystemet som må repareres før du begynner å bruke maskinen.
3. Sitt i setet når du starter motoren. Reis deg opp fra setet, og flytt spaken for kraftuttak til På. Kraftuttaket skal ikke kobles inn. Hvis kraftuttaket kobles inn, er det en feil i sperresystemet som må repareres før du begynner å bruke maskinen.
4. Sitt i setet, sett på parkeringsbremsen, og start motoren. Trykk ned trekkpedalen. Motoren skal stoppe. Hvis motoren ikke stopper, er det en feil i sperresystemet som må repareres før du begynner å bruke maskinen.

Skyve eller taue maskinen

I nødstilfeller kan du bevege maskinen fremover ved å aktivere omløpsventilen i den hydrauliske pumpen med variabelt fortrenningsvolum og deretter skyve eller taue den. Ikke skyv eller tau maskinen lengre enn 400 meter.

Viktig: Ikke skyv eller tau maskinen med en større hastighet enn 3–4,8 km/t siden dette kan føre til skader i det interne drivverket. Du må alltid åpne omløpsventilen når du vil skyve eller taue maskinen.

Viktig: Hvis du må skyve eller taue maskinen i revers, må du også la oljen gå utenom kontrollventilen i manifolden for firehjulsdrift. For å gå utenom omløpsventilen kopler du en slangeforbindelse (slangedel – delenummer 95-8843, kopling – delenummer 95-0985 [antall:2] og den hydrauliske koplingen – delenummer 340-77 [antall:2]) til trykkteståpningen for revers og trykkteståpningen for firehjulsdrift i revers.

1. Åpne dekslet og fjern senterdekselet
2. Vri ventilen 1/4 omdreining til venstre eller høyre for å åpne den og la olje gå utenom internt (Figur 15). Siden du går utenom giroljen, kan du flytte maskinen sakte uten at drivverket skades. Merk deg plasseringen til ventilen når du åpner og lukker den.

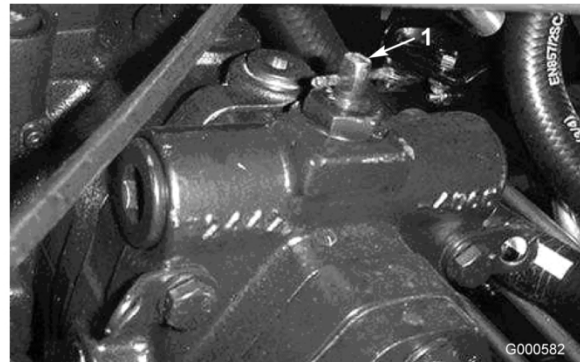

Figur 15

1. Omløpsventil

3. Lukk omløpsventilen før du starter motoren. Ikke stram ventilen med et moment på mer enn 7–11 Nm.

Løftepunkt for jekk

- Fremme på maskinen på rammen, innenfor hvert av dekkene
- Bak på maskinen midt på akselen

Fester

- På hver side av rammen under fortrinnene
- Bakre støtfanger

Driftsegenskaper

Øv deg på å kjøre maskinen siden den har et hydrostatisk drivverk og egenskaper som er forskjellige fra mange andre gressklippere. Når du

bruker trekkenheten, klippeenhetene eller annet tilbehør, må du være oppmerksom på drivverket, motorhastigheten, belastningen på knivene eller andre komponenter og at det er viktig å bruke bremsene riktig.

For å gi nok kraft til trekkenheten og annet tilbehør når du bruker maskinen, må du justere trekkpedalen slik at du holder et høyt og noenlunde konstant turtall. En god regel er å redusere hastigheten når belastningen på tilbehøret øker, og øke hastigheten når belastningen reduseres.

Derfor lar du trekkpedalen bevege seg bakover når turtallet reduseres, og når turtallet øker, trykker du pedalen sakte ned. Når du til sammenligning kjører fra et arbeidsområde til et annet uten belastning og med hevet klippeenhet, setter du gassen i stillingen Hurtig og trykker pedalen sakte helt ned for å oppnå maksimal bakkehastighet.

Du må også ta hensyn til hvordan pedalene som er koplet til bremsene, brukes. Du kan bruke bremsene til å hjelpe til med å svinge maskinen. Vær forsiktig når du bruker dem, spesielt på vått gress, siden gressplenen kan rives opp. En annen fordel med bremsene er at veigrepet beholdes. I noen bakker kan det for eksempel hende at hjulet øverst i bakken begynner å gli og miste veigrepet. Hvis dette skjer, trykker du inn svingpedalen for hjulet øverst i bakken gradvis og periodevis til hjulet øverst i bakken slutter å gli og veigrepet til hjulet nederst i bakken økes.

Vær svært forsiktig når du bruker maskinen i bakker. Kontroller at setelåsen er godt festet, og bruk sikkerhetsbeltet. Kjør sakte, og unngå skarpe svinger i bakker, slik at gressklipperen ikke velter. Du må senke klippeenheten når du kjører i en nedoverbakke, slik at du får bedre styringskontroll.



Dette produktet er utviklet for å drive gjenstander ned i jorden, der de raskt mister energi på gressområder. Hvis du ikke er forsiktig når du bruker maskinen, kan kombinasjonen av bakkevinkelen, rikosjetter og feilplasserte sikkerhetsskydd føre til at mennesker eller dyr skades.

- **Hvis en person eller et dyr plutselig kommer inn på eller befinner seg i nærheten av klippeområdet, slutter du å klippe.**
- **Ikke fortsett å klippe før disse er fjernet fra området.**

Viktig: La motoren gå på tomgang i fem minutter før du slår den av etter å ha brukt den med full last. På denne måten kan turboladeren kjøle seg ned før motoren stenges av. Hvis du ikke gjør dette, kan du få problemer med turboladeren.

Før du stopper motoren, kobler du fra alle kontrollene og setter gassen i stillingen Sakte. Når du setter gassen i stillingen Sakte, reduseres turtallet, støyen og vibrasjonen. Stopp motoren ved å vri nøkkelen til Av.

Standard kontrollmodul (SCM)

En standard kontrollmodul er en kompakt elektronisk enhet som kun produseres i én størrelse. Modulen bruker solide, mekaniske deler for å overvåke og kontrollere vanlige elektriske egenskaper som er nødvendig for at produkter skal være trygge i bruk.

Modulen overvåker innganger som nøytral, parkeringsbrems, kraftuttak, start, sliping og høye temperaturer. Modulen gir strøm til utganger som kraftuttak, starter og ETR-solenoider.

Modulen er delt inn i innganger og utganger. Innganger og utganger gjenkjennes ved hjelp av grønne lysdiodeindikatorer som er montert til det trykte kretskortet.

Startkretsinngangen aktiveres av 12 VDC. Alle andre innganger aktiveres når kretsen er lukket til jorden. Hver inngang har en lysdiode som lyser når den aktuelle kretsen aktiveres. Bruk

inngangslysdiodene til feilsøking av bryteren og inngangskretsen.

Utgangskretsene aktiviseres av egnede inngangsforhold. De tre utgangene inkluderer kraftuttak, ETR og START. Utgangslysdiodenes monitorreléforhold indikerer hvor mange volt det er i én av de tre spesifikke utgangsterminalene.

Utgangskretsene avgjør ikke utgangsenhetens helhet slik at elektrisk feilsøking inkluderer kontroll av utgangslysdiode samt helhetstesting av standardenhet og ledningsfastspenningen. Mål den frakoblede komponentimpedansen, impedansen

gjennom ledningsfastspenningen (kople fra ved SCM) eller ved å ”testaktivisere” den spesifikke komponenten midlertidig.

SCM-en kan ikke koples til en ekstern datamaskin eller håndholdt enhet, den kan ikke omprogrammeres og den noterer ikke tilbakevendende feilsøkningsdata.

Det står kun symboler på merket på SCM-en. Tre lysdiodeutgangssymboler vises i utgangsboksen. Alle de andre lysdiodene er innganger. Figur 16 forklarer symbolene.

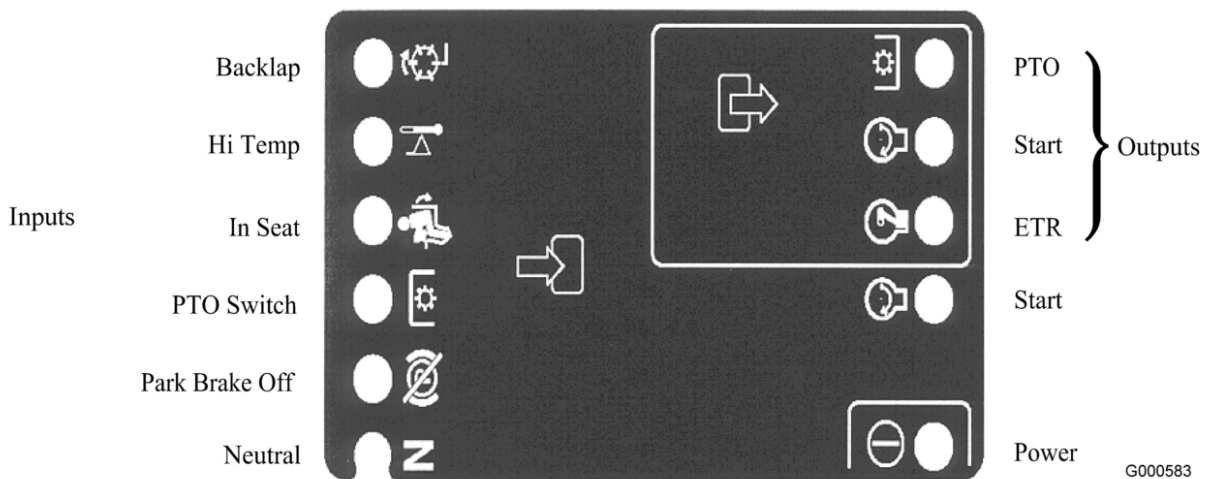

Figur 16

Feilsøkingstrinnene for SCM-enheten:

1. Avgjør hvilken utgangsfeil du prøver å løse (kraftuttak, START eller ETR).
2. Flytt nøkkelbryteren til ”PÅ” og sørg for at den røde lysdioden lyser.
3. Flytt alle inngangsbryterne for å sikre at alle lysdiodene endrer tilstand.
4. Plasser inngangsinnretningene slik at de får riktig utgang. Bruk følgende diagram til å avgjøre riktig inngangsforhold.
5. Hvis den spesifikke utgangslysdioden lyser uten riktig utgangsfunksjon, må du kontrollere utgangsfastspenningen, koplinger og komponenter. Reparer etter behov.
6. Hvis den spesifikke utgangslysdioden ikke lyser, må du kontrollere begge sikringene.
7. Hvis den spesifikke utgangslysdioden ikke lyser og inngangene fungerer som de skal, må du

montere en ny SCM og kontrollere at feilen forsvinner.

Hver rad (på tvers) i diagrammet nedenfor identifiserer inngangs- og utgangskrav for hver spesifikke produktfunksjon. Produktfunksjonene er listet opp i den venstre kolonnen. Symbolene identifiserer spesifikke kretsforhold inkludert: aktivisert til spenning, lukket til jorden og åpen til jorden.

FUNCTION	I N P U T S								O U T P U T S		
	Power On	In Neutral	Start On	Brake Off	PTO On	In Seat	Hi Temp	Back Lap	START	ETR	PTO
Start	-	-	+	0	0	-	0	0	+	+	0
Run (off unit)	-	-	0	0	0	0	0	0	0	+	0
Run (on unit)	-	0	0	-	0	-	0	0	0	+	0
Mow	-	0	0	-	-	-	0	0	0	+	+
Hi-Temp	-		0				-		0	0	0

G000675

Figur 17

Merk: - Indikerer en krets som er lukket til jorden. - LYSDIODE PÅ
 0 Indikerer en krets som er åpen til jorden eller deaktivert - LYSDIODE AV
 + Indikerer en aktivisert krets (koblingsspole, solenoid eller startinnang) - LYSDIODE PÅ
 ” ” Blank rute indikerer en krets som ikke står i diagrammet.

Vri rundt nøkkelen uten å starte motoren for å feilsøke. Identifiser den spesifikke funksjonen som ikke virker, og finn den i diagrammet. Kontroller tilstanden til hver inngangslsdiode for å forsikre deg om at den stemmer overens med diagrammet.

Hvis inngangslsdiode stemmer, må du kontrollere utgangslsdiode. Hvis utgangslsdiode lyser men enheten ikke er aktivisert, må du måle utgangsenhetens spenning, den frakoplede enhetens kontinuerlighet og den potensielle jordkretsens (flytende jord) spenning. Reparasjoner avhenger av hvilke feil du finner.

Brukstips

Klipp når gresset er tørt

Klipp sent om morgenen for å unngå dugg, som fører til at gresset klumper seg, eller sent om ettermiddagen for å unngå skade som kan forårsakes av direkte sollys på det ømfintlige nyklippede gresset.

Velg riktig klippehøyde etter forholdene

Klipp omtrent 2,5 cm eller ikke mer enn en tredjedel av gresstrået når du klipper. I svært frodig og tett gress kan det hende at du må heve klippehøyden enda et hakk.

Klipp med riktig regelmessighet

Under de fleste vanlige forhold må du klippe omtrent hver fjerde eller femte dag. Men husk at gresset vokser med ulik hastighet til ulike tider. Dette betyr at for å beholde den samme klippehøyden, noe som er god praksis, må du klippe oftere tidlig om våren. Når gresset vokser saktere midt på sommeren, klipper du det bare hver åttende eller tiende dag. Hvis du ikke har mulighet til å klippe plenen i en lengre periode på grunn av værforhold eller av andre årsaker, klipper du først med en høy klippehøyde og deretter med en lavere klippehøyde to til tre dager senere.

Knivvalg

Standard skrå knivving

Kniven klipper vanligvis best i lavere klippehøyder (2 til 6,5 cm). Den parallelle knivvingen for klipping av høyt gress, som fås som ekstrautstyr, klipper bedre i høyere klippehøyder (5 til 10 cm). Egenskapene er som følger:

- Utslippet blir jevnere i lavere klippehøyder.
- Det klippede gresset kastes vanligvis ut til venstre, noe som gir et ryddigere utseende rundt voller og kanter.
- Lavere strømkrav ved lavere klippehøyder og tett gress.

Parallel knivving for klipping av høyt gress

Kniven klipper vanligvis bedre i høyere klippehøyder (5 til 10 cm). Egenskapene er som følger:

- Høyere løft og utslippshastighet.
- Spredt eller tynt gress klippes godt ved høyere klippehøyder.
- Vått eller klebrig gress slippes ut mer effektivt, noe som reduserer opphoping i maskinen.
- Krever flere hestekrefter for å gå.
- Gresset slippes vanligvis ut mer til venstre, og kan suges inn igjen ved lavere klippehøyder.



Ikke bruk kniv for klipping av høyt gress sammen med kvernskjermen. Dette kan føre til at kniven brekker og forårsake personskader eller dødsfall.

Klipp alltid med skarpe kniver

En skarp kniv lager et jevnere kutt uten å rive eller trevle opp gresstråene slik en sløv kniv gjør. Riving og trevling fører til at gresset blir brunt på tuppene. Dette går ut over veksten til gresset og gjør det mer utsatt for sykdommer.

Transport

Bruk transportlåsene når du transporterer maskinen over større avstander eller i ulendt terreng, eller når du bruker en tilhenger.

Etter bruk

For å sørge for optimal ytelse rengjør du undersiden av gressklipperhuset etter hver bruk. Hvis du lar klipperester hope seg opp i gressklipperhuset, reduseres klippeytelsen til gressklipperen.

Merk: Senk klippeenhetene helt ned når maskinen er parkert. Dette letter den hydrauliske belastningen på systemet, forhindrer slitasje på systemdeler og forhindrer også at klippeenheten blir senket ved et uhell.

Bladstigning

Vi anbefaler en bladstigning på 7,9 mm. En stigning på over 7,9 mm krever mindre kraft og fører til større gressrester og dårligere klippekvalitet. En stigning på under 7,9 mm krever mer kraft og fører til mindre gressrester og bedre klippekvalitet.

Konfigurering av tilleggsutstyr					
		Knivving, standard vinkel	Parallell knivving for klipping av høyt gress (Ikke bruk sammen med kvernskjerm)	Kvernskjerm	Valseskrape
Bruk	Klippe gress: 2 til 4,5 cm klippehøyde	Anbefales for de fleste bruksområder	Kan fungere bra ved lett eller spredt gressdekke	Har vist seg å forbedre spredning og resultatet etter klipping for nordvendte gressplener som klippes minst tre ganger i uken og der mindre enn 1/3 av gressstrået fjernes. Ikke bruk sammen med parallell knivving for klipping av høyt gress	Kan brukes hver gang det bygges opp gress på valsene eller du ser store, flate gressklumper. Skrapene kan faktisk føre til at gresset klumper seg mer for visse bruksområder.
	Klippe gress: 5 til 6,5 cm klippehøyde	Anbefales for tykt eller frodig gressdekke	Anbefales for tynt eller spredt gressdekke		
	Klippe gress: 7 til 10 cm klippehøyde	Kan fungere godt i frodig gress	Anbefales for de fleste bruksområder		
	Løvkverning	Anbefalt ved bruk av kvernskjerm	Skal ikke brukes	Bruk kun med knivving med standardvinkel	
Forde- ler		Jevn fordeling ved lave klippehøyder Renere utseende rundt bunkere og fairwayer Lavere strømkrav	Høyere løft og utslippshastighet Spredt eller tynt gress klippes ved høyere klippehøyder. Vått eller klebrig gress slippes ut på en effektiv måte		Reduserer oppsamling av gress på valse for visse bruksområder
Ulem- per		Løfter ikke gresset godt ved høye klippehøyder Vått eller klebrig gress bygges vanligvis opp i kammeret, noe som gir dårlig kvalitet på klipping og høyere strømkrav	Krever mer strøm for noen bruksområder Tendens til å suge gress inn ved lave klippehøyder i frodig gress Ikke bruk sammen med kvernskjerm	Gresset bygger seg opp i kammeret dersom man prøver å fjerne for mye gress når skjermen er montert	

Vedlikehold

Merk: Angi hva som er høyre og venstre side på maskinen ved å stå i normal arbeidsstilling.

Anbefalt vedlikeholdsplan

Vedlikeholdsin-tervall	Vedlikeholdsprosedyre
Etter de 8 første timene	<ul style="list-style-type: none">• Stram hjulenes hakemuttere med en momentnøkkel
Etter de 50 første timene	<ul style="list-style-type: none">• Skift motoroljen og oljefilteret.
Etter de 200 første timene	<ul style="list-style-type: none">• Skift planetgiroljen• Skift oljen i bakakselen.• Skifte de hydrauliske filtrene.
For hver bruk eller daglig	<ul style="list-style-type: none">• Kontroller motoroljenivået.• Kontroller kjølesystemet• Kontroller nivået på den hydrauliske oljen.• Kontroller trykket i dekkene.• Kontroller sperrebryterne• Tapp vann eller andre urenheter fra vannutskilleren.• Fjern rusk fra motorområdet, oljekjøleren og radiatoren.• Undersøk hydrauliske ledninger og slanger for å kontrollere at det ikke er lekkasjer, at det ikke er knekk på dem, at ingen monteringsstøtter er løse, at ingen beslag er løse, og at de ikke er slitt på grunn av værforhold, kjemisk forringelse eller andre årsaker.
Hver 50. driftstime	<ul style="list-style-type: none">• Smøre lagrene og hylsene.• Kontroller batteriets tilstand.
Hver 100. driftstime	<ul style="list-style-type: none">• Kontroller tilstand og stramming til driv- og klipperremmene.
Hver 150. driftstime	<ul style="list-style-type: none">• Skift motoroljen og oljefilteret.
Hver 200. driftstime	<ul style="list-style-type: none">• Stram hjulenes hakemuttere med en momentnøkkel• Rengjør gnistfangeren.
Hver 400. driftstime	<ul style="list-style-type: none">• Overhal luftrenseren (Overhal luftrenseren tidligere hvis indikatoren lyser rødt. Overhal den oftere under ekstremt støvete eller skitne forhold.)• Kontroller drivstoffslangene og -koblingene.• Skift forfilteret for drivstoffet.• Kontroller nivået på planetgiroljen (raskere hvis du legger merke til ekstern lekkasje).• Kontroller oljenivået i bakakselen
Hver 800. driftstime	<ul style="list-style-type: none">• Tøm og rengjør drivstofftanken.• Skift planetgiroljen• Skift oljen i bakakselen.• Kontroller spissing av bakhjulene.• Skift hydraulisk olje.• Skifte de hydrauliske filtrene.
Før lagring	<ul style="list-style-type: none">• Tøm og rengjør drivstofftanken.• Kontroller trykket i dekkene.• Kontroller alle festene.• Smør alle smørenipler og omdreiningspunkter.• Lakker avskallede overflater.

Vedlikeholdsin- tervall	Vedlikeholdsprosedyre
Årlig	<ul style="list-style-type: none"> • Kontroller drivstoffslangene og -koblingene. • Skift forfilteret for drivstoffet. • Skift planetgjørljen • Kontroller spissing av bakhjulene.
Annet hvert år	<ul style="list-style-type: none"> • Skift ut sperrebryterne.

Viktig: Se maskinens brukerhåndbok og klippeenhetens brukerhåndbok for mer informasjon om vedlikeholdsprosedyrer.

Kontrolliste for daglig vedlikehold

Ta kopi av denne siden for rutinemessig bruk.

Vedlikeholdskontrollpunkt	For uke:						
	Ma.	Ti.	On.	To.	Fr.	Lø.	Sø.
Kontroller at sikkerhetssperrere virker ordentlig.							
Kontroller at bremsene virker som de skal.							
Kontroller motorolje- og drivstoffnivået.							
Kontroller kjølevæsknivået.							
Tøm drivstoff-/vannutskilleren.							
Kontroller luftfilterindikatoren.							
Kontroller at det ikke er rusk i radiatoren, i oljekjøleren eller på skjermen.							
Kontroller uvanlige motorlyder. ¹							
Kontroller uvanlige driftslyder.							
Kontroller oljenivået i det hydrauliske systemet.							
Kontroller om de hydrauliske slangene er skadet.							
Kontroller om det har oppstått væskelekkasjer.							
Kontroller trykket i dekkene.							
Kontroller at instrumentene virker.							
Smør alle smøreniplene. ²							
Lakker over ødelagt maling.							

1. Kontroller glødepluggene og injektormunnstykkene hvis maskinen er vanskelig å starte, hvis det kommer ut mye røyk, eller hvis motoren går ujevnt.

2. Straks etter hver vask, uansett hva som står oppført.

Tabell for serviceintervaller

GROUNDMASTER 4500/4700 QUICK REFERENCE AID

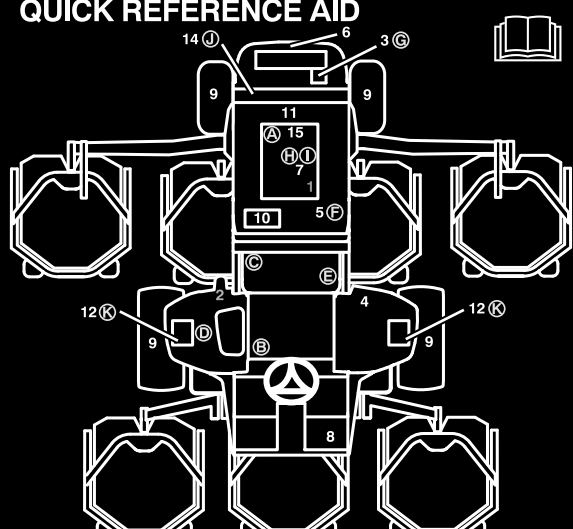

CHECK/SERVICE (DAILY)

1. ENGINE OIL LEVEL
2. HYDRAULIC OIL FLUID LEVEL
3. ENGINE COOLANT LEVEL
4. FUEL - DIESEL ONLY
5. FUEL/WATER SEPARATOR
6. RADIATOR SCREEN
7. AIR CLEANER
8. BRAKE FUNCTION
9. TIRE PRESSURE: 20 PSI / 1.40 BAR
WHEEL NUT TORQUE: 93 FT/LB (127 N·m)

**CHECK/SERVICE
(SEE OPERATOR'S MANUAL)**

10. BATTERY
11. BELTS (FAN, ALT.)
12. PLANETARY GEAR DRIVE
13. INTERLOCK SYSTEM
14. REAR AXLE
15. ENGINE OIL DRAIN
(13/16" OR 21 MM SOCKET)
16. GREASING (SEE OPERATOR'S MANUAL)

SEE OPERATOR'S MANUAL FOR INITIAL CHANGES,	FLUID TYPE	CAPACITY	CHANGE INTERVAL		FILTER PART NO.
			FLUID	FILTER	
(A) ENGINE OIL	15W-40 CH-4	8 QUARTS	150 HOURS	150 HOURS	98-7431
(B) HYDRAULIC FLUID	ISO VG 46/68	7.5 GALLONS	800 HOURS	800 HOURS	75-1310
(C) HYDRAULIC FILTER				800 HOURS	94-2621
(D) HYDRAULIC BREATHER				600 HRS/YRLY	68-6150
(E) FILTER, IN-LINE FUEL				400 HOURS	98-7612
(F) FUEL SYSTEM	> 32 F NO. 2 DIESEL < 32 F NO. 1 DIESEL	21 GALLONS	800 HOURS DRAIN/FLUSH	400 HOURS/ YEARLY	98-9764
(G) ENGINE COOLANT	50% WATER 50% ETHYL GLYCOL	11 QUARTS	DRAIN & FLUSH EVERY 2 YRS.		
(H) PRIMARY AIR FILTER				SEE SERVICE INDICATOR	104-4260
(I) SAFETY AIR FILTER				SEE OPERATOR'S MANUAL	104-4261
(J) REAR AXLE	85W-140	80 OUNCES	800 HOURS		99-7591 BREATHER
(K) PLANETARY DRIVE	85W-140	16 OUNCES	800 HOURS		
INTERLOCK SWITCHES			2 YEARS		

FUSE			
SOM 2A	START 10A	OPTIONAL MAX (15A)	OPTIONAL MAX (15A)
MAIN 15A START	PTO 10A 2W/4WD	POWER POINT 10A	CONSOLES 10A

105-6895

Figur 18



Dersom du lar nøkkelen stå i tenningsbryteren, kan noen tilfeldigvis starte motoren, noe som kan påføre deg eller andre personer alvorlige skader.

Fjern nøkkelen fra tenningen før du begynner med vedlikeholdsarbeid.

Forberedelse for vedlikehold

Fjerne panseret

Når du vil ha ekstra tilgang til motorrommet, må du fjerne panseret fra trekkenheten.

1. Fjern panserlåsene (Figur 19), og hev panseret.



Figur 19

1. Panserlås

2. Fjern snoren fra pansersplinten, fjern splinten og skyv panserrørene bakover til de glir av førerne (Figur 20).



Figur 20

1. Pansersplint

Smøring

Smøre lagrene og hylsene

Maskinen har smørenipler som må smøres regelmessig med litiumbasert smørefett nr. 2 til vanlig bruk. Hvis du bruker maskinen under vanlige forhold, smører du alle lagrene og hylsene etter hver 50. driftstime eller umiddelbart etter hver vask.

Plassering av og antall smørenipler er som følger:

- Tapplagrene for bremseakselen (5) (Figur 21)

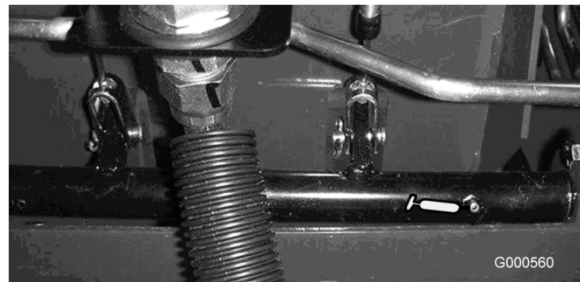

Figur 21

- Bakakselens tapphylser (2) (Figur 22)

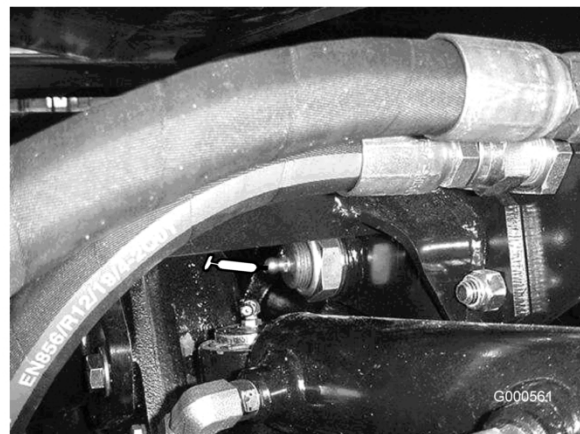

Figur 22

- Styresylinderens kuleledd (2) (Figur 23)



Figur 23

1. Øverste anordning på kingbolt

- Parallellstagets kuleledd (2) (Figur 23)
- Kingbolthylsene (2) (Figur 23) **Den øverste anordningen på kingbolten skal bare smøres årlig (to pumpetrykk).**
- Løftarmhylsene (én per klippeenhet) (Figur 24)



Figur 24

- Løftesynderhylsene (to per klippeenhet) (Figur 24)
- Spindelakselens kulelagre på klippeenheten (én per klippeenhet) (Figur 25)



Figur 25

- Klippeenhetens bæreamhylser (én per klippeenhet) (Figur 25)
- Skrapesett for bakre valse (to per klippeenhet) (Figur 26)

Merk: Smøreniplene på valsene (Figur 26) krever en adapter for munnstykke på fettspøyte. Bestill Toro-delenr. 107-1998 fra en autorisert Toro-forhandler.

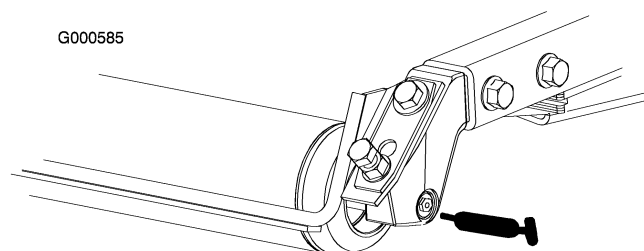

Figur 26

Vedlikehold av motor

Overhale luftrenseren

Kontroller om luftrenserkroppen er skadet slik at det kan føre til luftlekkasje. Skift ut hvis skadet. Kontroller kjølesystemslangen for slitasje eller skader.

Overhal filteret på luftrenseren kun når indikatoren (Figur 27) tilsier det. Hvis du skifter filteret før det er nødvendig, øker det bare risikoen for at det kommer inn smuss i motoren når filteret er fjernet.



Figur 27

1. Luftrenserindikator

Viktig: Pass på at dekslet sitter korrekt på og er forseglet rundt luftrenserkroppen.

1. Trekk låsen utover, og drei luftrenserdekslet mot klokken (Figur 28).

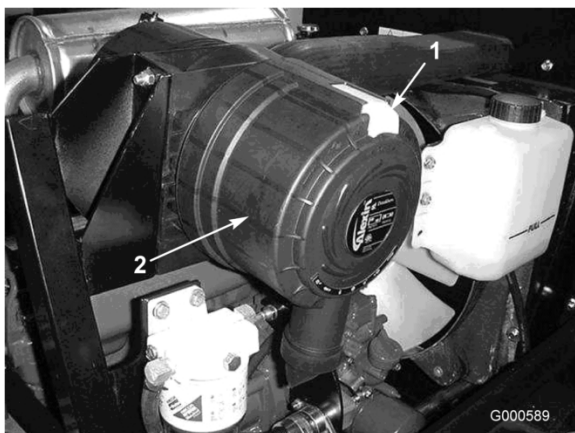

Figur 28

1. Luftrenserlås
2. Luftrenserdeksel

2. Fjern dekslet fra luftrenserens kropp. Før du tar av filteret bruker du luft under lavt trykk (275 kPa, ren og tørr) for å fjerne store oppsamlinger av smuss mellom utsiden av det primære filteret og boksen. **Unngå bruk av luft under høyt trykk, som kan presse smuss gjennom filteret og inn i inntakstrakten.**

Denne rengjøringsprosessen forhindrer at smuss flyttes til inntaket når det primære filteret fjernes.

3. Ta ut og skift det primære filteret (Figur 29).

Det anbefales ikke at det brukte elementet rengjøres, da det er mulighet for at filtermediet blir skadet. Inspiser det nye filteret for transportskade, kontroller forseglingsenden av filteret og kroppen. **Ikke bruk et ødelagt**

filter. Sett inn det nye filteret ved å påføre trykk på den utvendige kanten av elementet for å sette det på plass i boksen. **Ikke trykk på det elastiske midtpunktet til filteret.**



Figur 29

1. Det primære luftfilteret

Viktig: Ikke prøv å rengjøre sikkerhetsfilteret (Figur 30). Erstatt sikkerhetsfilteret med et nytt etter hver tredje overhaling av det primære luftfilteret.

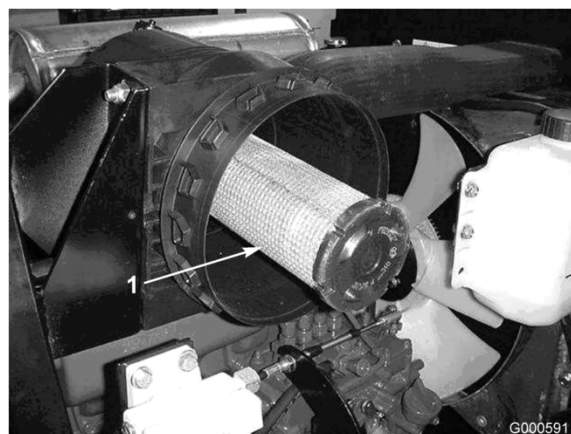

Figur 30

1. Sikkerhetsluftfilter

4. Rengjør smussutstøtningsporten i den avtakbare dekslet. Fjern uttaksventilen i gummi fra dekslet, rengjør hulrommet og skift ut uttaksventilen.
5. Monter dekslet med uttaksventilen i gummi vendt nedover – mellom ca. kl. 5:00 til 7:00 sett fra enden.
6. Tilbakestill indikatoren (Figur 27) hvis den viser rødt.

Skifte motoroljen og oljefilteret

Skift oljen og filteret etter de første 50 driftstimene og deretter etter hver 150. time.

1. Fjern bakre tappeplugg (Figur 31), og la oljen renne ned i et tappefat. Når oljen slutter å renne, setter du tappepluggen på igjen.

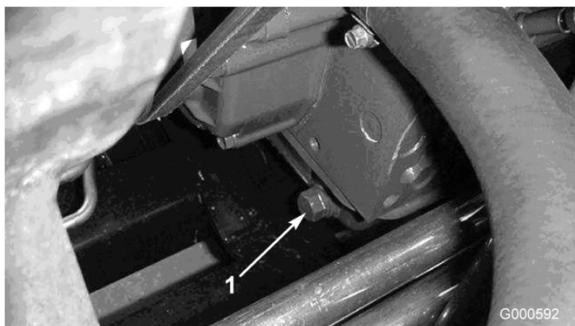

Figur 31

1. Tappeplugg for motorolje

2. Ta av oljefilteret (Figur 32). Stryk et tynt lag med ren olje på den nye filterforseglingen før du skrur den på. Ikke stram for mye.

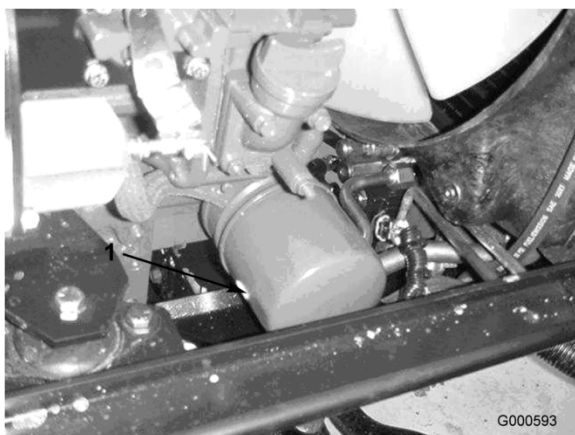

Figur 32

1. Motoroljefilter

3. Fyll olje på veivhuset. Se Kontrollere motoroljenivået i Bruk, side 20.

Justere gassen

Juster gasskabelen (Figur 33) slik at regulatorspaken på motoren berører settboltene for høy og lav hastighet før gasspaken berører sporet i foten av setet.



Figur 33

1. Gasskabel

Vedlikehold av drivstoffsystem



Under visse forhold er diesel og dampen fra drivstoff svært brannfarlig og eksplosivt. En brann eller eksplosjon forårsaket av drivstoff, kan påføre deg og andre brannskader og forårsake skade på eiendom.

- Bruk en trakt når du fyller tanken, og fyll den utendørs på et åpent sted når motoren er slått av og kald. Tørk opp eventuelt drivstoffsøl.
- Tanken må ikke fylles helt opp. Fyll drivstoff på tanken helt til nivået når opp til 6 til 13 mm under bunnen av påfyllingshalsen. Dette tomrommet i tanken gir drivstoffet plass til å utvide seg.
- Røyk aldri når du håndterer drivstoff, og hold deg borte fra åpen ild eller steder der drivstoffgass kan antennes av gnister.
- Oppbevar drivstoffet i en ren, godkjent beholder, og pass på at lokket er skrudd på.

Drivstofftanken

Tøm og rengjør drivstofftanken hver 800. time. Tøm og rengjør også tanken hvis drivstoffsystemet

blir forurenset, eller hvis du har tenkt å oppbevare maskinen over en lengre periode. Bruk rent drivstoff til å spyle tanken.

Drivstoffledninger og -koblinger

Kontroller drivstoffledningene og koplingene hver 400. driftstime eller årlig, avhengig av hva som kommer først. Kontroller om koblingene er slitte, ødelagte eller løse.

Vannutskilleren

Tapp vann eller andre urenheter fra vannutskilleren (Figur 34) daglig.

1. Plasser en ren beholder under drivstoffilteret.
2. Løsne tappepluggen på bunnen av filterboksen (Figur 34). Stram til pluggen etter tømning.

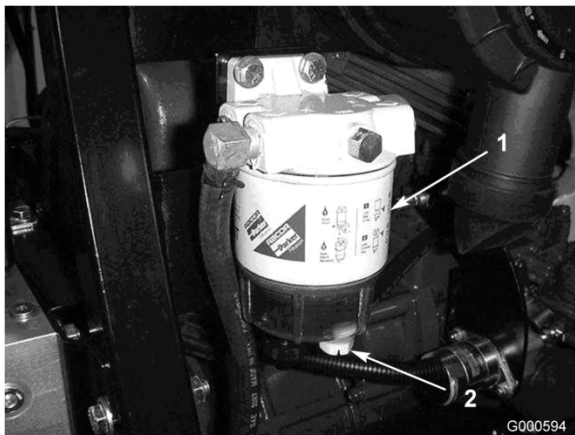

Figur 34

1. Vannutskilleren 2. Tappeplugg

Skift filterboksen etter hver 400. driftstime.

3. Rengjør området der filterboksen skal festes.
4. Fjern filterboksen, og rengjør monteringsoverflaten.
5. Smør pakningen på filterboksen med ren olje.
6. Monter filterboksen for hånd til pakningen kommer i berøring med monteringsoverflaten, og dreid den deretter en halv omdreining til.

Skifte forfilteret for drivstoff

Skift forfilteret for drivstoff (Figur 35), som er plassert mellom drivstofftanken og

drivstoffpumpen, etter hver 400. driftstime eller årlig, avhengig av hva som kommer først.

1. Sett klemmer på begge drivstoffslangene som er koblet til drivstoffilteret, slik at det ikke renner ut drivstoff når du tar av slangene.
2. Løsne slangeklemmene i begge endene av filteret, og trekk drivstoffslangene av filteret.

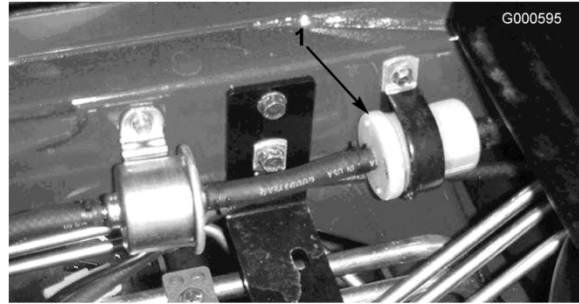

Figur 35

1. Forfilteret for drivstoff

3. Skyv slangeklemmer på begge endene av drivstoffslangene. Skyv drivstoffslangene på drivstoffilteret, og fest dem med slangeklemmene. Kontroller at pilen på siden av filteret peker mot innsprøytingspumpen.

Skjerm på drivstoffoppsamlingslange

The drivstoffoppsamlingslangen, som finnes inne i drivstofftanken, er utstyrt med en skjerm som hindrer at smuss kommer inn i drivstoffsystemet. Fjern drivstoffoppsamlingslangen og rengjør skjermen som nødvendig.

Tappe drivstoffsystemet

1. Parker maskinen på en jevn flate. Kontroller at drivstofftanken er minst halvfull.
2. Lås opp og løft panseret.



Under visse forhold er diesel og dampen fra drivstoff svært brannfarlig og eksplosivt. En brann eller eksplosjon forårsaket av drivstoff, kan påføre deg og andre brannskader og forårsake skade på eiendom.

- Bruk en trakt når du fyller tanken, og fyll den utendørs på et åpent sted når motoren er slått av og kald. Tørk opp eventuelt drivstoffsøl.
- Tanken må ikke fylles helt opp. Fyll drivstoff på tanken helt til nivået når opp til 6 til 13 mm under bunnen av påfyllingshalsen. Dette tomrommet i tanken gir drivstoffet plass til å utvide seg.
- Røyk aldri når du håndterer drivstoff, og hold deg borte fra åpen ild eller steder der drivstoffgass kan antennes av gnister.
- Oppbevar drivstoffet i en ren, godkjent beholder, og pass på at lokket er skrudd på.

3. Åpne lufteskruen på pumpen for drivstoffinnsprøyting (Figur 36).

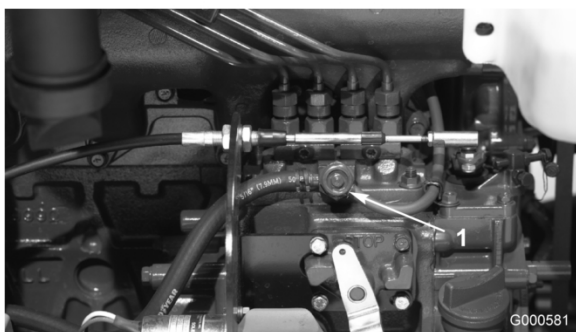

Figur 36

1. Lufteskruen på pumpen for drivstoffinnsprøyting

4. Vri tenningsnøkkelen til På-stillingen. Den elektriske drivstoffpumpen startes, slik at luften kommer ut rundt lufteskruen. La nøkkelen stå i På-stillingen i 15 sekunder. Luft og drivstoff tappes internt tilbake til drivstofftanken. Stram skruen, og vri nøkkelen til stillingen Av.

Merk: Vanligvis starter motoren når du har fulgt fremgangsmåten for tapping ovenfor. Hvis motoren ikke starter, kan det ha dannet seg en luftlomme mellom innsprøytingspumpen og injektorene. Se Tappe luft fra injektorene.

Tappe luft fra injektorene

Merk: Denne fremgangsmåten må bare brukes hvis drivstoffsystemet er tømt for luft ved bruk av vanlige fremgangsmåter for priming og motoren ikke starter. Se Tappe drivstoffsystemet.

1. Løsne rørforbindelsen til injektormunnstykke nummer 1 og holderen ved innsprøytingspumpen (Figur 37).

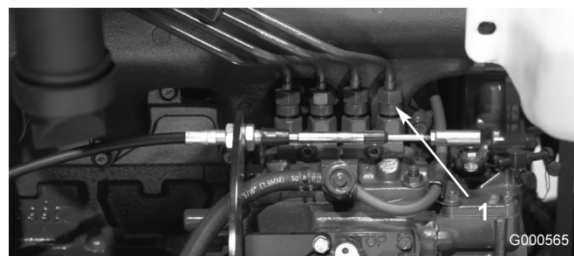

Figur 37

1. Injektormunnstykke nummer 1

2. Sett gassen til Hurtig-stillingen.
3. Vri tenningsnøkkelen til Start. Drivstoffet skal renne rundt koplingen. Vri tenningsnøkkelen til Av når drivstoffet renner kraftig.
4. Stram rørforbindelsen forsvarlig.
5. Gjenta fremgangsmåten på de andre munnstykkene.

Vedlikehold av elektrisk system

Lade og kople til batteriet

Advarsel

CALIFORNIA
Proposition 65

Batteriklemmer og -poler og tilknyttet tilbehør inneholder bly og bly sammensetninger. Dette er kjemikalier som kan forårsake kreft og forplantningsskader. Vask hendene etter håndtering.

1. Lås opp og løft panseret.
2. Fjern batteristroppen og -dekslet (Figur 38).



Figur 38

1. Batterideksel
2. Batteristropp

4. Når batteriet er oppladet, kobler du laderen fra strømuttaket og batteripolene.



Når batteriet lades, utvikles det gasser som kan eksplodere.

Røyk aldri i nærheten av batteriet, og hold gnister og åpen ild borte fra batteriet.

5. Koble den positive kabelen (rød) til den positive (+) polen og den negative kabelen (svart) til den negative (-) polen (Figur 39). Fest kablene til polene med hodeskruer og muttere. Kontroller at den positive (+) klemmen er skjøvet helt ned på polen, og at kabelen er plassert tett inntil batteriet. Kabelen må ikke komme i berøring med batteridekslet. Skyv gummihetten over den positive polen for å forhindre muligheten for kortslutning.

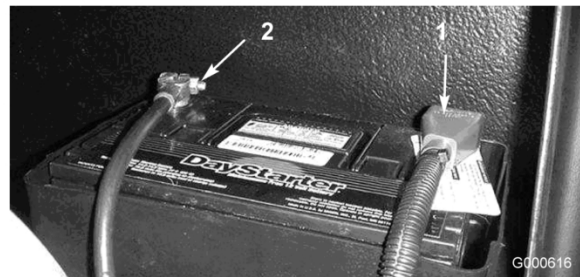

Figur 39

1. Positiv batterikabel
2. Negativ batterikabel



Elektrolytten i batteriet inneholder svovelsyre, en dødelig gift som også kan forårsake alvorlige brannskader.

- Ikke drikk elektrolytt, og unngå kontakt med hud, øyne og klær. Bruk vernebriller for å beskytte øynene og gummihansker for å beskytte hendene.
- Fyll batteriet i nærheten av rent vann, som kan brukes til å skylle huden.

3. Koble en batterilader på 3–4 A til batteripostene. Lad batteriet med 3 til 4 A i 4 til 8 timer.

Advarsel

CALIFORNIA
Proposition 65

Batteriklemmer og -poler og tilknyttet tilbehør inneholder bly og bly sammensetninger. Dette er kjemikalier som kan forårsake kreft og forplantningsskader. Vask hendene etter håndtering.

6. Smør begge batterikoplingene med Grafo 112X (Toro-delennummer 505-47), vaselin eller smørefett for å forhindre korrosjon. Skyv gummihetten over den positive polen.
7. Sett på batteridekslet igjen.



Batteripolene eller metallverktøy kan kortslutte mot metallkomponenter og forårsake gnister. Gnistene kan føre til at batterigassene eksploderer, noe som kan forårsake personskade.

- Når du fjerner eller monterer batteriet, må du passe på at batteripolene ikke berører metalldele på maskinen.
- La ikke metallverktøy kortslutte mellom batteripolene og metalldele på maskinen.



Feilaktig ruting av batterikabler kan skade maskinen og kablene og forårsake gnister. Gnistene kan føre til at batterigassene eksploderer, noe som kan forårsake personskade.

- Ta alltid av den negative (svarte) batterikabelen før du kople fra den positive (røde) kabelen.
- Kople alltid til den positive (røde) batterikabelen før du setter på den negative (svarte) kabelen.

Vedlikeholde batteriet

Viktig: Før du sveiser på maskinen, må du koble polkontakten fra generatoren for å unngå skade på det elektriske systemet.

Merk: Kontroller batteriets tilstand ukentlig eller etter hver 50. driftstime. Hold batteripolene og hele batterikassen ren. Et skittent batteri lades sakte ut. Du rengjør batteriet ved å fjerne det fra maskinen og vaske hele kassen med en oppløsning av natron og vann. Skyll med rent vann. Smør batteripolene og kabelskjøtestykkene med Grafo 112X (Toro-delenummer 505-47) eller vaselin for å forhindre korrosjon.

Sikringer

Det er seks sikringer i det elektriske systemet. De er plassert under førerens kontrollpanel. Drei låsene, og ta av dekslet til kontrollpanelet.

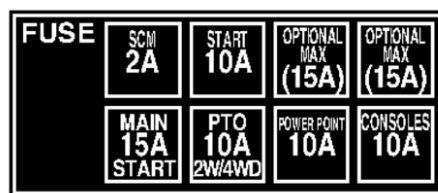

G000617

Figur 40

Vedlikehold av drivsystem

Kontrollere at hjulmutterene er strammet til



Hvis hjulmutterene ikke er strammet tilstrekkelig til, kan det hende at det oppstår en feil med et hjul, eller at det faller av. Dette kan føre til personskader.

Stram fremre og bakre hjulmuttere til 115–136 Nm etter 1–4 driftstimer, og gjenta etter 8 driftstimer. Stram deretter til etter 200 driftstimer.

Merk: Hjulmutterene på forhjulene er 1/2-20 UNF. Hjulmutterene på bakhjulene er M 12 x 1,6 H (metrisk).

Kontrollere planetgiroljen

Kontroller oljenivået etter hver 400. driftstime eller hvis du legger merke til en lekkasje. Bruk SAE 85W-140-girolje av høy kvalitet.

Kapasiteten til systemet er omtrent 0,5 l.

1. Sett maskinen på en jevn flate med hjulene slik at tappepluggen (Figur 41) står på klokken to eller ti.

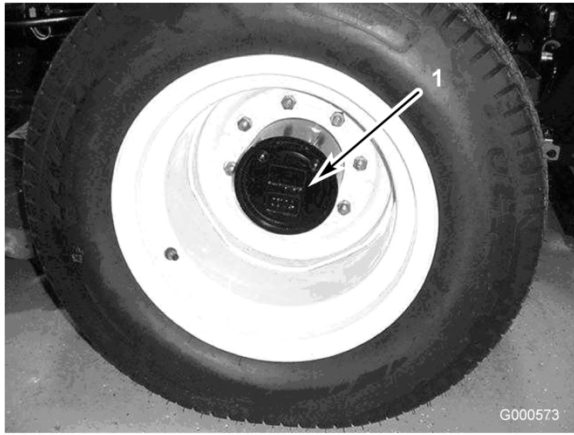

Figur 41

1. Kontroll-/tappeplugg

2. Fjern pluggen på planetgiret (Figur 41). Oljenivået bør være på nivå med bunnen av sjekkepluggshullet.
3. Hvis det er nødvendig, fyller du girolje i hullet på planetgiret til den kommer opp på riktig nivå. Sett pluggen på plass.
4. Gjenta trinn 1–3 på det andre girsystemet.

Skifte planetgiroljen

Skift oljen etter de første 200 driftstimene. Skift oljen deretter hver 800. driftstime eller årlig, avhengig av hva som inntreffer først. Bruk en SAE 85W-140-girolje av høy kvalitet.

1. Sett maskinen på en jevn flate med hjulene slik at tappepluggen (Figur 42) står på laveste stilling (klokken seks).



Figur 42

1. Kontroll-/tappeplugg

2. Plasser et tappefat under navet. Ta ut pluggen, og la oljen renne ut.
3. Plasser et annet tappefat under bremsehuset på den andre siden av hjulet (Figur 43).

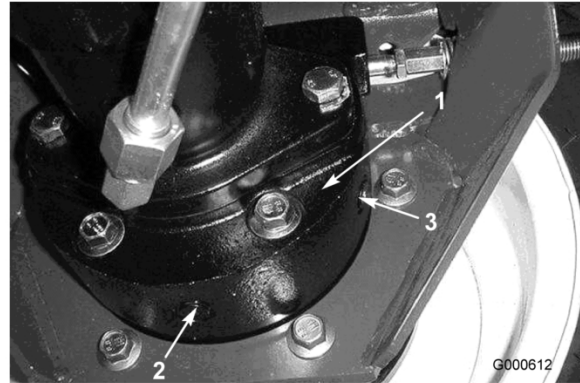

Figur 43

1. Bremsehus
2. Tappeplugg
3. Kontrollplugg

4. Fjern begge kontroll-/tappepluggene fra bremsehuset og la oljen renne ut.
5. Når all oljen har rent ut, setter du bunnpluggen på igjen.
6. Plasser hjulet slik at pluggshullet står på klokken ti eller to i forhold til planetgiret.
7. Tilsett ca. 0,5 liter med SAE 85W-140-girolje av høy kvalitet sakte i påfyllingshullet på planetgiret (klokken ti eller to) til nivået når opp til bunnen av kontrollhullet i bremsehuset. Sett pluggen på plass.
8. Gjør det samme med planetgiret/bremsene på motsatt side.

Kontrollere oljen i bakakselen

Bakakselen har blitt fylt med SAE 85W-140-girolje på fabrikken. Kontroller oljenivået før du starter motoren for første gang, og deretter hver 400. time. Kapasiteten til systemet er 2,3 liter. Se etter lekkasjer hver dag.

1. Sett maskinen på en jevn flate.
2. Ta ut en kontrollplugg på den ene enden av akselen (Figur 44), og kontroller at oljen når opp til bunnen av hullet. Hvis nivået er lavt, fjerner du fyllepluggen (Figur 44)

og fyller olje til den når opp til bunnen av kontrollplugghullene.

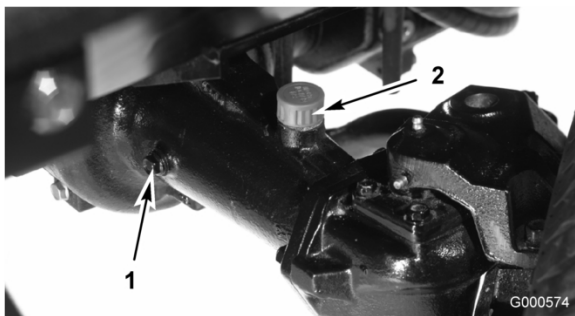

Figur 44

1. Kontrollplugg 2. Fylleplugg

Skifte oljen i bakakselen

Skift oljen etter de første 200 driftstimene og deretter hver 800. driftstime.

1. Sett maskinen på en jevn flate.
2. Rengjør områdene rundt de tre tappepluggene, én på hver ende og én i midten (Figur 45).

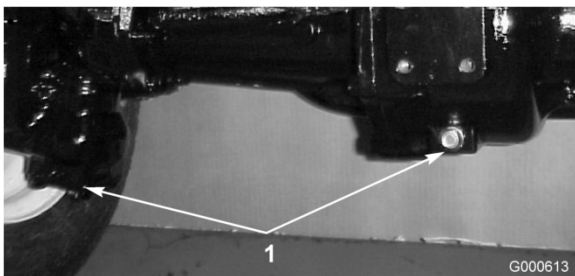

Figur 45

1. Tappeplugg

3. Fjern kontrollpluggene (3) og åpningen i lokket til hovedakselen slik at oljen renner ut raskere.
4. Fjern tappepluggene, og la oljen renne ut i tappefatene.
5. Sett pluggene på plass.
6. Fjern en kontrollplugg og fyll akselen med rundt 2,3 l 85W-90-girolje eller til oljenivået når opp til bunnen av hullet.
7. Sett kontrollpluggen på plass.

Justere trekkdrivet for fri

Maskinen må ikke bevege seg når du slipper opp trekkpedalen. Hvis dette hender, må maskinen justeres.

1. Parker maskinen på en jevn overflate, slå av motoren, sett hastighetskontrollen til sakte og senk klippeenhetene ned på gulvet. Trykk kun ned høyre bremsepedal, og sett på parkeringsbremsen.
2. Jekk opp den venstre siden av maskinen til venstre frontdekk er over verkstedsgulvet. Støtt maskinen med jekkestøtter, slik at den ikke kan falle ned ved et uhell.
3. Start motoren, og la den gå på tomgang.
4. Juster låsemutterene på pumpens stagende for å flytte pumpekontrollrøret forover for å unngå bevegelse framover, eller bakover for å unngå bevegelse bakover (Figur 46).

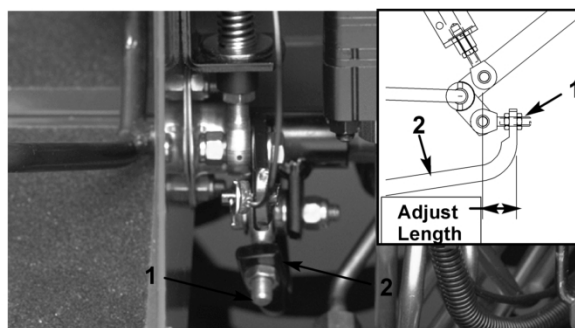

Figur 46

1. Pumpestag 2. Pumpekontrollrør

5. Når hjulet slutter å rotere, strammer du låsemutterene for å sikre justeringen.
6. Stopp motoren, og slipp opp den høyre bremsen. Ta bort jekkestøttene, og senk maskinen ned på verkstedsgulvet. Prøvekjør maskinen for å kontrollere at den ikke kryper.

Kontrollere spissing av bakhjulene

Kontroller spissingen av bakhjulene etter hver 800. driftstime eller årlig.

1. Mål avstanden fra midten til midten (i akselhøyde) foran og bak på styredekkene. Målingen foran må være 3 mm kortere enn målingen bak.
2. Fjern splinten og mutteren fra begge kuleleddene til parallellstaget når du vil justere (Figur 47). Fjern kuleleddet til parallellstaget fra støtten til akselkassen.

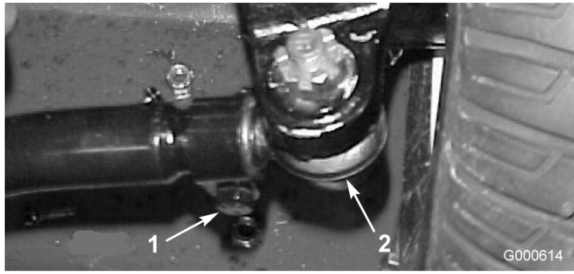

Figur 47

1. Parallellstagklemme 2. Kuleledd til parallellstag

3. Løsne klemmene på begge sider av parallellstagene (Figur 47).
4. Vri det frittstående kuleleddet innover eller utover én (1) hel omdreining. Stram klemmen i den løse enden av kuleleddet.
5. Vri hele kuleleddet i samme retning (innover eller utover) én (1) hel omdreining. Stram klemmen i den tilkoblede enden av kuleleddet.
6. Fest kuleleddet til støtten for akselkassen, og fest mutteren godt. Måle spissing
7. Gjenta prosedyren om nødvendig.
8. Stram mutteren, og sett i en ny splint når justeringen er riktig.

Vedlikehold av kjølesystem

Overhale kjølesystemet

Fjern rusk fra motorområdet, oljekjøleren og radiatoren daglig. Rengjør dem oftere under skitne forhold.

1. Lås opp og sving bakre skjerm åpen (Figur 48). Rengjør skjermen grundig for alt rusk og skitt.

Merk: Når du vil flytte skjermen, løfter du av hengselsplintene.



Figur 48

1. Bakre skjermlås
2. Vri låsene (Figur 49) som fester oljekjøleren til rammen.

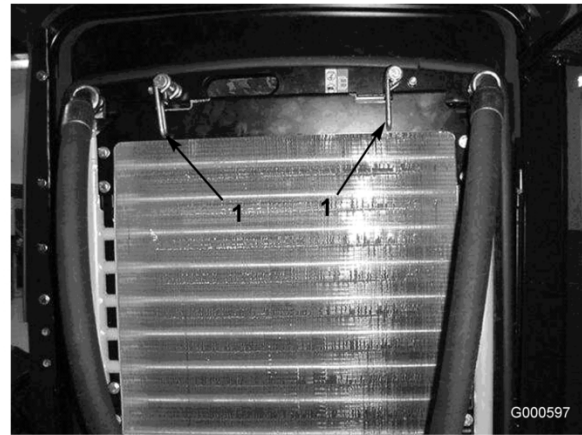

Figur 49

1. Oljekjølerlåser
3. Vipp oljekjøleren bakover. Rengjør begge sidene av oljekjøleren og radiatorområdet (Figur 50) grundig med trykkluft.

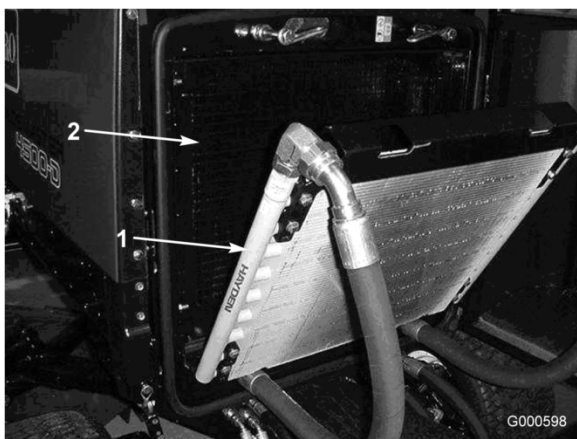

Figur 50

1. Oljekjøler 2. Radiator

Viktig: Hvis du rengjør radiatoren eller oljekjøleren med vann vil komponentene bli skadet eller ruster tidligere enn ellers.

4. Vipp oljekjøleren tilbake på plass. Fest den til rammen med låsene, og lukk deretter skjermen.

Vedlikehold av bremseser

Justere bremsene

Juster bremsene når det er mer enn 2,5 cm frigang på bremsepedalen, eller når bremsene ikke virker effektivt. Frigang er avstanden bremsepedalen kan beveges før du merker bremsemotstand.

1. Fjern låsen fra bremsepedalene, slik at pedalene virker uavhengig av hverandre.
2. Hvis du vil redusere frigangen til bremsepedalene, strammer du bremsene.
 - A. Løsne den fremre mutteren på gjengeenden på bremsekabelen (Figur 51).

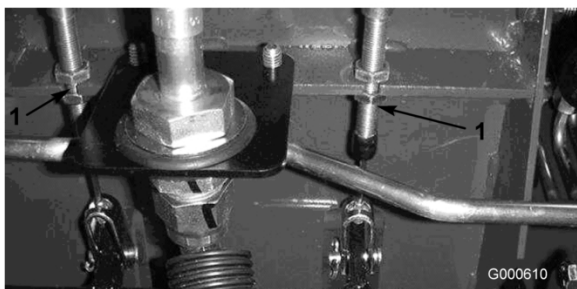

Figur 51

1. Bremsekabel

- B. Trekk til den bakre mutteren for å flytte kableen bakover til bremsepedalene har en frigang på 1,3 til 2,5 cm.
- C. Trekk til de fremre mutterene etter at du har justert bremsene riktig.

Vedlikehold av remmer

Overhale generatorremmen

Kontroller tilstanden og spenningen til remmene (Figur 52) etter hver 100. driftstime.

1. Remmen har riktig spenning når du kan trykke den ned 10 mm midt mellom remskivene med en kraft på 45 N.
2. Hvis du ikke kan trykke den ned 10 mm, løsner du monteringsboltene for generatoren (Figur 52). Øk eller reduser spenningen til generatorremmen, og stram til boltene. Kontroller hvor langt ned du kan trykke beltet, for å kontrollere at spenningen er riktig.

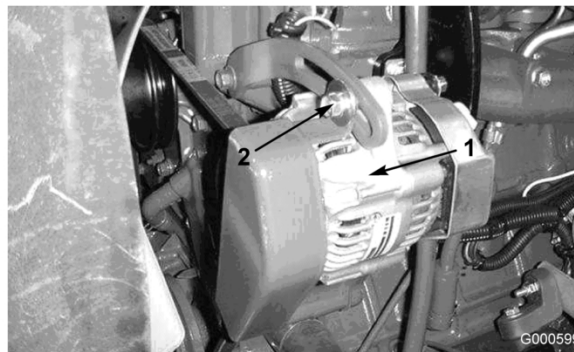

Figur 52

1. Generator 2. Monteringsbolt

Vedlikehold av hydraulisk system

Skifte den hydrauliske oljen

Skift den hydrauliske oljen etter hver 800. driftstime under vanlige forhold. Hvis oljen blir forurenset, kontakter du den lokale Toro-forhandleren fordi systemet da må tømmes. Forurenset olje ser melkeaktig eller svart ut sammenlignet med ren olje.

1. Slå av motoren, og åpne panseret.
2. Kople fra returledningen til kassen på undersiden av beholderen, og la den hydrauliske oljen renne ned i et stort tappefat. Kople til ledningen når den hydrauliske oljen slutter å renne.
3. Fyll beholderen med omtrent 28 liter hydraulisk olje. Se Kontrollere den hydrauliske oljen i Bruk, side 20.

Viktig: Bruk bare de hydrauliske oljene som er angitt. Andre væsker kan skade systemet.

4. Sett lokket på beholderen. Start motoren, og bruk alle hydrauliske kontroller til å fordele den hydrauliske oljen i systemet. Kontroller at det ikke finnes lekkasjer, og stopp deretter motoren.
5. Kontroller oljenivået, og fyll på mer til nivået når opp til FULL-merket på peilestaven. Ikke fyll på for mye.

Skifte de hydrauliske filterne

Skift de to hydrauliske filterne etter de første 200 driftstimene. Deretter skifter du filterne etter hver 800. driftstime under vanlige forhold.

Bruk erstatningsfilter fra Toro, delenummer 94-2621 på den bakre (klippeenhet) siden av maskinen og 75-1310 på fronten (belastningen) av maskinen.

Viktig: Hvis du bruker et annet filter, kan dette føre til at garantien blir ugyldig for enkelte komponenter.

1. Sett maskinen på en jevn overflate, senk klippeenhetene, stopp motoren, sett på parkeringsbremsene, og ta nøkkelen ut av teningen.
2. Rengjør området rundt der filteret skal festes. Plasser et tappefat under filteret, og ta ut filteret (Figur 53 og Figur 54).
3. Smør den nye filterpakningen, og fyll filteret med hydraulisk olje.



Figur 53

1. Hydraulisk filter

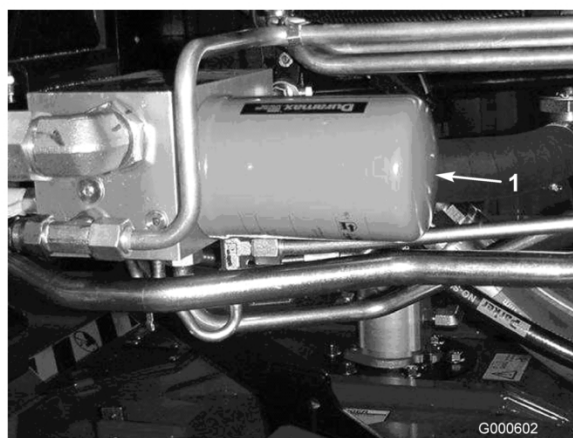

Figur 54

1. Hydraulisk filter

4. Pass på at området der filteret skal festes er rent. Skru filteret på til pakningen kommer i kontakt med monteringsplaten. Stram deretter filteret med en halv omdreining til.
5. Start motoren, og la den gå i omtrent to minutter for å blåse luft ut fra systemet. Stopp motoren, og kontroller om det finnes lekkasjer.

Kontrollere de hydrauliske ledningene og slangene

Undersøk hydrauliske ledninger og slanger daglig for å kontrollere at det ikke er lekkasjer, at det ikke er knekk på dem, at ingen monteringsstøtter er løse, at ingen beslag er løse, og at de ikke er slitt på grunn av værforhold, kjemisk forringelse eller andre årsaker. Foreta alle nødvendige reparasjoner før bruk.



Hydraulisk væske som kommer ut under trykk, kan trenge gjennom huden og forårsake personskader.

- Kontroller at alle hydrauliske ledninger og slanger er i god stand, og at alle hydrauliske koblinger og beslag er tette, før det hydrauliske systemet settes under trykk.
- Hold kropp og hender borte fra hull eller dyser som sprøyter ut hydraulisk olje under høyt trykk.
- Bruk kartong eller papir til å finne lekkasjer.
- Før du utfører vedlikehold eller reparasjoner på det hydrauliske systemet, må du forsiktig slippe ut alt trykket.
- Oppsøk legehjelp øyeblikkelig hvis olje kommer i direkte kontakt med huden.

Teståpninger for det hydrauliske systemet

Teståpningene brukes til å teste trykket i det hydrauliske systemet. Kontakt en lokal Toro-forhandler hvis du trenger hjelp.

Teståpning A (Figur 55), plassert bak på filtermanifolden, under rammespolet på høyre hånd. Brukes til å måle ladetrykket i trekkssystemet.



Figur 55

1. Teståpning A (belastning)

Teståpning B (Figur 56), plassert på siden av motvektsmanifolden, under førerisetet. Brukes til å måle motvektsstrykket som finnes på klippeenheter for å få økt trekkraft.

Teståpning C (Figur 56), plassert foran på tohjulsdrift-/firehjulsdriftmanifolden via fremre tilgangspanel på førerens plattform. Brukes til å måle firehjulsdriftstrykket som brukes på bakre aksel (revers) og dynamisk bremsing på bakre aksel.



Figur 56

1. Teståpning B (motvekt)
2. Teståpning C (firehjulsdrift)

Teståpning D (Figur 57), plassert foran på pumpen, under førerisetet. Brukes til å måle styrestrykk.

Teståpning E (Figur 57), plassert foran på pumpen, under førerisetet. Brukes til å måle trykket i løftekretnen.



Figur 57

1. Teståpning D (styring)
2. Teståpning E (løftekretnen)

Teståpning F (Figur 58), plassert øverst på høyre side av klippeenhetsmanifolden. Brukes til å måle klippeenhetens kretstrykk for klippeenhetene 5, 2 og 3.

Teståpning G (Figur 58), plassert øverst på venstre side av klippeenhetsmanifolden. Brukes til å måle klippeenhetens kretstrykk for klippeenhetene 1 og 4.

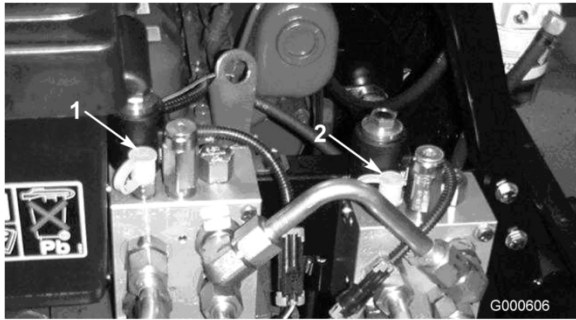

Figur 58

1. Teståpning F (klippeenhet) 2. Teståpning G (klippeenhet)

Teståpning H (Figur 59), plassert på kretsen til bakre trekkenhets rørledning. Brukes til å måle trekstrykk i revers.

Teståpning I (Figur 59), plassert på kretsen til fremre trekkenhets rørledning. Brukes til å måle trekstrykk i fremdrift.



Figur 59

1. Teståpning H (revers) 2. Teståpning I (fremdrift)

Justere motvekt

Teståpningen for motvekt (Figur 60) brukes til å justere trykket i motvektskretsen. Anbefalt motvektstrykk er 4275 kPa. Drei justeringsskiven (Figur 60) mot høyre for å øke trykket eller mot venstre for å redusere det.

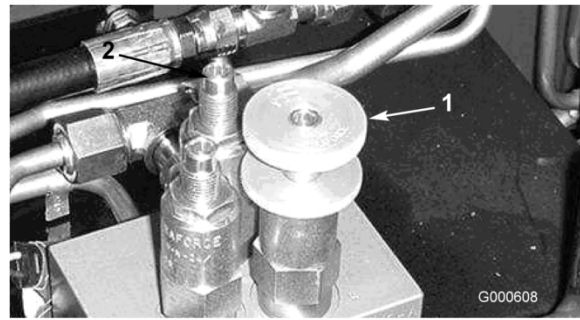

Figur 60

1. Teståpning for motvekt 2. Trekkraftventil

Trekkraftventilen (Figur 60) brukes til å øke trykket i motvektskretsen. Anbefalt motvektstrykk for trekkraften er 4825 kPa når trekkraften er over 12410 kPa. Drei skruen (Figur 60) mot høyre for å øke trykket eller mot venstre for å redusere det.

Viktig: Trekkenheten må ha driftstemperatur når du justerer det hydrauliske trykket.

Rengjøring

Overhale gnistfangeren

Rengjør gnistfangeren for oppsamlet kullstoff hver 200. driftstime.

1. Ta rørpluggen ut av rengjøringsåpningen på undersiden av gnistfangeren.



Gnistfangeren kan være varm og forårsake personskade.

Vær forsiktig når du arbeider i nærheten av gnistfangeren.

2. Start motoren. Tett igjen den vanlige åpningen til gnistfangeren med en tre- eller metallplate, slik at eksosen tvinges ut av rengjøringsåpningen. Fortsett med å blokkere åpningen til det ikke kommer mer kullstoff ut av åpningen.



Ikke stå like bak rengjøringsåpningen.

Bruk alltid vernebriller.

3. Stopp motoren, og sett rørpluggen tilbake på plass.

Lagring

Trekkenhet

1. Rengjør trekkenheten, klippeenhetene og motoren grundig.
2. Kontroller trykket i dekkene. Se Kontrollere trykket i dekkene i Bruk, side 20.
3. Kontroller alle festene. Stram dem om nødvendig.
4. Smør alle smørenipler og omdreiningspunkter. Tørk opp overflødig smøremiddel.
5. Bruk litt sandpapir på og mal malte områder som har fått riper eller rust. Reparer alle hakk i metallet.
6. Overhal batteriet og kablene:
 - A. Ta batteriklemmene av batteripolene.
 - B. Rengjør batteriet, klemmene og polene med en stålbørste og en oppløsning av natron.
 - C. Smør batteripolene og kabelklemmene med Grafo 112X (Toro-delenummer 505-47) eller vaselin for å forhindre korrosjon.
 - D. Lad batteriet sakte opp i 24 timer hver 60. dag for å forhindre blyulfatering av batteriet.

Motor

1. Tøm motoroljen fra bunnpannen, og sett tappepluggen på plass.
2. Ta ut og kast oljefilteret. Sett inn et nytt oljefilter.
3. Fyll bunnpannen med 7,6 liter med motorolje av kvaliteten SAE 10W-40 CH-4, -CI-4 eller høyere.
4. Start motoren, og kjør den på tomgang i omtrent to minutter.
5. Stopp motoren.
6. Spyl drivstofftanken med rent, ferskt dieseldrivstoff.
7. Fest alle beslagene for drivstoffsystemet.
8. Rengjør og overhal luftrenseren grundig.
9. Forsegl inntaket til luftrenseren og eksosåpningen med værbestandig teip.
10. Kontroller frostvæsken, og fyll på halvt om halvt med vann og frostvæske med etylenglykol etter behov, avhengig av forventet minimumstemperatur der du bor.

Skjemaer

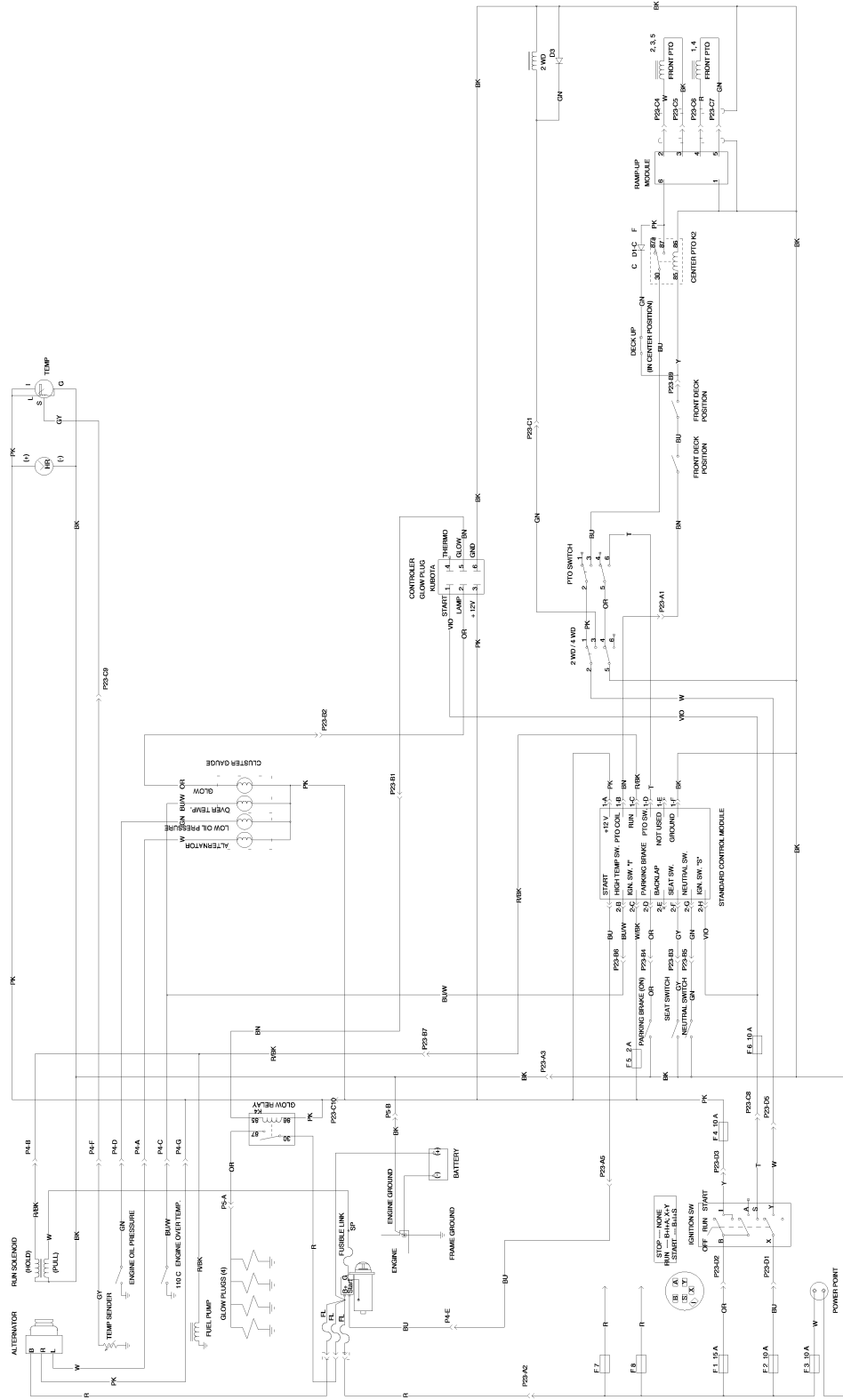

G000618

Elektronikkskjema (Rev. A)



Toros generelle garanti for kommersielle produkter

En begrenset toårsgaranti

Betingelser og inkluderte produkter

Toro Company og datterselskapet Torp Warranty Company, i henhold til en avtale mellom dem, garanterer i fellesskap at ditt kommersielle Toro-produkt ("produktet") er uten feil i materialer eller håndverk i to år eller 1500 driftstimer*, avhengig av hva som inntreffer først. Der det finnes berettigede forhold, vil vi reparere produktet uten ekstra kostnad for deg, inkludert diagnose, arbeid, deler og transport. Denne garantien tar effekt på den dato som produktet leveres til kunden.

* Produkter som er utstyrt med timeteller

Instruksjoner for å innhente garantitjenester

Du er ansvarlig for å underrette distributøren eller den autoriserte forhandleren av kommersielle produkter om hvem du kjøpte produktet av, straks du tror at det foreligger et berettiget forhold. Hvis du trenger hjelp med å finne en distributør eller autorisert forhandler av kommersielle produkter, eller hvis du har spørsmål ang. dine garantirettigheter eller -ansvar, kan du ta kontakt på:

Toros serviceavdeling for kommersielle produkter
Toro Warranty Company
8111 Lyndale Avenue South
Bloomington, MN 55420-1196, USA
952-888-8801 eller 800-982-2740
E-post: commercial.service@toro.com

Eierens ansvar

Som eier av produktet, er du ansvarlig for nødvendig vedlikehold og justeringer som beskrives i brukerhåndboken. Hvis du ikke utfører nødvendig vedlikehold og justeringer, kan dette føre til at garantien blir ugyldig.

Elementer og betingelser som ikke inkluderes

Ikke all produktsvikt eller feilfunksjon som finner sted i løpet av garantiperioden er et resultat av defekter i materialene eller håndverket. Denne uttrykkelige garantien dekker ikke følgende:

- Produktsvikt som er et resultat av at man ikke har brukt originale Toro-deler ved utskiftninger, eller fra installering og bruk av tilleggsutstyr eller tilbehør som ikke er godkjent
- Produktsvikt som er et resultat av at man ikke har utført nødvendig vedlikehold og/eller justeringer
- Produktsvikt som er et resultat av at man har brukt produktet på en grov, uaktsom eller uforsiktig måte
- Deler som anses som forbruksdeler, bortsett fra om de er defekte. Eksempler på deler som anses som forbruksdeler, eller som brukes opp, under normal drift av produktet, er, men er ikke begrenset til, blader, spoler, mostål, piper, tennplugg, styrehjul, dekk, filtre, remmer og enkelte sprøytodeler som diafragma, munnstykker og kontrollventiler osv.
- Feil som er et resultat av utenforliggende krefter. Elementer som anses å være utenforliggende krefter inkluderer,

men er ikke begrenset til, vær, lagringsprosedyre, bruk av kjølemidler som ikke er godkjent, smøremidler, tilsetninger eller kjemikalier osv.

- Elementer som anses å være "vanlig slitasje". "Vanlig slitasje" inkluderer, men er ikke begrenset til, skade på seter pga. slitasje eller slipevirkning, slitte, lakkerte overflater, oppskrapte merker eller vinduer osv.

Deler

Deler som skal skiftes ut som en del av nødvendig vedlikehold er garantert for perioden opp til tidspunktet for utskiftingen av delen.

Deler som skiftes ut under denne garantien blir eiendommen til Toro. Toro vil ta den siste avgjørelsen om å reparere eventuelle eksisterende deler eller montere eller erstatte den. Toro kan bruke fabrikkreparerte deler i stedet for nye deler for noen reparasjoner under denne garantien.

Generelle betingelser

Reparasjon av en autorisert Toro-distributør eller -forhandler er ditt eneste rettsmiddel under denne garantien.

Verken Toro Company eller Toro Warranty Company er ansvarlig for indirekte, tilfeldig eller betingede skader i forbindelse med bruk av Toro-produkter som dekkes av denne garantien, inkludert eventuelle kostnader eller utgifter med å erstatte utstyr eller tjenester i løpet av rimelige perioder med feilfunksjon eller ikke-bruk i påvente av fullføring av reparasjoner under denne garantien. Bortsett fra utslippsgarantien som det vises til nedenfor, hvis den gjelder, er det ingen andre uttrykkelige garantier. Alle impliserte garantier om salgbarhet og egnethet til bruk er begrenset til varigheten av denne uttrykkelige garantien.

Noen stater tillater ikke utelatelse av tilfeldige eller betingede skader eller begrensninger på hvor lenge en implisert garanti varer, så ovenfor nevnte utelatelse og begrensninger gjelder kanskje ikke for deg.

Denne garantien gir deg spesielle rettigheter i henhold til loven, og du kan kanskje også ha andre rettigheter som varierer fra stat til stat.

Merknad ang. motorgaranti: Systemet for utslippskontroll på ditt produkt dekkes kanskje også av en separat garanti som overholder kravene som ble etablert av det amerikanske Environmental Protection Agency (EPA) og/eller California Air Resources Board (CARB). Timebegrensningen som fastsettes ovenfor gjelder ikke for garantien for systemer for utslippskontroll. Se erklæringen om garantien for motorutslippskontroll som finnes i brukerhåndboken eller i motorprodusentens dokumentasjon for mer informasjon.

Land andre enn USA og Canada

Kunder som har kjøpt Toro-produkter som er eksportert fra USA eller Canada bør ta kontakt med sin Toro-distributør (forhandler) for å få garantipoliser for ditt land, provins eller stat. Hvis du av en eller annen grunn er misfornøyd med din forhandlers tjenester eller har vanskeligheter med å skaffe deg informasjon om garantien, ta kontakt med importøren av Toro-produktene. Hvis alt annet er resultatløst, kan du ta kontakt med Toro Warranty company.