



Count on it.

Käyttöopas

**Groundsmaster® 4500-D
-ajoyksikkö**

Mallinro: 30856—Sarjanrosta 250000001 alkaen



G000566

Vaara

KALIFORNIA

Lakiesitys 65

Dieselmoottorin tuottamat pakokaasut ja jotkin niiden aineosat sisältävät kemikaaleja, jotka Kalifornian osavaltion tietojen mukaan aiheuttavat syöpää, synnynnäisiä epämuodostumia ja muuta lisääntymiseen liittyvää haittaa.

Koska joillain alueilla on paikallisia, osavaltiollisia tai liittovaltiollisia säännöksiä, jotka edellyttävät kipinänsammuttimen käyttöä tämän laitteen moottorissa, äänenvaimenninnyksikköön on asennettu kipinänsammutin.

Aidot The Toro® Company-kipinänsammuttimet ovat USDA Forestry Servicen hyväksymiä.

Tärkeää: Tämä moottori on varustettu äänenvaimentimella, jossa on kipinänsammutin. Kalifornian laki (California Public Resource Code Section 4442) kieltää tämän moottorin käytön metsä-, pensaikko- tai ruohopeitteillä mailla, jos siinä ei ole hyvässä käyttökunnossa pidettyä, kipinänsammuttimella varustettua äänenvaimenninta tai jos moottoria ei ole suojattu, varustettu ja huollettu palovaaran ehkäisemiseksi. Muissa osavaltioissa ja liittovaltiollisilla alueilla voi olla vastaavia rajoituksia.

Tämä kipinäsytytysjärjestelmä on Kanadan ICES-002 -normin mukainen.

Mukana toimitettavassa moottorin käyttöoppaassa on USA:n ympäristönsuojeluelimeen EPA:han (Environmental Protection Agency) ja Kalifornian päästöjärjestelmien päästöjen valvontasääntöihin sekä kunnossapitoon ja takuuseen liittyviä tietoja. Käyttöoppaita voi tilata moottorin valmistajalta.

Sisältö

Johdanto	3
Turvaohjeet	4
Turvalliset käyttötavat	4
Toro-ajoleikkurien turvallisuus	6
Äänenpaineen taso	7

Äänitehon taso	8
Värinätaso	8
Turva- ja ohjetarrat	8
Käyttöönotto	14
1 Istuimen, turvavyön ja käyttöohjeen putken asennus	14
2 Koneen voitelu	14
3 Nestemäärien tarkistus	15
4 Käyttöoppaat ja video	15
Laitteen yleiskatsaus	16
Ohjauslaitteet	16
Tekniset tiedot	18
Käyttö	20
Moottorin öljymäärän tarkistus	20
Jäähdytysjärjestelmän tarkistus	20
Polttoainesäiliön täyttö	21
Hydraulinesteen tarkistus	22
Rengaspaineen tarkistus	22
Moottorin käynnistys ja pysäytys	23
Turvakytinten tarkistus	23
Koneen työntäminen tai hinaaminen	24
Nostokohdat	24
Vetokiinnikkeet	24
Käyttöominaisuudet	24
Ohjausyksikkö (Standard Control Module – SCM)	25
Käyttövihjeitä	27
Kunnossapito	31
Kunnossapitotaulukko	31
Päivittäisen huollon tarkastuslista	33
Huoltovälitaulukko	35
Huoltoa edeltävät toimenpiteet	36
Konepellin irrotus	36
Voitelu	36
Laakerien ja holkkien rasvaus	36
Moottorin huolto	37
Ilmanpuhdistimen huolto	37
Moottoriöljyn ja öljynsuodattimen vaihto	39
Kaasun säätö	39
Polttoainejärjestelmän huolto	40
Polttoainesäiliö	40
Polttoaineletkut ja liitännät	40
Vedenerotin	40

Polttoaineen esisuodattimen vaihto	40
Polttoaineputken sihti	41
Polttoainejärjestelmän ilmaus	41
Ruiskutussuuttimien ilmaus	42
Sähköjärjestelmän huolto	42
Akun lataus ja liitännät	42
Akun huoltaminen	43
Sulakkeet	44
Vetojärjestelmän huolto	44
Pyöränmuttereiden kireyden tarkistus	44
Planeettapyörästäön öljyn tarkistus	44
Planeettapyörästäön öljyn vaihto	44
Taka-akselin voiteluaineen tarkistus	45
Taka-akselin voiteluaineen vaihto	45
Vetopyörän säätö vapaalle	46
Takapyörien aeraus kulman tarkistus	46
Jäähdytysjärjestelmän huolto	47
Moottorin jäähdytysjärjestelmän huolto	47
Jarrujen huolto	48
Jarrujen säätö	48
Hihnan huolto	48
Laturin hihnan huolto	48
Hydraulijärjestelmän huolto	48
Hydraulinesteen vaihto	48
Hydraulisuodattimien vaihto	48
Hydrauliletkujen ja -putkien tarkistus	49
Hydraulijärjestelmän testiportit	49
Vastapainon säätö	51
Puhdistus	51
Kipinäsuojuksen äänenvaimentimen huolto	51
Varastointi	52
Ajoyksikkö	52
Moottori	52
Kaaviot	53

Johdanto

Lue nämä tiedot huolellisesti, jotta opit käyttämään ja huoltamaan laitetta asianmukaisesti sekä välttämään tapaturmia ja tuotevaurioita. Olet

vastuussa tuotteen asianmukaisesta ja turvallisesta käytöstä.

Voit ottaa yhteyden Toroon suoraan osoitteessa www.Toro.com, jos tarvitset tietoja tuotteista ja lisävarusteista, lähimmästä jälleenmyyjästä tai jos haluat rekisteröidä tuotteesi.

Aina kun tarvitset huoltoa, alkuperäisiä Toro-varaosia tai lisätietoja, ota yhteys valtuutettuun huoltoliikkeeseen tai Toron asiakaspalveluun. Kuva 1 näyttää laitteen malli- ja sarjanumeron sijainnin. Kirjoita numerot annettuun tilaan.



Kuva 1

Mallinro: _____
Sarjanro: _____

Tässä käyttöoppaassa esiintyvä varoitusmerkintä (Kuva 2) ilmaisee uhkaa, josta saattaa olla seurauksena vakava tapaturma tai jopa kuolema, jos suositellut varotoimenpiteet laiminlyödään.



Kuva 2

1. Varoitusmerkintä.

Lisäksi tässä käyttöoppaassa käytetään kahta seuraavaa termiä tietojen korostamiseksi. **Tärkeää** kiinnittää huomiota mekaanisiin erikoistietoihin ja **Huomautus** korostaa erityishuomion ansaitsevia yleistietoja.

Turvaohjeet

Tämä kone täyttää tai ylittää seuraavat valmistushetkellä voimassa olevat standardit, kun ne on varustettu painotaulukon mukaisilla painoilla: CEN-standardi EN 836:1997 (kun koneessa on asianmukaiset ohjetarrat) ja ANSI B71.4-1999 -spesifikaatiot.

Laitteen epäasianmukainen käyttö tai huolto voi aiheuttaa tapaturman. Vähennä loukkaantumiseriskiä noudattamalla näitä turvallisuusohjeita ja huomioimalla aina varoitusmerkin, joka tarkoittaa VAROITUSTA, VAARAA tai HENGENVAARAA – ”henkilöturvallisuusohjeet”. Ohjeiden noudattamatta jättäminen saattaa johtaa henkilövahinkoon tai kuolemaan.

Turvalliset käyttötavat

Seuraavat ohjeet ovat CEN-standardista EN 836:1997, ISO-standardista 5395:1990 ja ANSI-standardista B71.4-1999.

Koulutus

- Lue käyttöopas ja muu koulutusmateriaali huolellisesti. Tutustu ohjauslaitteisiin, turvamerkintöihin ja laitteen oikeaoppiseen käyttöön.
- Jos käyttäjä tai mekaanikko ei ymmärrä oppaan kieltä, omistajan on selitettävä heille sen sisältö.
- Älä koskaan anna lasten tai näihin ohjeisiin perehtymättömien henkilöiden käyttää tai huoltaa leikkuria. Paikalliset säännökset saattavat asettaa rajoituksia käyttäjän iälle.
- Älä koskaan leikkaa ruohoa, kun lähistöllä on ihmisiä (varsinkin lapsia) tai lemmikkieläimiä.
- Muista, että käyttäjä vastaa muille ihmisille tai heidän omaisuudelleen aiheutuneista vahingoista.
- Älä kuljeta mukana matkustajia.
- Konetta käyttävien ja sitä huoltavien henkilöiden tulee vaatia ja saada ammattitaitoista ja käytännöllistä opastusta. Omistaja vastaa käyttäjien koulutuksesta. Opastuksen tulee painottaa seuraavia seikkoja:
 - Ajoleikkureilla on työskenneltävä huolellisesti ja keskittyneesti.

- Rinteessä luisuvaa ajoleikkuria ei saada takaisin hallintaan painamalla jarrua. Hallinnan menettämisen yleisimmät syyt ovat:

- ◇ pyörien riittämätön pito
- ◇ liian suuri ajonopeus
- ◇ puutteellinen jarrutus
- ◇ konetyypin sopimattomuus tehtävään.
- ◇ piittaamattomuus maaperän ominaisuuksista, varsinkin kaltevuudesta

- Omistaja/käyttäjä voi estää itselleen tai muille henkilöille tai omaisuudelle aiheutuneet vahingot ja on siksi vastuussa niistä.

Valmistelut

- Käytä aina leikatessa lujatekoisia kenkiä, pitkiä housuja, suojakypärää, suojalaseja ja kuulosuojaimia. Pitkät hiukset, löysät vaatteet ja roikkuvat korut voivat takertua liikkuviin osiin. Älä käytä laitetta avojaloin tai avoimissa sandaaleissa.
- Tarkasta huolellisesti alue, jolla laitetta on tarkoitus käyttää, ja poista kaikki esineet, jotka se voi singota.
- Vaara – Polttoaine on erittäin tulenarkaa. Noudata seuraavia varo-ohjeita:
 - Säilytä polttoaine tarkoitukseen suunnitelluissa astioissa.
 - Täytä polttoainesäiliö aina ulkona äläkä tupakoi täytettäessä polttoainesäiliötä.
 - Lisää polttoaine ennen moottorin käynnistämistä. Älä koskaan irrota polttoainesäiliön korkkia tai lisää polttoainetta moottorin ollessa käynnissä tai lämmin.
 - Jos polttoainetta roiskuu, älä yritä käynnistää moottoria vaan siirrä kone pois alueelta, jolla on polttoaineroiskeita. Vältä luomasta minkäänlaisia kipinälähteitä, ennen kuin polttoainehöyryt ovat hälvenneet.
 - Asenna polttoainesäiliöiden ja muiden säiliöiden korkit huolellisesti.
- Vaihda vialliset äänenvaimentimet.

- Tutki maasto, jotta voit arvioida, mitä lisälaitteita ja -varusteita työn turvallinen suorittaminen edellyttää. Käytä vain valmistajan hyväksymiä lisälaitteita ja -varusteita.
- Tarkista, että käyttäjän pitokytkimet, turvakytkimet ja kilvet ovat paikoillaan ja toimivat oikein. Älä käytä konetta, mikäli ne eivät toimi kunnolla.

Käyttö

- Älä käytä moottoria ahtaissa tiloissa, joihin voi kertyä vaarallista häikäkaasua.
- Leikkaa ruohoa vain päivänvalossa tai hyvässä keinovalaistuksessa.
- Vapauta kaikki terien kiinnikkeet, siirrä vaihde vapaalle ja kytke seisontajarru, ennen kuin käynnistät moottorin.
- Älä laita käsiä tai jalkoja pyörivien osien lähelle tai alle. Älä milloinkaan mene heittoaukon eteen.
- Muista, ettei turvallista rinnettä olekaan. Ruohorinteillä ajettaessa on oltava erityisen varovainen. Kaatumisen ehkäisemiseksi:
 - älä käynnistä tai pysähdy äkillisesti ajaessasi ylä- tai alamäkeen
 - pidä koneen nopeus alhaisena rinteillä ja jyrkissä käänöksissä
 - varo töyssyjä, kuoppia ja muita piileviä vaaroja
 - älä koskaan leikkaa ruohoa rinteiden poikittaissuunnassa, ellei leikkuria ole suunniteltu tähän tarkoitukseen.
 - Käytä vastapainoja tai pyöräpainoja aina, kun käyttöoppaassa niin kehoitetaan.
- Pidä silmällä monttuja ja muita piileviä vaaroja.
- Varo liikennettä, kun ylität tien tai työskentelet tien lähistöllä.
- Pysäytä terät, ennen kuin ylität muun kuin ruohopinnan.
- Kun käytät lisälaitteita, älä koskaan ohjaa leikkuujätteen poistoa ihmisiä kohti tai päästä ketään koneen lähelle käytön aikana.
- Älä koskaan käytä konetta, jonka suojukset tai suojalevyt ovat vaurioituneet tai jossa ei ole suojalaitteita. Varmista, että kaikki turvalaitteet ovat paikoillaan, ne on säädetty oikein ja ne toimivat kunnolla.

- Älä muuta moottorin kierrosnopeuden säätimen asetuksia tai käytä moottoria ylikierroksilla. Moottorin käyttäminen ylikierroksilla lisää henkilövahingon riskiä.
- Ennen käyttäjän paikalta poistumista
 - pysähdy tasaiselle alustalle
 - vapauta voimanulosotto ja laske lisälaitteet alas
 - vaihda vapaalle ja kytke seisontajarru
 - pysäytä moottori ja irrota virta-avain.

Tärkeää: Kun konetta on käytetty täydellä kuormalla, anna moottorin käydä joutokäynnillä 5 minuuttia, ennen kuin sammutat sen. Muutoin turboahtimeen voi tulla vikoja.

- Kytke lisälaitteiden käyttö pois, kun konetta siirretään tai se ei ole käytössä.
- Pysäytä moottori ja kytke lisälaitteen käyttö pois
 - ennen polttoainesäiliön täyttämistä
 - ennen ruohonkerääjän/-kerääjien irrottamista
 - ennen korkeuden säätämistä, paitsi jos säätö voidaan tehdä kuljettajan istuimelta käsin
 - ennen tukkeuman poistamista
 - ennen leikkurin tarkistamista, puhdistamista tai huoltamista
 - jos leikkuri osuu vieraaseen esineeseen tai värisee poikkeavasti. Tarkista, onko leikkurissa vaurioita ja korjaa ne ennen laitteen käynnistämistä ja käyttämistä.
- Pienennä kaasusetusta moottorin pysäytyksen aikana, ja jos moottorissa on sulkuventtiili, katkaise polttoaineen syöttö, kun lopetat leikkaamisen.
- Älä pane käsiä tai jalkoja leikkuuyksiköihin.
- Varmista ennen peruuttamista, että reitti on vapaa katsomalla taakse ja alas.
- Hidasta ja ole varovainen kääntyessäsi sekä teitä ja jalkakäytäviä ylittäessäsi. Pysäytä terät.
- Katso, mihin suuntaan leikkuujäte poistuu ja huolehdi, ettei tässä suunnassa ole ihmisiä.
- Älä käytä leikkuria alkoholin tai huumeaineiden vaikutuksen alaisena.

- Ole varovainen lastatessasi konetta perävaunuun tai kuorma-autoon.
- Ole varovainen lähestyessäsi kulmia, joissa on huono näkyvyys, pensaita, puita tai muuta näkyvyyttä häiritsevää.

Kunnossapito ja varastointi

- Huolehdi, että mutterit, pultit ja ruuvit ovat tiukalla, jotta laite on turvallisessa käyttökunnossa.
- Älä säilytä konetta, jonka säiliössä on polttoainetta, sisätiloissa, jossa kaasut voivat joutua kosketuksiin avotulen tai kipinän kanssa.
- Anna moottorin jäähtyä, ennen kuin varastoit koneen suljettuun tilaan.
- Puhdista moottori, äänenvaimennin, akkutila ja polttoaineen säilytysalue ruohosta, lehdistä tai liiallisesta rasvasta palovaaran vähentämiseksi.
- Tarkista säännöllisesti, ettei ruohonkerääjässä ole kulumia tai vaurioita.
- Pidä kaikki osat hyvässä kunnossa ja kaikki laitteiden ja hydrauliosien kiinnitykset tiukalla. Vaihda kuluneet tai vaurioituneet osat ja tarrat.
- Tyhjennä polttoainesäiliö ulkona.
- Varo konetta säätäessäsi, etteivät sormet jää jumiin leikkurin liikkuvien terien ja kiinteiden osien väliin.
- Ole varovainen käsitellessäsi monikaraisia ruohonleikkureita, sillä yhden terän kääntäminen saattaa kääntää myös muita teriä.
- Vapauta käytöt, laske leikkuuyksiköt, kytke seisontajarru, sammuta moottori ja irrota virta-avain ja sytytystulpan johto (vain bensinimoottoreissa). Odota, että kaikki osat pysähtyvät kokonaan ennen säätämistä, puhdistamista tai korjaamista.
- Poista ruoho ja leikkuujäte leikkuuyksiköistä, käyttöpöyristä, äänenvaimentimista ja moottorista tulipalon estämiseksi. Puhdista öljy- ja polttoaineroiskeet.
- Tue osat tarvittaessa pukkien avulla.
- Vapauta paine huolellisesti osista, joihin on varastoitunut energiaa.
- Irrota akku ja vedä johto irti sytytystulpasta (vain bensinimoottori) ennen minkäänlaisia huoltotoimia. Irrota kaapeli ensin negatiivisesta navasta ja vasta sitten positiivisesta navasta.

Kytke kaapeli ensin positiiviseen napaan ja vasta sitten negatiiviseen napaan.

- Ole varovainen, kun tarkastat teriä. Käytä käsineitä ja noudata varovaisuutta keloja huoltaessasi.
- Pidä kädet ja jalat poissa liikkuvista osista. Älä tee säätöjä moottorin ollessa käynnissä, jos mahdollista.
- Lataa akut avoimessa tilassa, jossa on hyvä ilmanvaihto, kaukana kipinöistä ja avotulesta. Irrota laturin virtajohto, ennen kuin kytket laturin akkuun tai irrotat sen akusta. Käytä suojavaatetusta ja eristettyjä työkaluja.

Toro-ajoleikkurien turvallisuus

Seuraavassa luettelossa on Toro-tuotteita koskevia turvaohjeita ja muita turvallisuustietoja, jotka käyttäjän on syytä tietää ja jotka eivät sisälly CEN-, ISO- tai ANSI-standardeihin.

Tämä tuote voi katkaista jalan tai käden sekä singota esineitä. Noudata aina kaikkia turvallisuusohjeita vakavan loukkaantumisen tai kuoleman välttämiseksi.

Tuotteen käyttäminen muuhun kuin sen aiottuun käyttötarkoitukseen voi olla vaarallista käyttäjälle ja sivullisille.



Moottorin pakokaasu sisältää hiilimonoksidia, joka on hajuton ja myrkyllinen kaasu ja voi aiheuttaa hengenvaaran.

Älä käytä moottoria sisällä tai suljetussa tilassa.

- Selvitä, kuinka moottorin saa sammutettua nopeasti.
- Älä käytä konetta tennis- tai lenkkitosuissa.
- On suositeltavaa käyttää turvakengkiä ja pitkiä housuja. Jotkin paikalliset säädökset ja vakuutus säännöt jopa edellyttävät niiden käyttämistä.
- Käsittele polttoainetta varoen. Pyyhi läikkynyt polttoaine pois.
- Tarkista päivittäin, että turvakytkimet toimivat oikein. Jos jokin kytkimistä on viallinen,

vaihda se ennen koneen käyttöä. Vaihda kaikki turvajärjestelmän turvakytkimet kahden vuoden välein riippumatta siitä, toimivatko ne oikein.

- Istu istuimelle ennen kuin käynnistät moottorin.
- Koneen käyttäminen vaatii valppautta. Toimi seuraavasti, jotta et menettäisi ajoneuvon hallintaa:
 - Älä aja hiekkavallien, ojien, purojen, pengerrysten tai muiden vaaratekijöiden lähellä.
 - Hidasta vauhtia, kun teet jyrkkiä käännöksiä. Vältä äkkilähtöjä ja -pysäytyksiä.
 - Väistä aina muita tiellä liikkuja risteyksissä ja niiden läheisyydessä.
 - Käytä alamäissä ajojarruja, sillä se helpottaa laitteen hallintaa ja ajonopeuden pitämistä riittävän alhaisena.
- Kun käytät konetta rinteillä, pientareilla tai pudotusten lähellä, asenna koneeseen ensin kaatumissuojajärjestelmä (ROPS).
- Kun käytät konetta, jossa on kaatumissuojaus, käytä aina turvavyötä ja varmista, että istuimen kiinnitystappi on asennettu (vain GM).
- Nosta leikkuuyksiköt ylös siirryttäessä leikkuualueelta toiselle.
- Älä koske moottoriin, äänenvaimentimeen tai pakoputkeen moottorin käydessä tai heti sen sammuttamisen jälkeen. Nämä osat saattavat olla niin kuumia, että ne aiheuttavat palovamman.
- Kone voi kaatua millä tahansa rinteellä, mutta riski kasvaa rinteiden kaltevuuden myötä. Vältä käyttämästä konetta jyrkillä rinteillä.

Ohjaamisen helpottamiseksi leikkuuyksiköt on pidettävä alhaalla ajettaessa alamäessä.

- Kytke vetopyörän käyttö hitaasti ja pidä jalka aina ajopolkimella, varsinkin ajettaessa alamäkeen.

Jarruta käyttämällä ajopolkimen peruutusta.

- Jos kone sammuu ajettaessa rinnettä ylöspäin, älä käännä konetta. Peruuta aina hitaasti ja suoraan alas rinnettä.
- Jos havaitset yllättäen leikkuualueella tai sen välittömässä läheisyydessä ihmisen tai

lemmikkieläimen, keskeytä leikkaaminen. Huolimaton käyttö epätasaisella maalla, kimmokkeet tai väärin sijoitetut turvalaitteet voivat aiheuttaa sinkoutuvista esineistä aiheutuvia vammoja. Älä jatka leikkaamista, ennen kuin alue on puhdistettu.

Kunnossapito ja varastointi

- Varmista, että kaikki hydrauliputkien liittimet ovat tiukalla ja kaikki hydrauliletkut ja -putket hyvässä kunnossa, ennen kuin lisää järjestelmän painetta.
- Pidä kehosi ja kätesi kaukana vuotavista rei'istä ja suuttimista, joista suihkuua korkeapaineista hydraulinestettä. Etsi vuotokohtia paperin tai pahvin avulla, älä käsilläsi. Paineella suihkuava hydraulineste voi läpäistä ihon ja aiheuttaa vakavia vammoja. Jos nestettä pääsee ihon alle, hakeudu välittömästi lääkäriin.
- Ennen kuin kytket hydraulijärjestelmän pois päältä tai huollat sitä, järjestelmästä on poistettava kaikki paine sammuttamalla moottori ja laskemalla leikkuuyksiköt sekä lisälaitteet alas.
- Tarkista kaikkien polttoaineletkujen liitännät ja kunto säännöllisesti. Kiristä tai korjaa tarvittaessa.
- Jos moottorin on oltava käynnissä huoltosäädön aikana, pidä kätesi, jalkasi, vaatteesi ja kaikki kehosi osat kaukana leikkuuyksiköistä, moottorista ja liikkuvista osista.
- Turvallisuus- ja tarkkuussyistä johtuen kannattaa antaa valtuutetun Toro-jälleenmyyjän tarkistaa moottorin suurin käyntinopeus kierrosnopeusmittarilla.
- Jos ajoneuvo vaatii suurempaa korjausta tai jos tarvitset apua, ota yhteys valtuutettuun Toro-jälleenmyyjään.
- Käytä vain Toron hyväksymiä lisälaitteita ja varaosia. Takuu voi raueta, jos käytetään hyväksymättömiä lisälaitteita.

Äänenpaineen taso

Koneen ekvivalentti jatkuva A-painotettu äänenpaine on käyttäjän korvan kohdalla 89 dB(A), joka perustuu samanlaisilla koneilla tehtyihin direktiivin 98/37/EY ja sen muutosten mukaisiin mittauksiin.

Äänitehon taso

Tämän laitteen äänitehon taso on 105 dBA/1 pW, joka perustuu samanlaisilla koneilla tehtyihin direktiivin 2000/14/EY ja sen muutosten mukaisiin mittauksiin.

Väriä taso

Käsi-käsivarsi

Tämän laitteen väriä taso on käsissä korkeintaan 2,5 m/s², joka perustuu samanlaisilla koneilla tehtyihin ISO 5349:n mukaisiin mittauksiin.

Turva- ja ohjetarrat

Turva- ja ohjetarrat on sijoitettu hyvin näkyville paikoille mahdollisten vaara-alueiden lähetyville. Korvaa vioittuneet tai kadonneet tarrat uusilla.



104-0131

1. Lue käyttöopas.

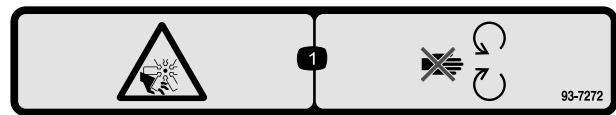

93-7272

1. Silpoutumisvaara, tuuletin – pysy etäällä liikkuvista osista.

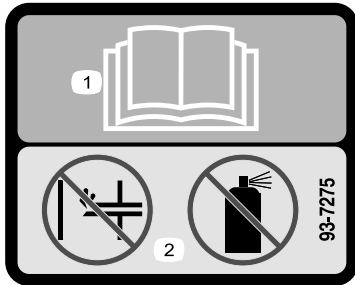

93-7275

1. Lue käyttöopas.
2. Älä käytä käynnistysapuja.

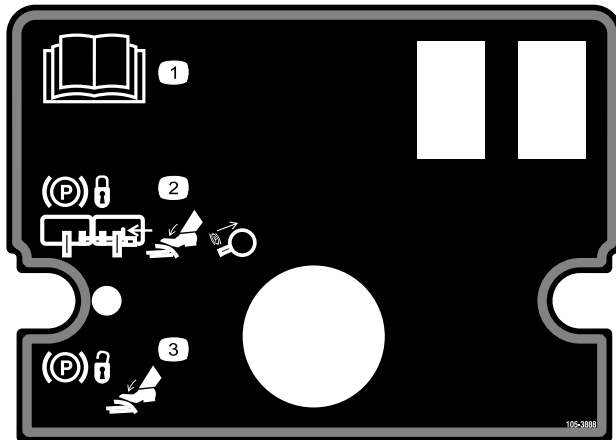

105-3888

1. Lue käyttöopas.
2. Kun haluat lukita seisontajarrun, kiinnitä jarrupolkimet lukitustapilla, paina jarrupolkimia ja vedä seisontajarrun nappi ylös.
3. Poista seisontajarrun lukitus painamalla jarrupoljinta.



93-6680



106-6755

- | | |
|---|---------------------------------------|
| 1. Moottorin jäähdytysjärjestelmä paineenalainen. | 3. Vaara – älä kosketa kuumaa pintaa. |
| 2. Räjähdysvaara – lue käyttöopas. | 4. Vaara – lue käyttöopas. |

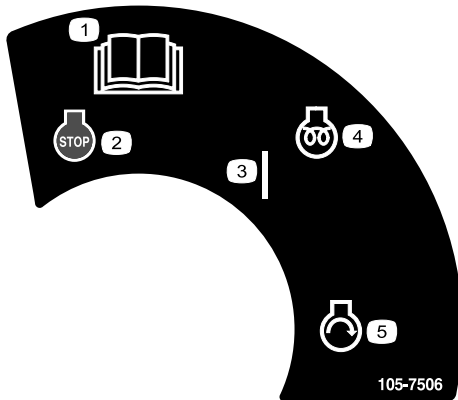

105-7506

- | | |
|------------------------|---------------------------|
| 1. Lue käyttöopas. | 4. Moottori – esilämmitys |
| 2. Moottori – pysäytys | 5. Moottori – käynnistys |
| 3. Päällä | |

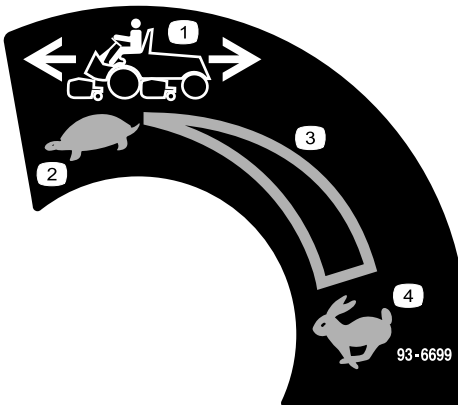

93-6699

- | | |
|------------------|--------------------|
| 1. Koneen nopeus | 3. Portaaton säätö |
| 2. Hidas | 4. Nopea |

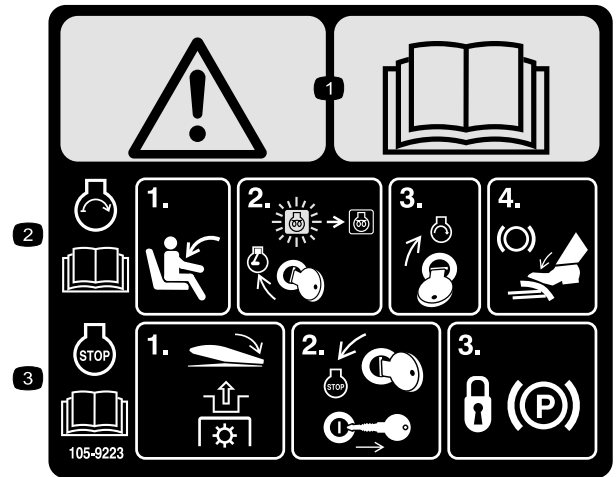

105-9223

(Liitettävä osanroon 105-38890 CE-vaatimusten täyttämiseksi)

- Vaara – lue käyttöopas.
- Kun haluat käynnistää moottorin (lue käyttöopas), istu käyttäjän paikalle, käännä virta-avainta ajoasentoon, kunnes moottorin esilämmityksen merkkivalo sammuu, käännä virta-avain käynnistysasentoon ja paina jarrupoljinta.
- Kun haluat sammuttaa moottorin (lue käyttöopas), vapauta voimanulosotto (PTO), käännä virta-avain pysäytysasentoon, irrota virta-avain ja lukitse seisontajarru.

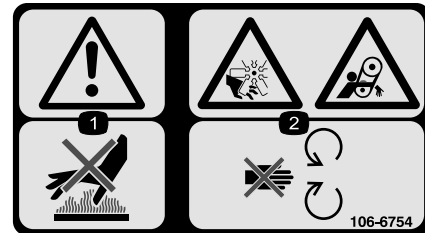

106-6754

- Vaara – älä kosketa kuumaa pintaa.
- Silpoutumisvaara, tuuletin ja takertumisvaara, vyö – pysy etäällä liikkuvista osista.

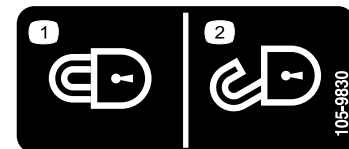

105-9830

(Kiinnitä CE-vaatimusten täyttämiseksi)

- | | |
|------------|---------|
| 1. Lukitus | 2. Auki |
|------------|---------|



1. Hydraulioöljy

2. Lue käyttöopas.



Akkusymbolit

Akussa on joitain tai kaikki näistä symboleista.

- | | |
|---|---|
| 1. Räjähdyshaara | 6. Pidä sivulliset turvallisen matkan päässä akusta. |
| 2. Ei tulta, liekkiä eikä tupakointia. | 7. Käytä silmäsuojaimia – räjähtävät kaasut voivat aiheuttaa sokeutta ja muita vammoja. |
| 3. Syövyttävien nesteiden / kemiallisten palovammojen vaara | 8. Akkuhappo voi sokeuttaa tai aiheuttaa vakavia syöpymiä. |
| 4. Käytä silmäsuojaimia | 9. Huuhtelee silmät heti vedellä ja hanki nopeasti lääkärin apua. |
| 5. Lue käyttöopas. | 10. Sisältää lyijyä, älä hävitä tavallisen jätteen mukana. |

⚠ DANGER

ESTA MAQUINA PUEDE SER RIESGOSA SI SE USA EN UNA MANERA INAPROPIADA. OPERADORES DEBEN ESTAR MUY BIEN ENTRENADOS EN LA MANERA APROPRIADA DE OPERAR LA MAQUINA.

TO MINIMIZE THE RISK OF ACCIDENTS, INJURY, OR DEATH:

- BEFORE LEAVING OPERATOR'S POSITION:
 1. MOVE TRANSMISSION TO NEUTRAL
 2. SET PARKING BRAKE
 3. DISENGAGE POWER TAKE-OFF
 4. SHUT OFF ENGINE
 5. REMOVE IGNITION KEY
- KEEP ALL GUARDS AND SHIELDS IN PLACE AND WORKING.
- WAIT FOR ALL MOVEMENT TO STOP BEFORE SERVICING.
- STOP ENGINE BEFORE LEAVING SEAT, ADDING FUEL OR LIFTING HOOD.
- KEEP PEOPLE AND PETS A SAFE DISTANCE AWAY.
- ALWAYS USE SEAT BELT AND ROLL BAR TOGETHER AND HAVE SEAT PIVOT LATCHED.
- OPERATOR MUST BE SKILLED AND TRAINED.
- READ OPERATOR'S MANUAL.
- GO SLOW AND AVOID SHARP TURNS ON SLOPES TO AVOID ROLLOVER.
- DECK MUST BE LOWERED WHEN GOING DOWN SLOPES FOR STEERING CONTROL.

105-3889

105-3889

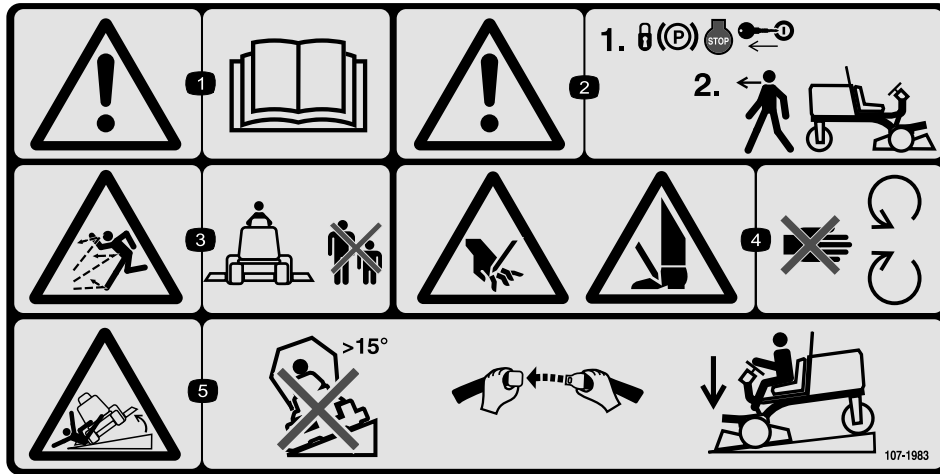

107-1983

(Liitettävä osanroon 105-3889 CE-vaatimusten täyttämiseksi)

1. Vaara – lue käyttöopas.
2. Vaara – lukitse seisontajarru, sammuta moottori ja irrota virta-avain, ennen kuin poistut koneesta.
3. Esineiden sinkoutumisvaara – pidä sivulliset turvallisen matkan päässä koneesta.
4. Jalkojen ja käsien silpoutumisvaara – pysy etäällä liikkuvista osista.
5. Kaatumisvaara – älä aja koneella rinteissä, joiden kallistuskulma on yli 15 astetta. Käytä turvavyötä ja laske leikkuuyksikkö alas, kun ajat rinnettä alas.

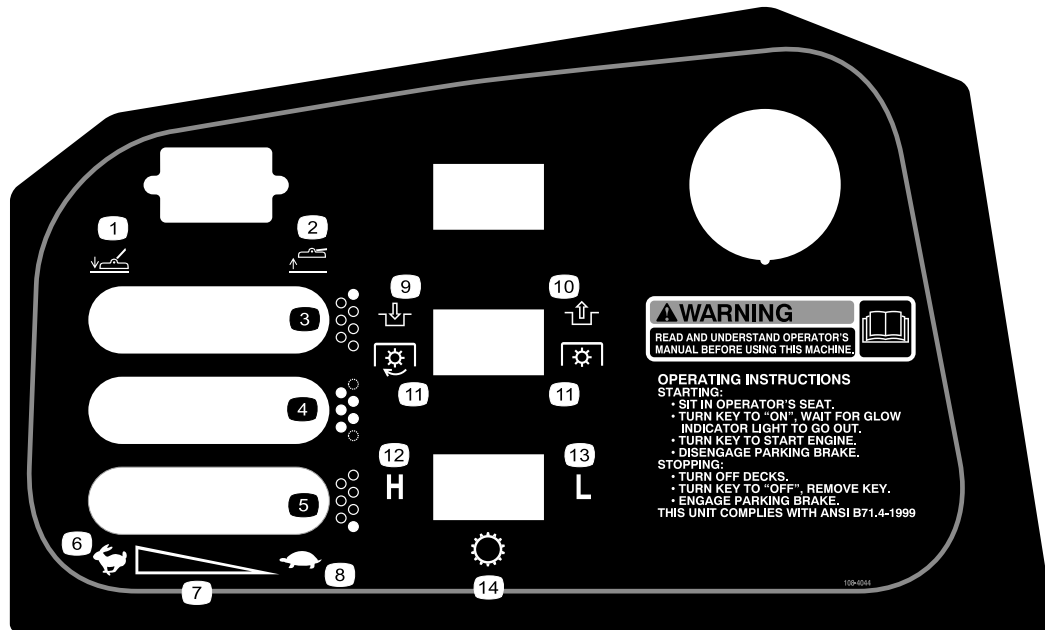

108-4044

- | | | |
|--|------------------------------|--------------------------|
| 1. Laske leikkuuyksikkö/-yksiköt. | 6. Nopea | 11. Voimanulosotto (PTO) |
| 2. Nosta leikkuuyksikkö/-yksiköt. | 7. Portaaton säätö | 12. Korkea |
| 3. Oikea leikkuuyksikkö (vain GM 4700-D) | 8. Hidas | 13. Matala |
| 4. Keskimäiset leikkuuyksiköt | 9. Kytetty (päällä) | 14. Vaihteisto |
| 5. Vasen leikkuuyksikkö (vain GM 4700-D) | 10. Vapautettu (pois päältä) | |

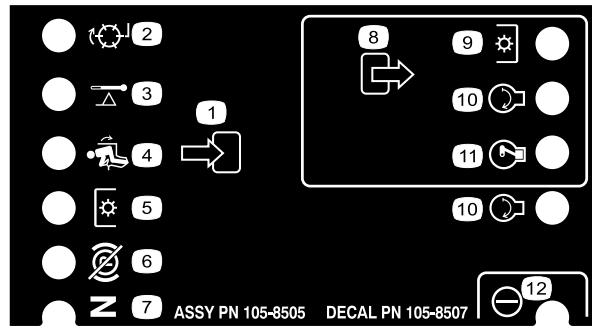

105-8507

- | | | | |
|---------------------|--------------------------|-------------------------|----------------|
| 1. Sisääntulo | 4. Istuimessa | 7. Vapaa | 10. Käynnistys |
| 2. Lämpäys | 5. Voimanulosoton kytkin | 8. Ulostulo | 11. ETR |
| 3. Ylikuumentuminen | 6. Seisontajarru pois | 9. Voimanulosotto (PTO) | 12. Teho |

GROUNDMASTER 4500/4700 QUICK REFERENCE AID

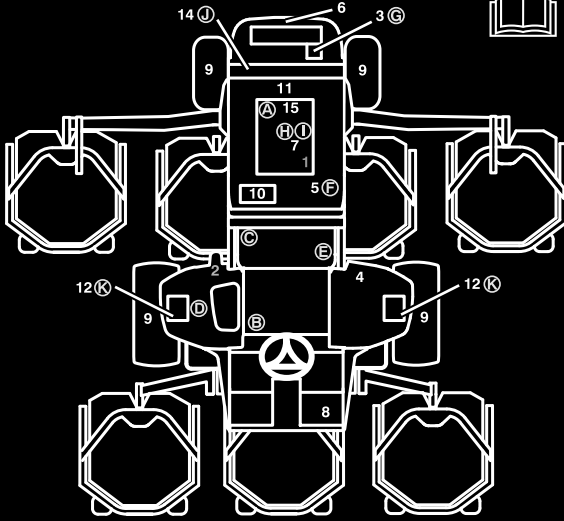

CHECK/SERVICE (DAILY)

1. ENGINE OIL LEVEL
2. HYDRAULIC OIL FLUID LEVEL
3. ENGINE COOLANT LEVEL
4. FUEL - DIESEL ONLY
5. FUEL/WATER SEPARATOR
6. RADIATOR SCREEN
7. AIR CLEANER
8. BRAKE FUNCTION
9. TIRE PRESSURE: 20 PSI / 1,40 BAR
WHEEL NUT TORQUE: 93 FT/LB (127 N-m)

CHECK/SERVICE (SEE OPERATOR'S MANUAL)

10. BATTERY
11. BELTS (FAN, ALT.)
12. PLANETARY GEAR DRIVE
13. INTERLOCK SYSTEM
14. REAR AXLE
15. ENGINE OIL DRAIN
(13/16" OR 21 MM SOCKET)
16. GREASING (SEE OPERATOR'S MANUAL)

SPECIFICATIONS/CHANGE INTERVALS

SEE OPERATOR'S MANUAL FOR INITIAL CHANGES.	FLUID TYPE	CAPACITY	CHANGE INTERVAL		FILTER PART NO.
			FLUID	FILTER	
(A) ENGINE OIL	15W-40 CH-4	8 QUARTS	150 HOURS	150 HOURS	98-7431
(B) HYDRAULIC FLUID	ISO VG 46/68	7,5 GALLONS	800 HOURS	800 HOURS	75-1310
(C) HYDRAULIC FILTER				800 HOURS	94-2621
(D) HYDRAULIC BREATHER				800 HRS/YRLY	68-6150
(E) FILTER, IN-LINE FUEL				400 HOURS	98-7612
(F) FUEL SYSTEM	> 32 F	NO. 2 DIESEL	21 GALLONS	800 HOURS	400 HOURS/ YEARLY
	< 32 F	NO. 1 DIESEL		DRAIN/FLUSH	
(G) ENGINE COOLANT	50% WATER 50% ETHYL GLYCOL	11 QUARTS	DRAIN & FLUSH EVERY 2 YRS.		
(H) PRIMARY AIR FILTER				SEE SERVICE INDICATOR	104-4260
(I) SAFETY AIR FILTER				SEE OPERATOR'S MANUAL	104-4261
(J) REAR AXLE	85W-140	80 OUNCES	800 HOURS		99-7591 BREATHER
(K) PLANETARY DRIVE	85W-140	16 OUNCES	800 HOURS		
INTERLOCK SWITCHES			2 YEARS		

FUSE	
SCV 2A	START 10A
OPTIONAL MAX (15A)	OPTIONAL MAX (15A)
MAIN 15A START	PTO 10A 2W/4WD
POWERFLOW 10A	CONSOLES 10A

105-9895

105-9895

Käyttöönotto

Irralliset osat

Tarkista alla olevasta taulukosta, että kaikki osat on toimitettu.

Vaihe	Kuvaus	Määrä	Käyttökohde
1	Istuin, malli 30398 (myydään erikseen)	1	Asenna istuin, turvavyö ja käyttöohjeen putki.
	Istuinjousituksen asennussarja 30395 (myydään erikseen)	1	
	Turvavyö	1	
	Kantaruuvi, 7/16-20 x 1"	2	
	Varmistuslaatta, 7/16"	2	
	Käyttöohjeen putki	1	
R-liitin	2		
2	Mitään osia ei tarvita	–	Rasvaa kone.
3	Mitään osia ei tarvita	–	Tarkista taka-akselin voiteluaineen, hydraulinesteen ja moottoriöljyn määrä.
4	käyttöoppaasta	1	Lue käyttöoppaat ja katso video ennen koneen käyttämistä.
	Moottorin käyttöopas	1	
	Osaluettelo	1	
	Opasvideo	1	
	Valmistajan tarkistuslomake	1	

Huomaa: Koneen vasen ja oikea puoli määritellään normaalista käyttöasennosta käsin.

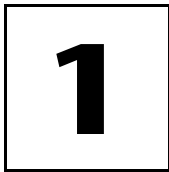

Istuimen, turvavyön ja käyttöohjeen putken asennus

Vaiheeseen tarvittavat osat:

1	Istuin, malli 30398 (myydään erikseen)
1	Istuinjousituksen asennussarja 30395 (myydään erikseen)
1	Turvavyö
2	Kantaruuvi, 7/16-20 x 1"
2	Varmistuslaatta, 7/16"
1	Käyttöohjeen putki
2	R-liitin

Ohjeet

Kone toimitetaan ilman istuinkokonaisuutta.
Koneeseen on ostettava ja asennettava

Deluxe-istuin, mallinro 30398 ja istuinjousitus, mallinro 30395.

- Kiinnitä käyttöohjeen putki istuimen jousitukseen kahdella mukana toimitetulla R-liittimellä.
- Asenna turvavyö istuimen molemmille puolille mukana toimitetulla pultilla ja varmistuslaatalalla.

Tärkeää: Varmista, että istuinkytkin on kytketty johdinsarjassa istuinkytkimen liittimeen.

- Liu'uta istuin ääriasentoihinsa eteen ja taakse varmistuaksesi sen toimivuudesta sekä siitä, etteivät istuinkytkimen johdot tai liittimet ole puristuksissa tai kosketuksissa liikkuvien osien kanssa.

2

Koneen voitelu

Mitään osia ei tarvita

Ohjeet

Kone on rasvattava ennen käyttöä, jotta voitelu olisi asianmukainen. Katso kuva Voitelu, sivu 36 Koneen rasvauksen laiminlyönti saattaa aiheuttaa tärkeiden osien ennenaikaisen vioittumisen.

3

Nestemäärien tarkistus

Mitään osia ei tarvita

Ohjeet

1. Tarkista taka-akselin voiteluaineen määrä ennen kuin moottorin ensimmäistä käynnistystä. Katso Taka-akselin voiteluaineen tarkistus kohdassa Vetojärjestelmän huolto, sivu 44.
2. Tarkista hydraulinesteen määrä ennen moottorin ensimmäistä käynnistystä. Katso Hydraulinesteen tarkistus kohdassa Käyttö, sivu 20.
3. Tarkista moottorin öljymäärä ennen moottorin ensimmäistä käynnistystä ja sen jälkeen. Katso kohta Moottorin öljymäärän tarkistus, Käyttö, sivu 20.

4

Käyttöoppaat ja video

Vaiheeseen tarvittavat osat:

1	<i>käyttöoppaasta</i>
1	<i>Moottorin käyttöopas</i>
1	<i>Osaluettelo</i>
1	<i>Opasvideo</i>
1	Valmistajan tarkistuslomake

Ohjeet

1. Lue käyttöoppaat.
2. Katso esittelyvideo.
3. Pidä oppaat tallessa.

Laitteen yleiskatsaus

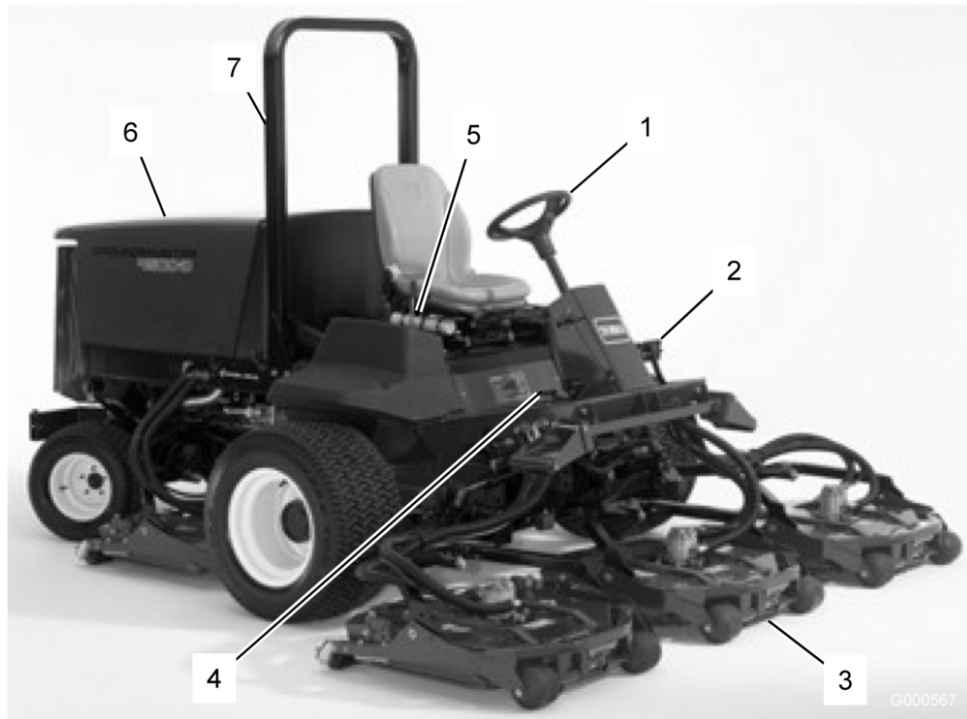

Kuva 3

1. Ohjauspyörä
2. Jarrut
3. Leikkuuyksikkö

4. Ajopoljin
5. Käyttöohjeen putki
6. Konepelti/moottoritila

7. Kaatumissuojajärjestelmä (ROPS)

Ohjauslaitteet

Ajopoljin

Ajopoljin (Kuva 4) ohjaa käyttöä eteen- ja taaksepäin. Polkimen yläosaa painamalla kone liikkuu eteenpäin ja polkimen alaosaa painamalla taaksepäin. Ajonopeus riippuu siitä, kuinka syväälle poljinta on painettu. Jos haluat kuormittamattoman maksiminopeuden, säädä kaasunopealle ja paina poljin pohjaan.

Kun haluat pysähtyä, nosta jalkaa ajopolkimelta ja anna polkimen palautua keskiasentoon.

Ajonopeuden säätö (eteenpäin)

Ruuvia säätämällä (Kuva 4) rajoitetaan sitä, kuinka syväälle ajopoljinta voidaan painaa eteenpäin ajettaessa. Näin leikkuunopeus on helpompi pitää tasaisena tasaisena.

Avainkytkin

Avainkytkimessä (Kuva 4) on kolme asentoa: Pois, Päällä/Esilämmitys ja Käynnistys.

Moottorin öljypaineen varoitusvalo

Merkkivalo (Kuva 4) palaa, kun moottorin öljynpaine on vaarallisen alhainen.

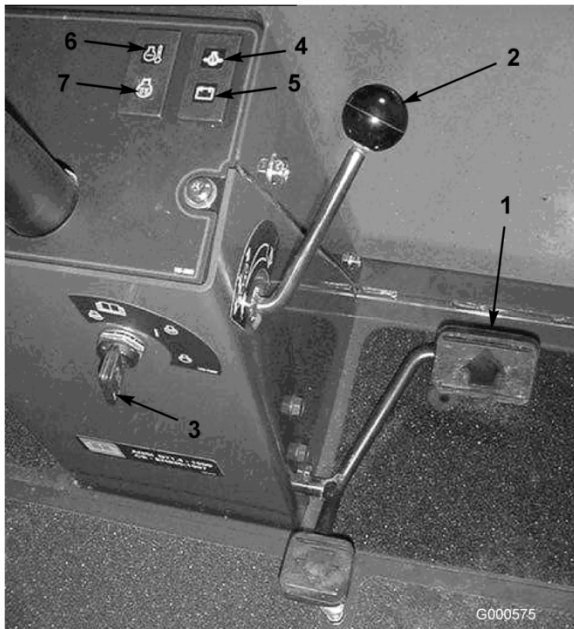

Kuva 4

- | | |
|---------------------------------------|---|
| 1. Ajopoljin | 5. Latauksen merkkivalo |
| 2. Ajonopeuden säätö | 6. Moottorin jäähdytysnesteen ylikuumentumisen varoitusvalo |
| 3. Avainkytkin | 7. Hehkutulppien merkkivalo |
| 4. Moottorin öljypaineen varoitusvalo | |

Latauksen merkkivalo

Latauksen merkkivalo (Kuva 4) palaa, kun järjestelmän latauspiiriin tulee toimintahäiriö.

Moottorin jäähdytysnesteen ylikuumentumisen varoitusvalo

Valo (Kuva 4) syttyy ja moottori sammuu, kun jäähdytysnesteen lämpö nousee liian korkeaksi.

Hehkutulppien merkkivalo

Kun hehkutulppien merkkivalo (Kuva 4) palaa, hehkutulpat ovat toiminnassa.

Nopeuden rajoitinruuvit

Ruuveja säätämällä (Kuva 5) rajoitetaan sitä, kuinka syväälle ajopoljinta voidaan painaa eteenpäin tai taaksepäin ajettaessa.

Tärkeää: Nopeudenrajoitusruuvien on pysäytettävä ajopoljin, ennen kuin pumppu saavuttaa täyden iskun piteuden. Muutoin pumppu voi vaurioitua.

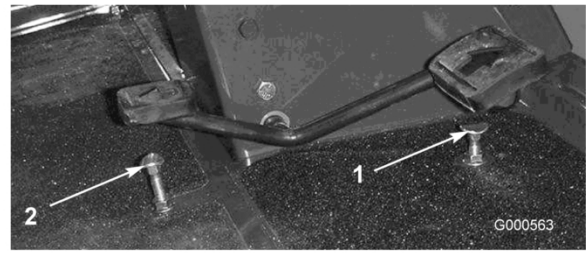

Kuva 5

- | | |
|--------------------------------------|---------------------------------------|
| 1. Nopeudenrajoitusruuvi (eteenpäin) | 2. Nopeudenrajoitusruuvi (taaksepäin) |
|--------------------------------------|---------------------------------------|

Jarrupolkimet

Kaksi jarrupoljinta (Kuva 6) kahta erillistä pyöräjarrua varten. Niiden avulla voidaan helpottaa kääntymistä ja pysäköintiä sekä parantaa rinteensuuntaista pitoa. Polkimet voi salvata yhteen seisontajarrukäyttöä ja kuljetusta varten.

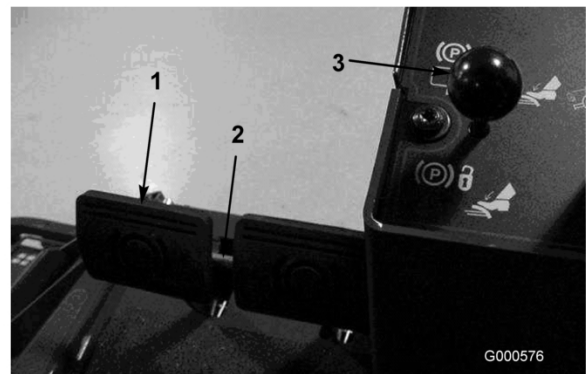

Kuva 6

- | | |
|--------------------------|-------------------------|
| 1. Jarrupolkimet | 3. Seisontajarrun salpa |
| 2. Polkimen lukitussalpa | |

Polkimen lukitussalpa

Polkimen lukitussalpa (Kuva 6) yhdistää polkimet seisontajarrun kytkemistä varten.

Seisontajarrun salpa

Seisontajarru lukitaan kojetaulun vasemmalla puolella sijaitsevalla nupilla (Kuva 6). Kun haluat kykeä seisontajarrun, yhdistä polkimet lukitussalvalla, paina molemmat polkimet alas ja vedä seisontajarrun salpa ulos. Kun haluat vapauttaa seisontajarrun, paina molempia polkimia kunnes seisontajarrun salpa vetää takaisin.

Kaasuvipu

Työnnä vipua (Kuva 7) eteenpäin, kun haluat lisätä nopeutta, ja vähennä nopeutta vetämällä vipua taaksepäin.



Kuva 7

- | | |
|---------------------------|--------------------------|
| 1. Kaasuvipu | 5. Voimanulosoton kytkin |
| 2. Nostovipu | 6. Hi-Lo-nopeussäädin |
| 3. Tuntilaskuri | 7. Pistorasia |
| 4. Moottorin lämpömittari | |

Nostovipu

Vivulla (Kuva 7) nostetaan ja lasketaan leikkuuyksiköitä.

Tuntilaskuri

Tuntilaskuri (Kuva 7) näyttää koneen kokonaiskäyttötunnit.

Moottorin lämpömittari

Tämä mittari (Kuva 7) ilmoittaa moottorin jäähdytysnesteen lämpötilan.

Voimanulosoton kytkin

Voimanulosoton kytkimellä (Kuva 7) on kaksi asentoa: Päällä (kytketty) ja Pois (vapautettu). Kun haluat käynnistää lisälaitteen tai leikkuuyksikön terät, työnnä voimanulosoton kytkintä eteenpäin Päällä-asentoon. Kun haluat lopettaa käytön, vedä kytkin takaisin Pois-asentoon.

Hi-Lo-nopeussäädin

Kytkimellä (Kuva 7) voidaan nostaa nopeusaluetta koneen kuljettamista varten. Leikkuulavat eivät toimi korkeilla nopeuksilla.

Pistorasia

12 voltin sähköllä toimivat lisävarusteet saavat virtaa pistorasiasta (Kuva 7).

Polttoainemittari

Polttoainemittarista (Kuva 8) näkyy, paljonko säiliössä on polttoainetta.



Kuva 8

1. Polttoainemittari

Leikkuuyksikön nostovivun salpa (CE)

Leikkuuyksikön nostovivun salpa (Kuva 9) lukitsee viisi keskimmäistä leikkuuyksikön nostovipua, kun leikkuuyksiköt on nostettu ylös.

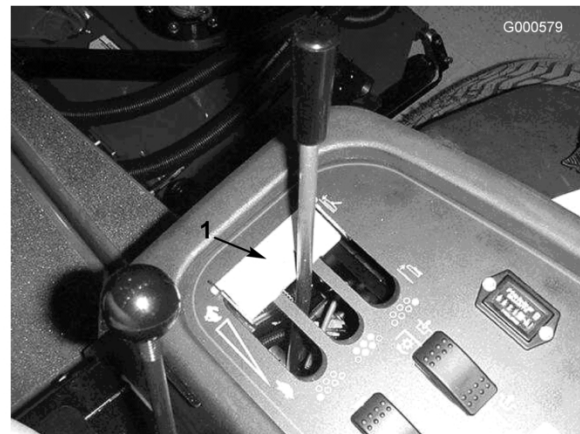

Kuva 9

1. Leikkuuyksikön nostovivun salpa

Tekniset tiedot

Huomaa: Ominaisuuksia ja rakennetta voidaan muuttaa ilmoittamatta.

Ajoyksikön tekniset tiedot

Leikkuuleveys	280 m
Kokonaisleveys, leikkuuyksiköt alhaalla	286 cm
Kokonaisleveys, leikkuuyksiköt ylhäällä (kuljetus)	224 cm
Kokonaispituus	370 cm
Korkeus ROPS:n kanssa	260 cm
Maavara	15 cm
Pyöräväli, edessä	224 cm
Pyöräväli, takana	141 cm
Akseliväli	171 cm
Paino (leikkuuyksiköiden kanssa ja ilman nesteitä kanssa)	1 870 kg
Moottori	Nelitahtinen, nelisynterinen Kubota-turbodieselmoottori, vesijäähdytteinen, tilavuus 2000 cm ³ . Teho 58 hv / 2600 rpm, puristussuhde 23:1. Matalin joutokäyntinopeus – 1300 rpm, korkein joutokäyntinopeus – 2800 rpm. Öljytilavuus: 7,6 l suodattimen kanssa.
Jäähdytysjärjestelmä	Tilavuus 10,4 l etyleeniglykolipakkasnestettä (seossuhde 50:50).
Polttoainjärjestelmä	Vaihdettava läpivirtaussuodatin ja polttoaineen vaihtosuodatin / vedenerotin. Tilavuus 79,5 l diesel-polttoainetta (nro 2).
Hydraulijärjestelmä	Säiliön tilavuus on 30 litraa. Kaksi vaihdettavaa vaihtosuodatinelementtiä.
Ajonopeus	Leikkuunopeus: 0–11,3 km/h Kuljetus: 0–21 km/h
Renkaat	Eturenkaat: 29x14.00–15, 6-vahvikekerroksinen, sisäkumiton, erikoispitävä kuvio Takarenkaat: 20x12.00-10, 6-vahvikekerroksinen, sisäkumiton, monikuvioinen Etu- ja takarengaspaine on 138 kPa.
Sähköjärjestelmä	12 voltin akku, 110 minuutin varateho (DIN) sekä 40 ampeerin laturi. Negatiivinen maa.

Lisälaitteet ja -varusteet

Laitteeseen on saatavana valikoima Toron hyväksymiä lisälaitteita ja -varusteita, joiden avulla voidaan parantaa ja laajentaa sen ominaisuuksia. Ota yhteys: Valtuutettu The Toro® Company-jälleenmyyjä tai jakelija. Voit myös mennä osoitteeseen www.Toro.com, josta löytyy luettelo kaikista hyväksytyistä lisälaitteista ja -varusteista.

Käyttö

Huomaa: Koneen vasen ja oikea puoli määritellään normaalista käyttöasennosta käsin.



Tämä kone tuottaa 85 dBA:n ylittävän äänitason käyttäjän korvan korkeudelle ja voi aiheuttaa kuulovamman pitkäaikaisessa käytössä.

Pidä kuulosuojaimia käyttäessäsi konetta.



Jos jätät avaimen virtalukkoon, joku voi vahingossa käynnistää moottorin ja vahingoittaa vakavasti lähellä olijoita.

Irrota avain virtalukosta ennen huollon aloitusta.

Moottorin öljymäärän tarkistus

Moottori toimitetaan kampikammio öljyllä täytettynä, mutta öljymäärä on kuitenkin tarkistettava ennen moottorin ensimmäistä käynnistystä ja sen jälkeen.

Kampikammion öljytilavuus on noin 7,6 l suodattimen kanssa.

Käytä seuraavien määritysten mukaista korkealaatuista moottoriöljyä:

- Vaadittu API-luokitus: CH-4, CI-4 tai korkeampi.
- Suositus: SAE 15W-40 (yli -17 °C)
- Vaihtoehto: SAE 10W-30 tai 5W-30 (kaikki lämpötilat)

Huomaa: Toro Premium -moottoriöljyä on saatavana jälleenmyyjältä (viskositeetti 15W-40 tai 10W-30). Katso näiden osien osanumerot osaluettelosta.

1. Pysäköi kone tasaiselle alustalle.
2. Vapauta moottorin suojuksen salvat ja avaa moottorin suojus.
3. Poista mittatikku, pyyhi puhtaaksi, työnnä takaisin ja vedä uudestaan ulos.

Öljyn pinnan tulee ulottua FULL-merkkiin saakka (Kuva 10).

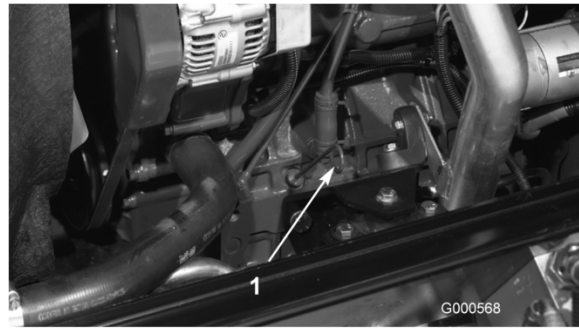

Kuva 10

1. Mittatikku

4. Jos öljyn pinta jää FULL-merkin alle, irrota täyttöaukon korkki (Kuva 11) ja lisää öljyä, kunnes pinta ylittää FULL-merkkiin saakka. **Älä täytä liikaa.**

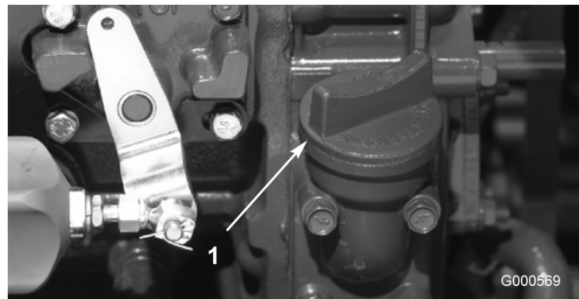

Kuva 11

1. Öljyntäyttökorkki

Huomaa: Kun käytät eri öljyä, tyhjennä kaikki vanha öljy kampikammioista ennen uuden öljyn lisäämistä.

5. Asenna öljyntäyttökorkki ja työnnä mittatikku paikoilleen.
6. Sulje moottorin suojus ja salpaa se kiinni.

Jäähdytysjärjestelmän tarkistus

Tarkista jäähdytysnesteen määrä jokaisen päivän alussa. Järjestelmän tilavuus on 10,4 l.

1. Irrota varovasti jäähdyttimen korkki ja paisuntasäiliön korkki (Kuva 12).



Jos moottori on juuri sammutettu, kuuma, paineenalainen jäähdytysneste saattaa roiskua ja aiheuttaa palovammoja.

- Älä aukaise jäähdyttimen korkkia moottorin käydessä.
- Käytä korkkia käsitellessäsi liinaa ja aukaise korkki hitaasti, jotta paine pääsee pois.



Kuva 12

1. Paisuntasäiliö

2. Tarkista jäähdyttimen jäähdytysnesteen määrä. Jäähdytysnestettä tulee olla täyttökaulan yläreunaan saakka ja paisuntasäiliön FULL-merkkiin saakka.
3. Jos jäähdytysnestettä on liian vähän, lisää veden ja etyleeniglykolipakkasnesteen seosta (seossuhde 50:50). Älä käytä pelkkää vettä tai alkoholi/metanolipohjaista jäähdytysainetta.
4. Asenna jäähdyttimen korkki ja paisuntasäiliön korkki.

Polttoainesäiliön täyttö

Polttoainesäiliön tilavuus on 79 l.

1. Irrota polttoainesäiliön korkki (Kuva 13).



Kuva 13

1. Polttoainesäiliön korkki
-
2. Täytä säiliö noin 2,5 cm säiliön – ei täyttökaulan – yläreunan alapuolelle dieselpolttoaineella (nro 2). Asenna sitten korkki.



Tietyissä olosuhteissa dieselpolttoaine ja polttoainehöyryt ovat erittäin tulenarkoja ja räjähdysherkkiä. Polttoaineen aiheuttamasta tulipalosta tai räjähdyksestä voi olla seurauksena palovammoja ja omaisuusvahinkoja.

- Täytä polttoainesäiliö suppiloa käyttäen ulkona tai avoimessa tilassa, kun moottori on sammutettu ja jäähtynyt. Pyyhi läikkynyt polttoaine pois.
- Polttoainesäiliötä ei saa täyttää aivan täyteen. Lisää polttoainetta säiliöön, kunnes pinta on 6–13 mm täyttökaulan alareunan alapuolella. Säiliöön jäävä tyhjä tila sallii polttoaineen laajenemisen.
- Älä tupakoi polttoainetta käsitellessäsi ja pysy kaukana avotulesta tai paikoista, joissa kipinä voi sytyttää polttoainehuurut.
- Säilytä polttoaine puhtaassa, turvallisuushyväksytyssä säiliössä. Pidä korkki suljettuna.

Hydraulinesteen tarkistus

Koneen nestesäiliöön on laitettu tehtaalla noin 28 litraa korkealaatuista hydraulinestettä. Tarkista hydraulinesteen taso ennen moottorin ensimmäistä käynnistystä, ja sen jälkeen päivittäin. Suositettu neste:

Toro Premium All Season Hydraulic Fluid (Saatavana 19 l [5 gallonan] astioissa tai 208 l [55 gallonan] tynnyreissä. Katso näiden osien osanumerot osaluettelosta tai pyydä Toro-jälleenmyyjältä.)

Vaihtoehtoiset nesteet: Jos Toro-nesteitä ei ole saatavana, voidaan käyttää muita nesteitä, jotka täyttävät kaikki jäljempänä luetellut vaatimukset (ominaisuudet ja standardit). Emme suosittele synteettisten nesteiden käyttöä. Pyydä voiteluaineiden jälleenmyyjältä neuvoja sopivan tuotteen valitsemiseen. Huomaa: Toro ei vastaa vääränlaisten nesteiden käytöstä aiheutuneista vaurioista, joten käytä vain sellaisten tunnettujen valmistajien tuotteita, joiden luokituksiin voi luottaa.

Kulumista estävä hydraulineste, jolla on korkea viskositeetti-indeksi / alhainen jähmepiste, ISO VG 46

Ominaisuudet:

Viskositeetti, ASTM D445	cSt / 40 °C 44–48
Viskositeetti-indeksi, ASTM D2270	cSt / 100 °C 7,9–8,5
Jähmepiste, ASTM D97	140–160
	-37 °C... -45 °C

Standardit:

Vickers I-286-S (laatutaso), Vickers M-2950-S (laatutaso), Denison HF-0

Huomaa: Monet hydraulinesteet ovat lähes värittömiä, mikä vaikeuttaa vuotojen toteamista. Hydraulinestejärjestelmään tarkoitettua punaista värilisäainetta on saatavana 20 ml:n pulloissa. Yksi pullo riittää 15–22 litralle hydrauliöljyä. Tilaa valtuutetulta Toro-jälleenmyyjältäsi, osanro 44-2500.

Luonnossa hajoava hydraulineste – Mobil 224H

Toro Biodegradable Hydraulic Fluid (Saatavana 19 l [5 gallonan] astioissa tai 208 l [55 gallonan] tynnyreissä. Katso näiden osien osanumerot osaluettelosta tai pyydä Toro-jälleenmyyjältä.)

Vaihtoehtoinen neste: Mobil EAL 224H

Huomaa: Tämä on Toron testaama ja hyväksymä luonnossa hajoava kasviöljypohjainen öljy. Tämä neste ei kestä korkeita lämpötiloja yhtä hyvin kuin tavallinen neste, joten asenna tarvittaessa (katso käyttöopas) öljynjäähdytin ja noudata tälle nesteelle suositeltuja vaihtovälejä. Jos tämä öljy joutuu kosketuksiin mineraalipohjaisten hydraulinesteiden kanssa, sen hajoavuus ja myrkyllisyys muuttuvat. Kun vaihdat standardinesteestä luonnollisesti hajoavaan nestetyyppiin, noudata huolellisesti hyväksytyjä huuhtelumenetelmiä. Jos haluat lisätietoja, ota yhteys paikalliseen Toro-jälleenmyyjäsi.

1. Pysäköi kone tasaiselle alustalle, laske leikkuuyksiköt alas ja sammuta moottori ja irrota avain virtalukosta.
2. Puhdista hydraulinestesäiliön täyttökaulaa ja korkkia ympäröivä alue (Kuva 14). Irrota korkki täyttökaulasta.



Kuva 14

1. Hydraulisäiliön korkki
3. Vedä mittatikku ulos täyttökaulasta ja pyyhi tikku puhtaalla liinalla. Työnnä mittatikku täyttökaulaan, vedä se taas ulos ja tarkista nesteen pinta. Öljyn pinnan tulee ulottua mittatikkun kahden merkin välille.
4. Jos nestettä on liian vähän, lisää nestettä riittävästi, jotta pinta nousee ylempään merkkiin saakka.
5. Työnnä mittatikku takaisin paikoilleen ja sulje täyttökaulan korkki.

Rengaspaineen tarkistus

Renkaat on ylitäytetty kuljetusta varten. Vapauta siksi renkaista hieman ilmaa, jotta paine laskee.

Renkaiden rengaspaineen tulee olla 138 kPa.
Tarkista rengaspaine päivittäin.

Tärkeää: Pidä renkaiden paineet suosituksen mukaisena, jotta leikkuujälki pysyy hyvänä ja kone toimii oikein. Älä käytä renkaissa liian vähän ilmaa.

Moottorin käynnistys ja pysäytys

Moottorin käynnistys

Tärkeää: Polttoainejärjestelmä on ilmentävä kaikissa seuraavissa tilanteissa:

- Moottori on pysähtynyt polttoaineen loppumisen vuoksi.
 - Polttoainejärjestelmää on huollettu.
Katso kohta Polttoainejärjestelmän ilmaus, Polttoainejärjestelmän huolto, sivu 40.
1. Nosta jalka ajopolkimelta ja tarkista, että se on vapaalla. Tarkista, että seisontajarru on kytketty.
 2. Siirrä kaasuvipu joutokäyntiasentoon.
 3. Käännä virta-avain Ajo-asentoon. Hehkutulppien merkkivalo syttyy.
 4. Kun hehkutulppien merkkivalo sammuu, käännä virta-avain Käynnistys-asentoon. Vapauta virta-avain heti moottorin käynnistyttyä ja anna sen palata Ajo-asentoon. Siirrä kaasuvipu haluamaasi asentoon.

Tärkeää: Älä käytä käynnistysmoottoria yli 15 sekuntia yhdellä kertaa, koska se voi vaurioitua. Jos moottori ei käynnisty 15 sekunnin kuluessa, käännä virta-avain Pois-asentoon, tarkista ohjauslaitteet ja toimenpiteet, odota 15 sekuntia ja yritä käynnistää uudelleen.

Kun lämpötila on alle $-7\text{ }^{\circ}\text{C}$, käynnistysmoottoria voidaan 30 sekuntia, mutta sen jälkeen on pidettävä 60 sekunnin tauko. Käynnistystä voidaan yrittää kaksi kertaa.

5. Kun moottori käynnistetään ensimmäisen kerran, tai moottori, vaihteisto tai akseli on huollettu, aja koneella eteen- ja taaksepäin 1–2 minuutin ajan. Käytä myös nostovipua ja voimanulosoton kytkintä varmistaaksesi kaikkien osien moitteettoman toiminnan.

Tarkista ohjauksen toiminta kääntämällä ohjauspyörää vasemmalle ja oikealle. Sammuta moottori ja tarkasta, onko öljyvuotoja, irtonaisia osia tai muita näkyviä ongelmia.



Sammuta moottori ja odota, että kaikki liikkuvat osat ovat pysähtyneet ennen kuin tarkistat öljyvuodot, irtonaiset osat tai muut viat.

Moottorin pysäytys

Tärkeää: Kun konetta on käytetty täydellä kuormalla, anna moottorin käydä joutokäynnillä 5 minuuttia, ennen kuin sammutat sen. Näin turboahdin ehtii jäähtyä ennen moottorin sammuttamista. Muutoin turboahtimeen voi tulla vikoja.

Huomaa: Laske leikkuuyksiköt maahan aina, kun kone on pysäköitynä. Tämä vähentää hydraulijärjestelmän kuormitusta, ehkäisee järjestelmän osien kulumista ja estää myös leikkuuyksiköiden laskemisen vahingossa.

1. Siirrä kaasuvipua taaksepäin hitaalle.
2. Siirrä voimanulosoton vipu Pois-asentoon.
3. Kytke seisontajarru.
4. Käännä virta-avain Pois-asentoon.
5. Irrota avain virtalukosta, jotta moottori ei käynnisty vahingossa.

Turvakytkinten tarkastus



Jos turvakytkimet ovat irronneet tai vaurioituneet, kone saattaa toimia odottamattomalla tavalla ja aiheuttaa henkilövahinkoja.

- Älä kajoa turvakytkimiin.
- Tarkista turvakytkimien toimivuus päivittäin ja vaihda mahdolliset vaurioituneet kytkimet ennen koneen käyttämistä.
- Vaihda kytkimet kahden vuoden tai 1500 käyttötunnin välein sen mukaan, kumpi saavutetaan ensin, huolimatta siitä toimivatko kytkimet vielä kunnolla.

Koneen sähköjärjestelmässä on turvakytkimet. Näiden kytkimien tarkoituksena on pysäyttää moottori kuljettajan noustessa istuimelta ajopolkimen ollessa painettuna alas. Kuljettaja voi kuitenkin poistua istuimelta, kun moottori on käynnissä ja ajopoljin on vapaalla. Vaikka moottori pysyy käynnissä voimanulosoton vivun ja ajopolkimen ollessa vapautettuina, suosittelemme ehdottomasti, että moottori sammutetaan ennen istuimelta poistumista.

Tarkista turvakytkimien toiminta seuraavasti:

1. Aja kone hitaasti laajalle ja pääosin avoimelle alueelle. Laske leikkuuyksikkö alas, pysäytä moottori ja kytke seisontajarru päälle.
2. Istuudu istuimelle ja paina ajopoljinta. Yritä käynnistää moottori. Moottori ei saa käynnistyä. Jos moottori käynnistyy, turvajärjestelmässä on vika, joka on korjattava ennen koneen käyttöä.
3. Istuudu istuimelle ja käynnistä moottori. Nouse istuimelta ja siirrä voimanulosoton vipu Päällä-asentoon. Voimanulosoton vipu ei saa kytkeytyä päälle. Jos voimanulosoton vipu kytkeytyy päälle, turvajärjestelmässä on vika, joka on korjattava ennen koneen käyttöä.
4. Istuudu istuimelle, kytke käsijarru päälle ja käynnistä moottori. Siirrä ajopoljin pois vapaalta. Moottorin tulee sammua. Jos moottori ei sammu, turvajärjestelmässä on vika, joka on korjattava ennen koneen käyttöä.

Koneen työntäminen tai hinaaminen

Hätätilanteessa konetta voidaan liikuttaa eteenpäin avaamalla muuttuvatilavuoksisissa hydraulipumpussa oleva ohitusventtiili ja työntämällä tai hinaamalla konetta. Konetta saa työntää tai hinata korkeintaan 0,4 km.

Tärkeää: Älä työnnä tai hinaa konetta yli 3–4,8 km/h:n nopeudella, koska vaihteisto saattaa vaurioitua. Ohitusventtiili on avattava aina, kun konetta työnnetään tai hinataan.

Tärkeää: Jos konetta työnnetään tai hinataan taaksepäin, nelivetojärjestelmän sulkuventtiili on myös ohitettava. Sulkuventtiili ohitetaan liittämällä letku (letkun osanro 958843, liittimen nro 950985 [2 kpl] ja hydrauliliitäntä nro 34077 [2 kpl]) peruutusajon paineentestaussporttiin sekä peruutusajon nelivetokäytön paineporttiin.

1. Avaa konepelti ja irrota keskimäinen suojaite.
2. Käännä ohitusventtiiliä 90° (1/4 kierrosta) kumpaan suuntaan tahansa, jolloin venttiili avautuu ja öljyn ohivirtaus alkaa (Kuva 15). Koska neste ohitetaan, konetta voidaan varovasti liikuttaa vaurioittamatta vaihteistoa. Huomaa venttiilin asento avattaessa tai suljettaessa se.

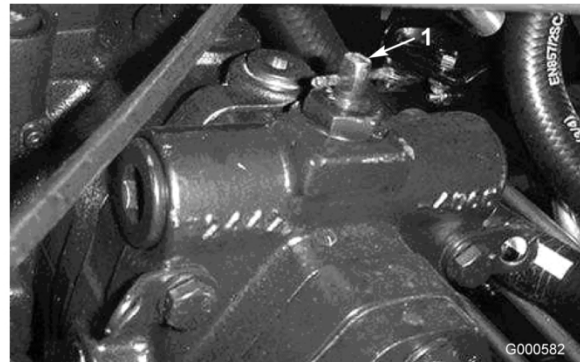

Kuva 15

1. Ohitusventtiili

3. Sulje ohitusventtiili ennen moottorin käynnistämistä. Käytä venttiilin sulkemisessa voimaa korkeintaan 7–11 Nm.

Nostokohdat

- Koneen etuosassa rungossa vetävien pyörien sisäpuolella.
- Koneen takaosassa akselin keskellä.

Vetokiinnikkeet

- Rungon molemmilla sivuilla etuaskelmien alla.
- Takapuskurissa

Käyttöominaisuudet

Harjoittele koneella ajamista, koska siinä on hydrostaattinen vaihteisto ja se on ominaisuuksiltaan erilainen kuin monet

nurmikonhoitokoneet. Ajoyksikköä, leikkuuyksiköitä tai lisälaitteita käytettäessä kannattaa huomioida muun muassa vaihteiston toiminta, moottorin käyntinopeus, leikkuuterien tai lisälaitteiden kuormitus sekä jarrujen toiminta.

Jotta ajoyksikön ja lisälaitteiden käytössä olisi tarpeeksi tehoa käytön aikana, pidä moottorin käyntinopeus korkeana ja suurin piirtein tasaisena ajopolkimen avulla. Hyvä ohje on vähentää ajonopeutta, kun lisälaitteen kuormitus kasvaa, ja lisätä ajonopeutta, kun kuormitus pienenee.

Siirrä siis ajopoljinta taaksepäin moottorin nopeuden vähentyessä ja paina poljinta hitaasti nopeuden kasvaessa. Kun ajat työalueelta toiselle ilman kuormitusta ja leikkuuyksikkö ylhäällä, pidä kaasuvipu nopealla ja paina ajopoljin hitaasti pohjaan saakka, jotta kone liikkuu suurimmalla ajonopeudella.

Huomionarvoinen seikka on myös jarruihin kytkettyjen poljinten toiminta. Jarruja voidaan käyttää apuna käännettäessä konetta. Käytä jarruja kuitenkin varovasti varsinkin pehmeässä tai kosteassa ruohikossa, koska nurmikko voi leikkautua tahattomasti. Toinen jarruista saatava hyöty on ajotoiminnon ylläpitäminen. Esimerkiksi joissakin rinneolosuhteissa ylämäen pyörä luistaa ja menettää pidon. Paina tällaisessa tilanteessa ylämäen kääntöpoljinta vähitellen ja ajoittain, kunnes ylämäen pyörä lakkaa luistamasta lisäten siten vetoa alamäen pyörässä.

Käytä konetta rinteissä erityisen varovasti. Tarkista, että istuimen lukitsin on kunnolla lukittuna ja että turvavyö on kiinni. Aja hitaasti ja vältä jyrkkiä käännöksiä rinteissä, jotta kone ei kaadu. Ohjaamisen helpottamiseksi leikkuuyksikkö on pidettävä alhaalla ajettaessa alamäkeen.



Tämä tuote on suunniteltu painamaan esineet maata vasten, jolloin ne menettävät ruohoalueilla nopeasti energiansa. Huolimaton käyttö epätasaisella maalla, kimmokkeet tai väärin sijoitetut turvalaitteet voivat aiheuttaa kimpoavista esineistä aiheutuneita vammoja.

- **Kun ihminen tai eläin tulee leikkuualueelle tai sen läheisyyteen, lopeta leikkaaminen.**
- **Älä jatka leikkaamista, ennen kuin alue on puhdistettu.**

Tärkeää: Kun konetta on käytetty täydellä kuormalla, anna moottorin käydä joutokäynnillä 5 minuuttia, ennen kuin sammutat sen. Näin turboahdin ehtii jäähtyä ennen moottorin sammuttamista. Muutoin turboahtimeen voi tulla vikoja.

Ennen kuin sammutat moottorin, kytke kaikki ohjauslaitteet pois päältä ja siirrä kaasuvipu hitaalle. Kun kaasuvipu on hitaalla, moottorin pyörintänopeus pienenee sekä melu ja tärinä vähenevät. Sammuta moottori kääntämällä avain Pois-asentoon.

Ohjausyksikkö (Standard Control Module – SCM)

Ohjausyksikkö on monikäyttöinen, suojattu elektroninen laite. Yksikkö valvoo ja säätää mekaanisten ja puolijohdekomponenttien sähköisiä toimintoja tuotteen turvallisen käytön varmistamiseksi.

Ohjausyksikkö valvoo muun muassa vapaa-asennon, seisontajarrun, voimanulosoton, käynnistykseen, läppäyksen ja ylikuumentumisen sisään-tuloa. Yksikkö syöttää virtaa muun muassa voimanulosotolle (PTO), käynnistinmoottorille ja ETR (energize to run) -solenoidille.

Ohjausyksikkö jakaantuu sisään- ja ulostulopuoleen. Sisään- ja ulostulot osoitetaan piirilevyyn asennetuilla vihreillä merkkivaloilla.

Käynnistyspiirin herätevirta on 12 V DC. Muut sisään-tulot heräävät kun virtapiiri suljetaan. Kullakin sisään-tulolla on oma merkkivalonsa, joka palaa kun tietylle piirille syötetään virtaa.

Käytä sisääntulon merkkivaloja kytkinten ja tulovirtapiiriin vianetsintään.

Ulostuloille ohjataan virtaa tiettyjen syöttöehtojen täytyessä. Ulostuloja on kolme: Voimanulosotto (PTO), ETR ja Käynnistys. Ulostulon merkkivalot valvovat releen tilaa ja ilmaisevat, jos johonkin kolmesta ulostuloliittimestä tulee virta.

Lähtövirtapiirit eivät määritä kohdelaitteen kuntoa, joten sähkövikoja etsintä rajoittuu ulostulojen merkkivalojen, laitteiden ja johdotusten kytkentöjen tarkastamiseen. Mittaa irtikytkettyjen komponenttien impedanssi, johdinsarjojen

impedanssi (kytke irti yksiköstä) tai testaa komponentti syöttämällä sille virtaa erillisestä lähteestä.

Ohjausyksikköä ei voi kytkeä ulkopuoliseen tietokoneeseen tai käsimittalaitteeseen, sitä ei voida ohjelmoida uudelleen, eikä se tallenna tietoja ohimenevistä vioista.

Yksikön tarrassa on vain symboleita. Kolme ulostulojen merkkivaloa ovat ulostulolaatikossa. Kaikki muut merkkivalot ovat sisääntuloille. Kuva 16 selittää symbolit.

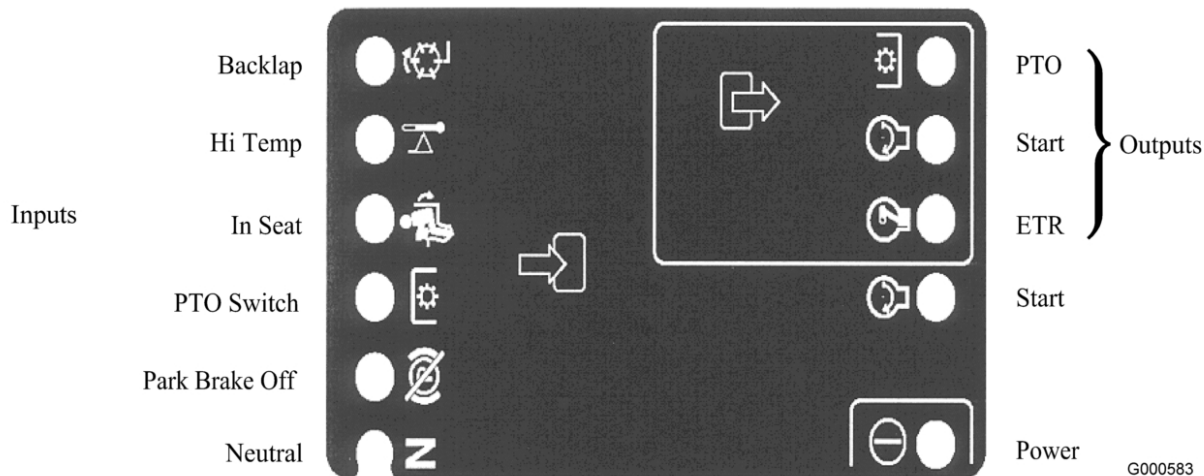

Kuva 16

Seuraavassa esitellään loogiset toimenpiteet ohjausyksikön vianetsintään.

1. Määritä ulostulovirhe, jota yrität selvittää (Voimanulosotto [PTO], Käynnistys tai ETR).
2. Käännä avain ON-asentoon ja varmista, että virran punainen merkkivalo palaa.
3. Käytä kaikki sisääntulokytkimiä ja varmista, että kaikki merkkivalot toimivat.
4. Säädä sisääntulon laitteet niin, että saat aikaan halutunlaisen ulostulon. Päättele kyseessä oleva sisääntulotila taulukon perusteella.
5. Jos joku ulostulon merkkivaloista palaa, vaikka vastaavaa ulostulotoimintoa ei tapahdukaan, tarkasta ulostulon johdotus, liitännät ja komponentit. Korjaa tarpeen mukaan.

6. Jos joku ulostulon merkkivaloista ei syty, tarkasta molemmat sulakkeet.
7. Jos tietty ulostulon merkkivalo ei syty, vaikka sisääntulot toimivat moitteettomasti, asenna uusi ohjausyksikkö ja katso, korjaantuuko vika.

Kukin alla olevan taulukon (vaaka)rivi ilmaisee sisään- ja ulostuloilta vaadittavat toiminnot tietyn laitteen toimiessa. Laitetoiminnot näkyvät vasemmanpuoleisessa sarakkeessa. Symbolit kuvaavat tiettyjä virtapiiriin toimintoja, esim. jännitteellinen, suljettu virtapiiri ja avoin virtapiiri.

FUNCTION	I N P U T S								O U T P U T S		
	Power On	In Neutral	Start On	Brake Off	PTO On	In Seat	Hi Temp	Back Lap	START	ETR	PTO
Start	-	-	+	0	0	-	0	0	+	+	0
Run (off unit)	-	-	0	0	0	0	0	0	0	+	0
Run (on unit)	-	0	0	-	0	-	0	0	0	+	0
Mow	-	0	0	-	-	-	0	0	0	+	+
Hi-Temp	-		0				-		0	0	0

G000675

Kuva 17

Huomaa: - Ilmaisee, että virtapiiri on suljettu. - MERKKIVALO PALAA

0 Ilmaisee, että virtapiiri on avoin tai jännitteetön - MERKKIVALO EI PALA.

+ Ilmaisee, että piirissä on jännite (kytkinkäämi, solenoidi tai herätevirta) - MERKKIVALO PALAA.

” ” Tyhjä ilmaisee, että piiri ei ole mukana toiminnassa.

Aloita vianetsintä kääntämällä avainta ilman, että käynnistät moottorin. Selvitä mikä nimenomainen toiminto ei toimi ja käy sitten läpi taulukko. Tarkasta kunkin sisääntulon merkkivalon toiminta varmistaaksesi, että se vastaa taulukkoa.

Jos sisääntulojen merkkivalot toimivat, tarkasta ulostulojen merkkivalot. Jos ulostulon merkkivalo palaa, mutta laite ei saa virtaa, mittaa kohdelaitteeseen tuleva jännite, päältä kytketyn laitteen jännitteen saanti ja maadoituspiirin jännite (kelluva maadoitus). Vaadittavat korjaukset riippuvat vianmäärityksen lopputuloksesta.

Käyttövihjeitä

Leikkaa ruohon ollessa kuivaa

Leikkaa aamupäivällä välttääksesi kastetta, joka aiheuttaa ruohon paakkuuntumista, tai alkuillasta välttääksesi vaurioita, jotka suora auringonvalo voi aiheuttaa herkkään vastaleikattuun ruohon.

Valitse olosuhteisiin sopiva leikkuukorkeus

Leikkaa yhden leikkuun aikana noin 25 mm tai korkeintaan 1/3 ruohon korkeudesta. Poikkeuksellisen rehevässä ja tiheässä ruohikossa leikkuukorkeutta voidaan joutua korottamaan seuraavaan asetukseen.

Leikkaa sopivin aikavälein

Normaaliolosuhteissa nurmi on tarpeen leikata noin 4–5 päivän välein. Ruohon kasvunopeus kuitenkin vaihtelee. Säilyttääksesi ruohikon korkeuden tasaisena, mikä on suotavaa, leikkaa keväällä useammin. Ruohon kasvu hidastuu keskikesällä, joten ruohon voi leikata sen jälkeen 8–10 päivän välein. Jos et pääse leikkaamaan ruohoa pitkään aikaan sääolosuhteiden tai muiden syiden vuoksi, leikkaa ensin terät asetettuna korkealle ja leikkaa uudelleen 2–3 päivän kuluttua matalammalla teräasetuksella.

Terän valinta

Normaalikulmainen siipi

Terä toimii yleensä parhaiten matalammilla leikkuukorkeuksilla (2–6,5 cm). Lisävarusteena saatava korkea rinnakkainen siipiterä toimii paremmin korkeammilla leikkuukorkeuksilla (5–10 cm). Sen ominaisuudet ovat seuraavat:

- Leikkuujätteen poisto pysyy tasaisempuna myös matalammilla leikkuukorkeuksilla.
- Kone sylkee leikkujätettä vasemmalle vähemmän, minkä ansiosta bunkkerien ja väylien raunat pysyvät siistimpinä.
- Matalilla leikkuukorkeuksilla ja tiheillä nurmilla tehonkulutus on alhaisempi.

Korkea rinnakkainen siipiterä

Terä toimii yleensä paremmin korkeammilla leikkuukorkeuksilla (5–10 cm). Sen ominaisuudet ovat seuraavat:

- Enemmän nostoa ja nopeampi poistonopeus.
- Harva tai veltto nurmi saadaan nostettua ylös huomattavasti paremmin korkeammilla leikkuukorkeuksilla.
- Märät tai tahmeat leikkuujätteet saadaan poistettua tehokkaammin vähentämällä lavalla olevia kasoja.
- Kuluttaa enemmän tehoa.
- Pyrkii poistamaan leikkuujätteen kauemmas vasemmalle ja saattaa tehdä karheaa leikkuujälkeä matalilla leikkuukorkeuksilla.



**Älä käytä korkeaa terää levittimen kanssa.
Terä voi rikkoutua, mistä voi aiheutua
henkilövahinko tai kuolema.**

Leikkaa aina terävillä terillä

Terävä terä leikkaa puhtaasti repimättä tai silppuamatta ruohoa tylsän terän lailla. Repimisen ja silppuamisen seurauksena ruoho muuttuu ruskeaksi reunoilta, kasvu heikentyy ja alttius taudeille kasvaa.

Kuljetus

Käytä kuljetuslukitsimia siirtäessäsi konetta pitkiä matkoja, epätasaisen maaston ylitse tai perävaunussa.

Käytön jälkeen

Jotta kone toimisi parhaalla mahdollisella tavalla, puhdista leikkuukotelon alapuoli aina käytön jälkeen. Jos leikkuukoteloon pääsee muodostumaan jätteitä, leikkuuteho heikentyy.

Huomaa: Laske leikkuuyksiköt maahan aina, kun kone on pysäköitynä. Tämä vähentää hydraulijärjestelmän kuormitusta, ehkäisee järjestelmän osien kulumista ja estää myös leikkuuyksiköiden laskemisen vahingossa.

Leikkuuyksikön kaltevuus

Toro suosittaa terän kaltevuudeksi 7,9 mm. Yli 7,9 mm:n kaltevuus vähentää tehontarvetta, lisää leikkuujätettä ja heikentää leikkuujäljen laatua. Alle 7,9 mm:n kaltevuus lisää tehontarvetta, vähentää leikkuujätettä ja parantaa leikkuujälkeä.

Lisävarusteiden kokoonpano					
		Normaalikulmaisen siipiterä	Korkea rinnakkainen siipiterä (ei saa käyttää levittimen kanssa)	Levitin	Rullan kaavin
Käyttökohde	Ruohon leikkaaminen: Leikkuukorkeus 2–4,5 cm	Suosittellaan useimpiin käyttötarkoituksiin	Saattaa soveltua hyvin kevyelle ja harvalle nurmelle	Todettu parantavan leikkuujätteiden leviämistä ja leikkuun jälkeisiä ominaisuuksia pohjoisten alueiden ruohoilla, jotka leikataan vähintään kolme kertaa viikossa, ja silloin, kun leikataan vähemmän kuin 1/3 ruohon korkeudesta. Ei saa käyttää korkean rinnakkaisen siipiterän kanssa	Voidaan käyttää aina, kun rulliin kertyy ruohoa tai ruoho paakkuuntuu. Kaapimet voivat kuitenkin lisätä paakkuuntumista joissain käyttökohteissa.
	Ruohon leikkaaminen: Leikkuukorkeus 5–6,5 cm	Suosittellaan paksulle tai tiheälle nurmelle	Suosittellaan kevyelle tai harvalle nurmelle		
	Ruohon leikkaaminen: Leikkuukorkeus 7–10 cm	Saattaa soveltua hyvin tiheälle nurmelle	Suosittellaan useimpiin käyttötarkoituksiin		
	Lehtien levitys	Suosittellaan käytettäväksi levittimen kanssa	Kielletty	Saa käyttää ainoastaan normaalikulmaisen siipiterän kanssa	

Lisävarusteiden kokoonpano

Edut		<p>Tasainen leikkuujätteen poisto matalammilla leikkuukorkeuksilla</p> <p>Hiekaesteiden ja väylien reunat pysyvät siistimpinä</p> <p>Pienempi tehontarve</p>	<p>Enemmän nostoa ja nopeampi poistonopeus</p> <p>Harva tai veltto nurmi saadaan nostettua ylös korkeammilla leikkuukorkeuksilla</p> <p>Märät tai tahmeat leikkuujätteet poistuvat tehokkaasti</p>		<p>Vähentää ruohon kertymistä rullaan joissain käyttökohteissa</p>
Haitat		<p>Ei nosta ruohoa hyvin korkeilla leikkuukorkeuksilla</p> <p>Märkä ja tahmea ruoho kertyy koteloon, mikä heikentää leikkuujälkeä ja kuluttaa enemmän tehoa</p>	<p>Vaatii enemmän tehoa joissain käyttökohteissa</p> <p>Saattaa karhentaa leikkuujälkeä matalammilla leikkuukorkeuksilla tiheässä ruohossa</p> <p>Ei saa käyttää levittimen kanssa</p>	<p>Ruoho kertyy koteloon, jos yritetään leikata liian paljon kerralla levittimen ollessa paikallaan</p>	

Kunnossapito

Huomaa: Koneen vasen ja oikea puoli määritellään normaalista käyttöasennosta käsin.

Kunnossapitotaulukko

Huoltoväli	Huoltotoimenpide
8 ensimmäisen käyttötunnin jälkeen	<ul style="list-style-type: none">• Kiristä pyöränmutterit.
50 ensimmäisen käyttötunnin jälkeen	<ul style="list-style-type: none">• Vaihda moottorin öljy ja suodatin.
200 ensimmäisen käyttötunnin jälkeen	<ul style="list-style-type: none">• Vaihda planeettapyörästä öljy.• Vaihda taka-akselin voiteluaine.• Vaihda hydraulisuodattimet.
Aina ennen käyttöä tai päivittäin	<ul style="list-style-type: none">• Tarkista moottoriöljyn määrä.• Tarkista jäähdytysjärjestelmä• Tarkista hydraulinesteen määrä.• Tarkista rengaspaine.• Tarkista turvakytkimet• Tyhjennä vesi tai muut kertymät vedenerottimesta.• Poista lika moottorin alueelta, jäähdyttimestä ja öljynjäähdyttimestä.• Tarkista, ettei hydrauliletkuissa ja putkissa ole vuotoja, kulumia, säävahinkoja tai kemiallisia vaurioita ja etteivät letkut ole kiertyneet eivätkä kiinnitykset tai liitännät löystyneet.
50 käyttötunnin välein	<ul style="list-style-type: none">• Rasvaa laakerit ja holkit• Tarkasta akun kunto.
100 käyttötunnin välein	<ul style="list-style-type: none">• Tarkista laturin hihnan kunto ja kireys.
150 käyttötunnin välein	<ul style="list-style-type: none">• Vaihda moottorin öljy ja suodatin.
200 käyttötunnin välein	<ul style="list-style-type: none">• Kiristä pyöränmutterit.• Puhdista kipinäsuojuksen äänenvaimennin.
400 käyttötunnin välein	<ul style="list-style-type: none">• Huolla ilmanpuhdistin. (Huolla ilmanpuhdistin aikaisemmin, ilmanpuhdistimen ilmaisin näyttää punaista). Huolla se useammin, jos olosuhteet ovat erittäin likaiset tai pölyiset.)• Tarkasta polttoaineletkut ja liitännät.• Vaihda polttoaineen esisuodatin.• Tarkista planeettapyörästä öljyn määrä (aiemmin, jos vuotoa on havaittu).• Tarkista taka-akselin voiteluaineen määrä.
800 käyttötunnin välein	<ul style="list-style-type: none">• Tyhjennä ja puhdista polttoainesäiliö.• Vaihda planeettapyörästä öljy.• Vaihda taka-akselin voiteluaine.• Tarkista takapyörärien aurauskulmat.• Vaihda hydraulineeste.• Vaihda hydraulisuodattimet.
Ennen varastointia	<ul style="list-style-type: none">• Tyhjennä ja puhdista polttoainesäiliö.• Tarkista rengaspaine.• Tarkista kaikki kiinnikkeet.• Rasvaa tai öljyä kaikki rasvanipat ja nivelet.• Maalaa kuluneet pinnat.

Huoltoväli	Huoltotoimenpide
Vuosittain	<ul style="list-style-type: none"> • Tarkasta polttoaineletkut ja liitännät. • Vaihda polttoaineen esisuodatin. • Vaihda planeettapyörästön öljy. • Tarkista takapyörien aurasikulmat.
Kahden vuoden välein	<ul style="list-style-type: none"> • Vaihda turvakytkimet.

Tärkeää: Katso moottorin käyttöoppaasta ja leikkuuyksikön käyttöoppaasta tietoja muista huoltotoimenpiteistä.

Päivittäisen huollon tarkastuslista

Ota tästä sivusta kopioita.

Tarkistettavat kohdat	Viikolle:						
	Ma	Ti	Ke	To	Pe	La	Su
Tarkista turvajärjestelmän toiminta.							
Tarkista jarrujen toiminta.							
Tarkista moottorin öljypinta ja polttoainemäärä.							
Tarkista jäähdytysnesteen määrä.							
Tyhjennä veden/polttoaineen erotin.							
Tarkista ilman-suodattimen rajoitinilmaisin.							
Tarkista, ettei jäähdyttimessä, öljynjäähdyttimessä ja säleikössä ole leikkujätettä.							
Kuuntele, kuuluuko moottorista epätavallisia käyntiäänii. ¹							
Tarkista, kuuluuko käytön aikana epätavallisia ääniä.							
Tarkista hydraulijärjestelmän nestepinnan taso.							
Tarkista, ettei hydrauliletkuissa ole vaurioita.							
Tarkista nestevuodot.							
Tarkista rengaspaine.							
Tarkista mittareiden toiminta.							

Tarkistettavat kohdat	Viikolle:						
	Ma	Ti	Ke	To	Pe	La	Su
Voitele kaikki rasvanipat. ²							
Korjaa maalipinnan vauriot.							

1. Tarkista hehkutulppa ja ruiskutuslaitteet, jos käynnistys on hidas, savua on liikaa tai käyntiääni on karkea.
2. Välittömästi jokaisen pesun jälkeen, luettelon mukaisesta huoltovälistä riippumatta.

Huoltovälitaulukko

GROUNDMASTER 4500/4700 QUICK REFERENCE AID

CHECK/SERVICE (DAILY)

1. ENGINE OIL LEVEL
2. HYDRAULIC OIL FLUID LEVEL
3. ENGINE COOLANT LEVEL
4. FUEL - DIESEL ONLY
5. FUEL/WATER SEPARATOR
6. RADIATOR SCREEN
7. AIR CLEANER
8. BRAKE FUNCTION
9. TIRE PRESSURE: 20 PSI / 1.40 BAR
WHEEL NUT TORQUE: 93 FT/LB (127 N·m)

**CHECK/SERVICE
(SEE OPERATOR'S MANUAL)**

10. BATTERY
11. BELTS (FAN, ALT.)
12. PLANETARY GEAR DRIVE
13. INTERLOCK SYSTEM
14. REAR AXLE
15. ENGINE OIL DRAIN
(13/16" OR 21 MM SOCKET)
16. GREASING (SEE OPERATOR'S MANUAL)

SPECIFICATIONS/CHANGE INTERVALS

SEE OPERATOR'S MANUAL FOR INITIAL CHANGES.	FLUID TYPE	CAPACITY	CHANGE INTERVAL		FILTER PART NO.
			FLUID	FILTER	
(A) ENGINE OIL	15W-40 CH-4	8 QUARTS	150 HOURS	150 HOURS	98-7431
(B) HYDRAULIC FLUID	ISO VG 46/68	7.5 GALLONS	800 HOURS	800 HOURS	75-1310
(C) HYDRAULIC FILTER				800 HOURS	94-2621
(D) HYDRAULIC BREATHER				800 HRS/YRLY	68-6150
(E) FILTER, IN-LINE FUEL				400 HOURS	98-7612
(F) FUEL SYSTEM	> 32 F	NO. 2 DIESEL	21 GALLONS	800 HOURS	400 HOURS/ YEARLY
	< 32 F	NO. 1 DIESEL		DRAIN & FLUSH EVERY 2 YRS.	
(G) ENGINE COOLANT	50% WATER 50% ETHYL GLYCOL	11 QUARTS			
(H) PRIMARY AIR FILTER				SEE SERVICE INDICATOR	104-4260
(I) SAFETY AIR FILTER				SEE OPERATOR'S MANUAL	104-4261
(J) REAR AXLE	85W-140	80 OUNCES	800 HOURS		99-7591 BREATHER
(K) PLANETARY DRIVE	85W-140	16 OUNCES	800 HOURS		
INTERLOCK SWITCHES				2 YEARS	

FUSE	SCH	START	OPTIMAL MAX	OPTIMAL MAX
	2A	10A	(15A)	(15A)
MAIN START	PTO	POWER POINT	CONSOLES	
	15A	10A	10A	10A

105-8895

Kuva 18



Jos jätät avaimen virtalukkoon, joku voi vahingossa käynnistää moottorin ja vahingoittaa vakavasti lähellä olijoita.

Irrota avain virtalukosta ennen huollon aloitusta.

Huoltoa edeltävät toimenpiteet

Konepellin irrotus

Ajoyksikön konepelti voidaan irrottaa, jolloin moottoritila saadaan esiin.

1. Vapauta konepellin salvat (Kuva 19) ja nosta konepelti.



Kuva 19

1. Konepellin salpa

2. Irrota taljaköysi konepellin tapista, irrota tappi ja liu'uta konepellin putkia taaksepäin pois ohjaimilta (Kuva 20).



Kuva 20

1. Konepellin tappi

Voitelu

Laakerien ja holkkien rasvaus

Koneessa on rasvanippoja, jotka pitää voidella säännöllisesti litiumpohjaisella yleisrasvalla nro 2. Jos konetta käytetään normaaleissa olosuhteissa, voitele kaikki laakerit ja holkit 50 käyttötunnin välein tai heti pesun jälkeen.

Rasvanippojen sijainnit ja määrät ovat seuraavat:

- Jarruakselin tappilaakerit (5) (Kuva 21)

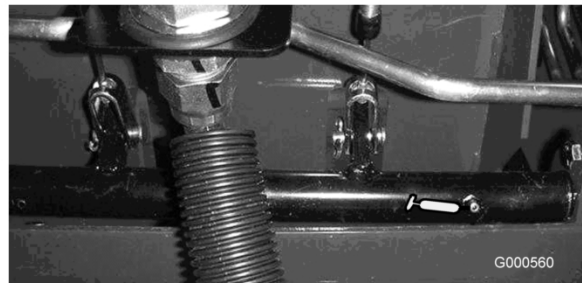

Kuva 21

- Taka-akselin tappiholkit (2) (Kuva 22)

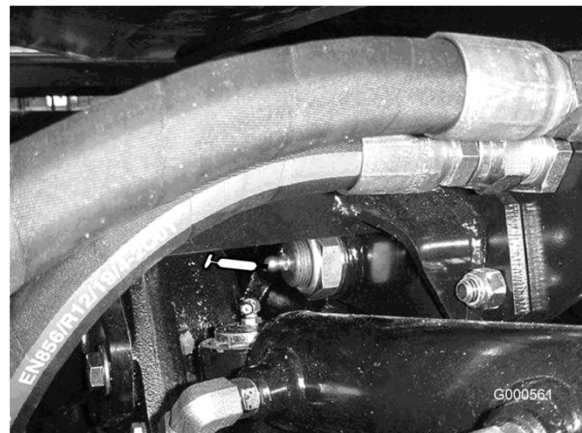

Kuva 22

- Ohjaussylinterin pallonivelet (2) (Kuva 23)



Kuva 23

1. Olkatapin yläliitos

- Raidetangon pallonivelet (2) (kuva Kuva 23)
- Olkatapin holkit (2) (Kuva 23). **Olkatapin yläliitos voidellaan vain kerran vuodessa (2 pumppausta).**
- Nostovarren holkit (1/lava) (Kuva 24)

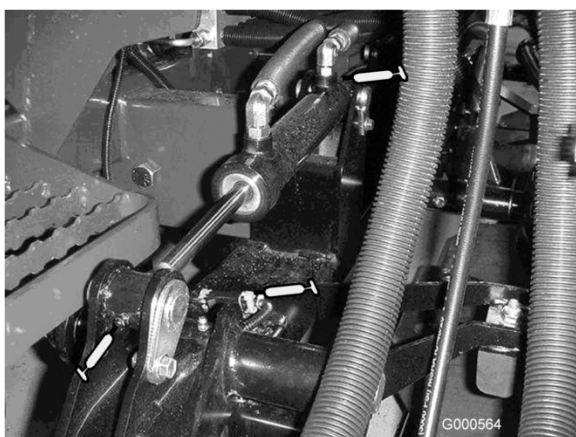

Kuva 24

- Nostosylinterin holkit (2/lava) (Kuva 24)
- Leikkuuyksikön kara-akselin laakerit (1/leikkuuyksikkö) (Kuva 25)



Kuva 25

- Leikkuuyksikön kantovarren holkit (1/leikkuuyksikkö) (Kuva 25)
- Takarullan laakerit (2/leikkuuyksikkö) (Kuva 26)

Huomaa: Rullien tasonipponen (Kuva 26) rasvaamiseen tarvitaan voitelupistoolin adapteri. Tilaa valtuutetulta Toro-jälleenmyyjältäsi, osanro 107-1998.

G000585

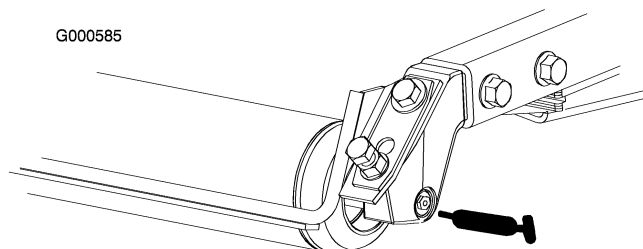

Kuva 26

Moottorin huolto

Ilmanpuhdistimen huolto

Tarkista, ettei ilmanpuhdistimen rungossa ole vaurioita, jotka voivat aiheuttaa ilmavuodon. Vaihda, jos runko on vaurioitunut. Tarkista koko ilmanottojärjestelmä vuotojen, vaurioiden ja löysien letkunkiristimien varalta.

Huolla ilmanpuhdistimen suodatin vain huoltoilmaisimen (Kuva 27) näin edellyttäessä. Ilmansuodattimen tarpeeton vaihtaminen vain kasvattaa mahdollisuutta, että moottoriin pääsee likaa suodattimen irrotuksen yhteydessä.



Kuva 27

1. Ilmanpuhdistimen ilmaisin

Tärkeää: Tarkista, että suojus on asetettu oikein ja että se on tiiviisti ilmanpuhdistimen rungon ympärillä.

1. Vedä lukitsinta ulospäin ja kierrä ilmanpuhdistimen suojusta vastapäivään (Kuva 28).

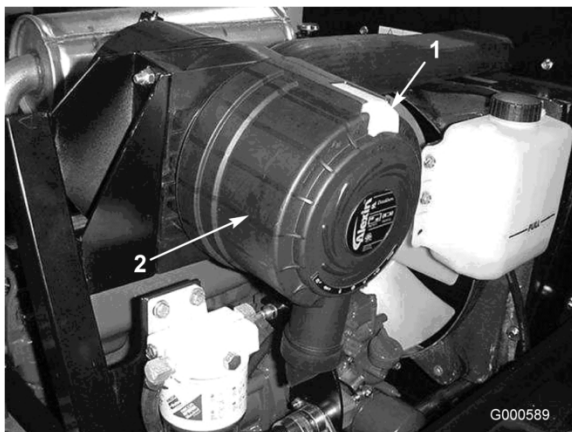

Kuva 28

1. Ilmanpuhdistimen lukitsin 2. Ilmanpuhdistimen suojus

2. Irrota ilmanpuhdistimen rungon suojus. Ennen kuin irrotat suodattimen, poista pääsuodattimen ja kotelon väliin kertynyt lika matalapaineisella (275 kPa, puhdas ja kuiva) ilmalla. **Älä käytä korkeapaineista ilmaa, sillä se voi työntää lian suodattimen läpi ilmanottokanavaan.**

Puhdistaminen estää lian joutumisen ilmanottoon pääsuodattimen irrottamisen yhteydessä.

3. Irrota ja vaihda pääsuodatin (Kuva 29).

Älä puhdista käytettyä elementtiä, sillä elementin materiaali saattaa vaurioitua. Tarkasta, että uudessa suodattimessa ei ole

kuljetusvaurioita tarkastamalla suodattimen tiivistetty pää ja runko. **Älä käytä viallista elementtiä.** Työnnä uusi suodatin paikoilleen puristamalla samalla elementin ulkokehää, jotta se asettuu koteloon. **Älä paina suodattimen joustavaa keskikohtaa.**

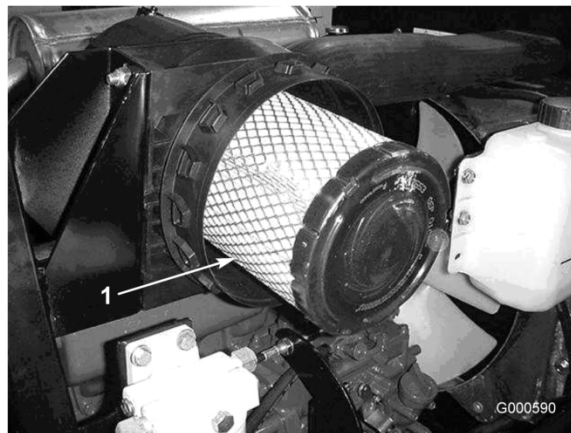

Kuva 29

1. Ilmanpuhdistimen pääsuodatin

Tärkeää: Älä koskaan yritä puhdistaa varosuodatinta (Kuva 30). Vaihda varosuodatin joka kolmannelle pääsuodattimen huoltokerralla.

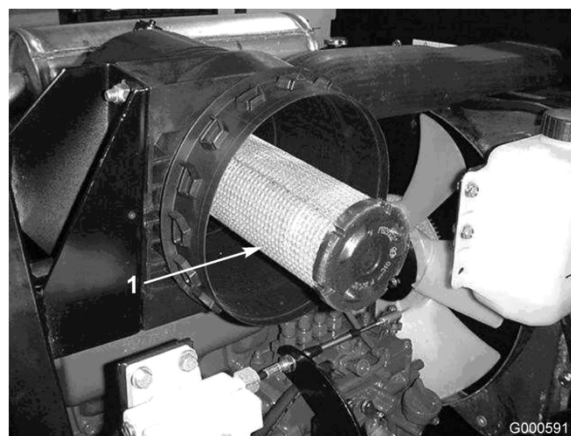

Kuva 30

1. Ilmanpuhdistimen varosuodatin

4. Puhdista irrotettavassa suojuksessa oleva lianpoistoaukko. Irrota kuminen poistoventtiili suojuksesta, puhdista ontelo ja asenna poistoventtiili takaisin.
5. Asenna suojus siten, että kuminen poistoventtiili osoittaa alaspäin, eli noin

kello viiden ja kello seitsemän välille päästä katsottuna.

6. Palauta ilmaisin (Kuva 27), jos se näyttää punaista.

Moottoriöljyn ja öljynsuodattimen vaihto

Vaihda öljy ja öljynsuodatin ensimmäisen kerran 50 käyttötunnin jälkeen, sen jälkeen öljy ja suodatin 150 käyttötunnin välein.

1. Irrota öljyn takatyhjennystulppa (Kuva 31) ja anna öljyn valua tyhjennysastiaan. Kun öljyä ei enää valu, aseta tyhjennystulppa takaisin.

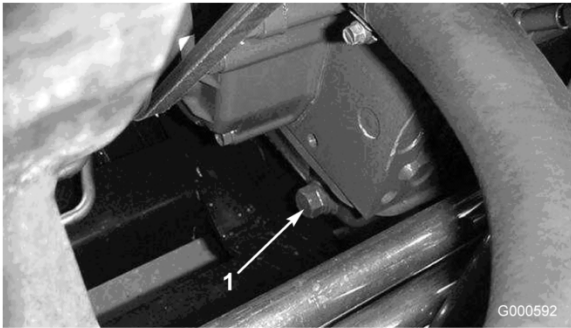

Kuva 31

1. Moottoriöljyn tyhjennystulppa

2. Irrota öljynsuodatin (Kuva 32). Levitä ohut kerros puhdasta öljyä uuden suodattimen tiivisteeseen ennen asennusta. Älä kiristä liikaa.

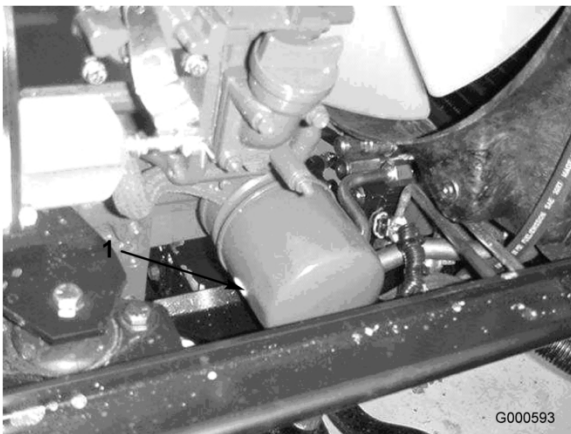

Kuva 32

1. Moottoriöljyn suodatin

3. Lisää öljyä kampikammioon. Katso Moottorin öljymäärän tarkistus kohdassa Käyttö, sivu 20.

Kaasun säätö

Säädä kaasuvaijeria (Kuva 33) siten, että moottorissa oleva säätövipu koskettaa hitaan ja nopean pyörintänopeuden asetuspultteja ennen kuin kaasuvipu koskettaa istuimen jalustassa olevaa uraa.

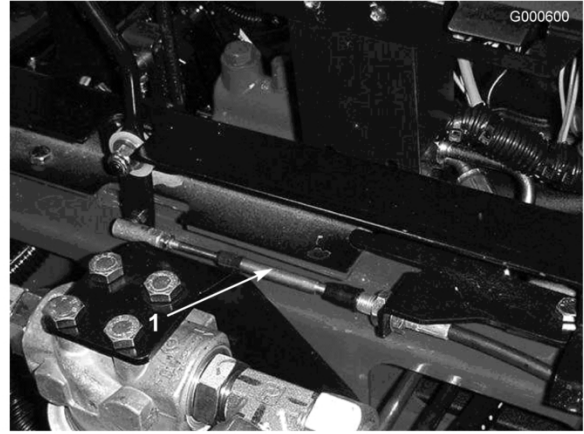

Kuva 33

1. Kaasuvaijeri

Polttoainejärjestelmän huolto



Tietyissä olosuhteissa dieselpolttoaine ja polttoainehöyryt ovat erittäin tulenarkoja ja räjähdysherkkiä. Polttoaineen aiheuttamasta tulipalosta tai räjähdyksestä voi olla seurauksena palovammoja ja omaisuusvahinkoja.

- Täytä polttoainesäiliö suppiloa käyttäen ulkona tai avoimessa tilassa, kun moottori on sammutettu ja jäähtynyt. Pyyhi läikkynyt polttoaine pois.
- Polttoainesäiliötä ei saa täyttää aivan täyteen. Lisää polttoainetta säiliöön, kunnes pinta on 6–13 mm täyttökaulan alareunan alapuolella. Säiliöön jäävä tyhjä tila sallii polttoaineen laajenemisen.
- Älä tupakoi polttoainetta käsitellessäsi ja pysy kaukana avotulesta tai paikoista, joissa kipinä voi sytyttää polttoainehuurut.
- Säilytä polttoaine puhtaassa, turvallisuushyväksytyssä säiliössä. Pidä korkki suljettuna.

Polttoainesäiliö

Tyhjennä ja puhdista polttoainesäiliö 800 käyttötunnin välein. Tyhjennä ja puhdista säiliö myös, jos polttoainejärjestelmä likaantuu tai kone on ollut säilytyksessä pitkän ajan. Huuhtelee säiliö puhtaalla polttoaineella.

Polttoaineletkut ja liitännät

Tarkista polttoaineletkut ja liitännät 400 käyttötunnin välein tai kerran vuodessa, kumpi ensin saavutetaan. Tarkista, ettei kulumia, vaurioita tai löysiä liitäntöjä ole.

Vedenerotin

Tyhjennä vesi tai muut kertymät vedenerottimesta (Kuva 34) päivittäin.

1. Aseta puhdas astia polttoainesuodattimen alle.

2. Löysää suodatinkotelon pohjassa olevaa tyhjennystulppaa (Kuva 34). Kiristä tulppa tyhjennyksen jälkeen.

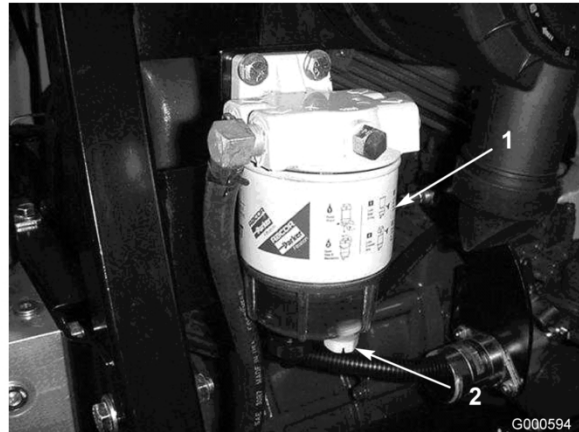

Kuva 34

1. Vedenerotin
2. Tyhjennystulppa

Vaihda suodatinkotelo 400 käyttötunnin välein.

3. Puhdista suodatinkotelon kiinnitysalueen ympäristö.
4. Irrota suodatinkotelo ja puhdista asennuspinta.
5. Voitele suodatinkotelon tiiviste puhtaalla öljyllä.
6. Asenna suodatinkotelo käsin, kunnes tiiviste koskettaa asennuspintaa. Kierrä sitten vielä puoli kierrosta.

Polttoaineen esisuodattimen vaihto

Vaihda polttoaineen esisuodatin (Kuva 35), joka sijaitsee polttoainesäiliön ja polttoainepumpun välissä, 400 käyttötunnin välein tai kerran vuodessa sen mukaan, kumpi saavutetaan ensin.

1. Purista molemmat polttoainesuodattimeen liitetyt letkut tukkoon, jotta polttoainetta ei pääse valumaan letkuja poistettaessa.
2. Löysää suodattimen molemmissa päissä olevat letkukiristimet ja vedä polttoaineletkut irti suodattimesta.

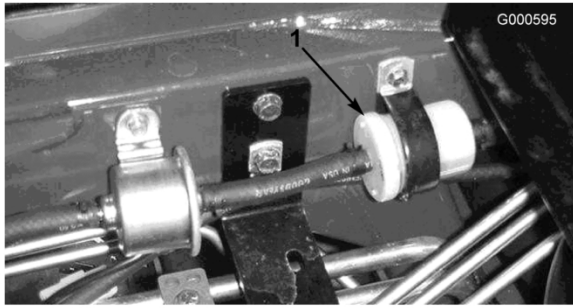

Kuva 35

1. Polttoaineen esisuodatin
-
3. Työnnä letkukiristimet polttoaineletkujen päihin. Työnnä polttoaineletkut polttoainesuodattimeen ja kiinnitä ne letkukiristimillä. Tarkista, että suodattimen sivulla oleva nuoli osoittaa polttoainepumppua kohti.

Polttoaineputken sihti

Polttoainesäiliössä oleva polttoaineputki on varustettu sihdillä, joka estää roskien pääsyn polttoainejärjestelmään. Irrota polttoaineputki ja puhdista sihti tarvittaessa.

Polttoainejärjestelmän ilmaus

1. Pysäköi kone tasaiselle alustalle. Tarkista, että polttoainesäiliö on ainakin puolillaan.
2. Irrota salpa ja nosta konepelti.



Tietyissä olosuhteissa dieselpolttoaine ja polttoainehöyryt ovat erittäin tulenarkoja ja räjähdysherkkiä. Polttoaineen aiheuttamasta tulipalosta tai räjähdyksestä voi olla seurauksena palovammoja ja omaisuusvahinkoja.

- Täytä polttoainesäiliö suppiloa käyttäen ulkona tai avoimessa tilassa, kun moottori on sammutettu ja jäähtynyt. Pyyhi läikkynyt polttoaine pois.
- Polttoainesäiliötä ei saa täyttää aivan täyteen. Lisää polttoainetta säiliöön, kunnes pinta on 6–13 mm täyttökaulan alareunan alapuolella. Säiliöön jäävä tyhjä tila sallii polttoaineen laajenemisen.
- Älä tupakoi polttoainetta käsitellessäsi ja pysy kaukana avotulesta tai paikoista, joissa kipinä voi sytyttää polttoainehuurut.
- Säilytä polttoaine puhtaassa, turvallisuushyväksytyssä säiliössä. Pidä korkki suljettuna.

3. Avaa polttoainepumpussa oleva ilmausruuvi (Kuva 36).

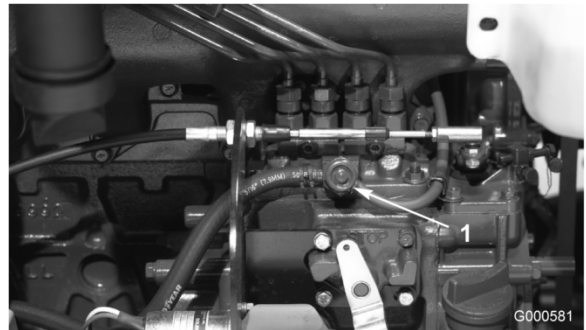

Kuva 36

1. Polttoainepumpun ilmausruuvi
-
4. Käännä avain virtalukossa Päällä-asentoon. Sähkötoiminen polttoainepumppu käynnistyy, jolloin se työntää ilmaa ulos ilmausruuvin kautta. Jätä avain Päällä-asentoon 15 sekunniksi. Ilma ja polttoaine palaavat sisäisesti takaisin polttoainesäiliöön. Kiristä ruuvi ja käännä avain Pois-asentoon.

Huomaa: Moottori on normaalisti käynnistettävä heti, kun edellä mainitut ilmaamistoimenpiteet on suoritettu. Jos moottori ei käynnisty, ilmaa on voinut jäädä polttoainepumpun ja ruiskuttimien väliin. Katso kohta Ruiskutussuuttimien ilmaus.

Ruiskutussuuttimien ilmaus

Huomaa: Tämä toimenpide suoritetaan vain, jos ilma on tyhjennetty polttoainejärjestelmästä normaalin esitäyttömenetelmän avulla, eikä moottori käynnisty; ks. Polttoainejärjestelmän ilmaaminen.

1. Löysää ruiskutussuuttimen nro 1 ja polttoainepumpun pidikejärjestelmän putkiliitäntää (Kuva 37).

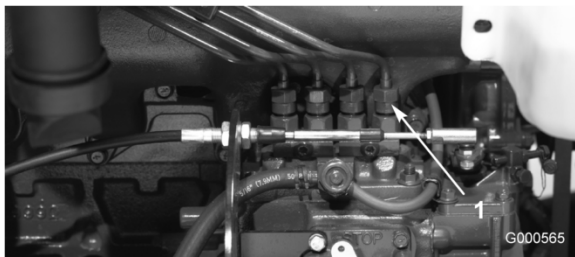

Kuva 37

1. Ruiskutussuutin nro 1

2. Siirrä kaasuvipu nopealle.
3. Käännä virta-avainta Käynnistys-asentoon ja tarkista, että polttoainetta virtaa liittimen ympäriltä. Käännä virta-avain Pois-asentoon, kun huomaat tasaisen virran.
4. Kiristä putkiliitin kunnolla.
5. Toista edellä mainitut toimenpiteet muiden suuttimien kohdalla.

Sähköjärjestelmän huolto

Akun lataus ja liitännät

Vaara

KALIFORNIA

Lakiesitys 65

Akun liitännät, navat ja niihin liittyvät lisävarusteet sisältävät lyijyä ja lyijy-yhdisteitä, joiden tiedetään aiheuttavan syöpää ja haittaavan lisääntymistä. Pese kädet, kun olet käsitellyt näitä osia.

1. Irrota salpa ja nosta konepelti.
2. Irrota akun hihna ja suojus (Kuva 38).

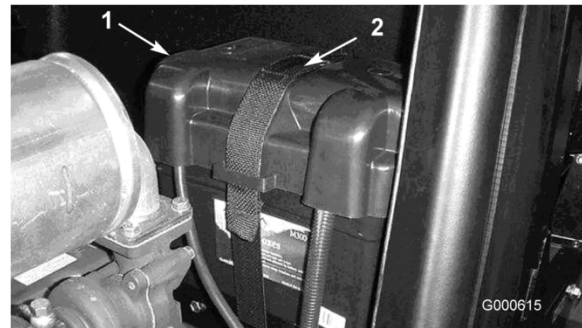

Kuva 38

1. Akun kansi
2. Akun hihna



Akkuneste sisältää rikkihappoa, joka on tappava myrky ja aiheuttaa vakavia syövytysvammoja.

- Älä juo akkunestettä, äläkä anna sen päästä kosketuksiin ihon, silmien tai vaatteiden kanssa. Käytä suojalaseja ja kumikäsineitä.
- Akku tulee täyttää paikassa, jossa on aina saatavilla puhdasta vettä ihon huuhtelua varten.

3. Kytke 3–4 A:n akkulaturi akun napoihin. Lataa akkua 3–4 ampeerin virralla 4–8 tunnin ajan.
4. Kun akku on latautunut, irrota laturi virtalähteestä ja akun navoista.



Akun latauksen yhteydessä syntyy räjähdysriskiä kaasuja.

Älä tupakoi akun lähetyvillä. Älä päästä kipinöitä tai liekkejä kosketuksiin akun kanssa.

5. Kytke positiivinen kaapeli (punainen) akun positiiviseen (+) napaan ja negatiivinen kaapeli (musta) akun negatiiviseen (-) napaan (Kuva 39). Kiinnitä kaapelit napoihin kantaruuveilla ja muttereilla. Varmista, että positiivinen (+) liitin on kunnolla kiinni akun navassa, ja että kaapeli on tiiviisti akkua vasten. Kaapeli ei saa koskettaa akun suojusta. Työnnä kumisuojaus positiivisen navan päälle mahdollisen oikosulun ehkäisemiseksi.

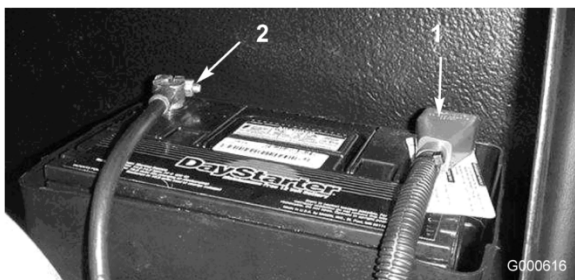

Kuva 39

1. Positiivinen akkukaapeli
2. Negatiivinen akkukaapeli

Vaara

KALIFORNIA Lakiesitys 65

Akun liitännät, navat ja niihin liittyvät lisävarusteet sisältävät lyijyä ja lyijy-yhdisteitä, joiden tiedetään aiheuttavan syöpää ja haittaavan lisääntymistä. Pese kädet, kun olet käsitellyt näitä osia.

6. Voitele molemmat akkuliitännät Grafo 112X -suojaarasvalla, Toron osanro 505-47, vaseliinilla tai kevyellä rasvalla ruostumisen ehkäisemiseksi. Vedä kumisuojaus akun positiivisen navan päälle.
7. Aseta akun suojus paikalleen.



Akun navat tai metallityökalut voivat aiheuttaa oikosulun koskettaessaan metalliosia, mistä voi seurata kipinöitä. Kipinät voivat saada akun kaasut räjähtämään ja aiheuttaa siten henkilövahingon.

- **Kun irrotat tai asennat akun, älä anna akun napojen koskettaa koneen metalliosia.**
- **Älä anna metallityökalujen aiheuttaa oikosulkua akun napojen ja koneen metalliosien välille.**



Akun kaapeleiden virheellinen asennus voi vahingoittaa konetta ja kaapeleita aiheuttaen kipinöitä. Kipinät voivat saada akun kaasut räjähtämään ja aiheuttaa siten henkilövahingon.

- **Irrota aina akun negatiivinen (musta) kaapeli ennen positiivisen (punaisen) kaapelin irrottamista.**
- **Kytke aina akun positiivinen (punainen) kaapeli ennen negatiivisen (mustan) kaapelin kytkemistä.**

Akun huoltaminen

Tärkeää: Ennen kuin hitsaat konetta, irrota napaliitin laturista, jotta sähköjärjestelmä ei vaurioiduu.

Huomaa: Tarkista akun kunto viikoittain tai 50 käyttötunnin välein. Pidä liittimet ja koko akkukotelo puhtaana, koska likainen akku purkautuu vähitellen. Puhdista akku irrottamalla akku ensin koneesta ja pesemällä koko kotelon luoksella, jossa on ruokasoodaa ja vettä. Huuhtelee puhtaalla vedellä. Päälyystä akkunavat ja kaapeliliittimet Grafo 112X -rasvalla (pintaan) (Toron rasvalla osanro 505-47) tai vaseliinilla ruostumisen ehkäisemiseksi.

Sulakkeet

Sähköjärjestelmässä on kuusi sulaketta. Sulakkeet sijaitsevat käyttäjän kojetaulun alla. Pyöritä salpoja ja irrota kojetaulun suojus.

FUSE	SCM	START	OPTIONAL MAX	OPTIONAL MAX
	2A	10A	(15A)	(15A)
MAIN	PTO	POWER POINT	CONSOLES	
15A START	10A 2W/4WD	10A	10A	

G000617

Kuva 40

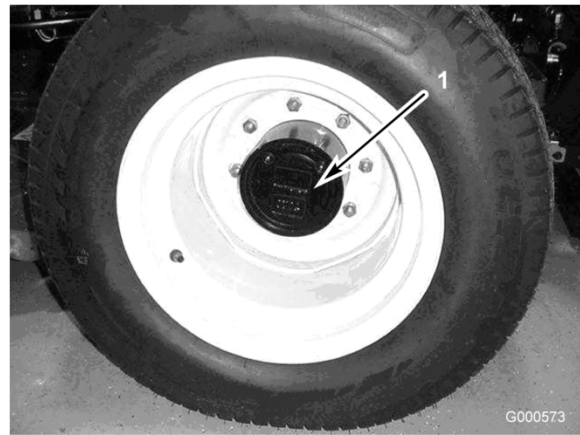

G000573

Kuva 41

Vetojärjestelmän huolto

Pyöränmuttereiden kireyden tarkistus



Mikäli pyörän muttereiden kiristysvoimaa ei pidetä oikeana, renkaaseen voi tulla vika tai se voi irrota, mikä voi aiheuttaa tapaturman.

Kiristä etu- ja takapyörien mutterit momenttiin (115–136 Nm) 1–4 käyttötunnin jälkeen ja uudelleen 8 käyttötunnin jälkeen. Kiristä mutterit tämän jälkeen 200 tunnin välein.

Huomaa: Etupyörän mutterit ovat 1/2-20 UNF. Takapyörän mutterit ovat M12 x 1.6-6H (metrijärjestelmän mukaan).

Planeettapyörästön öljyn tarkistus

Tarkista öljypinta 400 käyttötunnin välein tai jos huomataan ulkoinen vuoto. Lisää tarvittaessa korkealaatuista SAE 85W-140 -vaihteistoöljyä.

Järjestelmän tilavuus on noin 0,5 l.

1. Tarkista, että kone on tasaisella alustalla. Aseta pyörä siten, että tarkistus-/tyhjennystulppa (Kuva 41) on joko kello kymmenen tai kello kahden asennossa.

1. Tarkistus-/tyhjennystulppa
2. Irrota tulppa planeettapyörästöstä (Kuva 41). Öljyn tulee ulottua tarkistustulpan aukon alareunaan saakka.
3. Lisää tarvittaessa vaihteistoöljyä planeettapyörästöön, jotta öljyn pinta nousee tarpeeksi korkealle. Asenna tulppa.
4. Toista vaiheet 1–3 vastakkaisessa planeettapyörästössä.

Planeettapyörästön öljyn vaihto

Vaihda öljy ensimmäisen kerran 200 käyttötunnin jälkeen. Vaihda öljy tämän jälkeen 800 käyttötunnin välein tai vuosittain, kumpi ensin saavutetaan. Lisää tarvittaessa korkealaatuista SAE 85W-140 -vaihteistoöljyä.

1. Tarkista, että kone on tasaisella alustalla. Aseta pyörä siten, että tarkistus-/tyhjennystulppa (Kuva 42) on alimmassa (kello kuuden) asennossa.

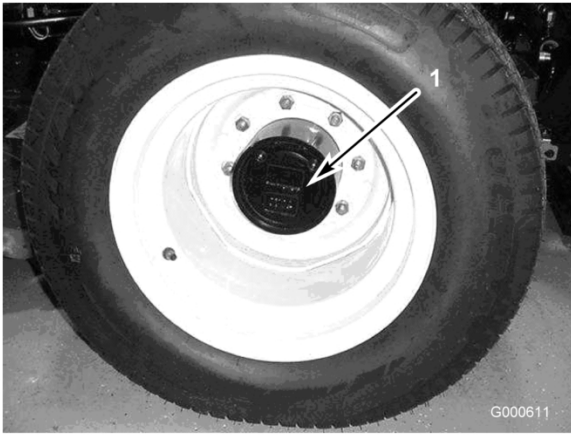

Kuva 42

1. Tarkistus-/tyhjennystulppa

2. Aseta tyhjennysastia pyörännavan alle, irrota tulppa ja valuta öljy.
3. Aseta toinen tyhjennysastia jarrurummun alle pyörän toiselle puolel (Kuva 43).

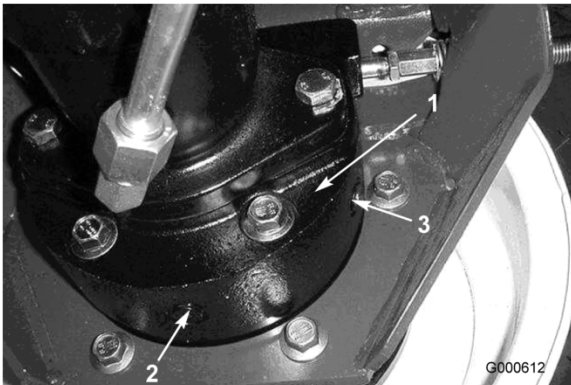

Kuva 43

1. Jarrurumpu
2. Tyhjennystulppa
3. Tarkistustulppa

4. Irrota tarkistus-/tyhjennystulpat jarrurummusta ja valuta öljy.
5. Kun kaikki öljy on valunut, asenna alempi tulppa takaisin jarrurumpuun.
6. Aseta pyörä siten, että tulpan aukko on suunnassa kello yksi tai kaksi.
7. Lisää hitaasti n. 0,5 litraa korkealaatuista SAE 85W-140 -vaihteistoöljyä planeettapyörästön täyttöaukkoon (kello kymmenen tai kello kahden asennossa), kunnes öljyä on

jarrurummun tarkistusaukon alareunaan saakka. Asenna tulppa.

8. Toista menettely vastakkaisella planeettapyörästö-/jarrukokoonpanolla.

Taka-akselin voiteluaineen tarkistus

Taka-li toimitetaan tehtaalta SAE 85W-140 -vaihteistoöljyllä täytettynä. Tarkista öljyn määrä ennen moottorin ensimmäistä käynnistystä ja sen jälkeen 400 käyttötunnin välein. Järjestelmän tilavuus on 2,3 l. Tarkista järjestelmä silmämääräisesti päivittäin vuotojen varalta.

1. Pysäköi kone tasaiselle alustalle.
2. Irrota tarkistustulppa akselin toisesta päästä (Kuva 44) ja varmista, että voiteluaineen pinta on aukon alareunan tasolla. Jos voiteluainetta on liian vähän, irrota täyttötulppa (Kuva 44) ja lisää riittävästi voiteluainetta, jotta voiteluaineen pinta nousee tarkistustulppien aukkojen alareunan tasolle.

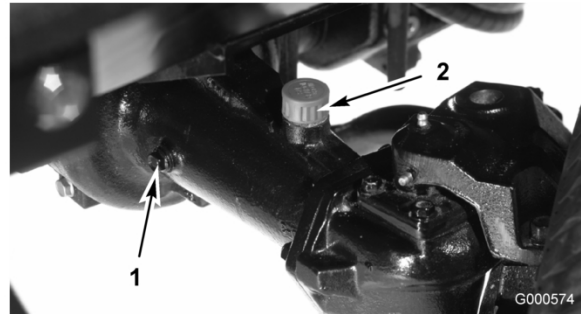

Kuva 44

1. Tarkistustulppa
2. Täyttötulppa

Taka-akselin voiteluaineen vaihto

Vaihda öljy 200 ensimmäisen käyttötunnin jälkeen ja sitten aina 800 käyttötunnin välein.

1. Pysäköi kone tasaiselle alustalle.
2. Puhdista alue kolmen tyhjennystulpan ympäriltä yksi kummassakin päässä ja yksi keskellä (Kuva 45).

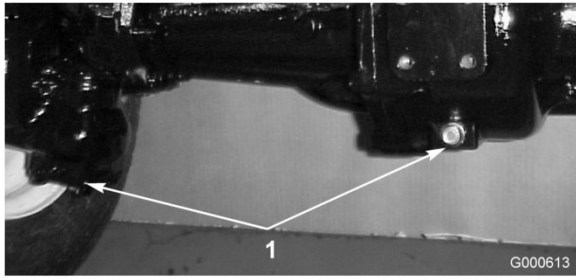

Kuva 45

1. Tyhjennystulpan sijainti

3. Irrota kolme (3) öljyntarkistustulppaa ja pääakselin huohottimen kansi, jotta öljy valuu paremmin.
4. Irrota tyhjennystulpat, jotta öljy pääsee virtaamaan astioihin.
5. Asenna tulpat.
6. Irrota tarkistustulppa ja lisää akseliin noin 2,3 l 85W-90 vaihteistoöljyä siten, että öljyn pinta ulottuu aukon alareunaan saakka.
7. Asenna tarkistustulppa.

Vetopyörän säätö vapaalle

Kone ei saa liikkua eteenpäin, kun ajopoljin on vapautettu. Jos kone liikkuu eteenpäin, vaihteistoa on säädettävä.

1. Pysäköi kone tasaiselle pinnalle, sammuta moottori, aseta nopeussäätö ALHAISELLE alueelle ja laske leikkuyksiköt maahan. Paina vain oikeanpuoleista poljinta ja kytke seisontajarru päälle.
2. Nosta koneen vasen puoli ylös siten, että vasen eturengas nousee ylös maasta. Tue kone tunkeilla, jotta se ei pääse kaatumaan.
3. Käynnistä moottori, ja anna sen käydä alhaisella joutokäyntinopeudella.
4. Säädä pumpputangon päässä olevia vastamuttereita ja siirrä pumpun ohjausputkea eteenpäin, kun haluat poistaa turhan liikkeen eteenpäin, tai taaksepäin, jos haluat poistaa turhan liikkeen taaksepäin (Kuva 46).

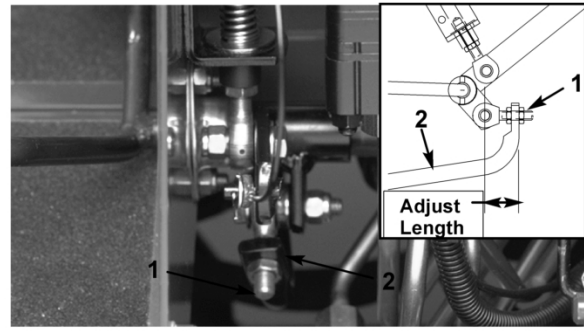

Kuva 46

1. Pumpputanko
2. Pumpun ohjausputki

5. Kun pyörän pyörintä lakkaa, kiinnitä säätö kiristämällä vastamutterit.
6. Pysäytä moottori ja vapauta oikeanpuoleinen jarru. Poista tunkit ja laske kone maahan. Koeaja konetta varmistaaksesi, ettei se enää ryömi eteenpäin pysähdyttyessä.

Takapyörän aurasikulman tarkistus

Tarkista takapyörän aurasikulmat 800 käyttötunnin välein tai kerran vuodessa.

1. Mittaa keskeltä keskelle -etäisyys (akselikorkeudella) ohjaavien pyörien etu- ja takapuolella. Etupuolen mitan on oltava 3 mm pienempi kuin takapuolen mitan.
2. Jos haluat säätää, irrota sokka ja mutteri raidetangon jommastakummasta pallonivelestä (Kuva 47). Irrota raidetangon pallonivel akselikotelon tuesta.

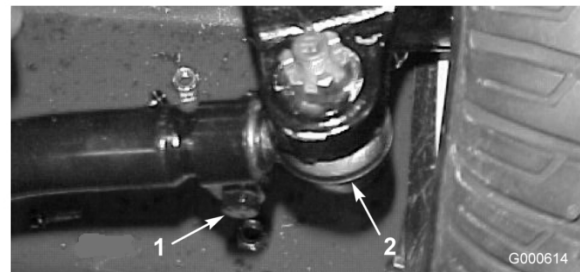

Kuva 47

1. Raidetangon kirstin
2. Raidetangon pallonivel

3. Löysää raidetankojen molemmissa päissä olevat kiristimet (Kuva 47).
4. Käännä irrotettua palloniveltä sisään- tai ulospäin yhden (1) kokonaisen kierroksen verran. Kiristä raidetangon löysän pään kiristin.

5. Käännä koko raidetankokokoonpanoa samaan suuntaan (sisään- tai ulospäin) yhden (1) kokonaisen kierroksen verran. Kiristä raidetangon kiinnitetyn pään kiristin.
6. Asenna pallonivel akselikotelon tukeen ja kiristä mutteri sormitiukkuuteen. Mittaa aurasikulma.
7. Toista menettely tarvittaessa.
8. Kiristä mutteri ja asenna uusi sokka, kun säätö on oikea.

Jäähdytysjärjestelmän huolto

Moottorin jäähdytysjärjestelmän huolto

Poista lika moottorin alueelta, jäähdyttimestä ja öljynjäähdyttimestä päivittäin. Puhdista ne useammin likaisissa olosuhteissa.

1. Vapauta ja avaa takasäleikkö (Kuva 48). Puhdista säleikkö huolellisesti.

Huomaa: Jos haluat irrottaa säleikön, nosta saranan tapit ylös.



Kuva 48

1. Takasäleikön salpa

2. Käännä salpoja (Kuva 49), jotka kiinnittävät öljynjäähdyttimen runkoon.

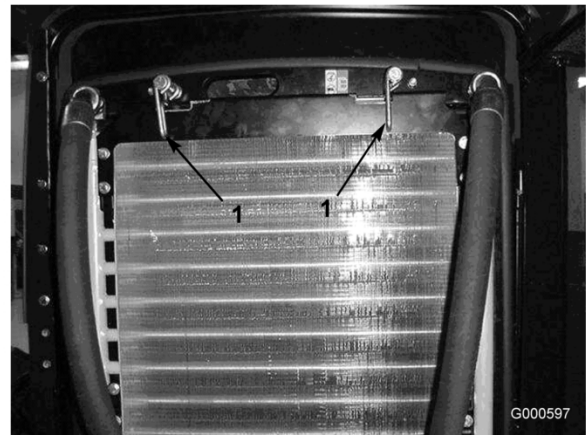

Kuva 49

1. Öljynjäähdyttimen salvat

3. Käännä öljynjäähdytin taaksepäin. Puhdista öljynjäähdyttimen ja jäähdyttimen molemmat sivut (Kuva 50) perusteellisesti paineilmalla.

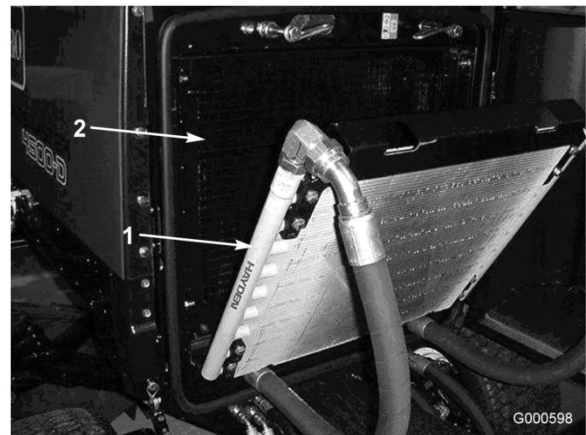

Kuva 50

1. Öljynjäähdytin
2. Jäähdytin

Tärkeää: Jäähdyttimen tai öljynjäähdyttimen puhdistaminen vedellä voi edistää ruostumista ja osien vaurioitumista sekä pakata roskia järjestelmään.

4. Käännä öljynjäähdytin takaisin entiseen asentoonsa. Kiinnitä se salvoilla runkoon ja sulje säleikkö.

Jarrujen huolto

Jarrujen säätö

Säädä ajojarruja, jos jarrupolkimissa on vapaata liikettä yli 25 mm tai kun jarrut eivät toimi tehokkaasti. Vapaa liike on etäisyys, jonka jarrupoljin liikkuu, ennen kuin tunnet jarruvastuksen.

1. Vapauta lukitussalpa jarrupolkimista, jotta molemmat polkimet toimivat itsenäisesti toisiinsa nähden.
2. Pienennä jarrupolkimien vapaata liikettä kiristämällä jarruja:
 - A. Löysää jarrukaapelin kierteisessä päässä olevaa etummaista mutteria (Kuva 51).

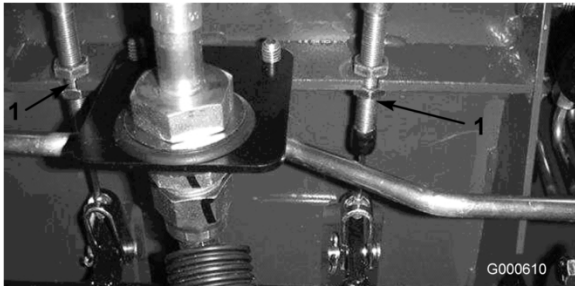

Kuva 51

1. Jarruvaijeri

- B. Siirrä kaapelia taaksepäin kiristämällä takimmaista mutteria, kunnes jarrupolkimissa on 13–25 mm vapaata liikettä.
- C. Kiristä etummaisat mutterit, kun jarrut on säädetty oikein.

Hihnan huolto

Laturin hihnan huolto

Tarkista hihnojen kunto ja kireys (Kuva 52) 100 käyttötunnin välein.

1. Kireys on oikea, kun hihna painuu 10 mm hihnapyörien puolivälistä, kun sitä painetaan 45 N:n voimalla.
2. Jos painuma ei ole 10 mm, löysää laturin kiinnityspultteja (Kuva 52). Löysää tai kiristä laturin hihnaa ja kiristä pultit. Tarkista hihnan painuma uudelleen varmistaaksesi oikeasta kireydestä.

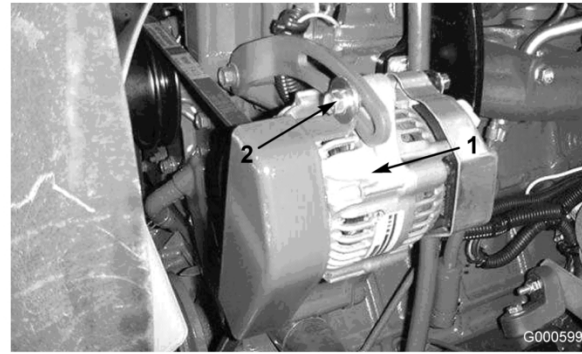

Kuva 52

1. Laturi
2. Kiinnityspultti

Hydraulijärjestelmän huolto

Hydraulinesteen vaihto

Vaihda hydraulineeste 800 käyttötunnin välein normaaliolosuhteissa. Jos neste saastuu, ota yhteys paikalliseen Toro-jälleenmyyjäsi, sillä koko järjestelmä on huuhdeltava. Saastunut neste näyttää maitomaiselta tai mustalta puhtaaseen öljyyn verrattuna.

1. Pysäytä moottori ja nosta konepelti.
 2. Irrota paluuputki säiliön pohjasta ja anna hydraulineesten valua suureen tyhjennysastiaan. Liitä putki, kun hydraulineeste lakkaa valumasta.
 3. Täytä säiliö noin 28 l hydraulinestettä. Katso Hydraulinesteen tarkistus kohdassa Käyttö, sivu 20.
- Tärkeää:** Käytä vain ohjeissa mainittuja hydraulinesteitä. Muut nesteet saattavat vahingoittaa järjestelmää.
4. Laita säiliön korkki paikalleen. Käynnistä moottori ja käytä kaikkia hydraulisia laitteita, jotta hydraulineeste leviää koko järjestelmään. Varmista myös, ettei ole vuotoja. Sammuta sitten moottori.
 5. Tarkista nestemäärä ja lisää nestettä mittatikun FULL-merkintään saakka. Älä täytä liikaa.

Hydraulisuodattimien vaihto

Vaihda hydraulinesteen suodattimet (2) ensimmäisen kerran 200 käyttötunnin jälkeen.

Vaihda sen jälkeen suodattimet 800 käyttötunnin välein normaaliolosuhteissa.

Käytä Toron vaihtosuodattimia osanro 94-2621 koneen takaosassa (leikkuuyksikkö) ja osanro 75-1310 koneen etuosassa.

Tärkeää: Muiden suodattimien käyttö saattaa mitätöidä joidenkin osien takuun.

1. Aseta kone tasaiselle alustalle, laske leikkuuyksiköt alas, sammuta moottori, kytke seisontajarrut ja poista avain virtalukosta.
2. Puhdista suodattimen kiinnitysalueen ympäristö. Aseta tyhjennysastia suodattimen alle ja irrota suodatin (Kuva 53 ja Kuva 54).
3. Voitele uuden suodattimen tiiviste ja täytä suodatin hydraulineesteellä.



Kuva 53

1. Hydraulisuodatin



Kuva 54

1. Hydraulisuodatin

4. Tarkista, että suodattimen asennusalue on puhdas. Kierrä suodatinta, kunnes kumitiiviste koskettaa asennuslevyä. Kiristä sitten vielä puoli kierrosta.
5. Käynnistä moottori ja anna sen käydä pari minuuttia, jotta kaikki ilma purkautuu järjestelmästä. Pysäytä moottori ja tarkista, ettei järjestelmässä ole vuotoja.

Hydrauliletkujen ja -putkien tarkistus

Tarkista päivittäin, ettei hydrauliletkuissa ja -putkissa ole vuotoja, kulumia, säävahinkoja tai kemiallisia vaurioita ja etteivät letkut ole kiertyneet eivätkä kiinnitykset tai liitännät löystyneet. Suorita kaikki tarvittavat korjaukset ennen koneen käyttämistä.



Paineella ruiskuava hydraulineeste voi läpäistä ihon ja aiheuttaa vammoja.

- Varmista, että kaikki hydrauliletkut ja -putket ovat hyvässä kunnossa ja että kaikki hydrauliputkien liittimet ovat tiukalla, ennen kuin lisäät järjestelmän painetta.
- Pidä kehosi ja kätesi kaukana vuotavista rei'istä ja suuttimista, joista ruiskuaa korkeapaineista hydraulineestettä.
- Käytä pahvia tai paperia hydraulineestevuotojen etsimiseen.
- Poista varovasti paine hydraulijärjestelmästä, ennen kuin huollat järjestelmää.
- Jos nestettä pääsee ihon alle, hakeudu välittömästi lääkäriin.

Hydraulijärjestelmän testiportit

Testiporttien avulla testataan hydraulipiirien paine. Kysy lisätietoja paikalliselta Toro-jälleenmyyjältäsi.

Testiportti A (Kuva 55) sijaitsee suodatinputkiston takana, oikeanpuoleisen runkokaiteen alla. Sitä käytetään vetojärjestelmän syöttöpaineen mittaukseen.

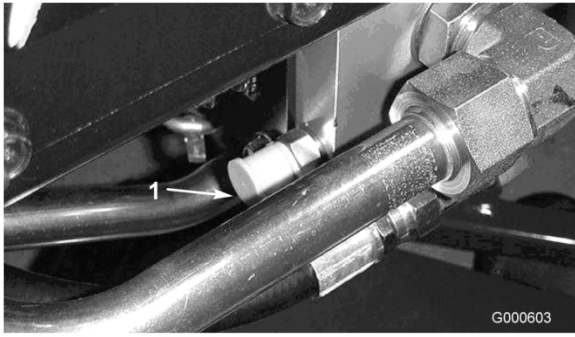

Kuva 55

1. Testiportti A (syöttöpaine)

Testiportti B (Kuva 56) sijaitsee vastapainojen sivulla istuimen alla. Sen avulla mitataan vastapainojen leikkuuksiköihin kohdistamaa painetta, joka voimistaa vetoa.

Testiportti C (Kuva 56) sijaitsee kaksivetokäytön/nelivetokäytön jako-osan edessä etummaisesta huoltopaneelin takana käyttäjän tasolla. Sitä käytetään nelipyöräkäytön taka-liin (peruutus) ja taka-lin dynamiikkajarruihin kohdistaman paineen mittaamiseen.

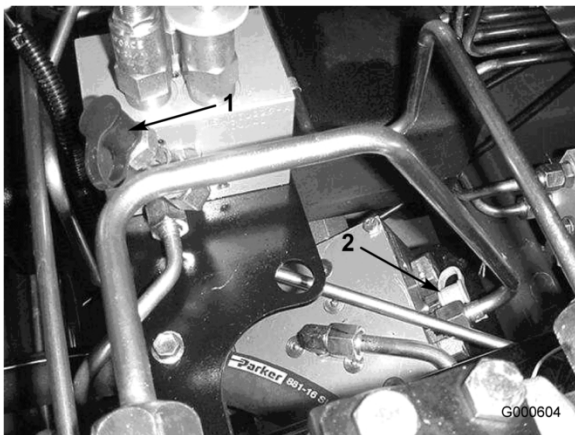

Kuva 56

1. Testiportti B (vastapaino) 2. Testiportti C (neliveto-käyttö)

Testiportti D (Kuva 57) sijaitsee pumppukokoonpanon edessä, istuimen alustan alla. Sitä käytetään ohjaspaineen mittaamiseen.

Testiportti E (Kuva 57) sijaitsee pumppukokoonpanon edessä, istuimen alustan alla. Sitä käytetään nostopiirin paineen mittaamiseen.



Kuva 57

1. Testiportti D (ohjaus) 2. Testiportti E (nostopiiri)

Testiportti F (Kuva 58) sijaitsee oikeanpuoleisen lavan putkiston päällä. Sitä käytetään leikkuuksiköiden 5, 2, 3 painetta.

Testiportti G (Kuva 58) sijaitsee vasemmanpuoleisen lavan putkiston päällä. Sitä käytetään leikkuuksiköiden 1 ja 4 paineen mittaamiseen.

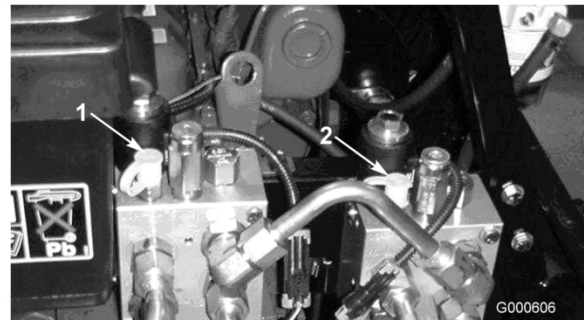

Kuva 58

1. Testiportti F (lavat) 2. Testiportti G (lavat)

Testiportti H (Kuva 59) sijaitsee takavetopiirin kiinteässä putkessa. Sitä käytetään peruutusajon paineen mittaamiseen.

Testiportti I (Kuva 59) sijaitsee etuvetopiirin kiinteässä putkessa. Sitä käytetään eteenpäinajon paineen mittaamiseen.



Kuva 59

1. Testiportti H (peruutus) 2. Testiportti I (ajo eteenpäin)

Vastapainon säätö

Vastapainon säätimellä (Kuva 60) säädetään vastapainopiirin painetta. Suositettu vastapainon paine on 4 275 kPa. Kierrä säädintä (Kuva 60) myötäpäivään, kun haluat lisätä painetta ja vastapäivään, kun haluat laskea painetta.

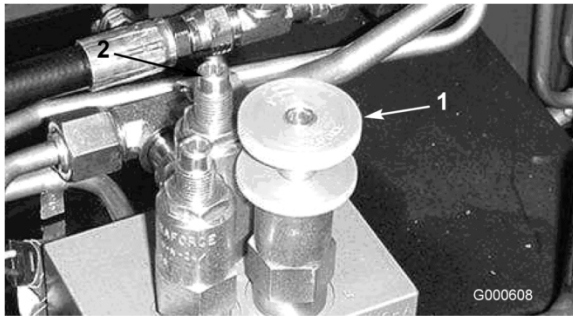

Kuva 60

1. Vastapainon säädin 2. Vetoavun venttiili

Vetoavun venttiilillä (Kuva 60) lisätään vastapainopiirin painetta. Suositettu vetoavun vastapainon paine on 4 825 kPa, kun ajon paine on yli 12 410 kPa. Kierrä ruuvia (Kuva 60) myötäpäivään, kun haluat lisätä painetta ja vastapäivään, kun haluat laskea painetta.

Tärkeää: Kun hydraulipainetta säädetään, ajoyksikön tulee olla käyttölämpötilassa.

Puhdistus

Kipinäsuojuksen äänenvaimentimen huolto

Puhdista äänenvaimennin hiilikarstasta 200 käyttötunnin välein.

1. Irrota putkitulppa äänenvaimentimen alapuolisesta puhdistusportista.



Äänenvaimennin saattaa olla kuuma ja aiheuttaa palovammoja.

Ole varovainen työskennellessäsi äänenvaimentimen parissa.

2. Käynnistä moottori. Tuki äänenvaimentimen ulostulo puunpalalla tai metallilevyllä, jotta pakokaasun on tultava ulos puhdistusportista. Pidä ulostulo tukossa, kunnes portista ei enää tule hiilijäämiä.



Älä seiso puhdistusportin edessä.

Käytä aina suojalaseja.

3. Pysäytä moottori ja vaihda putkitulppa.

Varastointi

odotettavissa olevan alimman lämpötilan mukaan.

Ajoyksikkö

1. Puhdista ajoyksikkö, leikkuuyksiköt ja moottori huolellisesti.
2. Tarkista rengaspaine. Katso Rengaspaineen tarkistus kohdassa (Käyttö, sivu 20).
3. Tarkista, etteivät kiinnikkeet ole löysällä, ja kiristä tarvittaessa.
4. Rasvaa tai öljyä kaikki rasvanipat ja nivelet. Pyyhi pois ylimääräinen voiteluaine.
5. Hio varovasti ja maalaa korjausmaalilla maalipinnat, jotka ovat naarmuuntuneet, lohkeilleet tai ruostuneet. Korjaa kaikki metallirungossa olevat kolhut.
6. Huolla akku ja kaapelit seuraavasti:
 - A. Irrota akkuliittimet akun navoista.
 - B. Puhdista akku, liittimet ja navat teräsharjalla ja liuksella, jossa on ruokasoodaa.
 - C. Voitele kaapeliliittimet ja akun navat Grafo 112X -suojarasvalla (Toron osanro 505-47) tai vaseliinilla ruostumisen ehkäisemiseksi.
 - D. Lataa akku hitaasti 60 päivän välein 24 tunnin ajan, jotta akkuun ei muodostu lyijysulfaattia.

Moottori

1. Tyhjennä moottoriöljy öljypohjasta ja aseta tyhjennystulppa paikalleen.
2. Poista ja hävitä öljynsuodatin. Asenna uusi öljynsuodatin.
3. Lisää öljysäiliöön 7,6 l moottoriöljyä, jonka luokitus on SAE 10W-40 CH-4, CI-4 tai korkeampi.
4. Käynnistä moottori ja käytä sitä joutokäynnillä parin minuutin ajan.
5. Sammuta moottori.
6. Huuhtelee polttoainesäiliö tuoreella ja puhtaalla dieselpolttoaineella.
7. Varmista kaikki polttoainejärjestelmän liitännät.
8. Puhdista ja huolla ilmanpuhdistinjärjestelmä perusteellisesti.
9. Tiivistä ilmanpuhdistimen imuaukko sekä pakoaukko säänkestävällä teipillä.
10. Tarkista pakkasuojaus ja lisää veden ja etyleeniglykolin seosta (50:50) alueella

Kaaviot

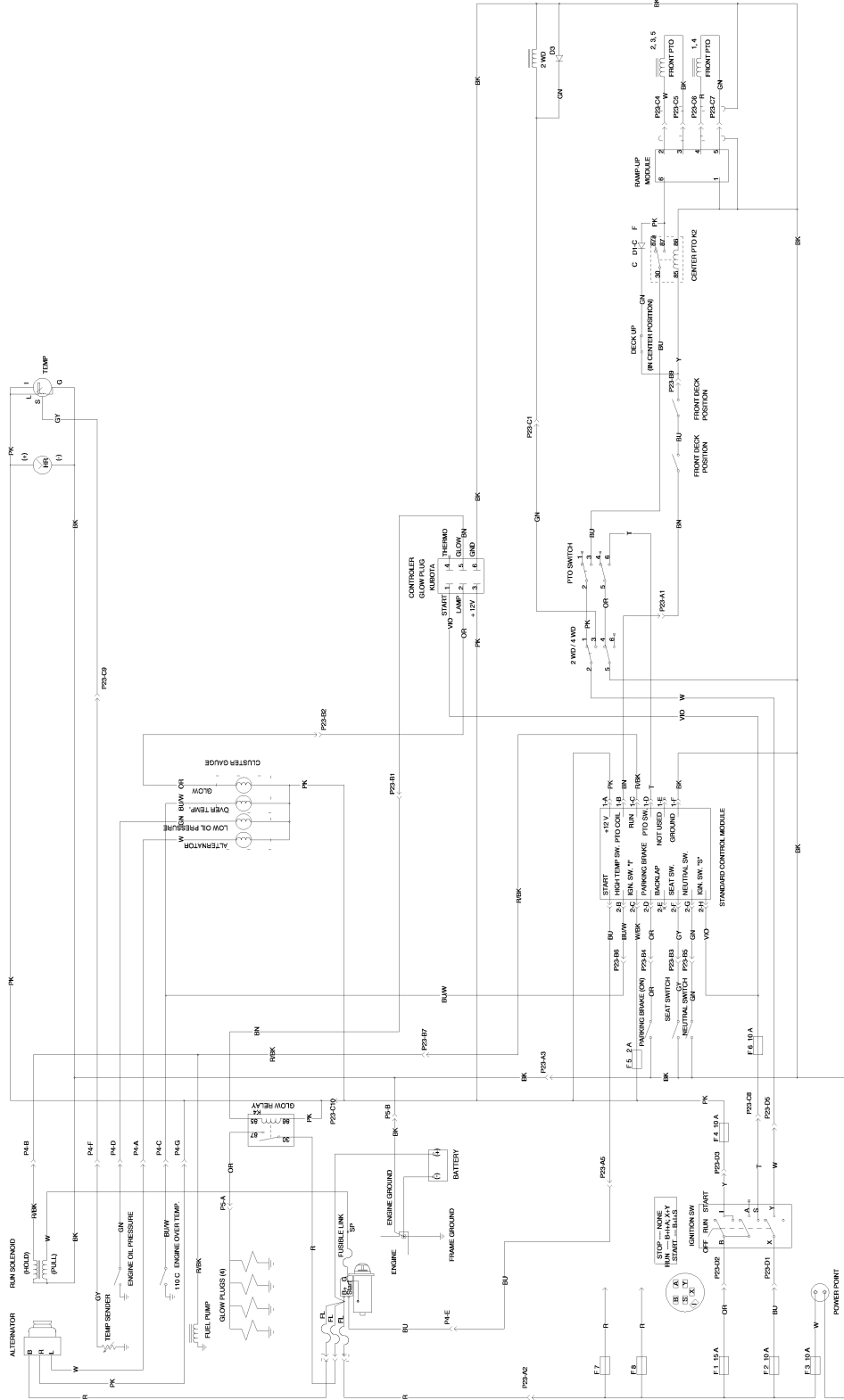

G000618

Kyttentäkaavio (Rev. A)

Flows Calc. at 2700 RPM and .98 EFF.

COMP.	CIR	GPM	PSI
P1	1.02	11.7	
P2	1.02	11.7	
P3	0.58	6.6	
P4	3.02	34.6	
M1	1.16		2100
M2	1.16		2100
M3	1.16		2100
M4	1.16		2100
M5	1.16		2100
M6	1.16		2100
M7	1.16		2100
MF	2.01		
MR	2.48		
V1	6.1		1800
RV1			620
RV2			700
PR1			490
PRV1			3500
PRV2			3500
RV5			550
RV7			2200
RV8			1100
RV9			1100
COMP.	BORE	STROKE	ROD
C1	1.50	4.00	.625
C2	1.50	3.50	.625
C3	1.50	3.50	.625
C4	1.50	7.00	.625
C5	1.50	7.00	.625
C6	2.00	9.00	.750
C7	2.00	9.00	.750
CS	2.00	4.20	.625

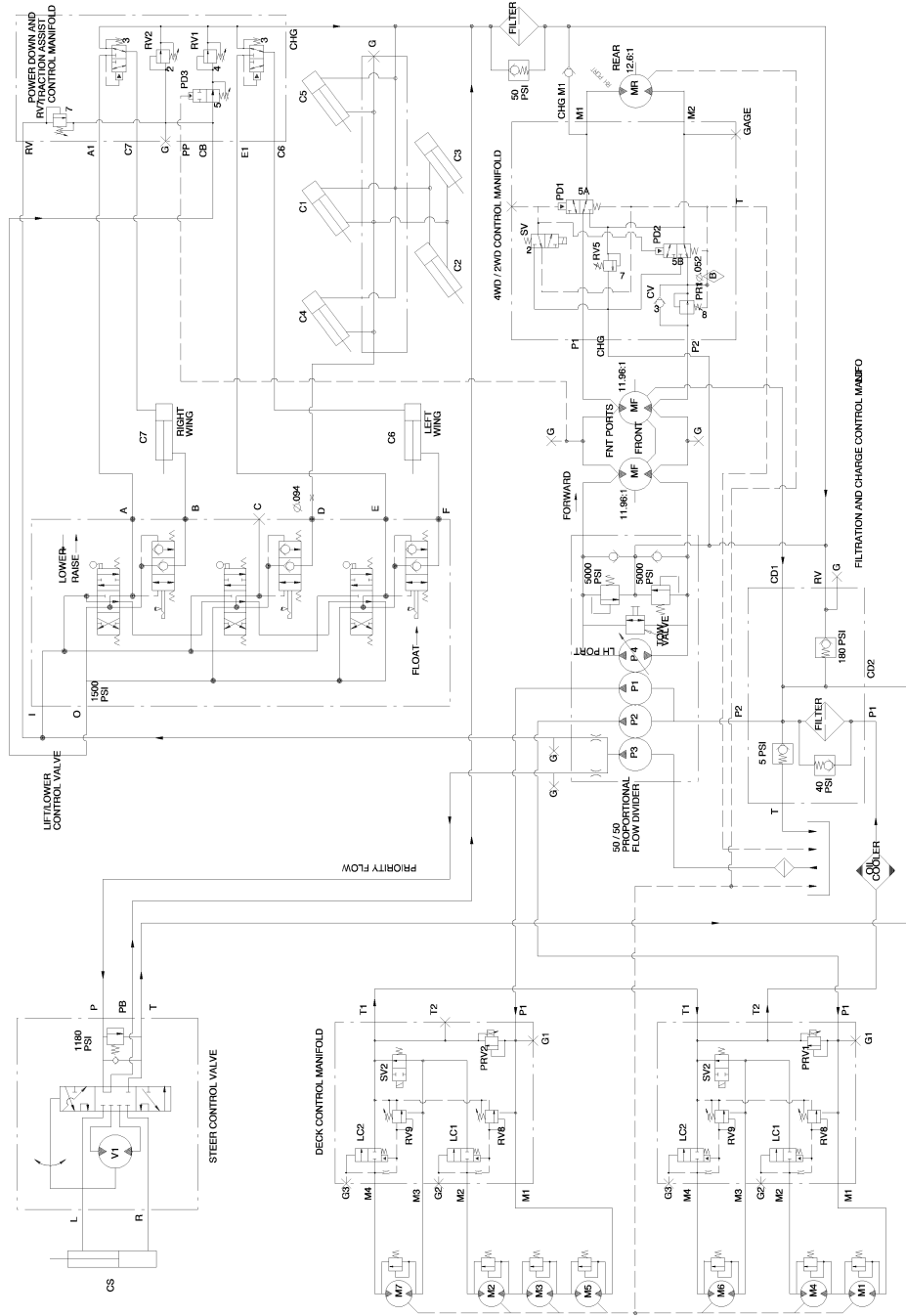

G000673

Hydraulikaavio (Rev. A)



Toron yleinen kaupallisten tuotteiden takuu

Kahden vuoden rajoitettu takuu

Ehdot ja takuunalaiset tuotteet

Toro Company ja sen sisaryhtiö Toro Warranty Company antavat yhteisen sopimuksensa mukaisesti tälle Toron kaupalliselle tuotteelle ("tuote") kahden vuoden tai 1500 käyttötunnin* (kumpi ensin saavutetaan) materiaali- ja valmistusvirhetakuun. Jos takuuehdot täyttyvät, korjaamme tuotteen veloituksetta. Tähän sisältyy vianmääritys, työ, osat ja kuljetus. Tämä takuu alkaa sinä päivämääränä, jolloin tuote toimitetaan alkuperäiselle ostajalle.

* Koskee tuotteita, joissa on tuntilaskuri

Takuuhuollon ohjeet

Ostajan vastuulla on ilmoittaa heti tuotteen maahantuojalle tai valtuutetulle jälleenmyyjälle, jolta tuote on ostettu, kun hän uskoo tuotteessa olevan takuunalaisen vian.

Maahantuojien ja jälleenmyyjien yhteystietoja sekä tietoja takuuseen liittyvistä oikeuksista ja vastuista saa ottamalla yhteyden:

Toro Commercial Products Service Department
Toro Warranty Company
8111 Lyndale Avenue South
Bloomington, MN 55420-1196
952-888-8801 tai 800-982-2740
Sähköpostiosoite: commercial.service@toro.com

Omistajan vastuut

Tuotteen omistajan vastuulla on huolehtia käyttöoppaassa esitetystä huolloista ja säädöistä. Vaadittavien huoltojen ja säätöjen laiminlyönti voi johtaa takuuvaatimuksen hylkäämiseen.

Takuun ulkopuoliset kohteet ja viat

Kaikki takuuajana ilmenevät tuoteviat ja häiriöt eivät ole valmistus- tai materiaalivirheitä. Tämä takuu ei kata seuraavia:

- Tuoteviat, jotka aiheutuvat muiden kuin Toron varaosien käytöstä tai ylimääräisten, muutettujen tai hyväksymättömien lisävarusteiden asennuksesta ja käytöstä.
- Tuoteviat, jotka johtuvat vaadittujen huoltojen tai säätöjen laiminlyönnistä.
- Tuoteviat, jotka johtuvat tuotteen liian rajusta, huolimattomasta tai piittaamattomasta käytöstä.
- Kuluvat osat, ellei niitä havaita viallisiksi. Tuotteen normaalissa käytössä kuluvia osia ovat esimerkiksi terät, kelat, kiinteät terät, piikit, sytytystulpat, kieppupyörät, renkaat, suodattimet, hihnat ja tietyt ruiskuttimen osat, kuten kalvot, suuttimet ja sulkuventtiilit jne.
- Ulkopuolisen tekijän aiheuttamat viat. Ulkopuolisina tekijöinä pidetään esimerkiksi säätä, varastointimenetelmiä,

liikaantumista, hyväksymättömien jäähdytysnesteiden, voiteluaineiden, lisäaineiden tai kemikaalien yms. käyttöä.

- Normaali "kuluminen". Normaali kuluminen kattaa esimerkiksi istuinten vaurioitumisen kulumisen tai hankaamisen seurauksena, maalipintojen kulumisen, naarmuuntuneet tarrat tai ikkunat jne.

Osat

Vaadittavan huollon mukaisesti vaihdettavat osat kuuluvat takuun piiriin niiden määritettyyn vaihtoajankohtaan asti.

Tämän takuun mukaisesti vaihdetut osat siirtyvät Toron omistukseen. Toro tekee lopullisen päätöksen siitä, korjataanko osa tai kokoonpano vai vaihdetaanko se. Toro saattaa käyttää tehtaan kunnostamia osia uusien osien sijaan joissakin takuukorjauksissa.

Yleiset ehdot

Tämä takuu oikeuttaa ainoastaan valtuutetun Toro-maahantuojan tai -jälleenmyyjän tekemään korjaukseen.

Toro Company ja Toro Warranty Company eivät ole vastuussa epäsuorista, satunnaisista tai välillisistä vahingoista, jotka liittyvät tämän takuun kattamiin Toro-tuotteisiin. Tällaisia vahinkoja voivat olla esimerkiksi korvaavan tuotteen tai huollon hankkimiseen liittyvät kustannukset kohtuullisten vikajaksojen aikana tai kustannukset, jotka aiheutuvat siitä, että tuote ei ole käytettävissä takuhuollon aikana. Alla esitetty päästötakuu, jos se on sovellettavissa, on ainoa nimenomainen takuu. Kaikki hiljaiset takuut tuotteen sopivuudesta kauppatavaraksi tai tiettyyn tarkoitukseen ovat voimassa vain tämän nimenomaisen takuun ajan.

Joissakin osavaltioissa ei sallita satunnaisten tai välillisten vahinkojen poissulkemista tai hiljaisen takuun keston liittyviä rajoituksia, joten yllä mainitut poikkeukset ja rajoitukset eivät välttämättä koske kaikkia ostajia.

Tämä takuu antaa ostajalle tiettyjä laillisia oikeuksia. Ostajalla voi olla myös muita oikeuksia, jotka vaihtelevat osavaltioittain.

Moottorin takuuta koskeva huomautus: Tuotteen päästöjen rajoitusjärjestelmä saattaa kuulua erillisen takuun piiriin Yhdysvaltojen Environmental Protection Agency EPA:n ja/tai California Air Resources Boardin CARB:n vaatimusten mukaisesti. Yllä mainitut tuntirajoitukset eivät koske päästöjen rajoitusjärjestelmän takuuta. Lisätietoja on käyttöoppaassa olevassa moottorin päästöjärjestelmän takuulauselmassa (Engine Emission Control Warranty Statement) tai moottorin valmistajan oppaissa.

Muut maat kuin Yhdysvallat ja Kanada

Asiakkaat, jotka ovat ostaneet Yhdysvalloista tai Kanadasta maahantuotuja Toro-tuotteita, saavat maansa, maakuntansa tai osavaltionsa mukaiset takuuehdot Toro-jälleenmyyjältä. Jos Toro-jälleenmyyjä ei pysty jostain syystä toimittamaan takuuehtoja, on otettava yhteys Toro-maahantuojaan. Jos siitäkään ei ole apua, on otettava yhteys Toro Warranty Companyyn.