



DH 210

Åkgräsklippare

Modellnr 74570 – 250000001 och upp

Bruksanvisning



Detta tändningssystem överensstämmer med bestämmelserna i kanadensiska ICES-002.

Innehåll

| | Sida |
|--|-------------|
| Introduktion | 2 |
| Säkerhetsföreskrifter | 3 |
| Säker körning med åkgräsklippare med roterande knivar | 3 |
| Åksäkerhet för Toro åkgräsklippare | 5 |
| Ljudtrycksnivå | 5 |
| Ljudstyrka | 5 |
| Vibrationsnivå | 5 |
| Lutningsdiagram | 7 |
| Säkerhet och instruktionsdekaler | 9 |
| Bensin och olja | 12 |
| Rekommenderad bensin | 12 |
| Använda bränslestabiliserare/konditionerare | 12 |
| Fylla på bränsletanken | 12 |
| Kontrollera motorns oljenivå | 12 |
| Körning | 13 |
| Reglage | 13 |
| Använda parkeringsbromsen | 13 |
| Ställa in sätet | 13 |
| Strålkastare | 13 |
| Använda knivreglaget (PTO) | 14 |
| Varningsslampa för gräsuppsamlare | 14 |
| Ställa in klipphöjden | 14 |
| Justera utkastarens skärm | 15 |
| Justera gräsklipparens stödhjul | 15 |
| Starta motorn | 15 |
| Stänga av motorn | 16 |
| Använda säkerhetssystemet | 16 |
| Testa säkerhetssystemet | 17 |
| Skjuta traktorn manuellt | 18 |
| Köra traktorn framåt och bakåt | 18 |
| Stanna traktorn | 19 |
| Använda uppsamlingspåsens snabbutlösningssystem | 19 |
| Tömma gräsuppsamlaren | 19 |
| Bogsera redskap | 19 |
| Arbetstips | 20 |
| Underhåll | 21 |
| Rekommenderat underhåll | 21 |
| Serva motoroljan | 22 |
| Serva bromsen | 23 |

| | Sida |
|--|-------------|
| Kontrollera däcktrycket | 23 |
| Smörja och fetta in traktorn | 24 |
| Byta ut säkringen | 26 |
| Serva strålkastarna | 26 |
| Serva batteriet | 27 |
| Serva tändstiftet | 28 |
| Tömma bränsletanken | 29 |
| Byta bränslefilter | 30 |
| Serva luftrenaren | 30 |
| Serva knivarna | 32 |
| Demontera klipparen | 33 |
| Montera klipparen | 33 |
| Justera knivdrivremmen | 34 |
| Justera kabelröret för markfrigång | 34 |
| Serva gräsuppsamlaren | 35 |
| Rengöra och förvara traktorn | 36 |
| Felsökning | 37 |

Introduktion

Läs bruksanvisningen noga så att du lär dig att använda och underhålla produkten på rätt sätt. Informationen i bruksanvisningen hjälper dig och andra att undvika personskador och skador på produkten. Även om Toro konstruerar och bygger säkra produkter så är det du som ansvarar för att produkten används på ett bra och säkert sätt.

Kontakta en auktoriserad återförsäljare eller Toros kundservice och ha produktens modell- och serienummer till hands om du har behov av service, Toro originaldelar eller ytterligare information. Figur 1 visar var du finner produktens modell- och serienummer.

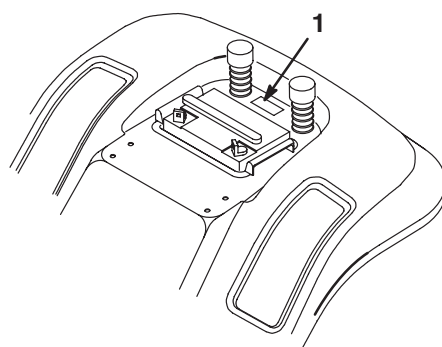

m-1856

Figur 1

1. Plats för modell- och serienummer

Anteckna produktens modell- och serienummer här nedanför så är de lätta att hitta:

| |
|------------------------|
| Modellnr: _____ |
| Serienr: _____ |

I bruksanvisningen används särskilda säkerhetsmeddelanden för att ange eventuella risker och hjälpa dig och andra att undvika personskador och i värsta fall dödsfall. **Fara**, **Varning** och **Försiktighet** är nyckelord som används för att ange risknivå. Var ytterst försiktig oavsett risknivå.

Fara anger stor fara som leder till allvarlig personskada eller dödsfall om rekommenderade försiktighetsåtgärder inte följs.

Varning anger fara som kan leda till allvarlig personskada eller dödsfall om föreskrifterna inte följs.

Försiktighet anger fara som kan leda till mindre eller medelsvår personskada om föreskrifterna inte följs.

Två andra ord används också i den här manualen för att markera information. **Viktigt** ger läsaren speciell mekanisk information och **Observera:** betonar allmän information som bör ges särskild uppmärksamhet.

Säkerhetsföreskrifter

Säker körning med åkgräs-klippare med roterande knivar

Läs och förstå innehållet i denna handbok innan du kör traktorn.

⚠ Detta är varningssymbolen. Den används för att göra dig uppmärksam på eventuella risker för personskador. Följ samtliga säkerhetsmeddelanden som följer denna symbol för att undvika eventuella skador eller dödsfall.

Följande anvisningar härrör från CEN-standard EN 836:1997.

Maskinen kan slita av händer och fötter och kasta omkring föremål. Följ alltid alla säkerhetsanvisningar för att förhindra allvarliga skador eller dödsfall.

Utbildning

- Läs instruktionerna noga. Bekanta dig med reglagen och hur maskinen ska användas.
- Låt aldrig barn eller personer som inte känner till anvisningarna köra gräsclipparen. Statliga föreskrifter kan begränsa förarens ålder.

- Klipp aldrig om människor, särskilt barn, eller sällskapsdjur befinner sig i närheten.
- Kom ihåg att föraren är ansvarig för olyckor och risker som andra människor och deras ägodelar utsätts för.
- Kör inte passagerare.
- Alla förare ska skaffa sig praktisk utbildning av en yrkesmänniska. Utbildningen ska särskilt framhålla:
 - nödvändigheten av försiktighet och koncentration vid körning av åkmaskiner,
 - att kontrollen över en åkmaskin som körs i en slänt inte kan återfås genom att bromsa. Huvudledningarna till att man förlorar kontrollen är:
 - otillräckligt däckgrepp,
 - för hög hastighet,
 - otillräcklig inbromsning,
 - att maskintypen är olämplig för uppgiften,
 - omedvetenhet om markbetingelsernas betydelse, särskilt i slänter, samt
 - felaktig inställning och lastfördelning.

Förberedelser

- Använd alltid ordentliga skor och långbyxor vid klippning. Kör inte maskinen barfota eller i sandaler.
- Inspektera området där maskinen ska köras ordentligt och avlägsna föremål som kan slungas omkring av maskinen.
- **Varning** – Bränslet är mycket lättantändligt.
 - Förvara bränsle i dunkar avsedda för ändamålet.
 - Fyll bara på bränsle utomhus och rök inte vid påfyllning.
 - Fyll på bränsle innan motorn startas. Avlägsna aldrig bränsletankens lock och fyll inte på bränsle medan motorn är igång eller när motorn är varm.
 - Om du spiller bränsle ska du inte försöka starta motorn utan flytta maskinen från spillet och undvika att skapa några gnistor tills bensinångorna har skingrats.
 - Sätt tillbaka locken på tank och dunkar ordentligt.
- Byt ut trasiga ljuddämpare.
- Kontrollera före körning att knivar, knivbultar och klippaggregat inte är slitna eller skadade. Byt ut slitna eller skadade knivar och bultar i satser så att balanseringen bibehålls.
- Var försiktig när en kniv roteras på maskiner med flera knivar, eftersom de andra knivarna kan rotera med.

Körning

- Kör inte motorn i ett slutet utrymme där farlig koloxid kan ansamlas.
- Klipp endast i dagsljus eller i bra belysning.
- Koppla ur klippaggregatet och lägg i neutralläget innan motorn startas.
- Kör inte i sluttningar brantare än
 - 5° vid klippning i sidolutningar,
 - 10° vid klippning i uppförslut,
 - 15° vid klippning i nedförslut.
- Kom ihåg att det inte finns några säkra lutningar. Körning på grässlånter kräver särskild försiktighet. Undvik att välta genom att:
 - inte starta och stanna plötsligt vid körning i upp- och nedförslut
 - lägga i kopplingen sakta och alltid ha en växel ilagd, särskilt vid körning i nedförslut
 - köra maskinen sakta i slånter och i skarpa svängar
 - se upp för gupp, gropar och andra dolda faror
 - aldrig klippa tvärs över en slånt om inte klipparen är avsedd för detta.
- Var försiktig vid bogsering av tunga laster och vid användning av tunga redskap.
 - Använd endast godkända dragkrokar och fästen.
 - Begränsa lasterna till sådana som du kan kontrollera säkert.
 - Sväng inte tvärt. Var försiktig vid backning.
 - Använd motvikt(er) eller hjulvikter när så föreslås i instruktionshandboken.
- Se upp för trafik vid vägar och vid korsning av väg.
- Stanna knivarna innan ytor andra än gräs korsas.
- Rikta aldrig utkastet mot kringstående när redskap kopplats till och låt ingen komma i närheten av maskinen när den är igång.
- Kör aldrig gräsklipparen med skadade skydd eller om skydden inte sitter på plats.
- Ändra inte inställningarna för motorns varvtalshållare och övervarva inte motorn. Körs motorn med för högt varvtal kan riskerna för personskador öka.
- Innan du lämnar förarsätet:
 - koppla ur kraftuttaget och sänk ner redskapen,
 - lägg i neutralläget och dra åt parkeringsbromsen, samt
 - stäng av motorn och ta ur tändningsnyckeln.
- Koppla ur redskapsdrivningen, stäng av motorn och lossa tändkabeln (kablarna) eller ta ur tändningsnyckeln.
 - innan utkastaren rensas,
 - före kontroll, rengöring och arbete på klipparen,
 - när något föremål har blivit påkört. Inspektera om klipparen har skadats och reparera innan den startas och körs igen,
 - om maskinen börjar vibrera onormalt, (kontrollera omedelbart).
- Koppla ur drivningen av redskapen vid transport och när maskinen inte används.
- Stäng av motorn och koppla ur redskapsdrivningen
 - före bränslepåfyllning,
 - innan gräsuppsamlaren tas bort,
 - innan klipphöjden justeras om den inte kan ställas in från förarplatsen.
- Minska gasen när motorn ska stannas och stäng av bränsletillförseln efter klippningen om motorn är försedd med en bränslekran.

Underhåll och förvaring

- Håll samtliga muttrar, bultar och skruvar åtdragna så att maskinen är i säkert bruksskick.
- Förvara aldrig maskinen med bränsle i tanken i en byggnad där bensenångor kan antändas av en öppen låga eller gnista.
- Låt motorn svalna innan maskinen ställs undan i ett slutet utrymme.
- Håll motorn, ljuddämparen, batterifacket och förvaringsutrymmet för bränsle fria från gräs, löv eller överbliven olja för att minska brandrisken.
- Kontrollera gräsuppsamlaren regelbundet och se efter om den är sliten eller trasig.
- Byt ut slitna och skadade delar av säkerhetsskäl.
- Om bränsletanken måste tömmas ska detta göras utomhus.
- Var försiktig när en kniv roteras på maskiner med flera knivar, eftersom de andra knivarna kan rotera med.
- Sänk ner klippaggregatet om det inte kan låsas mekaniskt när maskinen parkeras, ställs undan eller lämnas utan uppsikt.

Åksäkerhet för Toro åkgräsklippare

Följande textavsnitt innehåller säkerhetsinformation som gäller specifikt för Toro-produkter som inte omfattas av CEN-standarderna.

Använd endast redskap godkända av Toro. Garantin kan ogiltigförklaras om du använder traktorn med icke godkända redskap.

Ljudtrycksnivå

Maskinen ger en maximal ljudtrycksnivå vid förarens öra på 79 dB(A), grundat på mätningar på identiska maskiner enligt direktiv 98/37/EG.

Ljudstyrka

Maskinen ger en garanterad ljudstyrka på 100 dB(A), grundat på mätningar på identiska maskiner enligt direktiv 2000/14/EG.

Vibrationsnivå

Maskinen ger en hand-/armvibration som inte överstiger 3,6 m/s², grundat på mätningar på identiska maskiner enligt direktiv 98/37/EG.

Maskinen ger en helkroppsvibration som inte överstiger 1,1 m/s², grundat på mätningar på identiska maskiner enligt direktiv 98/37/EG.

Lutningsdiagram

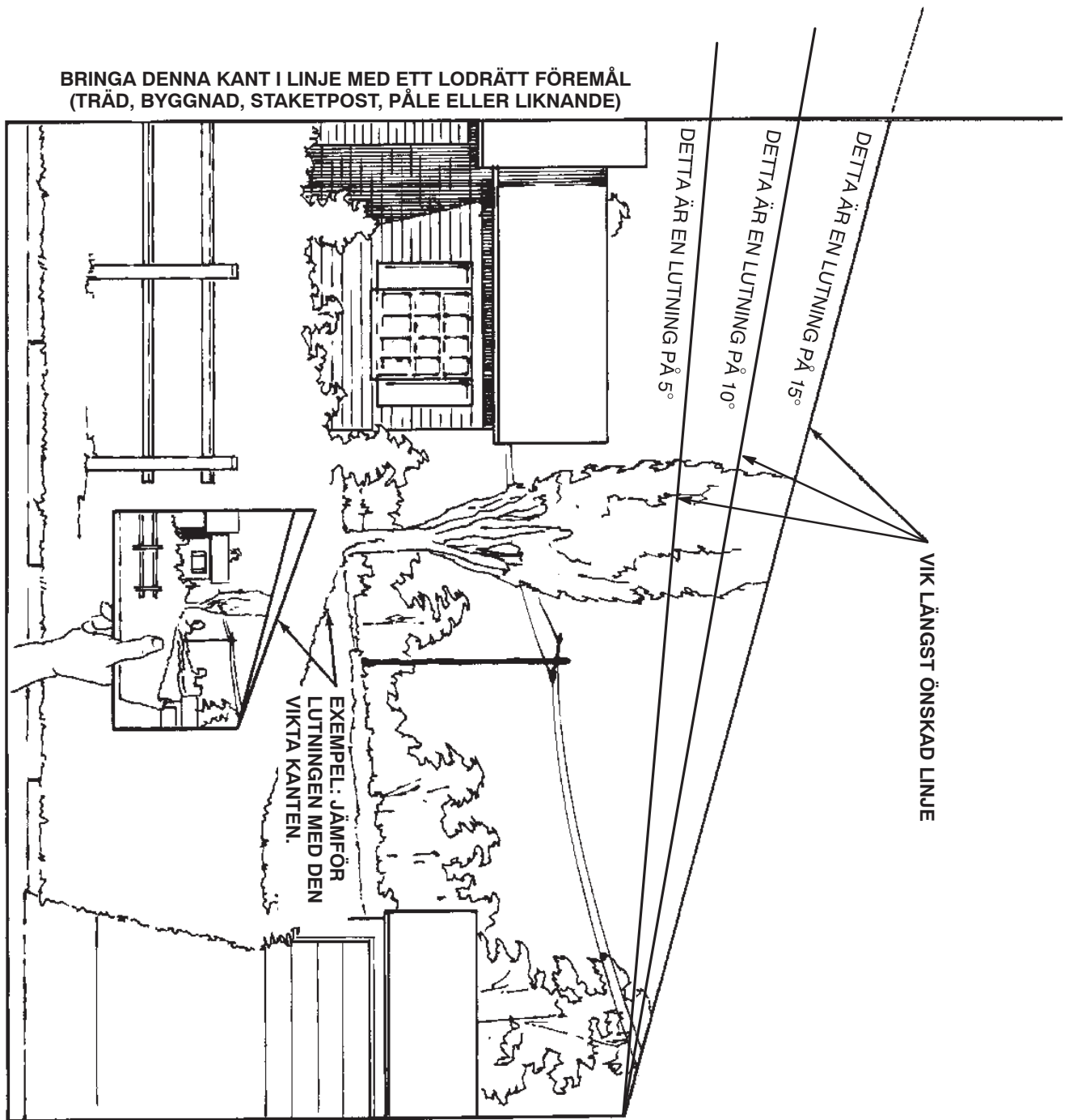

Säkerhet och instruktionsdekalerna



Säkerhetsdekalerna och säkerhetsinstruktionerna är fullt synliga för föraren och finns nära alla potentiella farozoner. Dekalerna som skadats eller försvunnit ska bytas ut eller ersättas.



93-7276

1. Explosionsrisk – använd ögonskydd.
2. Fara för frätande vätskor/kemikalier – spola med vatten som första hjälpen-insats.
3. Brandrisk – ingen eld, öppna lågor eller rökning.
4. Förgiftningsrisk – håll barn på säkert avstånd från batteriet.

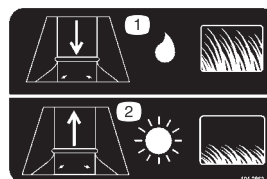

104-2853

1. Öka utkastaröppningen vid klippning av långt, vått gräs.
2. Minska utkastaröppningen vid klippning av kort, torrt gräs.



99-5340

1. KeyChoice – vrid för att möjliggöra klippning i backläget.



104-2854

1. Klippning i backläget aktiverad.
2. Parkeringsbroms
3. Töm gräsupsamlaren
4. Kraftuttag (PTO)



99-7824

1. Risk för utslungade föremål – håll kringstående på behörigt avstånd från maskinen.
2. Risk för utslungade föremål från gräsklipparen – håll gräsriktaren på plats.
3. Risk för att kapa/slita av händer eller fötter – håll dig borta från rörliga delar.



104-2903

1. Varning, risk för vältning – kör inte tvärs över sluttningar på mer än 5 grader, nedför sluttningar på mer än 15 grader, eller uppför sluttningar på mer än 10 grader.
2. Varning – läs bruksanvisningen.
3. Risk för utslungade föremål från gräsklipparen – håll kringstående på behörigt avstånd från maskinen.
4. Avkapnings-/avslitningsrisk för händer och fötter, gräsklipparkniv – lossa tändkabeln från tändstiftet och läs instruktionerna innan du utför service eller underhåll; håll dig på avstånd från rörliga delar.
5. Kross-/avslitningsrisk för kringstående – håll kringstående på säkert avstånd från maskinen.

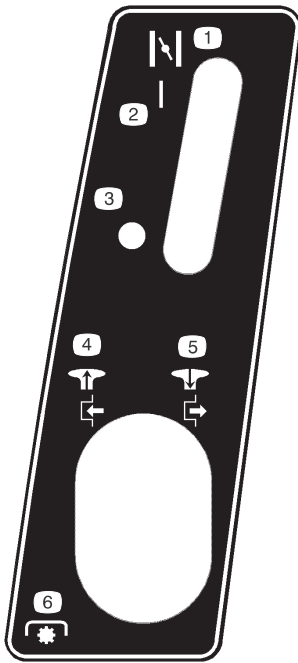

104-3233

- | | |
|---|---|
| 1. Choke | 5. Tryck in vredet för att stoppa kraftuttaget. |
| 2. På (On) | 6. Kraftuttag (PTO) |
| 3. Av (Off) | |
| 4. Dra ut vredet för att starta kraftuttaget. | |

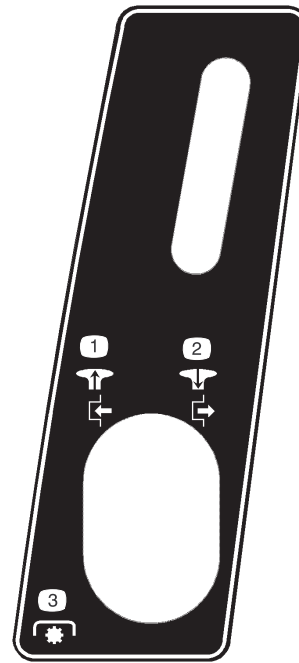

104-3235

- | | |
|---|---------------------|
| 1. Dra ut vredet för att starta kraftuttaget. | 3. Kraftuttag (PTO) |
| 2. Tryck in vredet för att stoppa kraftuttaget. | |

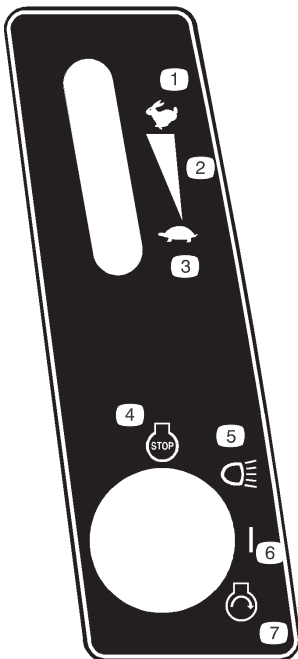

104-3234

- | | |
|----------------------------------|---------------------|
| 1. Snabbt | 4. Motor – stäng av |
| 2. Steglös reglerbar inställning | 5. Strålkastare |
| 3. Sakta | 6. På |
| | 7. Motor – starta |

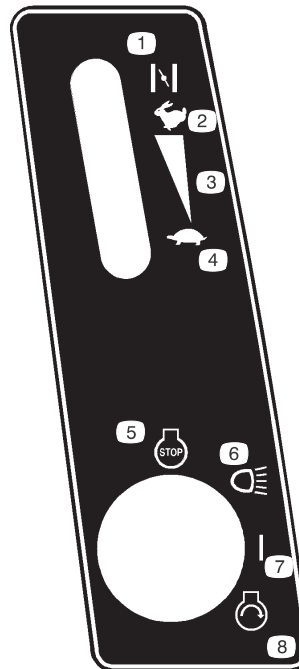

104-3236

- | | |
|----------------------------------|---------------------|
| 1. Choke | 5. Motor – stäng av |
| 2. Snabbt | 6. Strålkastare |
| 3. Steglös reglerbar inställning | 7. På |
| 4. Sakta | 8. Motor – starta |



104-3237

1. Parkeringsbroms

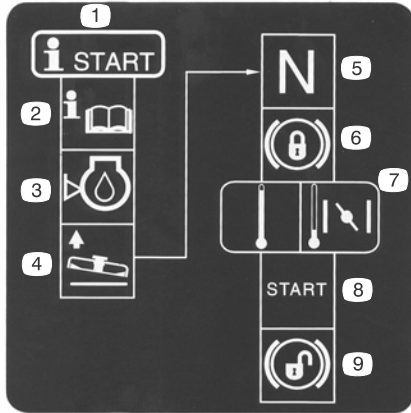

104-3238

- | | |
|---------------------------------|--|
| 1. Startprocedur | 6. Dra åt parkeringsbromsen. |
| 2. Läs bruksanvisningen. | 7. För gasreglaget till Choke om motorn är kall. |
| 3. Kontrollera motorolja-nivån. | 8. Starta motorn. |
| 4. Hög klipparen. | 9. Frigör parkeringsbromsen. |
| 5. Sätt traktorn i neutralläge. | |

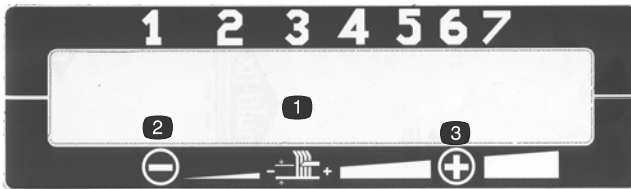

104-3239 och 104-3240

- | | |
|--------------|--------|
| 1. Klipphöjd | 3. Öka |
| 2. Minska | |

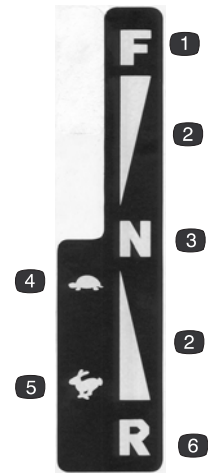

104-3241

- | | |
|--------------------------------|-----------|
| 1. Framåt | 4. Sakta |
| 2. Steglös varierbar hastighet | 5. Snabbt |
| 3. Neutralläge | 6. Back |



104-3243

- | | |
|---|--|
| 1. Skjut in spaken för att köra traktorn. | 2. Drag ut spaken för att knuffa traktorn. |
|---|--|

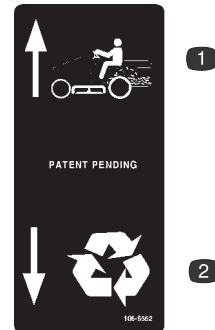

106-8552

- | | |
|--------------------|-------------|
| 1. Samla ihop gräs | 2. Återvinn |
|--------------------|-------------|

Bensin och olja

Rekommenderad bensin

Använd blyfri regularbensin för fordon (minst 85 oktan). Det går att använda blyhaltig regularbensin om blyfri inte är tillgänglig.

Viktigt Använd aldrig metanol, bensin som innehåller metanol eller gasohol som innehåller mer än 10 % etanol eftersom bränslesystemet kan skadas. Blanda inte olja i bensinen.



Fara



Under vissa omständigheter är bensin extremt lättantändligt och högexplosivt. Brand eller explosion i bensin kan orsaka brännskador och materiella skador.

- Fyll bränsletanken på en öppen plats utomhus och när motorn är kall. Torka upp eventuellt utspilld bensin.
- Fyll inte tanken helt full. Fyll bränsletanken med bensin tills nivån ligger mellan 6 och 13 mm under påfyllningsrörets nedersta del. Det tomma utrymmet behövs för bensinens expansion.
- Rök aldrig när du handskas med bensin och håll dig borta från öppen eld eller platser där gnistor kan antända bensinångorna.
- Förvara bensin i en godkänd dunk och håll den utom räckhåll för barn.
- Köp aldrig mer bensin än vad som går åt på en månad.
- Ställ alltid bensindunkar på marken en bit bort från ditt fordon före påfyllning.
- Fyll inte på bensindunkar inne i ett fordon eller på lastbilsflak eller släp, eftersom plastmattor och liknande kan isolera dunken och förlänga urladdningstiden för statisk elektricitet.
- Lasta av bensindrivna maskiner från lastbilen eller släpet om så är praktiskt möjligt och fyll på bensin när maskinen står på marken.
- Fyll på maskinen från en dunk, inte med munstycket på en bensinpump, om det inte är möjligt att lasta av maskinen från lastbilen eller släpet.
- Håll kontakt hela tiden mellan munstycket på bensinpumpen och kanten på tank- eller dunköppningen tills tankningen är klar, om tankning måste ske från bensinpump.

Använda bränslestabiliserare/konditionerare

Användningen av bränslestabiliserare/konditionerare i traktorn ger följande fördelar:

- Den håller bensinen färsk vid förvaring upp till tre månader. Vid längre förvaring rekommenderas att bränsletanken töms.
- Den rengör motorn under körning.
- Den motverkar att gummiliknande beläggningar bildas i bränslesystemet, vilka orsakar trög start.

Viktigt Använd inte bränsletillsatser som innehåller metanol eller etanol.

Tillsätt rätt mängd bränslestabiliserare/konditionerare till bensinen.

Observera: En stabiliserare/konditionerare fungerar effektivast när den blandas med färsk bensin. Använd alltid en bränslestabiliserare/konditionerare för att minimera risken för avlagringar i bränslesystemet.

Fylla på bränsletanken

1. Stäng av motorn och vänta tills alla rörliga delar har stannat.
2. Dra åt parkeringsbromsen.
3. Rengör runt tanklocket och ta bort locket.
4. Fyll bränsletanken med blyfri regularbensin tills nivån ligger mellan 6 och 13 mm under påfyllningsrörets nedersta del. **Fyll inte tanken helt full.**

Observera: Det tomma utrymmet behövs för bensinens expansion.

5. Skruva på locket ordentligt.
6. Torka upp eventuellt utspilld bensin.

Kontrollera motorns oljenivå

Innan du startar motorn och använder traktorn, kontrollera vevhusets oljenivå; se Kontroll av oljenivån på sidan 22.

Körning

Observera: Vänster och höger sida på traktorn är lika med användarens vänstra respektive högra sida vid normal körning.

Reglage

Bekanta dig med reglagen (fig. 2) innan du startar motorn och kör traktorn.

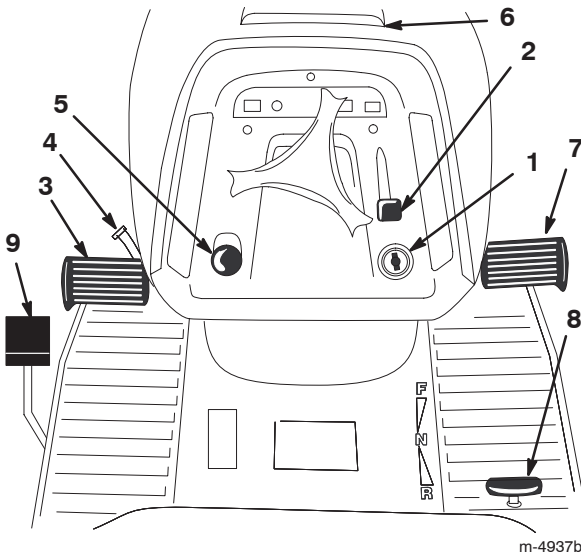

Figur 2

- | | |
|-----------------------------------|--|
| 1. Tändningslås/belysningsbrytare | 6. Huvlås |
| 2. Gasreglage/Chokespak | 7. Pedal för framåtdrift |
| 3. Bromspedal | 8. Pedal för backning |
| 4. Spak för parkeringsbroms | 9. Snabbutlösningsspak för uppsamlingspåse |
| 5. Knivreglagevred (PTO) | |

Använda parkeringsbromsen

Lägg alltid i parkeringsbromsen varje gång du stannar traktorn eller lämnar den utan uppsikt.

Dra åt parkeringsbromsen

1. Tryck ner bromspedalen (fig. 2) och håll den nere.
2. Vrid parkeringsbromsspaken (fig. 2) moturs och ta gradvis bort foten från bromspedalen.

Observera: Pedalen ska stanna i nedtryckt (låst) läge.

Observera: Parkeringsbromslampan på instrumentbrädan tänds när parkeringsbromsen är ansatt (fig. 5).

Frigöra parkeringsbromsen

1. Tryck ner bromspedalen (fig. 2).

Observera: Parkeringsbromsspaken ska frigöras.

2. Släpp bromspedalen långsamt.

Ställa in sätet

Sätet kan flyttas framåt och bakåt. Ställ in sätet så att du har bäst kontroll över traktorn och sitter bekvämt.

1. Lyft upp sätet och lossa justeringsrattarna (fig. 3).

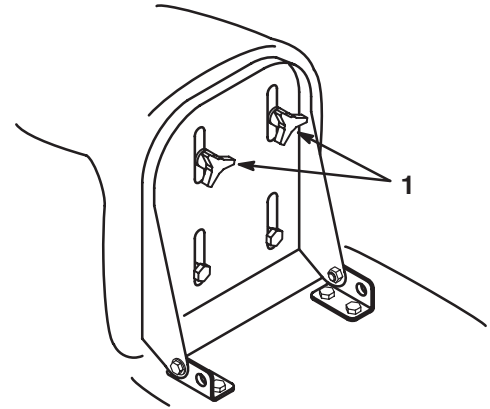

m-4841

Figur 3

1. Justeringsrattar

2. Flytta sätet till önskat läge och dra åt rattarna.

Strålkastare

Strålkastarna är en integrerad funktion av tändningslåset. Vrid tändningsnyckeln medsols till belysningsläget.

Använda knivreglaget (PTO)

Knivreglaget (PTO) kopplar in och ur drivningen till knivarna.

Koppla in knivarna

1. Tryck ner bromspedalen så att traktorn stannar.
2. Dra ut knivreglagevredet (PTO) till det inkopplade läget (fig. 4).

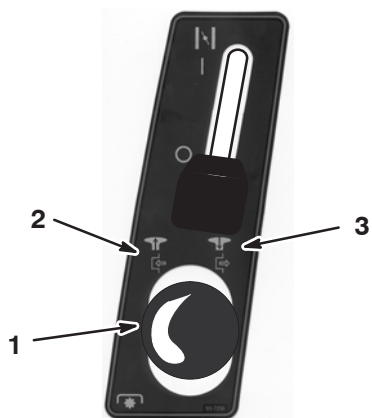

Figur 4

1. Knivreglage (PTO)
2. Inkopplat
3. Urkopplat

Observera: Lampan till knivreglaget (PTO) på instrumentbrädan tänds när du kopplar in knivarna (PTO) enligt figur 5.

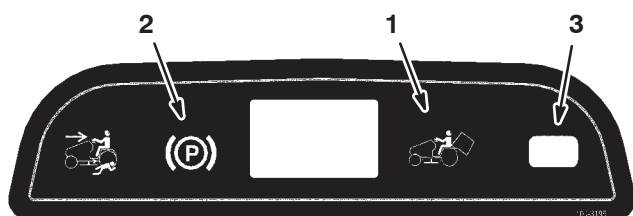

Figur 5

1. Varningslampa för gräsuppsamlare
2. Parkeringsbromslampa
3. Knivreglagelampa

Koppla ur knivarna

1. Tryck ner bromspedalen så att traktorn stannar.
2. För knivreglaget (PTO) till urkopplat läge (fig. 4).

Varningslampa för gräsuppsamlare

Varningslampan tänds och en summerton hörs när gräsuppsamlaren behöver tömmas (fig. 5).

Viktigt För att undvika att utkastartunneln blir igensatt, kopplar du ur knivarna (PTO) när varningslampan och summertonen är på.

Ställa in klipphöjden

Använd klipphöjdsreglaget för att lyfta och sänka klipparen till önskad klipphöjd. Klipphöjden kan ställas i ett av 7 olika lägen från cirka 25 till 102 mm.

Dra i, eller skjut klipphöjdsreglaget och flytta det till önskat läge (fig. 6).

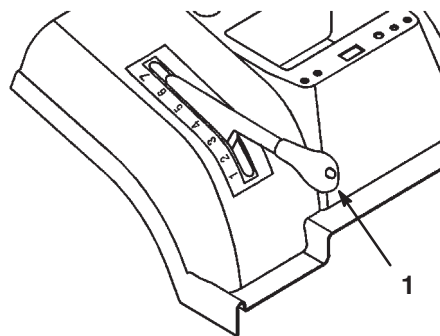

Figur 6

1. Klipphöjdsreglage

Viktigt Klipphöjdsreglaget måste ställas till den högsta positionen (7) då traktorn ska transporteras på andra underlag än gräs, så att knivarna inte skadas

Justera utkastarens skärm

Utkastarens skärm ändrar storleken på utkastaröppningen för att underlätta funktionen hos uppsamlingspåsens fyllningsindikator.

1. Avlägsna gräsuppsamlaren; se Avlägsna gräsuppsamlaren, på sidan 35.
2. Lossa de 2 muttrarna på klippförhållandeplåten och skjut upp plåten om du klipper kort, torrt gräs. Skjut ner plåten om du klipper långt, vått gräs (fig. 7).

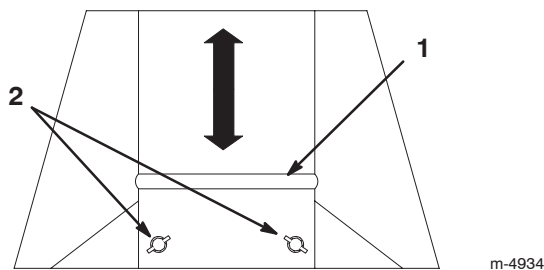

Figur 7

1. Plåt
2. Muttrar

3. Dra åt muttrarna.
4. Montera gräsuppsamlaren; se Montera gräsuppsamlaren på sidan 35.

Justera gräsklipparens stödhjul

Klipparens främre stödhjul är till för att styra klipparen över ojämn mark. Klipparens hjul måste alltid sitta i det nedre (lägsta) hålet i hjulfästet (fig. 8).

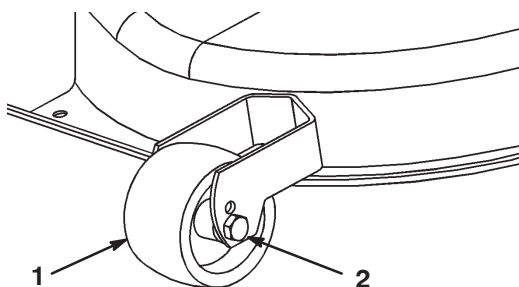

Figur 8

1. Hjul
2. Nedre hål

Starta motorn

1. Öppna bränslekranen mellan bränsletanken och motorn (fig. 9).

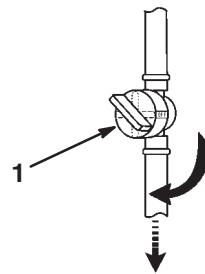

Figur 9

1. Bränslekran

Observera: Kranens vred ska vara i linje med bränsleslangen.

2. Sitt på sätet.
3. Lägg i parkeringsbromsen, se Dra åt parkeringsbromsen på sidan 13.

Observera: Motorn går inte att starta om inte parkeringsbromsen har lagts i eller om inte bromspedalen trycks ner helt.

4. Koppla ur knivarna (PTO). Se figur 10.

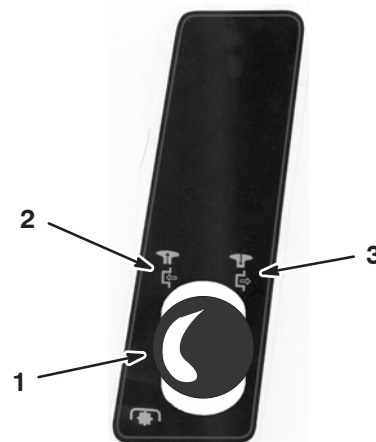

Figur 10

1. Knivreglagevred (PTO)
2. Inkopplat
3. Urkopplat

Observera: Motorn startar inte om knivarna (PTO) är inkopplade.

5. För gasreglaget till läget On (På), om du startar en kall motor (fig. 10).

Observera: Flytta gasreglaget till läget Fast (Snabbt), om du startar en varm motor.

6. Flytta gasreglaget till det sakta läget (fig. 11).

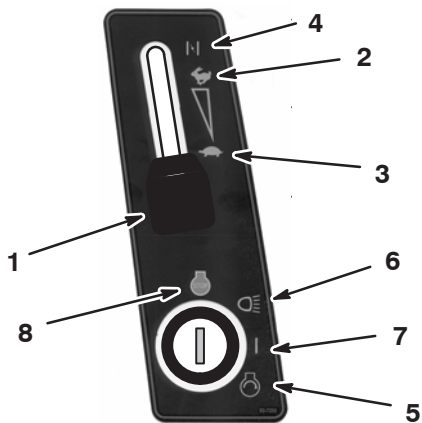

Figur 11

- | | |
|---------------|-------------|
| 1. Gasreglage | 5. Start |
| 2. Snabbt | 6. Lampor |
| 3. Sakta | 7. På (On) |
| 4. Choke | 8. Av (Off) |

7. Vrid tändningsnyckeln medurs och håll den i Startläget (fig. 11). Släpp nyckeln när motorn startar.

Viktigt Om motorn inte startar efter 15 sekunder, vrid tändningsnyckeln till Off (Av) och låt startmotorn svalna under 2 minuter; se Felsökning, sidan 37.

8. För långsamt gasreglaget till Fast (Snabbt) (fig. 11) när motorn startar.

Stänga av motorn

1. För gasreglaget till det sakta läget (fig. 11).

Viktigt För att undvika baktändning och skada på motorn, ska du inte föra gasreglaget till läget Choke eller Fast (Snabbt) för att stänga av motorn.

2. Vrid tändningsnyckeln till Off (Av) (fig. 11).

Observera: Om motorn arbetat hårt eller är het, låt den gå på tomgång under en minut innan du stänger av med tändningsnyckeln. Detta låter motorn svalna innan du stänger av den. I nödlägen kan motorn stannas genom att nyckeln vrids till Off (Av).

Använda säkerhetssystemet



Försiktighet



Om säkerhetsströmbrytarna är fränkopplade eller skadade kan traktorn plötsligt gå igång, vilket i sin tur kan leda till personskador.

- Gör inga otillåtna ändringar på säkerhetsbrytarna.
- Kontrollera dagligen att säkerhetsbrytarna fungerar och byt ut skadade brytare innan traktorn körs.
- Byt ut brytarna vartannat år, vare sig de fungerar ordentligt eller inte.

Säkerhetsanordningarnas funktioner

Säkerhetssystemet är konstruerat så att motorn inte kan startas om inte:

- Du sitter på sätet.
- Bromspedalen är nedtryckt.
- Knivreglagevredet (PTO) är i urkopplat läge.
- Gaspedalen ligger i neutralläge.

Säkerhetssystemet stannar motorn om du reser dig från sätet och gaspedalen inte är i neutralläget, parkeringsbromsen inte ligger i, eller knivreglagevredet (PTO) är i inkopplat läge.

Säkerhetsanordningarna är konstruerade så att klipparen stannar om:

- Du lägger i backen med knivarna (PTO) aktiverade.
- Du tar loss uppsamlingspåsen eller tömmer gräset.

Ställa in KeyChoice®-brytaren för att köra bakåt

Traktorns spärrfunktion förhindrar kraftuttagets (PTO) funktion vid backning. Om du backar traktorn med bladen (PTP) inkopplade (dvs. med klipparens knivar eller annan utrustning igång), kommer motorn att stanna. **Klipp inte i backläget om det inte är absolut nödvändigt.**

Om du behöver använda knivreglaget (PTO) medan du backar, får du stänga av spärrfunktionen med hjälp av KeyChoice-brytaren som är placerad nära sätesfästet (fig. 12).

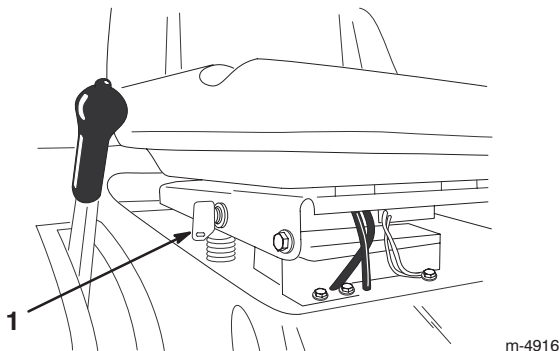

Figur 12

1. KeyChoice-brytare

⚠ Fara ⚠

Du skulle kunna backa över ett barn eller en kringstående medan knivbladen eller andra tillbehör är inkopplade – detta kan orsaka allvarliga personskador eller dödsfall.

- Klipp inte i backläget om det inte är absolut nödvändigt.
- Sätt inte i KeyChoice-nyckeln såvida det inte är absolut nödvändigt.
- Titta alltid bakåt och nedåt innan du backar med traktorn.
- Använd endast KeyChoice-brytaren om du är säker på att inga barn eller andra personer kommer att befinna sig inom klippområdet.
- Var mycket uppmärksam när spärren deaktiverats eftersom motorns ljud kan hindra dig från att upptäcka att barn eller andra personer kan ha kommit in i arbetsområdet.
- Ta alltid ur både tändningsnyckeln och KeyChoice-nyckeln och förvara dem på ett säkert ställe, utom räckhåll för barn eller obehöriga användare, när du lämnar traktorn utan tillsyn.

1. Koppla in knivarna (PTO).
2. Sätt in KeyChoice-nyckeln i brytaren (fig. 12).
3. Vrid KeyChoice-nyckeln.

En röd lampa på den främre konsolen (fig. 13) tänds och visar att spärren är urkopplad.



Figur 13

1. Lampa för körning bakåt

4. Kör traktorn i backläget och slutför uppgiften.
5. Koppla ur knivarna (PTO) för att aktivera spärren.
6. Avlägsna KeyChoice-nyckeln och placera den på en säker plats utom räckhåll för barn.

Testa säkerhetssystemet

⚠ Försiktighet ⚠

Om säkerhetsströmbrytarna är fränkopplade eller skadade kan traktorn plötsligt gå igång, vilket i sin tur kan leda till personskador.

- Gör inga otillåtna ändringar på säkerhetsbrytarna.
- Kontrollera dagligen att säkerhetsbrytarna fungerar och byt ut skadade brytare innan traktorn körs.

Testa säkerhetssystemet varje gång innan du använder traktorn. Låt en auktoriserad återförsäljare reparera säkerhetssystemet omedelbart, om det inte fungerar enligt nedanstående beskrivning. Gör följande kontroller medan du sitter på sätet:

1. Dra åt parkeringsbromsen, för knivreglagevredet (PTO) till inkopplat läge och vrid tändningsnyckeln till Start: Motorn ska inte gå runt.
2. För knivreglagevredet (PTO) till urkopplat läge, frigör parkeringsbromsen och vrid tändningsnyckeln till Start: Motorn ska inte gå runt.
3. Lägg i parkeringsbromsen, för knivreglagevredet (PTO) till urkopplat läge och starta motorn. Släpp parkeringsbromsen och res dig från sätet medan motorn är igång: Motorn ska stanna.

4. För knivreglagevredet (PTO) till urkopplat läge, sätt gaspedalen i neutralläget och starta motorn. För knivreglagevredet (PTO) till inkopplat läge och flytta gaspedalen till bakåtdrift medan motorn är igång: Motorn ska stanna.
5. För knivreglagevredet (PTO) till urkopplat läge och sätt gaspedalen i neutralläget. Starta motorn, för knivreglagevredet (PTO) till inkopplat läge, vrid om KeyChoice-nyckeln och släpp den. Varningslampan för backning ska lysa.
6. För knivreglagevredet (PTO) till urkopplat läge. Varningslampan för drivning vid bakåtkörning ska släckas.

Skjuta traktorn manuellt

Viktigt Skjut alltid fram traktorn på manuellt vis. Bogsära aldrig traktorn då växellådan kan skadas.

Att skjuta fram traktorn

1. Parkera traktorn på en plan yta.
2. Koppla ur knivarna (PTO).
3. Dra åt parkeringsbromsen.
4. Stäng av motorn och vänta tills alla rörliga delar har stannat.
5. Ta ur nyckeln.
6. Avlägsna gräsuppsamlaren; se Avlägsna gräsuppsamlaren, på sidan 35.
7. Dra ut drivningsreglaget (baktill på fordonet) till skjutläget.
8. Frigör parkeringsbromsen.

Observera: Detta kopplar ur drivsystemet och låter hjulen rulla fritt (fig. 14).

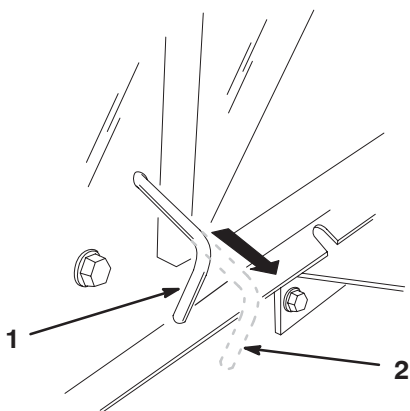

Figur 14

1. Körläge
2. Skjutläge

m-4933

Att köra traktorn

1. Dra åt parkeringsbromsen.
2. Tryck in drivningsreglaget till körläget (fig. 14) för att aktivera drivningssystemet.
Observera: Traktorn kommer inte att driva om inte drivningsreglaget är i körläget.
3. Montera gräsuppsamlaren; se Montera gräsuppsamlaren på sidan 35.

Köra traktorn framåt och bakåt

Gasreglaget reglerar motorns varvtal mätt i RPM (varv per minut). Sätt gasreglaget i snabbt läge för bästa prestanda.

För att köra framåt:

1. Frigör parkeringsbromsen; se Frigöra parkeringsbromsen på sidan 13.
2. Sätt foten på gaspedalen och trampa långsamt ner pedalen för att köra framåt (fig. 15).

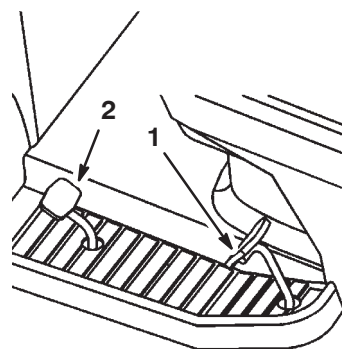

Figur 15

1. Gaspedal
2. Pedal för backning

Observera: Tryck ner gaspedalen för att öka hastigheten. Lätta på trycket på gaspedalen för att sänka hastigheten.

För att köra bakåt:

1. Frigör parkeringsbromsen; se Frigöra parkeringsbromsen på sidan 13.
2. Sätt foten på backningsgaspedalen och trampa långsamt ner pedalen för att köra bakåt (fig. 15).

Observera: Tryck ner backningsgaspedalen för att öka hastigheten. Lätta på trycket på backningsgaspedalen för att sänka hastigheten.

Viktigt För att undvika skada på växellådan bör du alltid frigöra parkeringsbromsen innan du flyttar gaspedalen eller backningsgaspedalen.

Viktigt Klipparen måste alltid ställas in på det högsta klippläget när traktorn ska köras av gräsmattan, för att hindra att klipparen skadas.

Stanna traktorn

1. Släpp gaspedalen eller backningsgaspedalen.
 2. Koppla ur knivarna (PTO).
- Vrid tändningsnyckeln till stoppläget (Off).
3. Lägg i parkeringsbromsen om du lämnar traktorn utan uppsikt; se Dra åt parkeringsbromsen på sidan 13.

Observera: Ta ur nycklarna ur tändningslåset och KeyChoice-brytaren.



Försiktighet



Barn och andra personer kan skadas om de flyttar eller försöker köra traktorn när den är lämnad utan uppsikt.

Ta alltid ur tändningsnyckeln och KeyChoice-nyckeln och lägg i parkeringsbromsen när du lämnar traktorn utan uppsikt, även om det bara är för några minuter.

Använda uppsamlingspåsens snabbutlösning

Uppsamlingspåsen kan aktiveras eller kopplas bort med hjälp av en snabbutlösning, när traktorn är i drift eller har stoppats. Vid uppsamling av långt, tjockt gräs, höjer du klipphöjden och klipper vid lägre hastighet.

1. För uppsamlingspåsens snabbutlösarspak (fig. 2) framåt för att samla upp gräsklippet.
2. För uppsamlingspåsens snabbutlösarspak bakåt för att stoppa uppsamlingen och återvinna gräset.

Tömma gräsupsamlaren

När uppsamlarens varningslampa (fig. 5) tänds och summertonen hörs, är gräsupsamlaren full och behöver tömmas.

Viktigt För att undvika att utkastartunneln blir igensatt, kopplar du ur knivarna (PTO) när varningslampan och summertonen slås på.

1. Koppla ur knivarna (PTO) och för gasreglaget till det sakta läget.
2. Dra ut teleskoptömningsspaken och skjut den framåt och nedåt för att tömma gräsupsamlaren (fig. 16).

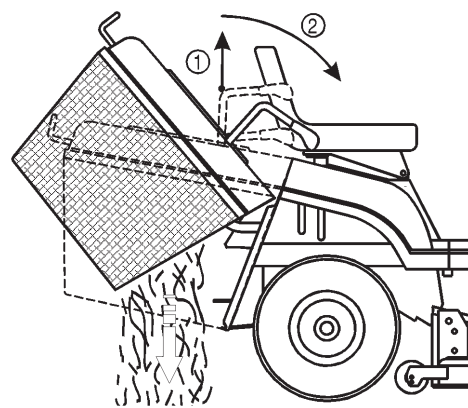

Figur 16

1. Dra upp
2. Skjut fram och ner

3. Dra sakta tömningsspaken uppåt så att gräsupsamlaren återgår till aktivt läge.

Bogsera redskap

Traktorn har utrustats för att kunna bogsera redskap med en maxvikt på 150 kg.

1. Avlägsna gräsupsamlaren; se Avlägsna gräsupsamlaren, på sidan 35.
2. Montera redskapet på dragkroken nedtill på traktorns baksida (fig. 17).

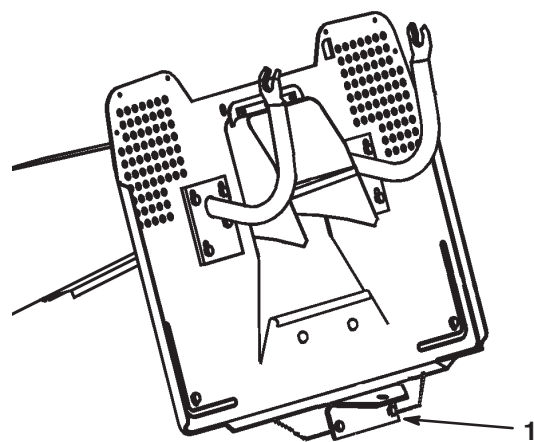

Figur 17

1. Dragkrok

Arbetstips

- Kör motorn på högsta hastighet för bästa prestanda. Gräsklipparen behöver luft så att gräsklipppet klipps. Sätt därför inte klipphöjden för lågt och låt inte klipparen helt omges av oklippt gräs. Lämna alltid en sida av klipparen fri från oklippt gräs så att luft kan sugas in i klipparen.
- Klipp gräset något högre än normalt för att vara säker på att klipparen inte skalar ojämna ytor. När du klipper gräs som är högre än 15 cm kan du behöva klippa gräsmattan två gånger för att få ett godtagbart resultat.
- Bäst är att bara klippa cirka en tredjedel av grässtrået. Klipp inte mer än så såvida inte gräset är glest och det är sent på hösten när gräset växer långsammare.
- Växla klippriktning för att hålla gräset rakt. Det underlättar också fördelningen av det klippta gräset och förbättrar nedbrytning och gödning.
- Gräs växer i olika takt beroende på årstiden. För att hålla samma längd på gräset ska man klippa oftare tidigt på våren. Klipp mera sällan när tillväxten avtar mot mitten av sommaren.
- Om gräset är högre än normalt eller om det är mycket fuktigt, höj klipphöjdsinställningen högre än normalt, klipp gräset med den inställningen först, och sedan med den lägre, normala inställningen.
- Om du måste stanna traktorn medan du klipper kanske du lämnar kvar en hög med avklippt gräs på gräsmattan. För att undvika detta gör följande:
 - Koppla in knivarna och kör till en tidigare klippt bit av gräsmattan.
 - Sprid klippet jämnt genom att höja klipphöjden ett eller två steg medan du kör framåt med knivarna inkopplade.
- Använd tvättanslutningen för att tvätta bort gräsklipp och smuts från undersidan av klipparen efter varje klippning. Om gräs och smuts samlas inuti klipparen blir klippresultatet till slut inte tillfredsställande.
- Håll knivarna slipade under hela säsongen. Vassa knivar klipper gräset rent av utan att slita och rycka av grässtråna. Slits och rycks gräset av gulnar det i ändarna vilket gör att det växer långsammare och risken för sjukdomar ökar. Kontrollera knivarna var 30:e dag och se till att de är vassa. Fila bort eventuella hack.

Underhåll

Observera: Vänster och höger sida på traktorn är lika med användarens vänstra respektive högra sida vid normal körning.

Rekommenderat underhåll

| Underhållsintervall | Underhållsförfarande |
|-----------------------------|--|
| Efter de första 5 timmarna | <ul style="list-style-type: none">• Byt oljan i motorn. |
| Efter de första 20 timmarna | <ul style="list-style-type: none">• Undersök knivdrivremmens spänning. |
| Efter varje körning | <ul style="list-style-type: none">• Kontrollera motoroljenivån.• Kontrollera säkerhetssystemet.• Rengör klipparhuset.• Kontrollera batteriets elektrolytnivå.• Kontrollera däcktrycket.• Kontrollera knivarna.• Kontrollera bromsarna. |
| Var 25:e timme | <ul style="list-style-type: none">• Smörj chassit.²• Serva skumplastluftfiltret.²• Rengör klipparen utvändigt. |
| Var 50:e timme | <ul style="list-style-type: none">• Byt ut motoroljan.¹• Justera knivdrivremmen. |
| Var 100:e timme | <ul style="list-style-type: none">• Byt ut oljefiltret.• Serva pappersluftfiltret.²• Kontrollera tändstiftet.• Byt ut bränslefiltret. |
| Före förvaring | <ul style="list-style-type: none">• Utför allt underhåll som beskrivs ovan.• Kontrollera att remmarna inte är slitna eller spruckna.• Töm bränsletanken.• Måla i lackskador.• Ladda batteriet och lossa kablarna. |

¹Byt motoroljan oftare vid hög arbetsbelastning eller vid höga omgivningstemperaturer.

²Utför proceduren oftare vid dammiga och smutsiga förhållanden.

Viktigt Titta i motorns bruksanvisning för ytterligare underhållsförfaranden.



Försiktighet



Om du lämnar nyckeln i tändningslåset kan någon starta motorn av misstag och skada dig eller någon annan person allvarligt.

Ta ut nyckeln ur låset och lossa tändkabeln från tändstiftet innan du utför något underhåll. För kabeln åt sidan så att den inte oavsiktligt kommer i kontakt med tändstiftet.

Serva motoroljan

Kontrollera oljenivån dagligen eller var 8:e körtimma.

Byt oljan efter de första 5 körtimmarna och därefter var 50:e körtimma.

Observera: Byt olja oftare när arbetsförhållandena är extremt dammiga eller sandiga.

Oljetyper: Renad olja (API-service SF, SG, SH, SJ eller högre)

Vevhusvolym: 1,7 l med filter, 1,4 l utan filter

Viskositet: Se tabellen nedan.

ANVÄND OLJOR MED DESSA VISKOSITETER (SAE)

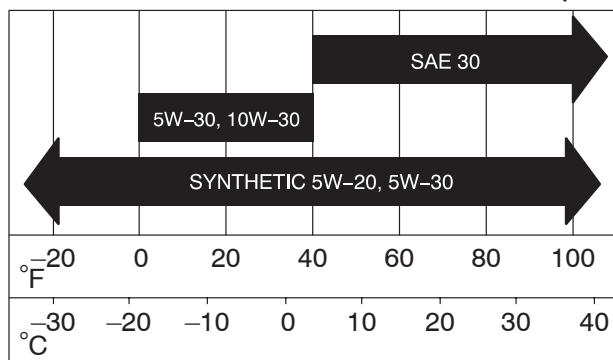

Kontrollera oljenivån

1. Parkera traktorn på en plan yta.
2. Koppla ur knivarna (PTO).
3. Dra åt parkeringsbromsen.
4. Stäng av motorn och vänta tills alla rörliga delar har stannat.
5. Ta ur nyckeln.
6. Öppna huven.
7. Gör rent omkring oljestickan (fig. 18) så att smuts inte faller ner i påfyllningshålet och orsakar motorskador.

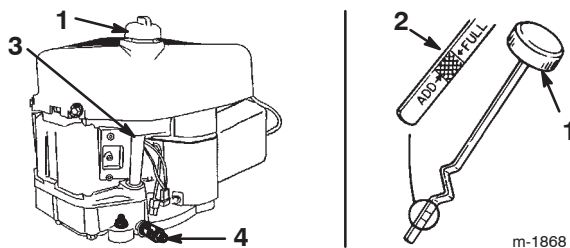

Figur 18

1. Oljesticka
2. Metallände
3. Påfyllningsrör
4. Oljetömningsventil

8. Skruva bort oljestickan och torka av metalländen (fig. 18).

9. Skruva ner oljestickan helt på påfyllningsröret (fig. 18).

10. Skruva loss stickan och titta på metalländen. Om oljenivån är låg håller du i tillräcklig mängd olja i påfyllningsröret för att höja nivån till markeringen Full på oljestickan.

Viktigt Fyll inte på för mycket olja i vevhuset och kör motorn, då det skadar motorn.

Byta oljan

1. Starta motorn och låt den gå i 5 minuter.

Observera: Detta värmer upp oljan så att den lättare rinner ut.

2. Parkera traktorn så att tömningssidan är något lägre än den motsatta sidan, så att tanken töms helt.
3. Koppla ur knivarna (PTO).
4. Dra åt parkeringsbromsen.
5. Stäng av motorn och vänta tills alla rörliga delar har stannat.
6. Ta ur nyckeln.
7. Sätt på tömningsslangen på ventilen.
8. Ställ ett kärl under tömningsslangen.
9. Roter oljetömningsventilen så att oljan töms ut (fig. 19).

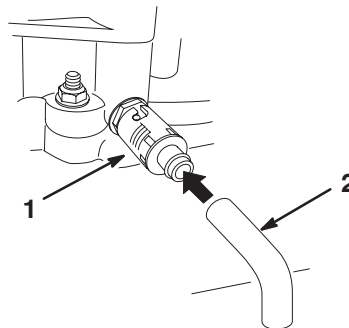

m-6438

Figur 19

1. Oljetömningsventil
2. Oljetömningsrör

10. Stäng tömningssventilen när oljan runnit ur helt.

11. Avlägsna tömningsslangen (fig. 19).

Observera: Lämna in oljan på godkänd återvinningsstation.

12. Byt ut oljefiltret om så behövs (fig. 20).

13. Gör rent omkring oljestickan och skruva av locket (fig. 18).

14. Häll sakta i cirka 80 % av motoroljan i påfyllningsröret (fig. 18). Se avsnittet Serva motoroljan, sidan 22.

15. Kontrollera oljenivån; se Kontrollera oljenivån, på sidan 22.

16. Tillsätt långsamt ytterligare olja så att nivån når upp till markeringen FULL.

Byta oljefiltret

Byt oljefilter var 100:e timme eller vid vartannat oljebyte.

Observera: Byt oljefilter oftare när arbetsförhållandena är extremt dammiga eller sandiga.

1. Tappa ur oljan från motorn; se Byta oljan på sidan 22.
2. Ta bort det gamla oljefiltret och torka av filteradapterpackningens yta (fig. 20).

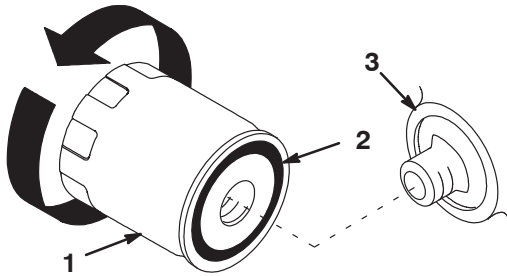

Figur 20

1256

1. Oljefilter
2. Packning
3. Adapter

3. Stryk på ett tunt lager ny olja på det nya oljefiltrets gummipackning (fig. 20).
4. Sätt i det nya oljefiltret i filteradaptorn genom att vrida det medsols tills gummipackningen vidrör filteradaptorn.
5. Dra åt oljefiltret ytterligare 1/2 till 3/4 varv (fig. 20).
6. Fyll vevhuset med ny olja av rätt typ; se Kontrollera oljenivån på sidan 22.

Serva bromsen

Bromsen sitter på höger sida av bakaxeln, innanför bakhjulet (fig. 21).

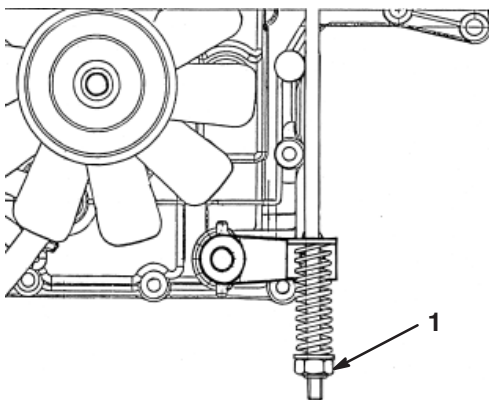

Figur 21

1. Bromsjusteringsmutter

Om traktorns bromssträcka är över 1 meter vid hög hastighet i högsta växeln, ska bromsen justeras.

Kontrollera bromsen

1. Parkera traktorn på en plan yta.
2. Koppla ur knivarna (PTO).
3. Dra åt parkeringsbromsen.
4. Stäng av motorn och vänta tills alla rörliga delar har stannat.
5. Ta ur nyckeln.
6. Dra ut drivningsreglaget till skjutläget (fig. 14).
7. Om bakhjulen låses och slirar när du skjuter traktorn framåt behöver du inte justera bromsen. Om hjulen går runt och inte låses, ska bromsen justeras; se Justera bromsen nedan.

Justera bromsen

1. Kontrollera bromsen innan du justerar den; se Kontrollera bromsen ovan.
2. Kontrollera att drivningsreglaget är i körläget (fig. 14) och att parkeringsbromsen ligger i.
3. Vrid bromsjusteringsmuttern medsols tills det inte går att knuffa traktorn (fig. 21).
4. Frigör parkeringsbromsen och kontrollera att bakhjulen roterar fritt när traktorn skjuts. Om de inte gör det, vrid du bromsjusteringsmuttern motsols precis tillräckligt så att traktorn går att knuffa.
5. Kontrollera bromsen igen; se Kontrollera bromsen ovan.

Kontrollera däcktrycket

Håll lufttrycket i framdäcken på 120 kPa och i bakdäcken på 100 kPa. Mät trycket vid ventilskafvet (fig. 22) var 25:e körtimme eller en gång per år, beroende på vilket som inträffar först. Mät trycket när däcken är kalla, för att få noggrannast avläsning.

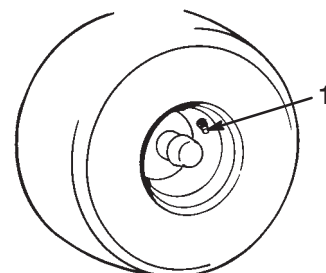

Figur 22

m-1872

1. Ventilskafv

Smörja och fetta in traktorn

Smörj traktorn med ett universalfett var 25:e körtimme eller en gång om året, beroende på vilket som inträffar först. Smörj traktorn oftare när arbetsförhållandena är extremt dammiga eller sandiga.

Smörja traktorn

1. Koppla ur knivarna (PTO).
2. Dra åt parkeringsbromsen.
3. Stäng av motorn och vänta tills alla rörliga delar har stannat.
4. Ta ur nyckeln.
5. Torka av smörjnippelarna med en trasa. Skrapa av eventuell färg från nippelarnas framändar.
6. Anslut en fettspruta på varje nippel och pumpa in fett i dem.
7. Torka bort överflödigt fett.

Smörjpunkter

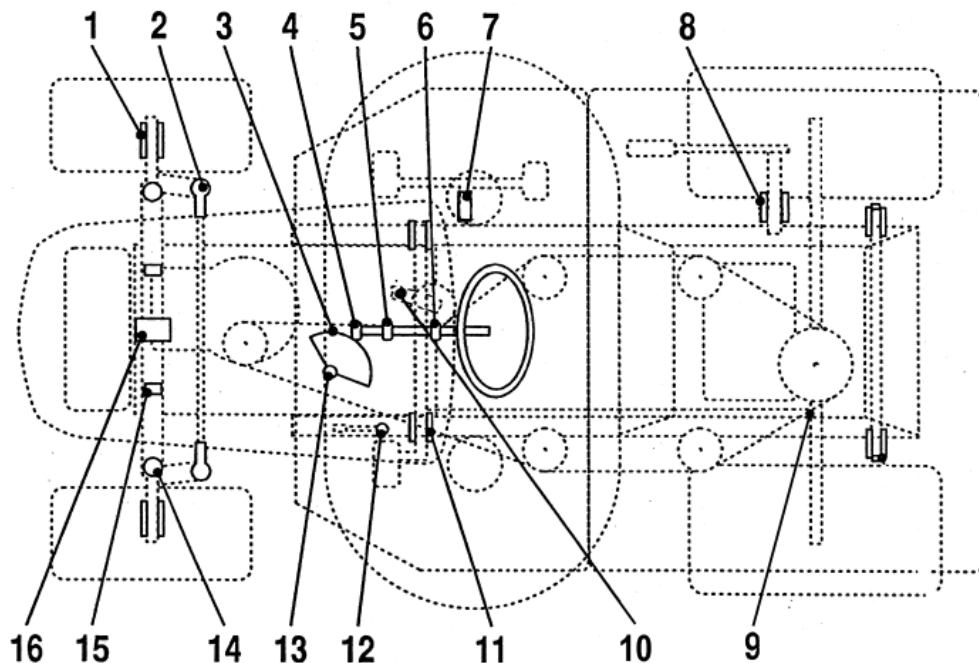

Figur 23

Smörjningslista

| Artikel | Namn | Mängd | Intervall (timmar) | Smörjmedel |
|---------|--|-------|--------------------|------------|
| 1 | Framhjul – smörjnipplar | 2 | 25 | Fett |
| 2 | Styrningskulleleder | 4 | 50 | Olja |
| 3 | Styrningskuggsegment | 1 | 50 | Fett |
| 4 | Styrningskuggghjul | 1 | 25 | Fett |
| 5 | Styrningsaxellager | 1 | 50 | Olja |
| 6 | Styrningsaxellager | 1 | 50 | Olja |
| 7 | Rörelsereglage – smörjnippel | 1 | 50 | Fett |
| 8 | Axelnav för att lyfta klipparhuset | 1 | 50 | Olja |
| 9 | Rörelselänkkulleleder | 4 | 50 | Olja |
| 10 | Bromspedalnav | 2 | 50 | Olja |
| 11 | Parkeringsbromsring | 1 | 50 | Olja |
| 12 | Stylager | 1 | 25 | Fett |
| 13 | Vänster- och högerspindel – smörjnipplar | 2 | 25 | Fett |
| 14 | Klipparhusets gångjärnsbultar | 6 | När de avlägsnas | Fett |
| 15 | Framaxelns svängtappar | 2 | När de avlägsnas | Fett |
| 16 | Framaxelns svängtappar | 2 | 25 | Fett |

Byta ut säkringen

Elsystemet skyddas av säkringar. Dessa är belägna under huven, nära bränsletanken (fig. 24). Om en säkring har gått, bör du undersöka om det finns kortslutningar i kretsen.

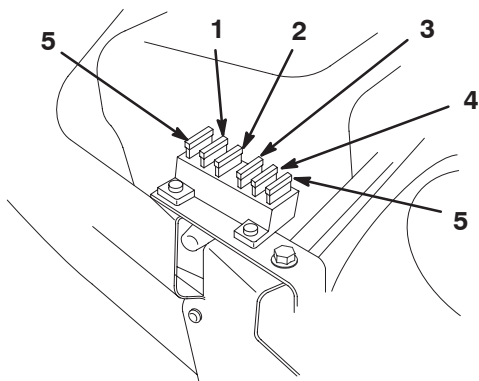

Figur 24

m-4986

- | | |
|--|----------------------------|
| 1. Nät/batteri | 4. Summerton för full påse |
| 2. Strålkastare | 5. Extra säkring |
| 3. Säkerhetsströmbrytare, elektrisk koppling och farthållarreglage | |

För att byta ut en säkring lyfter du upp den, för att avlägsna den från sockeln. Tryck neråt för att sätta in den.

- Nät/batteri – 15 amp.
- Strålkastare – 10 amp.
- Säkerhetsströmbrytare, elektrisk koppling och farthållarreglage – 10 amp.
- Summerton för full påse – 5 amp

Serva strålkastarna

Specifikation: Glödlampa nr 1156, fordonstyp

Demontera lampan

1. Koppla ur knivarna (PTO).
2. Dra åt parkeringsbromsen.
3. Stäng av motorn och vänta tills alla rörliga delar har stannat.
4. Ta ur nyckeln.
5. Öppna huven.
6. Koppla ur ledningskontaktarna från båda lamphållaranslutningarna.
7. Vrid lampan ett kvarts varv moturs och ta ur den ur reflektorn (fig. 25).

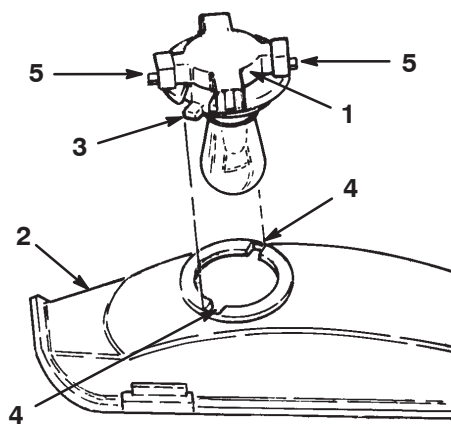

Figur 25

1874

- | | |
|----------------|-----------------|
| 1. Lamphållare | 4. Skåror |
| 2. Reflektor | 5. Anslutningar |
| 3. Flikar | |

8. Tryck in och vrid glödlampen cirka ett kvarts varv motsols tills det tar stopp och ta sedan ur lampan ur hållaren (fig. 26).

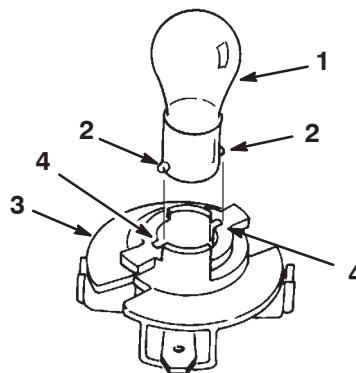

Figur 26

1875

- | | |
|----------------|----------------|
| 1. Lampa | 3. Lamphållare |
| 2. Metallstift | 4. Skåror |

Montera lampa

1. Passa in metallstiften på lampans bas med skåror i lamphållaren och tryck ner basen i hållaren (fig. 26).
2. Tryck och vrid lampan medurs tills det tar stopp.
3. Passa in flikarna på lamphållaren (fig. 25) med skåror i reflektorn.
4. Sätt i lamphållaren i reflektorn och vrid den 1/4 varv medurs tills det tar stopp.
5. Koppla ledningskontaktarna till lamphållaranslutningarna.

Serva batteriet

Kontrollera elektrolytnivån i batteriet före varje körning. Håll alltid batteriet rent och fulladdat. Torka av batteriet och batterilådan med en pappershandduk. Tvätta batteripolerna med en lösning av 4 delar vatten och 1 del bikarbonat om de korroderat. Stryk på ett tunt lager fett på batteripolerna som skydd mot korrosion.

Batterispänning och strömstyrka: 12 volt, 190 ampere vid kallstart

Demontera batteriet



Varning



Batteriets kabelanslutningar eller metallverktyg kan kortslutas mot traktorkomponenter i metall och orsaka gnistor. Gnistor kan få batterigaserna att explodera vilket kan leda till personskador.

- Vid urtagning eller isättning av batteriet får du inte låta batterianslutningarna komma i kontakt med några av traktorns metalldelar.
- Låt inte metallverktyg kortsluta mellan batterianslutningarna och traktorns metalldelar.

1. Koppla ur knivarna (PTO).
2. Dra åt parkeringsbromsen.
3. Stäng av motorn och vänta tills alla rörliga delar har stannat.
4. Ta ur nyckeln.
5. Tippa sätet framåt så att batteriet syns.
6. Lyft av gummikåpan från den svarta minuskabeln.
7. Lossa minuskabeln (svart) från batteripolen (fig. 27).

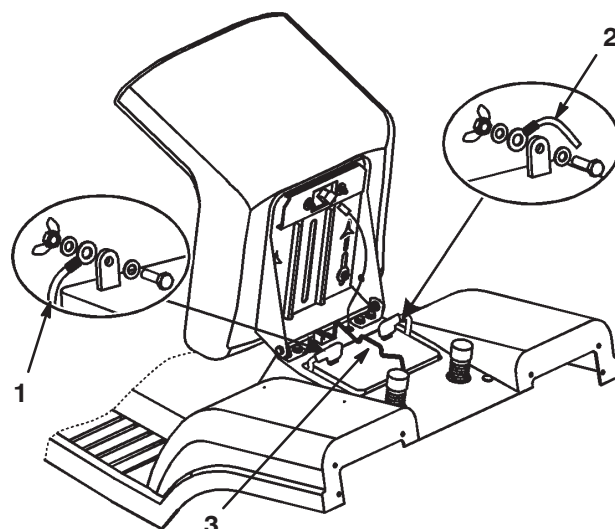

Figur 27

1. Minuskabel (svart)
2. Pluskabel (röd)
3. Låsstång



Varning



Felaktig dragning av batterikablarna kan skada traktorn och kablarna, och orsaka gnistor. Gnistor kan få batterigaserna att explodera vilket kan leda till personskador.

- **Lossa alltid minuskabeln (svart) innan pluskabeln (röd) lossas.**
- **Anslut alltid pluskabeln (röd) innan minuskabeln (svart) ansluts.**

8. Dra upp gummihöljet på pluskabeln (röd).
9. Lossa pluskabeln (röd) från batteripolen (fig. 27).
10. Ta bort batteriets låsstång (fig. 27).
11. Ta bort batteriet från chassit.

Montera batteriet

1. Placera batteriet i chassit med batteripolerna riktade mot traktorns främre del (fig. 27).
2. Fäst batteriet i chassit med låsstången (fig. 27).
3. Skruva fast pluskabeln (röd) på pluspolen (+) på batteriet (fig. 27) med bulten och vingmuttern. Trä gummihöljet över polen.
4. Skruva fast minuskabeln (svart) på minuspolen (-) på batteriet (fig. 27) med bulten och vingmuttern. Trä gummihöljet över polen.

Kontrollera elektrolytnivån

1. Tippa sätet framåt så att batteriet syns.
2. Ta bort påfyllningslocken. Fyll på nödvändig mängd destillerat vatten om elektrolytnivån inte når upp till rörets nedre del (fig. 28), se Fylla på vatten i batteriet, sidan 28.

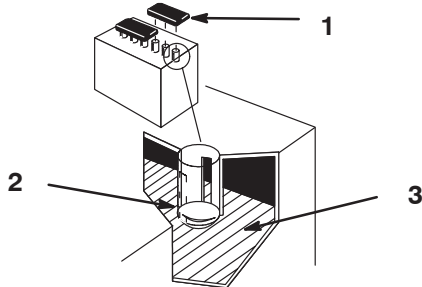

Figur 28

1262

1. Påfyllningslock
2. Rörets nedre del
3. Plattor



Fara



Batterielekolyt innehåller svavelsyra som är ett dödligt gift och orsakar allvarliga brännskador.

- **Drick inte elektrolyten och undvik kontakt med hud, ögon eller kläder. Använd skyddsglasögon för att skydda ögonen och gummihandskar för att skydda händerna.**
- **Fyll batteriet där det finns rent vatten för att kunna skölja av huden.**

Fylla på vatten i batteriet

Bästa tillfället att fylla på destillerat vatten i batteriet är precis innan du ska köra traktorn. Vattnet blandas då ordentligt med elektrolyten.

1. Torka av överdelen på batteriet med en pappershandduk.
2. Skruva av påfyllningslocken (fig. 28).
3. Häll sakta destillerat vatten i varje battericell tills nivån når upp till rörets nedre del (fig. 28).

Viktigt Fyll inte på batteriet för mycket. Elektrolyt (svavelsyra) kan verka allvarligt frätande och skadande på chassit.

4. Sätt tillbaka påfyllningslocken.

Ladda batteriet



Varning



Vid laddning av batteriet bildas explosiva gaser.

Rök aldrig nära batteriet och håll batteriet på avstånd från gnistor och eldslågor.

Viktigt Håll alltid batteriet fulladdat (specifik vikt 1,260). Detta är speciellt viktigt när temperaturen ligger under 0 °C, för att batteriet inte ska skadas.

1. Avlägsna batteriet från chassit; se Demontera batteriet på sidan 27.
2. Kontrollera elektrolytnivån; se Kontrollera elektrolytnivån på sidan 28.
3. Ta bort påfyllningslocken från batteriet och anslut en batteriladdare på 2 A till polerna.
4. Ladda batteriet med högst 2 A under 4 timmar (12 V). **Överladda inte batteriet.**
5. Sätt tillbaka påfyllningslocken när batteriet är fulladdat.
6. Sätt i batteriet i chassit, se avsnittet Montera batteriet på sidan 27.

Serva tändstiftet

Kontrollera tändstiftet var 25:e drifttimma. Byt till ett nytt tändstift av sorten **Champion RC12YC** eller **likvärdigt** var 100:e körtimma. Se till att avståndet mellan mitt- och sideelektroden är 0,76 mm innan tändstiftet monteras. Använd en tändstiftsskruvnyckel vid urtagning och montering av tändstiftet, och ett bladmått för kontroll och justering av avståndet mellan elektroderna.

Demontera tändstiftet

1. Koppla ur knivarna (PTO).
2. Dra åt parkeringsbromsen.
3. Stäng av motorn och vänta tills alla rörliga delar har stannat.
4. Ta ur nyckeln.
5. Öppna huven.

6. Lossa tändkabeln från tändstiftet (fig. 29).

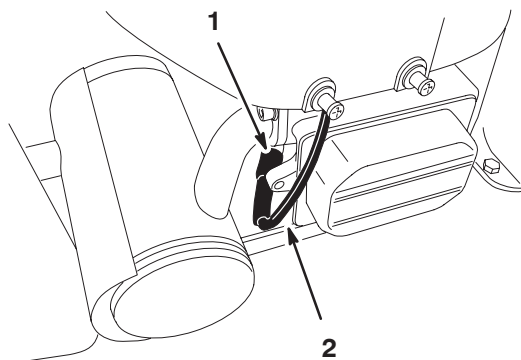

m-6419

Figur 29

1. Tändstift
2. Tändkabel

7. Gör rent runt stiftet så att inte smuts faller ner i motorn och orsakar skador.
8. Ta bort tändstiftet och metallbrickan (fig. 29).

Kontrollera tändstiftet

1. Titta i mitten av tändstiftet (fig. 30). Om isolatorn är ljus brun eller grå fungerar motorn korrekt. En svart beläggning på isolatorn betyder vanligen att luftrenaren är smutsig.

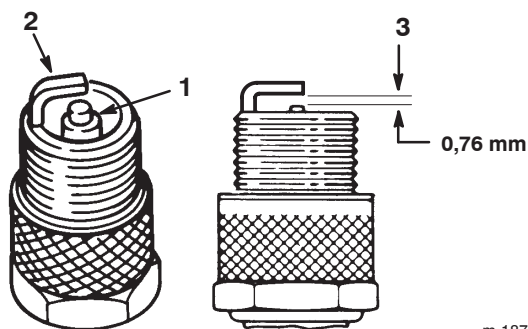

m-1870

Figur 30

1. Mittelelektrodsisolator
2. Sidoelektrod
3. Mellanrum (ej i skala)

Viktigt Rengör aldrig tändstiftet. Byt alltid ut tändstiftet om det har en svart beläggning, utslitna elektroder, oljebeläggning eller sprickor.

2. Kontrollera avståndet mellan mitt- och sidoelektrodena (fig. 30), och böj sidoelektroden om avståndet är felaktigt.

Montera tändstiftet

1. Montera tändstiftet och metallbrickan. Se till att gapet är korrekt justerat.
2. Dra åt tändstiftet till ett moment på 20,4 Nm.
3. Sätt på tändkabeln på tändstiftet (fig. 29).
4. Stäng huven.

Tömma bränsletanken

Töm bränsletanken om du vet att du inte ska använda traktorn under mer än 30 dagar.



Fara



Under vissa omständigheter är bensin extremt lättantändligt och högexplosivt. Brand eller explosion i bensin kan orsaka brännskador och materiella skador.

- Töm bränsletanken på bensin när motorn är kall. Gör det utomhus på en öppen plats. Torka upp eventuellt utspild bensin.
- Rök aldrig när du tömmer ut bensin och håll dig borta från öppen eld eller platser där bensinångorna kan antändas av gnistor.

1. Parkera traktorn så att vänster framsida ligger något lägre än höger sida så att tanken töms helt.
2. Koppla ur knivarna (PTO).
3. Dra åt parkeringsbromsen.
4. Stäng av motorn och vänta tills alla rörliga delar har stannat.
5. Ta ur nyckeln.
6. Stäng bränslekranen som sitter under bränsletankens främre del.

- Lossa slangklämman vid bränslefiltret och skjut den uppåt längs bränsleledningen, bort från filtret (fig. 31).

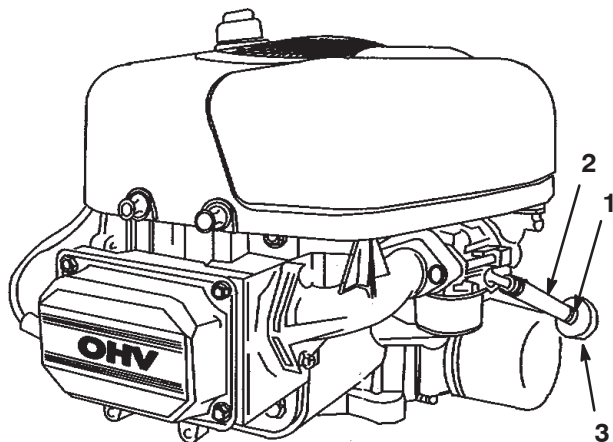

Figur 31

- | | |
|-----------------|------------------|
| 1. Slangklämma | 3. Bränslefilter |
| 2. Bränsleslang | |

- Dra av bränsleledningen från filtret (fig. 31).
 - Öppna bränslekranen och låt bensinen tömmas ut i en godkänd bensindunk eller avtappningsskål.
- Observera:** Nu är det ett bra tillfälle att montera ett nytt bränslefilter eftersom tanken är tom.
- Sätt bränsleslangen på bränslefiltret.
 - Dra tillbaka slangklämman intill filtret för att säkra bränsleledningen (fig. 31).

Byta bränslefilter

Byt bränslefilter var 100:e körtimma eller en gång per år, beroende på vilket som inträffar först. Bästa tillfället att byta bränslefilter (fig. 31) är när tanken är tom. Sätt aldrig i ett smutsigt bränslefilter efter att det har tagits bort från bränsleslangen.

- Parkera traktorn på en plan yta.
- Koppla ur knivarna (PTO).
- Dra åt parkeringsbromsen.

- Stäng av motorn och vänta tills alla rörliga delar har stannat.
- Ta ur nyckeln.
- Stäng avstängningsventilen (fig. 32).

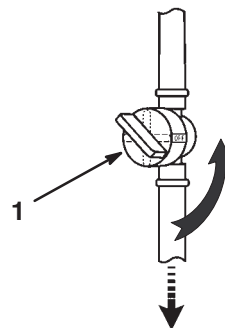

Figur 32

- Bränslekran
-
- Kläm ihop ändarna på slangklämmorna och skjut bort dem från det gamla bränslefilteret (fig. 31).
 - Ta bort det gamla bränslefilteret från bränsleslangen.
 - Montera ett nytt bränslefilter och för slangklämmorna intill bränslefilteret.
 - Öppna avstängningsventilen.

Serva luftrenaren

Rengör och olja in skumplastinsatsen var 25:e körtimma. Byt ut pappersinsatsen var 100:e körtimma eller en gång per år, beroende på vilket som inträffar först.

Observera: Serva luftrenaren oftare när arbetsförhållandena är extremt dammiga och sandiga.

- Parkera traktorn på en plan yta.
- Koppla ur knivarna (PTO).
- Dra åt parkeringsbromsen.
- Stäng av motorn och vänta tills alla rörliga delar har stannat.
- Ta ur nyckeln.

Demontera skumplast- och pappersinsatserna

1. Gör rent omkring luftrenaren så att inte smuts faller ned i motorn och orsakar skador.
2. Drag uppåt i luftrenarkåpens handtag och vrid det mot motorn (fig. 33).

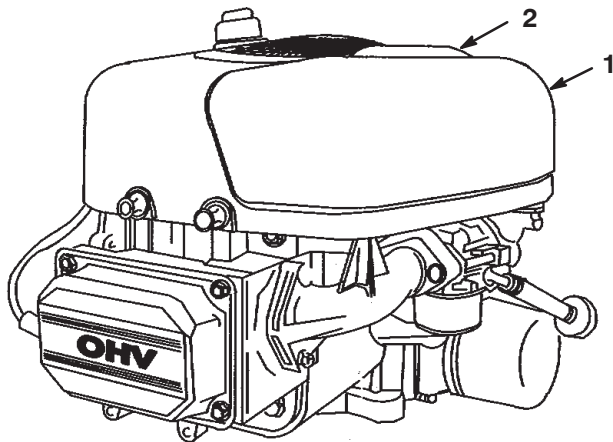

Figur 33

1. Luftrenarkåpa
2. Luftrenarkåpens handtag

3. Avlägsna luftrenarkåpan.
4. Dra försiktigt av pappersinsatsen och skumplasten från fläkthuset (fig. 34).

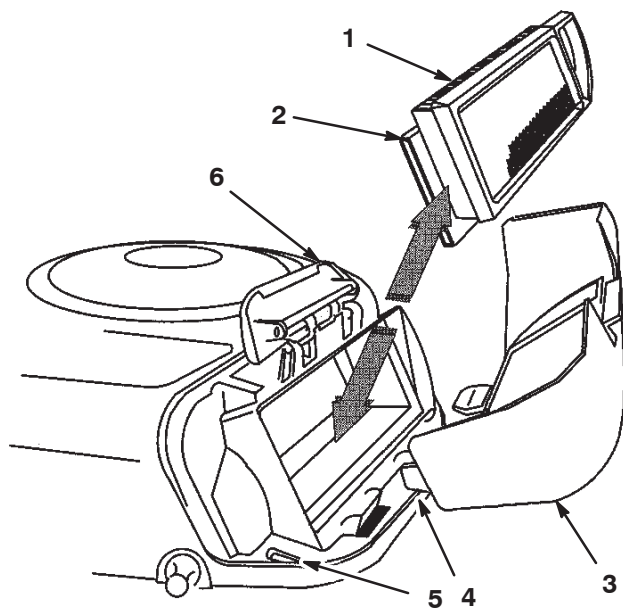

Figur 34

1. Pappersinsats
2. Skumplastinsats
3. Luftrenarkåpa
4. Flik
5. Skåra
6. Fläkthuset

Rengöra skumplast- och pappersinsatserna

Skumplastinsats

1. Tvätta skumplastinsatsen med flytande tvål och varmt vatten. Skölj den noga.
2. Torka insatsen genom att krama den i en ren trasa.

Observera: Smörj inte skumplastinsatsen med olja.

Viktigt Byt ut skumplastinsatsen om den är trasig eller sliten.

Pappersinsats

1. Knacka pappersinsatsen lätt mot ett plant underlag så att damm och smuts lossnar.
2. Inspektera och leta efter sprickor, oljebeläggning och skador på gummitätningen.

Viktigt Blås aldrig rent pappersinsatsen med tryckluft eller vätska som t.ex. lösningsmedel, bensin eller fotogen. Byt ut insatsen om den är skadad eller inte kan rengöras ordentligt.

Montera skumplast- och pappersinsatser

Viktigt Kör alltid motorn med både skumplast- och pappersinsatserna monterade för att undvika motorskador.

1. Montera skumplasten och pappersinsatsen i fläkthuset.

Observera: Se till att gummitätningen ligger plant mot luftrenarfästet.

2. Rikta in flikarna på luftrenarkåpan med skårorna på fläkthuset (fig. 34). Haka på handtaget på kåpan och tryck ner handtaget för att låsa fast kåpan.

Serva knivarna

Toros oxhornslogo är ett registrerat varumärke som tillhör Toro Company. Den identifierar den markerade komponenten som en äkta Toro-del. Logon, som visas nedan, finns på äkta Toro-knivar.

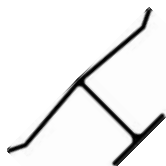

Observera: Vänster och höger sida på maskinen är lika med förarens vänstra respektive högra sida vid normal körning.

Håll knivarna vassa så att klippningskvaliteten hålls hög. Ha extraknivar till hands för att lätt kunna slipa och byta ut dem.

Fara

Slitna eller skadade knivar kan gå sönder och en bit av en kniv kan kastas ut i det område där föraren eller någon annan person befinner sig, vilket kan leda till allvarliga personskador eller dödsfall.

- Inspektera knivarna med jämna mellanrum för att se efter att de inte är slitna eller skadade.
- Byt ut slitna och skadade knivar.

Kontrollera knivarna

1. Ta ur klipparen; se Demontera klipparen på sidan 33.
2. Kontrollera eggarna (fig. 35). Demontera knivarna och slipa dem om eggarna är slöa eller har fått hack, se Slipa knivarna på sidan 32.

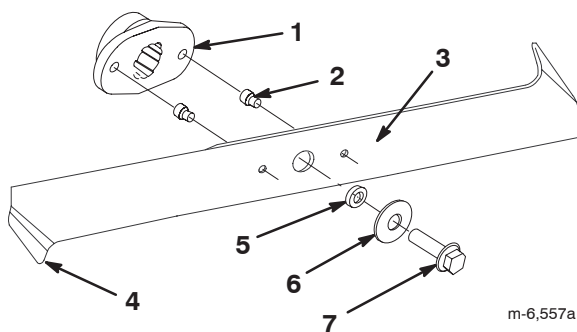

Figur 35

- | | |
|-----------------------|------------------|
| 1. Knivdrivning | 5. Distansbricka |
| 2. Säkerhetsstift (2) | 6. Bricka |
| 3. Kniv | 7. Bult |
| 4. Böjd kant | |

3. Kontrollera knivarna, speciellt de böjda kanterna (fig. 35). Om du upptäcker slitage eller skada på denna del, ska nya knivar installeras omedelbart.
4. Om säkerhetsstiften är skadade, ska de bytas ut omedelbart (fig. 35).

Viktigt Om säkerhetsstiften är skadade, kan klipparremmen skadas. Undersök remmen; se Justera knivdrivremmen på sidan 34.

Demontera knivarna

1. Ta ur klipparen; se Demontera klipparen på sidan 33.
2. Lagg klipparen försiktigt på sidan.
3. Ta bort bultarna, brickorna och knivarna (fig. 35). Använd en tråkloss som kil mellan varje kniv och klipparen för att hålla kniven medan varje bult skruvas bort.

Observera: Höger kniv har en vänstergängad bult.

4. Inspektera alla delar och byt ut de som är slitna eller skadade.

Slipa knivarna

1. Slipa eggarna i båda ändar av varje kniv med en fil (fig. 36). Behåll ursprungsvinkeln. Kniven förblir balanserad om du slipar bort lika mycket material från bägge skäreggarna.

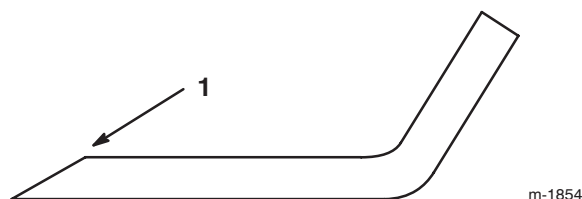

Figur 36

1. Slipa med ursprunglig vinkel

2. Kontrollera varje knivs balans med en knivbalanserare (fig. 37). Ställer sig kniven horisontellt är den i balans och kan användas. Fila lite grann på knivens baksida om den inte är i balans. Upprepa detta moment tills varje kniv är balanserad.

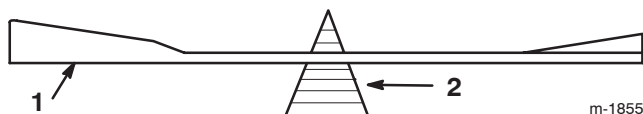

Figur 37

- | | |
|---------|----------------|
| 1. Kniv | 2. Balanserare |
|---------|----------------|

Montera knivarna

1. Montera knivarna, brickorna och knivbultarna (fig. 35).

Viktigt Knivarnas böjda del måste alltid peka mot gräsklipparens övre del för ordentlig klippning.

2. Placera knivarna i 90 grader i förhållande till varandra (fig. 38).

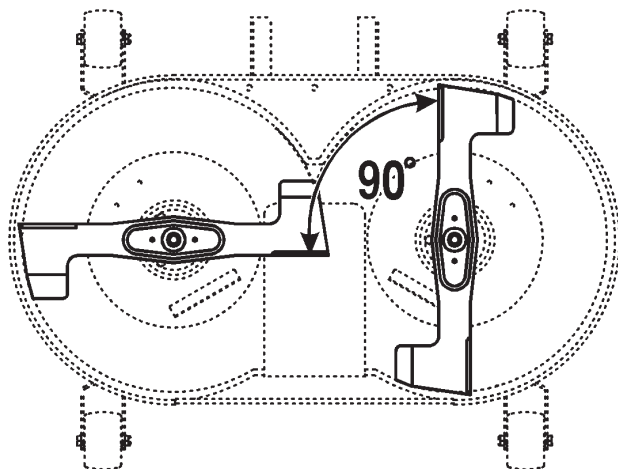

Figur 38

3. Dra åt knivbultarna till ett moment på 50 Nm.

Demontera klipparen

1. Parkera traktorn på en plan yta.
2. Koppla ur knivarna (PTO).
3. Dra åt parkeringsbromsen.
4. Stäng av motorn och vänta tills alla rörliga delar har stannat.
5. Ta ur nyckeln.
6. Lossa tändkabeln från tändstiftet.
7. Sänk ner klipparen till lägsta klipphöjd.
8. Dra in hjälpstyrarmen och ta bort kilremmen från remskivan (fig. 39).

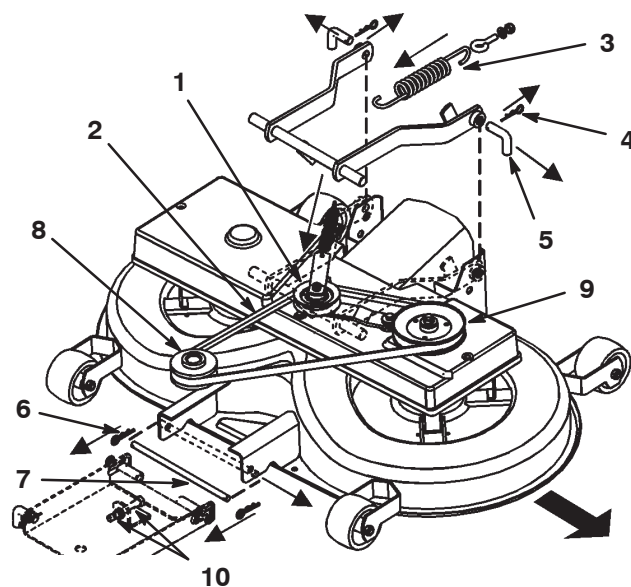

Figur 39

- | | |
|------------------------------------|---|
| 1. Mellanremskiva och hjälpstyrarm | 7. Främre stift |
| 2. Kilrem | 8. Motorremskiva |
| 3. Inkopplingsfjäder | 9. Kilremsskiva |
| 4. Bakre hårnålsklämmor | 10. Främre fjädring M12 muttrar |
| 5. Bakre stift | 11. Snabbtlost uppsamlingspåse (visas ej) |
| 6. Främre hårnålsklämmor | |

Observera: För att förtydliga bilden visas inte den snabbtlost uppsamlingspåsen.

9. Lossa fjädern från inkopplingsspaken (fig. 39).
10. Frigör klipparen från tunneln genom att lyfta av tunneln från de 2 svetsade stiften och dra tunneln bakåt cirka 10 cm. Surra fast tunneln för att hindra den från att falla av.
11. Avlägsna hårnålsklämmorna från de 2 bakre stiften och ta bort stiften (fig. 39).
Observera: Det kan vara nödvändigt att använda en tång för att dra ut det andra stiftet.
12. Avlägsna hårnålsklämman från det främre stiftet och ta bort stiftet (fig. 39).
13. Avlägsna kilremmen från motorremskivan (fig. 39).
14. Dra ut klipparen från traktorns undersida.

Montera klipparen

Utför proceduren i omvänd ordning för demontering av klipparen (sidan 33).

Justera knivdrivremmen

Justera knivdrivremmen efter de första 20 körtimmarna och därefter var 50:e körtimme.

1. Ta ur klipparen; se Demontera klipparen på sidan 33.

Observera: Klipparen måste avlägsnas för att knivdrivremmen ska kunna justeras korrekt.

2. Avlägsna kilremskivan och hjälpstyrarmen (fig. 39).
3. Ta bort remkåpan.
4. Lossa de 2 sexkantsmuttrarna på mellanremskivan (fig. 40).

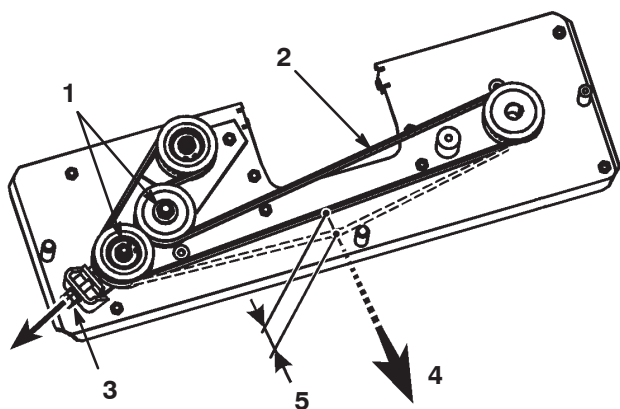

Figur 40

Vy uppifrån

- | | |
|--------------------|---------------|
| 1. Sexkantsmuttrar | 4. 30 N kraft |
| 2. Klipparrem | 5. 5 mm |
| 3. M10 mutter | |

5. Justera M10 muttern tills remmen böjs 5 mm med en kraft på 30 N (fig. 40).
6. Vrid remmen 3 varv.
7. Kontrollera remspänningen och justera den vid behov.
8. Dra åt de 2 sexkantsmuttrarna på mellanremskivan.
9. Montera klipparen, se Montering av klipparen på sidan 33.

Justera kabelröret för markfrigång

Kontrollera knivens främre-bakre lutning var 100:e timme, årligen, eller varje gång du monterar klipparen. Innan du kontrollerar knivens lutning ställer du in lufttrycket i fram- och bakdäcken till rekommenderat tryck; se Kontrollera däcktrycket, på sidan 23. Om klipparens framkant inte är 4–11 mm lägre än klipparens bakdel, justerar du knivens lutning.

1. Parkera traktorn på en plan yta.
2. Koppla ur knivarna (PTO).
3. Dra åt parkeringsbromsen.
4. Stäng av motorn och vänta tills alla rörliga delar har stannat.
5. Ta ur nyckeln.
6. Lossa tändkabeln från tändstiftet.
7. Flytta den främre fjädringens nedre stift till det nedersta läget av de avlånga hålen genom att justera de 2 muttrarna (M12) på den främre fjädringen (fig. 39).
8. Flytta klipphöjdsreglaget till läge 1.

Observera: Klipparens främre stödhjul måste vila mot marken.

9. Justera M8 låsmuttern i änden på höjjusteringsstången tills stången är något spänd (fig. 41).

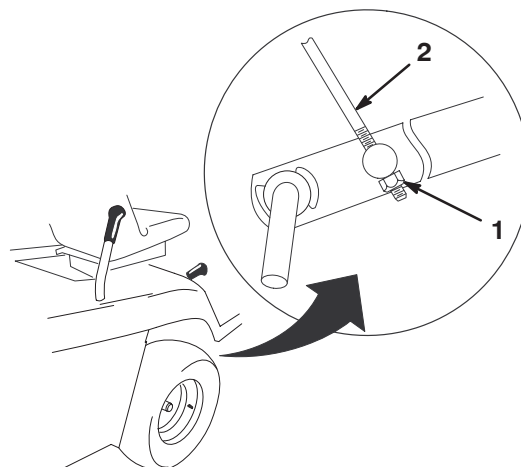

Figur 41

- | | |
|-----------------|-----------------------|
| 1. M8 låsmutter | 2. Höjjusteringsstång |
|-----------------|-----------------------|

m-4935

Serva gräsuppsamlaren

Avlägsna gräsuppsamlaren

1. Använd bägge händerna för att tippa gräsuppsamlaren framåt (fig. 42).

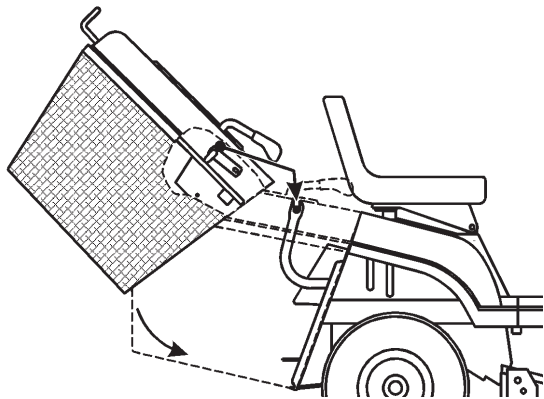

Figur 42

2. Skjut försiktigt enheten bakåt och av stödfästena.

Montera gräsuppsamlaren

1. Lyft gräsuppsamlaren med bägge händerna.
2. Tippa gräsuppsamlaren framåt cirka 40 grader och skjut upp den på de 2 stödfästena baktill på traktorn (fig. 42).

Observera: Kontrollera att pilen på gräsuppsamlarens ovansida är i linje med pilen på traktorn. Klipparen fungerar inte när gräsuppsamlaren inte sitter på plats.

Rengöra gräsuppsamlaren och tunneln

Om hålen på gräsuppsamlarpåsen blir igensatta med smuts och gräs eller om sensorn som känner av när påsen är full blir smutsig, behöver uppsamlaren rengöras.

1. Koppla ur knivarna (PTO).
2. Dra åt parkeringsbromsen.
3. Stäng av motorn och vänta tills alla rörliga delar har stannat.
4. Ta ur nyckeln.
5. Avlägsna gräsuppsamlaren; se Avlägsna gräsuppsamlaren, på sidan 35.
6. Rengör uppsamlarpåsen med trycksatt vatten.
7. Torka av området runt gräsuppsamlarens sensor.
8. Se till att den snabbutlösta uppsamlingspåsen är inkopplad och rengör tunneln invändigt hela vägen fram till klipparen.
9. Montera gräsuppsamlaren; se Montera gräsuppsamlaren på sidan 35.

Observera: Låt påsen torka ordentligt innan du monterar den.

Rengöra och förvara traktorn

1. Koppla ur knivarna (PTO).
2. Dra åt parkeringsbromsen.
3. Stäng av motorn och vänta tills alla rörliga delar har stannat.
4. Ta ur nyckeln.
5. Avlägsna gräsuppsamlaren och rengör den; se Gräsuppsamlare på sidan 35.
6. Avlägsna gräsklipp, smuts och smörja från traktorns utvändiga delar, särskilt motorn. Rensa bort smuts och beläggningar från utsidan av motorns kylflänsar och fläkthus.

Viktigt Du kan tvätta traktorn med ett mildt rengöringsmedel och vatten. Använd inte trycksatta vätskor för att tvätta traktorn. Trycksatta vätskor kan skada elsystemet eller tvätta bort nödvändigt fett vid ställen utsatta för friktion. Undvik att använda alltför mycket vatten, särskilt nära kontrollpanelen, lampor, motorn och batteriet.

7. Kontrollera bromsen, se Kontrollera bromsen på sidan 23.
 8. Serva luftrenaren, se Serva luftrenaren på sidan 30.
 9. Smörj chassit, se Smörja och fetta in traktorn på sidan 24.
 10. Byt motorolja och oljefilter; se Serva motoroljan på sidan 22.
 11. Kontrollera lufttrycket i däcken; se Kontrollera däcktrycket på sidan 23.
 12. Förbered traktorn på följande vis när du ska ställa den i förvaring i mer än 30 dagar:
 - A. Fyll på en oljebaserad bränslestabiliserare/-konditionerare till bränslet i tanken i enlighet med stabiliserartillverkarens anvisningar. **Använd inte en alkoholbaserad stabiliserare (etanol eller metanol).**
- Observera:** En stabiliserare/konditionerare fungerar effektivast när den blandas med färsk bensin och alltid används.
- B. Kör motorn under 5 minuter så att det stabiliserade bränslet fördelas i bränslesystemet.

- C. Stäng av motorn, låt den kallna och töm sedan bränsletanken; se Tömma bränsletanken på sidan 29.
- D. Starta motorn på nytt och kör tills den stannar.
- E. Choka eller snapsa motorn.
- F. Starta och kör den tills den inte längre startar.
- G. Lämna in det gamla bränslet på en godkänd återvinningsstation.
- H. Stäng bränslekranen.

Viktigt Förvara inte stabiliserad bensin mer än tre månader.

13. Ta bort och kontrollera tändstiftet; se Serva tändstiftet på sidan 28. Häll i 2 matskedar motorolja i tändstiftshålet när stiftet är borttaget. Använd elstarten för att dra runt motorn och sprida oljan inuti cylindern. Sätt i tändstiftet men sätt inte på tändkabeln på det.
14. Koppla loss batteriets minuskabel. Rengör batteriet och batteripolerna. Kontrollera elektrolytnivån och ladda det fullt; se Serva batteriet på sidan 27. Låt batteriets minuskabel vara fränkopplad från batteriet under förvaring.

Viktigt Batteriet måste vara fulladdat så att det inte fryser och skadas vid temperaturer under 0 °C. Du kan förvara ett fulladdat batteri över vintern utan att behöva ladda om det.

15. Kontrollera och dra åt alla bultar, muttrar och skruvar. Reparera eller byt ut utslitna och skadade delar.
16. Måla alla lackskador och bara metallytor med färg som köps hos en auktoriserad återförsäljare.
17. Förvara traktorn i ett rent och torrt garage eller lagerutrymme. Ta ur tändnings- respektive KeyChoice-nyckel från klipparen och förvara dem på en plats du kommer ihåg. Täck över traktorn för att skydda och hålla den ren.

Felsökning

| Problem | Möjliga orsaker | Åtgärder |
|--|---|--|
| Startmotorn startar inte. | <ol style="list-style-type: none"> 1. Knivreglagevredet (PTO) står i inkopplat läge. 2. Parkeringsbromsen är inte åtdragen. 3. Batteriet är dött. 4. De elektriska anslutningarna är korroderade eller lösa. 5. En säkring har gått. 6. Ett relä eller en brytare är defekt. | <ol style="list-style-type: none"> 1. Flytta knivreglagevredet (PTO) till urkopplat läge. 2. Dra åt parkeringsbromsen. 3. Ladda batteriet. 4. Kontrollera de elektriska anslutningarna för bra kontakt. 5. Byt ut säkringen. 6. Kontakta en auktoriserad återförsäljare. |
| Motorn överhettas. | <ol style="list-style-type: none"> 1. Motorn belastas för hårt. 2. Oljenivån i vevhuset är låg. 3. Kylflänsarna och luftkanalerna under motorns fläkthus är igensatta. | <ol style="list-style-type: none"> 1. Sänk hastigheten. 2. Fyll på olja i vevhuset. 3. Avlägsna föremål från kylflänsarna och luftkanalerna. |
| Traktorn driver inte. | <ol style="list-style-type: none"> 1. Drivningsreglaget ligger i skjutläge. 2. Drivremmen är sliten, lös, eller trasig. 3. Drivremmen har lossnat från remskivan. | <ol style="list-style-type: none"> 1. Flytta drivningsreglaget till körläge. 2. Kontakta en auktoriserad återförsäljare. 3. Kontakta en auktoriserad återförsäljare. |
| Motorn startar inte, är trögstartad, eller stannar efter en stund. | <ol style="list-style-type: none"> 1. Föraren sitter inte ner. 2. Bränsletanken är tom. 3. Luftrenaren är smutsig. 4. Tändkabeln är lös eller urkopplad. 5. Ett tändstift är anfränt, skadat eller avståndet är felaktigt inställt. 6. Choken stänger inte. 7. Det finns smuts i bränslefiltret. 8. Tomgångshastigheten är för låg eller så är blandningen felaktig. 9. Det finns smuts, vatten eller gammalt bränsle i bränslesystemet. 10. Bränslekranen är stängd. | <ol style="list-style-type: none"> 1. Sitt på sätet. 2. Fyll bränsletanken med bensin. 3. Rengör eller byt ut luftrenarinsatsen. 4. Sätt på tändkabeln på tändstiftet. 5. Montera ett nytt tändstift med korrekt avstånd. 6. Justera gasvajern. 7. Byt ut bränslefiltret. 8. Justera förgasarens tomgångshastighet och tomgångsblandning. 9. Kontakta en auktoriserad återförsäljare. 10. Öppna bränslekranen. |

| Problem | Möjliga orsaker | Åtgärder |
|-----------------------------|--|---|
| Motorn tappar kraft. | <ol style="list-style-type: none"> 1. Motorn belastas för hårt. 2. Luftrenaren är smutsig. 3. Oljenivån i vevhuset är låg. 4. Kylflänsarna och luftkanalerna under motorns fläkthus är igensatta. 5. Tändstiftet är anfränt, skadat eller avståndet är felaktigt inställt. 6. Ventilationshålet i tanklocket är igensatt. 7. Det finns smuts i bränslefiltret. 8. Det finns smuts, vatten eller gammalt bränsle i bränslesystemet. | <ol style="list-style-type: none"> 1. Sänk hastigheten. 2. Rengör luftrenarinsatsen. 3. Fyll på olja i vevhuset. 4. Avlägsna föremål från kylflänsarna och luftkanalerna. 5. Montera ett nytt tändstift med korrekt avstånd. 6. Rengör eller byt ut tanklocket. 7. Byt ut bränslefiltret. 8. Kontakta en auktoriserad återförsäljare. |
| Maskinen vibrerar onormalt. | <ol style="list-style-type: none"> 1. Knivarna är böjda eller obalanserade. 2. Knivfästbultarna är lösa. 3. Motorns fästbultar är lösa. 4. Det finns en lös motorremskiva, mellanremskiva eller knivremskiva. 5. Motorremskivan är skadad. 6. Knivdrivremmen har skadats. | <ol style="list-style-type: none"> 1. Sätt i nya knivar. 2. Dra åt knivfästbultarna. 3. Dra åt motorns fästbultar. 4. Dra åt aktuell remskiva. 5. Kontakta en auktoriserad återförsäljare. 6. Montera en ny knivdrivrem. |
| Knivarna roterar inte. | <ol style="list-style-type: none"> 1. Knivdrivremmen är sliten, lös, eller trasig. 2. Knivdrivremmen har lossnat från remskivan. 3. Gräsuppsamlaren sitter inte på plats. | <ol style="list-style-type: none"> 1. Montera en ny knivdrivrem. 2. Montera knivdrivremmen och justera den till korrekt spänning. 3. Montera gräsuppsamlaren. |
| Klipphöjden blir ojämn. | <ol style="list-style-type: none"> 1. Däcktrycket är felaktigt. 2. Klipparen är inte balanserad. 3. Klipparens undersida är smutsig. 4. Knivfästbultarna är lösa. 5. Knivdrivremmens spänning är inkorrekt. | <ol style="list-style-type: none"> 1. Justera däcktrycket. 2. Justera kabelröret för markfrigång. 3. Rengör klipparens undersida. 4. Dra åt knivfästbultarna. 5. Justera knivdrivremmen. |

