



# Rework Kit

## 18-52ZX TimeCutter® ZX Riding Mower

Form No. 3353-325 Rev A

### Installation Instructions

⚠
Warning
⚠

Operating the mower without the front baffle in place can expose you and others to blade contact and thrown debris. Contact with rotating mower blade(s) and thrown debris will cause serious injury.

Never operate the mower without the front baffle in place.

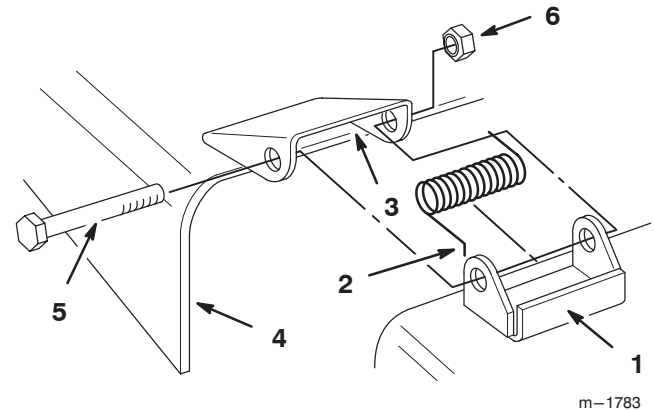

Figure 1

- |                     |                    |
|---------------------|--------------------|
| 1. Mower bracket    | 4. Grass deflector |
| 2. Spring hook end  | 5. Bolt            |
| 3. Space for spring | 6. Locknut         |

### Loose Parts

Description	Qty.
Serial tag	1
Model year decal	1
Decal No. 108-8712	2
Decal No. 108-8713	1
Front baffle	1
Belt guards	2
Pan head screws	3
Carriage bolts	5
Locknuts	5
<i>Operator's Manual</i>	1
<i>Setup Instruction</i>	1

4. Remove the fasteners securing the mower brackets to the deck. Remove the brackets.
5. Raise the seat and remove the existing serial tag. Clean the surface.

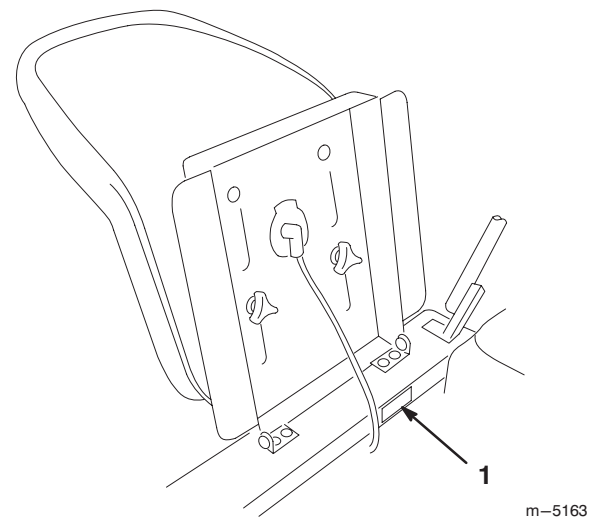
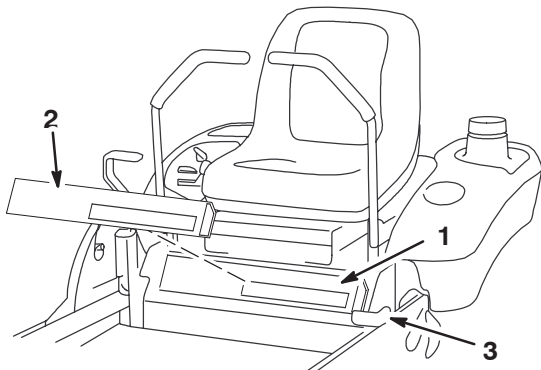

Figure 2

1. Model and serial number plate

6. Install the new serial tag in the same place. Install the model year decal next to the serial tag.

7. Lower the seat. Locate the safety decal number 107-2482 directly behind the operator's legs when seated in the operating position.
8. Clean the surface of the decal to remove any dirt, debris or grease.



**Figure 3**

- |                             |                  |
|-----------------------------|------------------|
| 1. Decal 107-2482, existing | 3. Parking brake |
| 2. Decal 108-8713, new      |                  |

9. Install decal number 108-8713 from loose parts over the existing decal in the same orientation with the parking brake on the operator's left. Ensure the new decal completely covers the existing one completely.
10. Locate the two decals with part numbers 93-7009 and 93-7317 on the mower deck. Clean the surface of the decals to remove any dirt, debris or grease.
11. Install a decal number 108-8712 from loose parts over each decal in the same orientation as the existing decal. Ensure the new decal completely covers the existing one completely.
12. Raise the mower deck (Fig. 4) to its highest cutting position.

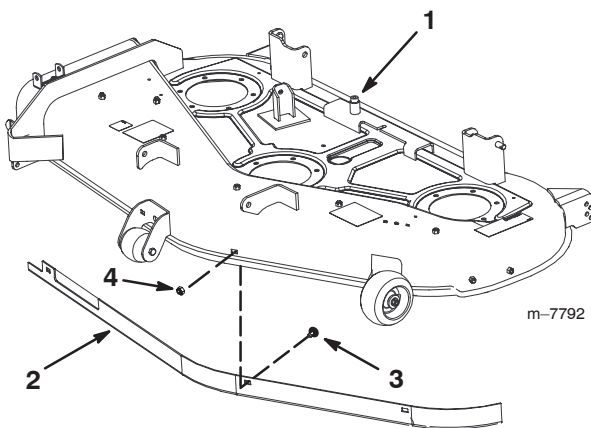

**Figure 4**

- |                 |                      |
|-----------------|----------------------|
| 1. Deck         | 3. Carriage bolt (5) |
| 2. Front baffle | 4. Locknut (5)       |

13. Position the baffle under the deck and against the inside front wall (Fig. 4).

**Note:** The baffle should follow the contour of the housing (Fig. 4). The bottom edge of the baffle should be 19 mm below the front lip of the deck.

14. Secure the baffle to the deck with 5 carriage bolts and 5 locknuts provided in the kit.

**Note:** Position the locknuts on the outside of the deck.

15. Remove the old belt guards and discard them.
16. Install the new belt guards.
17. Remove the stationary screen.

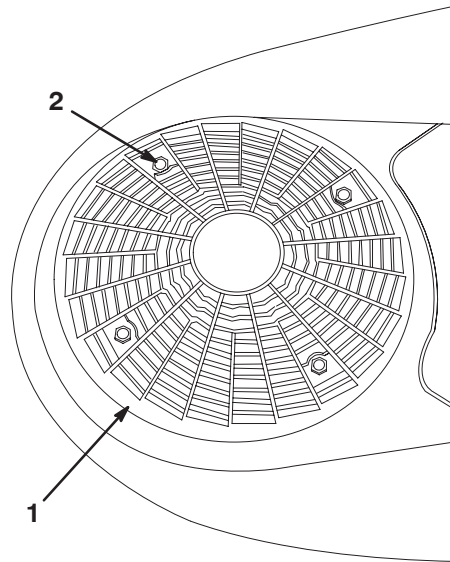

**Figure 5**

- |                      |             |
|----------------------|-------------|
| 1. Stationary screen | 2. Fastener |
|----------------------|-------------|

**Note:** Save the fasteners you removed for step 19.

18. Remove and discard the flywheel screen screws and replace them with pan head screws provided in the kit.
19. Install the stationary screen using the screws you removed in step 17.
20. Connect the wire to the spark plug.
21. Insert the ignition key in the switch.
22. Locate and remove the existing *Operator's Manual* and *Set-Up Instructions*. Replace the existing documentation with the *Operator's Manual* and *Set-Up Instructions* located in the loose parts of this kit.



# Kit de modification

## Tondeuse autoportée TimeCutter® ZX 18-52ZX

Form No. 3353-325 Rev A

### Instructions d'installation

!
Attention
!

**Vous-même ou d'autres personnes risquez d'être blessés par la lame et les projections de débris si vous utilisez la tondeuse sans le déflecteur avant.**

**Le contact avec une lame en rotation et la projection de débris peuvent occasionner des blessures graves.**

**N'utilisez jamais la tondeuse sans le déflecteur avant.**

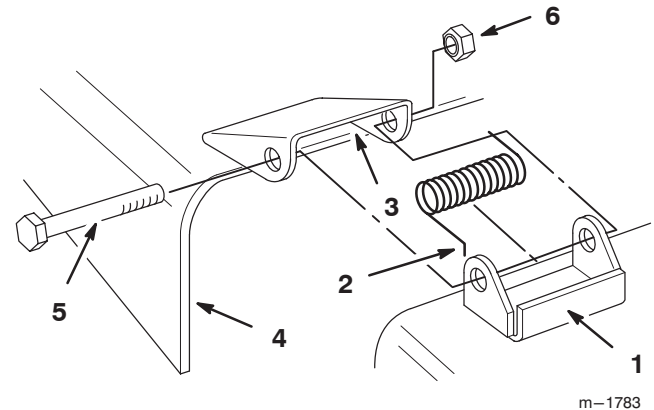

m-1783

**Figure 6**

- |                                |                       |
|--------------------------------|-----------------------|
| 1. Support de plateau de coupe | 4. Déflecteur d'herbe |
| 2. Côté crochet du ressort     | 5. Boulon             |
| 3. Emplacement du ressort      | 6. Contre-écrou       |
- 
4. Retirez les fixations qui maintiennent les supports sur le plateau de coupe. Déposez les supports.
  5. Soulevez le siège et retirez la plaque de numéro de série. Nettoyez la surface.

## Pièces détachées

Description	Qté
Plaque de numéro de série	1
Autocollant de l'année-modèle	1
Autocollant N° 108-8712	2
Autocollant N° 108-8713	1
Déflecteur avant	1
Protège-courroie	2
Vis à tête tronconique	3
Vis de carrossier	5
Contre-écrous	5
<i>Manuel de l'utilisateur</i>	1
<i>Instructions d'installation</i>	1

1. Retirez la clé du commutateur d'allumage.
2. Débranchez la bougie.
3. Enlevez le contre-écrou, le boulon et le ressort qui fixent le déflecteur aux supports du plateau de coupe (Fig. 6). Déposez le déflecteur d'herbe

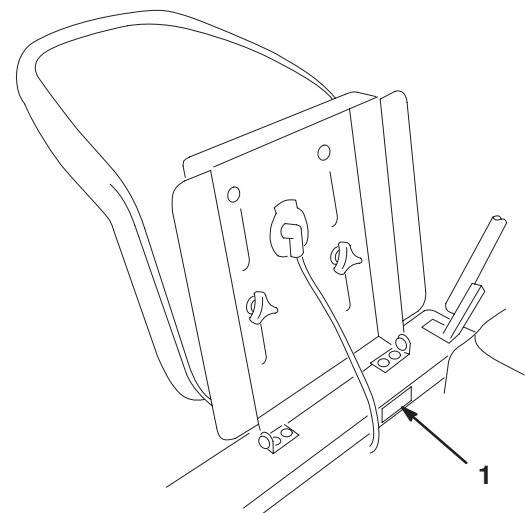

m-5163

**Figure 7**

1. Plaque des numéros de modèle et de série

6. Montez la nouvelle plaque du numéro de série au même endroit. Collez l'autocollant de l'année-modèle à côté de la plaque du numéro de série.
7. Abaissez le siège. Localisez l'autocollant Réf. 107-2482 juste derrière les jambes de l'utilisateur lorsqu'il est assis au poste de conduite.
8. Nettoyez la surface de l'autocollant pour supprimer les saletés, les débris ou la graisse.

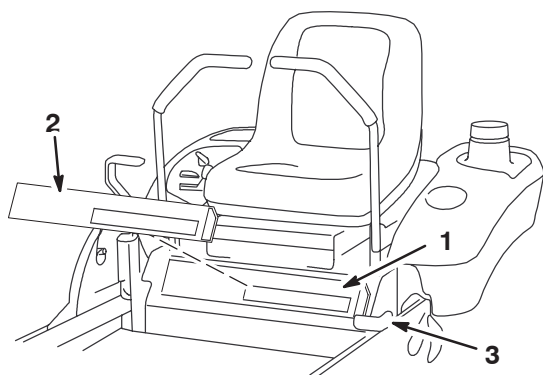
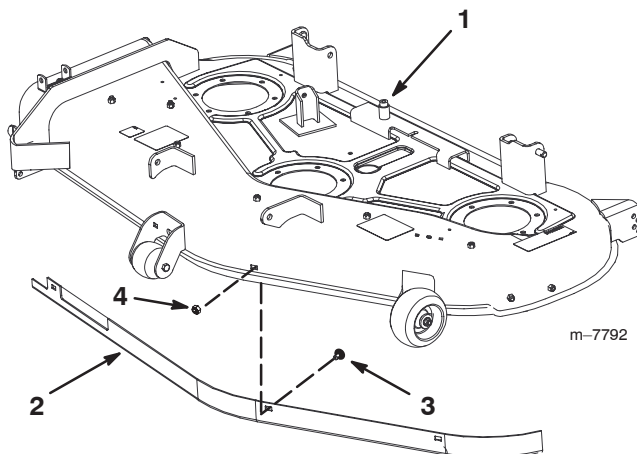

**Figure 8**

- |  |                           |
|--|---------------------------|
| 1. Autocollant Réf. 107-2482 existant  | 3. Frein de stationnement |
| 2. Autocollant Réf. 108-8713 (nouveau) |                           |

9. Apposez l'autocollant Réf. 108-8713, fourni avec les pièces détachées, sur l'autocollant existant, du même côté que le frein de stationnement, c.-à-d. à gauche de l'utilisateur. Vérifiez que le nouvel autocollant recouvre complètement l'ancien.
10. Localisez les deux autocollants Réf. 93-7009 et Réf. 93-7317 sur le plateau de coupe. Nettoyez la surface des autocollants pour supprimer les saletés, les débris ou la graisse.
11. Apposez un autocollant Réf. 108-8712, fourni avec les pièces détachées, sur chaque autocollant, dans le même sens que l'autocollant existant. Vérifiez que le nouvel autocollant recouvre complètement l'ancien.

12. Élevez le plateau de coupe à la hauteur de coupe maximale (Fig. 9).



**Figure 9**

- |                     |                          |
|---------------------|--------------------------|
| 1. Plateau          | 3. Vis de carrossier (5) |
| 2. Déflecteur avant | 4. Contre-écrou (5)      |

13. Placez le déflecteur sous le plateau et en appui contre la paroi intérieure avant (Fig. 9).

**Remarque :** Le déflecteur doit suivre le contour du carter (Fig. 9). Le bord inférieur du déflecteur doit se trouver à 19 mm au-dessous de la lèvre avant du plateau.

14. Fixez le déflecteur au plateau au moyen de 5 boulons de carrossier et de 5 contre-écrous fournis avec le kit.

**Remarque :** Placez les contre-écrous à l'extérieur du plateau.

15. Déposez les anciens protège-courroies et mettez-les au rebut.
16. Posez les nouveaux protège-courroies.
17. Déposez la grille fixe.

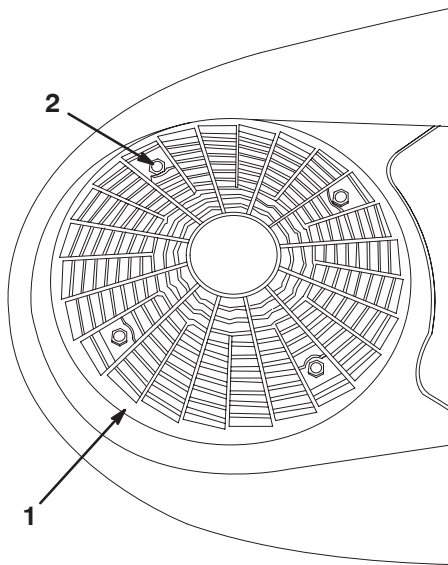

**Figure 10**

1. Grille fixe                      2. Fixation
- 

**Remarque :** Conservez les fixations retirées pour l'étape 19.

18. Retirez et mettez au rebut les vis de fixation de la grille du volant et remplacez-les par les vis à tête cylindrique fournies avec le kit.
19. Montez la grille fixe au moyen des vis retirées à l'étape 17.
20. Connectez la bougie.
21. Introduisez la clé dans le commutateur d'allumage.
22. Localisez et retirez le *Manuel de l'utilisateur* et les *Instructions d'installation* existants. Remplacez la documentation existante par le *Manuel de l'utilisateur* et les *Instructions d'installation* fournis avec les pièces détachées de ce kit.





