



**Count on it.**

# Betjeningsvejledning

## **Workman<sup>®</sup> 200-sprøjtesystem**

### **Svære Workman-køretøjer**

**Modelnr. 41235—Serienr. 260000001 og højere**

# Indledning

Læs denne vejledning omhyggeligt, så du kan lære at betjene og vedligeholde produktet korrekt. Oplysningerne i denne vejledning kan hjælpe dig og andre med at undgå person- og produktskade. Selvom Toro udvikler og fremstiller sikre produkter, er det dit ansvar at betjene produktet korrekt og sikkert. Du kan kontakte Toro direkte på [www.Toro.com](http://www.Toro.com) for at få oplysninger om produkter og tilbehør, hjælp til at finde en forhandler og for at registrere dit produkt.

Når du har brug for service, originale Toro-dele eller yderligere oplysninger, bedes du kontakte en autoriseret serviceforhandler eller Toros kundeservice samt have produktets model- og serienummer parat. Figur 1 angiver, hvor model- og serienummeret er placeret på produktet.

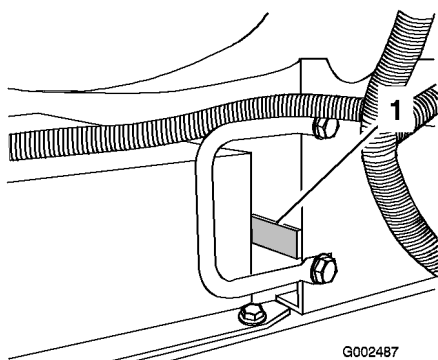

Figur 1

1. Model- og serienummerets placering

Modelnr. \_\_\_\_\_  
Serienr. \_\_\_\_\_

Denne betjeningsvejledning beskriver potentielle risici og indeholder sikkerhedsmeddelelser, der angives med advarselssymbolet (Figur 2). Dette angiver en farekilde, der kan medføre alvorlig personskade eller død, hvis du ikke følger de anbefalede forholdsregler.



Figur 2

1. Advarselssymbol.

Denne betjeningsvejledning bruger yderligere to ord til at fremhæve oplysninger. **Vigtigt** henleder opmærksomheden på særlige mekaniske oplysninger, og **Bemærk** angiver generel information, som det er værd at lægge særligt mærke til.

# Indhold

Indledning .....	2
Sikkerhed .....	4
Sikker betjeningspraksis .....	4
Kemisikkerhed .....	4
Før betjening .....	5
Under drift .....	6
Vedligeholdelse .....	8
Sikkerheds- og instruktionsmærka- ter .....	9
Opsætning .....	12
1 Afmontering af eksisterende lad .....	13
2 Klargøring af Workman® .....	14
3 Montering af køretøjets hastighedssensor .....	14
4 Montering af de elektriske ledninger .....	15
5 Montering af kontrolkasseop- hængen .....	16
6 Montering af støttepindsenhe- den .....	17
7 Montering af værktøjets tilholderbeslag .....	18
8 Montering af kølerdækslet .....	19
9 Montering af tankplafor- men .....	19
10 Montering af kontrolkassen .....	21
11 Montering af bommen .....	22
12 Montering af bomslanger .....	24
13 Montering af dyser .....	25
14 Gennemførelse af opsætning: Lær mere om produktet. ....	25
Produktoversigt .....	27
Betjeningsanordninger .....	27
Specifikationer .....	32
Betjening .....	33
Sæt sikkerheden i højsædet .....	33
Betjening af sprøjtetanken .....	33
Opfyldning af sprøjtetanken .....	33
Betjening af bommene .....	34

Sprøjtning .....	35
Sprøjtetips.....	35
Rengøring af sprøjten .....	35
Kalibrering af Spray Pro- monitoren .....	37
Kalibrering af bommens omløbsventiler .....	39
Pumpe .....	40
Vedligeholdelse .....	41
Skema over anbefalet vedligehol- delse .....	41
Kontrolliste for daglig vedligeholdelse.....	42
Bemærkninger om problemområder .....	42
Tiltag forud for vedligeholdelse.....	43
Adgang til maskinen .....	43
Smøring .....	44
Smøring af sprøjtesystemet .....	44
Smøring af bomhængslerne.....	44
Smøring af aktuatorstangens lejer.....	44
Vedligeholdelse af sprøjtesystemet .....	45
Eftersyn af slangerne .....	45
Vedligeholdelse af pumpen .....	45
Justering af bomaktuatoren.....	46
Manuel betjening af bomaktuatorerne i nødstilfælde.....	46
Eftersyn af nylondrejebøsnin- gerne.....	47
Rengøring .....	47
Rengøring af gennemstrømnings- måleren .....	47
Rengøring af sugefilteret .....	48
Opbevaring .....	49
Afmontering af sprøjten .....	49
Fejlfinding.....	50
Diagrammer.....	53

# Sikkerhed

Hvis operatøren eller ejeren anvender eller vedligeholder maskinen forkert, kan det medføre personskade. For at nedsætte risikoen for personskade skal operatøren følge sikkerhedsforskrifterne og altid være opmærksom på advarselssymbolerne, der betyder FORSIGTIG, ADVARSEL eller FARE – ”personlige sikkerhedsanvisninger”. Hvis forskrifterne ikke overholdes, kan det medføre personskade eller død.

## Sikker betjeningspraksis



Workman® er udstyret med et sprøjtesystem og er et køretøj, som udelukkende er beregnet til anvendelse uden for hovedvejene, og det er ikke udviklet, udstyret eller fremstillet til brug på offentlig veje, gader eller motorveje.

Workman® er konstrueret og testet til at være sikker at bruge, når den betjenes og vedligeholdes korrekt. Selvom risikokontrol og forebyggelse af ulykker delvist afhænger af køretøjets konstruktion og udformning, afhænger disse faktorer endvidere af, at det personale, der skal betjene, vedligeholde og opbevare maskinen, er uddannet i brugen af maskinen og og udviser den fornødne opmærksomhed. Forkert brug eller vedligeholdelse af maskinen kan føre til personskade eller dødsulykker.

Dette er et specialiseret arbejdskøretøj, og er kun konstrueret til brug uden for offentlige veje. Det vil føles anderledes at køre og håndtere den, end hvad operatører er vant til fra personbiler eller trucks. Derfor skal du sætte tid af til at blive bekendt med din Workman.

Ikke alle de redskaber, der kan benyttes på Workman, er beskrevet i denne vejledning. Se den specifikke betjeningsvejledning, der følger med redskaberne, for at få yderligere sikkerhedsforskrifter. **LÆS DISSE VEJLEDNINGER.**

## OVERHOLD FØLGENDE SIKKERHEDSFORSKRIFTER FOR AT MINDSKE RISIKOEN FOR PERSONSKADE ELLER DØDSULYKKER.

### Den tilsynsførendes ansvar

- Du skal sikre dig, at operatørerne er fuldt uddannede og fortrolige med *betjeningsvejledningen*, uddannelsesmateriale, motorvejledningen og alle mærkater på Workman-køretøjet.
- Sørg for at fastlægge dine egne specielle procedurer og arbejdsregler ved usædvanlige driftsforhold (f.eks. skråninger, der er for stejle til kørsel med køretøjet). Brug kontakten til spærring af 3. gear i det høje område, hvis høj hastighed kan medføre kompromittering af sikkerheden eller misbrug af køretøjet.

## Kemisikkerhed



Kemikalier er farlige og kan skade dig, omkringstående personer, dyr, planter, jord eller anden ejendom.

- Læs og følg kemikaliets brugsvejledning grundigt, så du blander, bruger og bortskaffer det korrekt.
- Pas på, at der ikke kommer kemikalier på din eller omkringståendes hud. Hvis kemikalier skulle komme i kontakt med huden, skal du straks vaske det af med rent vand og en sæbeopløsning.
- Bær beskyttelsesbriller og andet beskyttelsesudstyr i overensstemmelse med producentens anbefalinger.

- Sørg for tilstrækkelig uddannelse, før du bruger eller håndterer kemikalier.
- Brug det rigtige kemikalie til den forhåndenværende opgave.
- Følg kemikalieproducentens brugsvejledning for at bruge kemikaliet på sikker vis.
- Håndter kun kemikalierne på et godt ventileret sted.
- Bær beskyttelsesbriller og andet beskyttelsesudstyr i overensstemmelse med producentens anbefalinger. Sørg for, at

så lidt hud som muligt er ubeskyttet, mens du bruger kemikalier.

- Hav altid rent vand ved hånden – især når du fylder sprøjtens tank.
- Undgå at spise, drikke eller ryge, mens du arbejder med kemikalier.
- Vask altid hænderne og andre udækkede områder hurtigst muligt efter arbejdet.
- Bortskaf ubrugte kemikalier og kemikaliebeholdere i overensstemmelse med kemikalieproducentens vejledning og den lokale lovgivning.
- Kemikalier og dampe i tankene er farlige. Du må aldrig kravle ind i tanken eller placere hovedet over eller i åbningen.
- Følg alle lokale/regionale/nationale krav til sprøjtning med kemikalier.

## Før betjening

- Betjen først maskinen, når du har læst og forstået indholdet i denne vejledning.
- Tillad **aldrig** børn at betjene sprøjten. Enhver, som bruger sprøjten, skal have kørekort til bil.
- Tillad **aldrig** andre voksne at betjene sprøjten uden, at de først har læst og forstået *betjeningsvejledningen*. Kun uddannede og autoriserede personer må betjene denne sprøjte. Sørg for, at alle operatører er fysisk og mentalt i stand til at betjene sprøjten.
- Dette køretøj er udviklet til at transportere **kun dig**, operatøren, og **én passager** i det sæde, der er beregnet til dette formål. Medtag **aldrig** andre passagerer på køretøjet.
- Sprøjten må **aldrig** betjenes af personer, som er påvirket af medicin eller alkohol. Selv receptpligtig medicin og medicin mod forkølelse kan forårsage dødsrigt.
- Kør ikke sprøjten, når du er træt. Sørg for at holde pauser indimellem. Det er meget vigtigt, at du altid er vågen og opmærksom.
- Lær betjeningsanordningerne at kende, og vid, hvordan du stopper motoren hurtigt.
- Hold alle afskærmninger, sikkerhedsanordninger og mærkater i orden og på plads. Hvis en afskærmning, sikkerhedsanordning eller mærkat ikke fungerer efter hensigten, er ulæselig eller beskadiget, skal den repareres eller udskiftes, før maskinen betjenes.
- Brug altid kraftige sko. Betjen ikke maskinen iført sandaler, tennissko eller gummisko. Bær ikke løstsiddende tøj eller smykker, som kan sætte sig fast i bevægelige dele og forårsage personskade.
- Det tilrådes at bære sikkerhedsbriller, sikkerhedssko, lange benklæder og hjelm. Dette er påkrævet i henhold til visse landes lokale sikkerheds- og forsikringsregler.
- Hold alle, især børn og kæledyr, væk fra arbejdsområderne.
- Vær ekstremt forsigtig, når du kører i nærheden af personer. Vær altid klar over, hvor omkringstående personer befinder sig, og hold dem væk fra arbejdsområdet.
- Kontroller altid alle dele af køretøjet og eventuelle redskaber før betjening af køretøjet. Hvis der er noget galt, skal du **ophøre med at benytte køretøjet**. Sørg for, at problemet afhjælpes, før køretøjet eller redskabet betjenes igen.
- Da benzin er meget brandfarligt, skal det håndteres med stor forsigtighed.
  - Brug en godkendt benzindunk.
  - Fjern ikke dækslet fra brændstoftanken, når motoren er varm eller kører.
  - Ryg ikke, mens du håndterer benzin.
  - Fyld brændstoftanken udendørs, og fyld den op til cirka 25 mm under tankens top (bunden af påfyldningsstudsens). Fyld ikke for meget på.
  - Tør eventuel spildt benzin op.
- Brug kun en godkendt bærbar brændstofbeholder, der ikke er fremstillet af metal. Statisk elektriske udladninger kan antænde benzindampe i en brændstofbeholder, der ikke er jordet. Fjern brændstofbeholderen fra køretøjets lad, og sæt den på jorden et stykke fra køretøjet, før påfyldning påbegyndes. Sørg for, at mundstykket er i kontakt med beholderen under påfyldning.
- Kontroller hver dag, om sikkerhedssystemet fungerer korrekt. Hvis en kontakt svigter, skal den udskiftes, før maskinen betjenes. Hvert 2. år skal sikkerhedskontakterne i sikkerhedssystemet udskiftes, uanset om de fungerer korrekt eller ej.

## Under drift



**Motorudstødningen indeholder kulilte, som er en lugtfri, dødbringende gift.**

**Lad ikke motoren køre indendørs eller i et indelukket område.**

- Operatøren og passageren skal blive siddende, når køretøjet er i bevægelse. Operatøren skal holde begge hænder på rattet, når som helst det er muligt, og passageren skal benytte de dertil beregnede holdegreb. Hold til enhver tid arme og ben inden for selve køretøjet. Transporter aldrig passagerer på lad eller på redskaber. Husk, at din passager måske ikke forventer, at du bremser eller drejer, og derfor muligvis ikke er forberedt.
  - Hold altid øje med og undgå lave nedhæng såsom grene på træer, dørrammer og gangbroer oven over dit hoved. Sørg for, at der er tilstrækkelig plads til, at køretøjet, sprøjtebommene og dit hoved let kan komme under.
  - Når motoren startes:
    - Sid på førersædet, og sørg for, at parkeringsbremsen er aktiveret.
    - Udkobl kraftudtaget (hvis køretøjet er udstyret med et), og sæt gashåndtaget i positionen Off (fra) (hvis køretøjet er indrettet på denne måde).
    - Sæt gearstangen i neutral position, og tryk koblingspedalen ned.
    - Hold foden væk fra gaspedalen.
    - Drej tændingsnøglen til Start.
  - Det kræver koncentration at bruge maskinen. Hvis ikke køretøjet betjenes sikkert, kan det medføre en ulykke, køretøjet kan vælte, og alvorlig personskade eller død kan blive følgen. Kørsel forsigtigt. Sådan forhindres det, at maskinen vælter, eller at operatøren mister kontrollen over den:
    - Vær meget forsigtig, reducer hastigheden, og hold sikker afstand til bunkere, grøfter, vandløb, ramper, ukendte steder eller andre risikoområder.
    - Hold øje med huller eller andre skjulte farer.
- Vær forsigtig, når du betjener køretøjet på en stejl skråning. Kørsel normalt lige op og ned ad skråninger. Sænk hastigheden, når du drejer skarpt eller vender på skråninger. Undgå at vende på skråninger, hvis det er muligt.
  - Vær ekstra forsigtig, når du betjener køretøjet på våde overflader, ved højere hastigheder eller med fuld last. Standsningstiden øges med fuld last. Skift til lavere gear, før maskinen køres op eller ned ad en skråning.
  - Undgå at stoppe og starte pludseligt. Skift ikke fra bak til fremadkørsel eller fremadkørsel til bak uden først at standse helt op.
  - Forsøg ikke at dreje skarpt eller udføre pludselige manøvrer eller andre usikre kørselshandlinger, som kan medføre, at du mister herredømmet over køretøjet.
  - Overhal ikke andre køretøjer, der kører i samme retning i vejkryds, ved blinde vinkler eller på andre farlige steder.
  - Du må ikke lade nogen stå bag køretøjet under tømning, og du skal passe på ikke at tømme væsken ud på omkringståendes fødder.
  - Hold alle omkringstående væk. Før du bakker, skal du se bagud og sikre dig, at der ikke er nogen bag dig. Bak langsomt.
  - Hold øje med trafikken, når du krydser eller kører i nærheden af veje. Hold altid tilbage for fodgængere og andre køretøjer. Dette køretøj er ikke beregnet til brug på gader eller hovedveje. Vis altid af, når du skal dreje, eller stop tidnok til, at andre mennesker ved, hvad din hensigt er. Overhold alle færdselsregler og -bestemmelser.
  - Betjen aldrig køretøjet i eller i nærheden af et område, hvor der er eksplosivt støv eller røggasser i luften. Køretøjets el- og udstødningssystemer kan fremkalde gnister, som kan antænde eksplosive materialer.
  - Hvis du nogen sinde er i tvivl om en sikker betjening, skal du **standse arbejdet** og spørge din tilsynsførende.
- Brug ikke et førerhus på et Workman-køretøj, når det er udstyret med et sprøjtesystem.

Førerhuset er ikke under tryk og giver ikke tilstrækkelig ventilation, når det benyttes med et sprøjtesystem. Førerhuset vil endvidere overbelaste køretøjet, når sprøjtesystemets tank er fuld.

- Rør ikke ved motoren, transakslen, lydporten eller lydportemanifold, mens motoren kører, eller kort tid efter den er stoppet, da disse områder kan være så varme, at de kan forårsage brandsår.
- Hvis maskinen nogen sinde vibrerer unormalt, skal du omgående standse, slukke for motoren, vente på, at al bevægelse standser, og efterse køretøjet for skader. Reparer alle skader, før du genoptager brugen af maskinen.
- Før du forlader sædet:
  - Stop maskinen.
  - Sluk for motoren, og vent på, at al bevægelse standser.
  - Aktiver parkeringsbremsen.
  - Tag nøglen ud af tændingen.

**Bemærk:** Bloker hjulene, hvis maskinen står på en hældning.

## Bremsning

- Sænk farten, før du nærmer dig en forhindring. Således får du ekstra tid til at standse eller undvige. Hvis du rammer en forhindring, kan køretøjet og dets indhold blive beskadiget, og hvad vigtigere er, du og din passager kan komme til skade.
- Køretøjets bruttovægt har stor indflydelse på din evne til at standse og/eller dreje. Tung last og påmonteret udstyr gør, at køretøjet er sværere at standse eller dreje. Jo tungere lasten er, jo længere tid tager det at standse.
- Græs og kørebaner er glatte, når det er vådt. Det kan tage 2 til 4 gange længere at standse på våde overflader end på tørre overflader. Hvis du kører gennem stillestående vand, der er dybt nok til at gøre bremserne våde, vil de ikke fungere ordentligt, før de er tørre. Når du er kørt gennem vand, bør du teste bremserne for at sikre dig, at de fungerer korrekt. Hvis de ikke gør det, skal du køre langsomt, mens du trykker let på bremsepedalen. Så vil bremserne tørre.

## Kørsel på bakker og i ujævnt terræn

Betjening af køretøjet på en bakke kan forårsage, at køretøjet vælter eller ruller, eller motoren kan sætte ud, og du kan miste fart på bakken. Dette kan medføre personskaade.

- Accelerer ikke hurtigt, og brems ikke pludseligt hårdt op, når du bakker ned ad en bakke, især ikke med last.
- Kør aldrig på tværs af en stejl bakke. Kør altid lige op eller ned, eller kør rundt om bakken.
- Hvis motoren sætter ud, eller du begynder at miste fart, mens du kører op ad en bakke, skal du gradvist bremse ned og langsomt bakke lige ned ad bakken.
- Det kan være farligt at dreje, mens du kører op eller ned ad bakker. Hvis du er nødt til at dreje på en bakke, skal du gøre det langsomt og forsigtigt. Foretag aldrig skarpe eller hurtige drejninger.
- Tung last påvirker stabiliteten. Reducer belastningen og farten, når du betjener sprøjten på bakker.
- Undgå at standse på bakker, især med last på. Det tager længere tid at standse under kørsel ned ad bakke end på plan grund. Hvis sprøjten skal standses, skal du undgå pludselige hastighedsskift, som kan forårsage, at den vælter eller ruller. Brems ikke pludseligt hårdt op, mens du ruller baglæns ned ad bakke, da dette kan få sprøjten til at vælte.
- Sænk farten, og mindsk lasten, når du kører i ujævnt terræn og i nærheden af kantsten, huller og andre pludselige forandringer i terrænet. Lasten kan forrykkes og gøre sprøjten ustabil.



**Pludselige forandringer i terrænet kan give pludselige ratbevægelser, som kan medføre skader på hænder og arme.**

- Sænk farten, når du kører i ujævnt terræn og i nærheden af kantsten.
- Hold løst fast i ratkranen. Hold hænderne fri af rattets eger.

## Lastning

Lastens vægt kan ændre Workmans tyngdepunkt og håndtering. Følg disse retningslinjer for at

undgå at miste herredømmet og blive udsat for personskade:

- Mindsk lastens vægt, når du kører på bakker og i ujævnt terræn, for at undgå, at køretøjet vælter.
- Flydende læs kan forskydes. Det sker hyppigst under drejning, kørsel op eller ned ad bakke, ved pludseligt skiftende hastigheder, eller når du kører hen over ujævne overflader. Last, der forskubber sig, kan få køretøjet til at vælte.
- Når du kører med et tungt læs, skal du sænke farten og tage højde for tilstrækkelig bremselængde. Brems ikke pludseligt op. Vær ekstra forsigtig på bakker.
- Vær opmærksom på, at en tung last øger bremselængden og mindsker maskinens evne til at dreje hurtigt uden at vælte.

## Vedligeholdelse

- Det er kun tilladt kvalificeret og autoriseret personale at vedligeholde, reparere, justere eller efterse køretøjet.
- Før serviceeftersyn og justeringer af maskinen: Stop motoren, aktiver parkeringsbremsen, og fjern nøglen fra tændingen for at forhindre, at nogen kommer til at starte motoren ved et uheld.
- Tøm tanken, før sprøjten vippes eller fjernes fra køretøjet og før opbevaring.
- Arbejd aldrig under en sprøjte uden brug af støttepinden til understøttelse af tanken.
- Sørg for, at alle hydraulikrørforbindelser er fast tilspændt, og at alle hydraulikslanger og -rør er i god stand, før der sættes tryk på systemet.
- Hold kroppen og hænderne væk fra små lækagehuller eller dyser, der sprøjter hydraulikvæske ud under højtryk. Brug papir eller pap, ikke hænderne, til at finde lækager.



**Hydraulikvæske, der trænger ud under tryk, kan have tilstrækkelig kraft til at trænge gennem huden og forårsage alvorlig personskade.**

**Hvis der sprøjtes hydraulikvæske ind i huden, skal det fjernes kirurgisk inden for nogle få timer af en læge, der er bekendt med denne type skader, da der ellers kan opstå koldbrand.**

- Inden frakobling af hydrauliksystemet eller udførelse af arbejde på det skal alt tryk tages af systemet ved at standse motoren, ændre dumpventilens position fra hævet til sænket og/eller sænke ladet og udstyret. Hvis ladet skal være i hævet position, skal det fastgøres med sikkerhedsstøtten.
- Hold alle møtrikker, bolte og skruer korrekt tilspændt for at sikre, at hele maskinen er i god stand.
- Undgå brandfare: Hold motorområdet frit for overskydende fedt, græs, blade og ophobet snavs.
- Hvis motoren skal køre for at udføre en vedligeholdelsesjustering, skal du holde hænder, fødder, tøj og alle kropsdele væk fra motoren og alle bevægelige dele. Hold alle personer på afstand.
- Kør ikke motoren med for høj hastighed ved at ændre på regulatorindstillingerne. Den maksimale motorhastighed er 3650 omdrejninger/min. Få en autoriseret TORO-forhandler til at kontrollere det maksimale motoromdrejningstal med en omdrejningstæller af hensyn til sikker og nøjagtig drift.
- Kontakt en autoriseret Toro-distributør, hvis det bliver nødvendigt at foretage større reparationer, eller du har brug for hjælp.
- Køb altid originale Toro-reservedele og -tilbehør for at være sikker på optimal ydeevne og sikkerhed. Reservedele og tilbehør fremstillet af andre producenter kan være farlige. Ændringer af dette køretøj på nogen som helst måde kan påvirke køretøjets drift, ydeevne, holdbarhed eller dets brug og kan medføre personskade eller død. Sådan brug

kan gøre garantien fra The Toro® Company ugyldig.

- Dette køretøj må ikke ændres uden The Toro® Companys godkendelse. Henvendelser skal rettes til The Toro® Company, Commercial Division, Vehicle Engineering

Dept., 300 West 82nd St., Bloomington, Minnesota 55420-1196. USA

- Se køretøjets *betjeningsvejledning* for oplysninger om anden vedligeholdelse.

## Sikkerheds- og instruktionsmærkater



Sikkerheds- og instruktionsmærkaterne kan nemt ses af operatøren og er placeret tæt på potentielle risikoområder. Beskadigede eller bortkomne mærkater skal udskiftes.

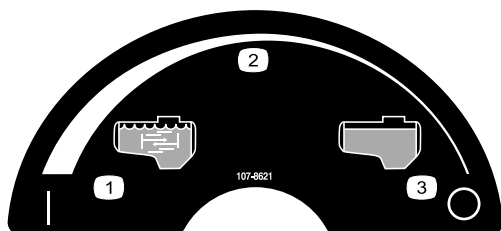

**107-8621**

1. Omrøring slået til
2. Kontinuerlig, variabel indstilling
3. Omrøring slået fra

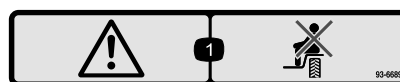

**93-6689**

1. Advarsel – medtag ikke passagerer.

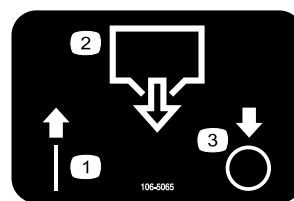

**106-5065**

1. On (Til)
2. Tankdræningsgreb
3. Slukket

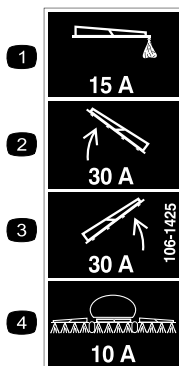

**106-1425**

1. 15-A sikring, skummarkør
2. 30-A sikring, venstre boms aktuator
3. 15-A sikring, højre boms aktuator
4. 10-A sikring, sprøjtesystem aktuator

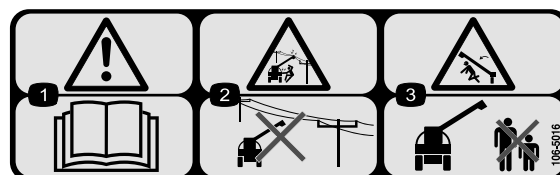

**106-5016**

1. Advarsel – læs *betjeningsvejledningen*.
2. Fare for elektrisk stød, strømkabler i luften – pas på strømkabler i luften.
3. Fare for knusning, bom – hold omkringstående personer på sikker afstand af maskinen.



**93-6687**

1. Undlad at træde her.

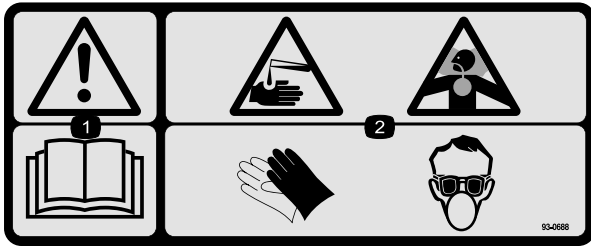

**93-0688**

1. Advarsel – læs *betjeningsvejledningen*.
2. Fare for ætsende væske/kemisk forbrænding og indånding af giftig gas – bær hånd-/hud-/øjen- og åndedrætsbeskyttelse.

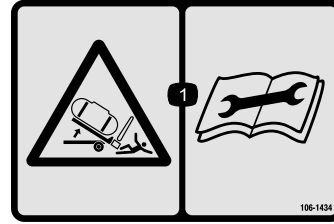

**106-1434**

1. Fare for knusning, sprøjtetankenhed – læs *betjeningsvejledningen* før vedligeholdelse.

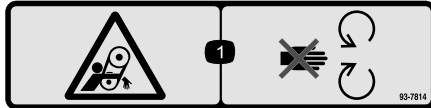

**93-7814**

1. Fare for sammenfiltring, rem – hold afstand til bevægelige dele.

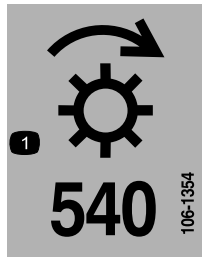

**106-1354**

1. 540 omdrejninger/min.



**106-1355**

1. Advarsel – kravt ikke ind i tanken.



**106-1365**

1. Fare for knusning, sprøjtetank – hold omkringstående på sikker afstand fra sprøjtetanken, og læs *betjeningsvejledningen*.

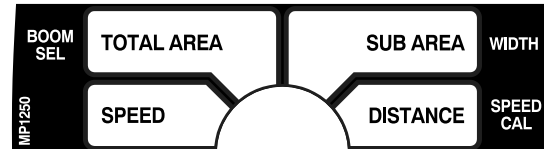

**108-3307**

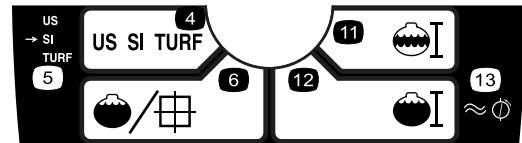
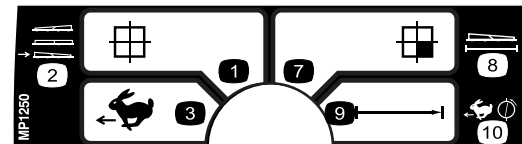
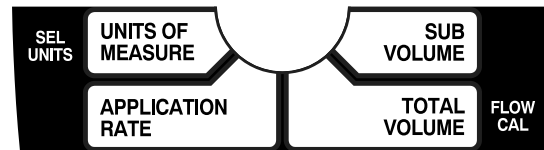

**108-3309**

1. Total Area (samlet område)
2. Bomvalg
3. Hastighed
4. Måleenheder
5. Valg af enheder
6. Dosering
7. Sub Area (underområde)
8. Width (bredde)
9. Afstand
10. Hastighedskalibrering
11. Sub Volume (underrumindhold)
12. Total Volume (samlet rumindhold)
13. Kalibrering af gennemstrømningsmåler

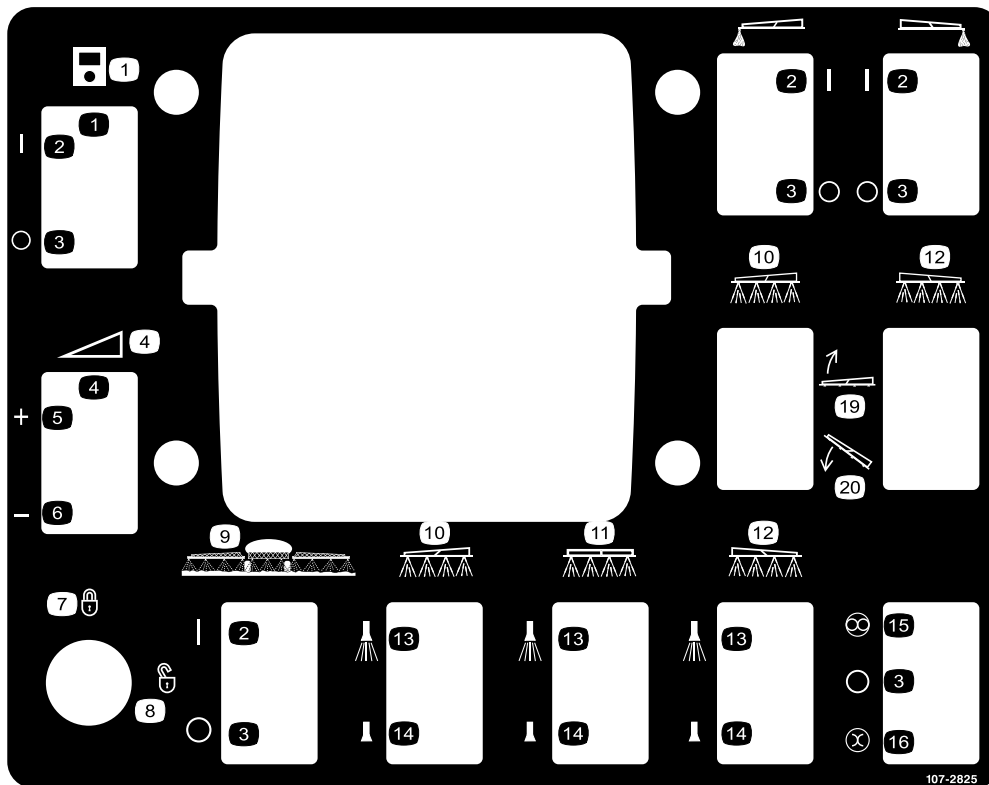

### 107-2825

- |  |                         |                   |                             |
|--|-------------------------|-------------------|-----------------------------|
| 1. Monitor                                     | 6. Mindske              | 11. Midterste bom | 16. Manuel                  |
| 2. On (Til)                                    | 7. Låst                 | 12. Højre bom     | 17. Skummarkør, venstre bom |
| 3. Slukket                                     | 8. Ulåst                | 13. Sprøjte til   | 18. Skummarkør, højre bom   |
| 4. Trinløs regulerbar indstilling, sprøjtetryk | 9. Bommens hovedsprøjte | 14. Sprøjte fra   | 19. Sænk bommen             |
| 5. Øge   | 10. Venstre bom         | 15. Automatisk    | 20. Hæv bommen              |

# Opsætning

## Løsdele

Brug skemaet herunder til at kontrollere, at alle dele er blevet leveret.

Trin	Beskrivelse	Antal	Anvendelse
<b>1</b>	Kræver ingen dele	–	Afmonter det eksisterende lad.
<b>2</b>	Kræver ingen dele	–	Klargøring af Workman®.
<b>3</b>	Dækselenhed Tanddrev Skruer (M6 x 1 tomme x 12) Fjederskive (M6)	1 1 1 1	Montering af køretøjets hastighedssensor.
<b>4</b>	Sikringsblok Sikring (10 A) Termosikring (30 A) Sekskantskrue (#10-24 x 3/4 tomme) Stjerneskrue (#10-24 x 3/4 tomme) Låsemøtrik (#10-24) Ledningsnet Stjerneskrue Kabelbånd Sikringsmærkat	1 1 2 1 1 2 1 1 8 1	Montering af de elektriske ledninger.
<b>5</b>	Adapterbeslag Bolt (1/4 x 3/4 tomme) Flangemøtrik (1/4 tomme) Kontrolkasseophæng Bolt (5/16 x 1 tomme) Låsemøtrik (5/16 tomme)	1 4 4 1 4 4	Montering af kontrolkasseophæng
<b>6</b>	Støttebeslag Unbrakobolte (3/8 x 1 tomme) Låsemøtrik (3/8 tomme) Støttepindsenhed Gaffelbolt Låseclips	1 2 2 1 1 1	Montering af støttepindsenheden.
<b>7</b>	Tilholderbeslag	2	Montering af værktøjets tilholderbeslag.
<b>8</b>	Kølerdækselenhed Bolt (1/4 x 3/4 tomme)	1 4	Montering af kølerdækslet.
<b>9</b>	Tank- og platformsenhed Gaffelbolte Ringstifter Bolt (1/2 x 1-1/2 tommer) Spændeskiver (1/2 tomme) Møtrikker (1/2 tomme)	1 2 4 2 4 2	Montering af tankplatformen.

Trin	Beskrivelse	Antal	Anvendelse
<b>10</b>	Skrue	1	Montering af kontrolkassen.
	J-clips	3	
	Bolt (1/4 x 3/4 tomme)	1	
	Flangemøtrik (1/4 tomme)	1	
	Spray Pro-mærkat, USA	1	
	Spray Pro-mærkat, CE	1	
<b>11</b>	Midterbom	1	Montering af bommen.
	Bolt (3/8 x 1-1/4 tommer)	10	
	Låsemøtrik (3/8 tomme)	10	
	Bommens transportholder	2	
	Bolt (1/2 x 1-1/4 tommer)	4	
	Flangemøtrik (1/2 tomme)	4	
	Venstre bomforlænger	1	
	Højre bomforlænger	1	
<b>12</b>	Slangeklemmer	3	Montering af bomslanger
	R-klemme	2	
	Ansatsbolt	2	
	Skive	2	
	Møtrik	2	
<b>14</b>	Betjeningsvejledning	1	Vejledningerne og uddannelsesmaterialelet gennemgås, før maskinen betjenes.
	Uddannelsesmateriale til operatøren	1	
	Reservedelskatalog	1	
	Registreringskort	1	
	Vejledning til valg af dyser	1	
	Skema til kontrol før levering	1	

**Bemærk:** Maskinens venstre og højre side er som set fra den normale betjeningsposition.

# 1

## Afmontering af eksisterende lad

**Kræver ingen dele**

### Fremgangsmåde

1. Start motoren. Aktiver det hydrauliske løftegreb, og sænk ladet, indtil cylindrene sidder løst i rillerne. Slip løftegrebet, og sluk for motoren.
2. Tag ringstifterne af de yderste ender af cylinderstangens gaffelbolte (Figur 3).

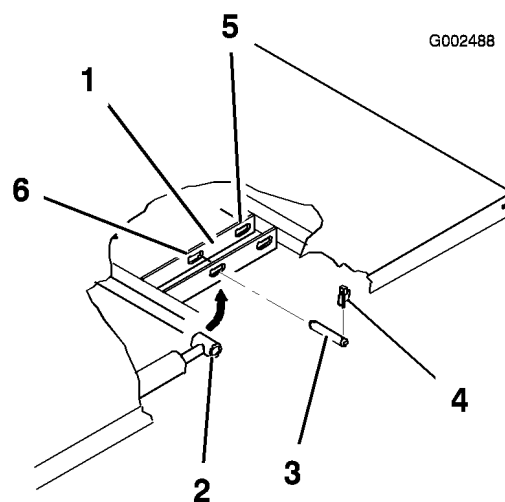

**Figur 3**

- |                          |                               |
|--------------------------|-------------------------------|
| 1. Ladmonteringsplade    | 4. Ringstift                  |
| 2. Cylinderstangens ende | 5. Bageste riller (fuldt lad) |
| 3. Gaffelbolt            | 6. Forreste riller (2/3 lad)  |

3. Afmonter de gaffelbolte, der fastholder cylinderstangens ender til ladmonteringspladerne, ved at skubbe boltene indad (Figur 3).

- Afmonter de ringstifter og gaffelbolte, der fastholder aksebeslagene på stelkanalerne (Figur 4)

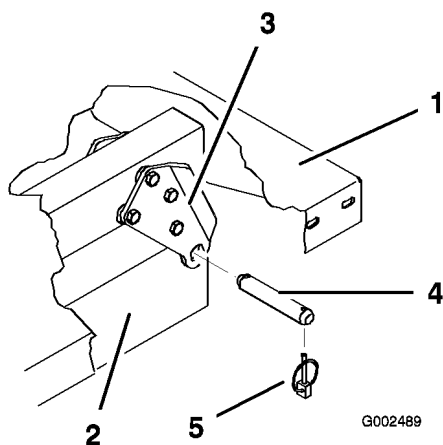

**Figur 4**

- |                                  |               |
|----------------------------------|---------------|
| 1. Ladets bageste venstre hjørne | 4. Gaffelbolt |
| 2. Stelkanal                     | 5. Ringstift  |
| 3. Drejeplade                    |               |

**!**

Det fulde lad vejer ca. 95 kg, så forsøg aldrig selv at montere eller afmontere det. Få to eller tre andre personer til at hjælpe dig, eller brug en løbekran.

- Løft ladet af køretøjet.
- Opbevar cylindrene i opbevaringsklemmerne. Aktiver den hydrauliske løftegrebslås på køretøjet for at forhindre, at løftecylindrene bliver forlænget ved et uheld.

## 2

### Klargøring af Workman®

#### Kræver ingen dele

#### Fremgangsmåde

- Parker køretøjet på et sikkert arbejdssted med adgang til en løfteanordning.
- Sluk motoren, og fjern nøglen.
- Tag batteriets minuskabel af polen.

**Bemærk:** Dette er en sikkerhedsforanstaltning, da montering kræver, at der installeres et elektrisk ledningsnet.

## 3

### Montering af køretøjets hastighedssensor

#### Dele, der skal bruges til dette trin:

1	Dækselenhed
1	Tanddrev
1	Skrue (M6 x 1 tomme x 12)
1	Fjederskive (M6)

#### Fremgangsmåde

**Vigtigt:** Hastighedssensoren skal monteres, før der monteres et kraftudtag. Hvis der allerede er monteret et kraftudtag, skal det afmonteres. Se kraftudtagets installationsvejledning, hvis du ønsker yderligere oplysninger om, hvordan du afmonterer og monterer kraftudtaget.

- Fjern de fire bolte, som fastholder dækslet øverst på gearkassehuset (Figur 5). Fjern lydpottebeslaget.

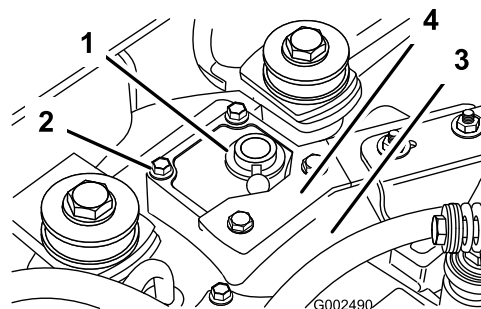

**Figur 5**

- |           |                   |
|-----------|-------------------|
| 1. Dæksel | 3. Gearkassehus   |
| 2. Bolt   | 4. Lydpottebeslag |

- Påfør RTV-forseglingsmiddel på den nye dækselenhed, før den monteres på gearkassenheden.
- Monter den nye dækselenhed på gearkassen vha. de fire bolte, der blev fjernet i trin 1 (Figur 6). Den korrekte retning for dækslet er

med forseglingen vendt opad og placeret mod køretøjets venstre side.

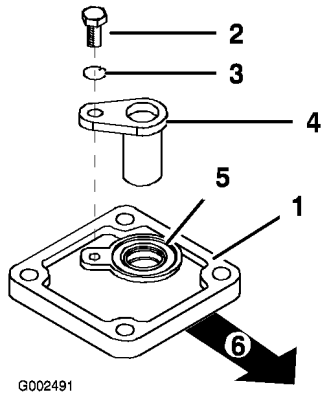

**Figur 6**

- |                            |               |
|----------------------------|---------------|
| 1. Dæksel                  | 4. Tandsensor |
| 2. Skruer (M6 x 1,00 x 12) | 5. Pakning    |
| 3. Fjederskive (M6)        | 6. Frem       |

4. Monter tandsensoren vha. skruen (M6 x 1,00 x 12) og fjederskiven (M6) som vist i Figur 6.
5. Monter lydpottebeslaget over den nye dækselenhed.
6. Monter kraftudtaget. Se *installationsvejledningen* for yderligere oplysninger.

# 4

## Montering af de elektriske ledninger

### Dele, der skal bruges til dette trin:

1	Sikringsblok
1	Sikring (10 A)
2	Termosikring (30 A)
1	Sekskantskrue (#10-24 x 3/4 tomme)
1	Stjerneskrue (#10-24 x 3/4 tomme)
2	Låsemøtrik (#10-24)
1	Ledningsnet
1	Stjerneskrue
8	Kabelbånd
1	Sikringsmærkat

### Fremgangsmåde

1. Fjern de skruer, der fastholder den forreste motorhjelme på stellet. Afbryd det ledningsnet, der er forbundet til forlygterne. Fjern

motorhjelmen, så du kan få adgang til de elektriske ledninger.

2. Find de elektriske ledninger og sikringsblokken blandt løsdelenene.
3. Fjern de to skruer fra den eksisterende sikringsblok, og skub den nye sikringsblok ind i den eksisterende bloks riller.
4. Monter de elektriske ledninger på sikringsblokken ved at forbinde ledningerne i ledningsnettet til de tilsvarende ledningsstik bag på sikringsblokken (Figur 7).

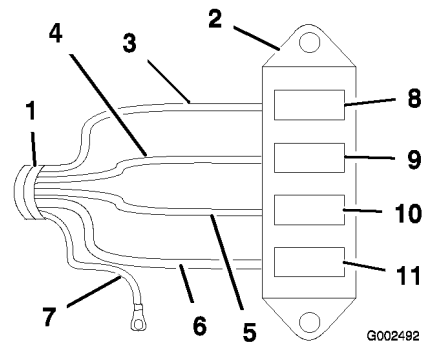

**Figur 7**

- |                    |                                       |
|--------------------|---------------------------------------|
| 1. Ledningsnet     | 7. Sort jordledning                   |
| 2. Ny sikringsblok | 8. Indgang til skummarkersikring      |
| 3. Gul ledning     | 9. Venstre bomaktuatorindgang         |
| 4. Orange ledning  | 10. Højre bomaktuatorindgang          |
| 5. Rød ledning     | 11. Indgang til sprøjtesystem-sikring |
| 6. Lyserød ledning |                                       |

5. Slut den sorte jordledning til den eksisterende 1/4 tomme store bolt indvendigt på køretøjets stel ved hjælp af stjerneskrue (Figur 8).

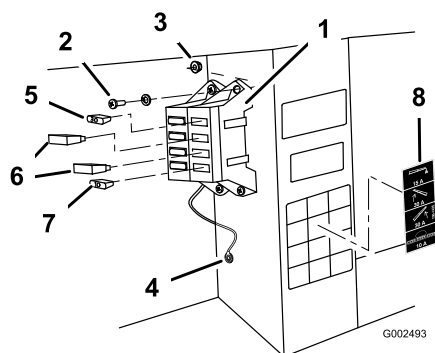

**Figur 8**

- |   |                                     |
|---|-------------------------------------|
| 1. Sikringsblok                           | 5. Sikring 15 A, skummarkør         |
| 2. Skruer (#10-24 x 3/4 tomme)            | 6. Termosikring 30 A, bomaktuatorer |
| 3. Låsemøtrik (#10-24 tomme)              | 7. Sikring 10 A, sprøjtesystem      |
| 4. Sort jordledning, stjerneslave og bolt | 8. Sikringsmærkat                   |

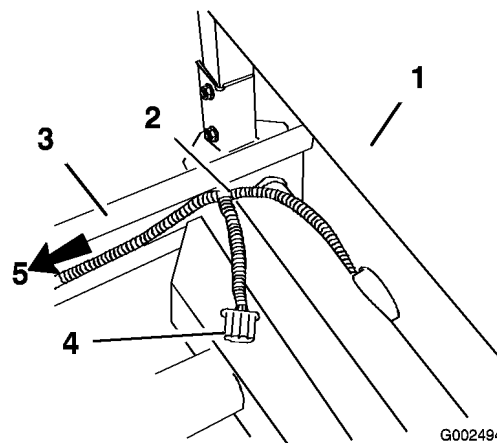

**Figur 9**

- |                     |  |
|---------------------|--|
| 1. Styrtbøjledæksel | 4. Sprøjtesystemets strømforbindelse             |
| 2. Ledningsnet      | 5. Ledningsnet ført tilbage til hastighedssensor |
| 3. Venstre stel     |  |

6. Find en åben, rød strømledning, der er tilkoblet en eksisterende sikringsblok. Slut den til den tilsvarende røde strømledning, der kommer fra den nye sikringsblok.
7. Monter sikringsblokken og ledningsnettet på stellet ved siden af den eksisterende sikringsblok vha. de to skruer (#10-24 x 3/4 tomme) og to låsemøtrikker (#10-24) som vist i Figur 8.
8. Fjern evt. snavs eller fedtstof fra den eksisterende sikringsblokmærkat, og sørg for, at overfladen er ren og tør. Placer mærkaten.
9. Monter sikringer og termosikringer:
  - A. Monter sikringen på 15 A i skummarkørindgangen (Figur 8).
  - B. Monter de to 30 A termosikringer i sikringsindgangene til venstre og højre bomløft (Figur 8).
  - C. Monter sikringen på 10 A i sikringsindgangen til sprøjtesystemets strømforsyning (Figur 8).
10. Før ledningsnettet gennem åbningen i gulvet, under sædepladen og bagud sammen med den eksisterende ledningsføring.
11. Før ledningsnettet op fra under sædet og over stellet ved styrtbøjledækslet bag sædeenheden. Sørg for, at sprøjtesystemets stik stikker ud fra køretøjets underside (Figur 9).

12. Før ledningerne langs venstre stel og tilbage til hastighedssensoren sammen med den eksisterende ledningsføring (Figur 9).
13. Forbind elstikket til hastighedssensoren.
14. Brug kabelbånd til at fastgøre ledningsnettet til de eksisterende ledninger, og placer det væk fra bevægelige dele og varmekilder.
15. Monter den forreste motorhjelms, og fastgør den med de skruer, der tidligere blev fjernet.

# 5

## Montering af kontrolkasseophænget

### Dele, der skal bruges til dette trin:

1	Adapterbeslag
4	Bolt (1/4 x 3/4 tomme)
4	Flangemøtrik (1/4 tomme)
1	Kontrolkasseophæng
4	Bolt (5/16 x 1 tomme)
4	Låsemøtrik (5/16 tomme)

### Fremgangsmåde

På nogle køretøjer er ophængspladen fastgjort til instrumentbrættet på samme sted, som gashåndtaget sidder. Hvis gashåndtaget er monteret, skal det afmonteres fra

instrumentbrættet, før ophængspladen kan monteres. Se gashåndtagets *betjeningsvejledning* for at få oplysninger om, hvordan gashåndtaget afmonteres og monteres.

Monter kontrolkasseophænget på Workman-instrumentbrættet (eller adapterpladen) vha. tre bolte (5/16 x 1 tomme) og tre låsemøtrikker (5/16 tomme) som vist i Figur 10.

**Bemærk:** På visse ældre Workman-maskiner skal der eventuelt bruges fire bolte og låsemøtrikker.

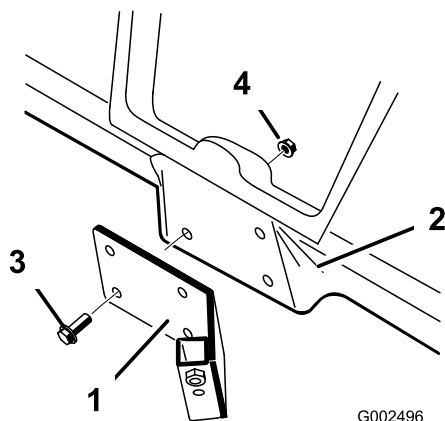

**Figur 10**

- |                       |                            |
|-----------------------|----------------------------|
| 1. Kontrolkasseophæng | 3. Bolt (5/16 x 1 tomme)   |
| 2. Instrumentbræt     | 4. Låsemøtrik (5/16 tomme) |

### Montering af adapterpladen

Hvis du installerer sprøjtesystemet på et Workman-køretøj med serienummeret 239999999 eller lavere, skal du bruge den adapterplade samt de bolte og møtrikker, der kan findes blandt løsdelene.

Monter adapterpladen på Workman-instrumentbrættet vha. fire bolte (1/4 x 3/4 tomme) og fire flangemøtrikker (1/4 tomme) som vist i Figur 11

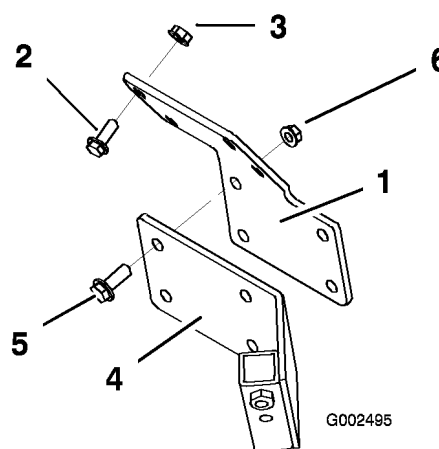

**Figur 11**

- |                             |                            |
|-----------------------------|----------------------------|
| 1. Adapterplade             | 4. Ophæng                  |
| 2. Bolt (1/4 x 3/4 tomme)   | 5. Bolt (5/16 x 1 tomme)   |
| 3. Flangemøtrik (1/4 tomme) | 6. Låsemøtrik (5/16 tomme) |

## 6

### Montering af støttepindsenheden

#### Dele, der skal bruges til dette trin:

1	Støttebeslag
2	Unbrakbolte (3/8 x 1 tomme)
2	Låsemøtrik (3/8 tomme)
1	Støttepindsenhed
1	Gaffelbolt
1	Låseclips

#### Fremgangsmåde

1. Fjern venstre bageste dæk- og hjulsamling. Gem alle dele.
2. Monter afstivningsenheden på indersiden af venstre stelvange vha. to unbrakbolte (3/8 x 1 tomme) og to låsemøtrikker (3/8 tomme) som vist i Figur 12 og Figur 13. Tilspænd møtrikkerne til  $30 \pm 4$  Nm.

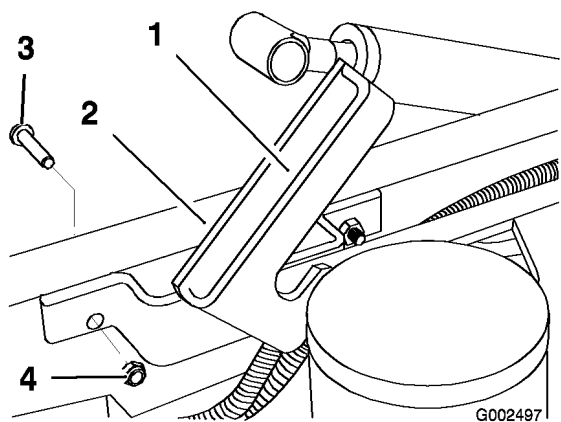

**Figur 12**

Set indefra

- |                      |                                |
|----------------------|--------------------------------|
| 1. Afstivningsenhed  | 3. Unbrakobolt (3/8 x 1 tomme) |
| 2. Venstre stelvange | 4. Låsemøtrik (3/8 tomme)      |

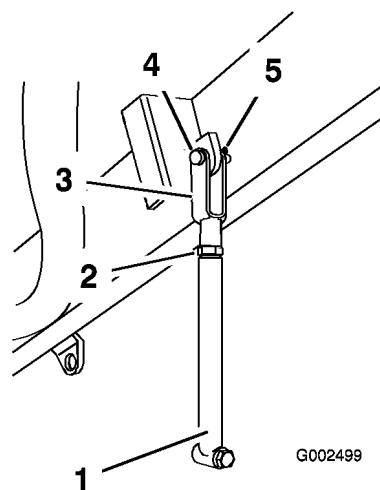

**Figur 14**

- |                 |               |
|-----------------|---------------|
| 1. Støttestpind | 4. Gaffelbolt |
| 2. Kontramøtrik | 5. Clips      |
| 3. Gaffel       |               |

3. Monter venstre bageste hjul- og dæksamling.

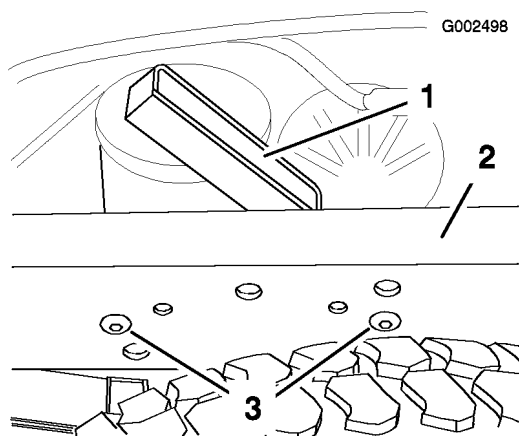

**Figur 13**

Set udefra, vist uden skærm.

- |                      |                                |
|----------------------|--------------------------------|
| 1. Afstivningsenhed  | 3. Unbrakobolt (3/8 x 1 tomme) |
| 2. Venstre stelvange |                                |
4. Saml løseligt støttestpinden, kontramøtrikken og gafflen, hvis det er nødvendigt (fig. 13).
5. Monter støttestpindsenheden på indersiden af tankplatformens stels bageste, venstre side ved gafflen vha. en gaffelbolt og låseclips (Figur 14).

6. Bøj låseclipsen for at sikre, at støttestpinden sidder korrekt.

# 7

## Montering af værktøjets tilholderbeslag

**Dele, der skal bruges til dette trin:**

2	Tilholderbeslag
---	-----------------

### Fremgangsmåde

1. Find og fjern de to bageste bolte og flangemøtrikker på løftecylinderbeslaget. Gem fastgørelsesanordningerne til senere brug.
2. Monter værktøjets tilholderbeslag vha. de to bolte og flangemøtrikker, der tidligere blev afmonteret (Figur 15).

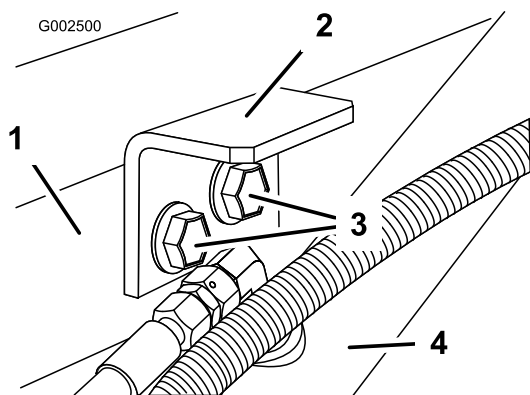

**Figur 15**

Venstre side vist

- |                       |                 |
|-----------------------|-----------------|
| 1. Løftcylinderbeslag | 3. Bolte        |
| 2. Tilholderbeslag    | 4. Løftcylinder |

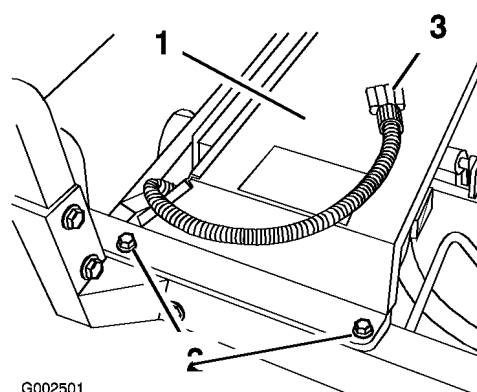

**Figur 16**

Venstre side vist

- |                         |                                      |
|-------------------------|--------------------------------------|
| 1. Kølerdækselenhed     | 3. Sprøjtesystemets strømforbindelse |
| 2. Bolt (3/8 x 1 tomme) |                                      |

- Gentag ovenstående trin for at montere tilholderbeslaget på modsatte side.

# 8

## Montering af kølerdækslet

**Dele, der skal bruges til dette trin:**

1	Kølerdækselenhed
4	Bolt (1/4 x 3/4 tomme)

### Fremgangsmåde

Kølerdækslet leveres med et ekstra panel monteret ved luftkølede køretøjer. Hvis du monterer dækslet på et væskekølet køretøj, skal du fjerne det ekstra dæksel.

- Find sprøjtesystemets stik på det ledningsnet, der tidligere blev monteret.
- Monter kølerdækselenheden over køretøjets køler (Figur 16).

**Vigtigt:** Sørg for, at sprøjtesystemets stik føres hen mod køretøjets forreste del og ikke fanges under kølerdækselenheden.

# 9

## Montering af tankplatformen

**Dele, der skal bruges til dette trin:**

1	Tank- og platformsenhed
2	Gaffelbolte
4	Ringstifter
2	Bolt (1/2 x 1-1/2 tommer)
4	Spændeskiver (1/2 tomme)
2	Møtrikker (1/2 tomme)

### Fremgangsmåde



Sprøjtetankenheten udgør en fare i form af lagret energi. Hvis enheden ikke håndteres forsvarligt ved montering eller afmontering, kan den flytte sig eller vælte og skade dig og andre omkringstående.

Brug remme og en løbekran til at understøtte sprøjtetankenheten under montering, afmontering eller vedligeholdelse, når fastspændingsanordningerne fjernes.

1. Brug et hejseapparat til at hæve tankplatformsenheden, og placer den over køretøjets stel med pumpe- og ventilenhederne vendt bagud.
2. Drej støttepinden 90°, og før den gennem støttepindsenheden (Figur 17), mens tankplatformen langsomt sænkes.

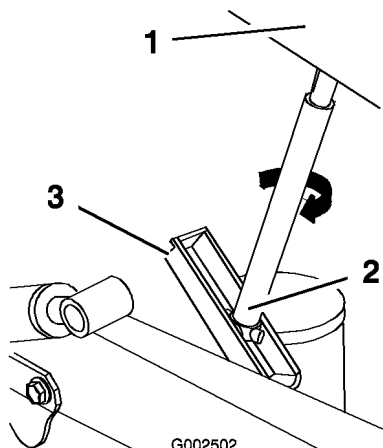

**Figur 17**

- |                                 |                     |
|---------------------------------|---------------------|
| 1. Tankplatform                 | 3. Støttepindsenhed |
| 2. Støttestøttepind, drejet 90° |                     |

3. Når støttestøttepinden er ført gennem støtteenheden, skal du dreje støttestøttepinden 90°, så den bliver inde i konstruktionen og fortsat sænker tankplatformsenheden ned på køretøjets stel.
4. Brug adgangspanellerne på begge sider af tankplatformen til at kontrollere, om nogen af slangerne eller ledningerne er blevet klemmt (Figur 18).

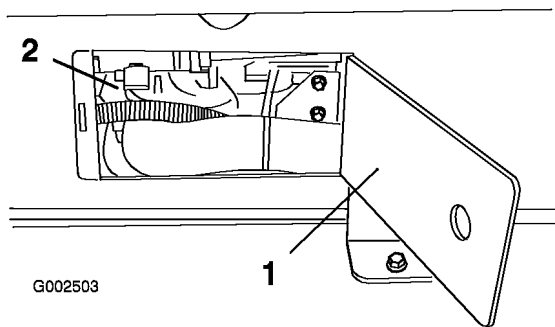

**Figur 18**

Højre side vist

- |                        |                          |
|------------------------|--------------------------|
| 1. Adgangspanelets dør | 2. Tankplatformens indre |
|------------------------|--------------------------|

**Vigtigt:** Hvis nogen af slangerne eller ledningerne på tankplatformsenheden bliver klemmt eller bøjet, skal du hæve enheden, justere dens position og binde de pågældende dele tilbage.

5. Placer drejelåsen bag på tankplatformsenheden ud for åbningen bagest på køretøjets stel (Figur 19).

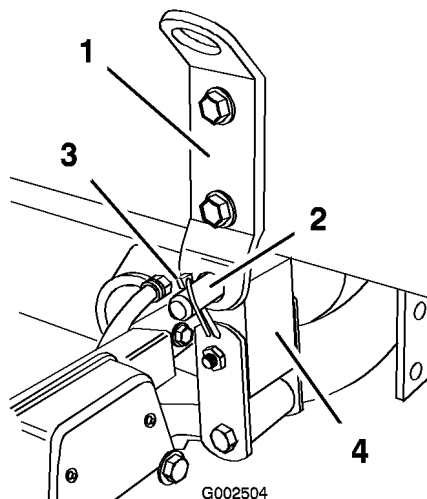

**Figur 19**

Venstre side vist

- |                           |                    |
|---------------------------|--------------------|
| 1. Drejelås               | 3. Ringstift       |
| 2. Gaffelbolt (3/4 tomme) | 4. Køretøjets stel |

6. Monter en gaffelbolt (3/4 tomme) og to ringstifter på drejelåsen for at fastgøre tankenheden på stellet (Figur 19).
7. Gentag proceduren på modsatte side.
8. Forbind pumpedrevet:

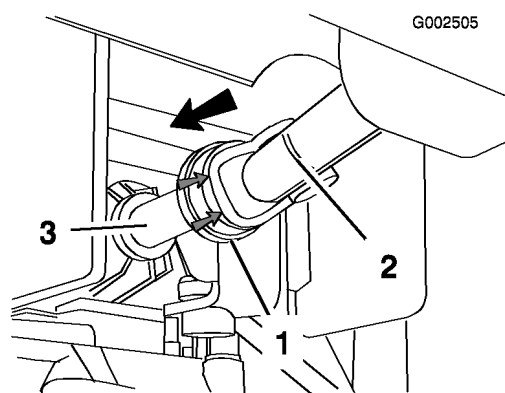

**Figur 20**

- |                            |                               |
|----------------------------|-------------------------------|
| 1. Gummihætte              | 3. Kraftudtagets udgangsaksel |
| 2. Kraftudtagets drivaksel |                               |

- Træk gummihætten forrest på kraftudtaget drivaksel bagud (Figur 20).
- Monter drivakslen på kraftudtagets udgangsaksel (Figur 20).

**Vigtigt:** Sørg for, at kraftudtaget er fastgjort ved at kontrollere, at kuglelåsene sidder i udgangsakselens rille.

- Placer de forreste monteringsbeslag ud for de tilholderbeslag, der blev monteret tidligere.
- Fastgør tankplatformsenheden på stellet med en bolt (1/2 x 1-1/2 tommer), to spændeskiver (1/2 tomme) og en låsemøtrik (1/2 tomme) som vist i Figur 21.

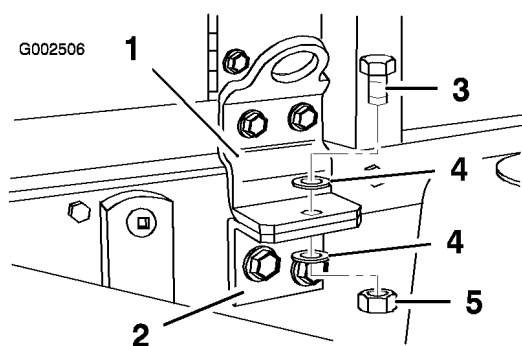

**Figur 21**

Venstre side vist

1. Forreste monteringsbeslag
2. Tilholderbeslag
3. Bolt (1/2 x 1-1/2 tommer)
4. Skive (1/2 tomme)
5. Låsemøtrik (1/2 tomme)

- Gentag disse trin for det forreste monteringsbeslag og tilholderbeslag på den modsatte side.

# 10

## Montering af kontrollkassen

### Dele, der skal bruges til dette trin:

1	Skrue
3	J-clips
1	Bolt (1/4 x 3/4 tomme)
1	Flangemøtrik (1/4 tomme)
1	Spray Pro-mærkat, USA
1	Spray Pro-mærkat, CE

### Fremgangsmåde

Kontrollkassen er monteret på tankplatformen med en gaffelbolt og en låseclips. Den sidder bagest i venstre side.

- Fjern den gaffelbolt og låseclips, der fastgør kontrollkassen på tankplatformen.
- Monter kontrollkassen på ophængen – med betjeningsanordningerne vendt ind mod føreren – vha. den gaffelbolt og låseclips, der tidligere blev fjernet.
- Monter håndgrebet for at stabilisere kontrollkassen. Stram med fingrene.
- Monter Spray Pro-mærkatet på monitoren (Figur 22).

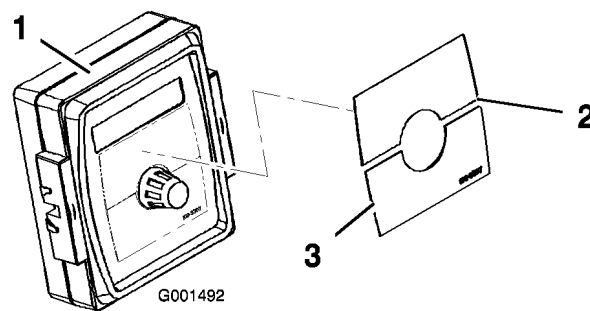

**Figur 22**

1. Spray Pro-monitor
2. Mærkat, øverste halvdel
3. Mærkat, nedre halvdel

**Bemærk:** Sørg for, at mærkatene vender som vist i Figur 35.

- Forbind tankplatformens ledningsnet til sprøjtesystemets strømforbindelse.

6. Monter to J-clips i centerkonsollen på de punkter, der kan ses i Figur 23 ved hjælp af de eksisterende skruer.

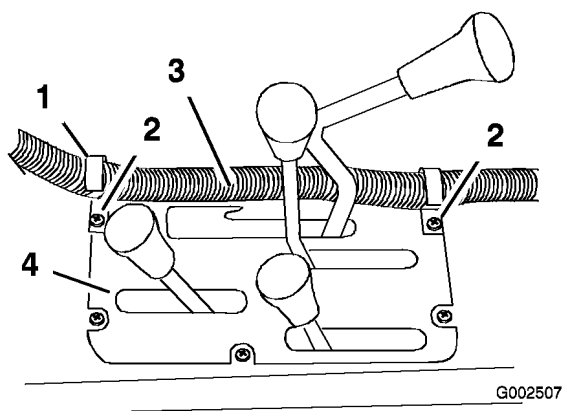

**Figur 23**

1. J-clips
2. Eksisterende skruer
3. Kontrollkassens ledningsnet
4. Centerkonsol

7. Monter en J-clip i styrtbøjledækslet bag føreren vha. en bolt (1/4 x 1 tomme) og en møtrik (1/4 tomme). Hullet sidder på centerlinjen, ca. 50 cm fra kanten i førerens side af styrtbøjledækslet.

**Bemærk:** Hvis der ikke er et hul, skal der bores et. Bor et hul på 1/4 tomme i dækslets øverste overflade på centerlinjen ca. 50 cm fra kanten i førerens side (Figur 24).

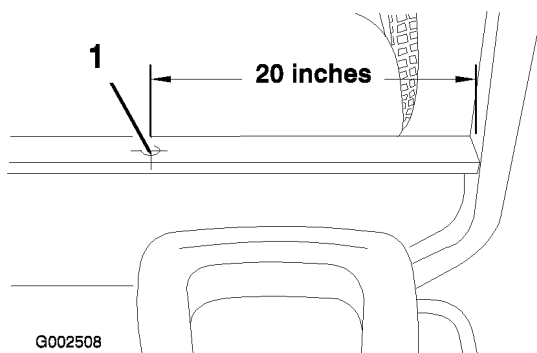

**Figur 24**

1. Borehul (1/4 tomme)

8. Fastgør kontrollkassens ledningsnet på konsollen og styrtbøjledækslet vha. J-clipsene.

# 11

## Montering af bommen

### Dele, der skal bruges til dette trin:

1	Midterbom
10	Bolt (3/8 x 1-1/4 tommer)
10	Låsemøtrik (3/8 tomme)
2	Bommens transportholder
4	Bolt (1/2 x 1-1/4 tommer)
4	Flangemøtrik (1/2 tomme)
1	Venstre bomforlænger
1	Højre bomforlænger

### Fremgangsmåde

1. Find den midterste bom, og tag den ud af emballagen.
2. Monter bomtransportholderne på den midterste bom med 6 bolte (3/8 x 1-1/4 tommer) og 6 låsemøtrikker (3/8 tomme). Ret dem ind som vist i Figur 25

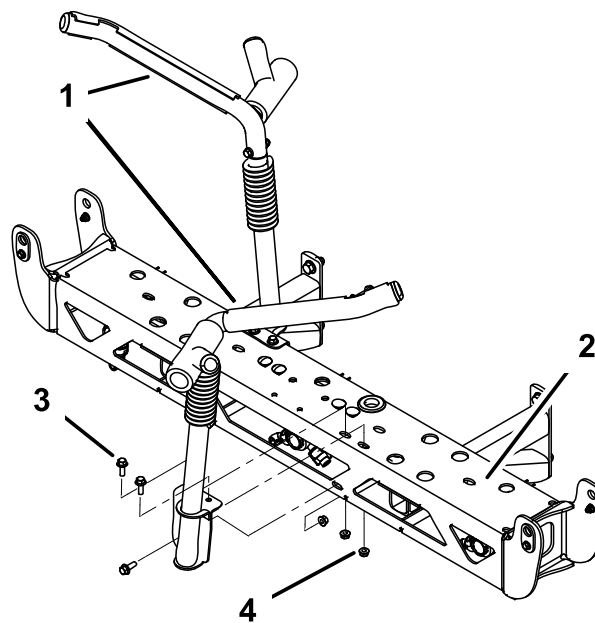

**Figur 25**

G002516

3. Monter den midterste bom på sprøjtesystemenheden ved bomrammens monteringsbeslag som vist i Figur 26 med 4 bolte (1/2 x 1-1/4 tommer) og fire låsemøtrikker (1/2 tomme).

**Bemærk:** Hvis det er nødvendigt, kan bomrammens monteringsbeslag løsnes og justeres ved den midterste bom, så hullerne passer bedre.

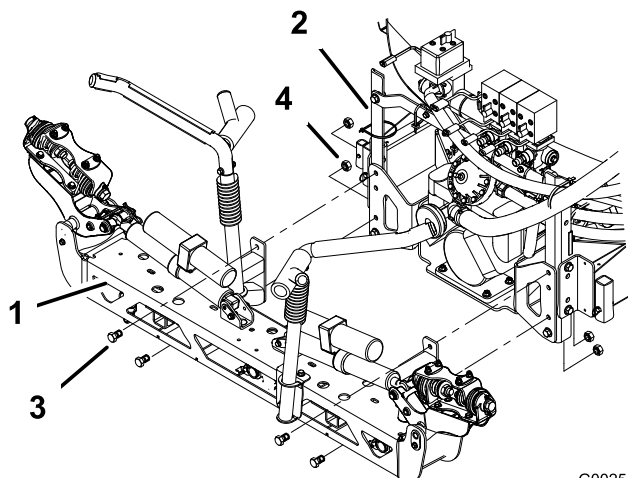

**Figur 26**

4. Tilslut bomaktuatorernes ledninger til de tilsvarende stik på sprøjtesystemets ledningsnet.
5. Tænd for systemet, og brug bomløftekontaktterne til at køre bomaktuatorstængerne ud. Det giver mulighed for at montere venstre og højre bomforlænger.
6. Fjern de fire bolte, fire skiver og fire møtrikker på den hængslede plade.
7. Monter forlængerbommen på den midterste bom ved den hængslede plade med de fire bolte, fire skiver og fire møtrikker, der blev fjernet i trin 6 som vist i Figur 27.

**Bemærk:** Sørg for, at alle sprøjtedyser vender bagud.

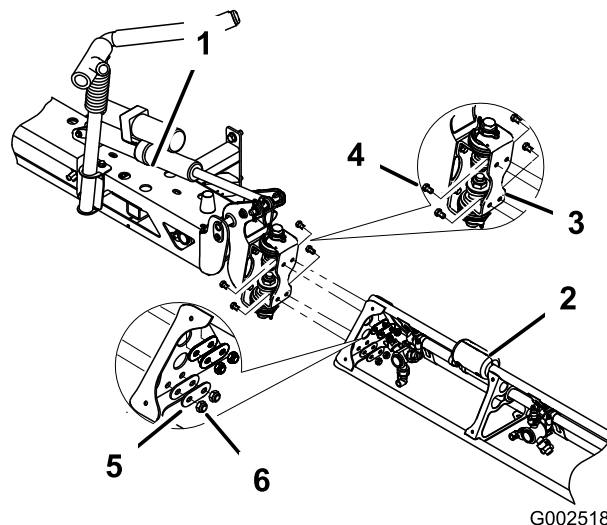

**Figur 27**

- |                   |           |
|-------------------|-----------|
| 1. Midterbom      | 4. Bolt   |
| 2. Bomforlænger   | 5. Skive  |
| 3. Hængslet plade | 6. Møtrik |

8. Gentag trin 7 på den anden side af den midterste bom med den modsatte bomforlænger.

**Bemærk:** Sørg for, at alle sprøjtedyser vender bagud.

# 12

## Montering af bomslanger

### Dele, der skal bruges til dette trin:

3	Slangeklemmer
2	R-klemme
2	Ansatsbolt
2	Skive
2	Møtrik

### Fremgangsmåde

1. Læg bomslangerne som vist i Figur 28.

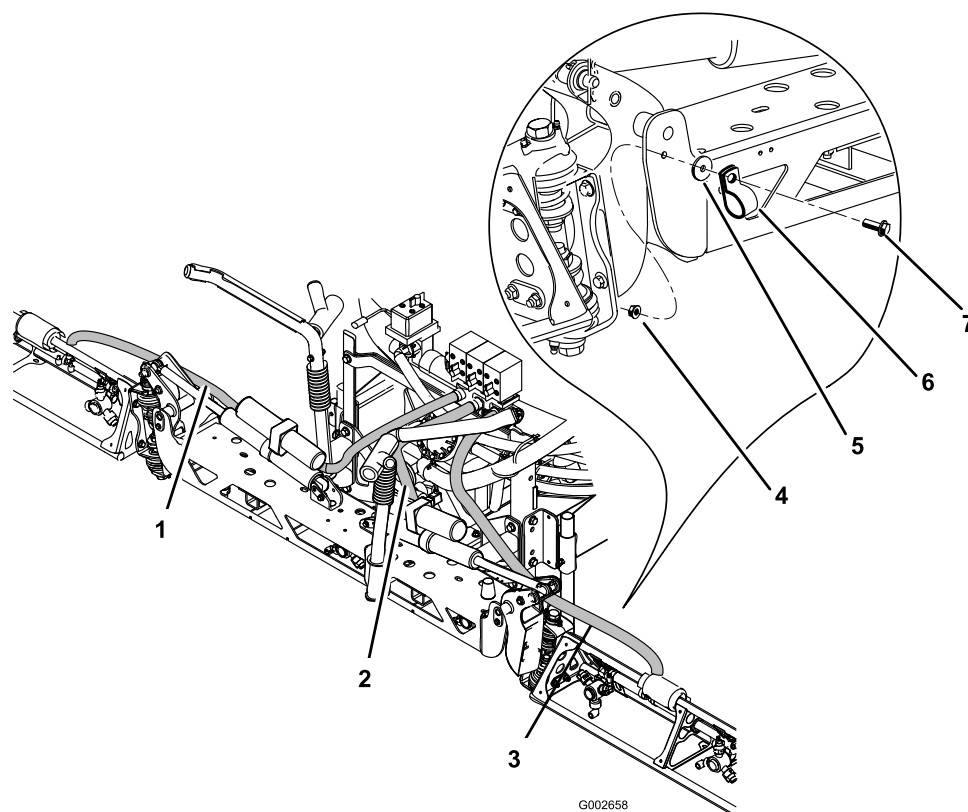

**Figur 28**

- |                                 |             |               |
|---------------------------------|-------------|---------------|
| 1. Bomslange, venstre forlænger | 4. Møtrik   | 7. Ansatsbolt |
| 2. Bomslange, midt              | 5. Skive    |               |
| 3. Bomslange, højre forlænger   | 6. R-klemme |               |

2. Brug R-klemmerne til at montere højre og venstre bomslange på forsiden af de midterste bomme. Fastgør slanger og R-klemmer med en ansatsbolt, en skive og en møtrik som vist i Figur 28.

3. Kom flydende sæbe på slangens modhage ved T-stykkerne på begge forlængerbomme (Figur 29). Monter bomforlængerlangen over modhagen, og fastgør med en klemme.

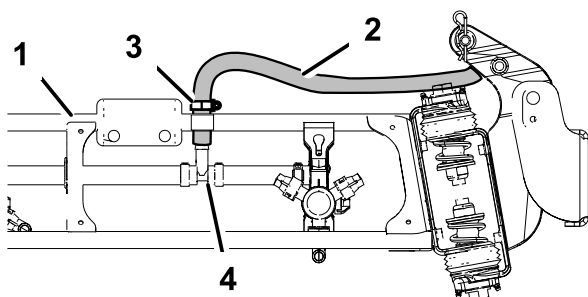

G002659

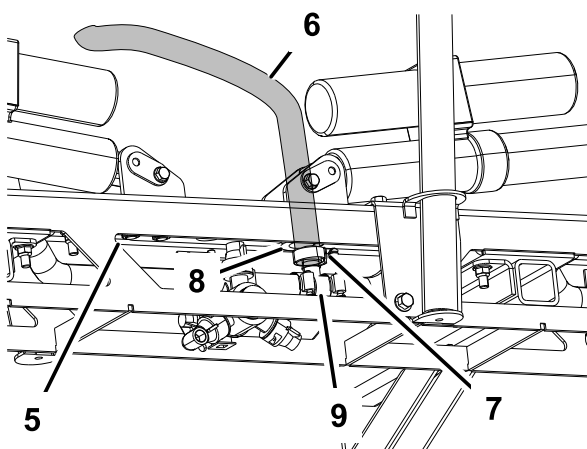

**Figur 29**

- |                  |              |
|------------------|--------------|
| 1. Bomforlænger  | 6. Bomslange |
| 2. Bomslange     | 7. Klemme    |
| 3. Klemme        | 8. Krans     |
| 4. T-stykke      | 9. T-stykke  |
| 5. Midterste bom |              |

4. Kom flydende sæbe på slangens modhage ved den midterste boms T-stykke
5. Før den midterste bomslange gennem kransåbningen i den midterste bom. Forbind den midterste boms forsyningslange med den indsæbede modhage, og fastgør den med en slangeklemme

# 13

## Montering af dyser

### Kræver ingen dele

### Fremgangsmåde

De dyser, du anvender til dine kemikalier, varierer afhængigt af den dosering, du har brug for. Dyserne leveres derfor ikke med sættet. Du kan kontakte en autoriseret Toro-forhandler med henblik på at få de dyser, du har behov for. Forhandleren har brug for følgende oplysninger:

- Den anbefalede dosering i liter pr. hektar, amerikanske gallons pr. acre eller amerikanske gallons pr. 1000 kvadratfod.
- Køretøjets målhastighed i kilometer i timen eller miles i timen.
- Dyseafstanden (typisk 50 cm).

Følgende skal udføres for, at en dyse kan monteres:

1. Sæt eller drej dysen i dysens holder efterfulgt af en pakning.
2. Før dysens holder hen over dysefittingen på dysehovedet.
3. Drej dysen med uret for at låse knasterne fast på holderen.
4. Kontroller dysens blæserenhed.

Se *installationsvejledningen*, der følger med dyserne, hvis du ønsker yderligere oplysninger.

# 14

## **Gennemførelse af opsætning: Lær mere om produktet.**

### **Dele, der skal bruges til dette trin:**

1	<i>Betjeningsvejledning</i>
1	Uddannelsesmateriale til operatøren
1	<i>Reservekatalog</i>
1	Registreringskort
1	Vejledning til valg af dyser
1	Skema til kontrol før levering

### **Fremgangsmåde**

1. Læs vejledningerne.
2. Se uddannelsesmateriale til operatøren.
3. Brug vejledningen til valg af dyser til at vælge de korrekte dyser til dit specifikke anvendelsesområde.
4. Opbevar al dokumentation på et sikkert sted.

# Produktoversigt

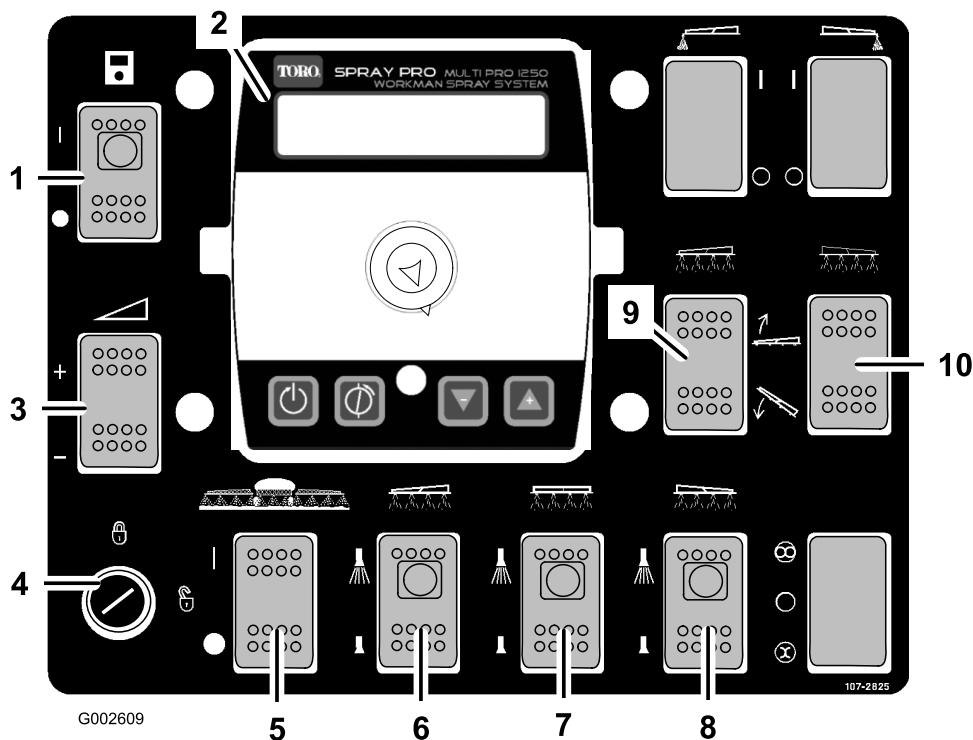

Figur 30

- |                                 |                                      |                                |                               |
|---------------------------------|--------------------------------------|--------------------------------|-------------------------------|
| 1. Afbryder, Spray Pro™-monitor | 4. Kontakt til hastighedsspærrenøgle | 7. Kontakt til midterste bom   | 10. Kontakt til højre bomløft |
| 2. Spray Pro™-monitor           | 5. Bommens hovedkontakt              | 8. Kontakt til højre bom       |                               |
| 3. Doseringskontakt             | 6. Kontakt til venstre bom           | 9. Kontakt til venstre bomløft |                               |

## Betjeningsanordninger

### Afbryder til Spray Pro™-monitor

Afbryderen til Spray Pro-monitoren fungerer som tænd- og slukknop for monitoren. Tryk på afbryderen for at aktivere eller deaktivere Spray Pro-monitoren (Figur 30). Når kontakten er aktiveret, tændes en lampe på kontakten.

### Bommens hovedkontakt

Bommens hovedkontakt gør det muligt at starte eller stoppe sprøjtningen. Tryk på afbryderen for at aktivere eller deaktivere sprøjtesystemet (Figur 30). Når hovedkontakten er afbrudt, vises ordet "Hold" på Spray Pro-skærmen.

### Bomkontakter

Bomkontakterne sidder langs bunden af kontrolpanelet (Figur 30). Skub hver kontakt opad for at aktivere den tilsvarende bomsektion

og nedad for at deaktivere den. Når kontakten er aktiveret, tændes en lampe på kontakten. Disse kontakter påvirker kun sprøjtesystemet, når bommens hovedkontakt er aktiveret.

### Doseringskontakt

Doseringskontakten sidder i kontrolpanelets venstre side (Figur 30). Tryk på og hold kontakten opad for at øge sprøjtesystemets dosering, eller tryk på og hold den nedad for at mindske doseringen.

### Hastighedsspærrenøgle

Kontakten til hastighedsspærrenøglen sidder i kontrolpanelets nederste venstre hjørne (Figur 30). Drej nøglen mod uret til den låste position for at deaktivere doseringskontakten. Herved kan doseringen ikke ændres ved et uheld. Drej nøglen med uret til den ulåste position for at aktivere doseringskontakten.

## Bomløftekontakter

De elektriske bomløftekontakter hæver og sænker de pågældende bomme (Figur 30). Der findes en kontakt til venstre og højre bomløft. Tryk på og hold kontakten oppe for at hæve den pågældende bom, eller tryk på og hold kontakten nede for at sænke den pågældende bom.

## Kontaktplaceringer for sonic-bom og skummarkør (ekstraudstyr)

Hvis du monterer sonic-bommen og/eller skummarkørsættet, føjes der også kontakter til kontrolpanelet til styring af deres funktioner. Sprøjten leveres med plastpropper på disse steder.

## Hastighedsreguleringsventil

Denne ventil, som er placeret bag tanken (Figur 31), styrer den mængde væske, der ledes ud til bommene ved at regulere væskegennemløbet til bommene eller omløbsslangen til omrøringsventilen. Du kan styre ventilen på to måder: Ved hjælp af doseringskontakten eller manuelt. Du kan styre den manuelt ved at frakoble ledningskonnektoren på ventilen. Herefter kan du dreje grebet oven på ventilen for derved manuelt at indstille den ønskede dosering.

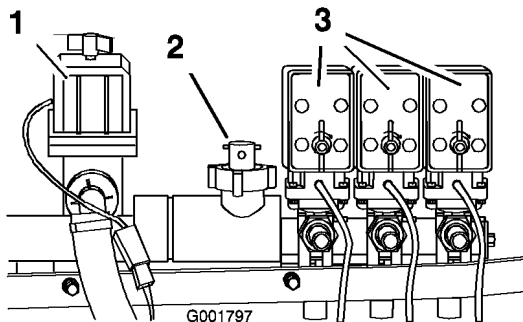

**Figur 31**

1. Hastighedsreguleringsventil
2. Gennemstrømningsmåler
3. Bomventiler

## Gennemstrømningsmåler

Maskinens gennemstrømningsmåler måler væskens gennemstrømningshastighed ved brug af Spray Pro™-systemet (Figur 31).

## Bomventiler

Disse ventiler slår de tre bomme til eller fra (Figur 31). Hvis du ikke har monteret en bom,

eller hvis du ikke ønsker, at en bom skal kunne aktiveres, kan du betjene hver ventil manuelt ved at frakoble ledningskonnektoren i ventilen. Drej derefter grebet på ventilen med uret for at frakoble ventilen eller mod uret for at tilkoble den.

## Bomomløbsventiler

Bommens omløbsventiler omdirigerer væskegennemstrømningen til en bom til tanken, når du frakobler bomsektionen. Du kan justere disse ventiler for at sikre, at bomtrykket forbliver konstant, uanset hvor mange bomme der anvendes. Se afsnittet om kalibrering af bommens omløbsventiler i betjeningsafsnittet.

## Omrøringskontrolventil

Denne ventil er placeret på højre side af tanken (Figur 32). Drej knappen på ventilen til positionen kl. 9 for at aktivere tankomrøring og til positionen kl. 3 for at afbryde tankomrøringen.

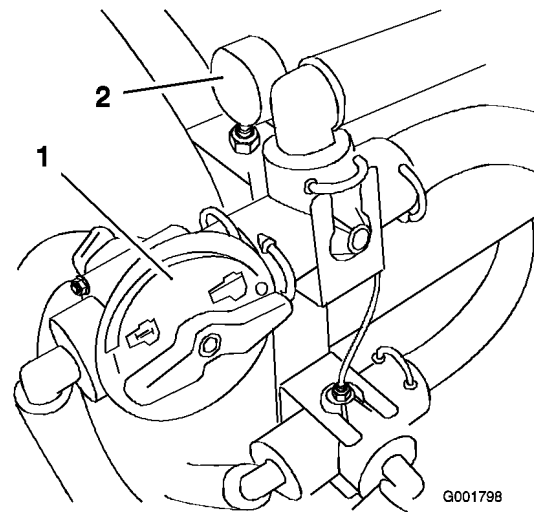

**Figur 32**

1. Omrøringskontrolventil
2. Trykmåler

**Bemærk:** Omrøringen fungerer kun, hvis kraftudtaget og koblingen er indkoblet, og motoren skal køre hurtigere end tomgang. Hvis du standser sprøjten og har brug for at have omrøringsfunktionen aktiveret, skal du sætte gearstangen i neutral position (frigear), slippe koblingen, aktivere parkeringsbremsen og indstille gashåndtaget (hvis det er monteret).

## Trykmåler

Trykmåleren er placeret på højre side af tanken (Figur 32). Måleren viser væsketrykket i systemet i psi og bar.

## Tankdræningsgreb

Tankdræningsgrebet er placeret oven på tanken (Figur 33). Tankdræning åbnes ved at løsne møtrikken og trække opad i T-grebet, indtil det ønskede dræningsflow er opnået.

**Vigtigt:** Træk forsigtigt i grebet. Træk ikke for hårdt, da det kan beskadige tankens dræningskomponenter.

Stram plastlåsemøtrikken nederst på greblåsen, og fastlås tankdrænet i åben position. Når tanken er drænet, skal plastmøtrikken løsnes og T-grebet skubbes ned, indtil det ikke kan komme længere. Stram plastmøtrikken for at låse tankdrænet i lukket position.

**Bemærk:** Plastmøtrikken på tankdrænet skal strammes, når der ikke drænes, så der ikke opstår lækager ved dræningsgrebet.

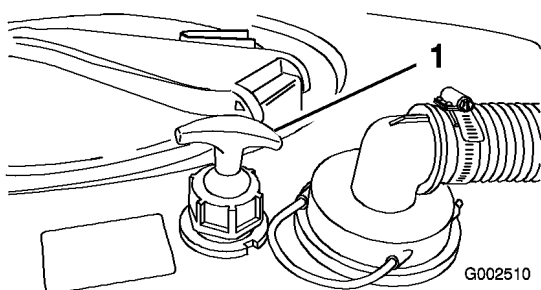

Figur 33

1. Tankdræningsgreb

## Tankdæksel

Tankdækslet er placeret midt på toppen af tanken (Figur 34). Det åbnes ved at slukke motoren og aktivere parkeringsbremsen, og derefter dreje den forreste halvdel af dækslet mod venstre og åbne det. Du kan tage filteret ud, hvis det trænger til rengøring. Tanken forsegles ved at sætte sien på plads, hvis den er blevet fjernet, lukke dækslet og dreje den forreste halvdel mod højre.

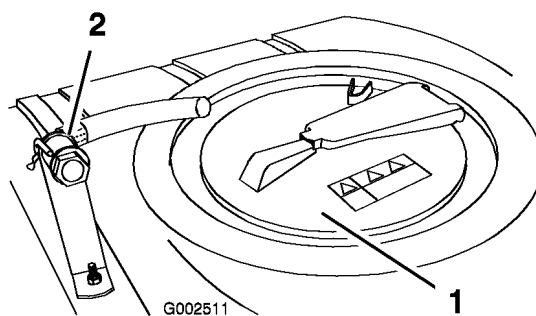

Figur 34

1. Tankdæksel
2. Påfyldningskobling (med antihævertfunktion)

## Påfyldningskobling (med antihævertfunktion)

Påfyldningskoblingen på tankdækslets forside er en slangekobling med gevind og et 90 grader beslag med modhager, som kan vendes mod tankåbningen (Figur 34). Denne kobling gør det muligt at tilslutte en vandslange og fylde tanken uden at kontaminere slangen og vandforsyningen med kemikalierne i tanken.

**Vigtigt:** Lad ikke slangekoblingen komme i kontakt med væsken i tanken. Forlæng ikke slangen, så den kommer i kontakt med væsken i tanken.

## Spray Pro™-monitor

Spray Pro-monitoren viser og overvåger forskellige systemydelsesdata som f.eks. køretøjets hastighed og doseringer. Den styrer ikke doseringen.

Monitoren har en LCD-skærm, der viser de data, du vælger, en valgskeive og 4 knapper til kalibrering af monitoren (Figur 35).

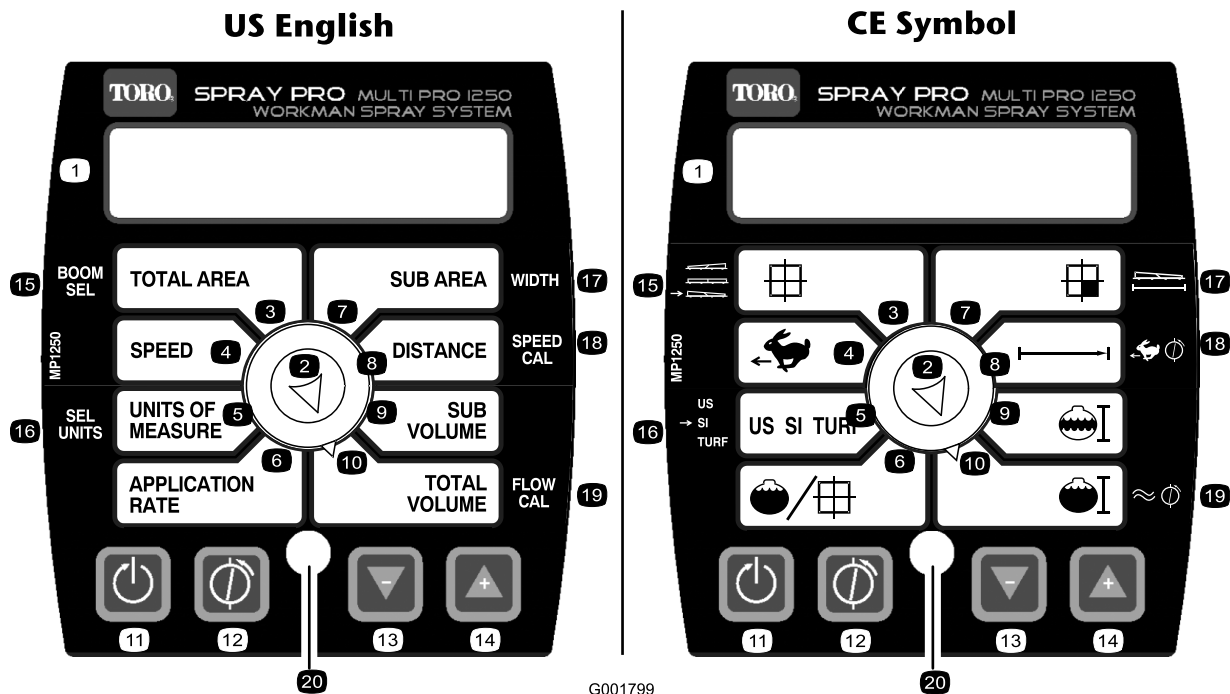

Figur 35

- |                                   |                                      |                                 |  |
|-----------------------------------|--------------------------------------|---------------------------------|--|
| 1. LCD-skærm                      | 6. Application rate (dosering)       | 11. Nulstille, kalibreringsknop | 16. Select units (valg af enheder)                               |
| 2. Valgskeive                     | 7. Distance (afstand)                | 12. Kalibrere, kalibreringsknop | 17. Width (bredde)   |
| 3. Total Area (samlet område)     | 8. Sub Area (underområde)            | 13. Mindske, kalibreringsknop   | 18. Speed calibration (hastighedskalibrering)                    |
| 4. Speed (hastighed)              | 9. Sub Volume (underrumindhold)      | 14. Øge, kalibreringsknop       | 19. Flowmeter calibration (kalibrering af gennemstrømningsmåler) |
| 5. Units of measure (måleenheder) | 10. Total Volume (samlet rumindhold) | 15. Boom selection (bomvalg)    | 20. Lysdiode   |

## Valgskeive på monitordisplayet

Brug valgskeiven til at indstille LCD-skærmen, så den viser følgende:

- **Total Area (samlet område)**

Viser de samlede acres (US), hektar (SI) eller kvadratfod (TURF), som du har kørt, siden du sidst trykkede på kalibreringsknappen Nulstille for denne indstilling.

- **Speed (hastighed)**

Viser køretøjets hastighed i miles i timen (hvis Units of Measure (måleenheder) er indstillet til US eller TURF) eller kilometer i timen (hvis måleenheden er indstillet til SI).

- **Units of Measure (måleenheder)**

Viser den valgte måleenhed:

- US (amerikansk målesystem)
- SI (metrisk system)
- TURF (som det amerikanske system, men rumindholdene er angivet i amerikanske gallons pr. 1000 kvadratfod i stedet for amerikanske gallons pr. acre)

- **Application Rate (dosering)**

Viser doseringen i amerikanske gallons pr. acre (US), liter pr. hektar (SI) eller amerikanske gallons pr. 1000 kvadratfod (TURF).

- **Sub Area (underområde)**

Viser de samlede acres (US), hektar (SI) eller kvadratfod (TURF), som du har kørt, siden du sidst trykkede på kalibreringsknappen Nulstille for denne indstilling. Visningen for det

samlede område (Total Area) påvirkes ikke af dette. Hvis du trykker på kalibreringsknappen Nulstil, nulstilles indstillingen Sub Volume (underrumindhold).

- **Distance (afstand)**

Viser den afstand du har kørt i fod (US og TURF) eller meter (SI), siden du sidst trykkede på kalibreringsknappen Nulstil for denne indstilling.

- **Sub Volume (underrumindhold)**

Viser det samlede rumindhold i amerikanske gallons (US og TURF) eller liter (SI), som du har påfyldt, siden du sidst trykkede på kalibreringsknappen Nulstil for denne indstilling. Visningen af det samlede rumindhold (Total Volume) påvirkes ikke. Hvis du trykker på kalibreringsknappen Nulstil, nulstilles indstillingen Sub Area (underområde).

- **Total Volume (samlet rumindhold)**

Viser det samlede rumindhold i amerikanske gallons (US og TURF) eller liter (SI), som du har påfyldt, siden du sidst trykkede på kalibreringsknappen Nulstil for denne indstilling.

- Speed/Distance (hastighed/afstand)
- Flowmeter (gennemstrømningsmåler)

## Kalibreringsknapper

Monitoren har følgende knapper:

- **Nulstil**

Nulstiller indstillingerne Total Volume, Sub Volume, Distance, Total Area og Sub Area i displayet til 0.

- **Kalibrere**

Bruges til at åbne og lukke kalibreringsindstillingen.

- **Mindske**

Reducerer de værdier, der vises på skærmen under kalibreringen.

- **Øge**

Øger de værdier, der vises på skærmen under kalibreringen.

## Kalibreringsindstillinger

- Boom Width (bombredde)
- Units of Measure (måleenheder)

# Specifikationer

**Bemærk:** Specifikationer og design kan ændres uden forudgående varsel.

Sprøjtesystemets egenvægt	307 kg
Tankkapacitet	757 l
Samlet køretøjslængde med standard-sprøjtesystem	422 cm
Køretøjets samlede højde med standard-sprøjtesystem til toppen af tanken	147 cm
Køretøjets samlede højde med standard-sprøjtesystem og bommene opbevaret i et X-mønster	234 cm
Køretøjets samlede bredde med standard-sprøjtesystem og bommene opbevaret i et X-mønster	175 cm

## Ekstraudstyr

The Toro® Company fremstiller ekstraudstyr og tilbehør, som kan købes separat og monteres på Workman. Kontakt en autoriseret serviceforhandler for at få en komplet liste over ekstraudstyr til sprøjten.

# Betjening

**Bemærk:** Maskinens venstre og højre side er som set fra den normale betjeningsposition.

## Sæt sikkerheden i højsædet

Læs alle sikkerhedsforskrifterne nøje, og gør dig bekendt med de symboler, der findes i afsnittet om sikkerhed. Disse oplysninger kan hjælpe dig eller omkringstående personer med at undgå at komme til skade.

## Påfyldning af vandtanken

Fyld altid vandtanken med rent vand, før du håndterer eller blander kemikalier.

Sprøjten er udstyret med en vandtank (Figur 36). Den indeholder vand, der kan bruges til at vaske kemikalier af huden, øjnene eller andre kroppsdele, hvis du ved et uheld skulle få kemikalier på dig.

Vandtankens taphane åbnes ved at dreje håndtaget på taphanen mod sprøjtenes forende.

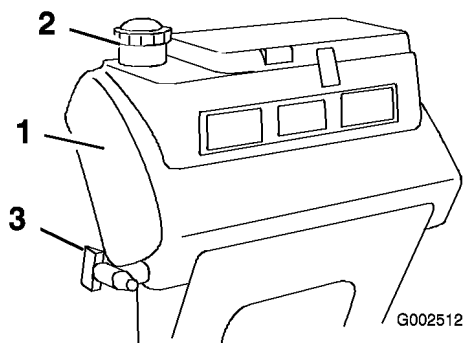

**Figur 36**

1. Tank til rent vand  
2. Påfyldningsdæksel

3. Taphane

## Betjening af sprøjten

For at betjene Workman 200-sprøjtesystemet skal du først fylde sprøjtetanken, herefter sprøjte opløsningen på arbejdsområdet og til sidst rengøre tanken. Det er vigtigt, at du gennemfører alle tre trin umiddelbart efter hinanden for at undgå at beskadige sprøjten. Bland og fyld f.eks. ikke kemikalier i sprøjtetanken om aftenen for derefter først at sprøjte om morgenen. Dette medfører nemlig udskillelse af kemikalierne og mulig beskadigelse af sprøjtes dele.



**Kemikalier er farlige og kan forårsage personskader.**

- Læs vejledningen på kemikaliernes etiketter, før de håndteres, og følg producentens anbefalinger og forholdsregler.
- Få ikke kemikalier på huden. Skulle det alligevel ske, skal det påvirkede område vaskes grundigt med sæbe og vand.
- Bær beskyttelsesbriller og andet beskyttelsesudstyr i overensstemmelse med producentens anbefalinger.

Workman 200-sprøjtesystemet er specielt udviklet med henblik på slidstærkhed, hvilket giver sprøjten den lange levetid, som du har brug for. Der er valgt forskellige materialer af specifikke årsager på forskellige steder på sprøjten for at opfylde dette mål. Desværre findes der ikke et enkelt materiale der er perfekt til alle anvendelsesområder.

Visse kemikalier er mere aggressive end andre, og alle kemikalier reagerer forskelligt på forskellige materialer. Visse konsistenser (f.eks. opløselige pulverstoffer, kul) virker mere slibende og medfører et højere omfang af slitage end normalt. Hvis det er muligt at købe et kemikalie i en opløsning, der giver sprøjten en længere levetid, bør dette alternative stof bruges.

Husk som altid at rengøre sprøjten grundigt efter brug. Det gør sit til, at sprøjten får en lang levetid uden problemer.

## Opfyldning af sprøjtetanken

**Vigtigt:** Kontroller, at de kemikalier, du skal bruge, er kompatible til brug med Viton (se producentens mærkat. Den bør angive, om produktet er kompatibelt). Bruger du et kemikalie, som ikke er kompatibelt med Viton, nedbrydes O-ringene i sprøjten, hvilket forårsager lækager.

1. Stands sprøjten på en plan overflade, flyt gearstangen i neutral position (frigear), stands motoren, og aktiver parkeringsbremsen.
2. Kontroller, hvor meget vand du skal bruge til at blande den ønskede mængde

kemikalie i henhold til kemikalieproducentens anbefalinger.

3. Åbn tankdækslet på sprøjtetanken.

Tankdækslet er placeret midt på toppen af tanken (Figur 37). Det åbnes ved at skrue den forreste halvdel af dækslet mod uret og åbne det. Du kan tage filteret ud, hvis det trænger til rengøring. Tanken lukkes ved at lukke dækslet og dreje den forreste halvdel af dækslet mod uret.

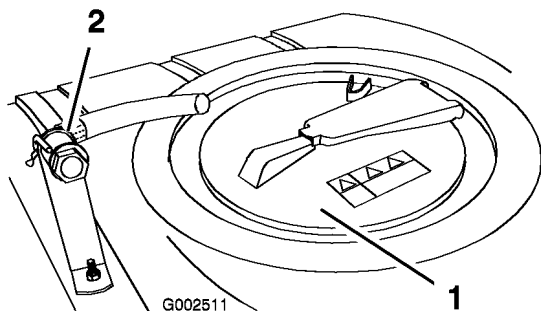

Figur 37

1. Tankdæksel
2. Påfyldningskobling (med antihævertfunktion)

4. Kom 3/4 af det påkrævede vand på sprøjtetanken ved hjælp af påfyldningskoblingen (med antihævertfunktion).

**Vigtigt:** Brug altid frisk, rent vand i sprøjtetanken. Hæld ikke koncentrat i en tom tank.

5. Start motoren, indkobl kraftudtaget, og indstil gashåndtaget, hvis køretøjet er udstyret med det.
6. Drej omrøringskontrolventilen til kl. 9-position for at starte omrøringen i tanken.
7. Tilsæt den korrekte mængde kemisk koncentrat til tanken som foreskrevet af kemikalieproducenten.

**Vigtigt:** Hvis du bruger et pulver, skal det blandes med en lille mængde vand for at danne en slam-lignende masse, før du hælder det på tanken.

8. Hæld den resterende mængde vand på tanken.

**Bemærk:** Bedre omrøring kan opnås ved at reducere doseringsindstillingen.

## Betjening af bommene

Bomløftekontakterne på sprøjtens kontrolpanel gør det muligt at flytte bommene mellem transportposition og sprøjteposition uden at forlade førersædet. Det anbefales at skifte bomposition, mens maskinen holder stille.

Skift af bomposition:

1. Stop maskinen på plant terræn.
2. Brug bomløftekontakterne til at sænke bommene. Vent, indtil bommene når den fulde, forlængede sprøjteposition.
3. Når bommene skal trækkes tilbage igen, skal sprøjten standses på plant terræn.
4. Brug bomløftekontakterne til at hæve bommene. Hæv bommene, indtil de er trukket helt tilbage i bomtransportholderen og danner "X"-transportpositionen, og bomcylindrene er trukket helt tilbage.

**Vigtigt:** Beskadigelse af bommens aktuatorcylinder kan forhindres ved at sørge for, at aktuatorerne er trukket helt tilbage før transport.

## Bommens transportholder

Sprøjten er udstyret med en bomtransportholder med en unik sikkerhedsfunktion. I tilfælde af at bommen ved et uheld får kontakt med et lavt nedhængende objekt, mens bommen er i transportposition, kan bommen/-ene skubbes ud af transportholderen. Hvis dette sker, vil bommene standse i en næsten vandret position bag på køretøjet. Selv om bommene ikke tager skade af denne bevægelse, skal de alligevel straks flyttes tilbage i transportholderen.

**Vigtigt:** Bommene kan beskadiges, hvis de transporteres i andre positioner end "X"-transportpositionen i bomtransportholderen.

Bommene kan flyttes tilbage i transportholderen ved at sænke bommen/-ene til sprøjtepositionen og derefter hæve den/-m tilbage til transportpositionen. Kontroller, at bomcylindrene er trukket helt tilbage, så aktuatorstangen ikke beskadiges.

## Sprøjtning

**Vigtigt:** For at sikre at opløsningen forbliver godt blandet, skal du bruge omrøringsfunktionen, når du har fyldt en opløsning på tanken. Omrøringen fungerer kun, hvis kraftudtaget er indkoblet, og motoren skal køre hurtigere end tomgang. Hvis du standser køretøjet og har brug for at have omrøringsfunktionen aktiveret, skal du sætte gearstangen i neutral position (frigear), aktivere parkeringsbremsen, indkoble kraftudtaget, indkoble koblingen og indstille gashåndtaget, hvis det er monteret.

**Bemærk:** Denne procedure forudsætter, at kraftudtaget har været aktiveret siden påfyldningen af sprøjtetanken.

1. Sænk bommene til sprøjteposition.
2. Indstil hovedkontakten i slukket position. Spray Pro-monitoren viser ordet "HOLD".
3. Indstil efter behov de enkelte bomkontakter til aktiveret position.
4. Kørsel til det sted, hvor du ønsker at sprøjte.
5. Drej Spray Pro-valgskiven til positionen Application Rate (dosering), og brug doseringskontakten til at opnå den ønskede dosering. Dette gøres ved at:
  - A. Kontrollere, at pumpen er aktiveret.
  - B. Vælge det ønskede gear og begynde at køre.
  - C. Kontrollere, at monitoren viser den korrekte dosering. Manipuler om nødvendigt doseringskontakten, indtil monitoren viser den ønskede dosering.
  - D. Vend tilbage til det sted, hvor sprøjtningen skal begynde.
6. Indstil hovedbomkontakten til slukket position for at påbegynde sprøjtningen.

**Bemærk:** Når tanken næsten er tom, kan omrøringsfunktionen forårsage skumdannelse i tanken. I sådanne tilfælde skal omrøringskontrolventilen flyttes til kl. 3-position for at afbryde den. Du kan også som alternativ bruge et stof, der forhindrer skumdannelse i tanken.

7. Når du er færdig med at sprøjte, skal du indstille hovedbomkontakten til positionen Fra for at deaktivere alle bommene og dernæst udkoble kraftudtaget.

## Sprøjtetips

- Overlap ikke områder, som du allerede har sprøjtet.
- Hold øje med tilstoppede dyser. Udskift alle slidte eller beskadigede dyser.
- Brug hovedbomkontakten til at standse gennemstrømningen til sprøjten, før selve sprøjten standses. Når den er stoppet, kan du bruge låsekontakten til neutral motorhastighed til at holde omrøringen kørende.
- Du kan få bedre resultater, hvis sprøjten er i bevægelse, når du aktiverer bommene.
- Vær opmærksom på forandringer i doseringen. De kan angive, at din hastighed har ændret sig og overskredet dysernes kapacitet, eller der er måske opstået et problem med sprøjtesystemet.

## Rengøring af sprøjten

**Vigtigt:** Du skal altid tømme og rengøre sprøjten umiddelbart efter brug. Gør du ikke dette, kan kemikalierne tørre ind eller fortykkes i slangerne, hvilket tilstopper pumpen og andre dele.

1. Stands sprøjten, aktiver parkeringsbremsen, flyt gearstangen til neutral position (frigear), og stands motoren.
2. Brug tankdræningsgrebet til at dræne eventuelt ubrugt materiale fra tanken og bortskaffe det i overensstemmelse med den lokale lovgivning og materialeproducentens vejledning.

Tankdræningsgrebet er placeret oven på tanken (Figur 38).

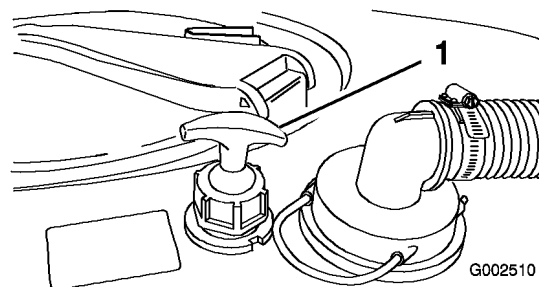

**Figur 38**

1. Tankdræningsgreb

### Brug af tankdræningsgrebet

- A. Løsn plastrøret nederst på grebet.

- B. Træk op i T-grebet, indtil det ønskede dræningsflow er opnået.

**Vigtigt:** Træk forsigtigt i grebet. Træk ikke for hårdt, da det kan beskadige tankens dræningskomponenter.

- C. Stram plastlåsemøtrikken nederst på greblåsen, og fastlås tankdrænet i åben position.
- D. Når tanken er drænet, skal plastmøtrikken løsnes og T-grebet skubbes ned, indtil det ikke kan komme længere.
- E. Stram plastmøtrikken for at låse tankdrænet i lukket position.

**Bemærk:** Plastmøtrikken på tankdrænet skal strammes, når der ikke drænes, så der ikke opstår lækager ved dræningsgrebet.

3. Fyld tanken med mindst 190 liter rent vand, og luk dækslet.

**Bemærk:** Du kan bruge et rengørings-/neutraliseringsstof i vandet efter behov. Ved den sidste skylning må du kun bruge rent, klart vand.

4. Start motoren.
5. Sæt gearstangen i neutral position, indkobl kraftudtaget, og indstil gashåndtaget.
6. Kontroller, at omrøringskontrolventilen er i positionen On (Til).
7. Indstil hovedbomkontakten og bomkontakterne til positionen On (Til) for at påbegynde sprøjtningen.
8. Lad alt vandet i tanken blive sprøjtet ud gennem dyserne.
9. Kontroller, at alle dyserne sprøjter korrekt.
10. Indstil hovedbomkontakten til slukket position, udkobl kraftudtaget, og stop motoren.
11. Gentag trin 3 til 10 mindst to gange mere for at sikre, at sprøjtesystemet er helt rent.
12. Rengør filteret. Se Rengøring af sugefilteret i Rengøring, side 47.

**Vigtigt:** Hvis du har brugt pulverkemikalier, skal du rengøre filteret efter hver tank.

13. Brug en haveslange til at rengøre ydersiden af sprøjten med rent vand.
14. Afmonter dyserne, og rengør dem manuelt. Udskift slidte eller beskadigede dyser.

# Kalibrering af Spray Pro-monitoren

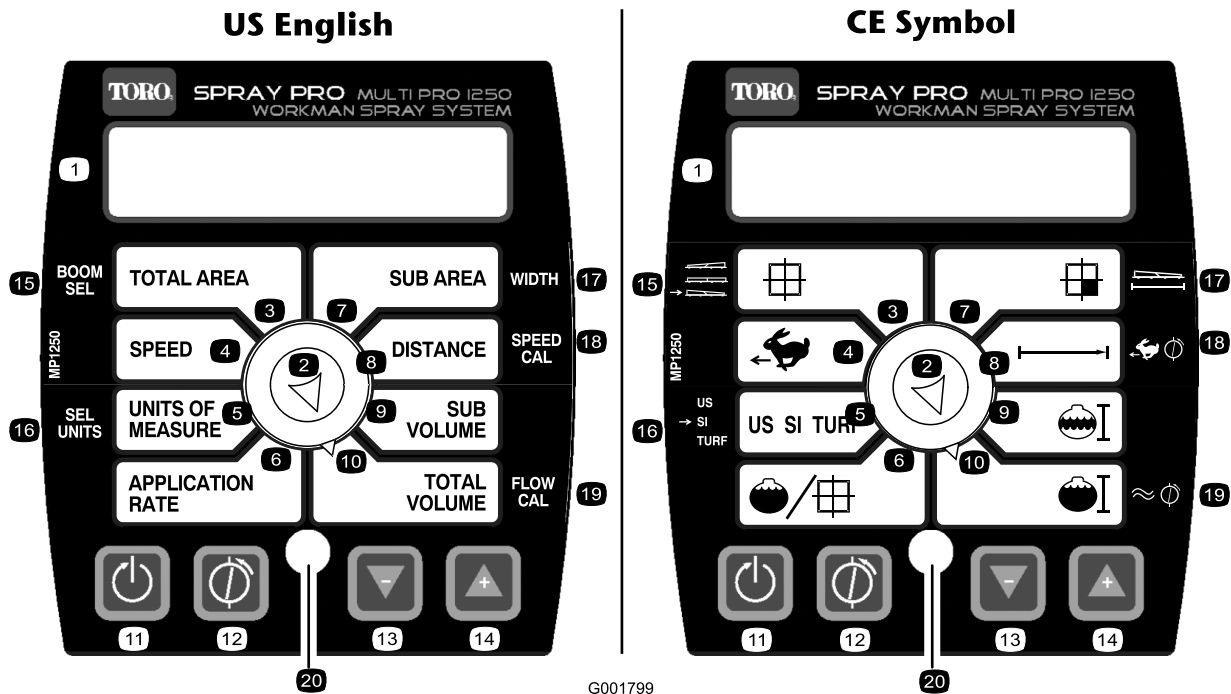

Figur 39

- |                                   |                                      |                                 |  |
|-----------------------------------|--------------------------------------|---------------------------------|--|
| 1. LCD-skærm                      | 6. Application rate (dosering)       | 11. Nulstille, kalibreringsknap | 16. Select units (valg af enheder)                               |
| 2. Valgskive                      | 7. Distance (afstand)                | 12. Kalibrere, kalibreringsknap | 17. Width (bredde)   |
| 3. Total Area (samlet område)     | 8. Sub Area (underområde)            | 13. Mindske, kalibreringsknap   | 18. Speed calibration (hastighedskalibrering)                    |
| 4. Speed (hastighed)              | 9. Sub Volume (underrumindhold)      | 14. Øge, kalibreringsknap       | 19. Flowmeter calibration (kalibrering af gennemstrømningsmåler) |
| 5. Units of measure (måleenheder) | 10. Total Volume (samlet rumindhold) | 15. Boom selection (bomvalg)    | 20. Lysdiode   |

Spray Pro-monitoren har en kalibreringsindstilling, der gør det muligt at ændre visse indstillinger og derved tilpasse displayet og kalibrere monitoren, så den lever op til dine behov. Du kan kalibrere eller ændre følgende indstillinger:

- Boom Width (bombredde)
- Units of Measure (måleenheder)
- Speed (hastighed)
- Flowmeter (gennemstrømningsmåler)

## Indstilling af bombredden

Standardindstillingerne for bommens bredde er 200 cm for højre og venstre bom og 150 cm for den midterste bom. Der er 4 dyser på hhv. højre og venstre bom og 3 på den midterste bom, og alle har en afstand mellem hinanden på 50,8 cm. Hvis du ændrer afstanden mellem dyserne, skal du ændre bombredden, så den svarer til dine ændringer:

1. Stands sprøjten, og aktiver parkeringsbremsen.
2. Indstil hovedkontakten i slukket position. Monitoren viser ordet "HOLD".
3. Tryk på og hold kalibreringsknappen nede, indtil monitoren viser ordene "CAL HOLD", og den røde lampe på monitoren tændes.
4. Drej valgskiven til positionen Total Area.
5. Brug kalibreringsknapperne Øge eller Mindske til at vælge den bom, som du ønsker at ændre bredden for. 1 er den venstre bom, 2 er den midterste bom, og 3 er den højre bom.
6. Drej valgskiven til positionen Sub Area.
7. Brug kalibreringsknapperne Øge eller Mindske til at ændre bombredden efter behov.

8. Gentag trinene 4 til 7 for de andre bomme efter behov.
9. Tryk på knappen Kalibrere, indtil den røde lampe slukkes. Du kan også afslutte kalibreringsindstillingen ved at køre sprøjten.

## Indstilling af måleenheder

Standardindstillingen for måleenhederne er US. Du kan også ændre måleenheden til SI (metrisk) eller TURF.

1. Stands sprøjten, og aktiver parkeringsbremsen.
2. Indstil hovedkontakten i slukket position. Monitoren viser ordet "HOLD".
3. Tryk på og hold kalibreringsknappen nede, indtil monitoren viser ordene "CAL HOLD", og den røde lampe på monitoren tændes.
4. Drej valgskiven til positionen Units of Measure.
5. Brug kalibreringsknapperne Øge eller Mindske til at vælge de ønskede måleenheder.
6. Tryk på knappen Kalibrere, indtil den røde lampe slukkes. Du kan også afslutte kalibreringsindstillingen ved at køre sprøjten.

## Kalibrering af gennemstrømningsmåleren

Spray Pro-monitoren leveres kalibreret til gennemstrømningsmåleren. Gennemfør følgende procedure for at finindstille kalibreringen af gennemstrømningsmåleren:

1. Aktiver parkeringsbremsen.
2. Fyld sprøjtetanken med en kendt mængde vand, mindst 380 liter.

**Bemærk:** Undlad at anvende mærkerne på siden af tanken til afmåling af vandmængden under denne procedure. De er omtrentlige mål, men ikke nøjagtige nok til denne kalibrering.

3. Indstil pumpekontakten til positionen On (Til) for at starte pumpen.
4. Indstil alle tre bomkontakter og hovedbomkontakten til tændt position. Kør kun bommene, indtil luften renses ud af ledningen. Sluk derefter for dem ved hjælp af bommenes hovedkontakt.
5. Drej valgskiven til positionen Total Volume (samlet rumindhold).
6. Tryk og hold kalibreringsknappen Nulstil nede, indtil displayet viser "0".

7. Indstil bommenes hovedkontakt til positionen On (Til), og kør bommene, indtil alt vandet er løbet ud af tanken. Stands dem derefter ved hjælp af hovedbomkontakten.
8. Sammenlign det rumindhold, som vises i displayet med den mængde vand, som du fyldte på tanken.

- Hvis rumindholdene er identiske, behøver du ikke kalibrere monitoren yderligere.
- Hvis værdierne er forskellige, skal du gå videre med resten af proceduren.

9. Når valgskiven er indstillet i positionen Total Volume, skal du trykke på og holde kalibreringsknappen nede, indtil monitoren viser ordene "CAL HOLD", og den røde lampe på monitoren tændes.

Visningen skifter mellem den samlede rumindholdsværdi ("HOLD" vises) og gennemstrømningskalibreringsværdien ("CAL HOLD" vises).

10. Når den samlede rumindholdsværdi vises, skal du bruge kalibreringsknapperne Øge eller Mindske til at ændre den til den mængde vand, du fyldte på tanken.
11. Når displayet begynder at skifte igen, er værdien for gennemstrømningskalibreringen blevet ændret. Skriv dette tal ned, og gem det. Dette er kalibreringsværdien for din sprøjte.
12. Tryk på knappen Kalibrere, indtil den røde lampe slukkes. Du kan også afslutte kalibreringsindstillingen ved at køre sprøjten.

## Kalibrering af hastighedssensoren

Spray Pro er allerede kalibreret til hastighedssensoren ved levering. Gennemfør følgende procedure for at finindstille kalibreringen af hastighedssensoren:

1. Kontroller og pump all dæk op. Se *betjeningsvejledningen* til Workman.
2. Fyld vandtanken op.
3. Fyld sprøjtetanken halvt op med vand.
4. Vælg et jævnt, fladt underlag, som minder om forholdene på græsplænen.

**Bemærk:** Hvis du bruger en vej eller en anden asfalteret overflade, kan det medføre en unøjagtig aflæsning, når du senere kører sprøjten på græsplænen.

5. Mål 500 fod op, og marker både start- og slutpunkterne.
6. Placer sprøjten ved startpunktet.
7. Indstil pumpen og hovedbomkontakterne til slukket position. Monitoren skal vise ordet "HOLD".
8. Drej valgskiven til positionen Distance.
9. Tryk og hold kalibreringsknappen Nulstil nede, indtil displayet viser "0".
10. Når du når til startpunktet, skal du trykke på hovedbomkontakten for at starte afstandsmålingen med monitoren. Kør maskinen fra det startpunkt, du markerede, til 500 fod-slutpunktet.
11. Når du når til slutpunktet, skal du indstille hovedbomkontakten til slukket position for at standse monitoren.
12. Se på den afstand, som vises i displayet.
  - Hvis displayet viser "500 feet", behøver du ikke kalibrere monitoren yderligere.
  - Hvis det ikke viser "500 feet", skal du gennemføre resten af denne procedure.
13. Aktiver parkeringsbremsen.
14. Når valgskiven er indstillet i positionen Distance, skal du trykke på og holde kalibreringsknappen nede, indtil monitoren viser ordene "CAL HOLD", og den røde lampe på monitoren tændes.  
  
Visningen skifter mellem den samlede afstandsværdi ("HOLD" vises) og hastighedskalibreringsværdien ("CAL HOLD" vises).
15. Når afstandsværdien vises, skal du bruge kalibreringsknapperne Øge eller Mindske for at skifte til 500 fod.
16. Når displayet begynder at skifte igen, er værdien for hastighedskalibreringen blevet ændret. Skriv dette tal ned, og gem det. Dette er kalibreringsværdien for din sprøjte.
17. Tryk på knappen Kalibrer, indtil den røde lampe slukkes. Du kan også afslutte kalibreringsindstillingen ved at køre sprøjten.

## Nulstilling af en OFL-tilstand

Hvis monitoren viser "OFL", betyder det, at du har overskredet monitorens skærmmål. Tryk på

kalibreringsknappen Nulstil, indtil displayet viser 0.

## Kalibrering af bommens omløbsventiler

Før sprøjten bruges første gang, eller hvis dyserne udskiftes, skal bommens omløbsventiler justeres, så trykket og doseringen forbliver det samme for alle bomme, når du deaktiverer en eller flere bomme.

**Bemærk:** Bommens omløbsventiler skal kalibreres hver gang, dyserne udskiftes.

Vælg et åbent, fladt område til udførelse af denne procedure.

1. Fyld sprøjetanken med rent vand.
2. Fold forlængerbommene ned, hvis de er monteret.
3. Aktiver parkeringsbremsen, og start motoren.
4. Indstil valgskiven på Spray Pro-monitoren til Application Rate (dosering).
5. Sæt gearstangen i neutral position (frigear).
6. Tråd gaspedalen ned til gulvet, og indstil låsekontakten til neutral motorhastighed til aktiveret position.
7. Indstil pumpekontakten til positionen On (Til) for at starte pumpen.
8. Indstil alle tre bomkontakter og hovedbomkontakten til tændt position.
9. Brug doseringskontakten til at justere trykket som aflæst på trykmåleren, indtil det passer til dyserne, som du monterede på bommene (typisk 276 kPa [40 psi]).
10. Noter det aflæste resultat fra trykmåleren.
11. Afbryd en af bommene ved hjælp af den relevante bomkontakt.
12. Juster bommens omløbsventil (Figur 40) under bommens kontrolventil for den bom, du deaktiverede, indtil trykværdien på måleren er den samme som i trin 9.

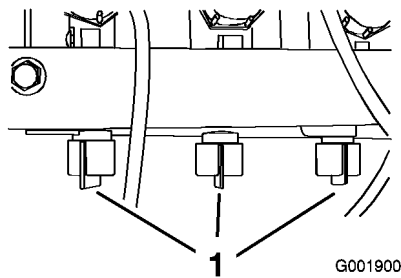

**Figur 40**

1. Bomomløbsventiler

13. Aktiver og deaktiver bommen for at kontrollere, at trykket ikke ændres.
14. Gentag trinene 11 til 13 for de andre bomme.
15. Kør sprøjten ved den ønskede hastighed, mens du sprøjter, og deaktiver hver bom individuelt. Målerens tryk bør ikke ændre sig.

## Pumpe

Pumpen sidder på køretøjets bageste del (Figur 41).

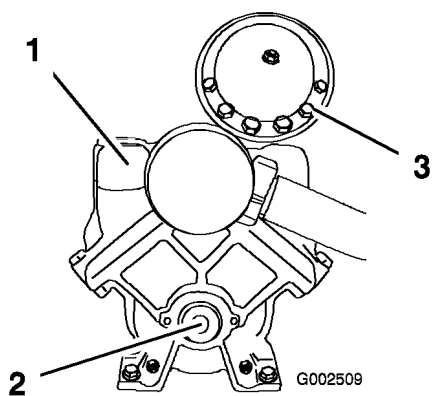

**Figur 41**

1. Pumpe  
2. Smørenippel  
3. Trykdæmper

## Justering af lufttrykket i dæmperen

Lufttrykket i dæmperen på pumpen er indstillet til 103 kPa (15 psi) af producenten. Det anbefales til dysesprøjtetryk mellem 138 kPa (20 psi) og 310 kPa (45 psi). Hvis der kræves andre dysetryk, skal trykdæmperen indstilles til de angivne tryk.

Dyse	Dæmper
138-310 kPa/20-45 psi	0-103 kPa/0-15 psi
290 og op kPa/42 og op psi	103-310 kPa/15-45 psi

# Vedligeholdelse

**Bemærk:** Maskinens venstre og højre side er som set fra den normale betjeningsposition.

## Skema over anbefalet vedligeholdelse

Vedligeholdelsesintervaller	Vedligeholdelsesprocedure
Hver anvendelse eller dagligt	<ul style="list-style-type: none"><li>• Rengøring af sugefilteret (oftere ved brug af pulverstoffer).</li></ul>
For hver 50 timer	<ul style="list-style-type: none"><li>• Smøring af pumpen.</li></ul>
For hver 100 timer	<ul style="list-style-type: none"><li>• Smøring af smøreniplerne.</li><li>• Smøring af bomhængslerne.</li></ul>
For hver 200 timer	<ul style="list-style-type: none"><li>• Eftersyn af alle slanger og tilslutninger for beskadigelse og korrekt påsætning.</li></ul>
For hver 400 timer	<ul style="list-style-type: none"><li>• Smøring af aktuatorstangens lejer.</li><li>• Eftersyn af pumpemembranen og udskiftning efter behov (kontakt en autoriseret Toro-serviceleverandør).</li><li>• Eftersyn af trykdæmpermembranen og udskiftning efter behov (kontakt en autoriseret Toro-serviceleverandør).</li><li>• Eftersyn af pumpens kontraventiler og udskiftning efter behov (kontakt en autoriseret Toro-serviceleverandør).</li><li>• Kontrol af bomaktuatorens hydraulikolie for luftbobler.</li><li>• Eftersyn af nylondrejbøsningerne.</li><li>• Eftersyn af O-ringene i ventilen og udskiftning om nødvendigt.</li></ul>
Årlig	<ul style="list-style-type: none"><li>• Smøring af aktuatorstangens lejer.</li><li>• Eftersyn af pumpemembranen og udskiftning efter behov (kontakt en autoriseret Toro-serviceleverandør).</li><li>• Eftersyn af trykdæmpermembranen og udskiftning efter behov (kontakt en autoriseret Toro-serviceleverandør).</li><li>• Eftersyn af pumpens kontraventiler og udskiftning efter behov (kontakt en autoriseret Toro-serviceleverandør).</li><li>• Eftersyn af nylondrejbøsningerne.</li><li>• Eftersyn af O-ringene i ventilen og udskiftning om nødvendigt.</li></ul>

**Vigtigt:** Se betjeningsvejledningen til din Workman® og til motoren for at få oplysninger om yderligere vedligeholdelsesprocedurer.

# Kontrolliste for daglig vedligeholdelse

Kopier denne side til daglig brug.

Vedligeholdelsespunkter	I ugen:						
	Man.	Tirs.	Ons.	Tors.	Fre.	Lør.	Søn.
Eftersyn af bremsens og parkeringsbremsens funktion.							
Eftersyn af gearskiftets/frigearets funktion.							
Kontrol af brændstofstanden.							
Kontrol af motorens oliestand, før tanken fyldes.							
Kontrol af transakslens oliestand, før tanken fyldes.							
Eftersyn af luftfilteret, før tanken fyldes.							
Eftersyn af motorens køleribber, før tanken fyldes.							
Kontrol af usædvanlige motorlyde.							
Kontrol af usædvanlige driftslyde.							
Kontrol af dæktrykket.							
Kontrol af væskelækager.							
Kontrol af instrumenternes funktion.							
Kontrol af gaspedalens funktion.							
Rengøring af sugefilteret.							
Kontrol af spidsningen.							
Smøring af alle smørenipler. <sup>1</sup>							
Pletreparationsmaling.							

<sup>1</sup>Umiddelbart efter **hver** vask, uanset det angivne interval

## Bemærkninger om problemområder

Eftersyn foretaget af:		
Punkt	Dato	Oplysninger
1		
2		
3		
4		
5		
6		
7		
8		
9		
10		



Hvis du lader nøglen sidde i tændingen, kan andre personer utilsigtet komme til at starte motoren og forårsage alvorlig personskade på dig eller andre omkringstående.

Fjern nøglen fra tændingen, og tag tændrørskablet af tændrøret/-ene, før du udfører vedligeholdelsesarbejde. Flyt tændrørskablet/-erne til side, så de(t) ikke kommer i berøring med tændrøret/-ene ved et uheld.

## Tiltag forud for vedligeholdelse

### Adgang til maskinen

#### Hævelse af tankenheden



Sprøjtetankenheden udgør en fare i form af lagret energi. Hvis enheden ikke håndteres forsvarligt ved montering eller afmontering, kan den flytte sig eller vælte og skade dig eller andre omkringstående.

Brug remme og en løbekran til at understøtte sprøjtetankenheden under montering, afmontering eller vedligeholdelse, når fastspændingsanordningerne fjernes.

En **tom** tankenhed kan vippes eller hæves, således at man opnår fuld adgang til motoren og andre interne komponenter. Det anbefales at dreje bomforlængererne fremad for at fordele vægten mere jævnt. Træf følgende forholdsregler

1. Parker køretøjet med en **tom** tank på en plan overflade.
2. Brug bomkontakterne til at hæve bomforlængererne til ca. 45°. Stop dernæst maskinen, aktiver parkeringsbremsen, og tag nøglen ud.
3. Fold bomforlængererne fremad, langs med tankenheden for at fordele vægten mere jævnt og forhindre den i at vippe bagover.
4. Fjern de to forreste tilholderbolte og fastgørelsesanordninger, og vip forsigtigt tankenheden op, indtil støttepinden indkobles.

#### Sænkning af tankenheden

1. Hæv tankenheden en smule for at udkoble støttepinden, og sænk forsigtigt tanken ned på stellet.
2. Monter de to tilholderbolte og fastgørelsesanordninger for at fastspænde tankenheden.
3. Vip bomforlængererne tilbage til den forlængede position.
4. Brug bomkontakterne til at hæve bomforlængererne til transportposition.

# Smøring

## Smøring af sprøjtesystemet

Smør alle lejer og bøsninger efter hver 100. time eller en gang om året, alt efter hvad der indtræffer først.

Fedttype: Lithiumbaseret universalfedt nr. 2

1. Tør smøreniplen ren, så der ikke kan komme fremmedlegemer ind i lejet eller bøsningen.
2. Pump fedt ind i lejer eller bøsninger.

**Vigtigt:** Der kræves kun et par pumpefulde fedt for at smøre systemet. Brug ikke for meget fedt. Fedt bliver ikke skubbet ud af systemet.

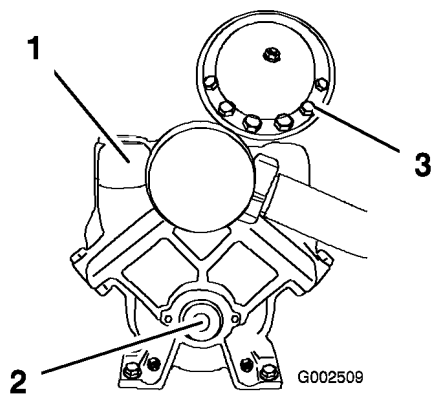

**Figur 42**

1. Pumpe
2. Smørenippel
3. Trykdæmper

## Smøring af bomhængslerne

**Vigtigt:** Hvis bomhængslet vaskes med vand, skal alt vand og snavs fjernes fra hængslet og ren smøringsolie påføres.

Fedttype: Lithiumbaseret universalfedt nr. 2

1. Tør smøreniplerne rene, så der ikke kan komme fremmedlegemer ind i lejet eller bøsningen.
2. Pump fedt ind i lejet eller bøsningen ved hver nippel Figur 43.



**Figur 43**

Højre bom

1. Smørenippel

3. Tør overskydende fedt af.
4. Gentag proceduren for hver drejetap på bommen.

## Smøring af aktuatorstangens lejer

Smør lejeenden af begge bomaktuatorstænger efter 400 timer og/eller en gang om året.

Fedttype: Lithiumbaseret universalfedt nr. 2

1. Forlæng bommene til sprøjteposition.
2. Fjern låseclipsen fra drejetappen (Figur 44).

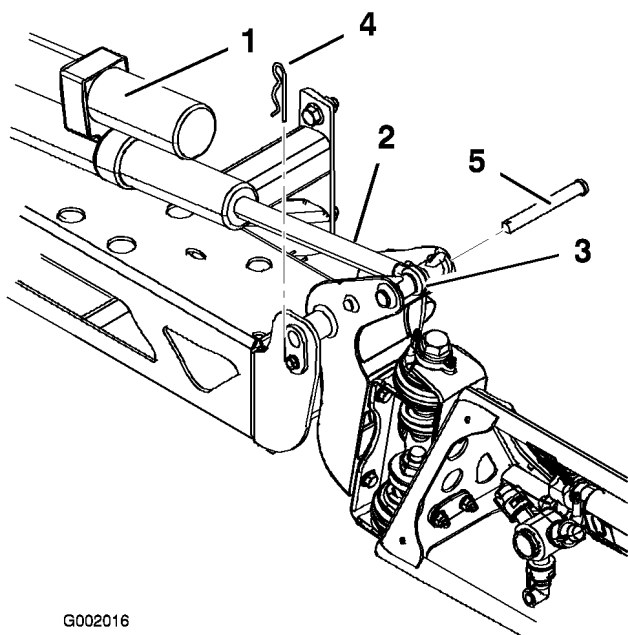

G002016

**Figur 44**

- |                        |          |
|------------------------|----------|
| 1. Aktuator            | 4. Clips |
| 2. Aktuatorstang       | 5. Split |
| 3. Bommens drejetaphus |          |

3. Løft op på bommen, og fjern splitten (Figur 44). Sænk langsomt bommen ned på jorden.
4. Efterse splitten for beskadigelse, og udskift den om nødvendigt.
5. Før enden af aktuatorstanglejet med påført fedt ind i lejet (Figur 45). Tør overskydende fedt af.

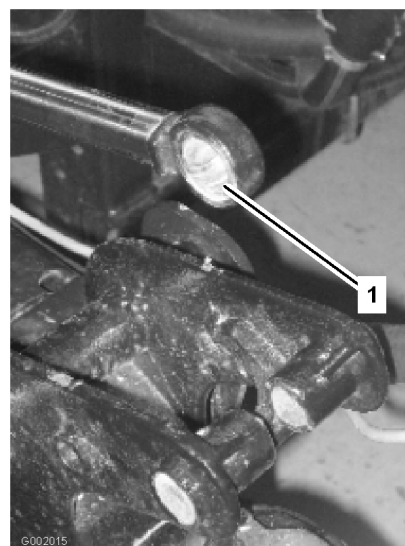

**Figur 45**

Højre bom

1. Fedtleje

6. Hæv bommen for at tilpasse drejetappen til aktuatorstangen. Mens du holder bommen, skal du føre splitten gennem bommens drejetap og aktuatorstangen (Figur 44).
7. Når splitten er på plads, skal bommen slippes og splitten fastgøres med låseclipsen, som tidligere blev afmonteret.
8. Gentag proceduren for hver aktuatorstangsleje.

## Vedligeholdelse af sprøjtesystemet

### Eftersyn af slangerne

Undersøg for hver 200 driftstimer de enkelte slanger i sprøjtesystemet for revner, lækager eller anden beskadigelse. Efterse samtidig forbindelserne og beslagene for tilsvarende beskadigelse. Udskift slanger og beslag, hvis de er beskadiget.

### Vedligeholdelse af pumpen

#### Eftersyn af pumpen

For hver 400 driftstimer og/eller en gang om året skal en autoriseret Toro-serviceleverandør kontrollere følgende indvendige pumpekomponenter for beskadigelse:

- Pumpemembran
- Trykdæpermembran
- Pumpens kontraventiler

Udskift om nødvendigt komponenter.

## Justering af bomaktuatoren

Efterse aktuatorens hydraulikolie for luftbobler for hver 400 timer.

1. Placer sprøjten på et plant underlag, og sænk bommene ned til sprøjteposition.
2. Aktiver parkeringsbremsen, stands pumpen, stop motoren, og tag tændingsnøglen ud.
3. Forsøg at løfte bommen ved at påføre et moderat tryk (lige nok til at løfte bommen manuelt), mens du holder øje med aktuatorstangen. Hvis aktuatorstangen bevæger sig, skal du læse nedenstående.
4. Gentag proceduren for den modsatte bom.

Hvis aktuatorstangen bevæger sig aksialt (bevæger sig ind mod eller ud fra cylinderen) med mere end 2,16-2,54 mm, kan det være en god ide at udlufte hydraulikolien.

Se *servicemanualen* for at få vejledning i, hvordan aktuatorerne udluftes, eller kontakt en autoriseret Toro-serviceleverandør.

## Manuel betjening af bomaktuatorerne i nødstilfælde

**Bemærk:** Maskinens venstre og højre side er som set fra den normale betjeningsposition.



**Brug af den manuelle aflastningsventil kan få bommen til pludselig at bevæge sig og medføre tilskadekomst af dig eller andre.**

- Vær forsigtig, og juster den manuelle aflastningsventil langsomt.
- Sørg for, at der ikke er nogen forhindringer på området, og at ingen befinder sig inden for bommens rækkevidde.



**Justering af den manuelle aflastningsventil med elektrisk strøm kan få aktuatoren til at opføre sig uregelmæssigt og derved medføre tilskadekomst for dig eller andre.**

**Brug ikke den manuelle aflastningsventil, mens der er tilsluttet elektrisk strøm til aktuatoren.**

I nødstilfælde hvor bommen skal flyttes, og der ingen adgang er til 12 V jævnstrøm, kan den manuelle aflastningsventil bruges til at lette trykket i aktuatoren og derved gøre det muligt at flytte bommene manuelt.

**Vigtigt:** Den manuelle ventil må ikke løsnes mere end 4 omgange. Skrues ventilen mere end 4 omgange, kan det få den til at falde helt af og derved få hydraulikolie til at løbe ud.

1. Find den manuelle aflastningsventil på aktuatoren for hver bom. Den manuelle aflastningsventil er den mindste ventil. Den findes kun på den ene side af aktuatoren (Figur 46).

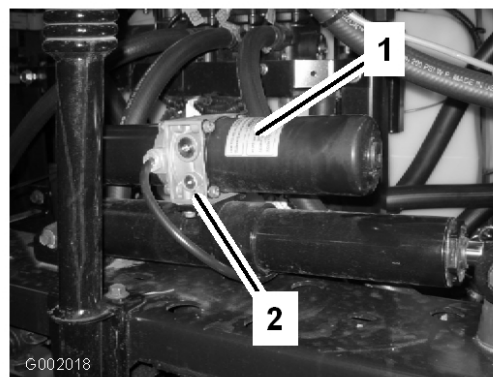

**Figur 46**

1. Aktuator, højre bom
2. Manuel aflastningsventil

**Bemærk:** På grund af den modsatte retning af aktuatorerne i forhold til hinanden er den manuelle aflastningsventil placeret foran på den venstre bomaktuator og bag på den højre bomaktuator.

2. Brug en sekskantet skruenøgle til at løsne den manuelle aflastningsventil. Den må **ikke** løsnes mere end 2-3 omgange. Cylinderen

begynder nu at slå manuelt eller ved eksternt tryk.

3. Når aktuatorens oprindelige placering er genskabt, skal den manuelle aflastningsventil lukkes. Stram ventilen til med 1,5-2,9 Nm.

## Eftersyn af nylondrejebøsningerne

Efterse nylondrejebøsningerne på den midterste bom for skader for hver 400 driftstimer og/eller en gang om året.

1. Anbring sprøjten på en plan overflade, aktiver parkeringsbremsen, stands pumpen, stop motoren, og tag tændingsnøglen ud.
2. Forlæng bommene til sprøjteposition, og understøt dem vha. støtter eller stropper fra en lift.
3. Når bommens vægt er understøttet, kan du fjerne den bolt og møtrik, der fastholder drejetappen på bommen (Figur 47). Fjern drejetappen.

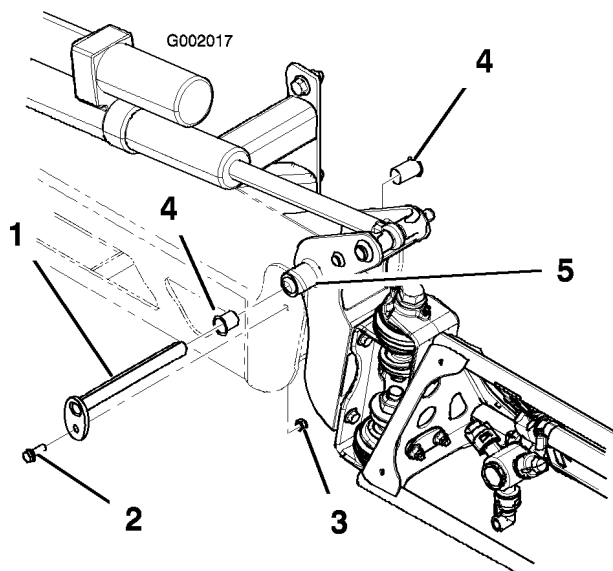

**Figur 47**

- |             |                 |
|-------------|-----------------|
| 1. Drejetap | 4. Nylonbøsning |
| 2. Bolt     | 5. Aksebeslag   |
| 3. Møtrik   |                 |

4. Fjern bommen og aksebeslaget fra stellet i midten, så der er adgang til nylonbøsningerne.
5. Fjern og efterse nylonbøsningerne fra aksebeslagets for- og bagside (Figur 47). Udskift eventuelle beskadigede bøsninger.

6. Kom en lille smule olie på nylonbøsningerne, og monter dem på aksebeslaget.
7. Monter bommen og aksebeslaget på midterstellet, og tilpas åbningerne (Figur 47).
8. Monter drejetappen, og fastgør den med den bolt og møtrik, som du afmonterede tidligere.

Gentag proceduren for hver bom.

## Rengøring

### Rengøring af gennemstrømningsmåleren

Nogle gange kan det være nødvendigt at rengøre gennemstrømningsmåleren for at fjerne en forhindring.

1. Fjern spærrehætten fra gennemstrømningsmåleren (Figur 48).

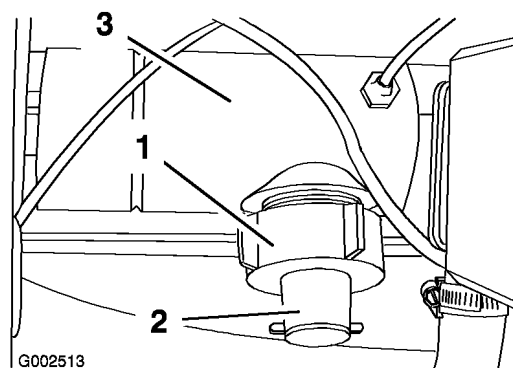

**Figur 48**

- |                       |                          |
|-----------------------|--------------------------|
| 1. Spærrehætte        | 3. Gennemstrømningsmåler |
| 2. Skovlhjulsaggregat |                          |

2. Træk forsigtigt skovlhjulsaggregatet af gennemstrømningsmåleren.
3. Brug varmt vand, en blød børste og et mildt rengøringsmiddel til at rengøre gennemstrømningsmåleren og skovlhjulsaggregatet. Fjern eventuelle små metalaflejringer.

**Vigtigt: Brug ikke opløsningsmidler eller brændstof til at rengøre gennemstrømningsmåleren.**

4. Monter skovlhjulsaggregatet på gennemstrømningsmåleren.

**Vigtigt:** Skovlhjulsaggregatet kan kun sættes på gennemstrømningsmåleren på én måde i udløsningshullet på siden. Forsøg ikke at sætte skovlhjulsaggregatet fast på gennemstrømningsmåleren i nogen anden retning.

5. Sæt dækslet på.

## Rengøring af sugefilteret

Rengør sugefilteret dagligt. Hvis du bruger pulverstoffer, skal det rengøres efter hver tank.

1. Fjern holderen fra den røde fitting, som er fastgjort til den store slange oven på tanken.

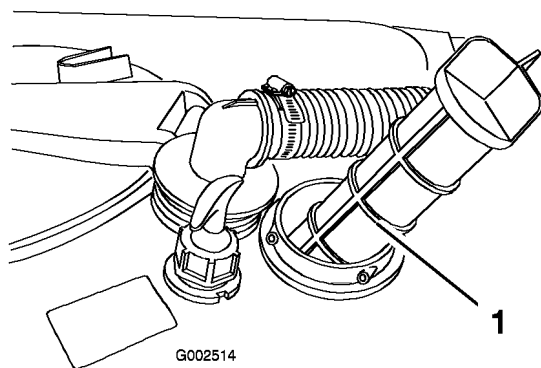

**Figur 49**

1. Sugefilter
- 
2. Fjern slangen fra tanken.
  3. Træk filteret ud af hullet.
  4. Rengør filteret med rent rindende vand.
  5. Sæt filteret på plads igen, og sørg for, at det sidder korrekt i hullet.
  6. Tilslut slangen til toppen af tanken, og fastgør den med holderen.

# Opbevaring

1. Anbring sprøjten på en plan overflade, aktiver parkeringsbremsen, udkobl kraftudtaget, stop motoren, og tag tændingsnøglen ud.
2. Fjern snavs fra hele maskinen, herunder ydersiden af motorens køleribber og blæserhuset.

**Vigtigt:** Du kan vaske maskinen med et mildt rengøringsmiddel og vand. Brug ikke højtryksvand til at vaske maskinen. Hvis maskinen højtryksrensnes, kan det beskadige det elektriske system og fjerne nødvendigt smørefedt fra friktionssteder. Undgå overdreven brug af vand, særligt i nærheden af kontrolpanelet, lygter, motoren og batteriet.

3. Rengør sprøjtesystemet. Se Rengøring, side 47.
4. Tilsæt en rusthæmmende antifrostopløsning, som ikke er baseret på alkohol, til systemet, og kør pumpen i nogle få minutter for at cirkulere det gennem. Dræn derefter systemet så godt som muligt.
5. Brug bomløftekontakterne til at hæve bommene. Hæv bommene, indtil de er trukket helt tilbage i bomtransportholderen og danner "X"-transportpositionen, og bomcylindrene er trukket helt tilbage. Kontroller, at bomcylindrene er trukket helt tilbage, så aktuatorstangen ikke beskadiges.
6. Efterse bremserne. Se *betjeningsvejledningen* til Workman.
7. Efterse luftfilteret. Se *betjeningsvejledningen* til Workman.
8. Smør sprøjten. Se Smøring, side 44.
9. Kontroller og stram alle bolte, møtrikker og skruer. Reparér eller udskift alle beskadigede dele.
10. Kontroller alle sprøjteslangernes tilstand, og udskift dem, der er beskadigede eller slidte.
11. Stram alle slangefittingerne.
12. Mal alle ridsede eller blotlagte metaloverflader.

Maling kan købes hos en autoriseret serviceforhandler.

13. Opbevar maskinen i en ren, tør garage eller på et passende sted.
14. Tildæk maskinen for at beskytte den og holde den ren.

## Afmontering af sprøjten

Hvis du fjerner sprøjten fra Workman, skal du bruge følgende procedure og læse afsnittet Opsætning, side 12.



**Sprøjtetankenheden udgør en fare i form af lagret energi. Hvis enheden ikke håndteres forsvarligt ved montering eller afmontering, kan den flytte sig eller vælte og skade dig eller andre omkringstående.**

**Brug remme og en løbekran til at understøtte sprøjtetankenheden under montering, afmontering eller vedligeholdelse, når fastspændingsanordningerne fjernes.**

1. Fastspænd og understøt sprøjtetankenheden med remme på en løbekran ved hjælp af øjerne på platformsstellet. Dette forhindrer, at enheden forskubber sig, når fastgørelsesanordningerne, som holder tankenheden på stellet, løsnes.
2. Sænk bommene til ca. 45°, og drej dem fremad.
3. Afbryd ledningsnettet og kraftudtagsakslen.
4. Opbevar kontrolkassen vha. de eksisterende fastgørelsesanordninger i venstre side, bag tankplatformen.
5. Fjern alle fastgørelsesanordninger, som holder sprøjtetankenheden fast på maskinstellet. Gem alle dele.
6. Løft tankenheden 8-10 cm, og drej støttepinden for at fjerne den. Løft tankenheden fri af køretøjet.
7. Når sprøjtetankenheden er fri af køretøjet, så sæt de fire medfølgende donkrafte ind, og lås donkraftene med de medfølgende gaffelbolte.
8. Flyt køretøjet til side.

# Fejlfinding

## Fejlfinding i sprøjtesystemet

<b>Problem</b>	<b>Mulig årsag</b>	<b>Afhjælpning</b>
En bomsektion sprøjter ikke.	<ol style="list-style-type: none"><li>1. Den elektriske forbindelse på bomventilen er snavset eller frakoblet.</li><li>2. Sprunget sikring</li><li>3. Klemt slange</li><li>4. En omløbsventil på bommen er justeret forkert.</li><li>5. Beskadiget bomventil</li><li>6. Beskadiget elektrisk system</li></ol>	<ol style="list-style-type: none"><li>1. Deaktiver ventilen manuelt. Frakobl den elektriske konnektor på ventilen, og rengør alle kabler. Tilslut den derefter igen.</li><li>2. Kontroller sikringerne, og udskift dem om nødvendigt.</li><li>3. Reparer eller udskift slangen.</li><li>4. Juster bommens omløbsventil.</li><li>5. Kontakt en autoriseret serviceforhandler.</li><li>6. Kontakt en autoriseret serviceforhandler.</li></ol>
En bomsektion afbrydes ikke.	<ol style="list-style-type: none"><li>1. Ventilen er beskadiget.</li></ol>	<ol style="list-style-type: none"><li>1. Stands sprøjtesystemet og pumpen, og afbryd sprøjten. Afmonter holderen under bomventilen, og træk motoren og skaftet ud. Efterse alle dele, og udskift de dele, der virker beskadigede.</li></ol>
Der er en lækage i en bomventil	<ol style="list-style-type: none"><li>1. En O-ring er beskadiget.</li></ol>	<ol style="list-style-type: none"><li>1. Stands sprøjtesystemet og pumpen, og afbryd sprøjten. Afmonter ventilen, og udskift O-ringene.</li></ol>
Trykket falder, når en bom aktiveres.	<ol style="list-style-type: none"><li>1. Bommens omløbsventil er justeret forkert.</li><li>2. Der sidder noget på tværs i bommens ventil.</li><li>3. Et dysefilter er beskadiget eller tilstoppet.</li></ol>	<ol style="list-style-type: none"><li>1. Juster bommens omløbsventil.</li><li>2. Fjern indgangs- og udgangsforbindelserne til bomventilen, og fjern eventuelle forhindringer.</li><li>3. Fjern og efterse alle dyser.</li></ol>

<b>Problem</b>	<b>Mulig årsag</b>	<b>Afhjælpning</b>
Bomaktuatoren fungerer ikke korrekt.	<ol style="list-style-type: none"> <li>1. En termosikring i sikringsblokken, der er ansvarlig for at forsyne aktuatoren med strøm, er sprunget pga. overophedning.</li> <li>2. En termosikring i bommens aktuator, der er ansvarlig for at forsyne aktuatoren med strøm, er sprunget eller er defekt.</li> </ol>	<ol style="list-style-type: none"> <li>1. Vent på, at systemet køler ned, før driften genoptages. Hvis termosikringen springer flere gange, skal du kontakte en autoriseret serviceforhandler.</li> <li>2. Kontakt en autoriseret serviceforhandler.</li> </ol>

## Fejlfinding i Spray Pro-monitoren

<b>Problem</b>	<b>Mulig årsag</b>	<b>Afhjælpning</b>
Monitoren fungerer ikke.	<ol style="list-style-type: none"> <li>1. Monitoren kabel sidder løst eller er frakoblet.</li> <li>2. Monitoren eller kablet er beskadiget.</li> </ol>	<ol style="list-style-type: none"> <li>1. Tilslut monitoren kabel.</li> <li>2. Kontakt en autoriseret serviceforhandler.</li> </ol>
Hastigheden er altid 0 eller er uregelmæssig.	<ol style="list-style-type: none"> <li>1. Monitoren kabel sidder løst.</li> <li>2. Hastighedssensoren er ikke kalibreret korrekt.</li> <li>3. Hastighedssensoren er beskadiget.</li> </ol>	<ol style="list-style-type: none"> <li>1. Tilslut monitoren kabel.</li> <li>2. Kalibrer hastighedssensoren.</li> <li>3. Kontakt en autoriseret serviceforhandler.</li> </ol>
Området er unøjagtigt.	<ol style="list-style-type: none"> <li>1. Sprøjtens bredde er ikke angivet korrekt.</li> <li>2. Hastighedssensoren er ikke kalibreret korrekt.</li> <li>3. Hastighedssensoren er beskadiget.</li> </ol>	<ol style="list-style-type: none"> <li>1. Kontroller og indstil den korrekte bredde i kalibreringsindstillingen.</li> <li>2. Kalibrer hastighedssensoren.</li> <li>3. Kontakt en autoriseret serviceforhandler.</li> </ol>
Afstanden er unøjagtig.	<ol style="list-style-type: none"> <li>1. Hastighedssensoren er ikke kalibreret korrekt.</li> <li>2. Hastighedssensoren er beskadiget.</li> </ol>	<ol style="list-style-type: none"> <li>1. Kalibrer hastighedssensoren.</li> <li>2. Kontakt en autoriseret serviceforhandler.</li> </ol>

<b>Problem</b>	<b>Mulig årsag</b>	<b>Afhjælpning</b>
Monitoren viser ikke Application Rate (dosering) eller Total Volume (samlet rumindhold).	<ol style="list-style-type: none"> <li>1. Monitoren kabel sidder løst.</li> <li>2. Gennemstrømningsmåleren er snavset eller tilstoppet.</li> <li>3. Gennemstrømningsmåleren er ikke kalibreret korrekt.</li> <li>4. Gennemstrømningsmåleren er beskadiget.</li> </ol>	<ol style="list-style-type: none"> <li>1. Tilslut monitoren kabel.</li> <li>2. Rengør gennemstrømningsmåleren.</li> <li>3. Kalibrer gennemstrømningsmåleren.</li> <li>4. Kontakt en autoriseret serviceforhandler.</li> </ol>
Total Volume-værdien (samlet rumindhold) er unøjagtig.	<ol style="list-style-type: none"> <li>1. Gennemstrømningsmåleren er snavset eller tilstoppet.</li> <li>2. Gennemstrømningsmåleren er ikke kalibreret korrekt.</li> <li>3. Gennemstrømningsmåleren er beskadiget.</li> </ol>	<ol style="list-style-type: none"> <li>1. Rengør gennemstrømningsmåleren.</li> <li>2. Kalibrer gennemstrømningsmåleren.</li> <li>3. Kontakt en autoriseret serviceforhandler.</li> </ol>
Monitoren viser 6553,5, når den er indstillet til Application Rate (dosering).	<ol style="list-style-type: none"> <li>1. Monitoren modtager ikke data fra hastighedssensoren.</li> </ol>	<ol style="list-style-type: none"> <li>1. Kontakt en autoriseret serviceforhandler.</li> </ol>
Monitoren er ustabil i drift.	<ol style="list-style-type: none"> <li>1. En kommunikationsradio er for tæt på monitoren eller dens kabler.</li> </ol>	<ol style="list-style-type: none"> <li>1. Hold kommunikationsradioer på afstand af monitoren og dens kabler.</li> </ol>
De viste målinger giver ikke mening.	<ol style="list-style-type: none"> <li>1. Måleenhederne er indstillet til et andet system end det, du forventer.</li> </ol>	<ol style="list-style-type: none"> <li>1. Kontroller måleenhederne for at sikre, at de er indstillet korrekt.</li> </ol>
Monitoren viser ordene "OFL."	<ol style="list-style-type: none"> <li>1. Dataene har overskredet det tilladte maksimum.</li> </ol>	<ol style="list-style-type: none"> <li>1. Tryk på og hold knappen [Reset] nede, indtil monitoren ryddes.</li> </ol>

# Diagrammer

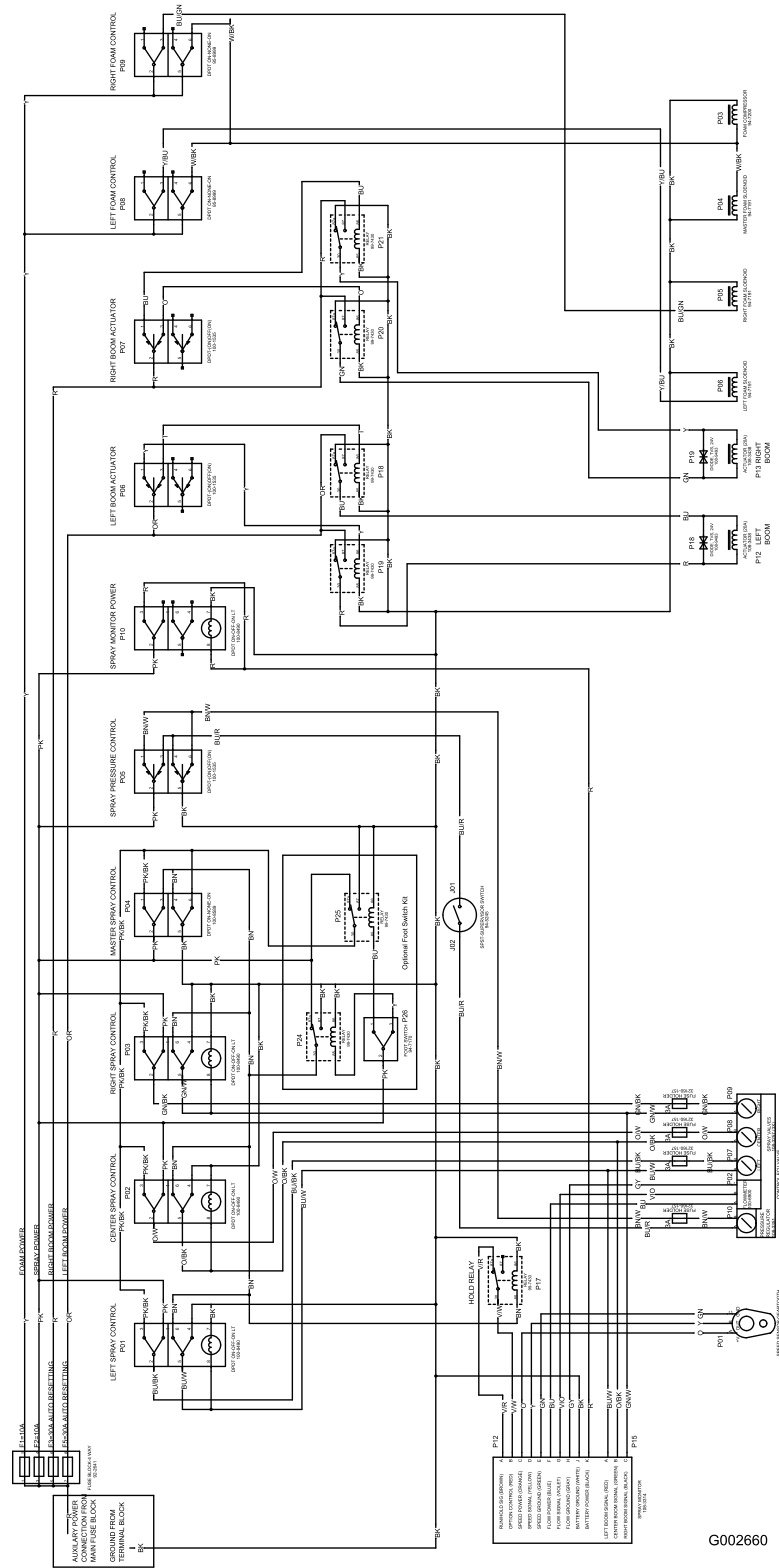

**Elektrisk, sprøjtesystem (Rev. A)**



## Toros generelle produktgaranti

To års begrænset garanti

### Fejl og produkter, der er dækket

The Toro Company og dets søsterselskab, Toro Warranty Company, garanterer i fællesskab i henhold til en aftale mellem dem, at dit Toro-produkt ("produktet") er frit for materialefejl og fejl i den håndværksmæssige udførelse i to år eller 1500 driftstimer\*, hvad end der måtte indtræde først. Hvis der forekommer en fejl, som er dækket af garantien, vil vi reparere produktet uden omkostninger for dig. Dette inkluderer fejl diagnose, arbejds løn, reservedele og transport. Denne garanti træder i kraft på den dato, produktet leveres til den person, som oprindeligt køber det i detaljedd.

Produkt udstyret med timetæller

### Sådan får du udført service, der er dækket af garantien

Det påhviler dig at underrette produktforhandleren eller den autoriserede produktforhandler, som du har købt produktet hos, så snart du tror, der er opstået en fejl, som er dækket af garantien. Hvis du har brug for hjælp til at finde frem til en produktforhandler eller en autoriseret forhandler, eller hvis du har spørgsmål vedrørende dine rettigheder eller ansvar i henhold til garantien, kan du kontakte os her:

Toro Commercial Products Service Department  
Toro Warranty Company  
8111 Lyndale Avenue South  
Bloomington, MN 55420-1196, USA  
(+001) 952-888-8801 eller (+001) 800-982-2740  
E-mail: [commercial.service@toro.com](mailto:commercial.service@toro.com)

### Ejerens ansvar

Du er som ejer af produktet ansvarlig for at udføre den vedligeholdelse og de justeringer, som er nødvendige i henhold til din betjeningsvejledning. Hvis du ikke udfører den nødvendige vedligeholdelse og de nødvendige justeringer, kan dette danne grundlag for at afvise en reklamation i henhold til garantien.

### Genstande og fejl, der ikke er dækket

Det er ikke alle produktfejl eller funktionsfejl, der måtte opstå i garantiperioden, som udgør materialefejl eller fejl i den håndværksmæssige udførelse. Denne udtrykkelige garanti dækker ikke følgende:

- Produktfejl, som er en følge af brug ikke-originale Toro-reservedele eller af installation og brug af ekstra, modificeret eller ikke godkendt tilbehør
- Produktfejl, som er en følge af manglende udførelse af nødvendig vedligeholdelse og/eller justering
- Produktfejl, som er en følge af at have betjent produktet på en ødelæggende, uagtsom eller hensynsløs måde
- Reservedele, som forbruges ved brug, medmindre de skønnes at være defekte. Eksempler på reservedele, som forbruges eller opbruges ved normal drift af produktet, omfatter men er ikke begrænset til knive, knivcylindre, bundknive, piber, tændrør, styrehjul, dæk, filtre, remme og visse komponenter på sprøjter som f.eks. membraner, dyser og kontraventiler osv.

### Andre lande end USA og Canada

Kunder, som har købt Toro-produkter, der er eksporteret fra USA eller Canada, skal kontakte deres Toro-forhandler for at få en garantipolice, som gælder for deres land, provins eller stat. Såfremt du af en eller anden grund er utilfreds med din forhandlers service eller har problemer med at få oplysninger om garantien, bedes du kontakte Toro-importøren. Hvis alt andet svigter, kan du kontakte os hos Toro Warranty Company.

- Fejl, der forårsages af eksterne forhold. Forhold, der anses for at være eksterne forhold, omfatter men er ikke begrænset til vejrlig, opbevaringsforhold, forurening, brug af ikke godkendte kølevæsker, smøremidler, tilsætningsstoffer eller kemikalier osv.
- Normalt slid. Normalt slid omfatter men er ikke begrænset til beskadigelse af sæder som følge af slitage eller afslidning, slid på malede overflader, ridsede mærkater eller vinduer osv.

### Reservedele

Reservedele, der planmæssigt skal udskiftet i forbindelse med nødvendig vedligeholdelse, er kun dækket af garantien i tidsrummet frem til det planmæssige tidspunkt for udskiftning af den pågældende reservedel.

Reservedele, som udskiftes i henhold til nærværende garanti, bliver Toros ejendom. Toro træffer endelig beslutning om, hvorvidt en reservedel eller en samlet enhed skal repareres eller udskiftes. Toro kan bruge fabriksreoverede reservedele i stedet for nye reservedele til visse reparationer, der er dækket af garantien.

### Generelle betingelser

Det eneste retsmiddel, du har til rådighed i henhold til nærværende garanti, er reparation hos en autoriseret Toro-forhandler.

**Hverken The Toro Company eller Toro Warranty Company er ansvarlig for indirekte-, hændelige- eller følgeskader i forbindelse med brugen af de Toro-produkter, der er dækket af nærværende garanti, herunder omkostninger eller udgifter til at fremskaffe erstatningsudstyr eller service i de perioder, der med rimelighed medgår i forbindelse med funktionsfejl eller manglende rådighed over produktet, mens der udføres reparationer i henhold til garantien. Bortset fra den emissionsgaranti, der er nævnt nedenfor, og kun såfremt denne måtte finde anvendelse, gives ingen anden udtrykkelig garanti. Alle underforståede garantier om salgbarhed og brugsegnerhed er begrænset til denne udtrykkelige garantis varighed.**

I visse stater er det ikke tilladt at fragå ansvar for hændelige- og følgeskader eller at begrænse tidsrummet for en underforstået garantis varighed, så ovenstående ansvarsfragåelser og begrænsninger gælder muligvis ikke for dig.

Denne garanti giver dig bestemte juridiske rettigheder, men derudover kan du også have andre rettigheder, som varierer fra stat til stat.

Bemærk vedrørende motorgaranti: Emissionskontrollsystemet på dit produkt kan være dækket af en separat garanti, som overholder de krav, der er fastsat af det amerikanske miljøbeskyttelsesagentur (Environmental Protection Agency, EPA) og/eller rådet for luftressourcer i Californien (California Air Resources Board, CARB). De timemæssige begrænsninger, der er anført ovenfor, gælder ikke for garantien på emissionskontrollsystemet. Der henvises til garantierklæringen om motoremissionsgaranti, som er trykt i betjeningsvejledningen eller indeholdt i motorfabrikantens dokumentation, for yderligere oplysninger.