



Count on it.

Manuel de l'utilisateur

Tondeuse autoportée TimeCutter® 18-52 ZX

N° de modèle 74405FR—N° de série 240010001 et suivants

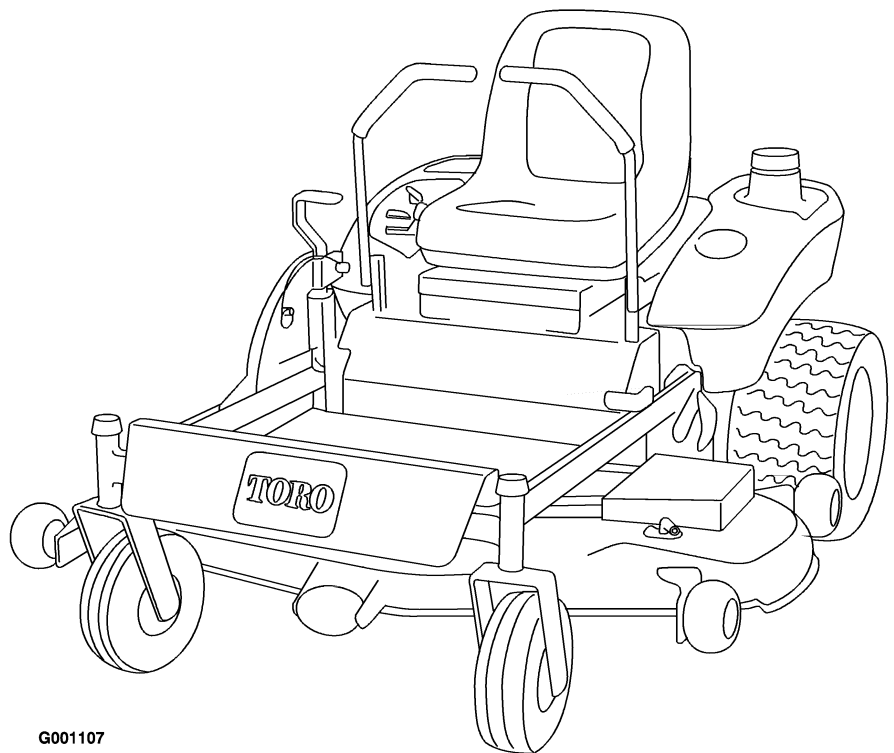

G001107

Ce système d'allumage par étincelle est conforme à la norme canadienne ICES-002

Table des matières

Introduction.....	2
Sécurité	4
Consignes de sécurité pour les tondeuses autoportées à lames rotatives.....	4
Consignes de sécurité.....	4
Informations concernant la sécurité des tondeuses autoportées Toro	6
Pression acoustique	7
Puissance acoustique	7
Niveau de vibrations	7
Graphique d'inclinaison.....	8
Autocollants de sécurité et d'instruction.....	9
Vue d'ensemble du produit	12
Commandes	12
Utilisation.....	13
Sécurité avant tout	13
Essence préconisée.....	13
Contrôle du niveau d'huile moteur	15
Utilisation du frein de stationnement	15
Démarrage et arrêt du moteur	15
Utilisation de la prise de force (PDF).....	16
Système de sécurité.....	16
Marche avant ou arrière.....	17
Arrêt de la machine.....	18
Réglage de la hauteur de coupe	18
Réglage des galets anti-scalp.....	19
Positionnement du siège	19
Réglage des leviers de commande de déplacement.....	19
Poussée manuelle de la machine.....	20
Conseils d'utilisation.....	20
Entretien.....	22
Programme d'entretien recommandé	22
Lubrification	23
Procédure de graissage.....	23
Points à graisser.....	23
Entretien du moteur	23

Vidange de l'huile moteur.....	23
Entretien du filtre à air	25
Nettoyage du circuit de refroidissement	26
Entretien du système d'alimentation	26
Remplacement du filtre à carburant.....	26
Vidange du réservoir de carburant.....	27
Entretien du système électrique.....	27
Bougie.....	27
Entretien de la batterie	28
Entretien des fusibles.....	31
Entretien du système d'entraînement.....	31
Contrôle de la pression des pneus	31
Entretien de la tondeuse	32
Entretien des lames de coupe	32
Réglage de l'horizontalité transversale du plateau de coupe.....	34
Réglage de l'inclinaison avant/arrière des lames.....	34
Dépose du plateau de coupe.....	36
Contrôle des courroies.....	36
Remplacement de la courroie de la tondeuse	36
Montage du plateau de coupe	37
Nettoyage.....	38
Lavage du carter de tondeuse	38
Remisage.....	39
Nettoyage et remisage.....	39
Dépistage des défauts	41
Schémas	45

Introduction

Lisez attentivement ces informations pour apprendre comment utiliser et entretenir correctement votre produit et éviter de l'endommager ou de vous blesser. Vous êtes responsable de l'utilisation sûre et correcte du produit.

Vous pouvez contacter Toro directement à www.Toro.com pour tout renseignement concernant un produit ou un accessoire, pour

obtenir l'adresse des concessionnaires ou pour enregistrer votre produit.

Lorsque vous contactez un concessionnaire agréé ou le service client de Toro pour vous procurer des pièces Toro d'origine ou obtenir des renseignements complémentaires, soyez prêt(e) à lui fournir les numéros de modèle et de série du produit. La Figure 1 indique l'emplacement des numéros de modèle et de série sur le produit. Inscrivez les numéros dans l'espace réservé à cet effet.

informations mécaniques, et **Remarque**, pour des informations d'ordre général méritant une attention particulière.

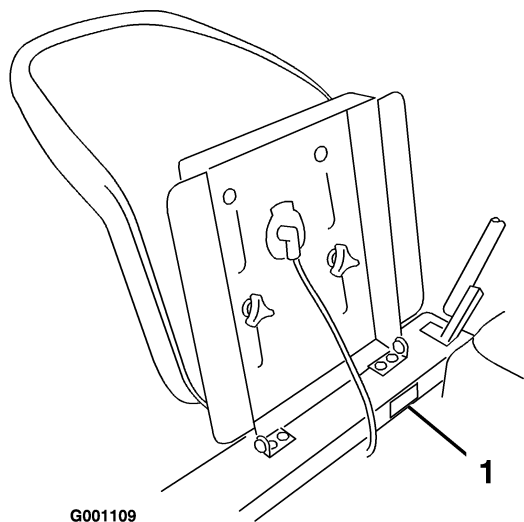

Figure 1

1. Plaque des numéros de modèle et de série

N° de modèle _____
N° de série _____

Les mises en garde de ce manuel signalent des dangers potentiels et sont signalées par le le symbole de sécurité (Figure 2), qui met en avant un danger pouvant entraîner des blessures graves ou mortelles si les précautions recommandées ne sont pas respectées.



Figure 2

1. Signal de danger.

Deux autres termes sont également utilisés pour faire passer des informations essentielles : **Important**, pour attirer l'attention sur des

Sécurité

Consignes de sécurité pour les tondeuses autoportées à lames rotatives

Cette machine est conforme ou supérieure aux normes européennes en vigueur au moment de sa fabrication. Elle peut cependant occasionner des accidents si elle est mal utilisée ou mal entretenue. Pour réduire les risques d'accidents et de blessures, respectez les consignes de sécurité qui suivent. Tenez toujours compte des mises en garde signalées par le symbole de sécurité et la mention PRUDENCE, ATTENTION ou DANGER. Ne pas les respecter, c'est risquer de vous blesser, parfois mortellement.

Consignes de sécurité

Les instructions qui suivent sont extraites de la norme EN 836:1997 du CEN.

Ce produit peut sectionner les mains ou les pieds et projeter des objets. Respectez toujours toutes les mesures de sécurité pour éviter des blessures graves, voire mortelles.

Formation

- Lisez attentivement les instructions. Familiarisez-vous avec les commandes et l'utilisation de l'équipement.
- Ne laissez jamais des enfants, ou des adultes n'ayant pas pris connaissance de ces instructions, utiliser la tondeuse. Certaines législations imposent un âge minimum pour l'utilisation de ce type d'engin.
- Ne tondez jamais lorsque des personnes, et surtout des enfants ou des animaux familiers, se trouvent à proximité.
- N'oubliez jamais que l'utilisateur est responsable de tout accident ou dommage causé aux autres personnes et à leurs possessions.
- Ne transportez pas de passagers.
- Tout utilisateur est tenu de suivre une formation professionnelle et pratique. La formation doit insister sur les points suivants :

- la nécessité de consacrer toute son attention à la conduite lorsqu'on utilise une tondeuse autoportée ;
- l'application du frein ne permet pas de regagner le contrôle d'une tondeuse autoportée en cas de problème sur une pente. La perte de contrôle est due le plus souvent :
 - ◇ au manque d'adhérence des roues ;
 - ◇ à une conduite trop rapide ;
 - ◇ à un freinage inadéquat ;
 - ◇ à un type de machine non adapté à la tâche ;
 - ◇ à l'ignorance de l'importance de la nature du terrain, surtout sur pente ;
 - ◇ à un attelage incorrect ou à une mauvaise répartition de la charge.

Préliminaires

- Portez toujours un pantalon et des chaussures solides pour travailler. Ne tondez pas pieds nus ou en sandales.
- Inspectez soigneusement la zone à tondre et enlevez tout objet susceptible d'être projeté par la machine.
- Attention – Le carburant est extrêmement inflammable.
 - Conservez le carburant dans un récipient spécialement conçu à cet effet.
 - Faites toujours le plein à l'extérieur, et ne fumez jamais pendant cette opération.
 - Faites le plein avant de mettre le moteur en marche. N'enlevez jamais le bouchon du réservoir de carburant et n'ajoutez jamais de carburant lorsque le moteur tourne ou qu'il est chaud.
 - Si vous renversez du carburant, ne mettez pas le moteur en marche. Éloignez la machine et évitez toute source possible d'inflammation jusqu'à dissipation complète des vapeurs de carburant.
 - Refermez soigneusement les réservoirs et les bidons d'essence.
- Remplacez les silencieux défectueux.

- Avant d'utiliser la machine, vérifiez toujours si les lames, boulons de lames et ensembles de coupe ne sont pas usés ou endommagés. Remplacez les boulons et les lames usés ou endommagés par paires pour ne pas modifier l'équilibre.
- Attention, sur les machines à plusieurs lames, la rotation d'une lame peut entraîner le déplacement des autres lames.
- Arrêtez la rotation des lames avant de traverser une surface non herbeuse.
- Lorsque vous utilisez des accessoires, ne dirigez jamais l'éjection vers qui que ce soit et ne laissez personne s'approcher de la machine en marche.
- N'utilisez jamais une machine dont les capots sont défectueux ou dont les protections de sécurité ne sont pas en place.

Utilisation

- Restez vigilant, ralentissez et soyez prudent quand vous changez de direction. Regardez derrière vous et de chaque côté avant de changer de direction.
- Ne faites pas tourner le moteur dans un espace clos où le monoxyde de carbone dangereux dégagé par l'échappement risque de s'accumuler.
- Tondez uniquement à la lumière du jour ou avec un bon éclairage artificiel.
- Avant de mettre le moteur en marche, débrayez l'entraînement des lames et mettez la transmission au point mort.
- N'utilisez pas la machine sur une pente de plus de 12,5 degrés.
- Aucune pente n'est absolument sans danger. Le déplacement sur une pente herbeuse demande une attention particulière. Pour éviter que la machine ne se retourne :
 - ne vous arrêtez pas et ne démarrez pas brusquement en montant ou en descendant les pentes ;
 - réduisez votre vitesse sur pente et lorsque vous prenez des virages serrés ;
 - méfiez-vous des irrégularités de terrain, des obstacles, des ornières et autres dangers cachés ;
- Restez prudent lorsque vous remorquez des charges.
 - N'utilisez que les points d'attache agréés de la barre de remorquage.
 - Ne transportez que des charges pouvant être contrôlées facilement.
 - Ne prenez pas de virages serrés. Soyez prudent en marche arrière.
- Méfiez-vous de la circulation près des routes et pour traverser.
- Ne modifiez pas le réglage du régulateur et ne faites pas tourner le moteur trop vite, sous peine d'accroître les risques d'accidents et de blessures corporelles.
- Avant de quitter le poste de conduite :
 - débrayez la prise de force et abaissez les accessoires ;
 - sélectionnez le point mort et serrez le frein de stationnement ;
 - coupez le moteur et enlevez la clé de contact.
- Débrayez les accessoires, coupez le moteur et débranchez le(s) fil(s) de bougie ou enlevez la clé de contact :
 - avant de dégager ou désobstruer l'éjecteur ;
 - avant d'inspecter, de nettoyer ou d'effectuer toute opération sur la tondeuse ;
 - après avoir heurté un obstacle. Recherchez et réparez les dégâts éventuels avant de remettre la machine en marche et d'utiliser les accessoires ;
 - si la machine se met à vibrer de manière anormale (vérifiez immédiatement).
- Désengagez l'entraînement des accessoires lors du transport et quand ils ne servent pas.
- Coupez le moteur et débrayez les accessoires
 - avant de faire le plein ;
 - avant de régler la hauteur de coupe, sauf si ce réglage peut se faire depuis la position de conduite.
- Réduisez l'ouverture du papillon pendant la mise à l'arrêt du moteur et coupez l'arrivée de carburant après la tonte si le moteur est équipé d'un robinet de carburant.

Entretien et remisage

- Gardez tous les écrous, boulons et vis toujours bien serrés pour être sûr de pouvoir utiliser la machine sans danger.
- N'entreposez jamais une machine dont le réservoir contient du carburant dans un local où les vapeurs risquent de rencontrer une flamme nue ou une étincelle.
- Laissez refroidir le moteur avant de ranger la machine dans un local fermé.
- Pour réduire les risques d'incendie, débarrassez le moteur, le silencieux, le bac à batterie et le lieu de stockage de l'essence de tout excès de graisse, débris d'herbe et feuilles.
- Vérifiez fréquemment l'état et l'usure du bac à herbe.
- Remplacez les pièces usées ou endommagées pour éviter les accidents.
- La vidange du réservoir d'essence doit impérativement s'effectuer à l'extérieur.
- Abaissez les dispositifs de coupe lorsque la machine doit être garée, remisee ou laissée sans surveillance.

Informations concernant la sécurité des tondeuses autoportées Toro

La liste suivante contient des informations spécifiques concernant la sécurité des produits Toro ou toute autre information relative à la sécurité qu'il est important de connaître et qui n'apparaît pas dans les spécifications de la norme CEN.

- Les gaz d'échappement contiennent du monoxyde de carbone, un gaz inodore mortel. Ne faites pas tourner le moteur dans un local fermé.
- Gardez mains, pieds, cheveux et vêtements amples à l'écart de la zone d'éjection de l'accessoire, du dessous de la machine et des pièces mobiles quand le moteur est en marche.
- Ne touchez aucune partie de la machine ou des accessoires juste après leur arrêt, car elles peuvent être très chaudes. Laissez-les refroidir avant d'entreprendre toute réparation, tout réglage ou tout entretien.

- L'acide de la batterie est toxique et peut causer des brûlures. Évitez tout contact avec la peau, les yeux et les vêtements. Protégez-vous le visage, les yeux et les vêtements quand vous manipulez la batterie.
- Les gaz de la batterie peuvent exploser. Gardez la batterie éloignée des cigarettes, des flammes ou sources d'étincelles.
- Pour préserver les normes d'origine, n'utilisez que des pièces de rechange Toro d'origine.
- N'utilisez que des accessoires agréés par Toro.

Utilisation sur pente

- Ne travaillez pas sur des pentes de plus de 12,5 degrés.
- Ne travaillez pas à proximité de dénivellations, de fossés, de berges escarpées ou d'étendues d'eau. Le dépassement des roues au-dessus d'une dénivellation peut entraîner le renversement de la machine et provoquer des blessures graves ou mortelles (noyade, etc.).
- Ne travaillez pas sur les pentes lorsque l'herbe est humide. Les conditions glissantes réduisent la motricité, ce qui risque de faire déraiper la machine et d'entraîner la perte du contrôle.
- Ne changez pas soudainement de vitesse ou de direction.
- Utilisez une tondeuse autotractée et/ou une débroussailleuse manuelle près des dénivellations, des fossés, des berges escarpées ou des étendues d'eau.
- Ralentissez et procédez avec précaution sur les pentes.
- Dégagez la zone de travail des obstacles éventuels tels pierres, branches, etc., ou balisez les obstacles. L'herbe haute peut masquer les accidents du terrain.
- Méfiez-vous des fosses, trous, rochers, creux et bosses qui modifient l'angle de travail, car un terrain irrégulier peut provoquer le retournement de la machine.
- Évitez les démarrages brusques en montée, car la machine risque de basculer en arrière.
- Tenez compte du fait qu'une perte de motricité peut se produire en descente et que le transfert du poids sur les roues avant peut entraîner le

patinage des roues motrices, et donc une perte du freinage et de la direction.

- Évitez toujours de démarrer ou de vous arrêter en côte. Si les roues perdent de leur motricité, désengagez les lames et redescendez lentement jusqu'au bas de la pente.
- Suivez les recommandations du constructeur concernant l'utilisation de masses d'équilibrage ou de contrepoids pour améliorer la stabilité de la machine.
- Soyez particulièrement prudent quand des bacs à herbe ou d'autres accessoires sont montés sur la machine, car ils peuvent en modifier la stabilité et entraîner la perte du contrôle de la machine.

Pression acoustique

Cette machine produit au niveau de l'oreille de l'utilisateur une pression acoustique maximale de 90 dBA, d'après des mesures effectuées sur des machines identiques selon les normes EN11094 et EN836.

Puissance acoustique

Cette machine a un niveau de puissance acoustique garanti de 105 dBA, d'après des mesures effectuées sur des machines identiques selon la norme EN11094.

Niveau de vibrations

Cette machine expose les mains et les bras à un niveau de vibrations maximum de 2,36 m/s², d'après des mesures effectuées sur des machines identiques selon la norme EN1033.

Cette machine expose les mains et les bras à un niveau de vibrations maximum de 0,295 m/s², d'après des mesures effectuées sur des machines identiques selon la norme EN1032.

Graphique d'inclinaison

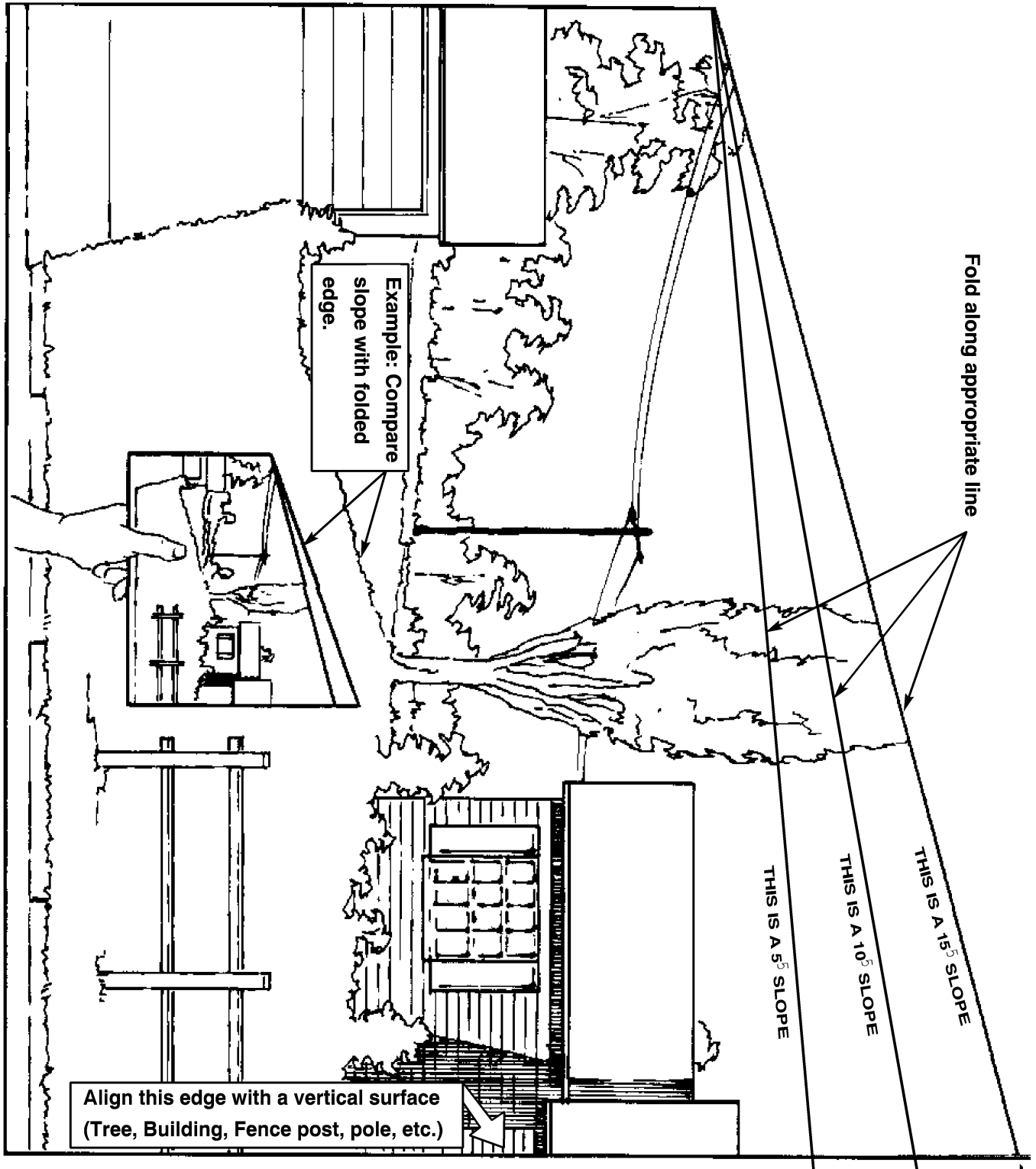

Autocollants de sécurité et d'instruction



Des autocollants de sécurité et des instructions bien visibles sont placés près de tous les endroits potentiellement dangereux. Remplacez tout autocollant endommagé ou manquant.

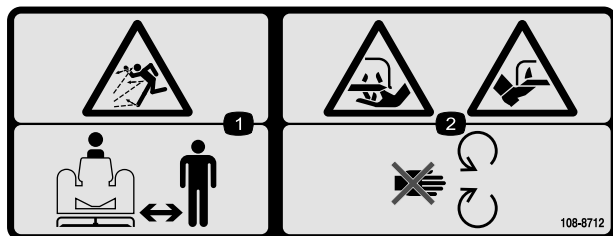

108-8712

1. Risque de projections – tenez les spectateurs à bonne distance de la machine.
2. Risque de mutilation des mains ou des pieds – ne vous approchez pas des pièces mobiles.

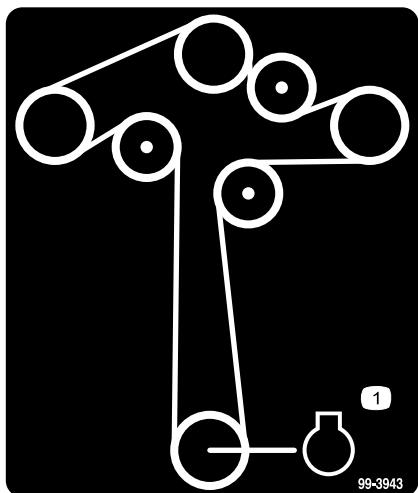

99-3943

1. Moteur

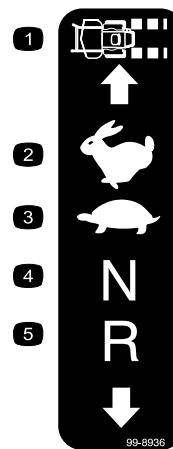

99-8936

1. Vitesse de la machine
2. Rapide
3. Lent
4. Point mort
5. Marche arrière

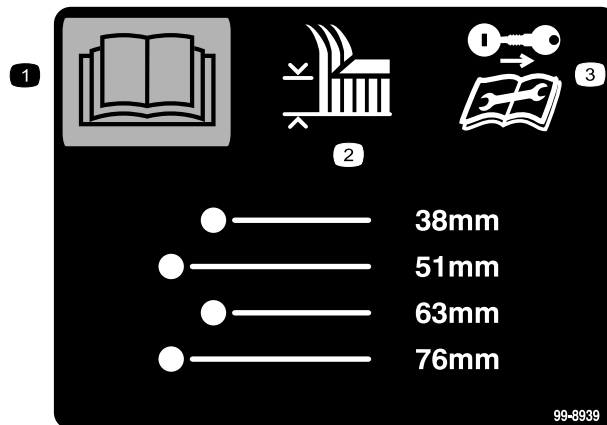

99-8939

1. Lisez le *Manuel de l'utilisateur*.
2. Hauteur de coupe
3. Retirez la clé de contact et lisez les instructions avant de procéder à l'entretien ou à des révisions.

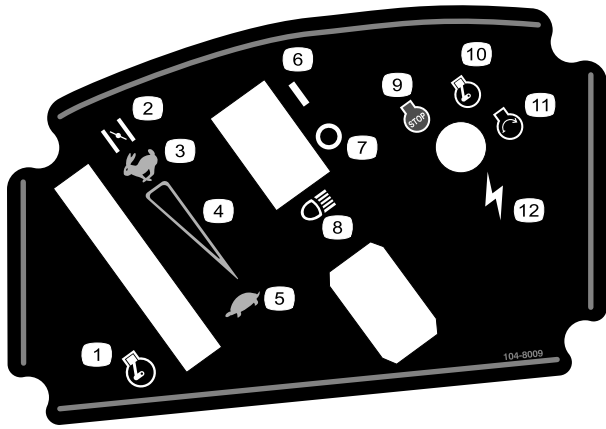

104-8009

- | | |
|---------------------------------|-------------------------|
| 1. de la manette d'accélérateur | 7. Phares |
| 2. Starter | 8. Arrêt du moteur |
| 3. Réglage variable continu | 9. Moteur en marche |
| 4. Lent | 10. Démarrage du moteur |
| 5. Marche | 11. Allumage |
| 6. Arrêt | |



104-8061

- | | |
|---|---|
| 1. Tirer sur le levier pour actionner la machine. | 3. Pousser le levier pour pousser la machine. |
| 2. Ne remorquez pas la machine. | |

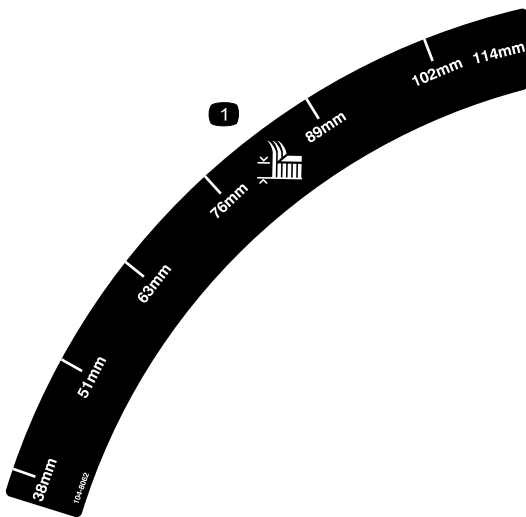

104-8062

1. Hauteur de coupe

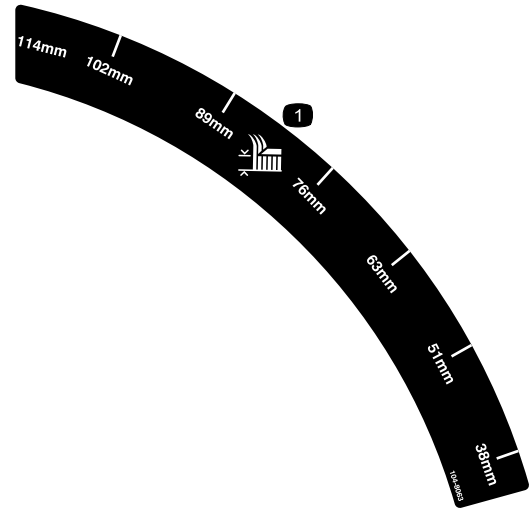

104-8063

1. Hauteur de coupe

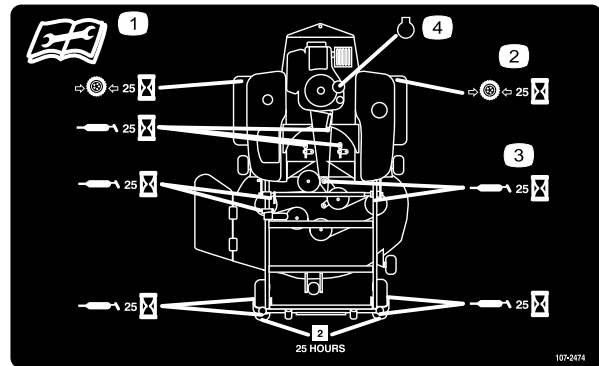

107-2474

- | | |
|---|---|
| 1. Lisez les instructions avant de procéder à l'entretien ou à des révisions. | 3. Graissez toutes les 25 heures de fonctionnement. |
| 2. Contrôlez la pression des pneus toutes les 25 heures de fonctionnement. | 4. Moteur |



Symboles utilisés sur la batterie

Certains ou tous les symboles suivants figurent sur la batterie :

- | | |
|--|---|
| 1. Risque d'explosion | 6. Tenez tout le monde à une distance suffisante de la batterie. |
| 2. Restez à distance des flammes nues ou des étincelles et ne fumez pas. | 7. Portez une protection oculaire ; les gaz explosifs peuvent causer une cécité et d'autres blessures |
| 3. Liquide caustique/risque de brûlure chimique | 8. L'acide de la batterie peut causer une cécité ou des blessures graves. |
| 4. Portez une protection oculaire | 9. Rincez immédiatement les yeux avec de l'eau et consultez un médecin rapidement. |
| 5. Lisez le <i>Manuel de l'utilisateur</i> . | 10. Contient du plomb – ne mettez pas au rebut. |

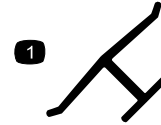

Marque du constructeur

1. Identifie la lame comme provenant du constructeur d'origine de la machine.

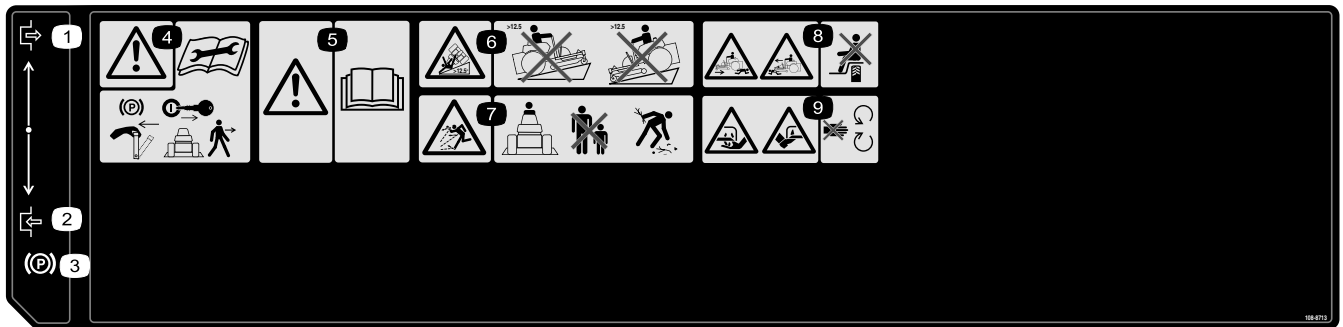

108-8713

- | | | |
|---------------------------|--|---|
| 1. Serré | 4. Attention—Serrez le frein de stationnement et retirez la clé de contact avant de laisser la machine sans surveillance. Lisez les instructions avant de procéder à l'entretien ou à des révisions de la machine. | 7. Risque de projections – tenez tout le monde à bonne distance de la machine et débarrassez la zone de travail des débris avant d'utiliser la machine. |
| 2. Desserré | 5. Attention – lire le <i>Manuel de l'utilisateur</i> . | 8. Risque d'écrasement/de mutilation pour les personnes à proximité – ne transportez pas de passagers. |
| 3. Frein de stationnement | 6. Risque de renversement sur pentes de plus de 12,5 degrés – ne conduisez pas la machine sur une pente de plus de 12,5 degrés. | 9. Risque de mutilation des mains ou des pieds par la lame de la tondeuse – ne vous approchez pas des pièces mobiles. |

Vue d'ensemble du produit

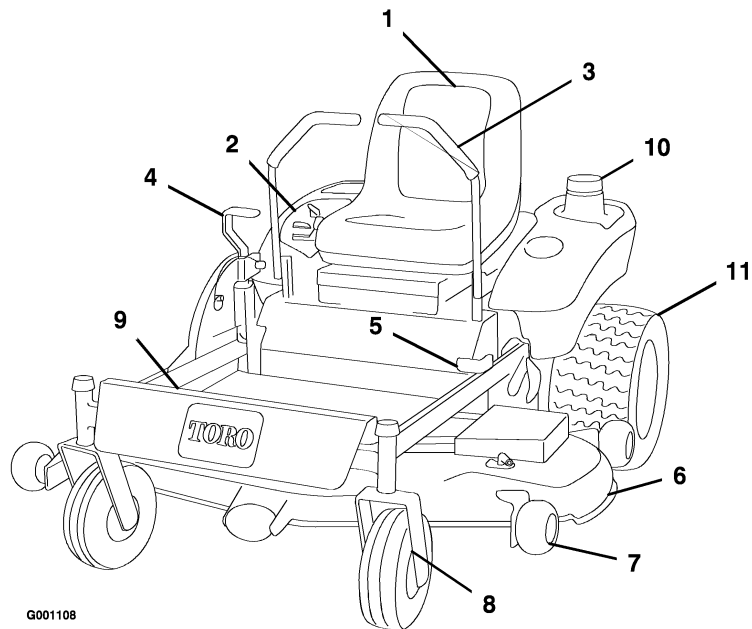

G001108

Figure 3

- | | | | |
|---------------------------------------|--|-------------------------|----------------------------|
| 1. Siège | 4. Levier de sélection de hauteur de coupe | 7. Roue anti-scalp | 10. Réservoir de carburant |
| 2. Tableau de bord | 5. Frein de stationnement | 8. Roue pivotante avant | 11. Roue motrice arrière |
| 3. Leviers de commande de déplacement | 6. Plateau de coupe | 9. Repose-pied | |

Commandes

Avant de mettre le moteur en marche et d'utiliser la machine, familiarisez-vous avec toutes les commandes de la machine (Figure 4 et Figure 5).

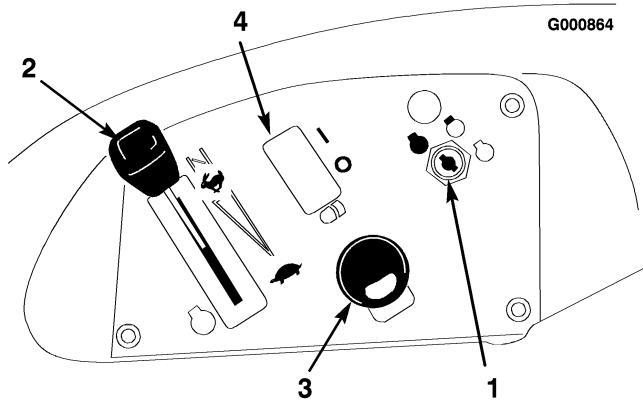

G000864

Figure 4

- | | |
|------------------------------------|-------------------------|
| 1. Commutateur d'allumage | 3. Prise de force (PDF) |
| 2. Commande d'accélérateur/starter | 4. Phares (option) |

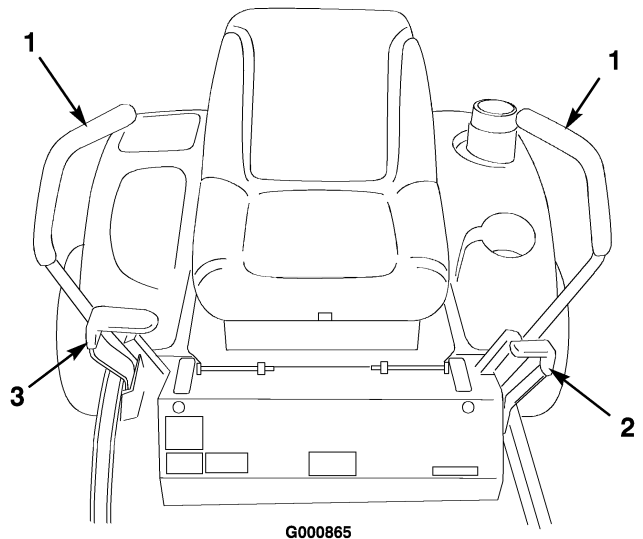

G000865

Figure 5

- | | |
|--------------------------------------|--|
| 1. Levier de commande de déplacement | 3. Levier de sélection de hauteur de coupe |
| 2. Levier de frein de stationnement | |

Utilisation

Remarque: Les côtés gauche et droit de la machine sont déterminés d'après la position de conduite.

Sécurité avant tout

Lisez attentivement toutes les instructions de sécurité et la signification des autocollants du chapitre Sécurité. Tenez-en compte pour éviter de vous blesser et de blesser d'autres personnes ou des animaux.



Le travail sur herbe humide ou pentes raides peut faire déraiser la machine et entraîner la perte du contrôle.

Le dépassement des roues au-dessus d'une dénivellation peut entraîner le renversement de la machine et provoquer des blessures graves ou mortelles (noyade, etc.).

Pour éviter de perdre le contrôle de la machine et de vous renverser :

- Ne tondez pas à proximité de dénivellations ou d'étendues d'eau.
- Ne travaillez pas sur des pentes de plus de 12,5 degrés.
- Ralentissez et procédez avec précaution sur les pentes.
- Ne changez pas soudainement de direction ou de vitesse.

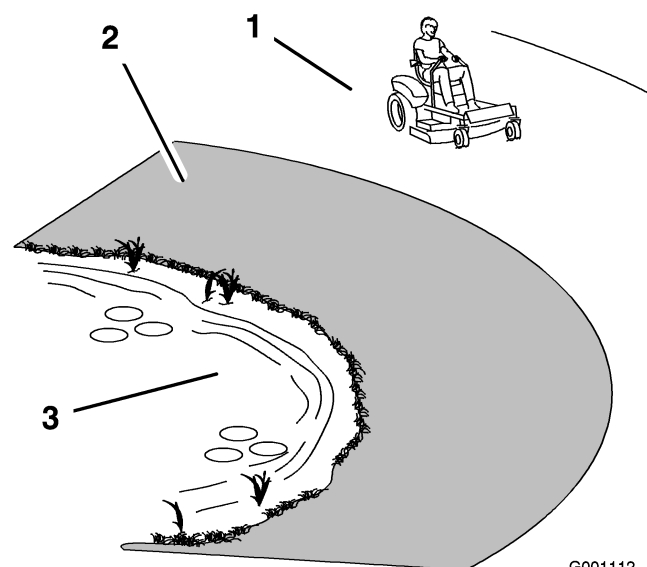

Figure 6

1. Zone de sécurité – utilisez la TimeCutter ici
2. Utilisez une tondeuse autotractée et/ou une débroussailleuse manuelle près des dénivellations et des étendues d'eau.
3. Eau

Essence préconisée

Utilisez de l'essence ordinaire SANS PLOMB à usage automobile (indice d'octane minimum 87 à la pompe). À défaut d'essence ordinaire sans plomb, de l'essence ordinaire au plomb peut être utilisée.

Important: N'utilisez jamais de méthanol, d'essence contenant du méthanol, ou de carburant contenant plus de 10% d'éthanol, sous peine d'endommager le circuit d'alimentation. Ne mélangez pas d'huile à l'essence.



Dans certaines circonstances, l'essence est extrêmement inflammable et hautement explosive. Un incendie ou une explosion causé par l'essence peut vous brûler, ainsi que les personnes se tenant à proximité, et causer des dommages matériels.

- Faites le plein du réservoir à l'extérieur, dans un endroit bien dégagé, lorsque le moteur est froid. Essuyez toute essence répandue.
- Ne remplissez pas le réservoir complètement. Le niveau d'essence doit arriver entre 6 et 13 mm (1/4 à 1/2 pouce) sous la base du goulot de remplissage. L'espace au-dessus doit rester vide pour permettre à l'essence de se dilater.
- Ne fumez jamais en manipulant de l'essence et tenez-vous à l'écart des flammes nues ou sources d'étincelles qui pourraient enflammer les vapeurs d'essence.
- Conservez l'essence dans un récipient homologué et hors de portée des enfants. Ne stockez jamais plus que la quantité d'essence consommée en un mois.
- Posez toujours les bidons d'essence sur le sol, à l'écart du véhicule, avant de les remplir.
- Ne remplissez pas les bidons d'essence à l'intérieur d'un véhicule ou dans la caisse d'un véhicule utilitaire, car la moquette intérieure ou le revêtement en matière plastique de la caisse risque d'isoler le bidon et de freiner l'élimination de l'électricité statique éventuellement produite.
- Si possible, descendez la machine du véhicule ou de la remorque et posez-la à terre avant de remplir le réservoir de carburant.

...



...

- Si ce n'est pas possible, laissez la machine dans le véhicule ou sur la remorque, mais remplissez le réservoir à l'aide d'un bidon, et non directement à la pompe.
- En cas de remplissage à la pompe, maintenez tout le temps le pistolet en contact avec le bord du réservoir ou du bidon, jusqu'à ce que le remplissage soit terminé.



L'essence est toxique et même mortelle en cas d'ingestion. L'exposition prolongée aux vapeurs d'essence peut causer des blessures et des maladies graves.

- Évitez de respirer les vapeurs d'essence de façon prolongée.
- N'approchez pas le visage du pistolet ni de l'ouverture du réservoir de carburant ou de conditionneur.
- N'approchez pas l'essence des yeux et de la peau.

Utilisation d'un stabilisateur/conditionneur

Utilisez un additif stabilisateur/conditionneur dans la machine pour :

- que l'essence reste fraîche pendant une période maximale de 90 jours (au-delà de cette durée, vidangez le réservoir).
- nettoyer le moteur lorsqu'il tourne.
- éviter la formation de dépôt gommeux dans le circuit d'alimentation, qui pourrait entraîner des problèmes de démarrage.

Important: N'utilisez pas d'additifs contenant du méthanol ou de l'éthanol.

Ajoutez à l'essence une quantité appropriée de stabilisateur/conditionneur.

Remarque: L'efficacité des stabilisateurs/conditionneurs est maximale lorsqu'on les ajoute à de l'essence fraîche. Pour réduire les risques de formation de dépôts visqueux dans le circuit d'alimentation, utilisez toujours un stabilisateur dans l'essence.

Plein du réservoir de carburant

1. Arrêtez le moteur et serrez le frein de stationnement.
2. Nettoyez la surface autour du bouchon du réservoir de carburant et enlevez le bouchon. Ajoutez suffisamment d'essence ordinaire sans plomb pour que le niveau se trouve entre 6 et 13 mm (1/4 à 1/2 pouce) au-dessous de la base du goulot de remplissage. L'espace au-dessus doit rester vide pour permettre à l'essence de se dilater. Ne remplissez pas le réservoir complètement.
3. Revissez fermement le bouchon du réservoir. Essuyez l'essence éventuellement répandue.

Contrôle du niveau d'huile moteur

Avant de mettre le moteur en marche et d'utiliser la machine, vérifiez le niveau d'huile dans le carter moteur (voir Contrôle du niveau d'huile moteur dans la section Entretien du moteur, page 23).

Utilisation du frein de stationnement

Serrez toujours le frein de stationnement lorsque vous arrêtez la machine ou que vous la laissez sans surveillance.

Serrage du frein de stationnement

1. Mettez les leviers de commande de déplacement (Figure 5) en position de verrouillage du point mort.
2. Tirez le frein de stationnement en arrière et vers le haut pour le serrer (Figure 7). Une fois serré, le frein de stationnement ne doit plus bouger.

Important: Ne serrez pas le frein de stationnement quand la machine se déplace pour ne pas endommager la transmission.

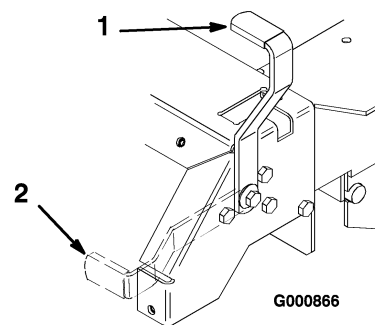

Figure 7

1. Frein de stationnement serré
2. Frein de stationnement desserré

Desserrage du frein de stationnement

Poussez le levier du frein de stationnement vers l'avant et vers le bas pour le desserrer (Figure 7).

Démarrage et arrêt du moteur

Démarrage du moteur

1. Prenez place sur le siège et placez les leviers de commande de déplacement en position point mort verrouillé.
2. Serrez le frein de stationnement (voir Serrage du frein de stationnement ci-dessus).
3. Placez la commande de prise de force (PDF) en position désengagée (Figure 8).

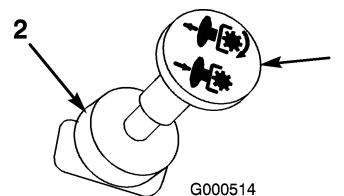

Figure 8

1. PDF engagée
2. PDF désengagée

4. Placez la manette d'accélérateur en position Starter pour démarrer à froid.

Remarque: L'usage du starter n'est généralement pas requis si le moteur est chaud. Lorsque le moteur a démarré, amenez progressivement la manette d'accélérateur en position de régime maximum.

5. Tournez la clé de contact en position de Démarrage pour activer le démarreur. Relâchez la clé quand le moteur démarre.

Important: N'actionnez pas le démarreur plus de 10 secondes de suite. Si le moteur ne démarre pas, attendez 60 secondes avant de réessayer. Le démarreur risque de griller si vous ne respectez pas ces consignes.

- Lorsque le moteur a démarré, amenez progressivement la manette d'accélérateur en position de régime maximum (Figure 9). Si le moteur cale ou hésite, ramenez la manette d'accélérateur en position de Starter pendant quelques secondes. Réglez ensuite la manette d'accélérateur à la position voulue. Répétez l'opération si nécessaire.

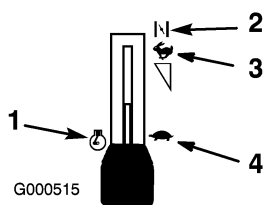

Figure 9

- | | |
|------------|-----------|
| 1. Moteur | 3. Rapide |
| 2. Starter | 4. Lent |

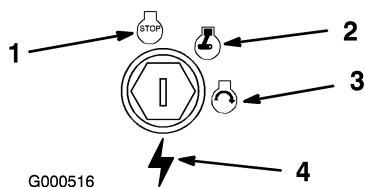

Figure 10

- | | |
|-----------|--------------|
| 1. Arrêt | 3. Démarrage |
| 2. Marche | 4. Allumage |

Arrêt du moteur

- Placez la manette d'accélérateur en position de ralenti (Figure 9).
- Désengagez la PDF (Figure 8).
- Tournez la clé de contact en position contact coupé (OFF) (Figure 10).
- Débranchez la/les bougie(s) pour éviter tout démarrage accidentel du moteur avant de transporter ou de remiser la machine.
- Fermez le robinet d'arrivée de carburant sous l'avant du réservoir de carburant, avant de transporter ou de remiser la machine.

Important: Vérifiez que le robinet d'arrivée de carburant est bien fermé avant de transporter ou de remiser la machine, pour éviter les fuites de carburant.

Utilisation de la prise de force (PDF)

La commande de prise de force (PDF) établit et coupe l'alimentation électrique de l'embrayage.

Engagement de la PDF

- Relâchez les leviers de commande de déplacement et mettez la machine au point mort.
- Placez la manette d'accélérateur en position Régime maximum.
- Tirez sur la commande de PDF pour engager la PDF (Figure 11).

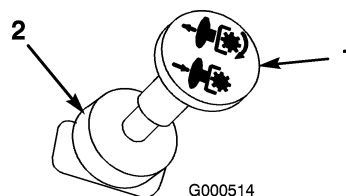

Figure 11

- | | |
|----------------|-------------------|
| 1. PDF engagée | 2. PDF désengagée |
|----------------|-------------------|

Désengagement de la PDF

Poussez la commande de PDF en position désengagée (Figure 11).

Système de sécurité



Si les contacteurs de sécurité sont déconnectés ou endommagés, la machine risque de se mettre en marche inopinément et de causer des blessures corporelles.

- Ne modifiez pas abusivement les contacteurs de sécurité.
- Vérifiez chaque jour le fonctionnement des contacteurs de sécurité et remplacez ceux qui sont endommagés avant d'utiliser la machine.

Principe du système de sécurité

Le système de sécurité est conçu pour empêcher le démarrage du moteur si :

- Le frein de stationnement est serré.
- La PDF est désengagée.
- Les leviers de commande de déplacement sont verrouillés au point mort.

Le système de sécurité est également conçu pour arrêter le moteur si vous bougez les commandes de déplacement alors que le frein de stationnement est serré, ou si vous quittez le siège alors que la PDF est engagée.

Contrôle du système de sécurité

Contrôlez le système de sécurité avant chaque utilisation de la machine. Si le système de sécurité ne fonctionne pas comme spécifié ci-dessous, faites-le immédiatement réviser par un réparateur agréé.

1. Prenez place sur le siège, serrez le frein de stationnement et engagez la PDF. Essayez de démarrer le moteur ; le démarreur ne doit pas fonctionner.
2. Prenez place sur le siège, serrez le frein de stationnement et désengagez la PDF. Déplacez l'un des leviers de commande de déplacement (marche avant ou arrière). Essayez de démarrer le moteur ; le démarreur ne doit pas fonctionner. Répétez la procédure avec l'autre levier de déplacement.
3. Prenez place sur le siège, serrez le frein de stationnement, désengagez la PDF et verrouillez les leviers de commande de déplacement au point mort. Mettez le moteur en marche. Lorsque le moteur tourne, desserrez le frein de stationnement, engagez la PDF et soulevez-vous légèrement du siège ; le moteur doit s'arrêter.
4. Prenez place sur le siège, serrez le frein de stationnement, désengagez la PDF et verrouillez les leviers de commande de déplacement au point mort. Mettez le moteur en marche. Lorsque le moteur tourne, centrez les leviers de déplacement (marche avant ou arrière) ; le moteur doit s'arrêter.

Marche avant ou arrière

La manette d'accélérateur agit sur le régime du moteur, mesuré en tours/minute (tr/min). Placez la manette d'accélérateur en position de régime maximum pour obtenir des performances optimales. Travaillez toujours au régime maximum.



La machine peut tourner très rapidement. Vous risquez de perdre le contrôle de la machine et de vous blesser gravement ou d'endommager la machine.

- Soyez extrêmement prudent dans les virages.
- Ralentissez avant de prendre des virages serrés.

Marche avant

1. Desserrez le frein de stationnement.
2. Amenez les leviers de commande de déplacement au centre, en position déverrouillée.
3. Pour vous déplacer en marche avant, poussez doucement les leviers de commande de déplacement vers l'avant (Figure 12).

Remarque: le moteur s'arrête si les leviers de commande de déplacement sont actionnés alors que le frein de stationnement est serré.

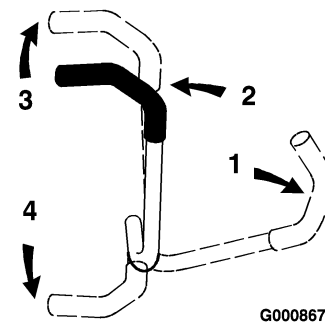

G000867

Figure 12

1. Levier de commande de déplacement verrouillé au point mort
2. Position centrale de déverrouillage
3. Marche avant
4. Marche arrière

Pour vous déplacer en ligne droite, appliquez une pression égale sur les deux leviers de déplacement (Figure 12).

Pour tourner, relâchez le levier de commande correspondant à la direction que vous voulez prendre (Figure 12).

La vitesse de déplacement de la machine, dans l'une ou l'autre direction, est proportionnelle au déplacement des leviers de commande.

Pour arrêter la machine, tirez les leviers de commande au point mort.

Marche arrière

1. Amenez les leviers de commande de déplacement au centre, en position déverrouillée.

2. Pour vous déplacer en marche arrière, tirez doucement les leviers en arrière (Figure 12).

Pour vous déplacer en ligne droite, appliquez une pression égale sur les deux leviers de déplacement (Figure 12).

Pour tourner, relâchez le levier de commande correspondant à la direction que vous voulez prendre (Figure 12).

Pour arrêter la machine, repoussez les leviers de commande au point mort.

Arrêt de la machine

Pour arrêter la machine, ramenez les leviers de commande de déplacement au point mort et verrouillez-les dans cette position, désengagez la PDF et tournez la clé de contact en position Contact coupé pour arrêter le moteur. Serrez aussi le frein de stationnement avant de laisser la machine sans surveillance (voir Serrage du frein de stationnement). N'oubliez pas d'enlever la clé du commutateur d'allumage.

Important: Ne serrez pas le frein de stationnement quand la machine se déplace pour ne pas endommager la transmission.



Les enfants ou les personnes à proximité risquent de se blesser s'ils déplacent ou essaient d'utiliser le tracteur, lorsque celui-ci est laissé sans surveillance.

Retirez toujours la clé de contact et serrez le frein de stationnement si vous laissez la machine sans surveillance, ne serait-ce qu'un instant.

Réglage de la hauteur de coupe

Vous pouvez régler la hauteur de coupe entre 38 et 114 mm (1,5 et 4,5 pouces) par pas de 13 mm (1/2 pouce) suivant le trou dans lequel vous placez l'axe de chape.

1. Relevez le levier de sélection de hauteur de coupe en position de transport (qui correspond aussi à la hauteur de coupe de 114 mm (4,5 pouces)) (Figure 13).
2. Pour changer de hauteur de coupe, retirez la goupille fendue et l'axe de chape du support de hauteur de coupe (Figure 13).
3. Placez l'axe de chape dans le trou du support correspondant à la hauteur de coupe voulue (Figure 13).
4. Fixez l'axe de chape avec la goupille fendue (Figure 13).

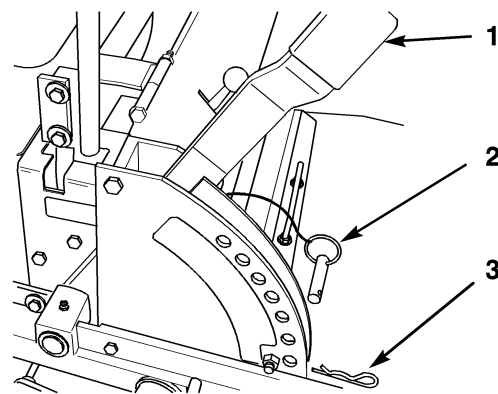

G000868

Figure 13

- | | |
|--|--------------------|
| 1. Levier de sélection de hauteur de coupe | 3. Goupille fendue |
| 2. Axe de chape | |

5. Abaissez le levier de sélection de hauteur de coupe jusqu'à l'axe de chape.

Réglage des galets anti-scalp

Nous vous conseillons d'ajuster la hauteur des galets anti-scalp chaque fois que vous modifiez la hauteur de coupe.

1. Désengagez la PDF, placez les leviers de commande de déplacement en position de verrouillage du point mort et serrez le frein de stationnement.
2. Avant de quitter la position de conduite, coupez le moteur, retirez la clé de contact et attendez l'arrêt de toutes les pièces mobiles.
 - A. Lorsque la hauteur de coupe est réglée, enlevez l'écrou et la rondelle tout en maintenant le goujon avec une clé (Figure 14).

Remarque: N'enlevez pas l'écrou et la rondelle de la roue (Figure 14).

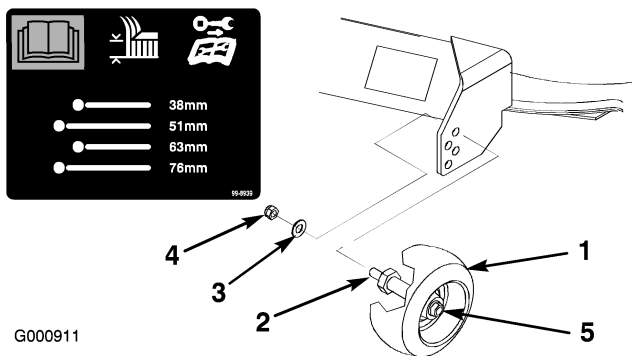

G000911

Figure 14

1. Roue de jauge
2. Goujon
3. Rondelle
4. Écrou
5. Écrou et rondelle de roue. Laisser en place.

B. Choisissez le trou qui convient pour que la roue de jauge se trouve le plus près possible de la hauteur de coupe correspondante voulue (Figure 14).

3. Remettez l'écrou et la rondelle sur le goujon (Figure 14).
4. Répétez la procédure pour les autres roues de jauge.

Positionnement du siège

Vous pouvez avancer ou reculer le siège pour l'amener à la position la plus confortable pour vous, et offrant le meilleur contrôle pour la conduite.

1. Soulevez le siège et desserrez les boutons de réglage (Figure 15).
2. Déplacez le siège à la position souhaitée et resserrez les boutons.

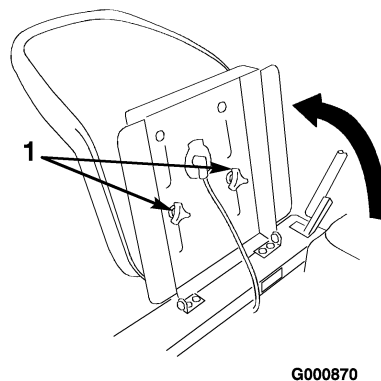

Figure 15

1. Boutons de réglage

Réglage des leviers de commande de déplacement

La hauteur des leviers de commande de déplacement peut être adaptée à la taille de l'utilisateur.

1. Enlevez les 2 vis et rondelles bombées qui fixent le levier de commande à l'arbre du bras de commande (Figure 16).
2. Placez le levier de commande dans les trous suivants et fixez-le en position avec les 2 vis et rondelles bombées. La face concave de la rondelle doit être tournée vers l'arbre du bras de commande (Figure 16).
3. Répétez la procédure pour l'autre levier de commande.

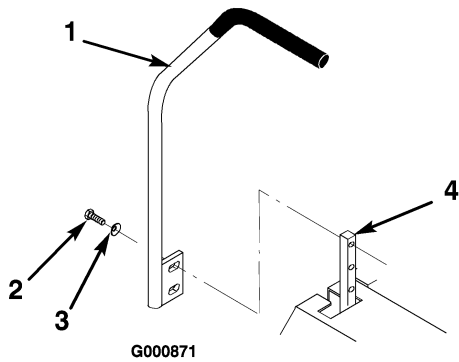

Figure 16

- | | |
|-----------------------|------------------------------|
| 1. Levier de commande | 3. Rondelle bombée |
| 2. Vis | 4. Arbre du bras de commande |

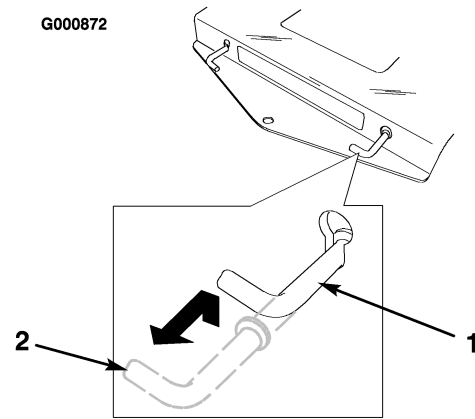

Figure 17

- | | |
|-------------------------------------|--------------------------------------|
| 1. Position pour pousser la machine | 2. Position pour conduire la machine |
|-------------------------------------|--------------------------------------|

Poussée manuelle de la machine

Important: Poussez toujours la machine manuellement. Ne remorquez jamais la machine au risque d'endommager la transmission.

Pousser la machine

1. Désengagez la PDF, placez les leviers de commande de déplacement en position de verrouillage du point mort et serrez le frein de stationnement.
2. Avant de quitter la position de conduite, coupez le moteur, retirez la clé de contact et attendez l'arrêt de toutes les pièces mobiles.
3. Tirez les deux leviers de dérivation vers le haut et poussez-les jusqu'à ce que la rondelle de la tige passe dans la fente. Poussez les leviers vers le bas pour les bloquer en position (Figure 17).
4. Desserrez le frein de stationnement pour pousser la machine.

Utilisation de la machine

Tirez chaque levier de dérivation vers le haut, puis sortez-les complètement. Poussez les leviers vers le bas (Figure 17).

Remarque: La machine ne fonctionnera que si les leviers de dérivation sont sortis.

Conseils d'utilisation

Réglage du papillon au régime maximum

Pour obtenir une circulation d'air maximum et un meilleur résultat, faites tourner le moteur au régime maximum. L'air doit pouvoir circuler pour bien couper l'herbe. Pour cette raison, ne sélectionnez pas une hauteur de coupe trop basse et évitez d'entourer complètement le plateau de coupe d'herbe haute. Placez-vous toujours de sorte qu'un côté de la tondeuse se trouve à l'extérieur de la zone non-coupée. L'air pourra ainsi circuler librement dans le plateau de coupe.

Tonte initiale

Coupez l'herbe légèrement plus haut que d'habitude pour éviter de scalper les inégalités du terrain. La hauteur de coupe habituelle est cependant celle qui convient le mieux en général. Si la hauteur de l'herbe dépasse 15 cm (6 pouces), vous devrez peut-être vous y reprendre à deux fois pour obtenir un résultat acceptable.

Réduction d'1/3 de la hauteur de l'herbe

L'idéal est de ne raccourcir l'herbe que d'1/3 de sa hauteur. Une coupe plus courte est déconseillée, à moins que l'herbe ne soit clairsemée, ou en automne lorsque la pousse commence à ralentir.

Direction de travail

Alternez le sens des passages pour ne pas coucher l'herbe. L'alternance permet aussi de mieux disperser l'herbe coupée, ce qui améliore la décomposition et la fertilisation.

Fréquence de tonte

Un gazon doit normalement être tondu tous les 4 jours. Cependant, tenez compte du fait que l'herbe pousse plus ou moins vite selon l'époque. Aussi, pour conserver une hauteur de coupe régulière, ce qui est conseillé, tondez plus souvent au début du printemps. Réduisez la fréquence de la tonte au milieu de l'été, lorsque l'herbe pousse moins vite. Si le gazon n'a pas été tondu depuis un certain temps, coupez-le assez haut, puis un peu plus bas 2 jours plus tard.

Vitesse de travail

Ralentissez pour améliorer la qualité de la coupe.

Évitez de sélectionner une hauteur de coupe trop basse.

Si la largeur de coupe de la tondeuse utilisée est plus large que la précédente, augmentez la hauteur de coupe pour ne pas raser les inégalités du gazon.

Herbe haute

Si l'herbe est légèrement plus haute que d'habitude ou si elle est humide, utilisez une hauteur de coupe un peu plus haute que la normale. Tondez ensuite l'herbe à la hauteur de coupe inférieure habituelle.

Pour s'arrêter

Si vous arrêtez le déplacement de la tondeuse durant la tonte, un paquet d'herbe coupée risque de tomber sur le gazon. Pour éviter cela, rendez-vous dans une zone déjà tondu en laissant les lames engagées.

Propreté du dessous de la tondeuse

Nettoyez le dessous du carter de tondeuse après chaque utilisation. Ne laissez pas l'herbe et la terre s'accumuler à l'intérieur, car la qualité de la tonte finira par en souffrir.

Entretien de la lame

Utilisez une lame bien aiguisée durant toute la saison de coupe, pour obtenir une coupe nette sans arracher ou déchiqueter les brins d'herbe. L'herbe arrachée ou déchiquetée brunît sur les bords, sa croissance ralentit et elle devient plus sensible aux maladies. Vérifiez chaque jour l'état, l'usure et l'affûtage des lames. Limez les entailles éventuelles et aiguissez les lames selon les besoins. Remplacez immédiatement les lames endommagées ou usées par des lames d'origine Toro.

Entretien

Remarque: Les côtés gauche et droit de la machine sont déterminés d'après la position de conduite.

Programme d'entretien recommandé

Périodicité d'entretien	Procédure d'entretien
Après les 8 premières heures	<ul style="list-style-type: none">• Vidangez et changez l'huile moteur.
À chaque utilisation ou une fois par jour	<ul style="list-style-type: none">• Vérifiez le système de sécurité.• Contrôlez le niveau d'huile moteur (plus fréquemment si vous utilisez la machine dans une atmosphère poussiéreuse ou sale).• Nettoyez la grille d'entrée d'air.• Vérifiez les lames de coupes.• Nettoyez le carter de la tondeuse.
Toutes les 25 heures	<ul style="list-style-type: none">• Graissez tous les points de lubrification (plus fréquemment si vous utilisez la machine dans une atmosphère poussiéreuse ou sale).• Faites l'entretien de l'élément en mousse du filtre à air (plus fréquemment si vous utilisez la machine dans une atmosphère poussiéreuse ou sale).• Vérifiez le niveau d'électrolyte dans la batterie.• Vérifiez la pression de gonflage des pneus.• Contrôlez l'état des courroies (usure/fissures).
Toutes les 50 heures	<ul style="list-style-type: none">• Faites l'entretien de l'élément en papier du filtre à air (plus fréquemment si vous utilisez la machine dans une atmosphère poussiéreuse ou sale).
Toutes les 100 heures	<ul style="list-style-type: none">• Vidangez et changez l'huile moteur (plus fréquemment si vous utilisez la machine dans une atmosphère poussiéreuse ou sale).• Contrôlez les bougies.
Toutes les 200 heures	<ul style="list-style-type: none">• Remplacez le filtre à huile.• Remplacez l'élément en papier du filtre à air (plus fréquemment si vous utilisez la machine dans une atmosphère poussiéreuse ou sale).• Remplacez le filtre à carburant.
Toutes les 300 heures	<ul style="list-style-type: none">• Nettoyez les carénages du moteur et les ailettes de refroidissement (plus fréquemment si vous utilisez la machine dans une atmosphère poussiéreuse ou sale).
Avant le remisage	<ul style="list-style-type: none">• Effectuez tous les contrôles et entretiens mentionnés ci-dessus avant de remiser la machine.• Vidangez le réservoir de carburant.• Chargez la batterie et débranchez les câbles.• Peignez les surfaces écaillées.



Si vous laissez la clé dans le commutateur d'allumage, quelqu'un pourrait mettre le moteur en marche et vous blesser gravement, ainsi que les personnes à proximité.

Avant tout entretien, enlevez la clé de contact et débranchez le(s) fil(s) de(s) bougie(s).
Écartez le fil pour éviter tout contact accidentel avec la bougie.

Lubrification

Lubrifiez la machine aux intervalles indiqués sur l'autocollant de Rappel des entretiens (Figure 18) situé sous le siège. Lubrifiez plus fréquemment si vous travaillez dans des conditions très poussiéreuses ou sableuses.

Utilisez de la graisse universelle N° 2 au lithium ou au molybdène.

Procédure de graissage

1. Désengagez la PDF, placez les leviers de commande de déplacement en position de verrouillage du point mort et serrez le frein de stationnement.
2. Avant de quitter la position de conduite, coupez le moteur, retirez la clé de contact et attendez l'arrêt de toutes les pièces mobiles.
3. Nettoyez les graisseurs à l'aide d'un chiffon. Grattez la peinture qui pourrait se trouver sur les graisseurs.
4. Raccordez une pompe à graisse au graisseur. Injectez de la graisse dans les graisseurs jusqu'à ce qu'elle commence à sortir des roulements.
5. Essuyez tout excès de graisse.

Points à graisser

Lubrifiez les graisseurs aux intervalles indiqués sur l'autocollant de Rappel des entretiens (Figure 18) situé sous le siège et la tondeuse (Figure 19).

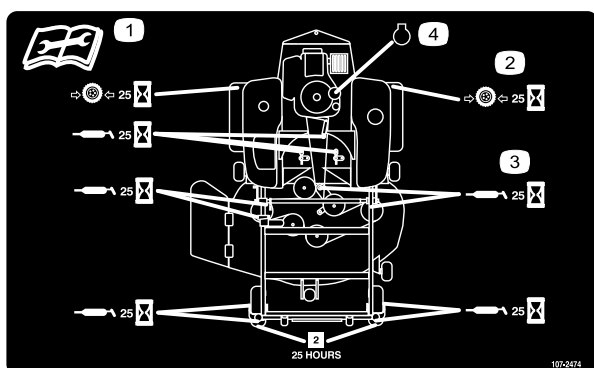

Figure 18

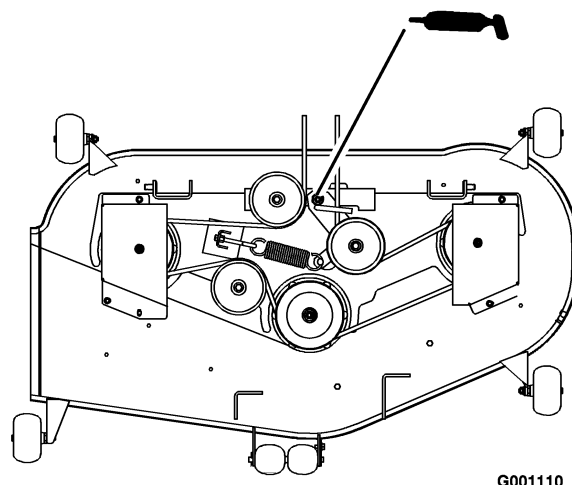

Figure 19

Vue de dessus

Entretien du moteur

Vidange de l'huile moteur

Changez l'huile après les 8 premières heures de fonctionnement, puis toutes les 100 heures.

Type d'huile : huile détergente (classe de service API SC, SD, SE, SF, SG ou SH)

Capacité du carter : 1,5 l (51 onces) avec filtre

Viscosité : Voir tableau ci-dessous

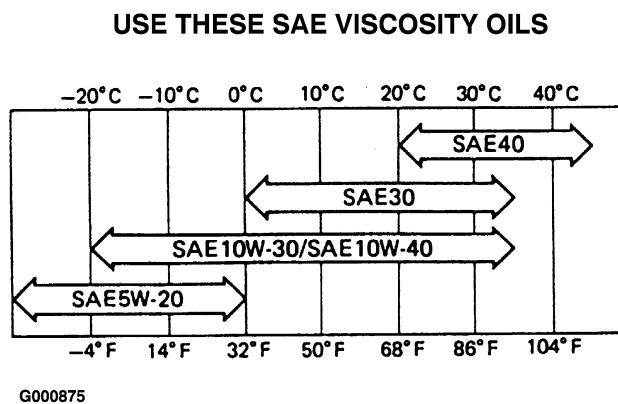

Figure 20

Contrôle du niveau d'huile

1. Garez la machine sur une surface plane et horizontale, désengagez la PDF, coupez le moteur et enlevez la clé de contact.

- Désengagez la PDF, placez les leviers de commande de déplacement en position de verrouillage du point mort et serrez le frein de stationnement.
- Nettoyez la surface autour de la jauge d'huile (Figure 21) pour éviter que des impuretés ne s'introduisent dans le goulot de remplissage, ce qui risquerait d'endommager le moteur.
- Retirez la jauge d'huile et essuyez soigneusement l'extrémité métallique (Figure 21).

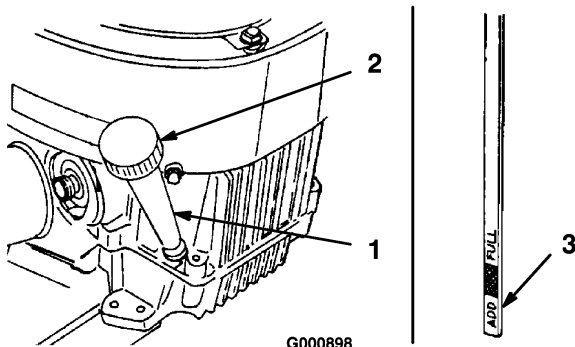

Figure 21

- Jauge d'huile
- Goulot de remplissage
- Extrémité de la jauge en métal

- Vissez complètement la jauge d'huile dans le trou de remplissage. Dévissez la jauge et examinez l'extrémité métallique. Si le niveau est bas, versez lentement une quantité d'huile suffisante dans l'orifice de remplissage pour amener le niveau au repère du plein (FULL), sans le dépasser.

Important: Ne remplissez pas excessivement le carter sous peine d'endommager le moteur.

Vidange et changement d'huile

- Mettez le moteur en marche et laissez-le tourner pendant cinq minutes pour réchauffer l'huile qui s'écoule alors plus facilement.
- Garez la machine avec le côté de la vidange légèrement plus bas que l'autre côté, pour pouvoir évacuer toute l'huile.
- Désengagez la PDF, placez les leviers de commande de déplacement en position de verrouillage du point mort et serrez le frein de stationnement.

- Avant de quitter la position de conduite, coupez le moteur, retirez la clé de contact et attendez l'arrêt de toutes les pièces mobiles.
- Branchez le flexible de vidange au robinet de vidange d'huile (Figure 22).
- Placez un bac de vidange sous le flexible de vidange d'huile. Ouvrez le robinet de vidange avec un tournevis à lame plate, une clé de 10 mm ou 3/8 pouce (Figure 22).
- Tournez le robinet dans le sens anti-horaire pour l'ouvrir (Figure 22).
- Quand toute l'huile s'est écoulée, refermez le robinet de vidange en le tournant dans le sens horaire (Figure 22).
- Enlevez le flexible de vidange.

Remarque: Débarrassez-vous de l'huile usagée dans un centre de recyclage agréé.

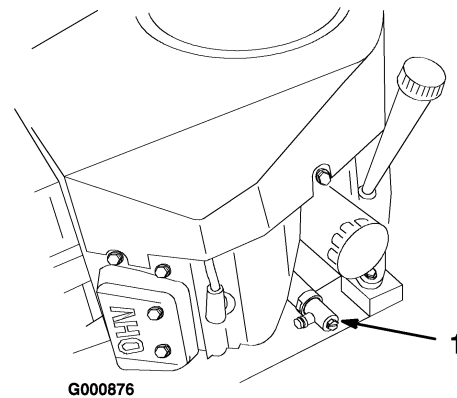

Figure 22

- Vidange d'huile

- Nettoyez la surface autour du bouchon de la jauge de niveau d'huile et dévissez le bouchon (Figure 22).
- Versez avec précaution environ 80% de la quantité d'huile spécifiée dans le goulot de remplissage (Figure 22) (voir Vidange de l'huile moteur et remplacement du filtre à la section Entretien du moteur, page 23).
- Vérifiez le niveau d'huile (voir Contrôle du niveau d'huile).
- Faites l'appoint avec précaution pour amener le niveau au repère du plein.

Remplacement du filtre à huile

Changez le filtre à huile toutes les 200 heures ou toutes les deux vidanges d'huile.

Remarque: Remplacez le filtre à huile plus souvent si vous travaillez dans des conditions très poussiéreuses ou sableuses.

1. Vidangez l'huile moteur (voir Vidange et changement d'huile).
2. Retirez le filtre usagé (Figure 23).
3. Appliquez une fine couche d'huile neuve sur le joint en caoutchouc du filtre de rechange.

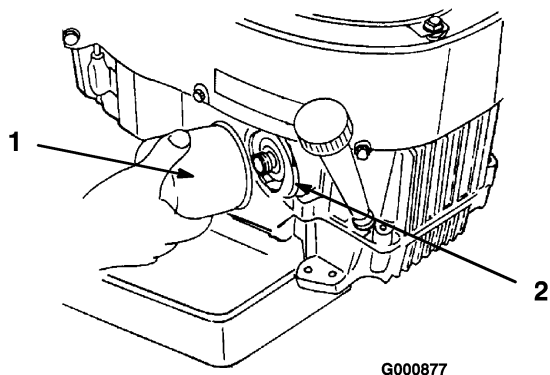

Figure 23

1. Filtre à huile
2. Adaptateur

4. Posez le filtre à huile de rechange sur l'adaptateur. Tournez le filtre dans le sens horaire jusqu'à ce que le joint rejoigne l'adaptateur, puis donnez 3/4 tour supplémentaire (Figure 23).
5. Faites le plein du carter moteur avec une huile du type voulu (voir Vidange et changement d'huile).

Entretien du filtre à air

Élément en mousse : nettoyez-le et imprégnez-le d'huile toutes les 25 heures de fonctionnement.

Élément en papier : nettoyez-le toutes les 100 heures de fonctionnement. Remplacez-le toutes les 200 heures de fonctionnement ou une fois par an, la première échéance prévalant.

Remarque: Nettoyez le filtre à air plus fréquemment (toutes les quelques heures de fonctionnement) si vous travaillez dans des conditions très poussiéreuses ou sableuses.

Dépose des éléments en mousse et en papier

1. Désengagez la PDF, placez les leviers de commande de déplacement en position de

verrouillage du point mort et serrez le frein de stationnement.

2. Avant de quitter la position de conduite, coupez le moteur, retirez la clé de contact et attendez l'arrêt de toutes les pièces mobiles.
3. Nettoyez la surface autour du filtre à air pour éviter que des impuretés ne s'introduisent dans le moteur et l'endommagent. Dégagez les deux fixations latérales et déposez le couvercle du filtre à air (Figure 24).
4. Sortez délicatement l'élément en mousse de l'élément en papier (Figure 24).
5. Dévissez l'écrou à oreilles et retirez l'élément en papier (Figure 24).

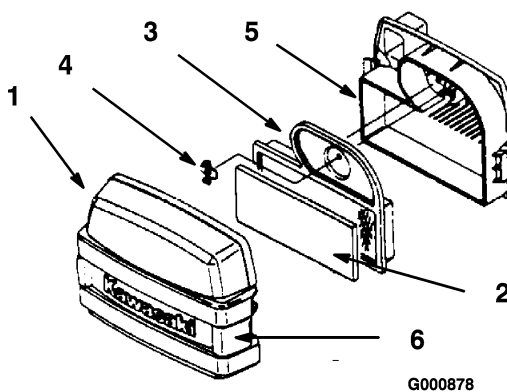

Figure 24

1. Couvercle
2. Élément en mousse
3. Élément en papier
4. Écrou papillon
5. Base du filtre à air
6. Fixations

Nettoyage des éléments en mousse et en papier

1. Élément en mousse
 - A. Lavez l'élément en mousse dans de l'eau chaude additionnée de savon liquide. Rincez soigneusement l'élément une fois propre.
 - B. Séchez l'élément en le pressant dans un chiffon sec (sans le tordre). Laissez sécher l'élément à l'air libre.
 - C. Imbibez l'élément d'huile moteur fraîche (Figure 25) puis pressez l'élément pour éliminer l'excédent d'huile.

Important: Remplacez l'élément en mousse s'il est usé ou déchiré.

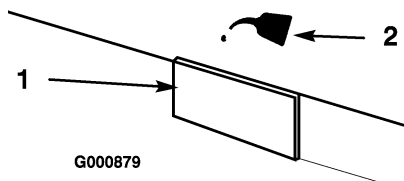

Figure 25

1. Élément en mousse 2. Huile

2. Élément en papier

- A. Tapotez doucement l'élément sur une surface plane pour faire tomber la poussière et la saleté (Figure 26).
- B. Vérifiez que l'élément n'est pas déchiré ou couvert d'une pellicule grasse, et que le joint de caoutchouc n'est pas endommagé.

Important: Ne nettoyez jamais l'élément en papier à l'air comprimé ou à l'aide de liquides tels que des solvants, de l'essence ou du pétrole. Remplacez l'élément en papier s'il est endommagé ou s'il est impossible de le nettoyer complètement.

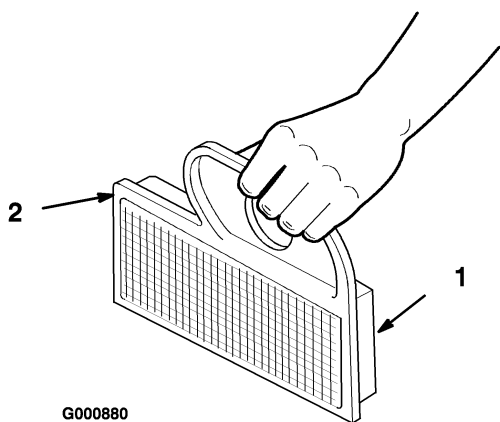

Figure 26

1. Élément en papier 2. Joint de caoutchouc

Nettoyage du circuit de refroidissement

Enlevez l'herbe et autres débris accumulés sur la grille d'entrée d'air avant chaque utilisation.

Nettoyez les ailettes de refroidissement et les carénages du moteur toutes les 300 heures ou une fois par an, la première échéance prévalant.

1. Désengagez la PDF, placez les leviers de commande de déplacement en position de verrouillage du point mort et serrez le frein de stationnement.
2. Avant de quitter la position de conduite, coupez le moteur, retirez la clé de contact et attendez l'arrêt de toutes les pièces mobiles.
3. Déposez la grille d'entrée d'air, les couvercles des cylindres et le boîtier du ventilateur.
4. Débarrassez-les de l'herbe et des débris accumulés.
5. Reposez la grille d'entrée d'air, les couvercles des cylindres et le boîtier du ventilateur.

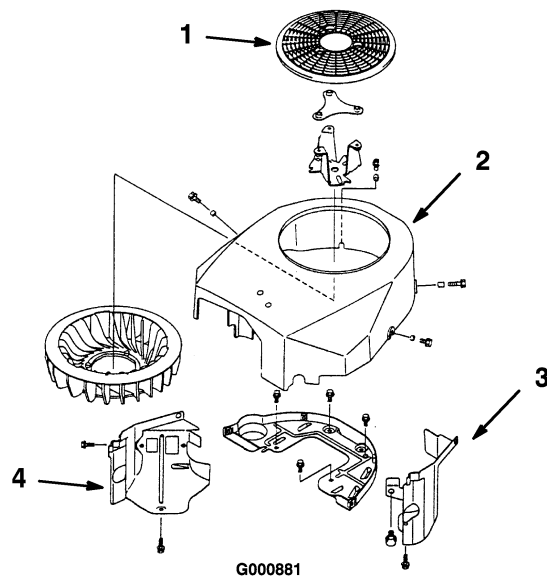

Figure 27

1. Grille d'entrée d'air 3. Couvercle de cylindre
2. Boîtier du ventilateur 4. Couvercle de cylindre

Entretien du système d'alimentation

Remplacement du filtre à carburant

Remplacez le filtre à carburant toutes les 200 heures de fonctionnement ou une fois par an, la première échéance prévalant.

Ne remontez jamais un filtre sale après l'avoir enlevé de la conduite d'alimentation.

1. Désengagez la PDF, placez les leviers de commande de déplacement en position de

verrouillage du point mort et serrez le frein de stationnement.

2. Avant de quitter la position de conduite, coupez le moteur, retirez la clé de contact et attendez l'arrêt de toutes les pièces mobiles.
3. Fermez le robinet d'arrivée de carburant situé sous l'avant du réservoir.
4. Pincez les extrémités des colliers et faites glisser ceux-ci pour les éloigner du filtre (Figure 28).
5. Détachez le filtre des flexibles d'alimentation.
6. Posez un filtre neuf et rapprochez les colliers de fixation du filtre (Figure 28).
7. Ouvrez le robinet d'arrivée de carburant.

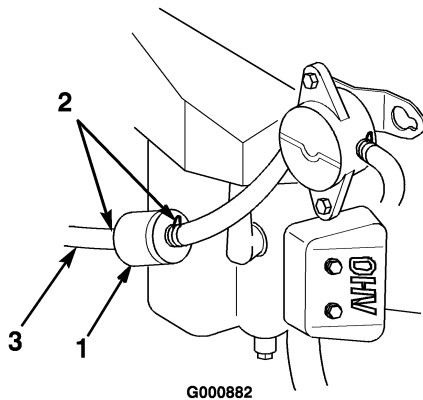

Figure 28

- | | |
|-----------------------|----------------------------|
| 1. Filtre à carburant | 3. Conduite d'alimentation |
| 2. Collier | |

Vidange du réservoir de carburant



Dans certaines circonstances, l'essence est extrêmement inflammable et hautement explosive. Un incendie ou une explosion causé par l'essence peut vous brûler, ainsi que les personnes se tenant à proximité, et causer des dommages matériels.

- Vidangez le réservoir de carburant lorsque le moteur est froid. Travaillez à l'extérieur, dans un endroit dégagé. Essuyez toute essence répandue.
- Ne fumez jamais pendant la vidange de l'essence et tenez-vous à l'écart des flammes nues et étincelles susceptibles d'enflammer les vapeurs d'essence.

1. Garez la machine sur une surface plane et horizontale pour que le réservoir de carburant puisse se vider entièrement.
2. Désengagez la PDF, placez les leviers de commande de déplacement en position de verrouillage du point mort et serrez le frein de stationnement.
3. Avant de quitter la position de conduite, coupez le moteur, retirez la clé de contact et attendez l'arrêt de toutes les pièces mobiles.
4. Fermez le robinet d'arrivée de carburant situé sous l'avant du réservoir.
5. Desserrez le collier de serrage au niveau du filtre à carburant et éloignez-le du filtre en le poussant le long de la conduite d'alimentation (Figure 28).
6. Débranchez la conduite d'alimentation du filtre (Figure 28).
7. Ouvrez le robinet d'arrivée de carburant. et laissez le carburant s'écouler dans un bidon ou un bac de vidange.

Remarque: Profitez éventuellement de ce que le réservoir est vide pour remplacer le filtre à carburant.

Entretien du système électrique

Bougie

Contrôlez les bougies toutes les 200 heures de fonctionnement. Avant de monter une bougie, vérifiez si l'écartement entre l'électrode centrale et l'électrode latérale est correct. Utilisez une clé à bougies pour déposer les bougies et les remonter, et une jauge d'épaisseur pour contrôler et régler l'écartement des électrodes. Remplacez la bougie au besoin.

Type : Champion RC12YC (ou équivalent)

Écartement des électrodes : 0,76 mm (0,030 pouce)

Dépose des bougies

1. Désengagez la PDF, placez les leviers de commande de déplacement en position de verrouillage du point mort et serrez le frein de stationnement.

- Avant de quitter la position de conduite, coupez le moteur, retirez la clé de contact et attendez l'arrêt de toutes les pièces mobiles.
- Débranchez les bougies (Figure 29). Nettoyez la surface autour des bougies pour éviter que des impuretés endommagent le moteur en tombant à l'intérieur.
- Déposez la bougie et sa rondelle métallique.

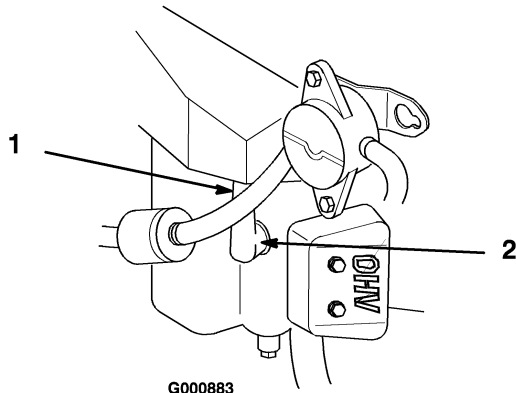

Figure 29

- Fil de bougie branché
- Bougie

Contrôle de la bougie

- Examinez le centre des bougies (Figure 30). Si le bec de l'isolateur est recouvert d'un léger dépôt gris ou brun, le moteur fonctionne correctement. S'il est couvert d'un dépôt noir, c'est généralement signe que le filtre à air est encrassé.

Important: Ne nettoyez jamais les bougies. Remplacez toujours les bougies si elles sont recouvertes d'un dépôt noir ou d'une couche grasse, si les électrodes sont usées ou si elles présentent des fissures.

- Contrôlez l'écartement entre l'électrode centrale et l'électrode latérale (Figure 30). Courbez l'électrode latérale (Figure 30) si l'écartement est incorrect.

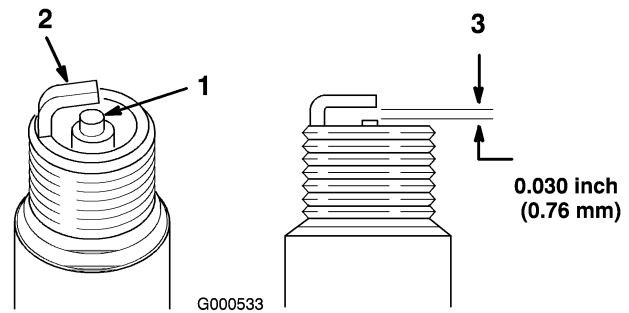

Figure 30

- Électrode centrale et bec isolant
- Électrode latérale
- Écartement (pas à l'échelle)

Pose des bougies

- Posez les bougies. Vérifiez que l'écartement des électrodes est correct.
- Serrez les bougies à 15 Nm (11 pieds-livre).
- Connectez les bougies (Figure 29).

Entretien de la batterie

Contrôlez le niveau d'électrolyte dans la batterie toutes les 25 heures. La batterie doit toujours être propre et chargée au maximum. Nettoyez le boîtier de la batterie avec une serviette en papier. Si les bornes de la batterie sont corrodées, nettoyez-les avec un mélange constitué de quatre volumes d'eau pour un volume de bicarbonate de soude. Enduisez les bornes de la batterie d'une mince couche de graisse pour éviter la corrosion.

Tension : 12 V

Dépose de la batterie



Les bornes de la batterie ou les outils en métal sont susceptibles de causer des courts-circuits au contact des pièces métalliques du tracteur et de produire des étincelles. Les étincelles risquent de provoquer l'explosion des gaz de la batterie et de vous blesser.

- Lors de la mise en place ou du retrait de la batterie, évitez que les bornes touchent les parties métalliques du tracteur.
- Évitez de créer des courts-circuits entre les bornes de la batterie et les parties métalliques du tracteur avec des outils en métal.

1. Désengagez la PDF, placez les leviers de commande de déplacement en position de verrouillage du point mort et serrez le frein de stationnement.
2. Avant de quitter la position de conduite, coupez le moteur, retirez la clé de contact et attendez l'arrêt de toutes les pièces mobiles.
3. Basculez le siège vers l'avant pour accéder à la batterie.
4. Débranchez le câble négatif (noir) de mise à la masse de la borne de la batterie (Figure 31).



S'ils sont mal acheminés, les câbles de la batterie risquent de provoquer des étincelles et de subir des dégâts ou d'endommager le tracteur. Les étincelles risquent de provoquer l'explosion des gaz de la batterie et de vous blesser.

- Débranchez toujours le câble négatif (noir) de la batterie avant le câble positif (rouge).
- Connectez toujours le câble positif (rouge) de la batterie avant le câble négatif (noir).

5. Repoussez le capuchon en caoutchouc sur le câble positif (rouge). Débranchez le câble

positif (rouge) de la borne de la batterie (Figure 31).

6. Enlevez la sangle de maintien de la batterie (Figure 31) et ôtez la batterie de son support.

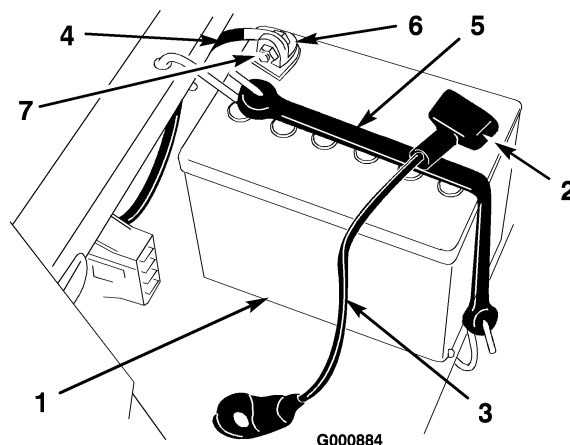

Figure 31

- | | |
|----------------------|--------------------------|
| 1. Batterie | 5. Dispositif de retenue |
| 2. Capuchon de borne | 6. Boulon et rondelle |
| 3. Câble positif | 7. Ecrou |
| 4. Câble négatif | |

Mise en place de la batterie

1. Placez la batterie sur son support, les bornes à l'opposé du panneau de commande (Figure 31).
2. Branchez le câble positif (rouge) de la batterie à la borne positive (+).
3. Branchez le câble négatif de la batterie à la borne négative (-).
4. Fixez les câbles à l'aide de 2 boulons (1/4 x 3/4 pouce), 2 rondelles (1/4 pouce) et 2 écrous (1/4 pouce) (Figure 31).
5. Placez le capuchon rouge sur la borne positive (rouge) de la batterie.
6. Fixez la batterie en place à l'aide de la sangle de maintien (Figure 31).

Contrôle du niveau d'électrolyte



L'électrolyte contient de l'acide sulfurique, un poison mortel capable de causer de graves brûlures.

- Ne buvez jamais l'électrolyte et évitez tout contact avec les yeux, la peau ou les vêtements. Portez des lunettes de protection et des gants en caoutchouc.
- Faites le plein d'électrolyte à proximité d'une arrivée d'eau propre, de manière à pouvoir rincer abondamment la peau en cas d'accident.

1. Basculez le siège vers l'avant pour accéder à la batterie.
2. Observez le côté de la batterie. Le niveau de l'électrolyte doit atteindre le trait supérieur (Figure 32). Le niveau d'électrolyte ne doit pas descendre au-dessous du trait inférieur (Figure 32).

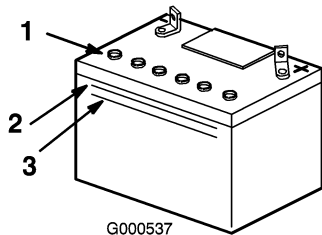

Figure 32

1. Bouchons d'aération
2. Trait supérieur
3. Trait inférieur

3. Si le niveau d'électrolyte est bas, ajoutez la quantité d'eau distillée requise (voir Ajout d'eau dans la batterie).

Ajout d'eau dans la batterie

Le meilleur moment pour rajouter de l'eau distillée dans la batterie est juste avant l'utilisation de la machine. Ceci permet à l'eau de bien se mélanger à l'électrolyte.

1. Enlevez la batterie du tracteur (voir Retrait de la batterie).

Important: Ne faites jamais le plein d'eau distillée quand la batterie est installée sur le tracteur. L'électrolyte pourrait déborder et se répandre sur d'autres pièces qui seraient alors corrodées.

2. Nettoyez le dessus de la batterie avec une serviette en papier.
3. Enlevez les bouchons d'aération de la batterie (Figure 32)
4. Versez de l'eau distillée avec précaution dans chaque élément jusqu'au repère supérieur (Figure 32) sur le côté de la batterie.

Important: Ne remplissez pas la batterie excessivement, car l'électrolyte (acide sulfurique) pourrait corroder le châssis et causer des dégâts graves.

5. Attendez cinq à dix minutes après avoir rempli les éléments. Au besoin, ajoutez de l'eau distillée pour amener le niveau jusqu'au repère supérieur sur le côté de la batterie (Figure 32).
6. Remettez les bouchons d'aération.

Charge de la batterie

Important: Gardez toujours la batterie chargée au maximum (densité 1,260). Cela est particulièrement important pour éviter la dégradation de la batterie à des températures inférieures à 0°C (32 F).

1. Déposez la batterie du châssis (reportez-vous à la section Dépose de la batterie).
2. Contrôlez le niveau de l'électrolyte (voir Contrôle du niveau d'électrolyte).
3. Vérifiez que les bouchons d'aération sont bien installés sur la batterie. Chargez la batterie pendant 1 heure entre 25 et 30 A, ou pendant 6 heures entre 4 et 6 A. Ne surchargez pas la batterie.
4. Quand la batterie est chargée au maximum, débranchez le chargeur de la prise, puis débranchez les fils du chargeur des bornes de la batterie (Figure 33).

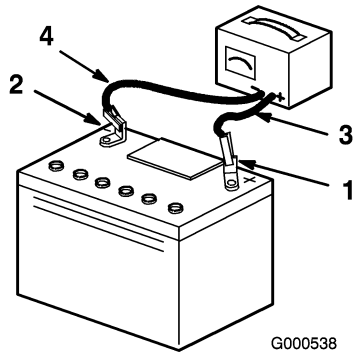

Figure 33

- | | |
|----------------------------------|------------------------------|
| 1. Borne positive de la batterie | 3. Fil rouge (+) du chargeur |
| 2. Borne négative de la batterie | 4. Fil noir (-) du chargeur |

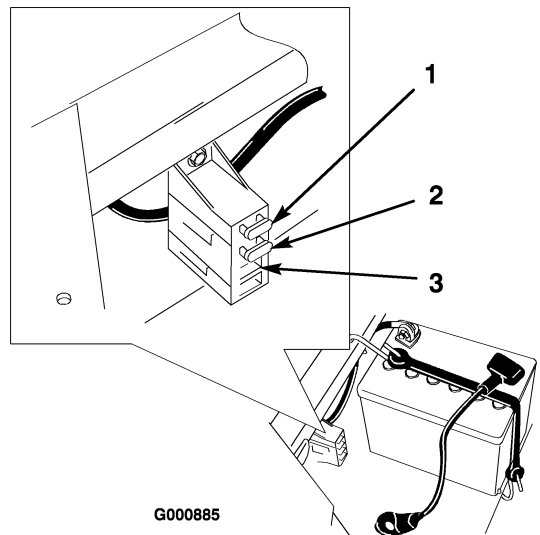

Figure 34

- | | |
|-----------------------------|--|
| 1. Principal – 30 A | 3. Pour le Kit phares en option – 10 A |
| 2. Circuit de charge – 25 A | |

5. Installez la batterie dans le tracteur et branchez les câbles de la batterie (voir Mise en place de la batterie).

Remarque: N'utilisez pas le tracteur si la batterie n'est pas branchée, au risque d'endommager le circuit électrique.

Entretien des fusibles

Fréquence d'entretien et spécifications

Le système électrique est protégé par des fusibles et ne requiert pas d'entretien. Toutefois, si un fusible grille, contrôlez la pièce ou le circuit pour vérifier son état et s'assurer qu'il n'y a pas de court-circuit.

Fusible :

- Principal F1 – 30 A, à lame
 - Circuit de charge F2 – 25 A, à lame
 - Kit phares optionnel – 10 A, à lame
1. Soulevez le siège pour accéder au porte-fusibles (Figure 34).
 2. Pour remplacer un fusible, tirez dessus pour l'enlever (Figure 34).

Entretien du système d'entraînement

Contrôle de la pression des pneus

Maintenez les pneus avant et arrière gonflés à la pression spécifiée. Les pneus mal gonflés peuvent compromettre la qualité et l'uniformité de la coupe. Contrôlez la pression à la valve toutes les 50 heures de fonctionnement ou une fois par mois, la première échéance prévalant (Figure 35). Contrôlez la pression lorsque les pneus sont froids pour obtenir un résultat plus précis.

Pneus arrière : 13 psi (90 kPa)

Pneus avant (roues pivotantes) : 35 psi (139 kPa)

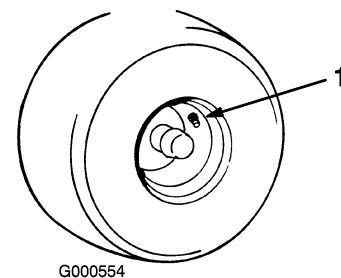

Figure 35

1. Valve

Entretien de la tondeuse

Entretien des lames de coupe

Utilisez une lame bien aiguisée durant toute la saison de coupe, pour obtenir une coupe nette sans arracher ou déchiqueter les brins d'herbe. L'herbe arrachée ou déchiquetée brunit sur les bords, sa croissance ralentit et elle devient plus sensible aux maladies.

Vérifiez chaque jour l'état, l'usure et l'affûtage des lames. Limez les entailles éventuelles et aiguiser les lames selon les besoins. Remplacez immédiatement les lames endommagées ou usées par des lames d'origine Toro. Il est utile de prévoir une ou plusieurs lames de réserve pour le remplacement et le réaffûtage.



Une lame usée ou endommagée risque de se briser et de projeter le morceau cassé vers l'utilisateur ou les personnes à proximité, pouvant ainsi causer des blessures graves, voire mortelles.

- Inspectez la lame régulièrement et
- Remplacez les lames usées ou endommagées.

Avant le contrôle ou l'entretien des lames

Garez la machine sur une surface plane et horizontale, désengagez la PDF et serrez le frein de stationnement. Arrêtez le moteur, retirez la clé et débranchez la bougie.

Contrôle des lames

1. Examinez le tranchant des lames (Figure 36). Si elles ne sont pas tranchantes ou si elles présentent des indentations, déposez et affûtez les lames (voir Affûtage des lames).
2. Inspectez les lames, surtout la partie incurvée (Figure 36). Remplacez immédiatement toute lame endommagée, usée ou qui présente une entaille (repère 3 de la Figure 36).

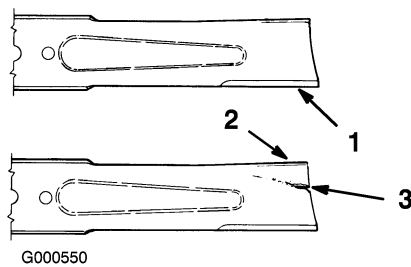

Figure 36

1. Tranchant
2. Partie incurvée
3. Usure/formation d'une entaille

Détection des lames faussées

1. Désengagez la PDF, placez les leviers de commande de déplacement en position de verrouillage du point mort et serrez le frein de stationnement.
2. Avant de quitter la position de conduite, coupez le moteur, retirez la clé de contact et attendez l'arrêt de toutes les pièces mobiles.
3. Tournez les lames dans le sens longitudinal (Figure 37). Mesurez la distance entre la surface plane et la pointe des lames (Figure 38) et notez cette valeur.

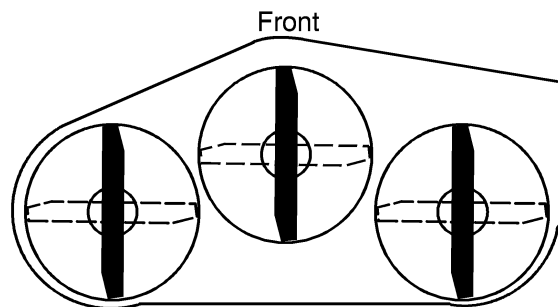
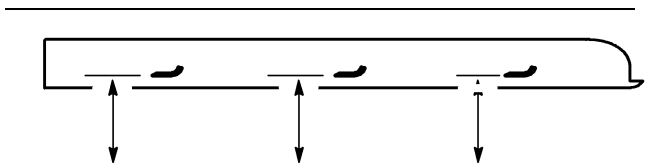



Figure 37



**MEASURE FROM
CUTTING EDGE TO A
LEVEL SURFACE**

Figure 38

4. Tournez les lames pour faire passer les pointes qui sont à l'arrière à l'avant.
5. Mesurez la distance entre la surface plane et le tranchant des lames, au même endroit qu'au point 3 ci-dessus. Les mesures obtenues aux points 3 et 4 ne doivent pas différer de plus de 3 mm (1/8 pouce). Si la différence est supérieure à 3 mm (1/8 pouce), la lame est faussée et vous devez la changer (voir Dépose des lames et Pose des lames).



Une lame faussée ou endommagée risque de se briser et de projeter le morceau cassé dans votre direction ou celle de personnes à proximité, pouvant ainsi causer des blessures graves, voire mortelles.

- Remplacez toujours une lame faussée ou endommagée par une neuve.
- Ne créez jamais d'indentations dans les bords ou à la surface des lames, par exemple en les limant.

Dépose des lames

Remplacez les lames si elles ont heurté un obstacle, et si elles sont déséquilibrées ou faussées. Pour garantir le meilleur rendement et le maximum de sécurité, utilisez toujours des lames d'origine Toro. Les lames d'autres constructeurs peuvent entraîner la non-conformité aux normes de sécurité.

Tenez la lame à son extrémité avec un chiffon ou un gant épais. Enlevez de l'axe, le boulon, la rondelle bombée, le renfort et la lame (Figure 39).

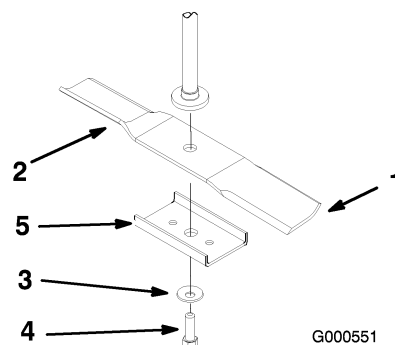

Figure 39

- | | |
|-------------------------------|-------------------|
| 1. Partie incurvée de la lame | 4. Boulon de lame |
| 2. Lame | 5. Renfort |
| 3. Rondelle bombée | |

Aiguïsage des lames

1. Au moyen d'une lime, aiguisez les tranchants aux deux extrémités de la lame (Figure 40) en veillant à conserver l'angle de coupe d'origine. Limez la même quantité de métal sur chacun des deux tranchants pour ne pas déséquilibrer la lame.

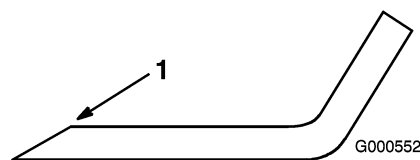

Figure 40

1. Aiguïser en conservant l'angle d'origine

2. Vérifiez l'équilibre de la lame en la plaçant sur un équilibreur (Figure 41). Si la lame reste horizontale, elle est équilibrée et peut être utilisée. Si la lame est mal équilibrée, répétez la procédure d'affûtage du côté le plus lourd jusqu'à ce que la lame soit correctement équilibrée.

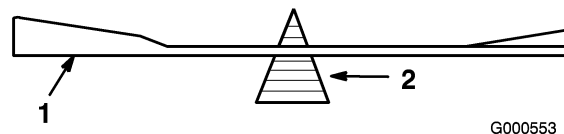

Figure 41

- | | |
|---------|----------------|
| 1. Lame | 2. Équilibreur |
|---------|----------------|

Pose des lames

1. Placez la lame sur l'axe avec le renfort (Figure 39).

Important: Pour une coupe correcte, la partie incurvée de la lame doit être tournée vers le haut et dirigée vers l'intérieur du carter de tondeuse.

- Montez la rondelle bombée (face concave vers la lame) et le boulon de lame (Figure 39). Serrez les boulons de lame à 47–88 Nm (35–65 pieds-livre).

Réglage de l'horizontalité transversale du plateau de coupe

Les lames du plateau de coupe doivent être de niveau dans le sens transversal, d'un côté à l'autre. Contrôlez l'horizontalité transversale quand vous montez le plateau de coupe ou si la tonte de la pelouse semble irrégulière.

- Placez la tondeuse sur une surface plane et horizontale. Désengagez la PDF, serrez le frein de stationnement, coupez le moteur et enlevez la clé de contact. Débranchez la/les bougie(s).
- Vérifiez la pression de gonflage des quatre pneus. Le cas échéant, gonflez-les à la pression spécifiée (voir Pression des pneus).
- Réglez la hauteur de coupe à 7,6 cm (3 pouces).
- Avec précaution, tournez les lames pour qu'elles soient parallèles dans le sens transversal (Figure 42). Mesurez la distance entre les tranchants extérieurs et le sol plat (Figure 42). Si les deux mesures diffèrent de plus de 4,75 mm (3/16 pouce), un réglage s'impose, comme expliqué aux points 5 et 6.

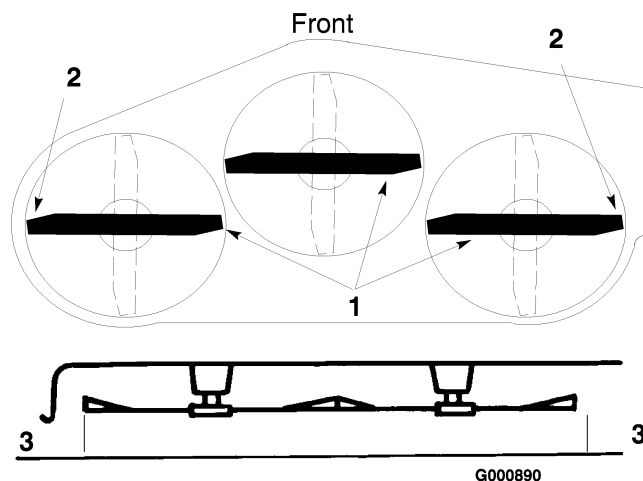

Figure 42

- Lames parallèles entre elles
- Tranchants extérieurs
- Mesurer ici

- Enlevez la goupille fendue et la rondelle de l'une des pattes de mise à niveau (Figure 43). Pour mettre les lames de niveau, fixez les pattes de mise à niveau dans un autre trou à l'aide de la rondelle et de la goupille fendue (Figure 43). Utilisez un trou plus en avant pour réduire la hauteur de ce côté, ou un trou plus en arrière pour l'augmenter. Réglez les deux côtés selon les besoins.

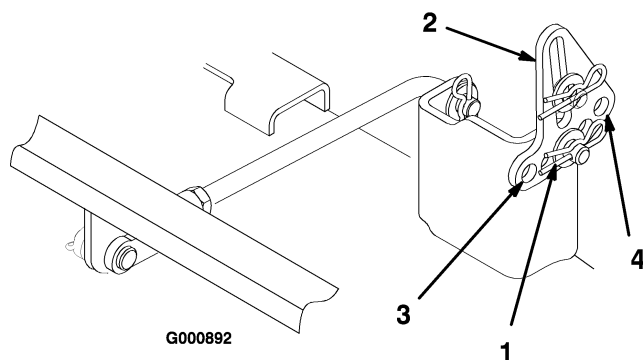

Figure 43

- Goupille fendue et rondelle
- Patte de mise à niveau
- Trou avant
- Trou arrière

- Contrôlez ensuite l'inclinaison avant/arrière des lames (voir Réglage de l'inclinaison avant/arrière des lames).

Réglage de l'inclinaison avant/arrière des lames

Contrôlez l'inclinaison avant/arrière des lames chaque fois que vous montez le plateau de

coupe. Si l'avant du plateau est plus de 7,9 mm (5/12 pouce) plus bas que l'arrière, réglez l'inclinaison des lames comme suit :

1. Placez la tondeuse sur une surface plane et horizontale.
2. Désengagez la PDF, placez les leviers de commande de déplacement en position de verrouillage du point mort et serrez le frein de stationnement.
3. Avant de quitter la position de conduite, coupez le moteur, retirez la clé de contact et attendez l'arrêt de toutes les pièces mobiles.
4. Vérifiez la pression de gonflage des quatre pneus. Le cas échéant, gonflez-les à la pression spécifiée (voir Pression des pneus).
5. Si ce n'est déjà fait, contrôlez et réglez l'horizontalité transversale des lames (voir Réglage de l'horizontalité transversale du plateau de coupe).
6. Mesurez la longueur du tourillon arrière (Figure 44). Si elle n'est pas égale à 29,2 cm (11,5 pouces), retirez l'axe de chape et la goupille fendue à l'extrémité du tourillon (Figure 44), desserrez l'écrou de blocage et tournez la chape jusqu'à obtention de la longueur voulue.
7. Fixez ensuite la chape avec l'axe et la goupille fendue. Répétez la procédure de l'autre côté de la tondeuse.

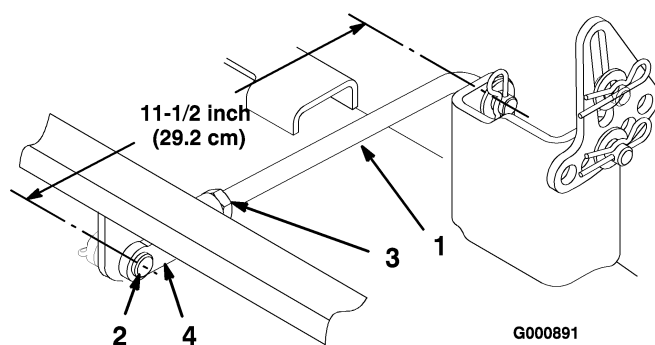
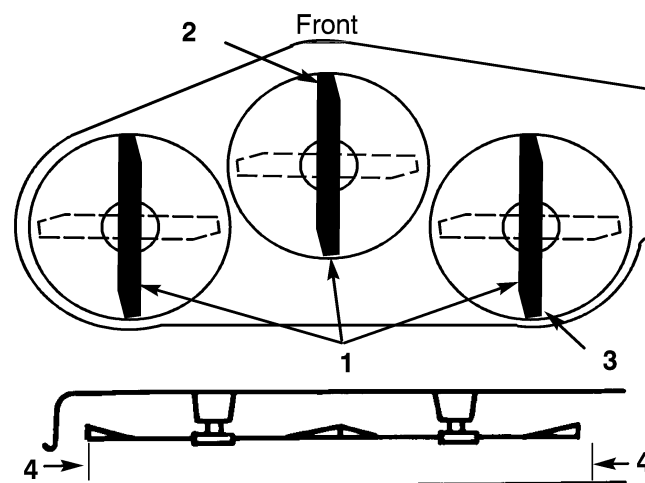

Figure 44

- | | |
|------------------------------------|---------------------|
| 1. Tourillon arrière | 3. Ecrou de blocage |
| 2. Goupille fendue et axe de chape | 4. Chape |

8. Réglez la hauteur de coupe à 7,6 cm (3 pouces) et tournez les lames avec précaution dans le sens longitudinal (Figure 45).
9. Mesurez la distance entre la pointe de la lame avant (Figure 45) et la pointe de la lame arrière

par rapport à la surface plane. Si la pointe avant de la lame n'est pas de 1,6 à 7,9 mm (1/16 à 5/16 pouce) plus basse que la pointe arrière, réglez les tourillons avant.



G000893

Figure 45

- | | |
|---|---|
| 1. Lame dans le sens longitudinal | 3. Mesurez à la pointe de la lame arrière |
| 2. Mesurez à la pointe de la lame avant | 4. Mesurer ici |

10. Pour régler l'inclinaison avant/arrière des lames, enlevez la goupille fendue des chapes des tourillons avant et desserrez les contre-écrous (Figure 46).

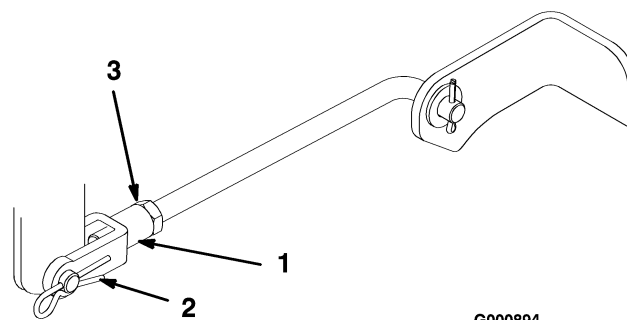

G000894

Figure 46

- | | |
|-----------------------------|---------------------|
| 1. Chape de tourillon avant | 3. Ecrou de blocage |
| 2. Goupille fendue | |

11. Tournez les chapes sur les tourillons pour modifier le réglage (Figure 46). Serrez les chapes (raccourcissez les tourillons) pour relever l'avant du plateau et desserrez-les (allongez les tourillons) pour abaisser l'avant du plateau.
12. Lorsque les deux tourillons sont réglés de la même manière, fixez les chapes en place

à l'aide des goupilles fendues. Vérifiez de nouveau l'inclinaison avant/arrière. Poursuivez le réglage des chapes jusqu'à ce que la pointe avant de lame soit de 1,6 à 7,9 mm (1/16 à 5/16 pouce) plus bas que la pointe arrière (Figure 45).

13. Quand l'inclinaison avant/arrière voulue est obtenue, serrez les écrous de blocage (Figure 44 et Figure 46).
14. Vérifiez de nouveau l'horizontalité transversale du plateau de coupe (voir Réglage de l'horizontalité transversale du plateau de coupe).
15. Vérifiez la hauteur des galets anti-scalp (voir Réglage des galets anti-scalp).

Dépose du plateau de coupe

1. Garez la machine sur un sol plat et horizontal.
2. Désengagez la PDF, placez les leviers de commande de déplacement en position de verrouillage du point mort et serrez le frein de stationnement.
3. Avant de quitter la position de conduite, coupez le moteur, retirez la clé de contact et attendez l'arrêt de toutes les pièces mobiles.
4. Abaissez la commande de hauteur de coupe à la position la plus basse.
5. Enlevez la goupille fendue et les axes des chape des tourillons avant (Figure 47).

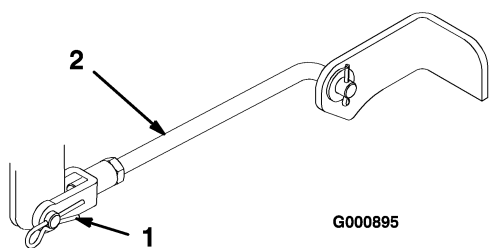

Figure 47

1. Goupille fendue et axe de chape
2. Tourillon avant

6. Retirez la goupille fendue et l'axe de chape de la tige du tourillon arrière (Figure 48) de chaque côté du plateau de coupe.
7. Retirez la goupille fendue et la rondelle des pattes de mise à niveau (Figure 48) de chaque côté du plateau de coupe. Notez le trou de montage de la patte de mise à niveau en

prévision de la repose. Dégagez les pattes de l'axe de montage

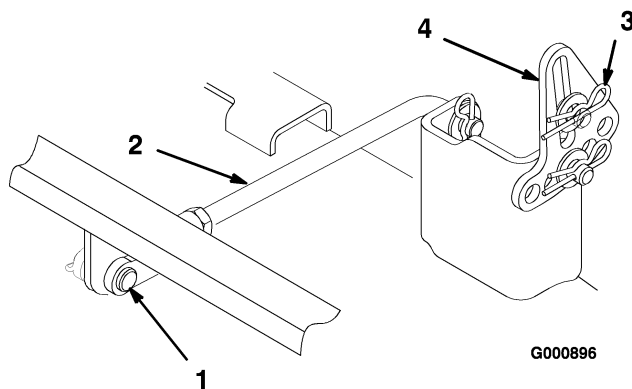

Figure 48

1. Goupille fendue et axe de chape
2. Tourillon arrière
3. Goupille fendue et rondelle
4. Patte de mise à niveau

8. Déplacez le plateau de coupe en arrière pour dégager la courroie du plateau de coupe de la poulie du moteur.
9. Sortez le plateau de coupe de sous la machine.

Remarque: Mettez les pièces de côté pour le remontage ultérieur.

Contrôle des courroies

Examinez toutes les courroies toutes les 100 heures de service.

Vérifiez l'état des courroies et remplacez-les si elles sont fissurées, si les bords sont effilochés, si elles présentent des traces de brûlures ou autres dégâts. Remplacez les courroies endommagées.

La courroie du plateau de coupe peut montrer les signes d'usure suivants : grincement pendant la rotation, glissement des lames pendant la coupe, bords effilochés, traces de brûlures et fissures. Remplacez la courroie quand elle présente ce genre de problèmes.

Remplacement de la courroie de la tondeuse

1. Arrêtez le moteur, serrez le frein de stationnement, retirez la clé de contact et débranchez la bougie.
2. Réglez la hauteur de coupe à 38 mm (1,5 pouce).

- Déposez les carters de courroie en passant par-dessus les axes extérieurs.
- Tirez la poulie de tension dans la direction indiquée à la Figure 49 et retirez la courroie des poulies.

Remarque: N'enlevez pas le ressort.

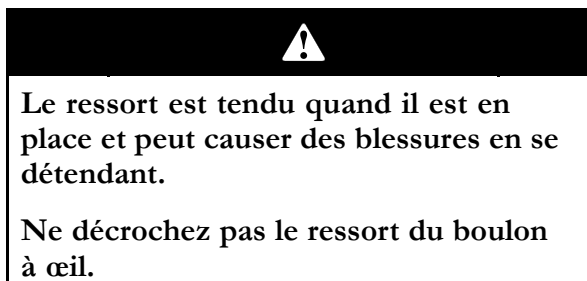

- Faites passer la courroie neuve dans le bras de la poulie de tension et autour de celle-ci (Figure 49).

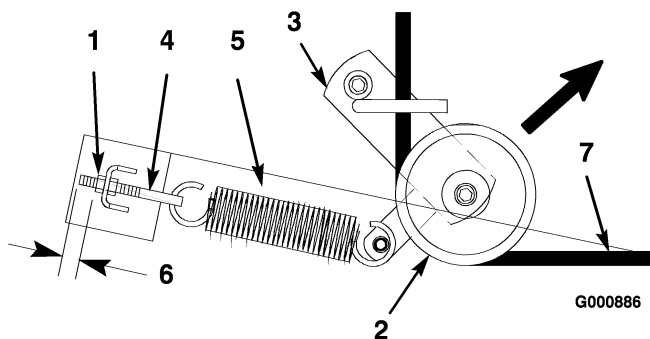

Figure 49

Vue de dessus

- | | |
|------------------------------|---------------------------------------|
| 1. Écrou extérieur | 5. Ressort |
| 2. Poulie de tension | 6. 3 mm (1/8 pouce) |
| 3. Bras de poulie de tension | 7. Courroie d'entraînement de la lame |
| 4. Boulon à œil du ressort | |

- Tirez la poulie de tension dans la direction indiquée à la Figure 49 et acheminez la courroie autour des autres poulies (Figure 50).

Remarque: Vérifiez que 3 mm (1/8 pouce) de filetage du boulon à œil est visible (Figure 49).

- Reposez les couvercles de courroies en passant par-dessus les axes extérieurs.

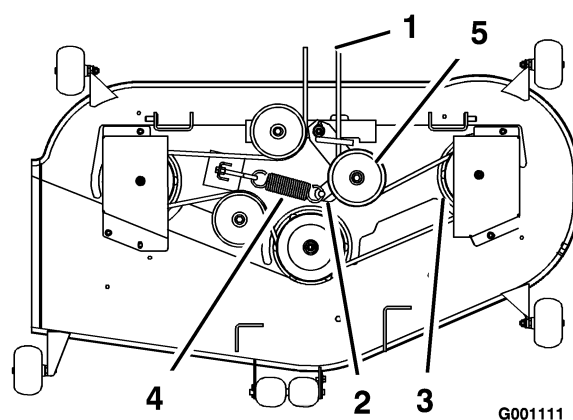

Figure 50

Vue de dessus

- | | |
|---------------------------------------|----------------------|
| 1. Courroie d'entraînement de la lame | 4. Ressort |
| 2. Bras de poulie de tension | 5. Poulie de tension |
| 3. Poulie extérieure | |

Montage du plateau de coupe

- Garez la machine sur un sol plat et horizontal.
- Désengagez la PDF, placez les leviers de commande de déplacement en position de verrouillage du point mort et serrez le frein de stationnement.
- Avant de quitter la position de conduite, coupez le moteur, retirez la clé de contact et attendez l'arrêt de toutes les pièces mobiles.
- Glissez le plateau de coupe sous la machine.
- Abaissez la commande de hauteur de coupe à la position la plus basse.
- Fixez le tourillon arrière à la machine à l'aide de l'axe de chape et de la goupille fendue (Figure 48) de chaque côté du plateau de coupe.
- Glissez les pattes de mise à niveau sur les axes de montage et fixez-les à l'aide des rondelles et des goupilles fendues (Figure 48).
- Fixez les tiges de tourillons avant à la machine à l'aide des axes de chape et des goupilles fendues (Figure 47).
- Montez la courroie du plateau de coupe sur la poulie du moteur (voir Remplacement de la courroie du plateau de coupe).

Nettoyage

Lavage du carter de tondeuse

Après chaque utilisation, lavez le carter de tondeuse pour éviter l'accumulation d'herbe et améliorer le mulching et la dispersion des déchets de tonte.

1. Garez la machine sur un sol plat et dur.
2. Désengagez la PDF, placez les leviers de commande de déplacement en position de verrouillage du point mort et serrez le frein de stationnement.
3. Avant de quitter la position de conduite, coupez le moteur, retirez la clé de contact et attendez l'arrêt de toutes les pièces mobiles.
4. Vissez le raccord de lavage à l'embout de lavage du carter de tondeuse et ouvrez l'eau en grand (Figure 51).

Remarque: Enduisez de vaseline le joint torique de l'embout de lavage pour faciliter la mise en place du raccord sans endommager le joint torique.

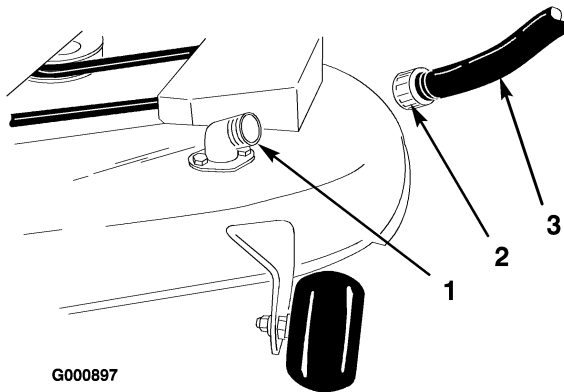

Figure 51

1. Raccord de rinçage 3. Flexible
2. Accouplement

5. Abaissez le plateau de coupe à la hauteur minimum.
6. Prenez place sur le siège et mettez le moteur en marche. Engagez la PDF et laissez les lames tourner pendant une à trois minutes.
7. Désengagez la PDF, coupez le moteur et retirez la clé de contact. Attendez l'arrêt complet de toutes les pièces en mouvement.

8. Coupez l'eau et débranchez le raccord de l'embout de lavage.

Remarque: Si le plateau est encore sale après un premier lavage, laissez-le tremper 30 minutes et recommencez.

9. Faites de nouveau tourner les lames durant une à trois minutes pour évacuer l'excès d'eau.



Si le raccord de lavage est cassé ou manquant, l'utilisateur et les personnes à proximité peuvent être blessés par la projection d'objets ou par un contact avec la lame. Des débris projetés ou un contact avec la lame peuvent occasionner des blessures graves, voire mortelles.

- Si le raccord de lavage est cassé ou manquant, n'utilisez pas la tondeuse avant de l'avoir remplacé.
- Obstruez les trous éventuels dans le carter de tondeuse au moyen de boulons et de contre-écrous.
- Ne mettez jamais les mains ou les pieds sous le plateau de coupe ni dans les ouvertures du plateau de coupe.

Remisage

Nettoyage et remisage

1. Désengagez la PDF, serrez le frein de stationnement, coupez le moteur et enlevez la clé de contact.
2. Débarrassez l'extérieur de la machine, et surtout le moteur, des déchets d'herbe coupée, des saletés et de la crasse. Éliminez toute saleté et les débris d'herbe sèche pouvant se trouver sur les ailettes de la culasse et le carter de ventilateur.

Important: La machine peut être lavée à l'eau avec un détergent doux. N'utilisez pas de nettoyeur haute pression. N'utilisez pas trop d'eau, surtout près du panneau de commande, du moteur, des pompes hydrauliques et des moteurs électriques.

3. Effectuez l'entretien du filtre à air (voir Entretien du filtre à air, Entretien du moteur, page 23).
4. Graissez et huilez la machine (voir Graissage et lubrification, Lubrification, page 23).
5. Changez l'huile du carter et le filtre à huile, (voir Huile moteur, Entretien du moteur, page 23).
6. Contrôlez la pression des pneus (voir Pression des pneus, Entretien du système d'entraînement, page 31).
7. Chargez la batterie (voir Entretien de la batterie, Entretien du système électrique, page 27).
8. Vérifiez l'état des lames (voir Lames, Entretien de la tondeuse, page 32).
9. Si vous ne comptez pas utiliser la machine avant plus d'un mois, préparez-la comme suit :
10. Ajoutez un additif stabilisateur/conditionneur à base de pétrole dans le réservoir de carburant dans les proportions spécifiées par le fabricant. N'utilisez pas de stabilisateur à base d'alcool (éthanol ou méthanol).

Remarque: L'efficacité des stabilisateurs/conditionneurs est maximum lorsqu'on les ajoute à de l'essence fraîche et qu'on les utilise de manière systématique.

- A. Faites tourner le moteur pendant 5 minutes pour faire circuler l'essence traitée dans tout le circuit d'alimentation.
- B. Coupez le moteur, laissez-le refroidir, puis vidangez le réservoir de carburant (voir Vidange du réservoir de carburant, Entretien du système d'alimentation, page 26).
- C. Remettez le moteur en marche et laissez-le tourner jusqu'à ce qu'il s'arrête.
- D. Utilisez le starter ou l'amorceur pour lancer le moteur. Remettez le moteur en marche et faites-le tourner jusqu'à ce qu'il ne veuille plus démarrer. Si la machine est équipée d'un amorceur, actionnez-le plusieurs fois pour être sûr qu'il n'y a plus de carburant dans le système d'amorçage.
- E. Débarrassez-vous du carburant conformément à la réglementation locale en matière d'environnement.

Important: Ne conservez pas l'essence traitée/additionnée de stabilisateur plus de 3 mois.

11. Déposez les bougies et vérifiez leur état (voir Bougie, Entretien du système électrique, page 27). Versez deux cuillerées à soupe d'huile moteur dans l'ouverture laissée par la bougie. Actionnez le démarreur pour faire tourner le moteur et bien répartir l'huile dans le cylindre. Posez les bougies. Ne reconnectez pas le fil à la bougie.
12. Enlevez les saletés et les débris d'herbe sèche pouvant se trouver sur le haut de la tondeuse.
13. Grattez l'herbe et les saletés éventuellement accumulées sur le dessous de la tondeuse, puis lavez cette dernière au tuyau d'arrosage.
14. Vérifiez l'état des courroies d'entraînement et du plateau de coupe.
15. Contrôlez et resserrez tous les boulons, écrous et vis. Réparez ou remplacez toute pièce usée ou endommagée.
16. Peignez toutes les surfaces métalliques éraflées ou mises à nu. Une peinture pour retouches est disponible chez les vendeurs réparateurs agréés.
17. Rangez la machine dans un endroit propre et sec, comme un garage ou une remise. Enlevez la clé de contact et rangez-la en lieu

sûr. Couvrez la machine pour la protéger et la garder propre.

Dépistage des défauts

Problème	Cause possible	Mesure corrective
Le moteur surchauffe.	<ol style="list-style-type: none"> 1. Charge excessive du moteur. 2. Manque d'huile dans le carter moteur. 3. Obturation des ailettes de refroidissement et des gaines d'air sous le carter du ventilateur. 4. Le filtre à air est encrassé. 5. Impuretés, eau ou carburant altéré dans le système d'alimentation. 	<ol style="list-style-type: none"> 1. Ralentissez. 2. Rajoutez de l'huile dans le carter. 3. Dégagez les ailettes de refroidissement et les gaines d'air. 4. Nettoyez ou remplacez l'élément du filtre à air. 5. Adressez-vous à un réparateur agréé.
Le démarreur ne fonctionne pas.	<ol style="list-style-type: none"> 1. La commande des lames (PDF) est engagée. 2. Le frein de stationnement n'est pas serré. 3. Il n'y a personne sur le siège. 4. La batterie est à plat. 5. Les connexions électriques sont corrodées ou desserrées. 6. Le fusible a sauté. 7. Le relais ou le contact est défectueux. 	<ol style="list-style-type: none"> 1. La placer en position désengagée. 2. Placez les leviers de commande de déplacement à la position de freinage. 3. Prenez place sur le siège. 4. Rechargez la batterie 5. Contrôlez le bon contact des connexions électriques. 6. Remplacez le fusible. 7. Adressez-vous à un réparateur agréé.

Problème	Cause possible	Mesure corrective
Le moteur ne démarre pas, démarre difficilement ou cale.	<ol style="list-style-type: none"> 1. Le réservoir de carburant est vide. 2. Le robinet d'arrivée de carburant est fermé. 3. Le starter n'est pas actionné. 4. Le filtre à air est encrassé. 5. Le(s) fil(s) de la ou des bougie(s) est/sont mal connecté(s) ou débranché(s). 6. Bougie(s) piquée(s) ou encrassée(s), ou écartement des électrodes incorrect. 7. Le filtre à carburant est encrassé. 8. Impuretés, eau ou carburant altéré dans le système d'alimentation. 9. Mauvais type de carburant dans le réservoir. 10. Manque d'huile dans le carter moteur. 	<ol style="list-style-type: none"> 1. Faites le plein de carburant. 2. Ouvrez le robinet d'arrivée de carburant. 3. Placez la manette de starter en position de fonctionnement. 4. Nettoyez ou remplacez l'élément du filtre à air. 5. Reconnectez le(s) fil(s). 6. Montez des bougies neuves, à écartement correct. 7. Remplacez le filtre à carburant. 8. Adressez-vous à un réparateur agréé. 9. Vidangez le réservoir et faites-le plein avec le carburant approprié. 10. Rajoutez de l'huile dans le carter.

Problème	Cause possible	Mesure corrective
Le moteur perd de la puissance.	<ol style="list-style-type: none"> 1. Charge excessive du moteur. 2. Le filtre à air est encrassé. 3. Manque d'huile dans le carter moteur. 4. Obturation des ailettes de refroidissement et des gaines d'air sous le carter du ventilateur. 5. Bougie(s) piquée(s) ou encrassée(s), ou écartement des électrodes incorrect. 6. Obstruction de l'évent du bouchon du réservoir de carburant. 7. Le filtre à carburant est encrassé. 8. Impuretés, eau ou carburant altéré dans le circuit d'alimentation. 9. Mauvais type de carburant dans le réservoir. 	<ol style="list-style-type: none"> 1. Ralentissez. 2. Nettoyez l'élément du filtre à air. 3. Rajoutez de l'huile dans le carter. 4. Dégagez les ailettes de refroidissement et les gaines d'air. 5. Montez des bougies neuves, à écartement correct. 6. Débouchez l'évent. 7. Remplacez le filtre à carburant. 8. Adressez-vous à un réparateur agréé. 9. Vidangez le réservoir et faites-le plein avec le carburant approprié.
La machine ne se déplace pas.	<ol style="list-style-type: none"> 1. Les courroies de transmission aux roues sont usées, lâches ou cassées. 2. Les courroies de transmission aux roues sont déchaussées. 	<ol style="list-style-type: none"> 1. Adressez-vous à un réparateur agréé. 2. Adressez-vous à un réparateur agréé.
Vibrations anormales.	<ol style="list-style-type: none"> 1. Boulons de montage du moteur desserrés. 2. Poulies de moteur, de tension ou de lames desserrées. 3. Poulie du moteur endommagée. 4. Lame(s) faussée(s) ou déséquilibrée(s). 5. Boulon de lame desserré. 6. Axe de lame faussé. 	<ol style="list-style-type: none"> 1. Serrez les boulons de montage du moteur. 2. Resserrez la poulie voulue. 3. Adressez-vous à un réparateur agréé. 4. Remplacez les lames. 5. Serrez le boulon de fixation de lame. 6. Adressez-vous à un réparateur agréé.

Problème	Cause possible	Mesure corrective
Hauteur de coupe inégale.	<ol style="list-style-type: none"> 1. Lame(s) mal affûtée(s). 2. Lame(s) faussée(s). 3. Le plateau de coupe n'est pas de niveau. 4. Mauvais réglage d'un galet anti-scalp. 5. Carter de tondeuse encrassé. 6. Pression des pneus incorrecte. 7. Axe de lame faussé. 	<ol style="list-style-type: none"> 1. Aiguissez la ou les lame(s). 2. Remplacez les lames. 3. Mettez le plateau de coupe de niveau, transversalement et longitudinalement. 4. Réglez la hauteur du galet anti-scalp. 5. Nettoyez le carter de tondeuse. 6. Réglez la pression des pneus. 7. Adressez-vous à un réparateur agréé.
Les lames ne tournent pas.	<ol style="list-style-type: none"> 1. La courroie d'entraînement est usée, détendue ou cassée. 2. La courroie d'entraînement est sortie de la poulie. 3. Courroie du plateau de coupe usée, lâche ou cassée. 	<ol style="list-style-type: none"> 1. Remplacez la courroie d'entraînement. 2. Rechaussez la courroie d'entraînement et contrôlez la position des axes de réglage et des guide-courroie. 3. Remplacez la courroie du plateau de coupe.

Schémas

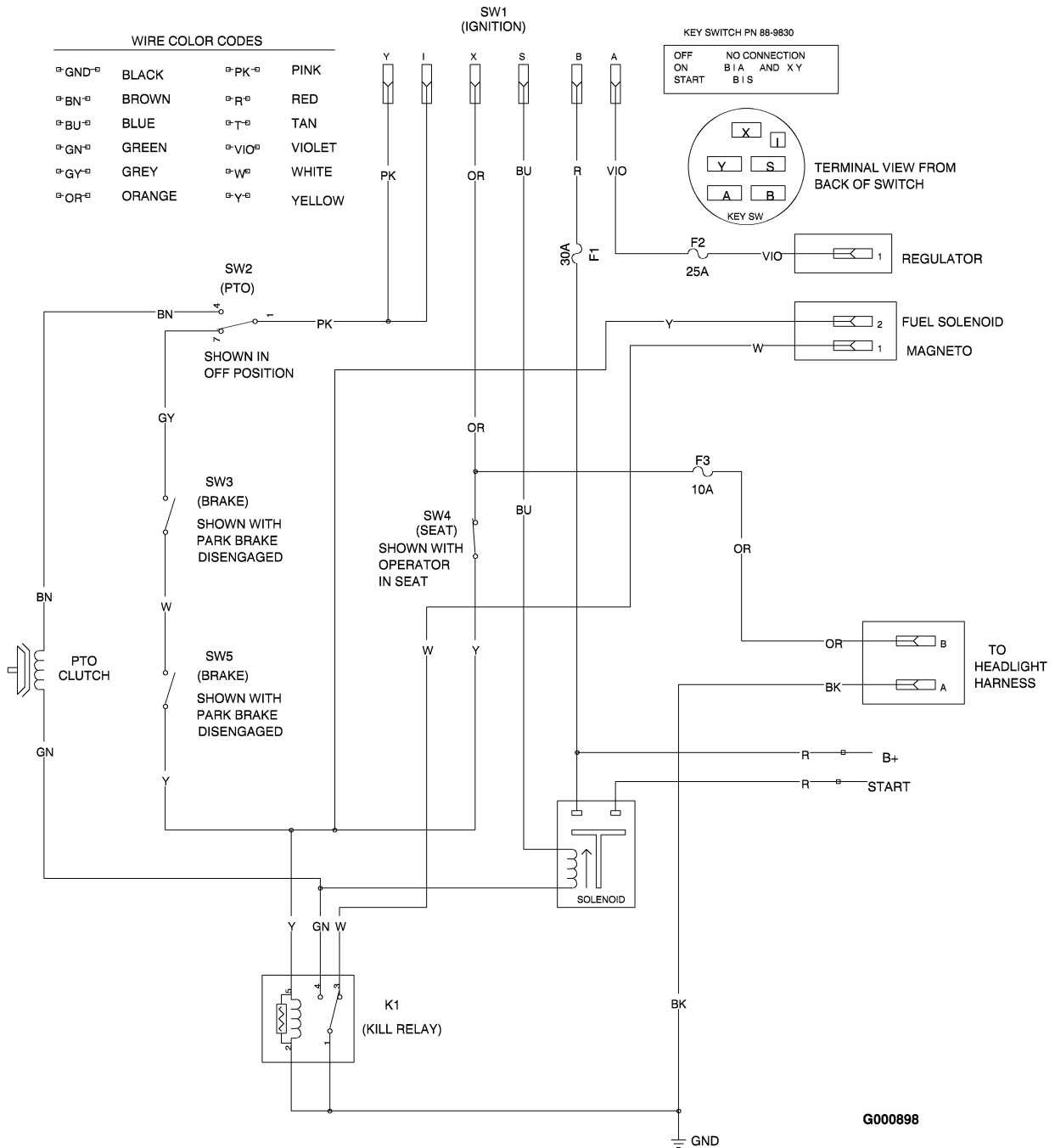

Schéma électrique (Rev. A)



Count on it.