



**Tondeuse à éjection latérale de 72"**  
**Tondeuse à éjection latérale de 60"**  
**Groundsmaster 3320 et 3280-D**

Modèle N° 30368 – N° de série 250000001 et suivants

Modèle N° 30366 – N° de série 250000001 et suivants

**Manuel de l'utilisateur**





## Attention



### CALIFORNIE

#### Proposition 65 – Avertissement

Les gaz d'échappement de cette machine, tout comme certains de ses composants, sont considérés par l'état de Californie comme susceptibles de provoquer des cancers, des malformations congénitales et autres troubles de la reproduction.

# Table des matières

	Page
Introduction .....	2
Sécurité .....	2
Consignes de sécurité .....	3
Consignes de sécurité .....	5
Autocollants de sécurité et d'instructions .....	7
Caractéristiques techniques .....	9
Caractéristiques techniques .....	9
Préparation .....	10
Pièces détachées .....	10
Montage des ensembles roues pivotantes (Modèle 30366 uniquement) .....	11
Montage des bras de levage sur le groupe de déplacement .....	11
Accouplement des bras de levage au plateau de coupe .....	12
Accouplement de l'arbre de PDF au boîtier d'engrenages du plateau de coupe .....	13
Graissage de la machine .....	13
Avant l'emploi .....	14
Contrôle du niveau de lubrifiant dans le boîtier d'engrenages .....	14
Réglage de la hauteur de coupe .....	14
Réglage des patins .....	16
Réglage des rouleaux .....	16
Correction du déséquilibre des lames de coupe ...	16
Utilisation .....	18
Utilisation de l'éjection latérale .....	18
Conseils d'utilisation .....	18
Entretien .....	19
Programme d'entretien recommandé .....	19
Graissage des roulements, des bagues et du boîtier d'engrenages .....	19
Séparation du plateau de coupe et du groupe de déplacement .....	21
Montage du plateau de coupe sur le groupe de déplacement .....	22
Réglage de l'inclinaison des lames .....	23

## Page

Entretien des bagues des bras pivotants .....	23
Entretien des roues pivotantes et des roulements ..	23
Détection des lames faussées .....	24
Dépose et pose des lames de coupe .....	24
Contrôle et affûtage des lames de coupe .....	25
Correction du déséquilibre des lames de coupe ...	26
Remplacement de la courroie d'entraînement ...	27
Remplacement du déflecteur d'herbe .....	27

# Introduction

Lisez attentivement ce manuel pour apprendre comment utiliser et entretenir correctement votre produit. Les informations données sont importantes pour éviter des accidents et des dégâts matériels. Toro conçoit et fabrique des produits sûrs, mais c'est à vous qu'incombe la responsabilité de les utiliser correctement, en respectant les consignes de sécurité.

Lorsque vous contactez un distributeur ou un réparateur Toro agréé pour l'entretien de votre machine, pour vous procurer des pièces Toro d'origine ou pour obtenir des renseignements complémentaires, soyez prêt(e) à lui fournir les numéros de modèle et de série du produit. Ces numéros se trouvent sur une plaque montée sur le carter de la tondeuse.

Notez les numéros de modèle et de série du produit dans l'espace ci-dessous :

N° de modèle : \_\_\_\_\_

N° de série : \_\_\_\_\_

Les mises en garde de ce manuel signalent des dangers potentiels et indiquent les précautions à respecter pour éviter des accidents qui peuvent être graves, voire mortels. Les termes **Danger**, **Attention** et **Prudence** signalent le degré de risque. Quel que soit le niveau signalé, soyez toujours extrêmement prudent.

**Danger** signale un risque très élevé qui entraînera *inévitablement* des blessures graves ou mortelles, si les précautions recommandées ne sont pas respectées.

**Attention** signale un danger *susceptible* d'entraîner des blessures graves, voire mortelles, si les précautions recommandées ne sont pas respectées.

**Prudence** signale un danger pouvant entraîner des blessures légères ou modérées si les précautions recommandées ne sont pas respectées.

Deux autres termes sont également utilisés pour faire passer des informations essentielles : **Important** attire l'attention sur des informations d'ordre mécanique spécifiques, et **Remarque** : des informations d'ordre général méritant une attention particulière.

## Sécurité

**Cette machine est conforme à ou dépasse les spécifications de la norme CEN EN 836:1997, de la norme ISO 5395:1990 (lorsque les autocollants appropriés sont en place) et de la norme ANSI B71.4-2004 en vigueur au moment de la production lorsqu'elle est équipée des masses arrière indiquées dans le Manuel de l'utilisateur du groupe de déplacement des masses.**

**Cette machine peut occasionner des accidents si elle est mal utilisée ou mal entretenue. Pour réduire les risques d'accidents et de blessures, respectez les consignes de sécurité qui suivent. Tenez toujours compte des mises en garde signalées par le symbole de sécurité  et la mention PRUDENCE, ATTENTION ou DANGER. Ne pas les respecter, c'est risquer de vous blesser, parfois mortellement.**

## Consignes de sécurité

Les instructions suivantes sont tirées de la norme CEN EN 836:1997, de la norme ISO 5395:1990 et de la norme ANSI B71.4-2004.

### Formation

- Lisez attentivement le manuel de l'utilisateur et toute autre documentation de formation. Familiarisez-vous avec les commandes, les symboles de sécurité et l'utilisation correcte de la machine.
- Ne laissez jamais des enfants, ou des adultes n'ayant pas pris connaissance de ces instructions, utiliser la tondeuse. Certaines législations imposent un âge minimum pour l'utilisation de ce type d'appareil.
- Ne tondez jamais lorsque des personnes, et surtout des enfants ou des animaux familiers, se trouvent à proximité.
- N'oubliez jamais que l'utilisateur est responsable de tout accident ou dommage causé à lui-même, aux autres personnes et à leurs possessions.
- Ne transportez pas de passagers.
- Tous les utilisateurs et les mécaniciens sont tenus de suivre une formation professionnelle et pratique. Le propriétaire de la machine doit assurer la formation des utilisateurs. La formation doit insister sur les points suivants :

- la nécessité de consacrer toute son attention à la conduite lorsqu'on utilise une tondeuse autoportée ;
- l'application du frein ne permet pas de regagner le contrôle d'une tondeuse autoportée en cas de problème sur une pente. La perte de contrôle est due le plus souvent :
  - au manque d'adhérence des roues ;
  - à une conduite trop rapide ;
  - à un freinage inadéquat ;
  - à un type de machine non adapté à la tâche ;
  - à l'ignorance de l'importance de la nature du terrain, surtout sur pente ;
  - à un attelage incorrect ou à une mauvaise répartition de la charge.

### Préliminaires

- Portez toujours des chaussures solides, un pantalon, un casque, des lunettes de protection et des protège-oreilles pour travailler. Les cheveux longs, les vêtements amples et les bijoux peuvent se prendre dans les pièces mobiles. Ne tondez pas pieds nus ou en sandales.
- Inspectez soigneusement la zone à tondre et enlevez tout objet susceptible d'être projeté par la machine.
- **Attention** – le carburant est extrêmement inflammable. Prenez les précautions suivantes :
  - Conservez le carburant dans un récipient spécialement conçu à cet effet.
  - Faites toujours le plein à l'extérieur, et ne fumez jamais pendant cette opération.
  - Faites le plein avant de mettre le moteur en marche. N'enlevez jamais le bouchon du réservoir de carburant et n'ajoutez jamais de carburant lorsque le moteur tourne ou qu'il est chaud.
  - Si vous renversez du carburant, ne mettez pas le moteur en marche. Éloignez la machine et évitez toute source possible d'inflammation jusqu'à dissipation complète des vapeurs de carburant.
  - Refermez soigneusement tous les réservoirs et récipients contenant du carburant.
- Remplacez les silencieux défectueux.
- Avant d'utiliser la tondeuse, vérifiez toujours si les lames, boulons de lame et ensembles de coupe ne sont pas usés ou endommagés. Remplacez les boulons et les lames usés ou endommagés par paires pour ne pas modifier l'équilibre.
- Attention, sur les machines à plusieurs lames, la rotation d'une lame peut entraîner le déplacement des autres lames.

- Examinez la zone de travail pour déterminer quels accessoires et équipements vous permettront d'exécuter votre tâche correctement et sans danger. N'utilisez que les accessoires et équipements agréés par le constructeur.
- Vérifiez toujours que les commandes de présence de l'utilisateur, les contacteurs de sécurité et les capots de protection sont en place et fonctionnent correctement. Si ce n'est pas le cas, n'utilisez pas la machine.

## Utilisation

- Ne faites pas tourner le moteur dans un espace clos où le monoxyde de carbone dangereux dégagé par l'échappement risque de s'accumuler.
- Tondez uniquement à la lumière du jour ou avec un bon éclairage artificiel.
- Avant de mettre le moteur en marche, débrayez l'entraînement des lames, mettez la transmission au point mort et serrez le frein de stationnement. Le moteur ne doit être mis en marche que depuis la position de conduite. Utilisez les ceintures de sécurité si la machine en est équipée.
- Aucune pente n'est absolument sans danger. Le déplacement sur une pente herbeuse demande une attention particulière. Pour éviter que la machine ne se retourne :
  - ne vous arrêtez pas et ne démarrez pas brusquement en montée ou en descente ;
  - embrayez lentement et restez toujours en prise, surtout en descente ;
  - avancez à vitesse réduite sur les pentes et quand vous prenez des virages serrés ;
  - Méfiez-vous des irrégularités de terrain, des obstacles, des trous et autres dangers cachés ;
  - Ne tondez jamais transversalement à la pente, sauf si la machine est spécialement conçue pour cela.
- Méfiez-vous des trous et autres dangers cachés de la zone de travail.
- Soyez prudent lorsque vous remorquez des charges ou que vous utilisez un équipement lourd.
  - N'utilisez que les points d'attache agréés de la barre de remorquage.
  - Ne transportez que des charges pouvant être contrôlées facilement.
  - Ne prenez pas de virages serrés. Soyez prudent en marche arrière.
  - Utilisez des contrepoids ou lestez les roues lorsque le manuel d'utilisation le recommande.
- Méfiez-vous de la circulation près des routes et pour traverser.
- Arrêtez la rotation des lames avant de traverser une surface non herbeuse.
- Lorsque vous utilisez des accessoires, ne dirigez jamais l'éjection vers qui que ce soit et ne laissez personne s'approcher de la machine en marche.
- N'utilisez jamais une machine dont les capots ou les déflecteurs sont défectueux ou dont les protections de sécurité ne sont pas en place. Vérifiez la fixation, le réglage et le fonctionnement de tous les verrouillages de sécurité.
- Ne modifiez pas le réglage du régulateur et ne faites pas tourner le moteur trop vite, sous peine d'accroître les risques d'accidents et de blessures corporelles.
- Avant de quitter le poste de conduite :
  - arrêtez-vous sur une surface plane et horizontale ;
  - débrayez la prise de force et abaissez les accessoires ;
  - sélectionnez le point mort et serrez le frein de stationnement ;
  - arrêtez le moteur et retirez la clé de contact.
- Débrayez les accessoires, coupez le moteur et débranchez le(s) fil(s) de bougie ou enlevez la clé de contact :
  - avant de dégager les obstructions ;
  - avant d'inspecter, de nettoyer ou d'effectuer toute opération sur la machine ;
  - après avoir heurté un obstacle. Recherchez et réparez les dégâts éventuels avant de remettre la machine en marche et d'utiliser les accessoires ;
  - si la machine se met à vibrer de manière anormale (vérifiez immédiatement).
- Débrayez les accessoires lors du transport et quand ils ne servent pas.
- Coupez le moteur et débrayez les accessoires :
  - avant de rajouter du carburant ;
  - avant de régler la hauteur de coupe, sauf si ce réglage peut se faire depuis la position de conduite.
- Réduisez l'ouverture du papillon avant d'arrêter le moteur et coupez l'arrivée de carburant après la tonte si le moteur est équipé d'un robinet de carburant.
- Ne relevez jamais le plateau de coupe quand les lames tournent.
- N'approchez pas les pieds et les mains des plateaux de coupe.
- Avant de faire marche arrière, vérifiez derrière vous que la voie est libre juste derrière la machine et sur sa trajectoire.

- Ralentissez et soyez prudent quand vous changez de direction et quand vous traversez des routes et des trottoirs.
- N'utilisez pas la tondeuse sous l'emprise de l'alcool, de drogues ou de médicaments.
- Soyez prudent pour charger la machine sur une remorque ou un camion, et pour la décharger.
- L'utilisateur doit allumer les clignotants de signalisation, si la machine en est équipée, quand il se trouve sur la voie publique, sauf si leur utilisation est interdite par la loi.

## Entretien et remisage

- Gardez tous les écrous, boulons et vis toujours bien serrés pour être sûr de pouvoir utiliser la tondeuse sans danger.
- N'entreposez jamais une machine dont le réservoir contient du carburant dans un bâtiment où les vapeurs risquent de rencontrer une flamme nue ou une étincelle.
- Laisser refroidir le moteur avant de remiser la machine dans un local fermé ; ne remisez pas la machine près d'une flamme.
- Pour réduire les risques d'incendie, débarrassez le moteur, le silencieux, le bac à batterie, les plateaux de coupe, les boîtiers d'engrenages et le lieu de stockage du carburant de tout excès de graisse, de débris d'herbe et de feuilles. Nettoyez les coulées éventuelles d'huile ou de carburant.
- Remplacez les pièces usées ou endommagées pour éviter les accidents.
- La vidange du réservoir de carburant doit impérativement s'effectuer à l'extérieur.
- Attention, sur les machines à plusieurs lames, la rotation d'une lame peut entraîner le déplacement des autres lames.
- Pour garer la machine, la ranger ou la laisser sans surveillance, abaissez le plateau de coupe sauf si vous utilisez un système de blocage mécanique positif.
- Débrayez toutes les commandes, abaissez les plateaux de coupe, placez la pédale de déplacement au point mort, serrez le frein de stationnement, arrêtez le moteur, retirez la clé de contact et débranchez la bougie. Attendez l'arrêt complet de toutes les pièces en mouvement avant de régler, de nettoyer ou de réparer la machine.
- Fermez le robinet d'arrivée de carburant si vous remisez ou transportez la machine. Ne stockez pas le carburant à proximité d'une flamme.
- Garez la machine sur un sol plat et horizontal. Ne confiez jamais l'entretien de la machine à des personnes non qualifiées.



- Utilisez des crics pour supporter les composants lorsque c'est nécessaire.
- Libérez la pression emmagasinée dans les composants avec précaution.
- Débranchez la batterie ou le fil de bougie avant d'entreprendre des réparations. Débranchez toujours la borne négative avant la borne positive. Rebranchez toujours la borne positive avant la borne négative.
- Soyez prudent lorsque vous examinez les lames. Touchez-les uniquement avec des gants ou enveloppées dans un chiffon, et toujours avec précaution. Remplacez toujours les lames défectueuses. N'essayez jamais de les redresser ou de les souder.
- N'approchez jamais les mains ou les pieds des pièces en mouvement. Dans la mesure du possible, évitez de procéder à des réglages sur la machine quand le moteur tourne.
- Chargez les batteries dans un endroit dégagé et bien aéré, à l'écart des flammes ou sources d'étincelles. Débranchez le chargeur du secteur avant de le connecter à ou le déconnecter de la batterie. Portez des vêtements de protection et utilisez des outils isolés.

## Consignes de sécurité

Les instructions de sécurité qui suivent comportent des informations spécifiques aux produits Toro, ou d'autres informations essentielles non incluses dans les normes CEN, ISO et ANSI.

Ce produit peut sectionner les mains ou les pieds et projeter des objets. Respectez toujours toutes les mesures de sécurité pour éviter des blessures graves, voire mortelles.

L'utilisation de ce produit à d'autres fins que celle qui est prévue peut être dangereuse pour l'utilisateur et les personnes à proximité.

	<b>Attention</b>	
<p><b>Les gaz d'échappement contiennent du monoxyde de carbone, un gaz inodore mortel.</b></p> <p><b>Ne faites pas tourner le moteur dans un local fermé.</b></p>		

## Utilisation

- Avant d'utiliser la machine, si elle est équipée d'une protection anti-retournement (ROPS), attachez les ceintures de sécurité et vérifiez que le siège est verrouillé en position pour l'empêcher de basculer en avant.
- Apprenez à arrêter la machine et le moteur rapidement.

- N'utilisez pas la machine chaussé de chaussures légères ou de sport.
- Le port de chaussures de sécurité et d'un pantalon est recommandé et parfois exigé par certaines ordonnances et réglementations d'assurances locales.
- Gardez mains, pieds et vêtements à l'écart des pièces en mouvement, de la zone d'éjection et du dessous de la tondeuse quand le moteur est en marche.
- Remplissez le réservoir jusqu'à 25 mm au-dessous de la base du goulot de remplissage. Ne remplissez pas excessivement.
- Vérifiez chaque jour le fonctionnement des contacteurs de sécurité et remplacez les contacteurs endommagés avant d'utiliser la machine. Tous les deux ans, remplacez tous les contacteurs de sécurité, **quel que soit** leur état.
- Vérifiez précisément la hauteur libre avant de passer sous un obstacle quelconque (par ex. branches, portes, câbles électriques, etc.) et évitez de le toucher.
- Ne tondez jamais en marche arrière, sauf en cas d'absolue nécessité.
- Ralentissez avant de prendre des virages serrés.
- Si vous devez gravir une pente à fort pourcentage, remontez-la en marche arrière et descendez en prise en marche avant.
- Ne travaillez pas sur les pentes sur lesquelles vous ne pouvez pas faire marche arrière ou vous ne vous sentez pas à l'aise.
- Évitez de démarrer ou de vous arrêter en côte. Si les roues perdent de leur motricité, débrayez les lames et redescendez lentement jusqu'au bas de la pente. Évitez de relever les plateaux de coupe latéraux lorsque vous vous trouvez sur une pente.
- Évitez de faire demi-tour sur les pentes. Si vous ne pouvez pas faire autrement, procédez lentement et progressivement, de préférence vers le bas.
- Installez toujours la protection anti-retournement avant d'utiliser la machine sur pente ou à proximité d'une dénivellation.
- Utilisez toujours la ceinture de sécurité quand vous utilisez la machine avec la protection anti-retournement.
- Vérifiez que vous pouvez détacher la ceinture de sécurité rapidement si la machine finit sa course dans une étendue d'eau profonde.
- Méfiez-vous de la circulation près des routes et pour traverser. Cédez toujours la priorité.
- Ne tondez pas à proximité de dénivellations, fossés ou berges. La machine risque de se retourner si une roue passe par-dessus une dénivellation quelconque, et se retrouve dans le vide, ou si un bord s'effondre.
- Ne tondez pas l'herbe humide, car la perte de motricité peut faire déraiper la machine.
- N'essayez pas de stabiliser la machine en posant le pied à terre.
- Soyez particulièrement prudent quand vous utilisez d'autres accessoires, car ils peuvent en modifier la stabilité.
- Arrêtez les lames quand vous ne tondez pas.

## Entretien et remisage

- Ne touchez aucune partie de la machine ou des accessoires juste après leur arrêt, car elles peuvent être très chaudes. Laissez-les refroidir avant d'entreprendre toute réparation, tout réglage ou tout entretien.
- Ne remisez jamais la machine ou les bidons de carburant dans un local où se trouve une flamme nue, telle la veilleuse d'un chauffe-eau ou d'une chaudière.
- Gardez tous les écrous et boulons bien serrés, surtout les boulons de fixation des lames. Maintenez le matériel en bon état de marche.
- Vérifiez le serrage de tous les raccords hydrauliques, ainsi que l'état de toutes les conduites et tous les flexibles hydrauliques avant de mettre le système sous pression.
- N'approchez pas les mains ou autres parties du corps des fuites en trou d'épingle ou des gicleurs d'où sort le liquide sous haute pression. Utilisez un morceau de carton ou de papier pour détecter les fuites, jamais les mains. Le liquide hydraulique qui s'échappe sous pression peut avoir suffisamment de force pour traverser la peau et causer des blessures graves. Si du liquide pénètre sous la peau, il devra être enlevé chirurgicalement dans les quelques heures qui suivent par un médecin connaissant bien ce genre de blessures, sinon il y a risque de gangrène.
- Si le moteur doit tourner pour effectuer un réglage, n'approchez pas les mains, les pieds et autres parties du corps ou les vêtements des plateaux de coupe, des accessoires et des pièces mobiles. Tenez tout le monde à l'écart.
- Vérifiez souvent le fonctionnement des freins. Effectuez les réglages et l'entretien éventuellement requis.
- L'acide de la batterie est toxique et peut causer des brûlures. Évitez tout contact avec la peau, les yeux et les vêtements. Protégez-vous le visage, les yeux et les vêtements quand vous manipulez la batterie.
- Les gaz de la batterie peuvent exploser. Gardez la batterie éloignée des cigarettes, des flammes ou sources d'étincelles.
- Vous devez arrêter le moteur avant de vérifier le niveau d'huile ou d'ajouter de l'huile dans le carter.

- Si la machine requiert une réparation importante ou pour tout renseignement, faites appel à un concessionnaire Toro agréé.
- Pour garantir le meilleur rendement et la sécurité continue de la machine, utilisez toujours des pièces de rechange et des accessoires Toro d'origine. Les pièces

de rechange et accessoires d'autres constructeurs peuvent être dangereux et leur utilisation risque d'annuler la garantie de la machine.

## Autocollants de sécurité et d'instructions



Des autocollants de sécurité et des instructions bien visibles sont placés près de tous les endroits potentiellement dangereux. Remplacez tout autocollant endommagé ou manquant.

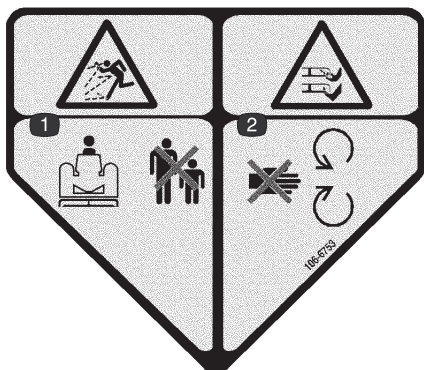

**106-6753**

1. Risque de projections – tenez les spectateurs à bonne distance de la machine.
2. Risque de mutilation des mains ou des pieds par la lame de la tondeuse – ne vous approchez pas des pièces mobiles.



**93-6697**

1. Lisez le *Manuel de l'utilisateur*.
2. Ajoutez de l'huile SAE 80w-90 (API GL-5) toutes les 50 heures.

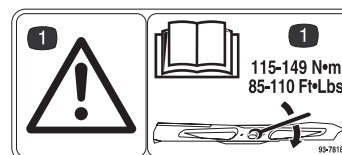

**93-7818**

1. Danger – vérifiez le couple de serrage des lames dans le manuel de l'utilisateur.

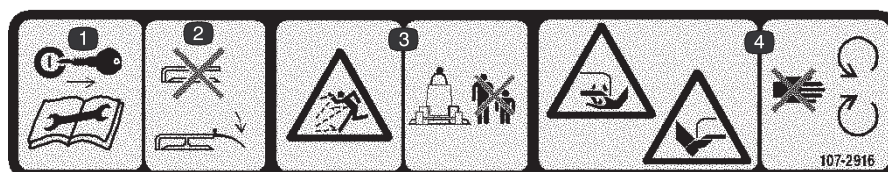

**107-2916**

1. Retirez la clé de contact et lisez les instructions avant de procéder à l'entretien ou à des révisions.
2. N'utilisez pas la tondeuse avec le déflecteur relevé ou sans le déflecteur ; laissez-le toujours en place.
3. Risque de projections – tenez les spectateurs à bonne distance de la machine.
4. Risque de sectionnement des mains ou des pieds par la lame de la tondeuse – ne vous approchez pas des pièces mobiles.

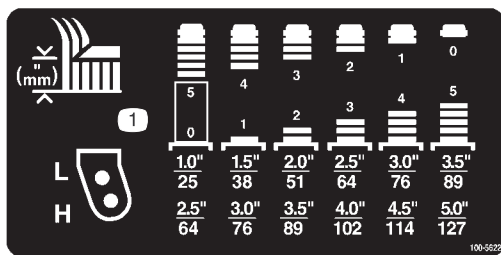

### 100-5622

1. Réglage de la hauteur de coupe

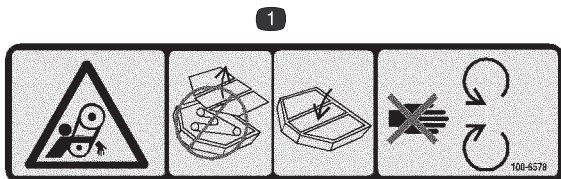

### 100-6578

1. Risque de coincement dans la courroie – n'utilisez pas la machine sans les capots ou les protections ; laissez-les toujours en place. Ne vous approchez pas des pièces en mouvement.



### 107-2908

1. Risque de projections – tenez les spectateurs à bonne distance de la machine.
2. Risque de projections par la tondeuse – gardez le déflecteur en place.
3. Risque de sectionnement des mains ou des pieds par la lame de la tondeuse – ne vous approchez pas des pièces mobiles.

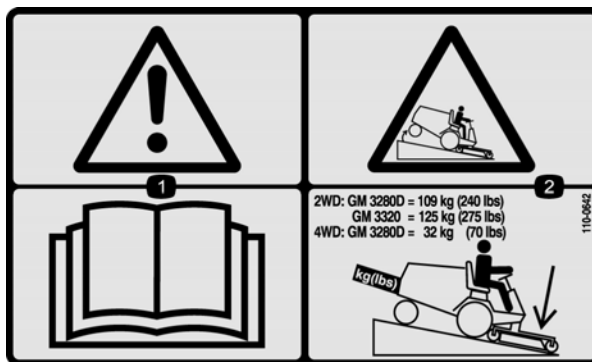

### 110-0642

1. Attention – lisez le *Manuel de l'utilisateur*.
2. Risque de renversement – abaissez le plateau de coupe pour descendre les pentes. Pour les machines à 2 roues motrices, ajoutez une masse arrière de 109 kg sur les modèles GM 3280D et une masse arrière de 125 kg sur les modèles GM 3320. Sur les machines à 4 roues motrices 3280 D, ajoutez une masse arrière de 32 kg.

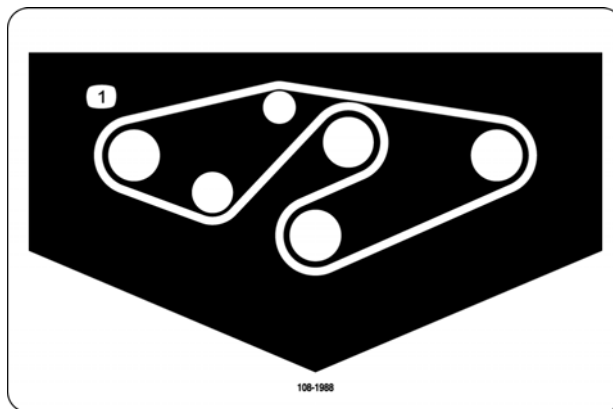

### 108-1988

1. Trajet de la courroie

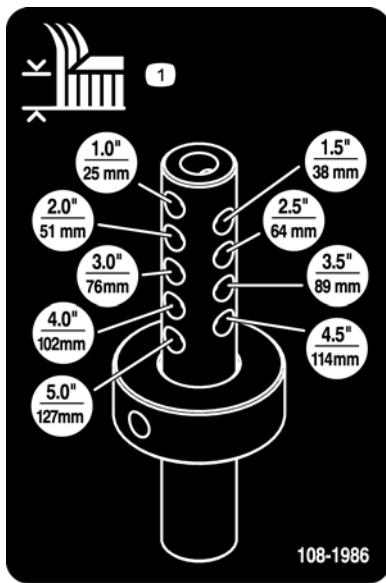

108-1986

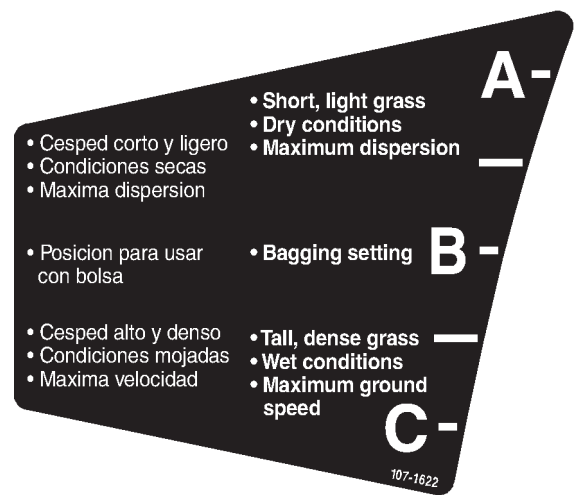

107-1622

1. Hauteur de coupe

# Caractéristiques techniques

## Caractéristiques techniques

Largeur de coupe	60 pouces ou 72 pouces de largeur de coupe, 3 lames.
Hauteur de coupe	25–177 mm réglable par cran de 13 mm. La hauteur de coupe se règle en changeant les entretoises sur les roues pivotantes et la longueur de la tige de réglage.
Construction	Le carter est en acier de calibre 7 et se compose de profilés et de plaques de renfort.
Entraînement des plateaux de coupe	Le boîtier d'engrenages sur support isolant du plateau de coupe est entraîné par un arbre de PDF. Le mouvement est transmis aux lames par une courroie. Les axes de pivots sont supportés par 2 roulements à rouleaux coniques graissables.
Lames	Trois, en acier trempé de 6 mm d'épaisseur.
Suspension et roues pivotantes	Le plateau de coupe possède deux roues pivotantes avant à roulements à billes étanches, chaussées d'un bandage pneumatique de 8 x 3,5 pouces. L'arrière du plateau est suspendu à des bras de relevage avec biellettes de réglage de l'inclinaison.
Équipements anti-scalp	Chaque lame est équipée d'une coupelle anti-scalp. Rouleaux anti-scalp. Patin réglable à chaque extrémité du plateau.
Carters des plateaux de coupe	En acier

**Remarque :** Les caractéristiques sont susceptibles de modifications sans préavis.

# Préparation

**Remarque :** Les côtés gauche et droit de la machine sont déterminés d'après la position de conduite.

## Pièces détachées

**Remarque :** Reportez-vous au tableau ci-dessous pour vérifier si toutes les pièces nécessaires ont été expédiées. Sans elles vous ne pourrez pas finir d'assembler la machine. Certaines pièces sont pré-assemblées en usine.

Description	Qté	Utilisation
Ensemble roue pivotante	2	Montage sur le plateau de coupe avant (Modèle 30366 seulement)
Ensemble axe de pivot	2	Montage des bras de levage sur le groupe de déplacement
Goupille fendue	2	
Bras de levage droit	1	Montage du plateau de coupe sur les bras de levage
Bras de levage gauche	1	
Rondelle de butée en nylon	4	
Axe de chape	4	
Goupille fendue	2	
Bague de hauteur de coupe	2	
Axe de chape	2	
Goupille fendue	2	
Vis d'assemblage 1/2 x 3/4 pouce	2	
Rondelle	2	
Certificat CEE	1	
Catalogue de pièces	1	
Manuel de l'utilisateur	1	À lire avant d'utiliser la machine.



## Danger



**Vous risquez de vous blesser gravement si le moteur démarre et si l'arbre de PDF tourne.**

**Ne démarrez pas le moteur et n'engagez pas le levier de PDF quand l'arbre de PDF n'est pas accouplé au boîtier d'engrenages du plateau de coupe.**

## Montage des ensembles roues pivotantes (Modèle 30366 uniquement)

Les rondelles de butée, les entretoises et les chapeaux de tension sont montés sur les axes des roues pivotantes pour l'expédition.

1. Retirez les chapeaux de tension des axes de pivot et retirez les entretoises et les rondelles de butée (Fig. 1).

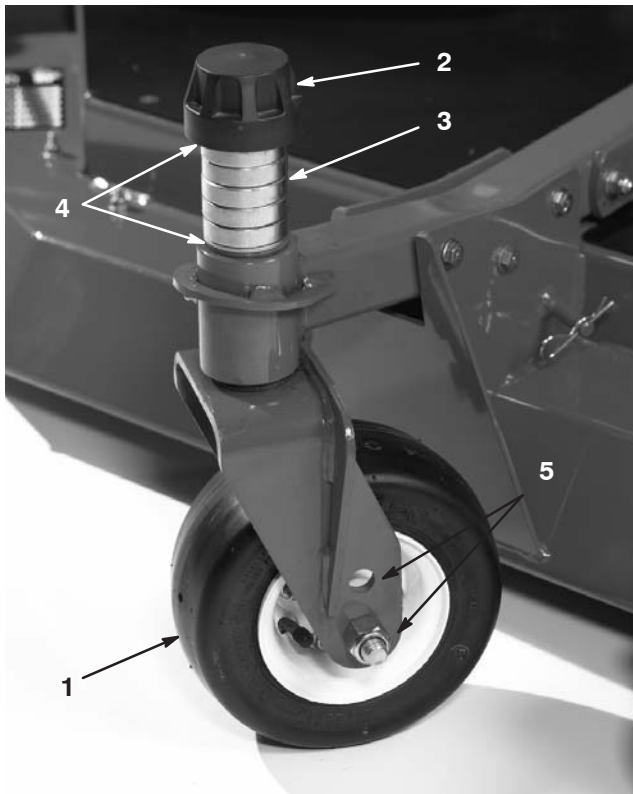

Figure 1

- |                       |                           |
|-----------------------|---------------------------|
| 1. Roue pivotante     | 4. Cales                  |
| 2. Chapeau de tension | 5. Trous de montage d'axe |
| 3. Entretoises        |                           |

2. Glissez les entretoises sur l'axe de la roue pivotante pour obtenir la hauteur de coupe voulue. Consultez la Figure 7 pour déterminer les combinaisons d'entretoises requises pour le réglage. Glissez une rondelle de butée sur l'axe, et poussez l'axe de pivot dans le bras pivotant. Montez une autre rondelle de butée et les entretoises restantes sur l'axe, puis posez le chapeau de tension pour fixer l'ensemble (Fig. 1).

**Important** Les rondelles de butée, et non pas les entretoises, doivent toucher le haut et le bas du bras pivotant.

## Montage des bras de levage sur le groupe de déplacement

1. D'un côté du groupe de déplacement, desserrez (mais ne retirez pas) les écrous qui fixent l'ensemble jante et pneu sur les goujons de roue avant.
2. À l'aide d'un cric, soulevez la machine jusqu'à ce que la roue avant se décolle du sol. Placez des chandelles ou des cales sous la machine pour l'empêcher de retomber accidentellement.
3. Retirez les écrous de roue et faites coulisser l'ensemble jante et pneu hors des goujons.
4. Montez un bras de levage sur le support de pivot avec un axe de pivot et une goupille fendue (Fig. 2). Placez les bras de levage de sorte que les extrémités soient courbées vers l'extérieur.
5. Montez l'arrière du bras de levage sur le vérin de levage avec un axe de pivot et (2) goupilles fendues (fournis avec le groupe de déplacement).
6. Accrochez le ressort de rappel de frein dans le trou du bras de levage (Fig. 2).

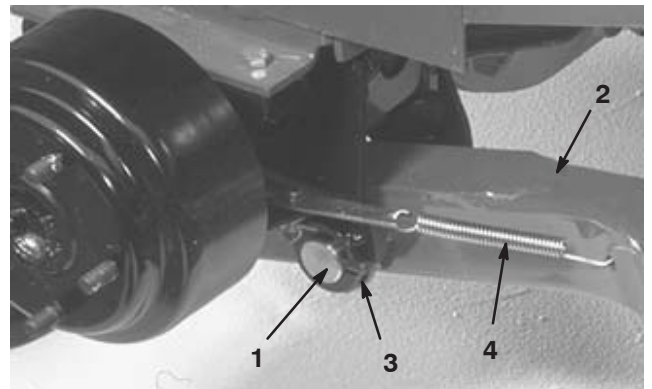

Figure 2

- |                   |                               |
|-------------------|-------------------------------|
| 1. Axe de pivot   | 3. Support de pivot           |
| 2. Bras de levage | 4. Ressort de rappel de frein |

7. Reposez l'ensemble jante et pneu. Serrez les écrous de roue à 61–75 Nm.

8. Répétez la procédure de l'autre côté de la machine.

## Accouplement des bras de levage au plateau de coupe

1. Placez le plateau de coupe devant le groupe de déplacement.
2. Placez le levier de levage en position de flottement. Poussez un bras de levage vers le bas jusqu'à ce que ses trous soient alignés sur ceux du support du bras pivotant ; la tige de réglage de hauteur de coupe peut alors être introduite dans les patins du bras de levage (Fig. 3).
3. Fixez le bras de levage au bras pivotant avec (2) rondelles de butée, un axe de chape et une goupille fendue. Interposez les rondelles de butée entre le bras de levage et le support de bras pivotant (Fig. 3). Insérez l'extrémité de la goupille fendue dans la fente de la patte du bras pivotant pour retenir la goupille fendue.

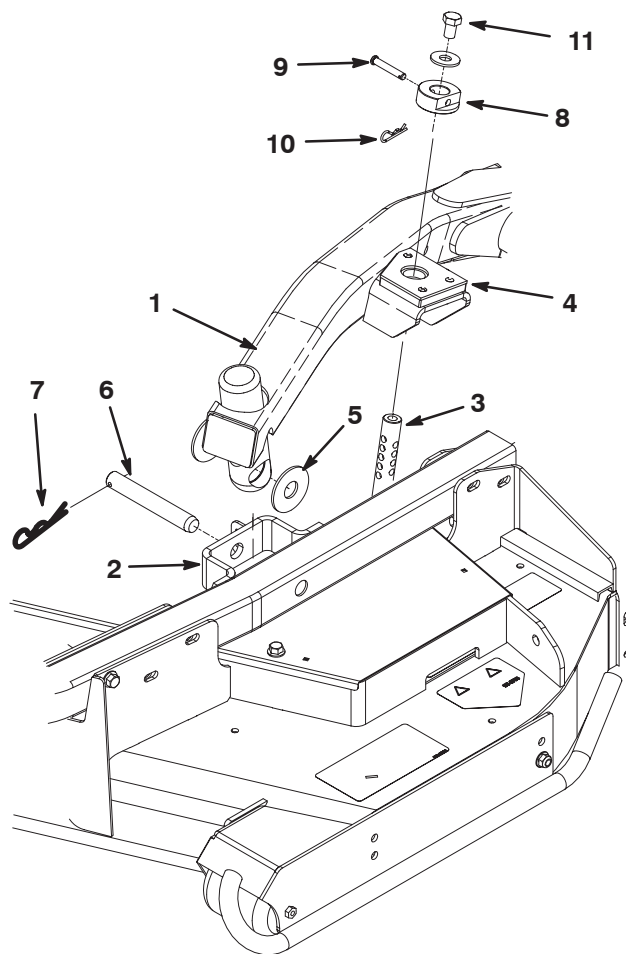

Figure 3

- |  |                              |
|--|------------------------------|
| 1. Bras de levage                      | 7. Goupille fendue           |
| 2. Support de bras pivotant            | 8. Bague de hauteur de coupe |
| 3. Tige de réglage de hauteur de coupe | 9. Axe de chape              |
| 4. Patins de bras de levage            | 10. Goupille fendue          |
| 5. Rondelles de butée                  | 11. Boulon d'assemblage      |
| 6. Axe de chape                        |                              |

4. Répétez ces opérations pour le bras de levage opposé.
5. Mettez le moteur en marche et relevez le plateau de coupe.
6. Poussez l'arrière du plateau de coupe vers le bas et insérez les tiges de hauteur de coupe dans les patins de bras de levage.
7. Montez les bagues de hauteur de coupe sur les tiges de hauteur de coupe et fixez-les avec les axes de chape et les goupilles fendues (Fig. 3). Dirigez la tête de l'axe de chape vers l'avant du plateau si possible.
8. Montez une vis de 1/2 x 3/4 pouce et une rondelle sur chaque tige de hauteur de coupe (Fig. 3).

## Accouplement de l'arbre de PDF au boîtier d'engrenages du plateau de coupe

1. Glissez l'arbre de PDF mâle dans l'arbre de PDF femelle. Alignez les trous de montage de l'arbre d'entrée du boîtier d'engrenages sur les trous de l'arbre de PDF et insérez-les l'un dans l'autre.

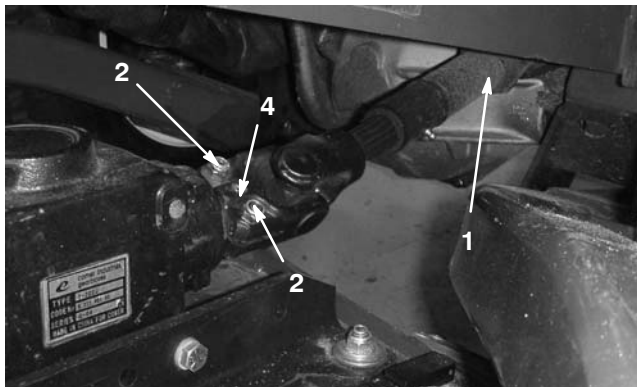

**Figure 4**

- |                             |                         |
|-----------------------------|-------------------------|
| 1. Arbre de PDF             | 3. Boîtier d'engrenages |
| 2. Boulons et contre-écrous | 4. Goupille cylindrique |

2. Fixez-les avec une goupille cylindrique.
3. Serrez les vis et écrous.

## Graissage de la machine

Avant d'utiliser la machine, il faut la graisser pour maintenir ses caractéristiques de lubrification (voir Graissage des roulements et bagues). Si la machine n'est pas graissée correctement, des pannes prématurées des organes importants risquent de se produire.

# Avant l'emploi



## Prudence



Si vous laissez la clé dans le commutateur d'allumage, quelqu'un pourrait mettre le moteur en marche et vous blesser gravement, ainsi que les personnes à proximité.

Avant tout entretien, retirez la clé de contact.

## Contrôle du niveau de lubrifiant dans le boîtier d'engrenages

Le boîtier d'engrenages est conçu pour fonctionner avec du lubrifiant pour engrenages SAE 80-90. Le boîtier d'engrenages est expédié de l'usine avec du lubrifiant. Vérifiez toutefois le niveau de liquide avant d'utiliser le plateau de coupe.

1. Placez la machine et le plateau de coupe sur une surface plane et horizontale.
2. Retirez le bouchon de remplissage/jauge en haut du boîtier d'engrenages (Fig. 5) et vérifiez si le niveau de liquide se situe entre les repères sur la jauge. Si le niveau de lubrifiant est bas, faites l'appoint jusqu'à ce qu'il arrive entre les repères.



Figure 5

1. Bouchon de remplissage/jauge

## Réglage de la hauteur de coupe

La hauteur de coupe est réglable de 25 à 127 mm par pas de 13 mm. Pour régler la hauteur de coupe du plateau, placez les essieux des roues pivotantes dans les trous supérieur ou inférieur des chapes. Ajoutez ou enlevez ensuite un nombre égal d'entretoises sur les chapes et fixez la bague de hauteur de coupe dans les trous voulus de la tige de hauteur de coupe.

1. Mettez le moteur en marche et relevez le plateau de coupe pour pouvoir changer la hauteur de coupe. Arrêtez le moteur et retirez la clé de contact après avoir relevé le plateau de coupe.
2. Placez les essieux des roues pivotantes dans les mêmes trous sur les deux chapes. Reportez-vous à la Figure 7 pour choisir les trous corrects pour la hauteur de coupe requise.

**Remarque :** Lorsque la hauteur de coupe de 64 mm ou une hauteur de coupe supérieure est sélectionnée, le boulon d'essieu doit être monté dans la chape de roue pivotante inférieure pour empêcher l'herbe de s'accumuler entre la roue et la chape. À des hauteurs de coupe inférieures à

64 mm, si une accumulation d'herbe est détectée, inversez le sens de fonctionnement de la machine pour dégager les débris d'herbe de la roue/chape.

3. Enlevez le chapeau de tension de l'axe de pivot (Fig. 6) et sortez l'axe du bras pivotant. Remplacez les 2 cales (1/8 pouce) sur l'axe de pivot comme à l'origine. Elles sont requises pour que les plateaux de coupe soient parfaitement de niveau sur toute la largeur. Placez le nombre requis d'entretoises de 1/2 pouce sur l'axe de pivot pour obtenir la hauteur de coupe voulue, puis ajoutez la rondelle.

Reportez-vous à la Figure 7 pour choisir les combinaisons d'entretoises correctes pour la hauteur de coupe requise.

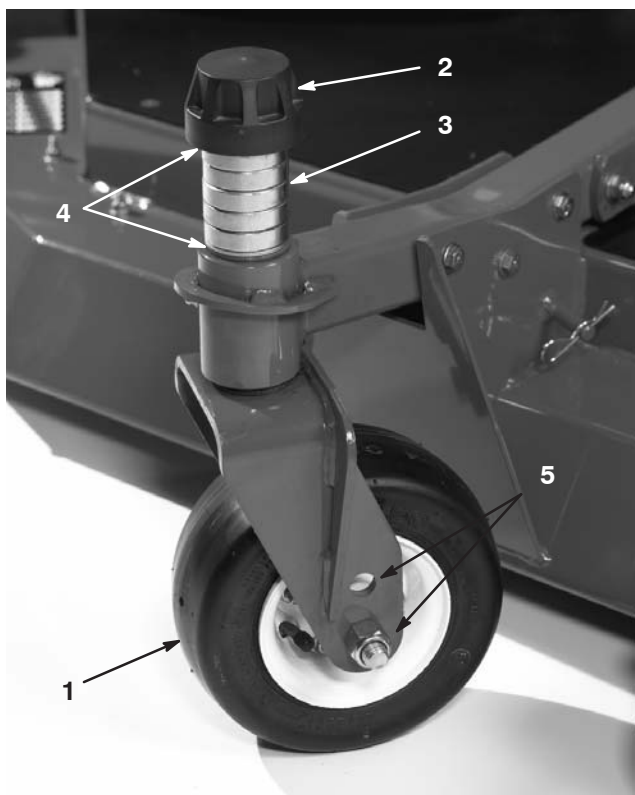

**Figure 6**

- |                       |                           |
|-----------------------|---------------------------|
| 1. Roue pivotante     | 4. Cales                  |
| 2. Chapeau de tension | 5. Trous de montage d'axe |
| 3. Entretoises        |                           |

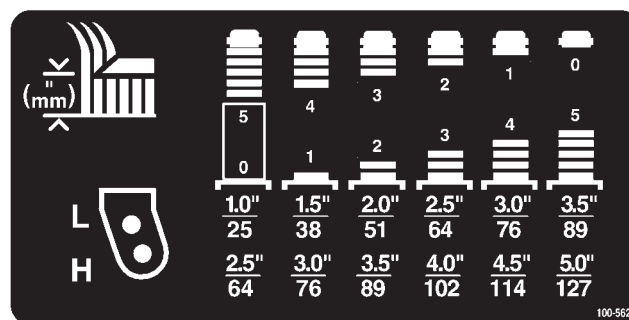

**Figure 7**

4. Poussez l'axe de pivot dans le bras pivotant. Installez les cales (comme à l'origine) et les entretoises restantes sur l'axe de pivot. Fixez l'ensemble avec le chapeau de tension.
5. Retirez la goupille fendue et l'axe de chape qui fixent la bague de hauteur de coupe à la tige de hauteur de coupe à l'arrière du plateau de coupe (Fig. 8).



**Figure 8**

- |  |                                    |
|--|------------------------------------|
| 1. Tige de réglage de hauteur de coupe | 3. Goupille fendue et axe de chape |
| 2. Bague de hauteur de coupe           |                                    |

6. Alignez la bague de hauteur de coupe avec les trous corrects de la tige de réglage de hauteur de coupe (Fig. 9).
7. Fixez le réglage avec l'axe de chape et la goupille fendue.

**Remarque :** Dirigez la tête de l'axe de chape vers l'avant du plateau si possible.

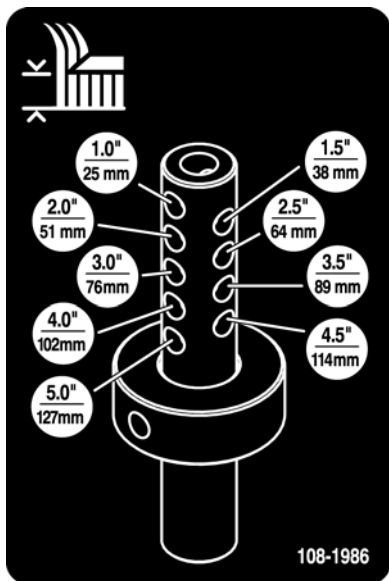

Figure 9

**Remarque :** Lorsque vous utilisez les hauteurs de coupe de 25 mm, 38 mm ou parfois 51 mm, montez les patins et les rouleaux dans les trous les plus élevés.

## Réglage des patins

Les patins doivent être montés à la position la plus basse pour les hauteurs de coupe supérieures à 64 mm, et à la position la plus haute pour les hauteurs de coupe inférieures à 64 mm.

Pour régler les patins, enlevez les boulons à collerette et les écrous, placez le patin à la position voulue et remettez les fixations en place (Fig. 10).

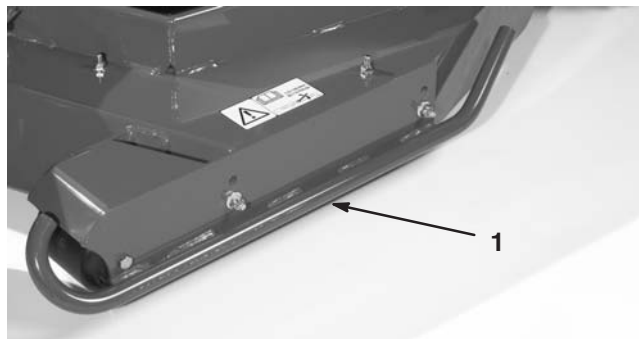

Figure 10

1. Patin

## Réglage des rouleaux

**Remarque :** Si la hauteur de coupe utilisée est de 25 ou 38 mm, les rouleaux du plateau de coupe doivent être repositionnés dans les trous de support supérieurs.

1. Retirez la vis et l'écrou qui fixent l'axe de rouleau au support du plateau (Fig. 11).

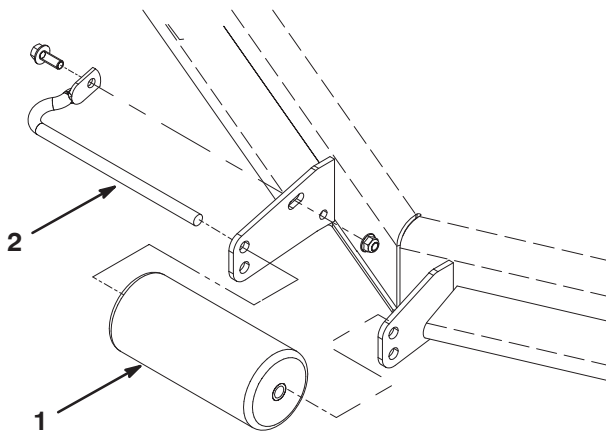

Figure 11

1. Rouleau

2. Axe de rouleau

2. Sortez l'axe des trous inférieurs du support, alignez le rouleau avec les trous supérieurs et insérez l'axe.

3. Installez la vis et l'écrou pour fixer l'ensemble.

## Correction du déséquilibre des lames de coupe

Pour tenir compte de l'état de la surface de travail et du réglage d'équilibrage du groupe de déplacement, il est recommandé de faire un essai de coupe et de vérifier le résultat obtenu avant de commencer la tonte proprement dite.

1. Réglez le plateau de coupe à la hauteur de coupe voulue (voir Réglage de la hauteur de coupe, page 14).

2. Contrôlez et réglez au besoin la pression de gonflage des pneus avant et arrière à 172–207 kPa (25–30 psi).

3. Contrôlez et réglez au besoin la pression des pneus de toutes les roues pivotantes à 345 kPa (50 psi).

4. Recherchez les lames éventuellement faussées (voir Détection des lames faussées, page 24).

5. Faites un essai pour vérifier que tous les plateaux coupent à la même hauteur.

6. Si la hauteur de coupe d'un plateau a besoin d'être modifiée, trouvez une surface plane et horizontale en vous aidant d'une règle de 2 m ou plus.

7. Pour mesurer le plan des lames plus facilement, sélectionnez la hauteur de coupe maximale (voir Réglage de la hauteur de coupe).
8. Abaissez le plateau de coupe sur une surface plane et horizontale. Déposez les couvercles en haut des plateaux de coupe.
9. Tournez la lame sur chaque axe pour la diriger dans le sens longitudinal.
10. Mesurez et notez la distance entre le sol et la pointe avant du tranchant.
11. Ajoutez ou retirez des cales de 3 mm sur la ou les chapes des roues pivotantes pour que la hauteur de coupe corresponde à celle qui est indiquée sur l'autocollant (Fig. 12) (voir Réglage de l'inclinaison des lames).

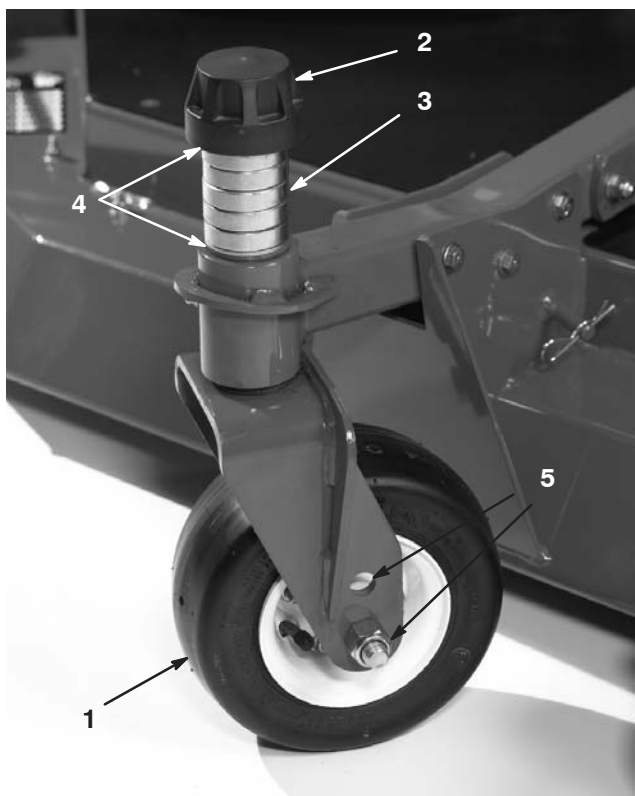

**Figure 12**



- |                       |                           |
|-----------------------|---------------------------|
| 1. Roue pivotante     | 4. Cales                  |
| 2. Chapeau de tension | 5. Trous de montage d'axe |
| 3. Entretoises        |                           |

# Utilisation

**Remarque :** Les côtés gauche et droit de la machine sont déterminés d'après la position de conduite.

## Utilisation de l'éjection latérale

Le carter de tondeuse est pourvu d'un déflecteur d'herbe pivotant qui permet de disperser les déchets de tonte sur le côté et vers le bas sur le gazon.

Danger

**Si le déflecteur d'herbe, l'obturateur d'éjection ou le bac à herbe tout entier ne sont pas en place sur la machine, l'utilisateur ou d'autres personnes peuvent être touchés par une lame ou des débris projetés. Le contact avec les lames en rotation et la projection de débris peuvent occasionner des blessures graves, voire mortelles.**

- **N'enlevez jamais le déflecteur d'herbe de la tondeuse, sa présence est nécessaire pour diriger l'herbe tondue sur le gazon. Si le déflecteur d'herbe est endommagé, remplacez-le immédiatement.**
- **Ne mettez jamais les mains ou les pieds sous le plateau de coupe.**
- **N'essayez jamais de dégager l'ouverture d'éjection ou les lames de coupe sans avoir au préalable désengagé la PDF, tourné la clé de contact en position Contact coupé et retiré la clé.**
- **Vérifiez que le déflecteur d'herbe est abaissé.**

## Conseils d'utilisation

### Tondez quand l'herbe est sèche

Tondez en fin de matinée, quand la rosée a séché, pour éviter que l'herbe s'agglomère sur les lames, ou en fin d'après-midi pour éviter que les rayons du soleil n'endommagent l'herbe fraîchement coupée.

### Choisissez la hauteur de coupe appropriée

Ne coupez pas plus de 25 mm environ ou 1/3 de la hauteur de l'herbe. Si l'herbe est extrêmement drue et fournie, il peut être préférable de choisir la hauteur de coupe supérieure.

### Respectez la fréquence de tonte

La plupart du temps, il suffit de tondre tous les 4 à 5 jours. Cependant, tenez compte du fait que l'herbe pousse plus ou moins vite selon l'époque. Pour conserver une même hauteur de coupe, ce qui est conseillé, la fréquence de la tonte doit être adaptée à la vitesse de croissance de l'herbe.

Autrement dit, tondez plus souvent au début du printemps et seulement tous les 8 à 10 jours au milieu de l'été, quand l'herbe pousse moins vite. Si les conditions météorologiques, ou autres, vous empêchent de tondre pendant un certain temps, coupez l'herbe assez haut une première fois, puis un peu plus bas 2 ou 3 jours plus tard.

### Tondez toujours avec des lames bien affûtées

Au contraire d'une lame émoussée, une lame bien aiguisée assure une coupe nette, sans arracher l'herbe ou la déchiqueter. L'herbe arrachée ou déchiquetée brunît sur les bords, sa croissance ralentit et elle devient plus sensible aux maladies.

### Après l'utilisation

Pour obtenir des résultats optimaux, nettoyez le dessous du carter de tondeuse après chaque utilisation. Ne laissez pas l'herbe s'accumuler à l'intérieur, car la qualité de la tonte finira par en souffrir.

### Inclinaison des lames

Nous préconisons d'utiliser une inclinaison de 6 mm. Une inclinaison supérieure à 6 mm exige moins de puissance, coupe l'herbe plus grossièrement et donne des résultats médiocres. Une inclinaison inférieure à 6 mm exige plus de puissance, coupe l'herbe plus finement et donne de meilleurs résultats.

# Entretien

## Programme d'entretien recommandé

Périodicité des entretiens	Procédure
Après les 2 premières heures	<ul style="list-style-type: none"><li>• Serrez les écrous des roues pivotantes.</li></ul>
Après les 10 premières heures	<ul style="list-style-type: none"><li>• Serrez les écrous des roues pivotantes.</li><li>• Serrez les boulons de lames.</li></ul>
Chaque jour	<ul style="list-style-type: none"><li>• Vérifiez les lames.</li><li>• Lubrifiez les bagues des bras pivotants.<sup>1</sup></li><li>• Lubrifiez les roulements des roues pivotantes.<sup>1</sup></li></ul>
Toutes les 50 heures	<ul style="list-style-type: none"><li>• Serrez les écrous des roues pivotantes.</li><li>• Serrez les boulons de lames.</li><li>• Lubrifiez les graisseurs.<sup>1</sup></li><li>• Nettoyez l'intérieur des couvercles des courroies du plateau de coupe.</li><li>• Contrôlez le réglage de la courroie d'entraînement de la lame.</li><li>• Contrôlez le niveau d'huile du boîtier d'engrenages.</li></ul>
Toutes les 400 heures	<ul style="list-style-type: none"><li>• Changez l'huile du boîtier d'engrenages.</li></ul>

<sup>1</sup>Immédiatement après **chaque** lavage, quelle que soit la fréquence d'entretien indiquée.

**⚠ Prudence ⚠**

**Si vous laissez la clé dans le commutateur d'allumage, quelqu'un pourrait mettre le moteur en marche et vous blesser gravement, ainsi que les personnes à proximité.**

**Avant tout entretien, retirez la clé de contact.**



**Figure 13**

## Graissage des roulements, des bagues et du boîtier d'engrenages

Les graisseurs de la machine doivent être lubrifiés régulièrement avec de la graisse universelle au lithium N° 2. Si les conditions de travail sont normales, lubrifiez tous les paliers et toutes les bagues toutes les 50 heures de fonctionnement ou immédiatement après chaque lavage.

Emplacements et nombre de graisseurs :

- Bagues d'axe de fourche de roue pivotante (2) (Fig. 13)
- Paliers d'axes de pivot (3) (sous la poulie) (Fig. 14)
- Roulements d'axe de bras de poulie de tension (Fig. 14)
- Pivots de bras de levage avant (2) (Fig. 15)
- Pivots de bras de levage arrière (2) (Fig. 16)

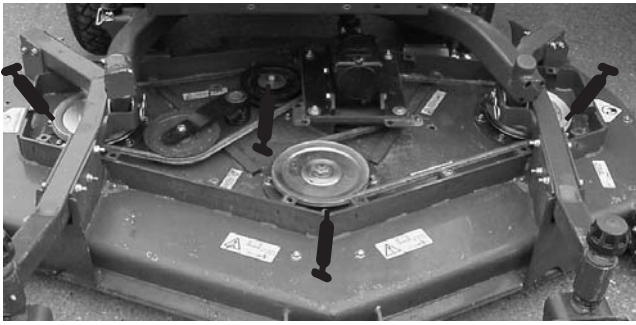

**Figure 14**

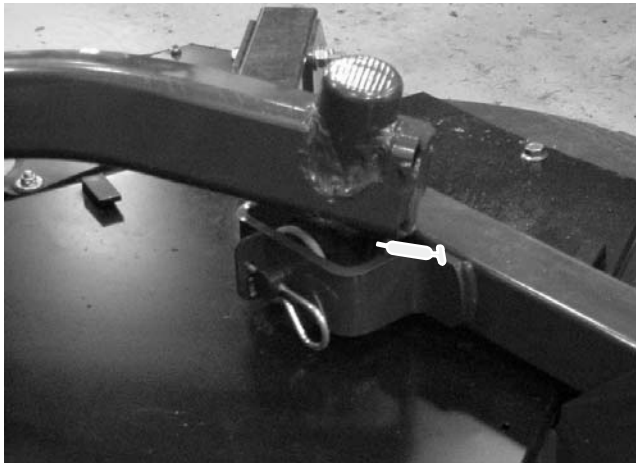

**Figure 15**

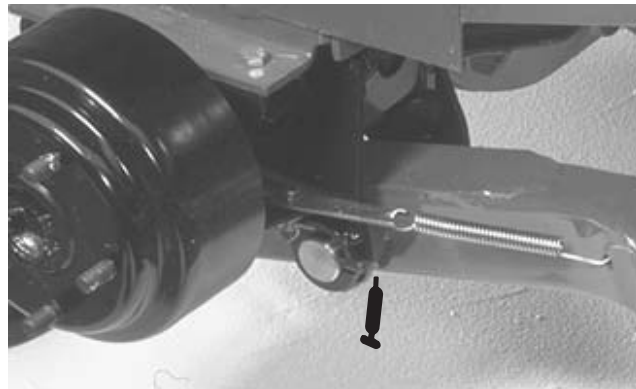

**Figure 16**

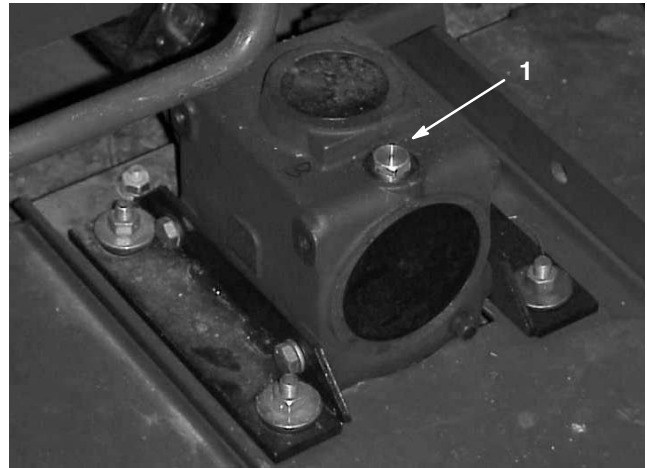

**Figure 17**

1. Bouchon de remplissage/contrôle

- 
2. Placez la machine et le plateau de coupe sur une surface plane et horizontale, puis abaissez le plateau de coupe. Retirez le bouchon de remplissage/jauge en haut du boîtier d'engrenages (Fig. 17) et vérifiez si le niveau de liquide se situe entre les repères sur la jauge. Si le niveau de lubrifiant est bas, versez du lubrifiant SAE 80-90 jusqu'à ce que le niveau se situe entre les repères.

## Séparation du plateau de coupe et du groupe de déplacement

1. Placez la machine sur une surface plane et horizontale, abaissez le plateau de coupe sur le sol, placez le levier en position de flottement, arrêtez le moteur et serrez le frein de stationnement.
2. Retirez la vis et la rondelle situées en haut de chaque tige de réglage de hauteur de coupe (Fig. 8).
3. Retirez la goupille fendue et l'axe de chape qui fixent la bague de hauteur de coupe à la tige de hauteur de coupe à l'arrière du plateau de coupe (Fig. 8). Retirez la bague de hauteur de coupe

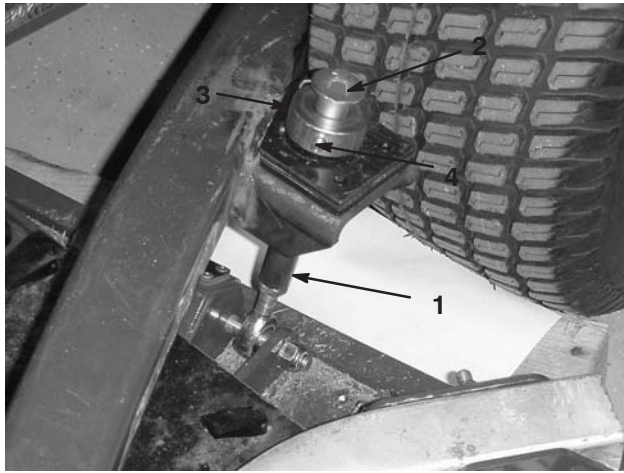

Figure 18

- |  |                                    |
|--|------------------------------------|
| 1. Tige de réglage de hauteur de coupe | 3. Bague de hauteur de coupe       |
| 2. Vis et rondelle                     | 4. Goupille fendue et axe de chape |

4. Retirez les goupilles fendues et les axes de chape qui fixent les bras de levage aux supports des bras pivotants (Fig. 19).

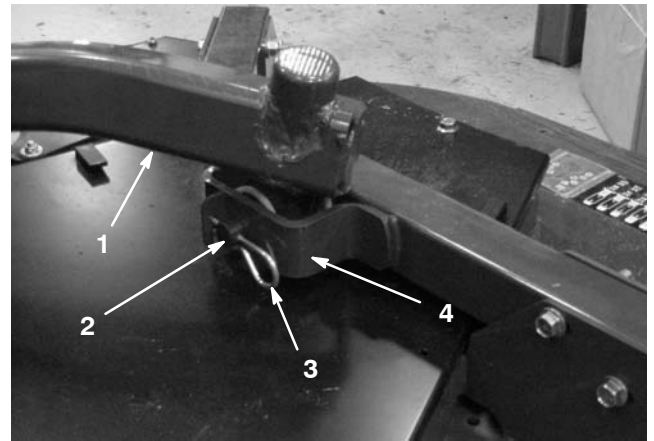

Figure 19

- |                   |                             |
|-------------------|-----------------------------|
| 1. Bras de levage | 3. Goupille fendue          |
| 2. Axe de chape   | 4. Support de bras pivotant |

5. Éloignez le plateau de coupe de la machine, en séparant les parties mâle et femelle de l'arbre de PDF (Fig. 20).

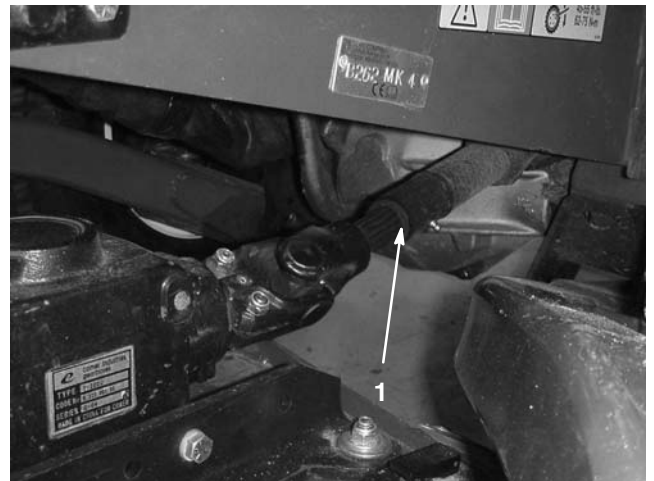

Figure 20

1. Arbre de PDF



**Danger**



**Vous risquez de vous blesser gravement si le moteur démarre et si l'arbre de PDF tourne.**

**Ne démarrez pas le moteur et n'engagez pas le levier de PDF quand l'arbre de PDF n'est pas accouplé au boîtier d'engrenages du plateau de coupe.**

## Montage du plateau de coupe sur le groupe de déplacement

1. Garez la machine sur une surface plane et horizontale, et arrêtez le moteur.
2. Placez le plateau de coupe devant le groupe de déplacement.
3. Glissez l'arbre de PDF mâle dans l'arbre de PDF femelle (Fig. 20).
4. Placez le levier de levage en position de flottement. Poussez un bras de levage vers le bas jusqu'à ce que ses trous soient alignés sur ceux du support du bras pivotant ; la tige de réglage de hauteur de coupe peut alors être introduite dans les patins du bras de levage (Fig. 21).
5. Fixez le bras de levage au bras pivotant avec (2) rondelles de butée, un axe de chape et une goupille fendue. Interposez les rondelles de butée entre le bras de levage et le support de bras pivotant (Fig. 21). Insérez l'extrémité de la goupille fendue dans la fente de la patte du bras pivotant pour retenir la goupille fendue.

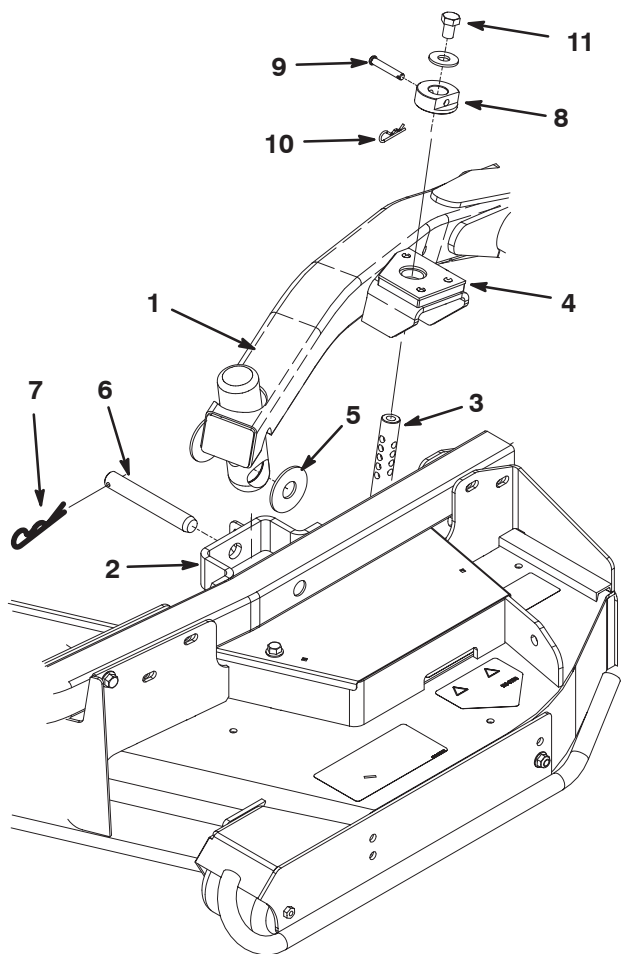

**Figure 21**

- |  |                              |
|--|------------------------------|
| 1. Bras de levage                      | 7. Goupille fendue           |
| 2. Support de bras pivotant            | 8. Bague de hauteur de coupe |
| 3. Tige de réglage de hauteur de coupe | 9. Axe de chape              |
| 4. Patins de bras de levage            | 10. Goupille fendue          |
| 5. Rondelles de butée                  | 11. Boulon d'assemblage      |
| 6. Axe de chape                        |                              |

6. Répétez ces opérations pour le bras de levage opposé.
7. Mettez le moteur en marche et relevez le plateau de coupe.
8. Poussez l'arrière du plateau de coupe vers le bas et insérez les tiges de hauteur de coupe dans les patins de bras de levage.
9. Montez les bagues de hauteur de coupe sur les tiges de hauteur de coupe et fixez-les avec les axes de chape et les goupilles fendues (Fig. 21). La tête de l'axe de chape doit être dirigée vers l'avant du plateau.

- Montez un boulon d'assemblage de 1/2 x 3/4 pouce et une rondelle sur chaque tige de hauteur de coupe (Fig. 21).

## Réglage de l'inclinaison des lames

### Mesure de l'inclinaison des lames

L'inclinaison des lames de coupe est représentée par la différence qui existe entre la hauteur de coupe à l'avant et à l'arrière du plan de la lame. Toro préconise d'utiliser une inclinaison de 6 mm, ce qui signifie que l'arrière de la lame est plus élevé que l'avant de 6 mm.

- Placez la machine sur une surface plane et horizontale.
- Sélectionnez la hauteur de coupe voulue.
- Tournez une lame pour qu'elle pointe vers l'avant.
- À l'aide d'une courte règle, mesurez l'écartement entre le sol et la pointe à l'avant de la lame. Tournez ensuite la lame à 180° pour que la pointe se trouve à l'arrière et mesurez l'écartement entre le sol et la pointe de la lame.
- L'inclinaison est égale à la différence entre les valeurs mesurées à l'avant et à l'arrière.
- Desserrez les écrous de blocage en bas des tiges de réglage de hauteur de coupe (Fig. 22).



Figure 22

- Tige de réglage de hauteur de coupe
- Écrou de blocage

- Tournez les tiges de hauteur de coupe pour élever ou abaisser l'arrière du plateau et obtenir l'inclinaison voulue.
- Resserrez les écrous de blocage.

## Entretien des bagues des bras pivotants

Les bras pivotants sont munis de bagues enfoncées à la presse en haut et en bas du tube. Les bagues s'usent après de nombreuses heures d'utilisation. Pour vérifier l'état des bagues, bougez la chape de la roue longitudinalement et latéralement. Si l'axe de pivot bouge à l'intérieur des bagues, cela signifie que les bagues sont usées et doivent être remplacées.

- Relevez le plateau de coupe pour décoller les roues du sol. Placez des chandelles sous le plateau pour l'empêcher de retomber accidentellement.
- Retirez le chapeau de tension, la ou les entretoises et la rondelle de butée situés en haut de l'axe de pivot.
- Sortez l'axe de pivot du tube de montage, mais laissez la rondelle de butée et la ou les entretoises au bas de l'axe.
- Insérez un chasse-goupille dans le haut ou le bas du tube de montage et chassez la bague hors du tube (Fig. 23). Chassez ensuite l'autre bague. Nettoyez l'intérieur des tubes de montage.

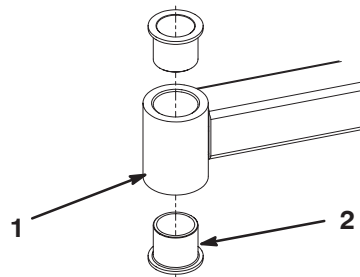

Figure 23

- Tube du bras pivotant
- Bagues

- Graissez l'intérieur et l'extérieur des nouvelles bagues. À l'aide d'un marteau et d'une plaque plate, enfoncez les bagues dans le tube de montage.
- Examinez l'état de l'axe de pivot et remplacez-le s'il est usé.
- Insérez l'axe de pivot dans les bagues et le tube de montage. Glissez la rondelle de butée et la ou les entretoises sur l'axe. Remplacez le chapeau de tension sur l'axe de pivot pour maintenir les pièces en position.

## Entretien des roues pivotantes et des roulements

- Enlevez le contre-écrou de la vis qui maintient l'ensemble roue pivotante entre les bras de la chape (Fig. 24). Maintenez la roue pivotante et enlevez la vis de la chape ou du bras pivotant.

2. Enlevez le roulement du moyeu de la roue et laissez tomber la douille d'écartement à l'extérieur (Fig. 24). Déposez le roulement de l'autre côté du moyeu.
3. Vérifiez l'usure des roulements, de la douille d'écartement et de l'intérieur du moyeu. Remplacez les pièces défectueuses.
4. Pour assembler la roue pivotante, enfoncez le roulement dans le moyeu. Lors de la pose, appuyez sur la bague extérieure des roulements.
5. Glissez la douille d'écartement dans le moyeu. Insérez l'autre roulement dans le côté ouvert du moyeu pour bloquer la douille d'écartement à l'intérieur.
6. Installez l'ensemble roue pivotante entre la chape et fixez le tout en place à l'aide de la vis d'assemblage et du contre-écrou.

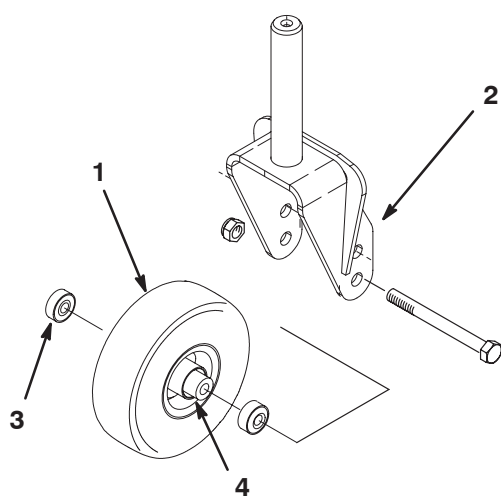

Figure 24

- |                            |  |
|----------------------------|--|
| 1. Roue pivotante          | 4. Douille d'écartement des roulements |
| 2. Chape de roue pivotante |  |
| 3. Roulement (2)           |  |



Figure 25

3. Tournez la lame à 180° et mesurez l'écart entre le plateau de coupe et le tranchant de la lame au même endroit qu'au point 2. Les mesures obtenues aux points 2 et 3 ne doivent pas différer de plus de 3 mm. Si la différence est supérieure à 3 mm, la lame est faussée et vous devez la changer (voir Dépose de la lame, page 24).

## Dépose et pose des lames de coupe

Remplacez la lame si elle heurte un obstacle, ou si elle est déséquilibrée ou faussée. Pour garantir le meilleur rendement et le maximum de sécurité, utilisez toujours des lames Toro d'origine. Les lames d'autres constructeurs peuvent être dangereuses.

1. Relevez le plateau de coupe au maximum, serrez le frein de stationnement, arrêtez le moteur et retirez la clé du commutateur d'allumage. Calez le plateau de coupe pour l'empêcher de retomber accidentellement.
2. Tenez la lame à son extrémité avec un chiffon ou un gant épais. Enlevez le boulon, la coupelle anti-scalp et la lame de l'axe de pivot (Fig. 26).

## Détection des lames faussées

1. Placez la machine sur une surface plane et horizontale. Relevez le plateau de coupe, serrez le frein de stationnement, placez la pédale de déplacement au point mort, placez le levier de PDF en position de débrayage, arrêtez le moteur et retirez la clé du commutateur d'allumage. Calez le plateau de coupe pour l'empêcher de retomber accidentellement.
2. Tournez la lame pour la diriger dans le sens longitudinal (Fig. 25). Mesurez la distance entre l'intérieur du plateau de coupe et le tranchant à l'avant de la lame. Notez cette valeur.

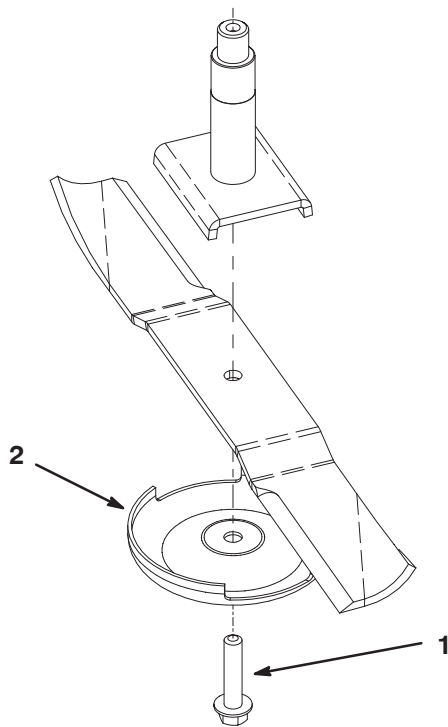

Figure 26

1. Boulon de lame                      2. Coupelle anti-scalp

3. Montez la lame, la coupelle anti-scalp et le boulon de lame. Serrez le boulon de la lame entre 115 et 149 Nm.

**Important** Pour obtenir une coupe correcte, la partie incurvée de la lame doit être dirigée vers l'intérieur du plateau de coupe.

## Contrôle et affûtage des lames de coupe



**Danger**



Une lame usée ou endommagée risque de se briser et de projeter le morceau cassé vers l'utilisateur ou les personnes à proximité, pouvant ainsi causer des blessures graves, voire mortelles. N'essayez jamais de réparer une lame endommagée car vous risquez de contrevenir aux normes de sécurité du produit.

- Inspectez la lame régulièrement.
- N'essayez jamais de redresser une lame faussée ou de souder une lame brisée ou fendue.
- Remplacez les lames usées ou endommagées.

Deux parties bien précises doivent être examinées lors du contrôle et de l'entretien de la lame: la partie incurvée, qui est la partie relevée à l'opposé du tranchant, et le tranchant. Ces deux parties contribuent à assurer la qualité de la coupe. La partie incurvée est importante, car elle redresse l'herbe et permet d'obtenir une coupe nette. Toutefois, elle a tendance à s'user progressivement au cours de l'utilisation normale. L'usure de la partie incurvée réduit la qualité de la coupe, bien que les tranchants de la lame restent vifs. Le tranchant de la lame doit être bien aiguisé pour couper l'herbe nettement, sans l'arracher. Si la lame est émoussée, l'herbe coupée a tendance à brunir et à être déchiquetée sur les bords. Aiguissez les tranchants pour remédier à cela.

1. Placez la machine sur une surface plane et horizontale. Relevez le plateau de coupe, serrez le frein de stationnement, placez la pédale de déplacement au point mort, placez le levier de PDF en position de débrayage, arrêtez le moteur et retirez la clé du commutateur d'allumage.
2. Examinez attentivement les tranchants de la lame, particulièrement au point de rencontre des parties plane et incurvée (Fig. 27-A). Le sable et les matières abrasives peuvent éroder le métal à cet endroit, c'est pourquoi il est important de contrôler l'état de la lame avant d'utiliser la tondeuse. Remplacez la lame si elle est usée (Fig. 27-B).
3. Examinez les tranchants de toutes les lames et aiguisés-les s'ils sont émoussés ou ébréchés. N'aiguissez que le haut du tranchant et conservez l'angle de coupe d'origine pour obtenir une coupe nette (Fig. 28). Limez la même quantité de métal sur chacun des deux tranchants pour ne pas déséquilibrer la lame.

**Remarque :** Déposez les lames et affûtez-les avec une meule. Une fois affûtée, reposez la lame ainsi que la coupelle anti-scalp et le boulon de lame (voir Dépose et pose des lames de coupe, page 24).

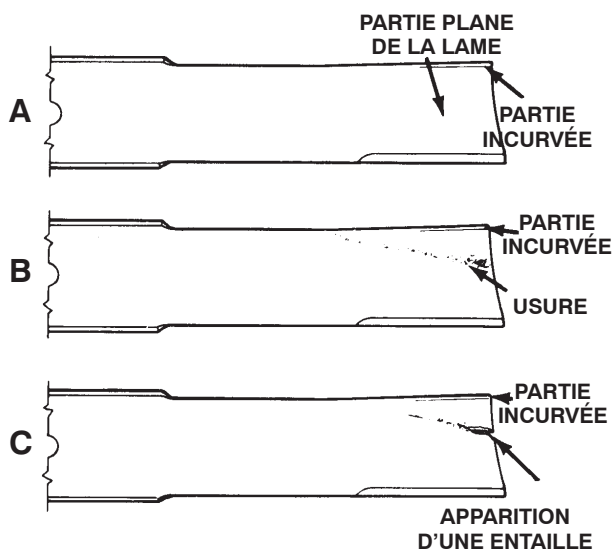

Figure 27

⚠
Danger
⚠

Si la lame est trop usée, une entaille se forme entre la partie incurvée et la partie plane (Fig. 27-C). La lame risque alors de se briser et un morceau peut être projeté du dessous de la machine, vous blessant gravement, vous ou une personne à proximité.

- Inspectez la lame régulièrement.
- N'essayez jamais de redresser une lame faussée ou de souder une lame brisée ou fendue.
- Remplacez les lames usées ou endommagées.

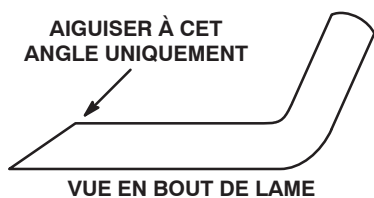

Figure 28

## Correction du déséquilibre des lames de coupe

Si les lames sont déséquilibrées, des traînées seront visibles sur l'herbe après le passage de la machine. Pour corriger ce problème, vérifiez que les lames sont toutes parfaitement droites et qu'elles coupent toutes sur le même plan.

1. Trouvez une surface plane et horizontale en vous aidant d'un niveau à bulle de 1 mètre.
2. Relevez le plateau de coupe au maximum (voir Réglage de la hauteur de coupe, page 14).

3. Abaissez le plateau de coupe sur une surface plane. Déposez les couvercles en haut du plateau de coupe.
4. Tournez les lames dans le sens longitudinal. Mesurez la distance entre le sol et la pointe avant du tranchant. Notez cette valeur. Tournez ensuite la même lame à 180° et mesurez de nouveau. Les deux mesures ne doivent pas différer de plus de 3 mm. Si la différence est supérieure à 3 mm, remplacez la lame car elle est faussée. Mesurez bien toutes les lames de cette façon.
5. Comparez les mesures obtenues pour les lames extérieures et la lame centrale. La lame centrale ne doit pas être plus de 10 mm plus basse que les lames extérieures. Si elle l'est, passez au point 6 et ajoutez des cales entre le logement de pivot et le bas du plateau de coupe.
6. Enlevez les vis, les rondelles plates, les rondelles-freins et les écrous de l'axe extérieur, à l'endroit où les cales doivent être ajoutées. Pour élever ou abaisser la lame, ajoutez une cale (Réf. 3256-24) entre le logement du pivot et le bas du plateau de coupe. Continuez à vérifier l'alignement des lames et à ajouter des cales jusqu'à ce que les pointes des lames soient bien équilibrées.

**Important** N'utilisez pas plus de trois cales à la fois dans un même trou. Utilisez un nombre décroissant de cales dans les trous adjacents si plusieurs cales sont ajoutées dans un même trou.

7. Reposez le couvercle de la courroie.

## Remplacement de la courroie d'entraînement

La courroie d'entraînement des lames, qui est tendue par la poulie de tension à ressort, est très durable. Elle commence toutefois à s'user après de longues heures d'utilisation. La courroie peut montrer les signes d'usure suivants : grincement pendant la rotation, glissement des lames pendant la coupe, bords effilochés, traces de brûlures et fissures. Remplacez la courroie quand elle présente ce genre de problèmes.

1. Abaissez le plateau de coupe sur le sol. Déposez les couvercles de courroie en haut du plateau de coupe et mettez-les de côté.
2. À l'aide d'une clé dynamométrique ou d'un outil similaire, éloignez la poulie de tension (Fig. 29) de la courroie d'entraînement pour détendre cette dernière et pouvoir la déchausser de la poulie du boîtier d'engrenages (Fig. 30).



Figure 29

1. Poulie de tension



Figure 30

1. Boîtier d'engrenages

3. Enlevez la courroie usagée des poulies d'axe et de la poulie de tension.
4. Installez la courroie neuve autour des poulies d'axe et de la poulie de tension (Fig. 31).

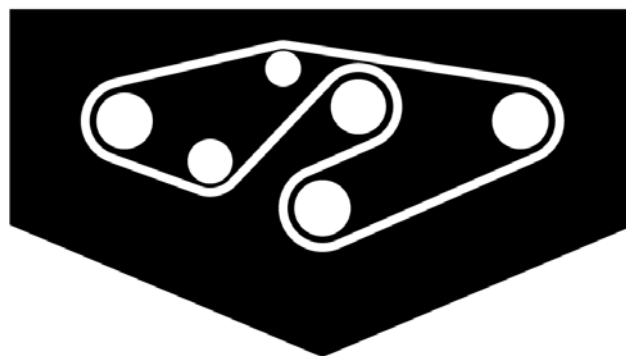

Figure 31

5. Reposez les couvercles de courroie.

## Remplacement du déflecteur d'herbe



### Attention



Si l'ouverture d'éjection n'est pas obstruée, l'utilisateur ou les personnes à proximité risquent d'être blessés gravement par les objets happés et éjectés par la tondeuse. Ils risquent également de toucher la lame.

- N'utilisez jamais la tondeuse sans avoir installé une plaque d'obturation, un déflecteur de mulching ou un éjecteur et un collecteur d'herbe.
- Vérifiez que le déflecteur d'herbe est abaissé.

1. Placez la machine sur une surface plane et horizontale, relevez le plateau de coupe, serrez le frein de stationnement, placez la pédale de déplacement au point mort, placez le levier de PDF en position de débrayage, arrêtez le moteur et retirez la clé du commutateur d'allumage. Calez le plateau de coupe pour l'empêcher de retomber accidentellement.
2. Retirez le contre-écrou, le boulon, le ressort et l'entretoise qui fixent le déflecteur aux supports de pivot (Fig. 32). Enlevez le déflecteur s'il est endommagé ou usé.

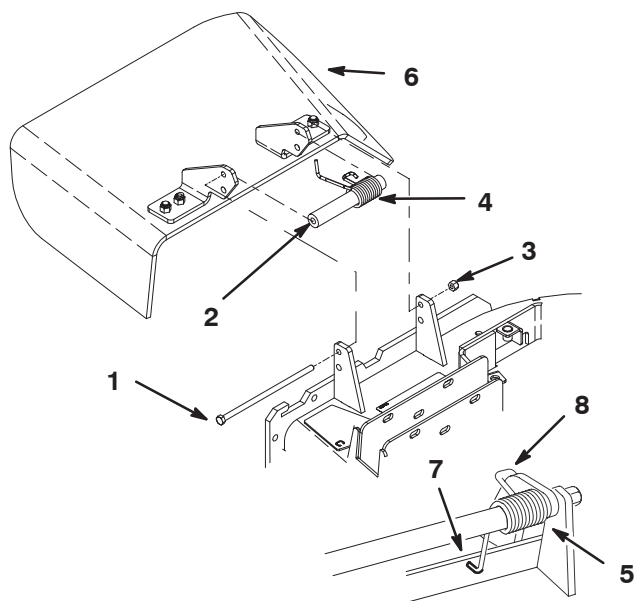

**Figure 32**

- |                     |  |
|---------------------|--|
| 1. Boulon           | 6. Déflecteur d'herbe  |
| 2. Entretoise       | 7. Extrémité en L du ressort<br>(à placer derrière le bord<br>du plateau avant<br>d'installer le boulon) |
| 3. Contre-écrou     | 8. Extrémité en J du ressort   |
| 4. Ressort          |  |
| 5. Ressort en place |  |

3. Placez une entretoise et un ressort sur le déflecteur d'herbe. L'extrémité en **L** du ressort doit se trouver derrière le bord du plateau.

**Remarque :** Prenez soin de placer l'extrémité en **L** du ressort derrière le bord du plateau avant de mettre le boulon en place, comme indiqué à la Figure 32.

4. Remettez le boulon et l'écrou. Accrochez l'extrémité crochue en **J** du ressort au déflecteur d'herbe (Fig. 32).

**Important** Le déflecteur d'herbe doit pouvoir s'abaisser en position. Soulevez le déflecteur pour vérifier qu'il s'abaisse complètement.