



**Count on it.**

**Betjeningsvejledning**

# TimeCutter<sup>®</sup> ZX440 og ZX525 plænetraktorer

Modelnr. 74406—Serienr. 260000001 og højere

Modelnr. 74407—Serienr. 260000001 og højere

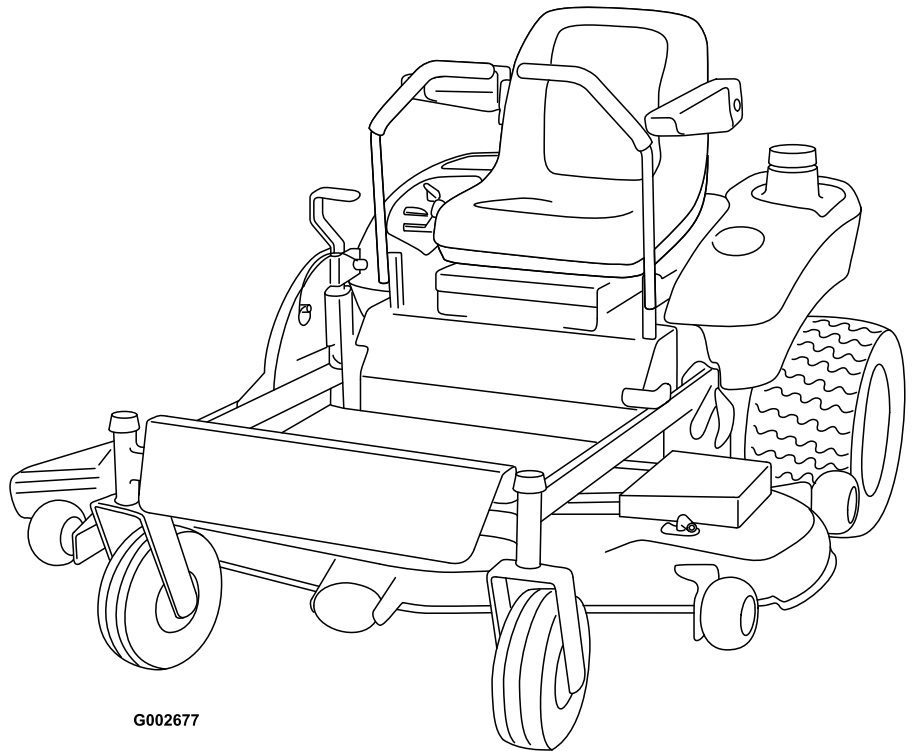

G002677

For så vidt angår modeller med et angivet antal hestekræfter er motorens nominelle bruttohestekræfter fastsat af motorfabrikanten på et laboratorium i henhold til SAE J1940. På grund af de ændringer, der er foretaget for at overholde diverse sikkerheds-, emissions- og driftskrav, vil motorerne på denne plæneklippertype reelt have betydeligt færre hestekræfter.

## Indledning

Læs denne vejledning omhyggeligt, så du kan lære at betjene og vedligeholde produktet korrekt samt undgå person og produktskade. Det er dit ansvar at betjene produktet korrekt og sikkert.

Du kan kontakte Toro direkte på [www.Toro.com](http://www.Toro.com) for at få oplysninger om produkter og tilbehør, hjælp til at finde en forhandler og for at registrere dit produkt.

Når du har brug for service, originale Toro-dele eller yderligere oplysninger, bedes du kontakte en autoriseret serviceforhandler eller Toros kundeservice samt have produktets model- og serienummer parat. Figur 1 viser model- og serienummerets placering på produktet. Skriv numrene, hvor der er gjort plads til dette.

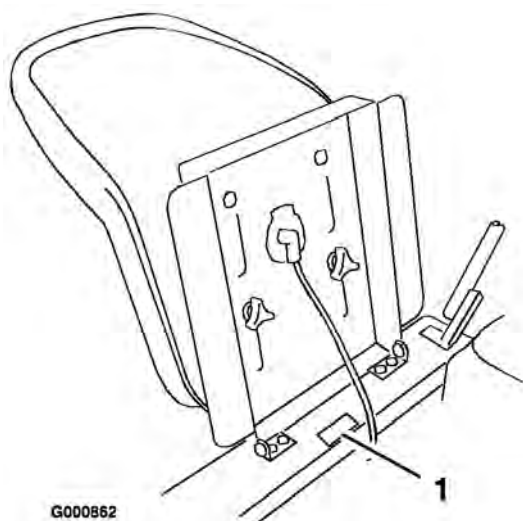

Figur 1

1. Model- og serienummerplade

Modelnr. \_\_\_\_\_

Serienr. \_\_\_\_\_

Denne manual advarer dig om mulige farer og giver dig særlige sikkerhedsoplysninger ved hjælp af advarselssymbolet (Figur 2), der angiver en fare, der kan forårsage alvorlig personskade eller død, hvis du ikke følger de anbefalede forholdsregler.

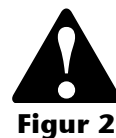

Figur 2

1. Advarselssymbol.

Denne betjeningsvejledning bruger yderligere to ord til at fremhæve oplysninger. **Vigtigt** henleder opmærksomheden på særlige mekaniske oplysninger, og **Bemærk** angiver generel information, som det er værd at lægge særligt mærke til.

# Indhold

Indledning .....	2	Vedligeholdelse af brændstofs-	30
Sikkerhed .....	4	stem .....	30
Gode råd om sikker kørsel		Tømning af brændstoftanken.....	30
på traktorer med		Udskiftning af brændstoffilte-	
rotorplæneklippere .....	4	ret .....	31
Sikker betjeningspraksis.....	4	Vedligeholdelse af elektrisk system .....	31
Sikker kørsel på Toro-		Serviceeftersyn af batteriet .....	31
plæneklippere .....	6	Serviceeftersyn af sikringerne.....	33
Lydtryk .....	6	Vedligeholdelse af drivsystem .....	34
Lydeffekt.....	6	Kontrol af dæktrykket.....	34
Vibration.....	6	Vedligeholdelse af plæneklipperen.....	34
Hældningsoversigt.....	8	Serviceeftersyn af	
Sikkerheds- og instruktionsmærka-		skæreknivene.....	34
ter .....	9	Tværgående nivellering af	
Produktoversigt.....	12	plæneklipper.....	36
Betjeningsanordninger .....	12	Justering af den langsgående	
Betjening.....	13	knivhældning.....	37
Sæt sikkerheden i højsædet.....	13	Afmontage af plæneklippe-	
Anbefalet benzin .....	13	ren .....	38
Kontrol af motoroliestanden.....	15	Eftersyn af remmene .....	38
Betjening af parkeringsbrem-		Udskiftning af plæneklipperrem-	
sen .....	15	men.....	39
Start og standsning af		Montering af plæneklipperen .....	39
motoren .....	15	Udskiftning af græsdeflekt-	
Betjening af skæreknivene.....	16	ren .....	40
Sikkerhedslåsesystem.....	17	Rengøring .....	40
Kørsel fremad og bakning.....	17	Vask af plæneklipperens	
Standning af maskinen .....	18	underside .....	40
Justering af klippehøjden .....	18	Opbevaring .....	42
Justering af antiskalperingsrul-		Rengøring og opbevaring.....	42
ler.....	19	Fejlfinding.....	43
Indstilling af sædet.....	19	Diagrammer.....	47
Justering af bevægelseshåndta-			
gene .....	20		
Manuel skubning af			
plæneklipperen.....	20		
Omstilling til sideudblæsning .....	20		
Tip vedrørende betjening.....	23		
Vedligeholdelse .....	25		
Skema over anbefalet vedligehol-			
delse .....	25		
Smøring .....	25		
Smøring .....	25		
Smørepunkter .....	26		
Motorvedligeholdelse.....	26		
Serviceeftersyn af motorolien .....	26		
Eftersyn af luftfilteret .....	28		
Rensning af kølesystemet.....	29		
Tændrør.....	29		

# Sikkerhed

## Gode råd om sikker kørsel på traktorer med rotorplæneklippere

Denne traktor opfylder som minimum de europæiske standarder, der er gældende på produktionstidspunktet. Hvis brugeren eller ejeren anvender traktoren forkert eller ikke vedligeholder den korrekt, kan det imidlertid medføre personskade. For at nedsætte risikoen for personskade skal operatøren følge sikkerhedsforskrifterne og altid være opmærksom på advarselssymbolerne, der betyder FORSIGTIG, ADVARSEL eller FARE – ”personlige sikkerhedsanvisninger”. Hvis forskrifterne ikke overholdes, kan det medføre personskade eller død.

## Sikker betjeningspraksis

Følgende forskrifter stammer fra CEN-standarden EN 836:1997.

Dette produkt kan afskære hænder og fødder samt udslynge genstande. Følg altid sikkerhedsforskrifterne for at undgå alvorlig personskade eller død.

### Uddannelse

- Læs anvisningerne omhyggeligt. Lær betjeningsanordningerne og udstyrets korrekte brug at kende.
- Lad aldrig børn eller andre personer, der ikke er bekendt med denne vejledning, bruge plæneklipperen. Der kan være nationale bestemmelser, der sætter grænser for brugerens alder.
- Klip aldrig græs, når der er mennesker, især børn, eller husdyr i nærheden.
- Husk, at operatøren eller brugeren er ansvarlig for ulykker eller farer, der måtte ramme andre mennesker eller deres ejendom.
- Tag ikke passagerer med.
- Alle førere bør søge og få professionel og praktisk vejledning. En sådan vejledning skal understrege:
  - behovet for omtanke og koncentration, når der arbejdes med plænetraktorer;

- herredømmet over en plænetraktor, der glider på en bakkeskråning, kan ikke genvindes ved at bruge bremsen. Hovedårsagerne til mistet herredømme er:
  - ◇ utilstrækkeligt hjulgreb;
  - ◇ for hurtig kørsel;
  - ◇ utilstrækkelig opbremsning;
  - ◇ maskintypen er uegnet til formålet;
  - ◇ manglende kendskab til jordforholdenes betydning, især skrånninger;
  - ◇ forkert bugsering og lastfordeling.

### Forberedelser

- Bær altid svært fodtøj og lange benklæder, når du klipper græs. Betjen ikke udstyret, når du går med bare fødder eller med åbne sandaler.
- Undersøg nøje området, hvor udstyret skal anvendes, og fjern alle genstande, som kan blive slynget ud af maskinen.
- Advarsel – Brændstof er meget brandfarligt.
  - Opbevar brændstof i beholdere, der er specielt konstrueret til formålet.
  - Fyld kun brændstof på udendørs, og ryg aldrig under påfyldningen.
  - Fyld brændstof på, før du starter motoren. Fjern aldrig dækslet til brændstoftanken, og fyld aldrig brændstof på, mens motoren kører eller er varm.
  - Hvis du spilder brændstof, skal du ikke forsøge at starte motoren, men flytte maskinen væk fra det sted, hvor brændstoffet er spildt. Foretag dig ikke noget, der kan antænde brændstoffet, før dampene er spredt.
  - Sæt alle dæksler til brændstoftanke og beholdere forsvarligt på igen.
- Udskift defekte lydpotter.
- Før brug skal du altid se efter, om knivene, knivboltene og skæreknivenheden er slidte eller beskadigede. Udskift slidte eller beskadigede knive og bolte sætvis for at bevare afbalanceringen.
- På maskiner med mange skæreknive skal du være meget forsigtig, da én knivs rotation kan få andre knive til at rotere.

## Betjening

- Vær agtpågivende, sænk farten, og pas på, når du drejer. Se bagud og til siden, før du skifter retning.
- Betjen ikke motoren i et indelukket område, hvor der kan samle sig farlige kulilte-dampe.
- Klip kun græs i dagslys eller i godt, kunstigt lys.
- Før du forsøger at starte motoren, skal du udkoble alle koblinger til fastspændte knivanordninger og sætte traktoren i frigear.
- Brug aldrig maskinen på skråninger med større hældning end 12,5 grader.
- Husk, at der ikke findes sikre skråninger. Kørsel på græsskråninger kræver særlig forsigtighed. For at forhindre, at maskinen vælter, skal følgende forholdsregler overholdes:
  - undgå pludselig standsning eller start, når der køres op og ned ad skråninger,
  - kør langsomt på skråninger samt i skarpe sving,
  - vær opmærksom på små forhøjninger og huller samt andre skjulte farer.
- Vær forsigtig når du trækker last.
  - Brug kun godkendte bugseringspunkter på trækstangen.
  - Begræns læs til typer, som du har fuld sikkerhedsmæssig kontrol over.
  - Drej ikke skarpt. Vær forsigtig, når du bakker.
- Hold øje med trafikken, når du krydser eller kører i nærheden af veje.
- Stop skæreknivenes rotation, før du krydser andre underlag end græs.
- Når du bruger påmonterede redskaber, må du aldrig rette udblæsning af materiale mod omkringstående eller tillade nogen at komme nær maskinen, mens den kører.
- Brug aldrig plæneklipperen med beskadigede skjolde eller uden sikkerhedsanordninger korrekt påmonteret.
- Lav ikke om på motorens regulatorindstillinger, og kørsel på motoren ved for høj hastighed. Brug af motoren med for høje omdrejningstal kan øge risikoen for personskade.
- Før du forlader førersædet:
  - udkobl kraftudtaget, og sænk redskaberne,
    - skift til frigear, og aktiver parkeringsbremsen,
    - stop motoren, og fjern nøglen.
- Sørg for, at drevet til redskaber er udkoblet, stands motoren, og tag tændrørskablet/-erne af, eller fjern tændingsnøglen,
  - før du fjerner tilstopninger eller rens en tilstoppet udblæsning,
  - før du efterser, rengør eller arbejder på plæneklipperen,
  - efter at du har ramt et fremmedlegeme. Efterser plæneklipperen for skader, og foretag de nødvendige reparationer, før du starter og bruger maskinen igen,
  - hvis maskinen begynder at ryste unormalt (undersøg årsagen med det samme).
- Sørg for at udkoble drevet til redskaberne, når du transporterer maskinen fra et sted til et andet, eller når den ikke anvendes.
- Du skal standse motoren og sikre dig, at drevet til redskaberne er udkoblet,
  - før du fylder brændstof på,
  - før græsfanget fjernes,
  - før du foretager højdejusteringer, medmindre justeringen kan foretages fra førersædet.
- Du skal nedsætte motorens omdrejningstal, når motoren er ved at standse, og hvis motoren er udstyret med en brændstofafbryderventil, skal du lukke for brændstofflørslen, når du er færdig med at slå græs.

## Vedligeholdelse og opbevaring

- Hold alle møtrikker, bolte og skruer tilspændte for at sikre, at udstyret er i sikker driftsmæssig stand.
- Opbevar aldrig udstyret med brændstof i tanken i en bygning, hvor dampe kan komme i kontakt med åben ild eller gnister.
- Lad motoren køle af, før du opbevarer maskinen på et lukket sted.
- Mindsk brandfaren ved at holde motoren, lyd-potten, batterirummet og brændstofopbevaringsområdet fri for græs, blade eller for meget fedt.
- Efterser jævnligt græsfanget for slid eller skader.

- Udskift af sikkerhedsmæssige årsager slidte eller beskadigede dele.
- Hvis brændstoftanken skal tømmes, skal dette foregå udendørs.
- Når maskinen parkeres, sættes i garage eller efterlades uden opsyn, skal klippehederne sænkes.

## Sikker kørsel på Toro-plæneklippere

Nedenstående liste indeholder oplysninger om sikkerhed specifikt i forbindelse med Toro-produkter eller andre sikkerhedsoplysninger, som du skal kende, og som ikke er indeholdt i CEN-standarden.

- Motorudstødningen indeholder kulilte, som er en lugtfri, dødbringende gift. Lad ikke motoren køre indendørs eller i et indelukket område.
- Hold hænder, fødder, hår og løsthængende tøj væk fra udstyrets udblæsningsområde, plæneklipperens underside og alle bevægelige dele, mens motoren kører.
- Berør ikke udstyr eller monterede redskaber, der kan være varme efter drift. Lad dem køle af, før du begynder at foretage vedligeholdelsesarbejde, justering eller service på dem.
- Batterisyre er giftig og kan give forbrændinger. Undgå kontakt med huden, øjnene og tøjet. Beskyt ansigt, øjne og tøj, når du arbejder med et batteri.
- Batterigasserne kan eksplodere. Hold cigaretter, gnister og flammer væk fra batteriet.
- Brug kun originale Toro-reservedele for at sikre, at originalstandarderne opretholdes.
- Brug kun Toro-godkendte redskaber.

### Betjening på skråninger

- Brug aldrig maskinen på skråninger med større hældning end 12,5 grader.
- Klip ikke i nærheden af bratte afsatser, grøfter, stejle skrænter eller vand. Hjul, der kører ud over kanter, kan forårsage, at maskinen vælter, hvilket kan medføre alvorlige kvæstelser, død eller drukning.
- Brug aldrig maskinen på skråninger, når græsset er vådt. Kørsel i glat føre mindsker

traktionen og kan forårsage udskridning og mistet herredømme.

- Foretag ikke pludselige sving eller hurtige hastighedsskift.
- Anvend en håndplæneklipper og/eller en græstrimmer tæt på bratte afsatser, grøfter og lignende og i nærheden af vand.
- Sænk hastigheden, og vær yderst forsigtig på skråninger.
- Fjern eller marker forhindreder som sten, grene osv. i klippeområdet. Højt græs kan skjule forhindreder.
- Hold øje med grøfter, huller, sten, hulninger og stigninger i terrænet, som ændrer driftsvinklen, da ujævnt terræn kan få maskinen til at vælte.
- Undgå at starte pludseligt, når du klipper op ad bakke, da plæneklipperen kan vælte bagover.
- Vær opmærksom på, at der kan forekomme mistet traktion under kørsel ned ad bakke. Vægtoverførslen til forhjulene kan forårsage, at kørselshjulene skrider ud og forårsager mistet bremse- og styrekontrol.
- Undgå altid at starte eller stoppe pludseligt på en skråning. Hvis dækkene mister traktion, skal du udkoble knivene og køre langsomt væk fra bakken.
- Følg producentens anbefalinger om hjulvægte eller modvægte for at forbedre stabiliteten.
- Vær yderst forsigtig med græsfang eller andet udstyr. Disse kan ændre maskinens stabilitet og forårsage mistet herredømme.

### Lydtryk

Maskinen har et maksimalt lydtryk ved brugerens øre på 90 dBA, baseret på målinger af identiske maskiner i henhold til standarderne EN11094 og EN836.

### Lydeffekt

Maskinen har et garanteret lydeffektniveau på 105 dBA, baseret på målinger af identiske maskiner i henhold til standarden EN11094.

### Vibration

Maskinen overstiger ikke et vibrationsniveau for hænder/arme på 2,36 m/s<sup>2</sup>, baseret på målinger

af identiske maskiner i henhold til standarden EN1033.

Maskinen overstiger ikke et vibrationsniveau for hele kroppen på 0,295 m/s<sup>2</sup>, baseret på målinger af identiske maskiner i henhold til standarden EN1032.

# Hældningsoversigt

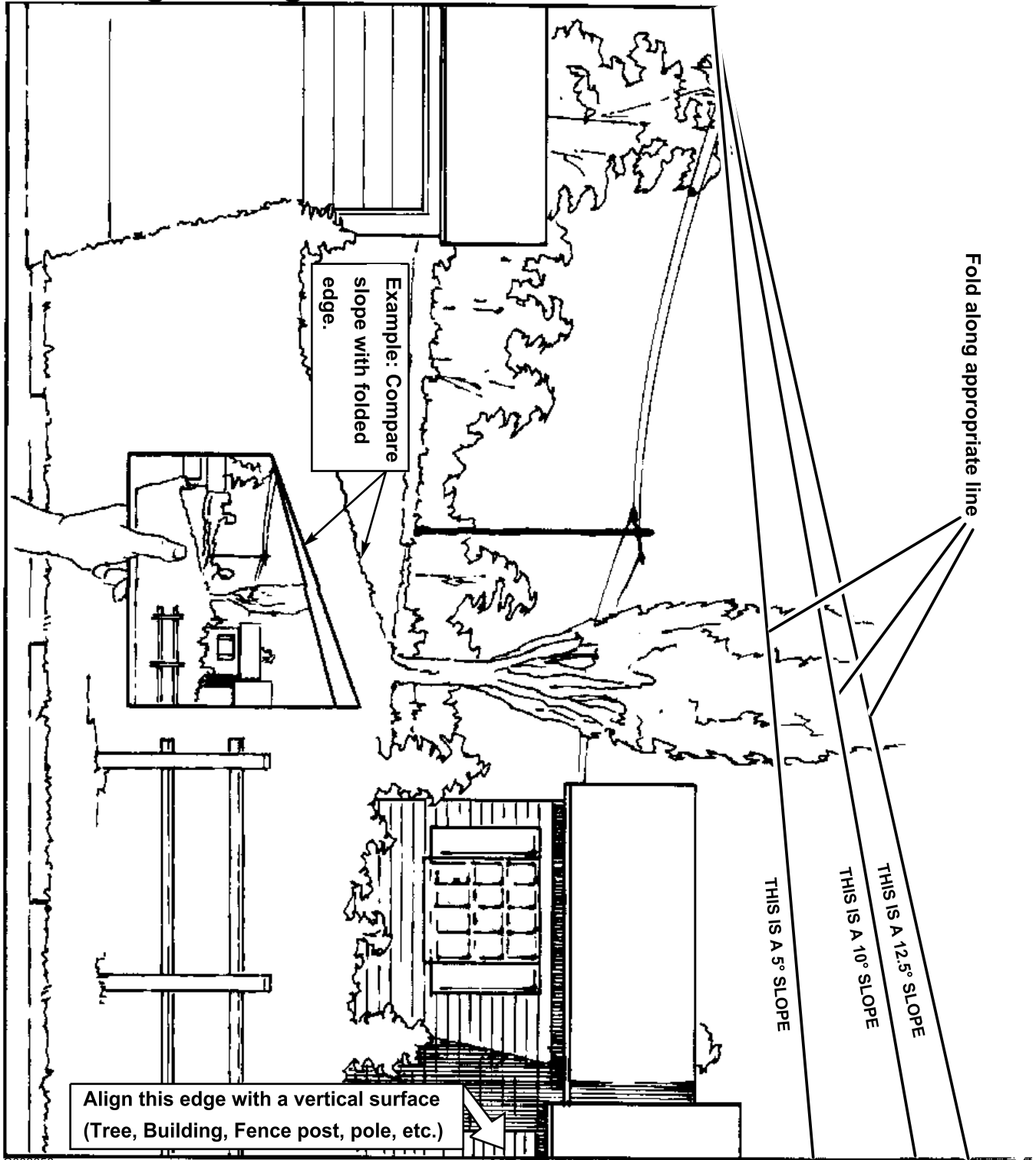

G002656

# Sikkerheds- og instruktionsmærkater



Sikkerheds- og instruktionsmærkaterne kan nemt ses af operatøren og er placeret tæt på potentielle risikoområder. Beskadigede eller bortkomne mærkater skal udskiftes.



**93-7009**

1. Advarsel – plæneklipperen må ikke betjenes med græsdeflektoren oppe eller taget af. Lad græsdeflektoren blive på plads.
2. Fare for at skære sig/amputation af hænder eller fødder med plæneklipperens kniv – hold afstand til bevægelige dele.



**93-7317**

1. Fare for udslyngede genstande – hold sikker afstand til maskinen.
2. Fare for udslyngede genstande fra plæneklipperen – hold deflektoren på plads.
3. Fare for skæring/amputation af hænder eller fødder – hold afstand til bevægelige dele.

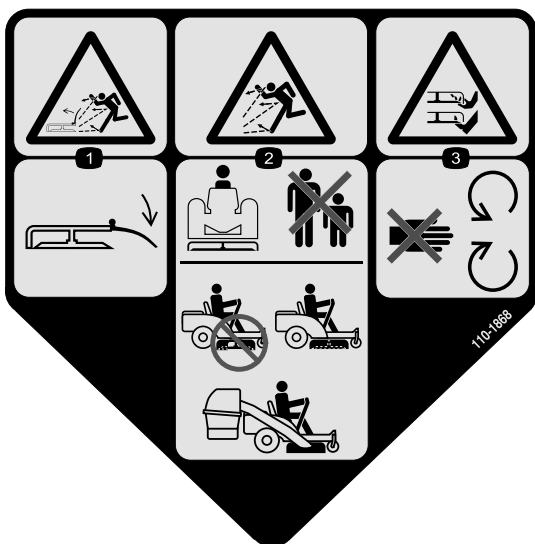

**110-1868**

1. Fare for udslyngede genstande fra plæneklipperen – hold deflektoren på plads.
2. Fare for udslyngede genstande – hold omkringstående personer på sikker afstand af maskinen. Betjen ikke maskinen, uden at græsopsamlingsystemet er monteret.
3. Fare for skæring/amputation af hænder eller fødder – hold afstand til bevægelige dele.

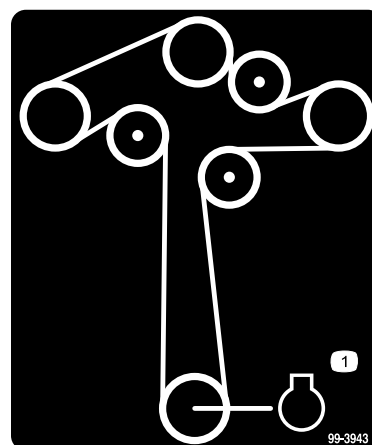

**99-3943**

1. Motor

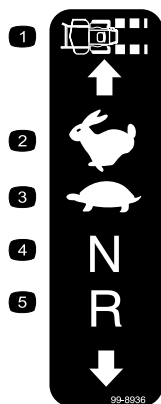

99-8936

- |                  |            |
|------------------|------------|
| 1. Kørehastighed | 4. Neutral |
| 2. Hurtig        | 5. Bakgear |
| 3. Langsom       |            |



104-8061

- |                                                 |                                                     |
|-------------------------------------------------|-----------------------------------------------------|
| 1. Træk i håndtaget for at kunne køre maskinen. | 3. Skub håndtaget ind for at kunne skubbe maskinen. |
| 2. Bugser ikke maskinen.                        |                                                     |

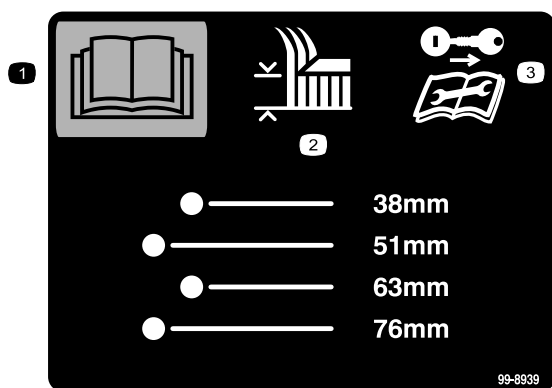

99-8939

- |                                        |                                                                                                           |
|----------------------------------------|-----------------------------------------------------------------------------------------------------------|
| 1. Læs <i>betjeningsvejledningen</i> . | 3. Tag tændingsnøglen ud, og læs vejledningerne, før der foretages service eller vedligeholdelsesarbejde. |
| 2. Klippehøjde                         |                                                                                                           |

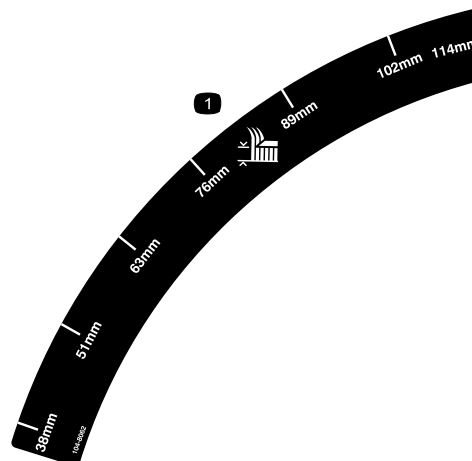

104-8062

1. Klippehøjde

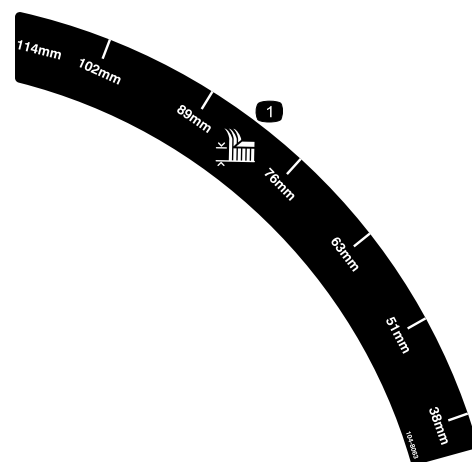

104-8063

1. Klippehøjde

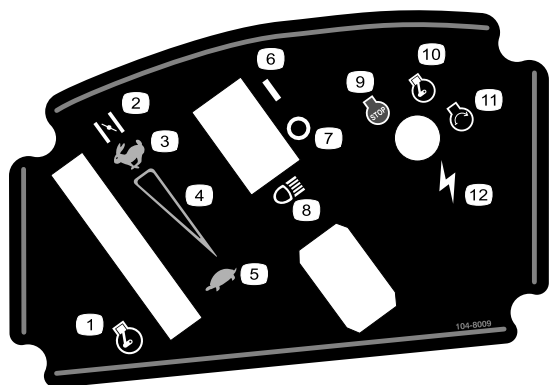

104-8009

- |                                       |                   |
|---------------------------------------|-------------------|
| 1. Gashåndtag                         | 7. Forlygter      |
| 2. Choker                             | 8. Motor – stop   |
| 3. Kontinuerlig, variabel indstilling | 9. Motor – kører  |
| 4. Langsom                            | 10. Motor – start |
| 5. On (Til)                           | 11. Tænding       |
| 6. Slukket                            |                   |

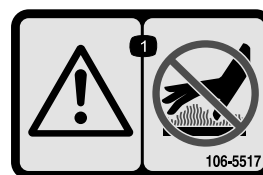

106-5517

1. Advarsel – rør ikke ved den varme overflade.

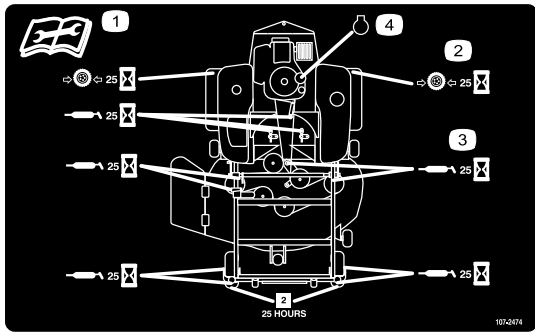

### 107-2474

1. Læs instruktionerne, før der foretages servicering eller vedligeholdelse.
2. Kontroller dæktrykket for hver 25 driftstimer.
3. Smør for hver 25 driftstimer.
4. Motor



### Batterisymboler

Nogle af eller alle disse symboler findes på batteriet

1. Eksplosionsfare
2. Ingen ild, åben flamme eller rygning.
3. Kaustisk væske/fare for kemisk forbrænding
4. Bær beskyttelsesbriller.
5. Læs *Betjeningsvejledningen*.
6. Hold omkringstående på sikker afstand af batteriet.
7. Bær beskyttelsesbriller; eksplosive gasser kan forårsage blindhed og andre personskader.
8. Batterisyre kan forårsage blindhed og alvorlige forbrændinger.
9. Skyl omgående øjnene med vand, og søg hurtigt læge.
10. Indeholder bly; må ikke kasseres.

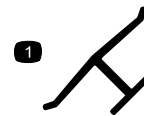

### Producentens mærke

1. Indikerer, at kniven er identificeret som en reservedel fra producenten af originalmaskinen.

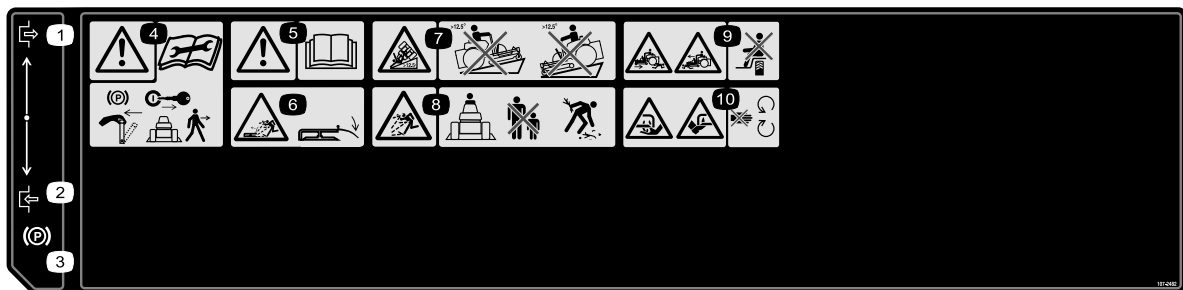

### 107-2482

1. Aktiveret
2. Deaktiveret
3. Parkeringsbremse
4. Advarsel – aktiver parkeringsbremsen og tag tændingsnøglen ud, før du forlader maskinen, og læs vejledningerne, før der foretages service eller vedligeholdelse.
5. Advarsel – læs *Betjeningsvejledningen*.
6. Fare for udslyngede genstande fra plæneklipperen – hold deflektoren på plads.
7. Tippefare, skråninger med en hældning på mere end 12,5 grader – kørsel ikke maskinen på en skråning med en hældning på mere end 12,5 grader.
8. Fare for udslyngede genstande – hold omkringstående på sikker afstand af maskinen, og fjern affald og fremmedlegemer, før du betjener maskinen.
9. Fare for knusning/amputation af legemsdele på omkringstående – kørsel ikke med passagerer.
10. Fare for at skære sig/amputation af hænder eller fødder med plæneklipperens kniv – hold afstand til bevægelige dele.

# Produktoversigt

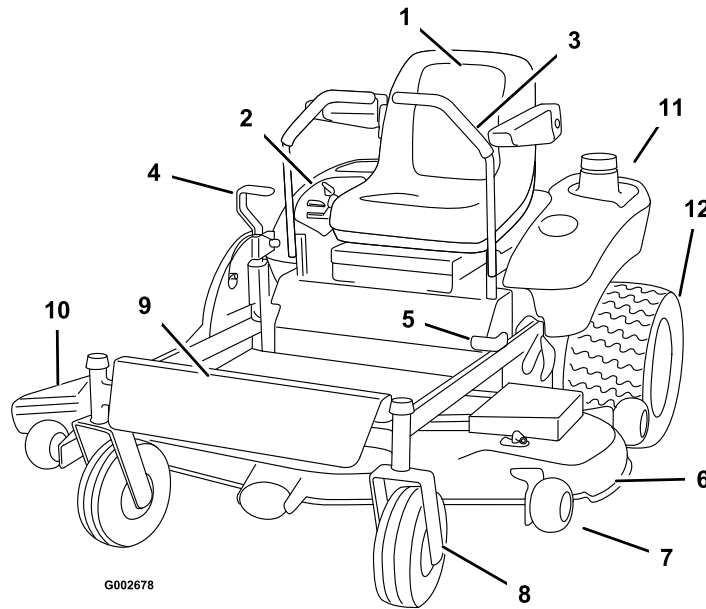

**Figur 3**

- |                     |                       |                        |                    |
|---------------------|-----------------------|------------------------|--------------------|
| 1. Sæde             | 4. Klippehøjdehåndtag | 7. Antiskalperingshjul | 10. Udblæsningsrør |
| 2. Kontrolpanel     | 5. Parkeringsbremse   | 8. Forstyrehjul        | 11. Benzintank     |
| 3. Bevægelsehåndtag | 6. Plæneklipperskjold | 9. Fodstøtte           | 12. Bagdrivhjul    |

## Betjeningsanordninger

Før du starter motoren og anvender maskinen, er det vigtigt, at du er fortrolig med alle maskinens betjeningsanordninger (Figur 4 og Figur 5).

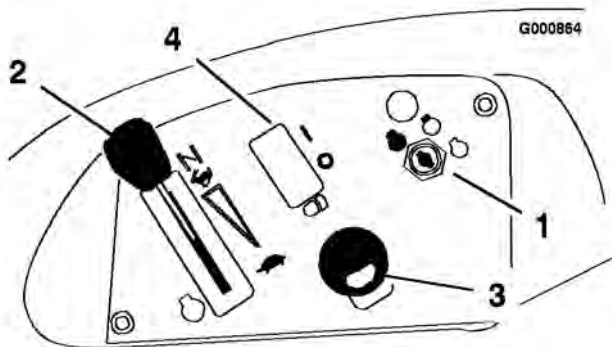

**Figur 4**

- |                    |                                                      |
|--------------------|------------------------------------------------------|
| 1. Tændingskontakt | 3. Kontakt til regulering af skæreknive (kraftudtag) |
| 2. Gas/choker      | 4. Forlygter – ekstraudstyr                          |

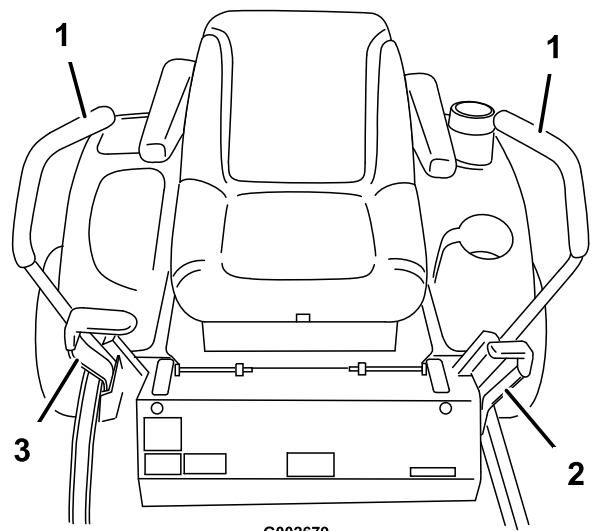

**Figur 5**

- |                            |                       |
|----------------------------|-----------------------|
| 1. Bevægelsehåndtag        | 3. Klippehøjdehåndtag |
| 2. Parkeringsbremsehåndtag |                       |

# Betjening

**Bemærk:** Maskinens venstre og højre side er som set fra den normale betjeningsposition.

## Sæt sikkerheden i højsædet

Læs alle sikkerhedsforskrifterne nøje, og gør dig bekendt med de symboler, der findes i afsnittet om sikkerhed. Disse oplysninger kan hjælpe dig, din familie, kæledyr og personer, der befinder sig i nærheden, med at undgå at komme til skade.



Klipning af vådt græs eller stejle skrån timer kan forårsage udskridning og mistet herredømme over maskinen.

Hjul, der kører ud over kanter, kan forårsage, at maskinen vælter, hvilket kan medføre alvorlige kvæstelser, død eller drukning.

Følg disse retningslinjer for at undgå at miste herredømmet og risikere at vælte:

- Klip ikke i nærheden af stejle skrån timer eller vand.
- Brug aldrig maskinen på skrån timer med en større hældning end 12,5 grader.
- Sænk hastigheden, og vær yderst forsigtig på skrån timer.
- Undgå at foretage pludselige sving og hurtige hastighedsskift.

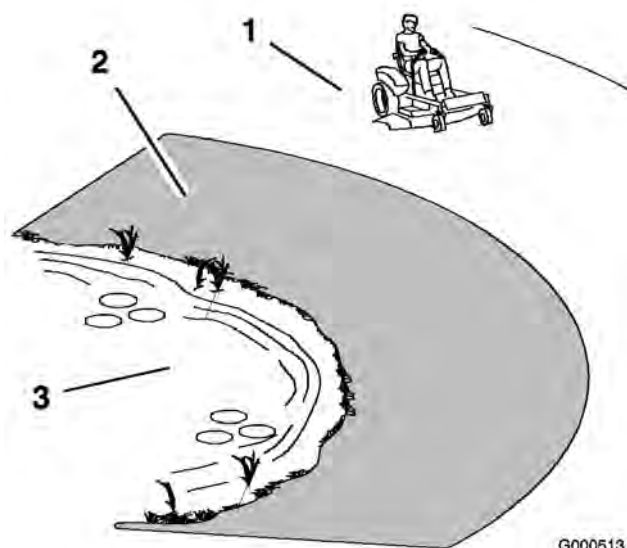

Figur 6

1. Sikkert område – anvend TimeCutteren her
2. Anvend en håndplæneklipper og/eller en græstrimmer tæt på stejle skrån timer og vand.
3. Vand

## Anbefalet benzin

Brug BLYFRI almindelig bilbenzin (mindst 87 oktan). Blyholdig almindelig benzin kan anvendes, hvis blyfri almindelig benzin ikke fås.

**Vigtigt:** Der må aldrig anvendes metanol, benzin indeholdende metanol eller gasohol, der indeholder mere end 10% ethanol, da dette kan beskadige motorens brændstofs system. Bland ikke olie i benzinen.



Under visse forhold er benzin meget brandfarlig og yderst eksplosiv. En brand eller eksplosion forårsaget af benzin kan give dig eller andre forbrændinger samt medføre tingsskade.

- Fyld tanken udendørs i et åbent område, når motoren er kold. Tør eventuel spildt benzin op.
- Fyld aldrig brændstoftanken op inde i en lukket anhænger.
- Fyld ikke brændstoftanken helt op. Fyld benzin på brændstoftanken, indtil niveauet er 6 til 13 mm under bunden af påfyldningsstudsens. Denne tomme plads giver benzinen i brændstoftanken plads til at udvide sig.
- Ryg aldrig, når du håndterer benzin, og hold dig på afstand af åben ild eller steder, hvor benzindampe kan antændes af en gnist.
- Opbevar benzin i en godkendt beholder og utilgængeligt for børn. Køb aldrig benzin til mere end 30 dages forbrug.
- Betjen ikke maskinen medmindre hele udstødningssystemet er på plads og i god driftsmæssig stand.



Under visse omstændigheder kan der under påfyldning af brændstof udvikle sig statisk elektricitet, der kan antænde benzindampene. En brand eller eksplosion forårsaget af benzin kan give dig eller andre forbrændinger samt medføre tingsskade.

- Anbring altid benzindunke på jorden et stykke fra køretøjet, før påfyldning påbegyndes.
- Fyld ikke benzindunke inde i et køretøj eller på en lastbil eller anhænger, da indvendige tæpper eller plastikforinger i lastbiler kan isolere dunken og forsinke tabet af eventuel statisk elektricitet.
- Når det er praktisk muligt, skal benzindrevent udstyr fjernes fra lastbilen eller anhænger og fyldes op igen, mens hjulene står på jorden.
- Hvis dette ikke er muligt, skal påfyldningen af udstyret finde sted på en lastbil eller anhænger med en løs dunk i stedet for direkte fra benzinstanderen.
- Hvis det er nødvendigt at benytte benzinstanderen, skal spidsen af slangen hele tiden være i kontakt med kanten af åbningen i brændstoftanken eller -dunken, indtil påfyldningen er afsluttet.



Benzin er farligt eller dødbringende, hvis det indtages. Længere tids udsættelse for dampe kan forårsage alvorlige skader og sygdomme.

- Undgå længere tids indånding af dampe.
- Hold ansigtet væk fra spidsen af slangen og benzintanken eller stabilisatoråbningen.
- Undgå at få benzin i øjnene eller på huden.

### **Brug af brændstofstabilisator**

Brug af brændstofstabilisator i maskinen giver følgende fordele:

- Holder benzinen frisk ved opbevaring i 30 dage eller derunder. Ved længere tids opbevaring anbefales det, at brændstoftanken tømmes.
- Renser motoren, når den kører.
- Forhindrer opbygning af gummiagtige lakaflejringer i brændstofsyste­met, som medfører startvanskeligheder.

**Vigtigt:** Tilsæt aldrig brændstofadditiver, der indeholder metanol eller ethanol.

Tilsæt benzinen den korrekte mængde brændstofstabilisator.

**Bemærk:** Brændstofstabilisator er mest effektiv, når den blandes med frisk benzin. Brug altid brændstofstabilisator for at minimere risikoen for lakaflejringer i brændstofsyste­met.

## Opfyldning af brændstoftanken

1. Sluk for motoren, og aktiver parkeringsbremsen.
2. Rengør området omkring brændstofdækslet, og afmonter dækslet. Fyld blyfri almindelig benzin på brændstoftanken, indtil niveauet er 6 til 13 mm under bunden af påfyldningsstuds­en. Dette giver benzinen i brændstoftanken plads til at udvide sig. Fyld ikke brændstoftanken helt op.
3. Skru brændstofdækslet godt fast. Tør eventuel spildt benzin op.

## Kontrol af motoroliestanden

Før du starter motoren og bruger maskinen, skal du kontrollere oliestanden i motorens krumtaphus. Se afsnittet Kontrol af oliestanden under Motorvedligeholdelse, side 26.

## Betjening af parkeringsbremsen

Aktiver altid parkeringsbremsen, når du standser maskinen eller efterlader den uden opsyn.

### Aktivering af parkeringsbremsen

1. Flyt bevægelseshåndtagene (Figur 5) ud til neutral låseposition.
2. Træk parkeringsbremsegrebet tilbage og op for at aktivere parkeringsbremsen (Figur 7).

Parkeringsbremsegrebet bør fortsat være helt i aktiveret position.

**Vigtigt:** Aktiver ikke parkeringsbremsen, mens maskinen kører. Der kan ske skade på drivsystemet.

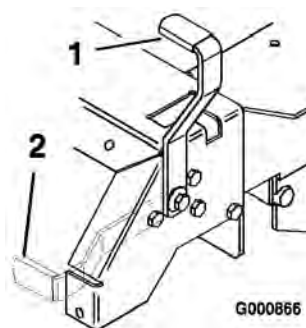

**Figur 7**

1. Parkeringsbremse – aktiveret
2. Parkeringsbremse – deaktiveret

## Deaktivering af parkeringsbremsen

Tryk parkeringsbremsegrebet fremad og ned for at deaktivere parkeringsbremsen (Figur 7).

## Start og standsning af motoren

### Start af motoren

1. Sid i sædet, og flyt bevægelseshåndtagene til neutral låst position.
2. Aktiver parkeringsbremsen. Se afsnittet Aktivering af parkeringsbremsen ovenfor.
3. Udkobl skærek­nive­ne ved at flytte kontakten til regulering af skærek­nive­ne til positionen Fra (Figur 8).

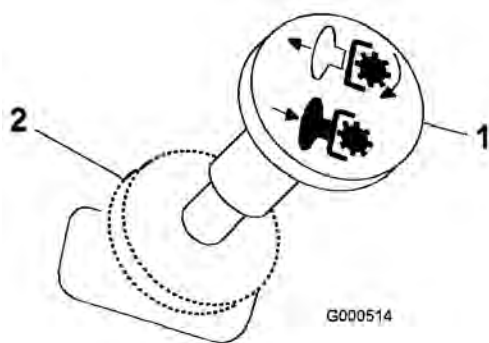

**Figur 8**

1. Kontakt til regulering af skæreknive – Til
2. Kontakt til regulering af skæreknive – Fra

4. Flyt gashåndtaget til Choker, før du starter en kold motor.

**Bemærk:** En varm eller brændvarm motor kræver muligvis, at chokeren bruges. Når motoren starter, skal du langsomt flytte gashåndtaget til Hurtig.

5. Drej tændingsnøglen til Start for at aktivere starteren. Slip nøglen, når motoren starter.

**Vigtigt:** Aktiver ikke starteren i mere end 10 sekunder ad gangen. Hvis motoren ikke starter, skal du lade den køle af i 60 sekunder mellem startforsøgene. Følges disse instruktioner ikke, kan startermotoren brænde sammen.

6. Når motoren starter, skal du langsomt flytte gashåndtaget til Hurtig (Figur 9). Hvis motoren sætter ud eller er langsom til at starte, skal du flytte gashåndtaget tilbage til indstillingen Choker i nogle få sekunder. Flyt derefter gashåndtaget til den ønskede indstilling. Gentag dette efter behov.

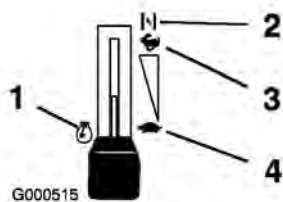

**Figur 9**

1. Motor
2. Choker
3. Hurtig
4. Langsom

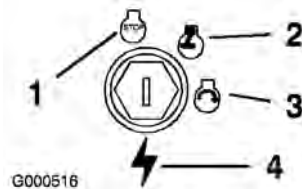

**Figur 10**

1. Slukket
2. Kør
3. Start
4. Tænding

## Standning af motoren

1. Flyt gashåndtaget til positionen Langsom (Figur 9).
2. Udkobl skæreknivene ved at flytte kontakten til regulering af skæreknive til positionen Fra (Figur 8).
3. Drej tændingsnøglen til Fra (Figur 10).
4. Træk ledningen af tændrøret/-ene for at forhindre, at nogen ved et uheld starter maskinen, før den transporteres eller opbevares.
5. Luk brændstofafbryderventilen under den forreste del af brændstoftanken, før maskinen transporteres eller opbevares.

**Vigtigt:** Kontroller, at brændstofafbryderventilen er lukket, før maskinen transporteres eller opbevares, da der kan opstå en brændstofflækage.

## Betjening af skæreknivene

Kontakten til regulering af skæreknive, repræsenteret af et kraftudtagssymbol, indkobler og udkobler strøm til skæreknivene. Kontakten regulerer strømmen til påmonterede redskaber, der tilføres strøm fra motoren, herunder plæneklipperskjoldet og skæreknivene.

## Indkobling af skæreknivene

1. Mindsk trykket på traktionskontrolhåndtagene, og sæt maskinen i frigear.
2. Flyt gashåndtaget til positionen Hurtig.
3. Træk kontakten til regulering af skæreknive ud for at indkoble skæreknivene (Figur 11).

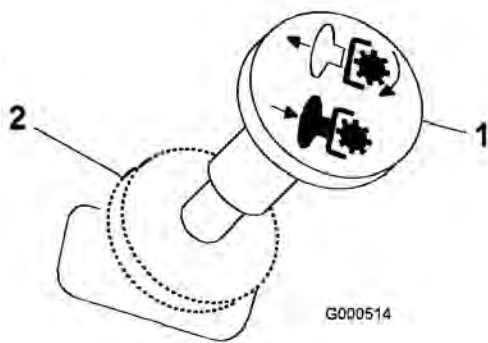

**Figur 11**

1. Kontakt til regulering af skæreknive – Til      2. Kontakt til regulering af skæreknive – Fra

## Udkobling af skæreknivene

Skub kontakten til regulering af skæreknive til positionen Fra for at udkoble skæreknivene (Figur 11).

## Sikkerhedslåsesystem



Hvis kontakterne til sikkerhedslåsesystemet frakobles eller beskadiges, kan maskinen reagere uventet og forårsage personskade.

- Pil ikke ved sikkerhedskontakterne.
- Kontroller dagligt, at sikkerhedskontakterne fungerer, og udskift eventuelle beskadigede kontakter, før du betjener maskinen.

### Sådan fungerer sikkerhedslåsesystemet

Sikkerhedslåsesystemet er udviklet med henblik på at forhindre, at motoren starter, medmindre:

- Parkeringsbremsen er aktiveret.
- Skæreknivene er udkoblet.
- Bevægelseshåndtagene er i neutral låst position.

Sikkerhedslåsesystemet er også konstrueret til at standse motoren, hvis traktionshåndtagene flyttes, mens parkeringsbremsen er aktiveret, eller hvis du rejser dig fra sædet, mens skæreknivene er indkoblede.

## Afprøvning af sikkerhedslåsesystemet

Afprøv altid sikkerhedslåsesystemet, før du betjener maskinen. Hvis systemet ikke fungerer som beskrevet i det følgende, skal der straks tilkaldes en autoriseret forhandler til at reparere sikkerhedssystemet.

1. Aktiver håndbremsen, og flyt kontakten til regulering af skæreknive til positionen Til, mens du sidder i sædet. Prøv at starte motoren. Motoren bør ikke tørne.
2. Aktiver håndbremsen, og flyt kontakten til regulering af skæreknive til positionen Fra, mens du sidder i sædet. Flyt et af bevægelseshåndtagene (fremad eller bak). Prøv at starte motoren. Motoren bør ikke tørne. Gentag dette med det andet bevægelseshåndtag.
3. Aktiver parkeringsbremsen, flyt kontakten til regulering af skæreknive til Fra, og fastlås bevægelseshåndtagene i neutral position, mens du sidder i sædet. Start motoren. Deaktiver parkeringsbremsen, indkobl kontakten til regulering af skæreknive, og rejs dig derefter let fra sædet, mens motoren kører. Motoren bør nu stoppe.
4. Aktiver parkeringsbremsen, flyt kontakten til regulering af skæreknivene til Fra, og fastlås bevægelseshåndtagene i neutral position, mens du sidder i sædet. Start motoren. Centrér bevægelseshåndtagene, og køør (fremad eller tilbage), mens motoren kører. Motoren bør nu stoppe.

## Kørsel fremad og bakning

Gashåndtaget styrer motorens omdrejningstal målt i o/min (omdrejninger pr. minut). Indstil gashåndtaget til positionen hurtig for at opnå den bedste ydelse. Køør altid med fuld kraft.



**Maskinen kan spinde meget hurtigt. Føreren kan miste kontrollen over maskinen og forårsage personskade eller beskadige maskinen.**

- Udvis forsigtighed, når du drejer.
- Sæt farten ned, før du foretager skarpe sving.

## Fremad

1. Deaktiver parkeringsbremsen.
2. Flyt håndtagene til midterpositionen – ulåst position.
3. Kør fremad ved langsomt at skubbe bevægelseshåndtagene fremad (Figur 12).

**Bemærk:** Motoren standser, hvis traktionskontrolgrebene flyttes, mens parkeringsbremsen er aktiveret.

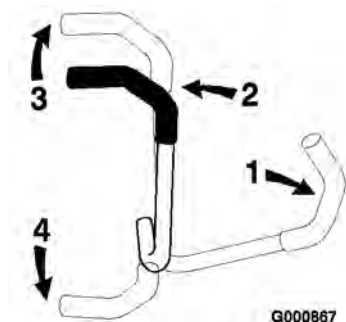

**Figur 12**

- |                                             |            |
|---------------------------------------------|------------|
| 1. Bevægelseshåndtag – neutral låseposition | 3. Fremad  |
| 2. Midterste ulåste position                | 4. Bakning |

Kør lige ud ved at påføre begge bevægelseshåndtag samme tryk (Figur 12).

Drej ved at udløse trykket på bevægelseshåndtaget i den retning, du ønsker at dreje (Figur 12).

Jo længere traktionskontrolgrebene flyttes den ene eller anden vej, jo hurtigere kører maskinen i den pågældende retning.

Du kan stoppe maskinen ved at flytte begge bevægelseshåndtagene til neutral position.

## Bakning

1. Flyt håndtagene til midterpositionen – ulåst position.
2. Bak ved langsomt at trække bevægelseshåndtagene bagud (Figur 12).

Kør lige ud ved at påføre begge bevægelseshåndtag samme tryk (Figur 12).

Drej ved at udløse trykket på bevægelseshåndtaget i den retning, du ønsker at dreje (Figur 12).

Du kan stoppe maskinen ved at flytte begge bevægelseshåndtagene til neutral position.

## Standning af maskinen

For at standse maskinen skal du flytte traktionskontrolgrebene til neutral position og skille dem ad for at låse dem, udkoble kontakten til regulering af skæreknive og dreje tændingsnøglen til positionen Fra for at stoppe motoren. Du skal også aktivere parkeringsbremsen, når du går fra maskinen. Se afsnittet Aktivering af parkeringsbremsen. Husk at tage nøglen ud af tændingen.

**Vigtigt:** Aktiver ikke parkeringsbremsen, mens maskinen kører. Der kan ske skade på drivsystemet.



Børn eller omkringstående kan komme til skade, hvis de flytter eller forsøger at betjene maskinen, når operatøren ikke er til stede.

Fjern altid tændingsnøglen, og aktiver parkeringsbremsen, når du efterlader maskinen uden opsyn, selv hvis det blot er i nogle få minutter.

## Justering af klippehøjden

Klippehøjden kan justeres fra 38 til 114 mm i trin på 13 mm ved at flytte gaffelbolten til forskellige huller.

1. Hæv klippehøjdehåndtaget til transportpositionen (også klippehøjdepositionen på 114 mm) (Figur 13).
2. Du kan justere højden ved at fjerne låseclipsen og gaffelbolten fra klippehøjdebeslaget (Figur 13).
3. Vælg det hul i klippehøjdebeslaget, som svarer til den ønskede klippehøjde, og sæt gaffelbolten i (Figur 13).
4. Fastgør gaffelbolten med låseclipsen (Figur 13).

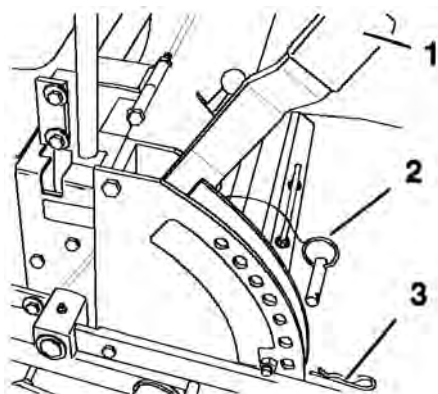

**Figur 13**

1. Klippehøjdehandtag
2. Gaffelbolt
3. Låseclips

5. Sænk klippehøjdehandtaget ned på gaffelbolten.

## Justering af antiskalperingsruller

Når du ændrer klippehøjde, anbefales det, at du også altid justerer antiskalperingsrullernes højde.

1. Udkobl kontakten til regulering af skæreknive, flyt bevægelsehåndtagene til den neutrale, låste position, og aktiver parkeringsbremsen.
2. Stop motoren, fjern nøglen, og vent, til alle bevægelige dele er standset, før du forlader betjeningspositionen.
  - A. Når du har justeret klippehøjden, skal du fjerne møtrikken og skiven, mens du holder tappen fast med en skruenøgle (Figur 14).

**Bemærk:** Hjulmøtrikken og skiven må ikke fjernes (Figur 14).

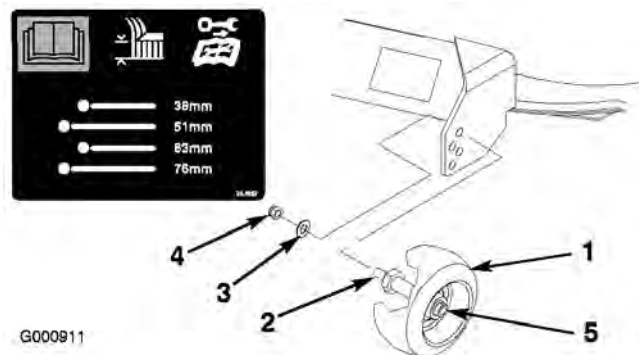

**Figur 14**

1. Dybdehjul
2. Tap
3. Skive
4. Møtrik
5. Hjulmøtrik og skive. Må ikke fjernes.

- B. Vælg et hul, så dybdehullet er placeret ved den nærmeste ønskede klippehøjde (Figur 14).

3. Monter tapmøtrikken og skiven (Figur 14).
4. Gentag justeringen på de andre dybdehjul.

## Indstilling af sædet

Sædet kan flyttes frem og tilbage. Anbring sædet i den stilling, hvor du har den bedste kontrol over maskinen og sidder mest behageligt.

1. Hæv sædet, og løsn justeringsknapperne (Figur 15)
2. Flyt sædet til den ønskede position, og stram knapperne.

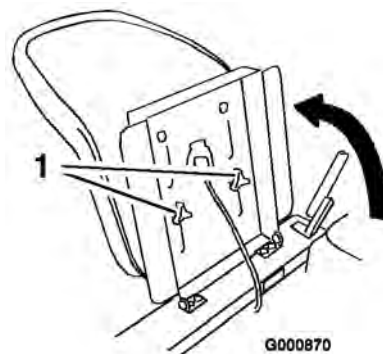

**Figur 15**

1. Justeringsknapper

## Justering af bevægelses-håndtagene

Bevægeshåndtagene kan justeres til højere eller lavere position for derved at give føreren maksimal komfort.

1. Fjern de to skruer og buede skiver, der holder håndtaget fast til styrearmsakslen (Figur 16).
2. Flyt håndtaget til det næste sæt huller. Fastgør håndtaget med de to skruer og de buede skiver. Skivens buede side skal vende mod styrearmsakslen (Figur 16).
3. Gentag justeringen på det andet håndtag.

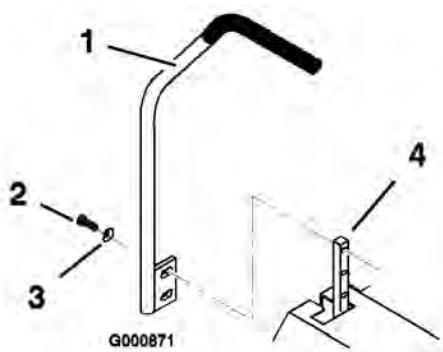

Figur 16

- |            |                   |
|------------|-------------------|
| 1. Håndtag | 3. Buet skive     |
| 2. Skruer  | 4. Styrearmsaksel |

## Manuel skubning af plæneklipperen

**Vigtigt:** Skub altid maskinen manuelt. Træk aldrig maskinen med et andet køretøj, da dette kan beskadige maskinen.

### Skubning af maskinen

1. Udkobl kontakten til regulering af skæreknivene, flyt bevægeshåndtagene til den neutrale, låste position, og aktiver parkeringsbremsen.
2. Stop motoren, fjern nøglen, og vent, til alle bevægelige dele er standset, før du forlader betjeningspositionen.
3. Træk de to omløbshåndtag op, og skub dem, indtil skiven på stangen passerer gennem sprækken. Skub håndtagene ned for at fastlåse dem (Figur 17).
4. Deaktiver parkeringsbremsen for at kunne skubbe maskinen.

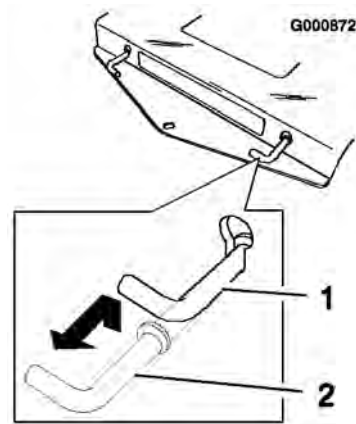

Figur 17

- |                                      |                                       |
|--------------------------------------|---------------------------------------|
| 1. Position til skubning af maskinen | 2. Position til betjening af maskinen |
|--------------------------------------|---------------------------------------|

## Betjening af maskinen

Træk omløbshåndtagene op, og træk dem helt ud. Skub håndtagene ned (Figur 17).

**Bemærk:** Maskinen kan ikke køre, medmindre omløbshåndtagene er trukket ud.

## Omstilling til sideudblæsning

Plæneklipperen er udstyret med en hængslet græsdeflektor, der blæser det afklippede græs til siden og ned mod plænen.



Hvis ikke der er monteret græsdeflektor, udblæsningsdæksel eller komplet græsfang, udsætter du dig selv og andre for kontakt med skæreknivene og udslyngede genstande. Kontakt med roterende plæneklipperkniv(e) og udslyngede genstande vil medføre personskade eller død.

- Fjern aldrig græsdeflektoren fra plæneklipperen, da deflektoren leder materialerne ned mod plænen. Hvis græsdeflektoren beskadiges, skal den straks udskiftes.
- Placer aldrig hænder eller fødder under plæneklipperen.
- Forsøg aldrig at rense udblæsningsområdet eller skæreknivene, medmindre kontakten til regulering af skæreknive sættes i positionen Fra, og tændingsnøglen drejes til positionen Fra. Fjern endvidere tændingsnøglen, og fjern tændrørskablet fra tændrøret/ene.

### Afmontering af Recycler®-afskærmningen på 44 tommer plæneklippere



Åbne huller i plæneklipperen udsætter både dig selv og andre for udslynget affald, som kan forårsage alvorlige kvæstelser.

- Betjen aldrig plæneklipperen, uden at der er monteret bolte og møtrikker i alle huller i plæneklipperhuset.
- Monter bolte og møtrikker i monteringshullerne, når du afmonterer genbrugsafskærmningen.

**Bemærk:** Det er kun nødvendigt at afmontere den højre sideafskærmning for at bruge sideudblæsningsfunktionen.

1. Rengør plæneklipperen grundigt.
2. Afmonter knopperne og de buede skiver fra den højre sideafskærmning (Figur 18).

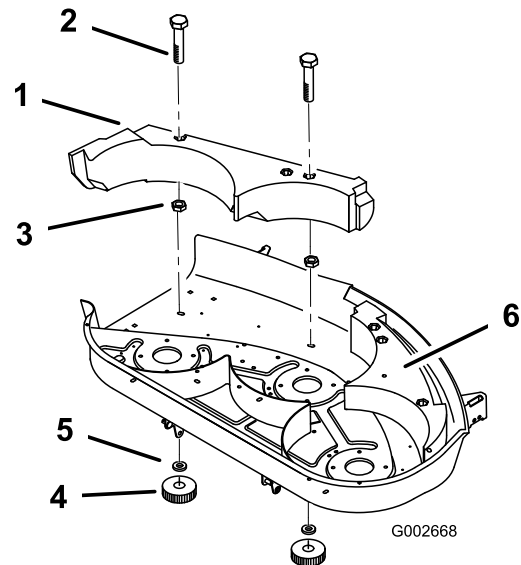

**Figur 18**

- |                               |                            |
|-------------------------------|----------------------------|
| 1. Højre sideafskærmning      | 4. Skruer                  |
| 2. Bolt (5/16 x 1-1/4 tommer) | 5. Buet skive              |
| 3. Låsemøtrik (5/16 tomme)    | 6. Venstre sideafskærmning |

**Bemærk:** Gem disse reservedele til montering af afskærmningen.

3. Løft afskærmningen, og træk den ud af dens sammenkobling med den venstre sideafskærmning.
4. Af hensyn til sikkerheden skal knopperne, skiverne og låsemøtrikkerne monteres i de åbne huller i plæneklipperen, hvorfra reservedelene blev fjernet i 2.

### Montering af Recycler®-afskærmningen på 44 tommer plæneklippere

Monter den højre sideafskærmning for at skifte fra sideudblæsnings- til kværnfunktion.

1. Rengør plæneklipperen grundigt.
2. Tag knopperne, skiverne og låsemøtrikkerne ud af de åbne huller, der skal bruges til at montere den højre sideafskærmning.
3. Monter afskærmningen i sammenkoblingen med den venstre sideafskærmning.
4. Monter den højre sideafskærmning på plæneklipperen med de knopper og buede skiver (Figur 18), der blev afmonteret i trin 2.

## Afmontering af Recycler®-afskærmningen på 52 tommer plæneklippere

Fjern den højre sideafskærmning for at skifte fra kværn- til sideudblæsningsfunktion.

1. Rengør plæneklipperen grundigt.
2. Afmonter de to bræddebolte og låsemøtrikker, der fastgør den forreste skærmlade til skjoldet (Figur 19). Afmonter den forreste skærmlade for at få adgang til den højre (Recycler®) sideafskærmning.

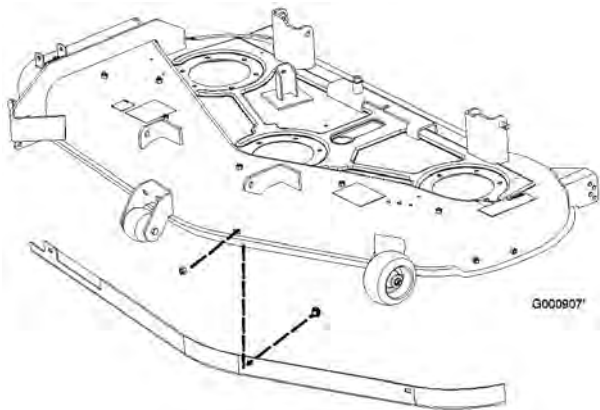

Figur 19

Hvis plæneklipperen anvendes uden den forreste skærmlade monteret, kan det medføre, at du og andre personer udsættes for udslyngede genstande eller risikerer at komme i kontakt med skærekniven. Kontakt med roterende plæneklipperkniv(e) og udslyngede genstande vil medføre alvorlig personskade.

**Plæneklipperen må aldrig anvendes, hvis ikke den forreste skærmlade er monteret.**

3. Afmonter låsemøtrikkerne øverst og midt på den højre sideafskærmning (Figur 20).
4. Sænk afskærmningen, og træk den ud af udblæsningsåbningen for at fjerne den (Figur 20).

**Bemærk:** Det er kun nødvendigt at afmontere den højre sideafskærmning for at bruge sideudblæsningsfunktionen.

5. Monter de bolte (5/16 x 5/8 tomme) og låsemøtrikker (5/16 tomme), der blev afmonteret i trin 3 i de åbne huller i plæneklipperen for en sikkerheds skyld (Figur 20).

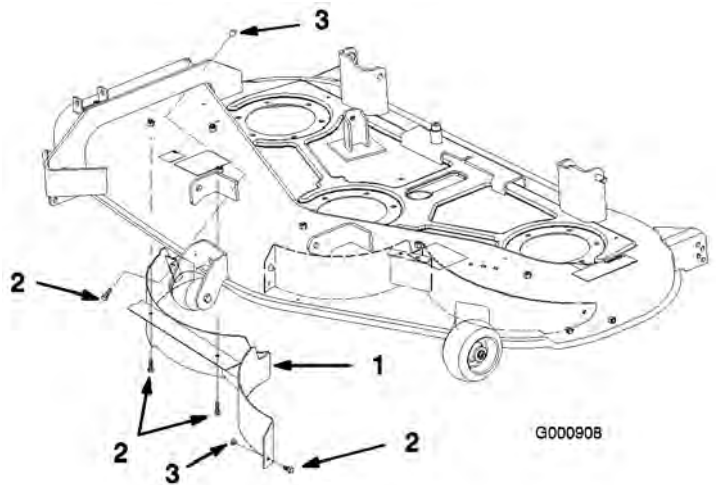

Figur 20

1. Afskærmning, venstre side
2. Bolt, 5/16 x 5/8 tomme
3. Låsemøtrik, 5/16 tomme



Åbne huller i plæneklipperen udsætter både dig selv og andre for udslynget affald, som kan forårsage alvorlige kvæstelser.

- Betjen aldrig plæneklipperen, uden at der er monteret bolte og møtrikker i alle huller i plæneklipperhuset.
- Monter bolte og møtrikker i monteringshullerne, når du afmonterer genbrugsafskærmningen.

6. Sæt den forreste skærmlade på igen, og fastgør den til skjoldet (Figur 19) med de bolte og møtrikker, du fjernede tidligere.

**Vigtigt:** Maskinen må aldrig anvendes, hvis ikke den forreste skærmlade er monteret.

## Montering af Recycler®-afskærmningen på 52 tommer plæneklippere

Monter den højre sideafskærmning for at skifte fra sideudblæsnings- til kværnfunktion.

1. Rengør plæneklipperen grundigt.

2. Afmonter de to bræddebolte og låsemøtrikker, der fastgør den forreste skærmlade til skjoldet (Figur 19). Afmonter den forreste afskærmning for at montere den højre (Recycler®)-sideafskærmning.

**Vigtigt: Maskinen må aldrig anvendes, hvis ikke den forreste skærmlade er monteret.**

3. Afmonter boltene og møtrikkerne, der sidder i hullerne i skjoldet, hvori skærmladen skal monteres (Figur 20).
4. Monter skærmladen ved at skubbe den ind i udblæsningsåbningen (Figur 20).
5. Fastgør skærmladen med de møtrikker og bolte (Figur 20), der blev fjernet i trin 3.
6. Sæt den forreste skærmlade på igen, og fastgør den til skjoldet (Figur 19) med de bolte og møtrikker, du fjernede tidligere.



Hvis plæneklipperen anvendes uden den forreste skærmlade monteret, kan det medføre, at du og andre personer udsættes for udslyngede genstande eller risikerer at komme i kontakt med skærekniven. Kontakt med roterende plæneklipperkniv(e) og udslyngede genstande vil medføre alvorlig personskade.

Plæneklipperen må aldrig anvendes, hvis ikke den forreste skærmlade er monteret.

## Tip vedrørende betjening

### Højt omdrejningstal

For at opnå den bedste græsslåning og maksimale luftcirkulation skal motoren betjenes på indstillingen Fast (Hurtig). Luft er nødvendigt for at kunne klippe græsset ordentligt, og derfor skal du ikke indstille klippehøjden for lavt eller lade plæneklipperen være helt omgivet af uklippet græs. Forsøg altid at holde den ene side af plæneklipperen fri for uklippet græs, så plæneklipperen kan få den nødvendige luft.

## Klipning af en græsplæne for første gang

Klip ikke græsset helt så kort som normalt, så du kan sikre dig, at plæneklipperens klippehøjde ikke fjerner græsset helt i ujævnt terræn. Den tidligere anvendte klippehøjde er dog tit den bedste. Når du klipper græs, der er længere end 15 cm, kan det være en fordel at klippe græsset to gange for at sikre en acceptabel klippekvalitet.

## Klip en tredjedel af græsstråets længde

Du opnår det bedste resultat ved kun at klippe en tredjedel af græsstråets længde. Det anbefales ikke at klippe mere end dette, medmindre græsbevoksningen er spredt, eller det er sent på efteråret, hvor græsset ikke længere vokser så hurtigt.

## Klipperetning

Skift klipperetning for at sikre, at græsset fortsætter med at vokse lodret. Dette medvirker også til at sprede det afklippede græs, hvilket øger nedbrydningen og gødningseffekten.

## Slå græs med de korrekte intervaller

Normalt skal græsset slås hver fjerde dag. Men græs vokser med forskellig hastighed på forskellige tidspunkter. Hvis du vil bibeholde den samme klippehøjde, hvilket anbefales, skal græsset slås oftere i det tidlige forår. Når græssets væksthastighed falder midt på sommeren, skal du ikke slå græsset så tit. Hvis du ikke har mulighed for at slå græs over en længere periode, skal du først slå det med en høj klippehøjde og derefter igen to dage senere med en lavere højdeindstilling.

## Klippehastighed

Klipningskvaliteten kan forbedres ved at køre langsommere.

## Undgå at klippe græsset for kort

Hvis plæneklipperens klippebredde er bredere end klippebredden for den plæneklipper, du tidligere brugte, skal du hæve klippehøjden en tak for at sikre, at græsset på en ujævn plæne ikke klippes for kort.

## **Langt græs**

Hvis græsset får lov til at vokse lidt længere end normalt, eller hvis græsset er meget vådt, skal klippehøjden forøges i forhold til den normale højde, hvorefter græsset skal slås ved denne indstilling. Slå derefter græsset igen ved den lavere, normale indstilling.

## **Når maskinen stopper**

Hvis fremdriften af maskinen standses, mens græsslåningen er i gang, kan du risikere, at der falder en klump afklippet græs ned på plænen. Dette kan undgås ved at flytte maskinen til et tidligere klippet område mens knivene er indkoblede.

## **Hold undersiden af plæneklipperen ren**

Fjern afklippet græs og snavs fra undersiden af plæneklipperen efter hver anvendelse. Hvis græs og snavs ophober sig i plæneklipperen, bliver kvaliteten af græsslåningen utilfredsstillende med tiden.

## **Vedligeholdelse af skæreknivene**

Hold skæreknivene skarpe gennem hele græsslåningssæsonen, da en skarp kniv skærer græsset rent af uden at rive det over eller få det til at flosse. Hvis græsset rives over eller flosser, bliver enderne brune, hvilket hæmmer væksten og øger risikoen for sygdom. Kontroller klippeknivenes skarphed dagligt, og kontroller, om de er slidte eller beskadigede. Fil eventuelle hakker ned, og slib knivene, hvis det er nødvendigt. Hvis en kniv er beskadiget eller slidt, skal den udskiftes med det samme med en original Toro-kniv.

# Vedligeholdelse

**Bemærk:** Maskinens venstre og højre side er som set fra den normale betjeningsposition.

## Skema over anbefalet vedligeholdelse

Vedligeholdelsesintervaller	Vedligeholdelsesprocedure
Efter de første 8 timer	<ul style="list-style-type: none"><li>• Skift motorolien.</li></ul>
Hver anvendelse eller dagligt	<ul style="list-style-type: none"><li>• Kontrol af sikkerhedssystemet.</li><li>• Kontroller motoroliestanden (hyppigere under støvede og snavsede forhold).</li><li>• Rengøring af luftindtagsskærmen.</li><li>• Kontrol af skæreknivene.</li><li>• Rengøring af plæneklipperhuset.</li></ul>
For hver 25 timer	<ul style="list-style-type: none"><li>• Smør alle smørepunkter (hyppigere under støvede og snavsede forhold).</li><li>• Efterse luftfilterets skumindsats (oftere under støvede og snavsede forhold).</li><li>• Kontrol af elektrolytstanden i batteriet.</li><li>• Kontrol af dæktrykket.</li><li>• Kontroller remmene for slid/revner.</li></ul>
For hver 50 timer	<ul style="list-style-type: none"><li>• Efterse luftfilterets papirindsats (oftere under støvede og snavsede forhold).</li></ul>
For hver 100 timer	<ul style="list-style-type: none"><li>• Udskift motorolien (hyppigere under støvede og snavsede forhold).</li><li>• Kontrol af tændrøret/-ene.</li></ul>
For hver 200 timer	<ul style="list-style-type: none"><li>• Skift oliefilteret.</li><li>• Udskift luftfilterets papirindsats (oftere under støvede og snavsede forhold).</li><li>• Udskiftning af brændstoffilteret.</li></ul>
For hver 300 timer	<ul style="list-style-type: none"><li>• Rengør motorafskærmningerne og køleribberne (hyppigere under støvede og snavsede forhold).</li></ul>
Før opbevaring	<ul style="list-style-type: none"><li>• Udførelse af alle ovennævnte vedligeholdelsesprocedurer før opbevaring.</li><li>• Tømning af brændstoftanken.</li><li>• Oplad batteriet, og frakobl batterikablerne.</li><li>• Maling af beskadigede overflader.</li></ul>



Hvis du lader nøglen sidde i tændingen, kan andre personer utilsigtet komme til at starte motoren og forårsage alvorlig personskade på dig eller andre omkringstående.

Fjern nøglen fra tændingen, og tag tændrørskablet af tændrøret/-ene, før du udfører vedligeholdelsesarbejde. Flyt tændrørskablet til side, så det ikke kommer i berøring med tændrøret ved et uheld.

## Smøring

Smør maskinen i henhold til datoen på Check Service Reference Aid-mærkatet (Figur 21), som er placeret under sædet. Maskinen skal smøres oftere under meget støvede eller sandede forhold.

Smør med lithiumbaseret universalfedt nr. 2 eller molybdæn-baseret fedt.

## Smøring

1. Udkobl kontakten til regulering af skæreknivene, flyt bevægeshåndtagene



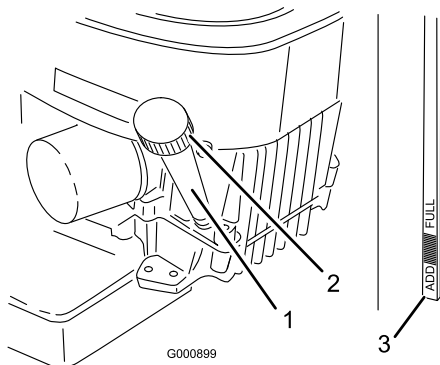

**Figur 24**

1. Målepind
2. Påfyldningsrør
3. Metalende, oliepinde

5. Skru oliepinde helt fast i hullet. Skru oliepinde løs igen, træk den ud, og kig på pindens metalende. Hvis oliestanden er lav, skal der langsomt påfyldes så meget olie i påfyldningshullet, at oliestanden kun stiger til, men ikke når over, Full-mærket på oliepinde.

**Vigtigt:** Undgå at fylde for meget olie på krumtaphuset, da dette kan medføre beskadigelse af motoren.

## Udskiftning og aftapning af olie

1. Start motoren, og lad den køre, indtil den er varm. På denne måde opvarmes olien, så den bliver lettere at aftappe.
2. Parker maskinen, så dræningssiden er lidt lavere end den modsatte side. På denne måde sikres det, at al olien aftappes.
3. Udkobl kontakten til regulering af skæreknivene, flyt bevægelsehåndtagene til den neutrale, låste position, og aktiver parkeringsbremsen.
4. Stop motoren, fjern nøglen, og vent, til alle bevægelige dele er standset, før du forlader betjeningspositionen.
5. Skub aftapningsslangen ind over olieaftapningsventilen (Figur 25).
6. Placer en bakke under olieaftapningsslangen. Brug enten en flad skruetrækker eller en 10 mm skrueøgle til at åbne ventilen (Figur 25).
7. Drej ventilen mod uret for at åbne ventilen (Figur 25).
8. Når al olien er aftappet, lukkes ventilen ved at dreje ventilen med uret (Figur 25).

9. Tag aftapningsslangen af.

**Bemærk:** Bortskaf den brugte olie på et godkendt genbrugsanlæg.

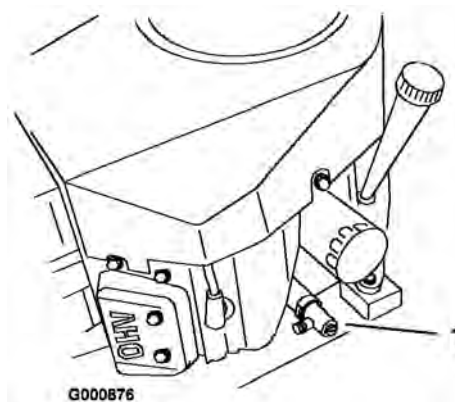

**Figur 25**

1. Olieaftapningshul

10. Rengør rundt om oliepinde, og skru dækslet af (Figur 25).
11. Hæld langsomt ca. 80% af den angivne olie i påfyldningsrøret (Figur 25). Se Serviceeftersyn af motorolien i Motorvedligeholdelse, side 26.
12. Kontroller oliestanden. Se afsnittet Kontrol af oliestanden.
13. Tilsæt langsomt ekstra olie, så oliestanden når op til F-mærket.

## Skift af oliefilteret

Udskift oliefilteret for hver 200 timer eller ved hvert andet olieskift.

**Bemærk:** Skift oliefilteret hyppigere, når maskinen anvendes under meget støvede eller sandede forhold.

1. Tap olien af motoren. Se afsnittet Udskiftning og aftapning af olien.
2. Fjern det gamle filter (Figur 26).
3. Påfør gummipakningen på det nye filter et tyndt lag ny olie.

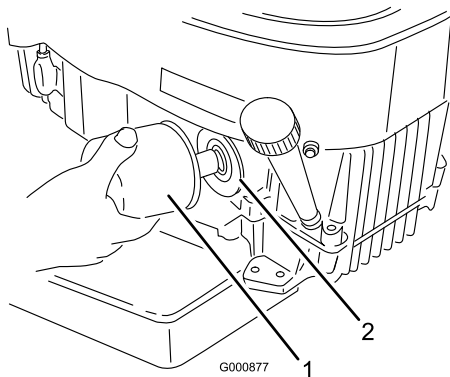

**Figur 26**

1. Oliefilter 2. Adapter

4. Monter det nye oliefilter på adapteren. Drej oliefilteret med uret, indtil gummipakningen berører filteradapteren. Spænd derefter filteret yderligere 3/4 omgang (Figur 26).
5. Fyld krumtaphuset med den korrekte nye type olie. Se afsnittet Udskiftning og aftapning af olie.

## Eftersyn af luftfilteret

Skumindsats: Rengør og smør for hver 25. driftstime.

Papirindsats: Udskift efter hver 100 driftstimer. Udskiftes efter hver 200 driftstimer eller en gang om året, alt efter hvad der indtræffer først.

**Bemærk:** Luftfilteret skal efterses oftere under meget støvede eller sandede forhold (efter få timers brug).

## Afmontering af skum- og papirindsatser

1. Udkobl kontakten til regulering af skæreknivene, flyt bevægelsehåndtagene til den neutrale, låste position, og aktiver parkeringsbremsen.
2. Stop motoren, fjern nøglen, og vent, til alle bevægelige dele er standset, før du forlader betjeningspositionen.
3. Rengør området omkring luftfilteret for at forhindre snavs i at trænge ind i motoren og forårsage skader. Skru knappen af, og afmonter luftfilterdækslet (Figur 27).

4. Fjern forsigtigt skumindsatsen fra papirindsatsen (Figur 27).
5. Skru vingemøtrikken af, og fjern papirindsatsen (Figur 27).

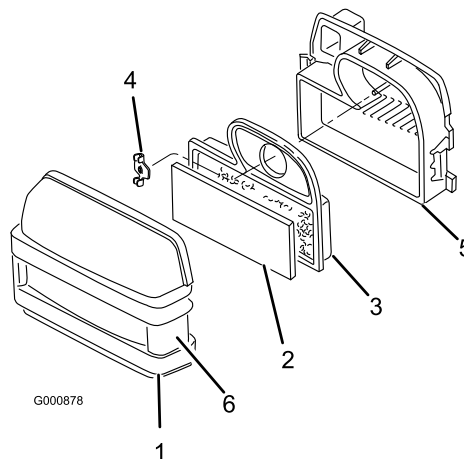

**Figur 27**

1. Dæksel 4. Vingemøtrik  
2. Skumindsats 5. Luftfilterbund  
3. Papirindsats 6. Låse

## Rengøring af skum- og papirindsatser

1. Skumindsats
  - A. Vask skumindsatsen med flydende sæbe og varmt vand. Når indsatsen er ren, skal den skylles omhyggeligt.
  - B. Tør indsatsen ved at klemme den i en ren klud (vrid ikke). Lad indsatsen lufttørre.
  - C. Gennemblød indsatsen med ny motorolie. (Figur 28). Klem på indsatsen for at fjerne overskydende olie.

**Vigtigt:** Udskift skumindsatsen, hvis den er slidt eller beskadiget.

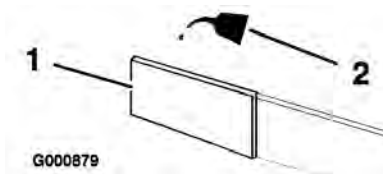

**Figur 28**

1. Skumindsats 2. Olie
2. Papirindsats
    - A. Bank forsigtigt indsatsen ned mod en jævn overflade for at fjerne støv og snavs (Figur 29).

- B. Undersøg indsatsen for revner, oliefilm og beskadigelse af gummipakningen.

**Vigtigt:** Du må aldrig rengøre papirindsatsen med trykluft eller væske, f.eks. opløsningsmiddel, benzin eller petroleum. Udskift papirindsatsen, hvis den er beskadiget eller ikke kan rengøres ordentligt.

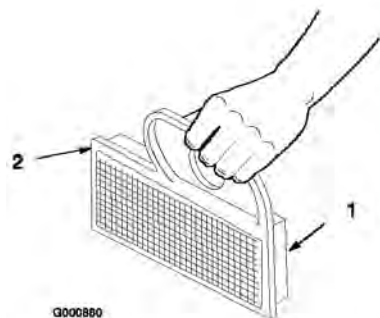

**Figur 29**

1. Papirindsats
2. Gummipakning

## Montering af skum- og papirindsatser

**Vigtigt:** For at undgå motorskade skal der altid være monteret et komplet skum- og papirluftfilter, når motoren betjenes.

1. Skub forsigtigt skubelementet på papirluftfilterelementet (Figur 27).
2. Placer luftfilteret på bundpladen, og monter vingemøtrikken (Figur 27).
3. Monter luftfilterdækslet, og fastgør låsene (Figur 27).

## Rensning af kølesystemet

Rens altid luftindtagsskærmen for græs og affald før brug.

Rengør køleribberne og motorens afskærmninger for hver 300 timer eller en gang om året, alt efter hvad der indtræffer først.

1. Udkobl kontakten til regulering af skæreknivene, flyt bevægelseshåndtagene til den neutrale, låste position, og aktiver parkeringsbremsen.
2. Stop motoren, fjern nøglen, og vent, til alle bevægelige dele er standset, før du forlader betjeningspositionen.

3. Afmonter luftindtagsskærmen, cylinderdækslerne og ventilatorhuset.
4. Fjern snavs og græs fra delene.
5. Monter luftindtagsskærmen, cylinderdækslerne og ventilatorhuset.

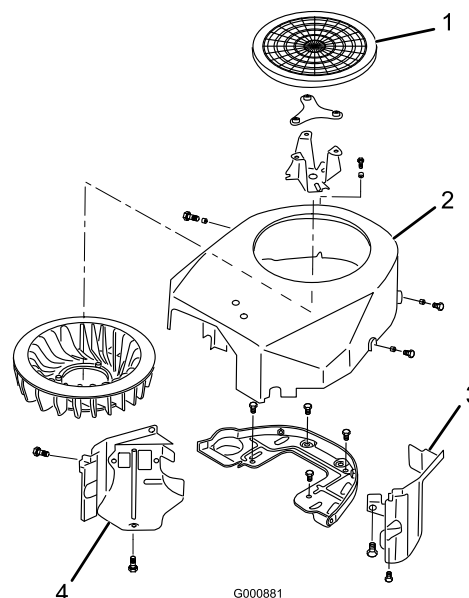

**Figur 30**

1. Luftindtagsskærm
2. Ventilatorhus
3. Cylinderdæksel
4. Cylinderdæksel

## Tændrør

Kontroller tændrøret/-ene efter hver 200 timers drift. Sørg for, at gnistgabets mellem midter- og sideelektroderne er korrekt, før tændrøret monteres. Brug en tændrørsnøgle til at afmontere og montere tændrøret/-ene og en søgelære til at kontrollere og justere gnistgabets. Monter om nødvendigt et nyt/nye tændrør.

Type: Champion RC12YC (eller tilsvarende)

Gnistgab: 0,76 mm

## Afmontering af tændrøret/-ene

1. Udkobl kontakten til regulering af skæreknivene, flyt bevægelseshåndtagene til den neutrale, låste position, og aktiver parkeringsbremsen.
2. Stop motoren, fjern nøglen, og vent, til alle bevægelige dele er standset, før du forlader betjeningspositionen.
3. Tag tændrørskablet/-erne af tændrøret/-ene (Figur 31). Rengør området omkring

tændrøret/-ene for at forhindre snavs i at trænge ind i motoren og forårsage beskadigelse.

4. Fjern tændrøret/-ene og metalskiven.

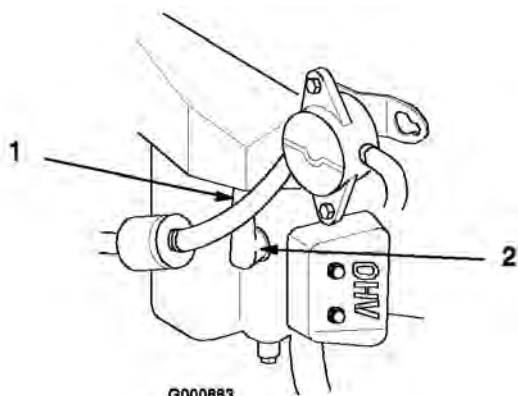

Figur 31

1. Tændrørskabel monteret
2. Tændrør

## Kontrol af tændrøret

1. Se på midten af tændrøret/-ene (Figur 32). Hvis der kan ses en lys brun eller grå farve på isolatoren, fungerer motoren korrekt. En sort belægning på isoleringen betyder normalt, at luftfilteret er snavset.

**Vigtigt:** Rens aldrig tændrøret/-ene. Udskift altid tændrøret/-ene, når de(t) har en sort belægning, slidte elektroder, oliefilm eller revner.

2. Kontroller gnistgabets mellem midter- og sideelektroden (Figur 32). Bøj sideelektroden (Figur 32), hvis gabet ikke er korrekt.

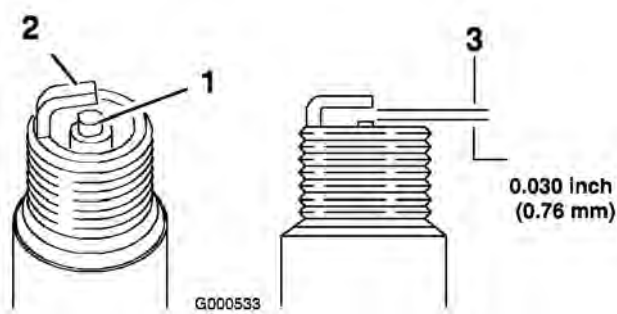

Figur 32

1. Midterelektrodens isolator
2. Sideelektrode
3. Gnistgab (ikke i korrekt målestoksforhold)

## Montering af tændrøret/-ene

1. Monter tændrøret/-ene. Sørg for, at gnistgabets indstilling er korrekt.
2. Tilspænd tændrøret med et moment på 15 Nm.
3. Sæt tændrørskablet/-erne på tændrøret/-ene (Figur 31).

## Vedligeholdelse af brændstofs-system

### Tømning af brændstoftanken



Under visse forhold er benzin meget brandfarlig og yderst eksplosiv. En brand eller eksplosion forårsaget af benzin kan give dig eller andre forbrændinger samt medføre tingsskade.

- Tap benzinen af brændstoftanken, når motoren er kold. Dette skal gøres udendørs på en åben plads. Tør eventuel spildt benzin op.
- Ryg aldrig, når du aftapper benzin, og hold dig på afstand af åben ild eller steder, hvor benzindampene kan antændes af en gnist.

1. Parker maskinen på en plan overflade for at sikre, at brændstoftanken tømmes helt.
2. Udkobl kontakten til regulering af skæreknivene, flyt bevægelsehåndtagene til den neutrale, låste position, og aktiver parkeringsbremsen.
3. Stop motoren, fjern nøglen, og vent, til alle bevægelige dele er standset, før du forlader betjeningspositionen.
4. Luk brændstofafbryderventilen, som er placeret under den forreste del af brændstoftanken.
5. Løsn slangeklemmen ved brændstoffilteret, og før den op ad brændstoffrøret væk fra brændstoffilteret (Figur 33).
6. Træk brændstoffrøret af brændstoffilteret (Figur 33).
7. Åbn brændstofafbryderventilen. Lad benzinen løbe ud i en benzindunk eller et aftapningskar.

**Bemærk:** Dette er det bedste tidspunkt at montere et nyt brændstoffilter på, da brændstoftanken er tom.

## Udskiftning af brændstoffilteret

Udskift brændstoffilteret efter hver 200 driftstimer eller årligt, alt efter hvad der indtræffer først.

Sæt aldrig et snavset filter på, hvis det er afmonteret fra brændstofrøret.

1. Udkobl kontakten til regulering af skæreknivene, flyt bevægelseshåndtagene til den neutrale, låste position, og aktiver parkeringsbremsen.
2. Stop motoren, fjern nøglen, og vent, til alle bevægelige dele er standset, før du forlader betjeningspositionen.
3. Luk brændstofafbryderventilen, som er placeret under den forreste del af brændstoftanken.
4. Klem slangeklemmernes ender sammen, og skub dem væk fra filteret (Figur 33).
5. Fjern filteret fra brændstofrørene.
6. Monter et nyt filter, og flyt slangeklemmerne hen til filteret (Figur 33).

**Vigtigt:** Monter filteret, så retningen på pilen, der angiver gennemstrømningsretningen, følger brændstofstrømmen fra benzintanken til motoren.

7. Åbn brændstofafbryderventilen.

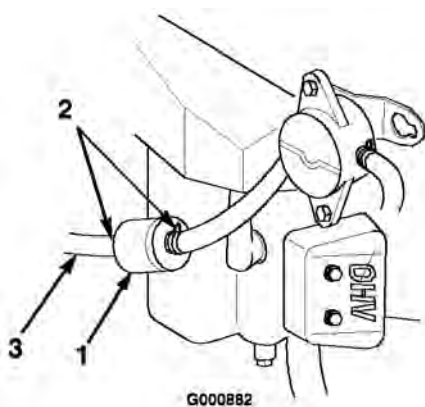

**Figur 33**

1. Brændstoffilter
2. Slangeklemme
3. Brændstofrør

## Vedligeholdelse af elektrisk system

### Serviceeftersyn af batteriet

Kontroller elektrolytstanden i batteriet for hver 25. driftstime. Batteriet skal altid holdes rent, og det skal altid være fuldt opladet. Brug et stykke køkkenrulle til at rengøre batterikassen. Hvis batteriets poler er rustne, skal de rengøres med en opløsning bestående af fire dele vand og én del tvekulsurt natron. Smør et fint lag fedt på batteriets poler for at forhindre, at de rustner.

Spænding: 12 V

### Afmontering af batteriet



**Batteripoler eller metalværktøj kan kortslutte mod traktorens metaldele og forårsage gnister. Gnister kan få batterigasserne til at eksplodere og medføre personskaade.**

- Når batteriet skal fjernes eller monteres, må batteriets poler ikke berøre nogen metaldele på traktoren.
- Metalværktøj må ikke kortslutte mellem batteripolerne og traktorens metaldele.

1. Udkobl kontakten til regulering af skæreknivene, flyt bevægelseshåndtagene til den neutrale, låste position, og aktiver parkeringsbremsen.
2. Stop motoren, fjern nøglen, og vent, til alle bevægelige dele er standset, før du forlader betjeningspositionen.
3. Vip sædet frem for at se batteriet.
4. Tag det sorte minusjordkabel af batteriets pol (Figur 34).



Forkert batterikabelføring kan danne gnister og beskadige maskinen og kablerne. Gnister kan få batterigasserne til at eksplodere og medføre personskade.

- Frakobl altid batteriets (sorte) minuskabel, før du frakobler det røde pluskabel.
- Tilslut altid batteriets røde positive kabel, før du tilslutter det sorte negative kabel.

5. Skyd gummikappen op ad det røde positive kabel. Tag det røde positive kabel af batteriets pol (Figur 34).
6. Fjern batteritilholderen (Figur 34), og løft batteriet op fra batteribakken.

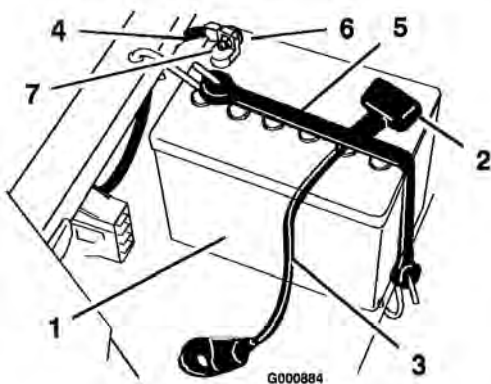

**Figur 34**

- |                          |                     |
|--------------------------|---------------------|
| 1. Batteri               | 5. Batteritilholder |
| 2. Klemme                | 6. Bolt og skive    |
| 3. Positivt batterikabel | 7. Møtrik           |
| 4. Negativt batterikabel |                     |

## Montering af batteriet

1. Placer batteriet i bakken, så polerne vender væk fra kontrolpanelet (Figur 34).
2. Slut det positive (røde) batterikabel til den positive (+) batteripol.
3. Slut det negative batterikabel til den negative (-) batteripol.
4. Fastgør kablerne med to bolte (1/4 x 3/4 tomme), skiver (1/4 tomme) og møtrikker (1/4 tomme) (Figur 34).
5. Før den røde klemme over på den positive (røde) batteripol.
6. Fastgør batteriet med tilholderen (Figur 34).

## Kontrol af elektrolytstanden



Batterielektrolyt indeholder svovlsyre, som er en dødelig gift, der forårsager alvorlige forbrændinger.

- Drik ikke elektrolyt, og undgå kontakt med hud, øjne og tøj. Brug sikkerhedsbriller for at beskytte øjnene og gummihandsker for at beskytte hænderne.
- Fyld batteriet op på et sted, hvor der altid er rent vand i nærheden til at skylle huden med.

1. Vip sædet frem for at se batteriet.
2. Kig på siden af batteriet. Elektrolytstanden må højst nå op til den øverste streg (Figur 35), og den må ikke komme ned under den nederste streg (Figur 35).

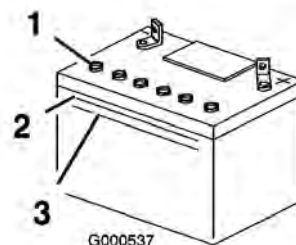

**Figur 35**

- |                       |                   |
|-----------------------|-------------------|
| 1. Ventilationshætter | 3. Nederste streg |
| 2. Øverste streg      |                   |

3. Hvis elektrolytstanden er lav, skal der hældes den nødvendige mængde destilleret vand på batteriet. Se afsnittet Påfyldning af vand på batteriet.

## Påfyldning af vand på batteriet

Det er bedst at fylde destilleret vand på batteriet, lige før du skal bruge maskinen. På denne måde blandes vandet grundigt med elektrolytopløsningen.

1. Fjern batteriet fra traktoren. Se afsnittet Afmontering af batteriet.

**Vigtigt:** Fyld aldrig batteriet op med destilleret vand, mens batteriet er monteret i traktoren. Du kan komme til at spilde elektrolyt på andre dele og forårsage korrosion.

2. Rengør toppen af batteriet med et stykke køkkenrulle.
3. Fjern ventilationshætterne fra batteriet (Figur 35).
4. Hæld langsomt destilleret vand ned i de enkelte battericeller, indtil elektrolytstanden når den øverste streg (Figur 35) på batterikassen.

**Vigtigt:** Batteriet må ikke overfyldes, da elektrolytten (svovlsyre) kan forårsage alvorlig korrosion og beskadige chassiset.

5. Vent 5–10 minutter, efter at du har fyldt battericellerne op. Påfyld om nødvendigt destilleret vand, indtil elektrolytstanden når den øverste streg (Figur 35) på batterikassen.
6. Monter batteriets ventilationshætter igen.

## Opladning af batteriet

**Vigtigt:** Batteriet skal altid være fuldt opladet (en vægtfylde på 1,260). Dette er særlig vigtigt for at forhindre, at batteriet bliver beskadiget, når temperaturen er under 0°C.

1. Fjern batteriet fra chassiset. Se afsnittet Afmontering af batteriet.
2. Kontroller elektrolytstanden. Se afsnittet om kontrol af elektrolytstanden.
3. Sørg for, at ventilationshætterne er monteret i batteriet. Oplad batteriet i 1 time ved 25 til 30 ampere eller 6 timer ved 4 til 6 ampere. Batteriet må ikke overoplades.
4. Når batteriet er fuldt opladet, skal du tage opladeren ud af stikkontakten og dernæst koble opladningskablerne fra batteriets poler (Figur 36).

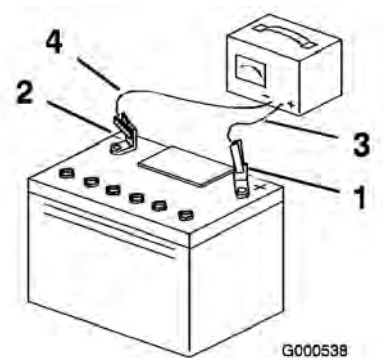

**Figur 36**

- |                        |                             |
|------------------------|-----------------------------|
| 1. Batteriets pluspol  | 3. Rødt (+) opladningskabel |
| 2. Batteriets minuspol | 4. Sort (-) opladningskabel |

5. Monter batteriet i traktoren, og tilslut batterikablerne. Se afsnittet Montering af batteriet.

**Bemærk:** Kør ikke traktoren med batteriet frakoblet, da der kan opstå elektriske skader.

## Serviceeftersyn af sikringerne

Eftersynsinterval/specifikation

Det elektriske system er beskyttet af sikringer. Det behøver ingen vedligeholdelse, men hvis en sikring springer, skal du dog kontrollere komponenten og kredsløbet for fejl eller kortslutning.

Sikring:

- Hoved F1 – 30 A, flade stikben
  - Ladekredsløb F2 – 25 A, flade stikben
  - Forlygtesæt (ekstraudstyr) – 10 A, flade stikben
1. Hæv sædet for at få adgang til sikringsholderen (Figur 37).
  2. En sikring udskiftes ved at trække den ud af sikringsdåsen (Figur 37).

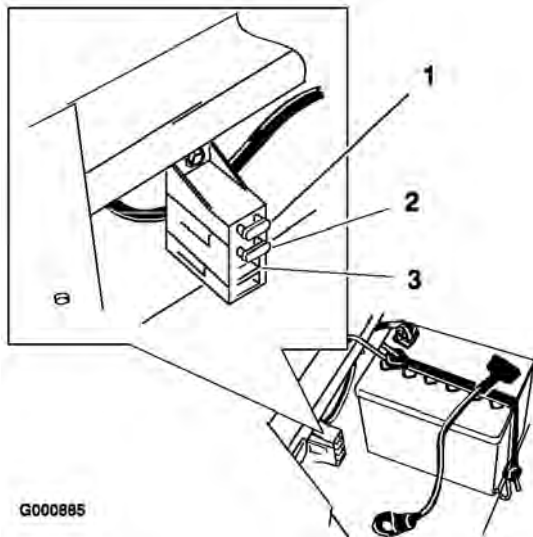

**Figur 37**

- |                        |                                             |
|------------------------|---------------------------------------------|
| 1. Hoved – 30 A        | 3. Til forlygtesæt<br>(ekstraudstyr) – 10 A |
| 2. Ladekredsløb – 25 A |                                             |

## Vedligeholdelse af drivsystem

### Kontrol af dæktrykket

Oprethold lufttrykket i for- og baghjulene som angivet. Ujævnt dæktryk kan forårsage ujævn klipning. Kontroller trykket ved ventilspindlen efter hver 50 driftstimer eller en gang om måneden, alt efter hvad der indtræder først (Figur 38). Dæktrykket skal kontrolleres, når dækkene er kolde. På denne måde fås den mest præcise trykmåling.

Bagdæk: 90 kPa (13 psi)

Fordæk (styre hjul): 139 kPa (35 psi)

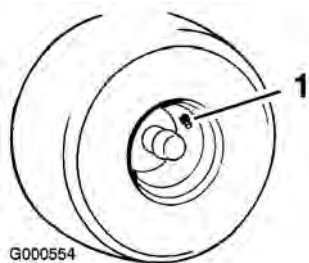

**Figur 38**

1. Ventilspindel

## Vedligeholdelse af plæneklipperen

### Serviceeftersyn af skæreknivene

Hold skæreknivene skarpe gennem hele græsslåningssæsonen, da skarpe knive skærer græsset rent af uden at rive det over eller få det til at flosse. Hvis græsset rives over eller flosser, bliver enderne brune, hvilket hæmmer væksten og øger risikoen for sygdom.

Kontroller klippeknivenes skarphed dagligt, og kontroller, om de er slidte eller beskadigede. Fil eventuelle hakker ned, og slib knivene, hvis det er nødvendigt. Hvis en kniv er beskadiget eller slidt, skal den udskiftes med det samme med en original Toro-kniv. Det kan være praktisk at have en eller flere ekstra knive ved hånden i forbindelse med slibning og udskiftning.



En slidt eller beskadiget kniv kan gå itu, og et stykke af kniven kan blive slynget ind i det område, hvor operatøren eller omkringstående personer befinder sig, og medføre alvorlig personskade eller død.

- Efterse jævnligt kniven for slid og skader.
- Udskift en slidt eller beskadiget kniv.

### Før besigtigelse eller eftersyn af knivene

Parker maskinen på en plan overflade, udkobl kontakten til regulering af skæreknive, og aktiver parkeringsbremsen. Stop motoren, fjern nøglen, og frakobl tændrørskablet/-erne fra tændrøret/-ene.

### Besigtigelse af knivene

1. Efterse skærekanten (Figur 39). Hvis kanterne ikke er skarpe eller har hakker, skal knivene afmonteres og slibes. Se afsnittet Slibning af knivene.
2. Efterse knivene, især det buede område (Figur 39). Hvis kniven er beskadiget eller slidt, eller hvis der er antydning af en revne i

dette område (nr. 3 på Figur 39), skal du straks montere en ny kniv.

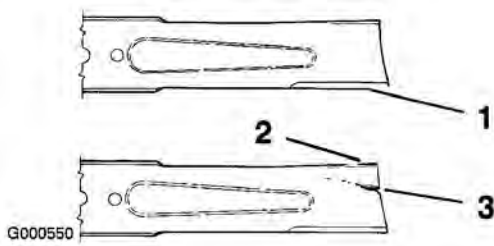

**Figur 39**

- |                |                               |
|----------------|-------------------------------|
| 1. Skærekant   | 3. Antydning af slitage/revne |
| 2. Buet område |                               |

### Kontrol for bøjede knive

1. Udkobl kontakten til regulering af skæreknivene, flyt bevægelseshåndtagene til den neutrale, låste position, og aktiver parkeringsbremsen.
2. Stop motoren, fjern nøglen, og vent, til alle bevægelige dele er standset, før du forlader betjeningspositionen.
3. Drej knivene, indtil enderne vender fremad og bagud (Figur 40). Mål fra en plan overflade til knivenes skærekant (Figur 41). Noter dette mål.

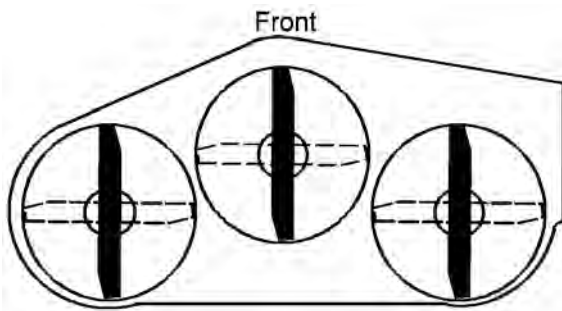

G000888

**Figur 40**

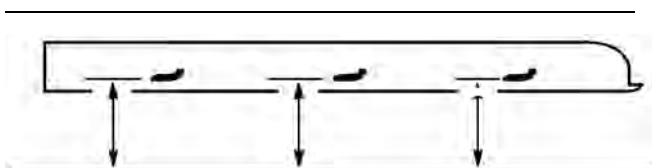

MEASURE FROM  
CUTTING EDGE TO A  
LEVEL SURFACE

G000889

**Figur 41**

4. Drej de modsatte ender af knivene fremad.
5. Mål fra en plan overflade til knivenes skærekant ved samme position som i trin 3 ovenfor. Forskellen mellem målene fra trin 3 og 4 må ikke overstige 3 mm. Hvis dette mål overskrider 3 mm, er kniven bøjet og skal udskiftes. Se afsnittet Afmontering af knivene og Montering af knivene.



**En bøjet eller beskadiget kniv kan gå i stykker og skade dig eller omkringstående alvorligt eller endda medføre døden.**

- Udskift altid en bøjet eller beskadiget kniv med en ny kniv.
- Fil eller lav ikke skarpe hakker i knivenes kanter eller flader.

### Afmontering af knivene

Knivene skal udskiftes, hvis de rammer en fast genstand, eller hvis de er ude af balance eller bøjet. Brug kun originale Toro-knive for at sikre optimal ydelse og fortsat sikker overensstemmelse med maskinen. Brug af reserveknive fremstillet af andre producenter kan medføre, at maskinen ikke opfylder sikkerhedsstandarderne.

Hold på knivenden med en klud eller en tyk handske. Afmonter knivbolt, den buede skive, afstiverpladen (kun 52 tommer-skjold) og kniven fra spindelakslen (Figur 42).

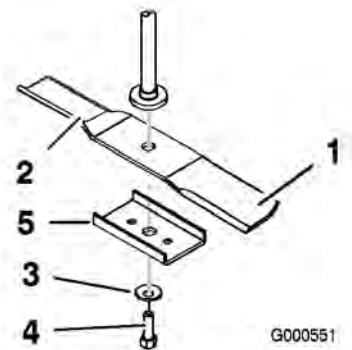

G000551

**Figur 42**

- |                 |                                         |
|-----------------|-----------------------------------------|
| 1. Knivens sejl | 4. Knivbolt                             |
| 2. Kniv         | 5. Afstiverplade (kun 52 tommer-skjold) |
| 3. Buet skive   |                                         |

## Slibning af knivene

1. Anvend en fil til at slibe begge ender af skærekniven (Figur 43). Bevar den oprindelige vinkel. Skærekniven bevarer balancen, hvis der fjernes den samme mængde materiale på begge skærekanter.

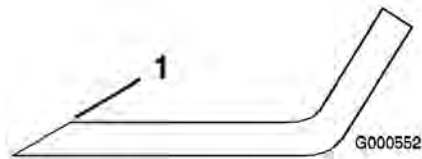

**Figur 43**

1. Slib i den oprindelige vinkel
- 
2. Kontroller skæreknivens balance ved at placere den på en afbalanceringsenhed (Figur 44). Hvis skærekniven forbliver i en vandret position, er kniven afbalanceret og kan benyttes. Hvis kniven ikke er afbalanceret, skal slibeprocessen gentages på den tungeste side, indtil kniven er afbalanceret.

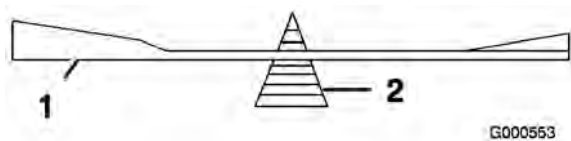

**Figur 44**

1. Kniv
2. Afbalanceringsenhed

## Montering af knivene

1. Monter skærekniven på spindelakslen sammen med afstiverpladen (kun 52 tommer-skjold) som vist i (Figur 42).

**Vigtigt:** Den buede del af kniven skal pege opad mod indersiden af plæneklipperen for at sikre en god klipning.

2. Monter den buede skive (med den buede side mod kniven) samt knivbolten (Figur 42). Tilspænd knivbolten med et moment på 47-88 Nm.

## Tværgående nivellering af plæneklipper

Plæneklipperens skæreknive skal være på samme niveau fra side til side. Kontroller det tværgående

niveau, hver gang du monterer plæneklipperen, eller når du ser en ujævn klipning på plænen.

1. Parker plæneklipperen på en plan flade. Udkobl kontakten til regulering af skæreknive, aktiver parkeringsbremsen, stop motoren, og fjern tændingsnøglen. Kobl tændrørskablet/-erne fra tændrøret/-ene.
2. Kontroller lufttrykket i alle fire dæk. Juster om nødvendigt til det anbefalede dæktryk. Se afsnittet Kontrol af dæktrykket.
3. Indstil klippehøjden til 76 mm.
4. Drej forsigtigt skærekniven(e) fra side til side (Figur 45). Mål mellem de udvendige skærekanten og den plane overflade (Figur 45). Hvis begge mål ikke er inden for 4,75 mm, er en justering nødvendig. Se under punkt 5 og 6.

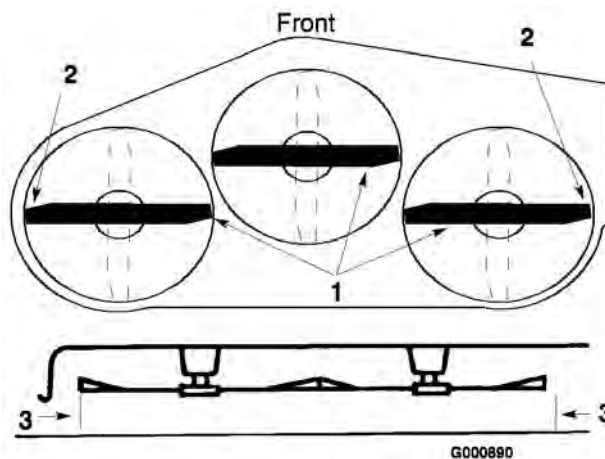

**Figur 45**

1. Tværgående skæreknive
2. Udvendige skærekanten
3. Mål her

5. Fjern låseclipsen og skiven fra nivelleringsbeslaget (Figur 46). Hvis du vil nivellere skærekniven(e), skal du flytte nivelleringsbeslaget/-ene til et andet hul og montere skiven og låseclipsen (Figur 46). Forreste hul sænker skæreknivshøjden, og bageste hul øger højden. Juster begge sider, hvis det er påkrævet.

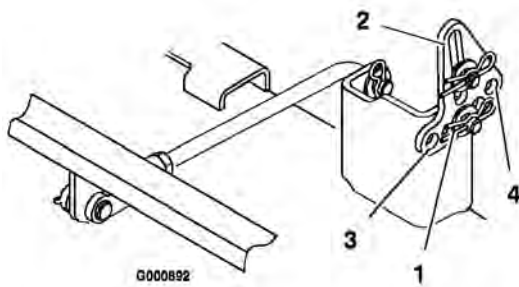

**Figur 46**

- |                       |                 |
|-----------------------|-----------------|
| 1. Låseclips og skive | 3. Forreste hul |
| 2. Nivelleringsbeslag | 4. Bageste hul  |

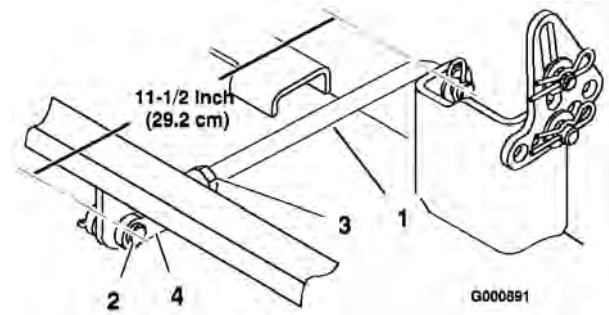

**Figur 47**

- |                            |                 |
|----------------------------|-----------------|
| 1. Bageste tapstang        | 3. Kontramøtrik |
| 2. Gaffelbolt og låseclips | 4. Gaffel       |

- Kontroller den langsgående knivhældning. Se afsnittet *Justering af den langsgående knivhældning*.

## Justering af den langsgående knivhældning

Kontroller den langsgående knivhældning, hver gang du monterer plæneklipperen. Hvis plæneklipperens forende er mere end 7,9 mm lavere end bagenden af plæneklipperen, skal skæreknivens hældning justeres på følgende måde:

- Parker plæneklipperen på en plan flade.
- Udkobl kontakten til regulering af skæreknivene, flyt bevægelsehåndtagene til den neutrale, låste position, og aktiver parkeringsbremsen.
- Stop motoren, fjern nøglen, og vent, til alle bevægelige dele er standset, før du forlader betjeningspositionen.
- Kontroller lufttrykket i alle fire dæk. Juster om nødvendigt til det anbefalede dæktryk. Se afsnittet *Kontrol af dæktrykket*.
- Kontroller og juster skæreknivens tværgående niveau, hvis du ikke har kontrolleret indstillingen. Se afsnittet *Tværgående nivellering af plæneklipper*.
- Mål længden på den bageste tapstang (Figur 47). Hvis stangens længde ikke er 29,2 cm, skal låseclipsen og gaffelbolten fjernes fra enden af stangen (Figur 47), kontramøtrikken løsnes og gafflen drejes, indtil længden på 29,2 cm er opnået.
- Fastgør derefter gafflen med gaffelbolten med låseclipsen. Gentag denne fremgangsmåde på den modsatte side af plæneklipperen.

- Indstil klippehøjden til 76 mm, og drej forsigtigt knivene, så de er langsgående (Figur 48).

- Mål fra spidsen af den forreste skærekniv (Figur 48) og fra spidsen af den bageste skærekniv til den plane overflade. Hvis den forreste skæreknivs spids ikke er 1,6–7,9 mm lavere end den bageste skæreknivs spids, skal du justere de forreste tapstænger.

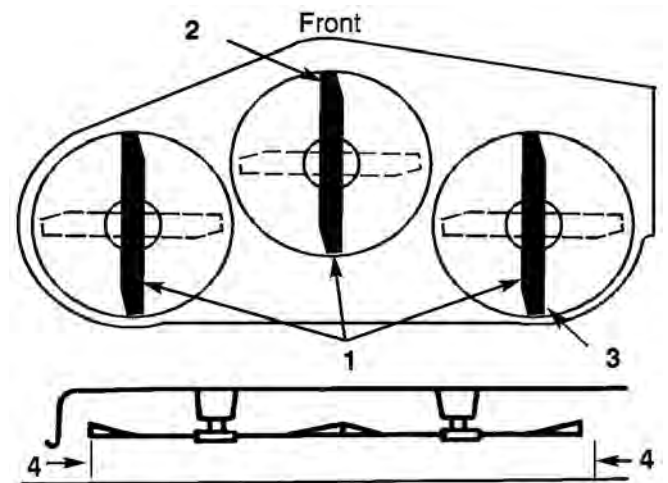

**Figur 48**

- |                                  |                                 |
|----------------------------------|---------------------------------|
| 1. Langsgående skæreknive        | 3. Mål bageste skæreknivs spids |
| 2. Mål forreste skæreknivs spids | 4. Mål her                      |

- For at justere den langsgående knivhældning skal du fjerne låseclipsen fra den forreste tapstangsgaffler og løsne kontramøtrikkerne (Figur 49).

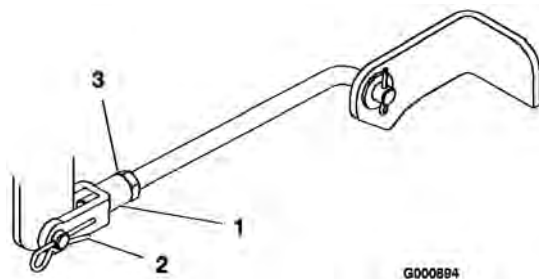

**Figur 49**

1. Forreste tapstangsgaffel
2. Låseclips
3. Kontramøtrik

11. Drej gaflerne på stængerne for at ændre indstillingen (Figur 49). Stram gaflerne (forkort stængerne) for at hæve plæneklipperens forende. Løsn gaflerne (forlæng stængerne) for at sænke plæneklipperens forende.
12. Lås gaflerne fast med låseclipsene, når begge tapstangsgafler er indstillet ligedan. Kontroller den langsgående knivhældning igen. Fortsæt med at justere gaflerne, indtil den forreste spids af skærekniven er mellem 1,6 og 7,9 mm lavere end den bageste spids af skærekniven (Figur 48).
13. Spænd kontramøtrikkerne (Figur 47 og Figur 49), når den langsgående knivhældning er korrekt.
14. Kontroller plæneklipperens tværgående niveau igen. Se afsnittet Tværgående nivellering af plæneklipperen.
15. Kontroller højden på antiskalperingsrullerne. Se afsnittet Justering af antiskalperingsrullerne.

## Afmontering af plæneklipperen

1. Parker maskinen på en plan flade.
2. Udkobl kontakten til regulering af skæreknivene, flyt bevægelsehåndtagene til den neutrale, låste position, og aktiver parkeringsbremsen.
3. Stop motoren, fjern nøglen, og vent, til alle bevægelige dele er standset, før du forlader betjeningspositionen.
4. Sænk klippehøjdehåndtaget til den laveste position.
5. Fjern låseclipsen og låsegafflen skiven fra de forreste tapstangsgafler (Figur 50).

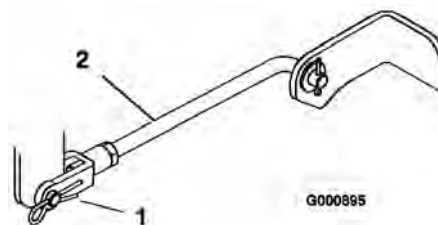

**Figur 50**

1. Låseclips og gaffelbolt
2. Forreste tapstang

6. Fjern låseclipsen og gaffelbolten fra den bageste tapstang (Figur 51) på hver side af plæneklipperen.
7. Fjern låseclipsen og skiven fra plæneklipperens nivelleringsbeslag (Figur 51) på hver side af plæneklipperen. Læg for fremtidige referenceformål mærke til, hvilket hul nivelleringsbeslaget er monteret i. Skyd beslaget af monteringsspinden.

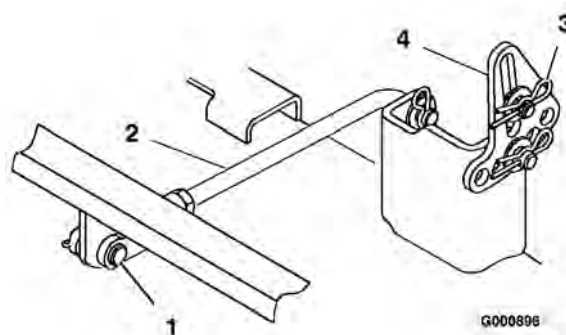

**Figur 51**

1. Låseclips og gaffelbolt
2. Bageste tapstang
3. Låseclips og skive
4. Nivelleringsbeslag

8. Skyd plæneklipperen tilbage for at fjerne plæneklipperremmen fra motorremskiven.
9. Skyd plæneklipperen ud fra undersiden af traktoren.

**Bemærk:** Bevar alle dele til fremtidig montering.

## Eftersyn af remmene

Undersøg alle remme for hver 100 timer.

Kontroller remmene for revner, flossede kanter, brændemærker eller andre skader. Udskift beskadigede remme.

Hvinende lyde når remmen kører rundt, knive der glider, når der klippes græs, flossede remkanter,

brændemærker og revner er tegn på, at en drivrem er slidt. Udskift remmen, hvis nogen af disse forhold opstår.

## Udskiftning af plæneklipperremmen

1. Stop motoren, aktiver parkeringsbremsen, fjern nøglen, og frakobl tændrørskablet/-erne fra tændrøret/-ene.
2. Indstil klippehøjden til 38 mm.
3. Afmonter remafskærmningerne over de udvendige spindler.
4. Træk styreremskiven i den retning, som er vist i Figur 52, og før remmen af remskiverne.

**Bemærk:** Fjederen må ikke fjernes.

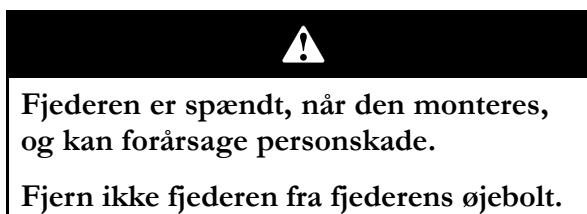

5. Før den nye rem gennem styrearmen og rundt om styreremskiven (Figur 52).

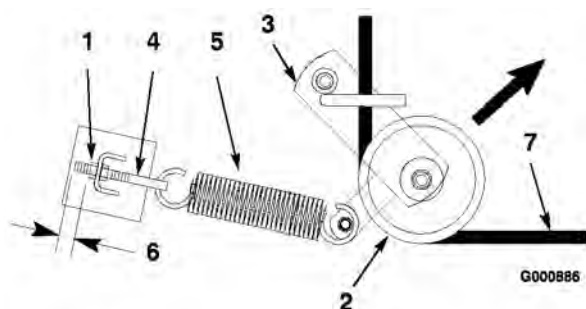

**Figur 52**

Set ovenfra

- |                   |                    |
|-------------------|--------------------|
| 1. Yderste møtrik | 5. Fjeder          |
| 2. Styreremskive  | 6. 3 mm            |
| 3. Styrearm       | 7. Plæneklipperrem |
| 4. Fjederøjebolt  |                    |

6. Træk styreremskiven i den retning, som er vist i Figur 52, og før remmen over på de andre remskiver (Figur 53).

**Bemærk:** Kontroller, at længden på den fritlagte tråd på fjederens øjebolt er 3 mm (Figur 52).

7. Monter remafskærmningerne over de udvendige spindler.

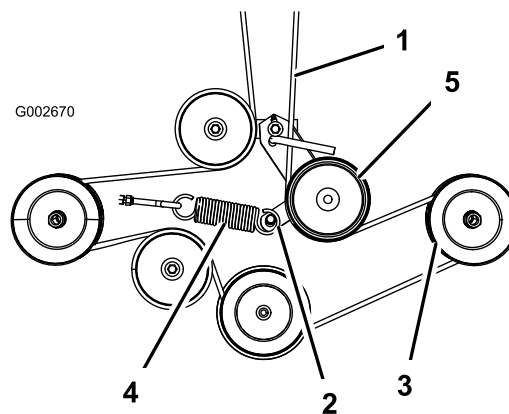

**Figur 53**

Set ovenfra

- |                     |                  |
|---------------------|------------------|
| 1. Plæneklipperrem  | 4. Fjeder        |
| 2. Styrearm         | 5. Styreremskive |
| 3. Yderste remskive |                  |

## Montering af plæneklipperremmen

1. Parker maskinen på en plan flade.
2. Udkobl kontakten til regulering af skæreknivene, flyt bevægelsehåndtagene til den neutrale, låste position, og aktiver parkeringsbremsen.
3. Stop motoren, fjern nøglen, og vent, til alle bevægelige dele er standset, før du forlader betjeningspositionen.
4. Skyd plæneklipperen ind under traktoren.
5. Sænk klippehøjdehåndtaget til den laveste position.
6. Fastgør den bageste tapstang til traktoren med gaffelboltene og låseclipsene (Figur 51) på hver sin side af plæneklipperen.
7. Skyd nivelleringsbeslagene over på monteringspindlene, og fastgør dem med skiverne og låseclipsene (Figur 51).
8. Monter de forreste tapstænger på traktoren med gaffelboltene og låseclipsene (Figur 50).
9. Monter plæneklipperremmen på motorremskiven. Se afsnittet Udskiftning af plæneklipperremmen.

## Udskiftning af græsdeflektoren



En utildækket udblæsningsåbning kan resultere i, at der udblæses genstande i operatørens eller omkringståendes retning, hvilket kan medføre alvorlig personskade. Der kan også opstå kontakt med skæreknaven.

Betjen aldrig plæneklipperen uden at have monteret en dæklade, en kværnafskærmning eller en græssliske og et græsfang.

1. Afmonter låsemøtrikkerne, boltene og fjedrene, som fastholder græsdeflektorerne til plæneklipperbeslagene (Figur 54). Fjern den beskadigede eller slidte græsdeflektor.

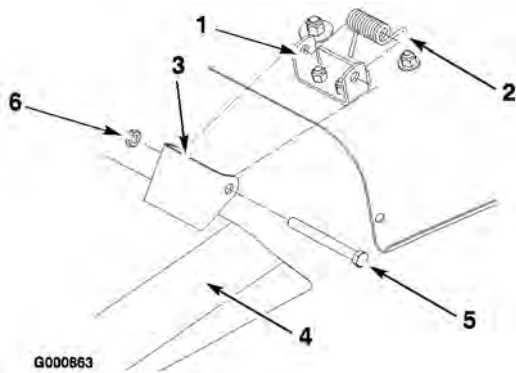

Figur 54

- |                       |                  |
|-----------------------|------------------|
| 1. Plæneklipperbeslag | 4. Græsdeflektor |
| 2. Fjederkrogens ende | 5. Bolt          |
| 3. Plads til fjeder   | 6. Låsemøtrik    |

2. Placer fjedrene i beslagene på plæneklipperen, så krogenderne er placeret over den hævede ryg (Figur 54).
3. Ret græsdeflektorafskærmningen ind med hullerne på beslagene og fjederens lige ende på pladsen under hængslet og over deflektorafskærmningen (Figur 54).
4. Fastgør deflektoren til plæneklipperbeslaget med boltene. Boltene skal passere gennem græsdeflektoren, fjedrene og beslagene.

**Bemærk:** Det kan være nyttigt at trykke på enden af boltene med en 9/16 tommer gaffelnøgle for at rette boltene ind efter de sekundære huller på plæneklipperbeslaget og græsdeflektoren.

5. Løft græsdeflektorafskærmningen, og kontroller, at den er fjederophængt, og at den uden problemer drejes til fuldt sænket position.

**Vigtigt:** Græsdeflektoren skal fjederbelastes i den sænkede position. Løft deflektoren op for at kontrollere, at den smækker helt ned.

## Rengøring

### Vask af plæneklipperens underside

Hver gang du har brugt plæneklipperen, skal du vaske undersiden for at forhindre, at der samler sig græs. På denne måde forbedres græskværnefunktionen og spredningen af det afklippede græs.

1. Parker maskinen på en hård plan flade.
2. Udkobl kontakten til regulering af skæreknavene, flyt bevægelsehåndtagene til den neutrale, låste position, og aktiver parkeringsbremsen.
3. Stop motoren, fjern nøglen, og vent, til alle bevægelige dele er standset, før du forlader betjeningspositionen.
4. Fastgør slangekoblingen på enden af plæneklipperens vaskefitting, og skru helt op for vandet (Figur 55).

**Bemærk:** Smør vaseline på vaskefittingens O-ring for at gøre det lettere at sætte koblingen på og beskytte O-ringen.

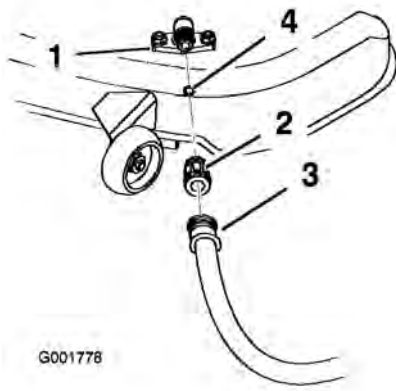

**Figur 55**

- |                 |           |
|-----------------|-----------|
| 1. Vaskefitting | 3. Slange |
| 2. Kobling      | 4. O-ring |

5. Sænk plæneklipperen til den laveste klippehøjde.
6. Tag plads i sædet, og start motoren. Indkobl kontakten til regulering af skæreknive, og lad plæneklipperen køre mellem et og tre minutter.
7. Udkobl kontakten til regulering af skæreknive, stop motoren, og fjern tændingsnøglen. Vent, til alle bevægelige dele standser.
8. Luk for vandet, og tag koblingen af vaskefittingen.

**Bemærk:** Hvis plæneklipperen ikke er ren efter én vask, skal du lade den stå i blød i 30 minutter. Gentag dernæst processen.

9. Lad plæneklipperen køre igen mellem et og tre minutter for at fjerne overskydende vand.



En knækket eller manglende vaskefitting kan betyde, at du og andre personer udsættes for udslyngede genstande eller risikerer at komme i kontakt med skæreknivene. Udslyngede genstande eller kontakt med skæreknivene kan medføre kvæstelser eller død.

- Udskift en ødelagt eller manglende vaskefitting øjeblikkeligt, før du anvender plæneklipperen igen.
- Luk eventuelle huller i plæneklipperen med bolte og låsemøtrikker.
- Anbring aldrig hænder og fødder under plæneklipperen eller inde i åbninger i plæneklipperen.

# Opbevaring

## Rengøring og opbevaring

1. Udkobl kontakten til regulering af skæreknive, aktiver parkeringsbremsen, stop motoren, og fjern tændingsnøglen.
2. Græs og snavs fjernes fra alle maskinens ydre dele, særligt motoren. Fjern snavs og avner fra motorens køleribber og blæserhuset.

**Vigtigt:** Du kan vaske maskinen med et mildt rengøringsmiddel og vand. Udsæt ikke maskinen for højtryksrensning. Undgå overdreven brug af vand, særligt i nærheden af kontrolpanelet, motoren og hydraulikpumperne.

3. Efterse luftfilteret. Se afsnittet Eftersyn af luftfilteret, Motorvedligeholdelse, side 26.
4. Smør maskinen med fedt og olie. Se afsnittet Smøring, Smøring, side 25.
5. Skift krumtaphusolie og filter. Se afsnittet Kontrol af motoroliestanden, Motorvedligeholdelse, side 26.
6. Kontroller dæktrykket. Se afsnittet Kontrol af dæktrykket, Vedligeholdelse af drivsystem, side 34.
7. Oplad batteriet. Se afsnittet Serviceeftersyn af batteriet, Vedligeholdelse af elektrisk system, side 31.
8. Kontroller skæreknivernes tilstand. Se afsnittet Serviceeftersyn af skæreknivene, Vedligeholdelse af plæneklipperen, side 34.
9. Klargør maskinen til opbevaring, hvis den ikke skal bruges i mere end 30 dage. Klargør maskinen til opbevaring på følgende måde.
10. Tilsæt en mineraloliebaseret stabilisator til brændstoffet i tanken. Følg blandingsvejledningen fra stabilisatorfabrikanten. Anvend ikke alkoholbaseret stabilisator (ethanol eller metanol).

**Bemærk:** Brændstofstabilisator er mest effektiv, når den blandes med frisk benzin og altid anvendes.

- A. Lad motoren køre for at fordele brændstoffet, der er tilsat stabilisator, i brændstofssystemet (5 minutter).

- B. Stop motoren, lad den køle af, og tap benzinen af brændstoftanken. Se afsnittet Tømning af brændstoftanken, Vedligeholdelse af brændstofs-system, side 30.
- C. Start motoren igen, og lad den køre, indtil den stopper.
- D. Anvend choker, eller spæd motoren. Start motoren, og lad den køre, indtil den ikke vil starte igen. Brug spædesystemet, hvis et sådant er monteret på maskinen, flere gange for at sikre, at der ikke forbliver brændstof i spædesystemet.
- E. Bortskaf brændstoffet på forsvarlig vis. Det kan genbruges i overensstemmelse med gældende retningslinjer.

**Vigtigt:** Benzin tilsat stabilisator må ikke opbevares i mere end 30 dage.

11. Fjern tændrøret/-ene, og kontroller dette/disse. Se afsnittet Serviceeftersyn af tændrøret, Vedligeholdelse af elektrisk system, side 31. Når tændrøret/-ene er frakoblet motoren, hældes der to spiseskefulde motorolie ned i tændrørshullet. Brug den elektriske starter til at tørne motoren for at fordele olien i cylinderen. Monter tændrøret/-ene. Sæt ikke kablet på tændrøret/-ene.
12. Fjern eventuelt snavs og avner fra toppen af plæneklipperen.
13. Skrab enhver større ophobning af græs og snavs af plæneklipperens underside, og vask derefter plæneklipperen med en haveslange.
14. Kontroller drivremmenes og plæneklipperremmenes tilstand.
15. Kontroller og stram alle bolte, møtrikker og skruer. Reparer eller udskift alle slidte og beskadigede dele.
16. Mal alle ridsede eller blotlagte metaloverflader. Maling kan købes hos en autoriseret serviceforhandler.
17. Opbevar maskinen i en ren, tør garage eller på et passende sted. Fjern nøglen fra tændingen, og opbevar den på et sted, du ikke glemmer. Tildæk maskinen for at beskytte den og holde den ren.

# Fejlfinding

Problem	Mulig årsag	Afhjælpning
Motoren overopheder.	<ol style="list-style-type: none"> <li>1. Motorbelastningen er for stor.</li> <li>2. Oliestanden i krumtaphuset er lav.</li> <li>3. Køleribberne og luftkanalerne under motorens blæserhus er tilstoppede.</li> <li>4. Luftfilteret er snavset.</li> <li>5. Der er snavs, vand eller gammelt brændstof i brændstofssystemet.</li> </ol>	<ol style="list-style-type: none"> <li>1. Sænk kørehastigheden.</li> <li>2. Fyld olie på krumtaphuset.</li> <li>3. Fjern snavs og lignende fra køleribberne og luftkanalerne.</li> <li>4. Rens eller udskift luftfilterindsatsen.</li> <li>5. Kontakt en autoriseret forhandler.</li> </ol>
Starteren tørner ikke.	<ol style="list-style-type: none"> <li>1. Kontakten til regulering af skæreknive (kraftudtaget) er indkoblet.</li> <li>2. Parkeringsbremsen er ikke aktiveret.</li> <li>3. Føreren sidder ikke på sædet.</li> <li>4. Batteriet er fladt.</li> <li>5. De elektriske forbindelser er rustne eller løse.</li> <li>6. Der er sprunget en sikring.</li> <li>7. Et relæ eller en kontakt er beskadiget.</li> </ol>	<ol style="list-style-type: none"> <li>1. Flyt kontakten til regulering af skæreknive til Fra.</li> <li>2. Flyt bevægelseshåndtagene til bremsepositionen.</li> <li>3. Tag plads i sædet.</li> <li>4. Oplad batteriet.</li> <li>5. Kontroller, om de elektriske tilslutninger har forbindelse.</li> <li>6. Udskift sikringen.</li> <li>7. Kontakt en autoriseret forhandler.</li> </ol>

<b>Problem</b>	<b>Mulig årsag</b>	<b>Afhjælpning</b>
Motoren vil ikke starte, er svær at starte eller sætter ud.	<ol style="list-style-type: none"> <li>1. Brændstoftanken er tom.</li> <li>2. Brændstofventilen er lukket.</li> <li>3. Chokeren er ikke aktiveret.</li> <li>4. Luftfilteret er snavset.</li> <li>5. Tændrørskablet/-erne sidder løst eller er faldet af.</li> <li>6. Tændrørret/-ene er ødelagt, snavset/-ede, eller gnistgabets er forkert.</li> <li>7. Der er snavs i brændstoffilteret.</li> <li>8. Der er snavs, vand eller gammelt brændstof i brændstofsyste­met.</li> <li>9. Der er forkert brændstof i brændstoftanken.</li> <li>10. Oliestanden i krumtaphuset er lav.</li> </ol>	<ol style="list-style-type: none"> <li>1. Fyld brændstoftanken op.</li> <li>2. Åbn brændstofventilen.</li> <li>3. Flyt chokeren til positionen On (Til).</li> <li>4. Rens eller udskift luftfilterindsatsen.</li> <li>5. Monter kablet/-erne på tændrørret.</li> <li>6. Monter et nyt/nye tændrør med korrekt gnistgab.</li> <li>7. Udskiftning af brændstoffilteret.</li> <li>8. Kontakt en autoriseret forhandler.</li> <li>9. Tøm tanken, og udskift brændstoffet med den korrekte type.</li> <li>10. Fyld olie på krumtaphuset.</li> </ol>

<b>Problem</b>	<b>Mulig årsag</b>	<b>Afhjælpning</b>
Motoren mister kraft.	<ol style="list-style-type: none"> <li>1. Motorbelastningen er for stor.</li> <li>2. Luftfilteret er snavset.</li> <li>3. Oliestanden i krumtaphuset er lav.</li> <li>4. Køleribberne og luftkanalerne under motorens blæserhus er tilstoppede.</li> <li>5. Tændrøret/-ene er ødelagt, snavset/-ede, eller gnistgabets er forkert.</li> <li>6. Udluftningshullet i brændstoftankdækslet er lukket.</li> <li>7. Der er snavs i brændstoffilteret.</li> <li>8. Der er snavs, vand eller gammelt brændstof i brændstofsyste­met.</li> <li>9. Der er forkert brændstof i brændstoftanken.</li> </ol>	<ol style="list-style-type: none"> <li>1. Sænk kørehastigheden.</li> <li>2. Rens luftfilterindsatsen.</li> <li>3. Fyld olie på krumtaphuset.</li> <li>4. Fjern snavs og lignende fra køleribberne og luftkanalerne.</li> <li>5. Monter et nyt/nye tændrør med korrekt gnistgab.</li> <li>6. Åbn udluftningshullet i brændstofdækslet.</li> <li>7. Udskiftning af brændstoffilteret.</li> <li>8. Kontakt en autoriseret forhandler.</li> <li>9. Tøm tanken, og udskift brændstoffet med den korrekte type.</li> </ol>
Maskinen kører ikke.	<ol style="list-style-type: none"> <li>1. Trækremmene er slidte, løse eller sprunget.</li> <li>2. Trækremmene er gået af remskiverne.</li> </ol>	<ol style="list-style-type: none"> <li>1. Kontakt en autoriseret forhandler.</li> <li>2. Kontakt en autoriseret forhandler.</li> </ol>
Der er en unormal vibration.	<ol style="list-style-type: none"> <li>1. Motorens monteringsbolte er løse.</li> <li>2. Der er en løs motorremskive, styre­remskive, eller en af skærekni­venes remskiver er løs.</li> <li>3. Motorremskiven er beskadiget.</li> <li>4. Skærekni­ven(e) er bø­jede eller ude af balance.</li> <li>5. En af skærekni­venes monteringsbolte er løs.</li> <li>6. En knivspindel er bøjet.</li> </ol>	<ol style="list-style-type: none"> <li>1. Tilspænd motorens monteringsbolte.</li> <li>2. Tilspænd den løse remskive.</li> <li>3. Kontakt en autoriseret forhandler.</li> <li>4. Monter en eller flere nye skærekni­ve</li> <li>5. Tilspænd skærekni­venes monteringsbolt.</li> <li>6. Kontakt en autoriseret forhandler.</li> </ol>

<b>Problem</b>	<b>Mulig årsag</b>	<b>Afhjælpning</b>
Ujævn klippehøjde.	<ol style="list-style-type: none"> <li>1. Skærekniven/-knivene er ikke skarp(e).</li> <li>2. Skærekniven/-knivene er bøjet/-ede.</li> <li>3. Plæneklipperen er ikke nivelleret.</li> <li>4. Et antiskalperingshjul er ikke indstillet korrekt.</li> <li>5. Undersiden af plæneklipperen er snavset.</li> <li>6. Dæktrykket er ikke korrekt.</li> <li>7. En knivspindel er bøjet.</li> </ol>	<ol style="list-style-type: none"> <li>1. Slib kniven(e).</li> <li>2. Monter en eller flere nye skæreknive.</li> <li>3. Niveller plæneklipperen på tværs og på langs.</li> <li>4. Juster antiskalperingshjulets højde.</li> <li>5. Rengør undersiden af plæneklipperen.</li> <li>6. Juster dæktrykket.</li> <li>7. Kontakt en autoriseret forhandler.</li> </ol>
Knivene roterer ikke.	<ol style="list-style-type: none"> <li>1. Drivremmen er slidt, løs eller sprunget.</li> <li>2. Drivremmen er gået af remskiven.</li> <li>3. Plæneklipperremmen er slidt, løs eller sprunget.</li> </ol>	<ol style="list-style-type: none"> <li>1. Monter en ny drivrem.</li> <li>2. Monter drivremmen, og kontroller, at justeringsakslerne og remstyrene er korrekt placeret.</li> <li>3. Monter en ny plæneklipperrem.</li> </ol>

# Diagrammer

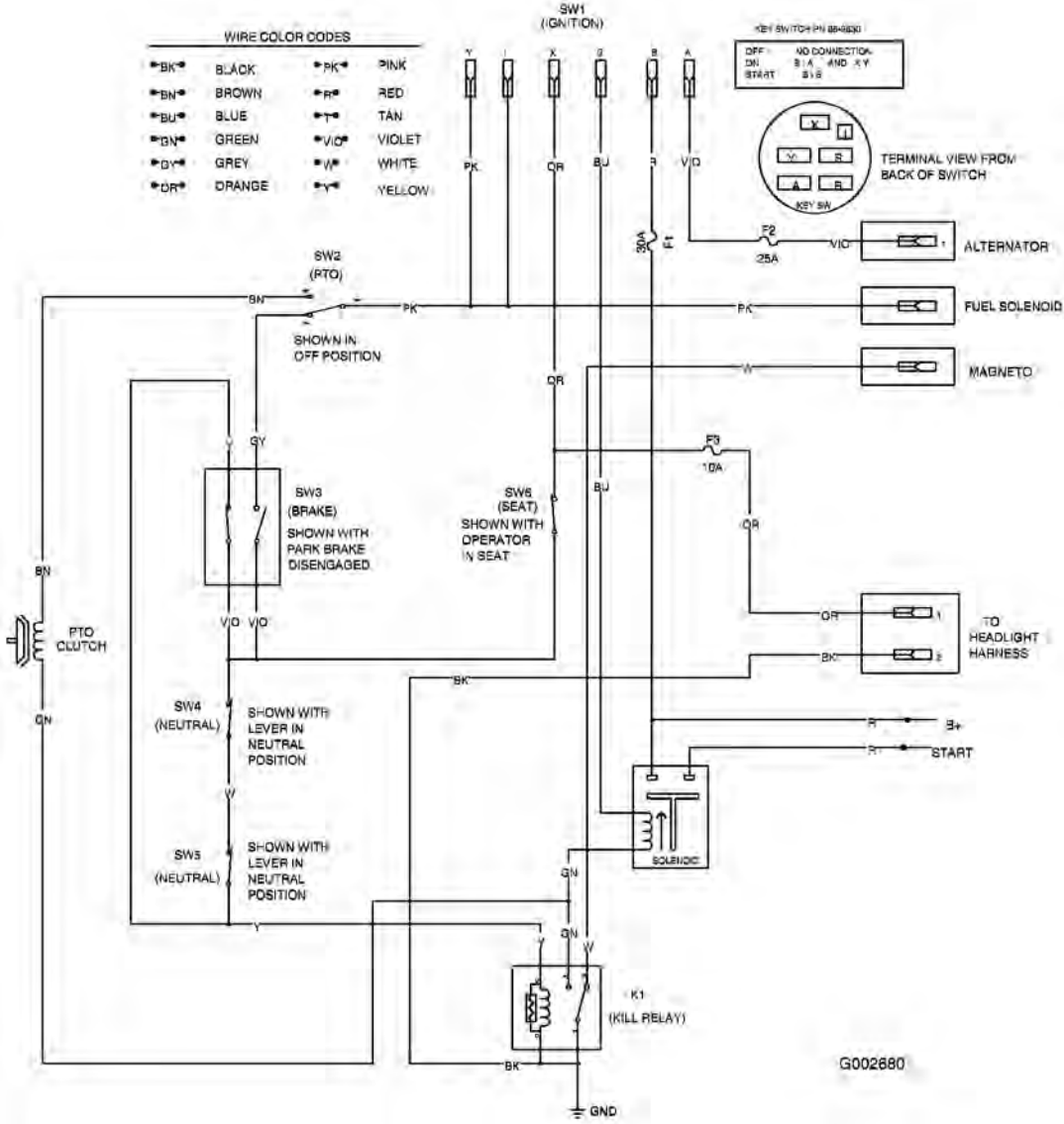

**Ledningsdiagram (Rev. B)**



**Count on it.**