



**Count on it.**

**Manual del operador**

**Z Master Z500, con plataforma  
de descarga lateral Turbo  
Force<sup>®</sup> de 152 cm**

**Nº de modelo 74262TE—Nº Serie 260000001 y superiores**

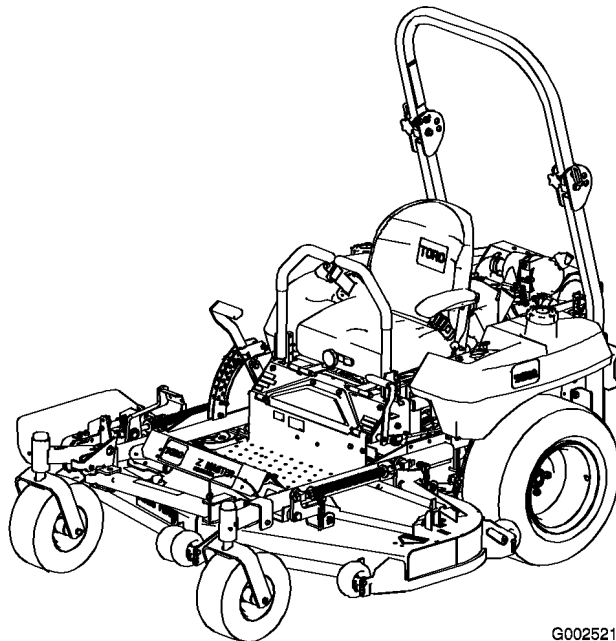

G002521

## Advertencia

### CALIFORNIA Propuesta 65

The engine exhaust from this product contains chemicals known to the State of California to cause cancer, birth defects, or other reproductive harm.

**Importante:** This engine is not equipped with a spark arrester muffler. It is a violation of California Public Resource Code Section 4442 to use or operate the engine on any forest-covered, brush-covered, or grass-covered land. Other states or federal areas may have similar laws.

This spark ignition system complies with Canadian ICES-002

The enclosed Engine Owner's Manual is supplied for information regarding the US Environmental Protection Agency (EPA) and the California Emission Control Regulation of emission systems, maintenance, and warranty. Replacements may be ordered through the engine manufacturer.

## Introducción

Lea este manual detenidamente para aprender a utilizar y mantener correctamente su producto, y para evitar lesiones y daños al producto. Usted es el responsable de operar el producto de forma correcta y segura.

Usted puede ponerse en contacto directamente con Toro en [www.Toro.com](http://www.Toro.com) si desea información sobre productos y accesorios, o si necesita localizar un distribuidor o registrar su producto.

Cuando necesite asistencia técnica, piezas genuinas Toro o información adicional, póngase en contacto con un Servicio Técnico Autorizado o con Asistencia al Cliente Toro, y tenga a mano los números de modelo y serie de su producto. Figura 1 identifica la ubicación de los números de modelo y serie en el producto. Escriba los números en el espacio provisto.



Figura 1

1. Ubicación de los números de modelo y de serie

Nº de modelo \_\_\_\_\_  
Nº de serie \_\_\_\_\_

Este manual identifica peligros potenciales y contiene mensajes de seguridad identificados por el símbolo de alerta de seguridad (Figura 2), que señala un peligro que puede causar lesiones graves o la muerte si usted no sigue las precauciones recomendadas.

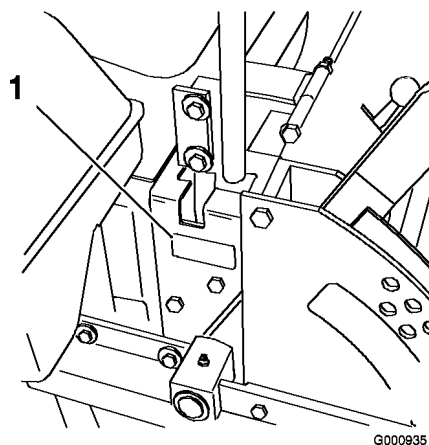

Figura 2

1. Símbolo de alerta de seguridad

Este manual utiliza dos palabras más para resaltar información. **Importante** llama la atención sobre información mecánica especial, y **Nota** resalta información general que merece una atención especial.

## Contenido

Introducción .....	2
Seguridad .....	5
Prácticas de operación segura .....	5
Seguridad para cortacéspedes Toro con conductor .....	7
Presión sonora .....	8
Potencia sonora .....	8
Vibración .....	8
Diagrama de pendientes.....	9

Pegatinas de seguridad e instrucciones .....	10	Cómo cambiar el filtro de combustible.....	40
El producto.....	16	Mantenimiento del depósito de combustible.....	40
Controles .....	16	Mantenimiento del sistema eléctrico .....	41
Operación.....	17	Mantenimiento de la batería .....	41
Cómo añadir combustible.....	17	Mantenimiento de los fusibles .....	42
Verificación del nivel de aceite del motor.....	18	Mantenimiento del sistema de transmisión .....	43
Uso del sistema de protección anti-vuelco (ROPS).....	19	Ajuste de la dirección .....	43
Primero la seguridad .....	20	Comprobación de la presión de los neumáticos.....	44
Operación del freno de estacionamiento .....	21	Comprobación de la tuerca almenada del cubo de la rueda.....	44
Arranque y parada del motor.....	22	Ajuste del cojinete del pivote de las ruedas giratorias .....	45
Operación de la toma de fuerza (PTO) .....	23	Mantenimiento del sistema de refrigeración.....	45
El sistema de interruptores de seguridad.....	24	Limpieza de la rejilla del motor y del enfriador de aceite.....	45
Conducción hacia adelante y hacia atrás .....	25	Limpieza de las aletas del motor.....	45
Parada de la máquina.....	25	Mantenimiento de los frenos.....	46
Ajuste de la altura de corte.....	26	Ajuste del freno de estacionamiento .....	46
Ajuste de los rodillos protectores del césped.....	26	Mantenimiento de las correas.....	46
Ajuste del deflector de flujo.....	27	Inspección de las correas.....	46
Posicionamiento del deflector de flujo .....	27	Cómo cambiar la correa del cortacésped .....	46
Uso de la palanca de elevación asistida .....	28	Ajuste de la tensión de la correa del cortacésped .....	47
Colocación del asiento .....	28	Cambio de la correa de transmisión de la bomba .....	49
Desenganche del asiento.....	29	Mantenimiento del sistema de control .....	49
Empujar la máquina a mano .....	29	Ajuste de la posición de punto muerto del manillar .....	49
Uso de la descarga lateral.....	30	Mantenimiento del sistema hidráulico .....	50
Rodaje de una máquina nueva.....	30	Comprobación del aceite hidráulico .....	50
Transporte de las máquinas .....	30	Cambio del filtro de aceite hidráulico y del aceite.....	51
Cómo cargar la máquina .....	30	Purga del sistema hidráulico .....	52
Uso del Z Stand® .....	31	Comprobación de los manguitos hidráulicos.....	52
Consejos de operación.....	32	Ajuste de punto muerto de la bomba hidráulica .....	52
Mantenimiento.....	34		
Calendario recomendado de mantenimiento .....	34		
Lubricación .....	35		
Engrase y lubricación.....	35		
Mantenimiento del motor.....	36		
Mantenimiento del limpiador de aire.....	36		
Mantenimiento del aceite de motor.....	37		
Mantenimiento de las bujías .....	39		
Mantenimiento del sistema de combustible.....	40		

Mantenimiento de la plataforma del cortacésped .....	54
Nivelación del cortacésped en tres puntos.....	54
Mantenimiento de las cuchillas de corte.....	56
Cambio del deflector de hierba .....	59
Limpieza .....	59
Limpieza de los bajos de la plataforma.....	59
Eliminación de residuos.....	59
Almacenamiento .....	61
Solución de problemas.....	63
Esquemas.....	67

# Seguridad

Esta máquina cumple o supera la Normativa Europea en vigor en el momento de su fabricación. Sin embargo, el uso o mantenimiento indebido por parte del usuario o propietario puede causar lesiones. Para reducir el riesgo de lesiones, cumpla estas instrucciones de seguridad y preste siempre atención al símbolo de alerta de seguridad, que significa CUIDADO, ADVERTENCIA o PELIGRO - "instrucción de seguridad personal". El incumplimiento de estas instrucciones puede dar lugar a lesiones personales e incluso la muerte.

## Prácticas de operación segura

Las siguientes instrucciones proceden de la norma CEN EN 836:1997.

Este producto es capaz de amputar manos y pies y de lanzar objetos al aire. Siga siempre todas las instrucciones de seguridad con el fin de evitar lesiones personales graves e incluso la muerte.

### Formación

- Lea cuidadosamente las instrucciones. Familiarícese con los controles y con el uso correcto del equipo.
- No permita nunca que niños o personas no familiarizadas con estas instrucciones utilicen el cortacésped. Es posible que existan normativas locales que restringen la edad del operador.
- No siegue nunca si hay otras personas, especialmente niños, o animales, cerca.
- Tenga en cuenta que el operador o el usuario es responsable de cualquier accidente o peligro que afecte a otras personas o a su propiedad.
- No transporte pasajeros.
- Todos los conductores deben solicitar y obtener instrucciones prácticas por parte de un profesional. Dichas instrucciones deben enfatizar:
  - la necesidad de extremar el cuidado y la concentración cuando se trabaja con máquinas con conductor;
  - el control de una máquina con conductor que se desliza por una pendiente no se puede recuperar mediante el uso de las

palancas de control. Las causas principales de la pérdida de control son:

- ◇ insuficiente agarre de las ruedas, especialmente sobre hierba mojada;
- ◇ se conduce demasiado rápido;
- ◇ no se frena correctamente;
- ◇ el tipo de máquina no es adecuado para el tipo de tarea al que se la destina;
- ◇ desconocimiento del efecto que tiene el estado del terreno, especialmente las pendientes;
- ◇ enganche y distribución de la carga incorrectos.

### Preparación

- Mientras corta el césped, use pantalones largos y calzado fuerte. No haga funcionar el equipo estando descalzo, o llevando sandalias.
- Inspeccione cuidadosamente el área donde se va a utilizar el cortacésped y retire todos los objetos que puedan ser arrojados por la máquina.
- **Advertencia**—El combustible es altamente inflamable.
  - Utilice recipientes especialmente diseñados para su almacenamiento.
  - Rellene el depósito al aire libre únicamente, y no fume mientras rellena el depósito.
  - Añada el combustible antes de arrancar el motor. No retire nunca el tapón del depósito de combustible ni añada combustible si el motor está en funcionamiento o si el motor está caliente.
  - Si se derrama combustible, no intente arrancar el motor; retire la máquina de la zona del derrame y evite crear fuentes de ignición hasta que los vapores del combustible se hayan disipado.
  - Vuelva a colocar firmemente todos los tapones de los depósitos y de los recipientes.
- Sustituya los silenciadores defectuosos.
- Antes de usar la máquina, realice siempre una inspección visual para asegurarse de que las cuchillas, los pernos de las cuchillas y el conjunto de corte no están desgastados o

dañados. Sustituya cuchillas o pernos gastados o dañados en conjuntos completos para no desequilibrar la máquina.

- En máquinas con múltiples cuchillas, tenga cuidado puesto que girar una cuchilla puede hacer que giren otras cuchillas.

## **Operación**

- Esté alerta, vaya más despacio y extreme las precauciones en los giros. Mire detrás y al lado antes de cambiar de dirección.
- No haga funcionar el motor en recintos cerrados donde se pueden acumular vapores peligrosos de monóxido de carbono.
- Corte el césped solamente con luz natural o con una buena iluminación artificial.
- Antes de arrancar el motor, desengrane todos los embragues de accionamiento de la cuchilla, y coloque la palanca en punto muerto.
- No utilice en pendientes o cuestas de más de 15 grados.
- Recuerde que no existe una pendiente "segura". La conducción en pendientes cubiertas de hierba requiere un cuidado especial. Para evitar que la máquina vuelque:
  - - no pare o arranque de repente en una cuesta;
  - - en las pendientes y durante los giros cerrados, se debe mantener una marcha baja;
  - - manténgase alerta por si existen protuberancias o agujeros en el terreno u otros peligros ocultos;
- Tenga cuidado cuando arrastre cargas o cuando utilice maquinaria pesada.
  - - Utilice sólo puntos de enganche con barra de tracción homologados.
  - - Límitese a las cargas que pueda controlar con seguridad.
  - - No realice giros bruscos. Tenga cuidado cuando vaya marcha atrás.
- Tenga cuidado con el tráfico cuando cruce o esté en las proximidades de una carretera.
- Detenga las cuchillas antes de cruzar superficies que no estén cubiertas de hierba.
- Cuando utilice algún accesorio, no dirija nunca la descarga de material hacia otras personas,

ni permita que nadie se acerque a la máquina mientras está en funcionamiento.

- Nunca opere el cortacésped con protectores dañados o sin que estén colocados los dispositivos de seguridad.
- No cambie los ajustes del regulador del motor ni haga funcionar el motor a una velocidad excesiva. El funcionamiento del motor a una velocidad excesiva puede aumentar el riesgo de lesiones personales.
- Antes de abandonar la posición del operador:
  - desengrane la toma de fuerza y baje los accesorios;
  - ponga punto muerto y ponga el freno de estacionamiento;
  - pare el motor y retire la llave.
- Desengrane la transmisión de los accesorios, pare el motor y desconecte el o los cables de bujía, o retire la llave de contacto
  - antes de limpiar atascos o despejar el conducto de descarga;
  - antes de inspeccionar, limpiar o reparar el cortacésped;
  - después de golpear un objeto extraño. Inspeccione el cortacésped y repare cualquier daño antes de volver a arrancar y operar el equipo si el cortacésped comienza a vibrar de manera anormal (comprobar inmediatamente).
- Cuando transporte la máquina o no vaya a utilizarla, desconecte la transmisión a los accesorios.
- Pare el motor y desconecte la transmisión a los accesorios
  - antes de repostar combustible;
  - antes de retirar el recogehierbas;
  - antes de realizar los ajustes de altura, a no ser que dichos ajustes se puedan realizar desde la posición del operador.
- Reduzca la aceleración antes de detener el motor y, si el motor está equipado con una válvula de cierre de combustible, ciérrela cuando termine de segar.

## **Mantenimiento y almacenamiento**

- Mantenga apretados todos los tornillos, pernos y tuercas para asegurar que la máquina esté en perfectas condiciones de funcionamiento.

- No almacene nunca la máquina con combustible en el depósito dentro de un edificio donde los vapores puedan llegar a una llama desnuda o una chispa.
- Espere a que se enfríe el motor antes de guardar el cortacésped en un recinto cerrado.
- Para reducir el riesgo de incendio, mantenga el motor, el silenciador, el compartimento de la batería y el área del depósito del combustible libres de hierba, hojas y exceso de grasa.
- Inspeccione frecuentemente el recogehierbas por si existe desgaste o deterioro.
- Para su seguridad, sustituya las piezas desgastadas o dañadas.
- Si es necesario drenar el depósito de combustible, hágalo al aire libre.
- En máquinas con múltiples cuchillas, tenga cuidado puesto que girar una cuchilla puede hacer que giren otras cuchillas.
- Cuando vaya a aparcar, almacenar o dejar desatendida la máquina, baje los accesorios de corte, a menos que se utilice un bloqueo positivo mecánico.

## Seguridad para cortacéspedes Toro con conductor

La siguiente lista contiene información específica para productos Toro u otra información sobre seguridad que usted debe saber que no está incluida en la norma CEN.

- Los gases de escape del motor contienen monóxido de carbono, que es un veneno inodoro que puede matarle. No haga funcionar el motor dentro de un edificio o en un recinto cerrado.
- Cuando el motor esté en marcha, mantenga las manos, los pies, el pelo y la ropa suelta alejados de la zona de descarga de los accesorios, los bajos del cortacésped y las piezas en movimiento.
- No toque ningún equipo o pieza que pueda estar caliente debido a la operación. Deje que se enfríe antes de realizar cualquier operación de mantenimiento, ajuste o revisión.
- El ácido de la batería es venenoso y puede causar quemaduras. Evite el contacto con los

ojos, la piel y la ropa. Protéjase la cara, los ojos y la ropa cuando trabaje con una batería.

- Los gases de la batería pueden explotar. Mantenga alejados de la batería cigarrillos, chispas y llamas.
- Utilice solamente piezas de repuesto genuinas Toro para asegurar que se mantengan los niveles de calidad originales.
- Utilice solamente accesorios autorizados por Toro. La garantía puede quedar anulada si se utilizan accesorios no autorizados.

## Operación en pendientes

- No siegue en pendientes o cuestas de más de 15 grados.
- No siegue cerca de terraplenes, zanjas, taludes empinados o agua. Si una rueda pasa por el borde de un terraplén o una zanja, puede causar un vuelco, que puede dar lugar a lesiones graves o la muerte.
- No siegue en pendientes si la hierba está mojada. Las condiciones deslizantes reducen la tracción y pueden hacer que la máquina patine y que usted pierda el control.
- No haga cambios bruscos de velocidad o de dirección.
- Utilice un cortacésped dirigido y/o una desbrozadora manual cerca de terraplenes, zanjas, taludes empinados o agua.
- Reduzca la velocidad y extreme las precauciones en cuestas o pendientes.
- Retire o señale cualquier obstáculo, como por ejemplo piedras, ramas de árboles, etc., de la zona de siega. La hierba alta puede ocultar obstáculos.
- Esté alerta a zanjas, hoyos, rocas, ondulaciones y pendientes que cambian el ángulo de operación, puesto que el terreno irregular podría volcar la máquina.
- Evite arrancar repentinamente al segar cuesta arriba, porque el cortacésped podría volcar hacia atrás.
- Sepa que podría perder tracción al bajar cuestas. La transferencia de peso a las ruedas delanteras puede hacer que patinen las ruedas motrices, causando una pérdida de frenado o de dirección.

- Evite siempre arrancar o parar repentinamente en una cuesta o pendiente. Si las ruedas pierden tracción, desengrane las cuchillas y baje la cuesta lentamente.
- Para mejorar la estabilidad, siga las instrucciones del fabricante en cuanto a pesos en las ruedas o contrapesos.
- Extreme las precauciones cuando utilice el recogehierbas u otros accesorios. Éstos pueden cambiar la estabilidad de la máquina y causar pérdidas de control.

## **Presión sonora**

Esta unidad tiene un nivel máximo de presión sonora en el oído del operador de 90 dBA, según mediciones realizadas en máquinas idénticas de acuerdo con EN 11094 y EN 836.

## **Potencia sonora**

Esta unidad tiene un nivel de potencia sonora garantizado de 105 dBA, según mediciones realizadas en máquinas idénticas de acuerdo con EN 11094.

## **Vibración**

Esta unidad no supera un nivel de vibración mano/brazo de 2.15 m/s<sup>2</sup>, basado en mediciones realizadas en máquinas idénticas según los procedimientos de EN 1033. Esta unidad no supera un nivel de vibración en cuerpo entero de 0.08 m/s<sup>2</sup>, basado en mediciones realizadas en máquinas idénticas según los procedimientos de EN 1032.

# Diagrama de pendientes

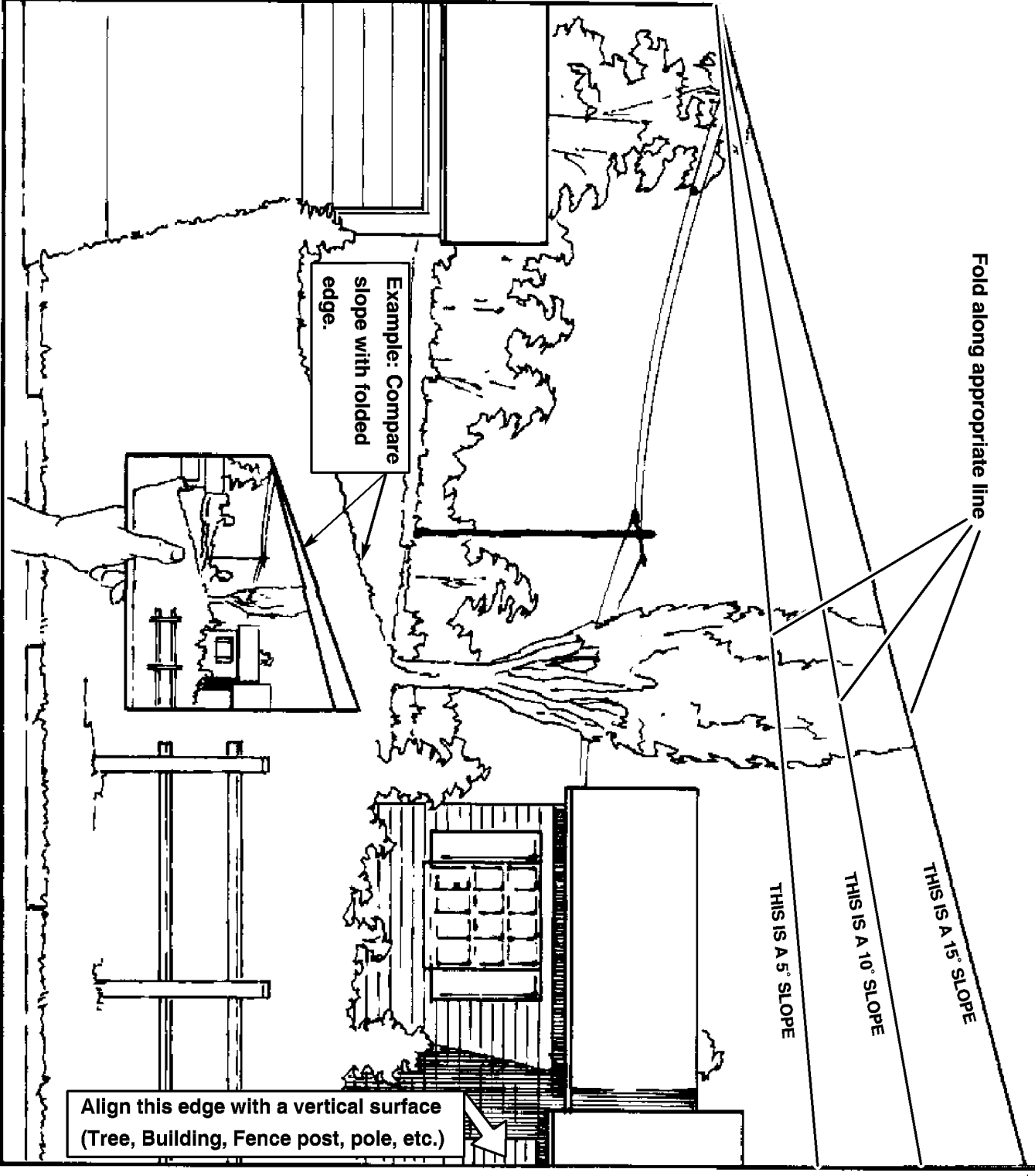

# Pegatinas de seguridad e instrucciones



Las pegatinas e instrucciones de seguridad están a la vista del operador y están ubicadas cerca de cualquier zona de peligro potencial. Repare o sustituya cualquier pegatina que esté dañada o que falte.

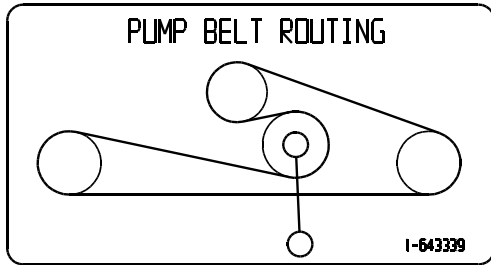

**1-643339**



**93-7824**

1. Peligro de objetos arrojados – manténgase a una distancia prudencial de la máquina.
2. Peligro de objetos arrojados, cortacésped – mantenga colocado el deflector.
3. Peligro de corte/desmembramiento de mano o pie – no se acerque a las piezas en movimiento.



**1**  
**58-6520**

1. Grasa

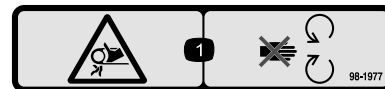

**98-1977**

1. Peligro de enredamiento, correa – no se acerque a las piezas en movimiento.



**93-7010**

1. Peligro de objetos arrojados –
2. Peligro de objetos arrojados, cortacésped – mantenga colocado el deflector.
3. Peligro de corte/desmembramiento de mano o pie – no se acerque a las piezas en movimiento.



**98-4387**

1. Advertencia – lleve protección auditiva.

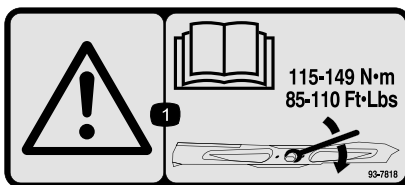

**93-7818**

1. Advertencia – lea en el *Manual del operador* las instrucciones para apretar el perno/tuerca de la cuchilla a 115-149 Nm.

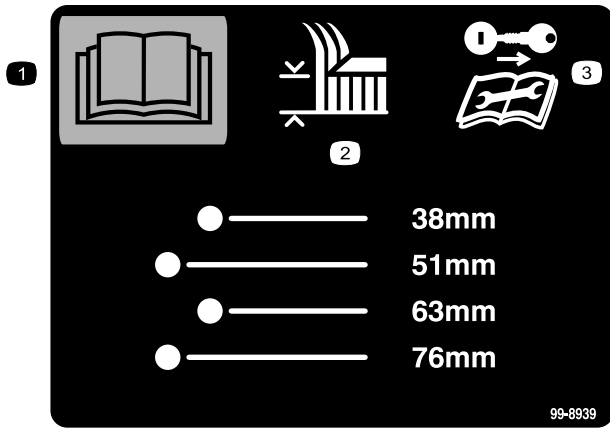

**99-8939**

1. Lea el *Manual del operador*.
3. Retire la llave de contacto y lea las instrucciones antes de realizar cualquier operación de mantenimiento o ajuste a la máquina.
2. Altura de corte

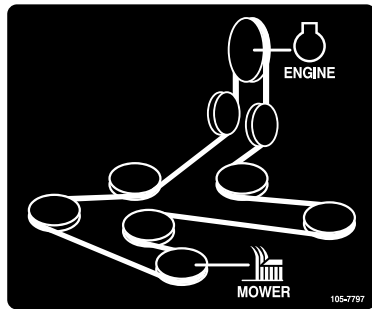

**105-7797**

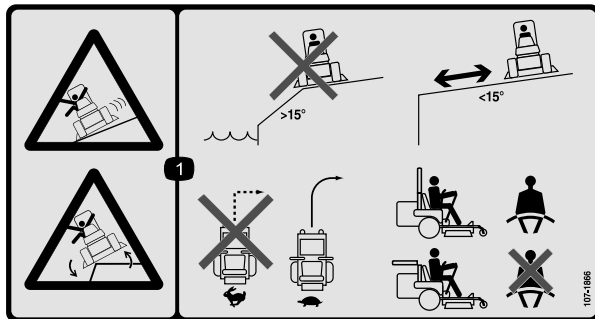

**107-1866**

1. Peligro de deslizamiento y pérdida de control y peligro de vuelco, taludes – no haga funcionar la máquina cerca de taludes, pendientes de más de 15 grados, o agua; manténgase a una distancia prudencial de los taludes; no gire bruscamente a alta velocidad: reduzca la velocidad y gire gradualmente; si la barra antivuelco está elevada, lleve puesto el cinturón de seguridad; si la barra antivuelco está bajada, no lleve el cinturón de seguridad.



**107-2131**

1. Nivel de aceite hidráulico
2. Advertencia – no toque la superficie caliente.

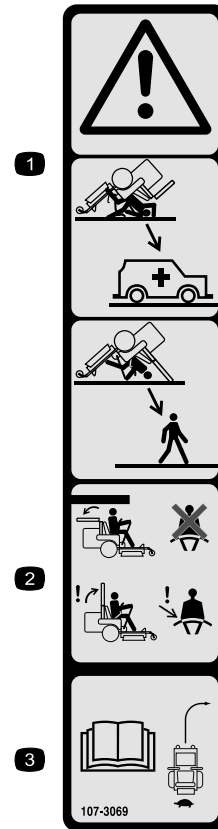

**107-3069**

1. Advertencia – no hay protección contra vuelcos cuando la barra antivuelco está bajada.
2. Para evitar lesiones o la muerte debido a un vuelco accidental, mantenga la barra anti-vuelco en posición elevada y bloqueada, y lleve el cinturón de seguridad. Baje la barra antivuelco sólo cuando sea absolutamente necesario; no lleve el cinturón de seguridad cuando la barra antivuelco está bajada.
3. Lea el *Manual del operador*; conduzca lentamente y con cuidado.

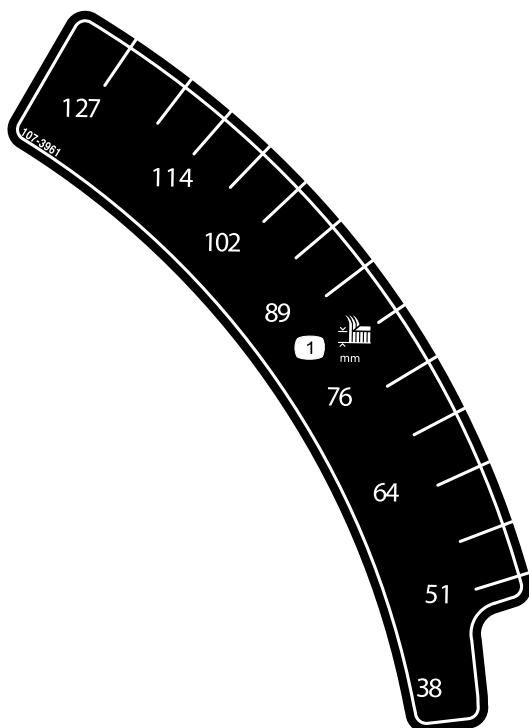

**107-3961**

1. Altura de corte en milímetros

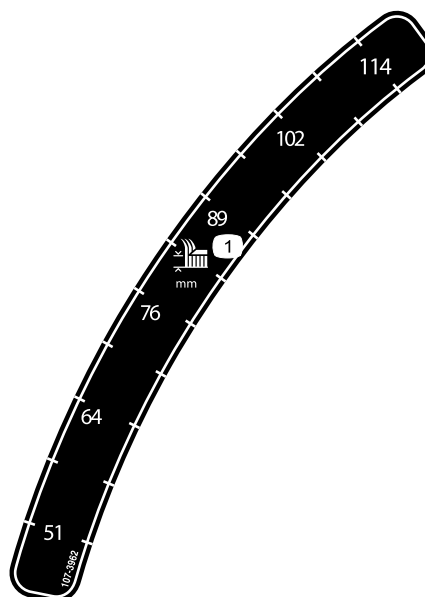

**107-3962**

1. Altura de corte en milímetros

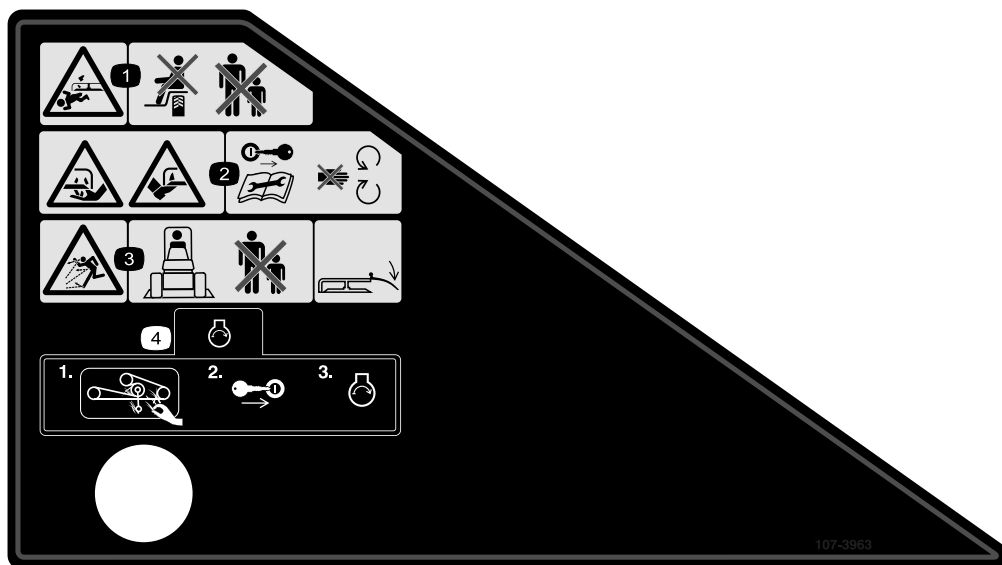

**107-3963**

1. Peligro de aplastamiento/desmembramiento, cuchilla del cortacésped – no transporte pasajeros y mantenga alejadas a otras personas.
2. Peligro de corte/desmembramiento de mano o pie, cuchilla del cortacésped – retire la llave de contacto y lea las instrucciones antes de realizar cualquier tarea de ajuste o mantenimiento; no se acerque a las piezas en movimiento.
3. Peligro de objetos arrojados – mantenga a otras personas a una distancia prudencial de la máquina y mantenga colocado el deflector.
4. Antes de arrancar el motor, limpie cualquier hierba o residuo de la correa y de las poleas del cortacésped, introduzca la llave de contacto, y arranque el motor.

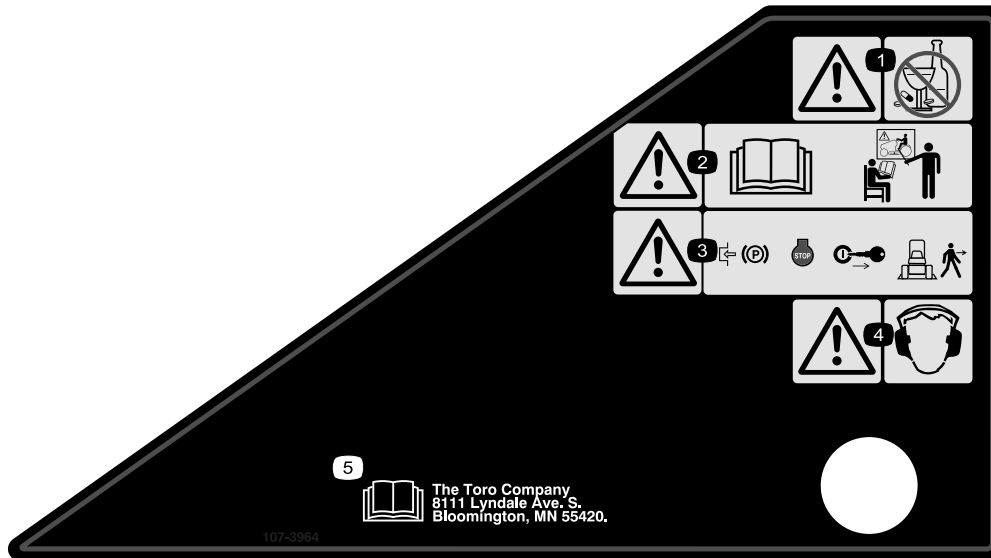

**107-3964**

1. Advertencia – no consuma drogas o alcohol.
2. Advertencia – lea el *Manual del operador* y reciba formación.
3. Advertencia – ponga el freno de estacionamiento, pare el motor y retire la llave antes de abandonar la máquina.
4. Advertencia – lleve protección auditiva.
5. Lea el *Manual del operador*.

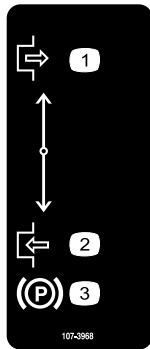

**107-3968**

1. Desengranar
2. Engranar
3. Freno de estacionamiento

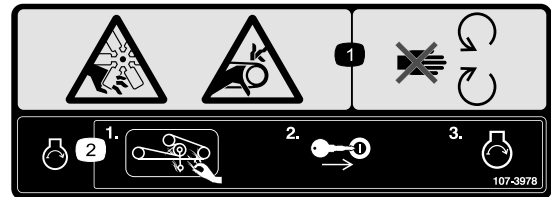

**107-3978**

1. Peligro de corte/desmembramiento, ventilador, y peligro de enredamiento, correa – no se acerque a las piezas en movimiento.
2. Antes de arrancar el motor, limpie cualquier hierba o residuo de la correa y de las poleas del cortacésped, introduzca la llave de contacto, y arranque el motor.

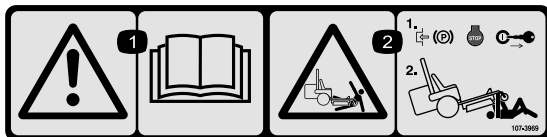

**107-3969**

1. Advertencia – lea el *Manual del operador*.
2. Peligro de aplastamiento, cortacésped – ponga el freno de estacionamiento, pare el motor y retire la llave de contacto antes de trabajar debajo del cortacésped.

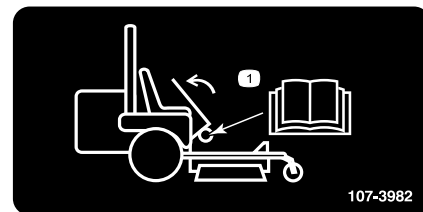

**107-3982**

1. Ubicación del *Manual del operador*

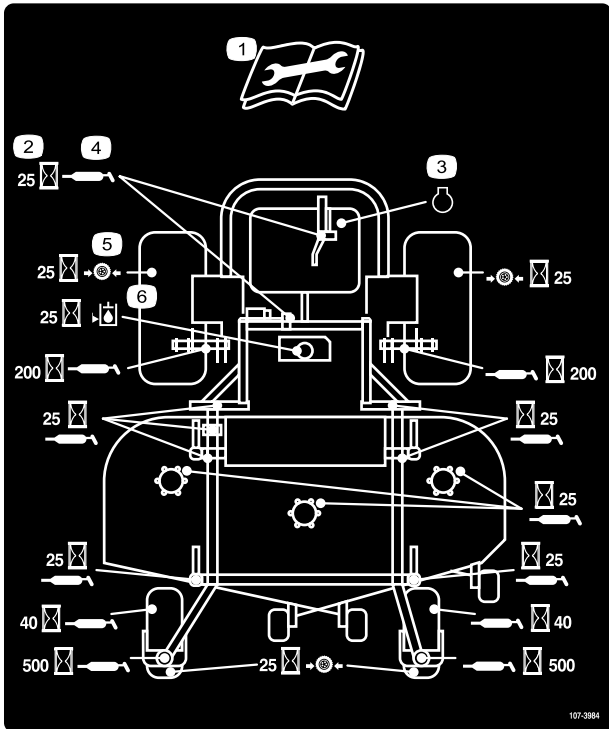

**107-3984**

- 1. Lea las instrucciones antes de realizar cualquier operación de mantenimiento o ajuste.
- 2. Intervalo (horas)
- 3. Motor
- 4. Grasa
- 5. Presión de los neumáticos
- 6. Nivel de aceite hidráulico

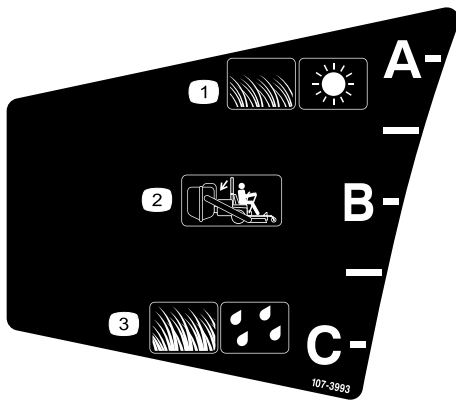

**107-3993**

- 1. Hierba corta, escasa, y condiciones secas.
- 2. Ensacado
- 3. Hierba larga, espesa, y condiciones húmedas.

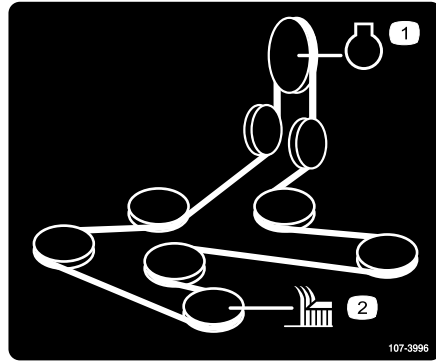

**107-3996**

- 1. Motor
- 2. Cuchilla de corte



**Símbolos de la batería**

Algunos de estos símbolos, o todos ellos, están en su batería

- 1. Riesgo de explosión
- 2. No fume, mantenga alejado del fuego y de las llamas desnudas.
- 3. Líquido cáustico/peligro de quemadura química
- 4. Lleve protección ocular
- 5. Lea el *Manual del operador*.
- 6. Mantenga a otras personas a una distancia prudencial de la batería.
- 7. Lleve protección ocular; los gases explosivos pueden causar ceguera y otras lesiones.
- 8. El ácido de la batería puede causar ceguera o quemaduras graves.
- 9. Enjuague los ojos inmediatamente con agua y busque rápidamente ayuda médica.
- 10. Contiene plomo; no tirar a la basura.

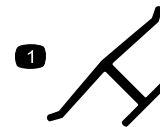

**Marca del fabricante**

- 1. Indica que la cuchilla ha sido identificada como pieza del fabricante original de la máquina.



**108-5278**

1. Lea el *Manual del operador*.

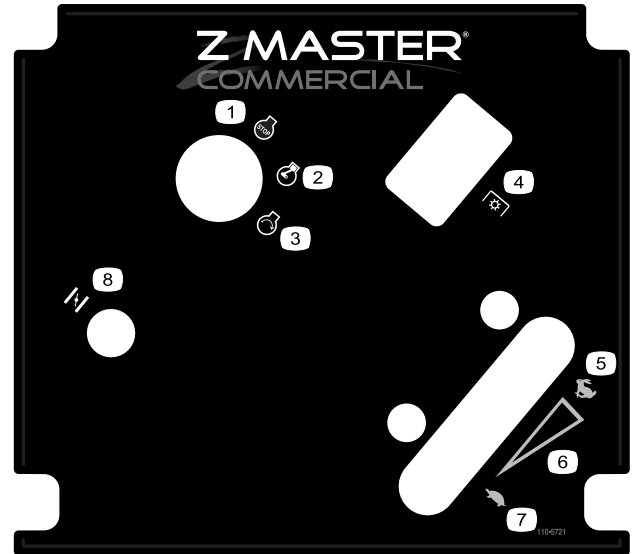

**110-5721**

- |                         |                             |
|-------------------------|-----------------------------|
| 1. Motor – parar        | 5. Rápido                   |
| 2. Motor – marcha       | 6. Ajuste variable continuo |
| 3. Motor – arrancar     | 7. Lento                    |
| 4. Toma de fuerza (PTO) | 8. Estárter                 |

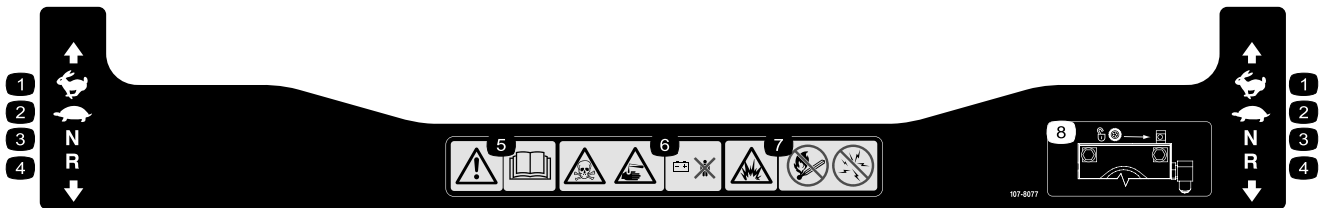

**107-8077**

- |           |                 |  |   |
|-----------|-----------------|--|---|
| 1. Rápido | 3. Punto muerto | 5. Advertencia – lea el <i>Manual del operador</i> .   | 7. Peligro de explosión – prohibido fumar, mantenga alejado del fuego, de las chispas y de las llamas desnudas.   |
| 2. Lento  | 4. Marcha atrás | 6. Peligro de veneno y líquido cáustico/quemadura química – mantenga a los niños a una distancia prudencial de la batería. | 8. Para desbloquear la transmisión de tracción, gire la válvula de desvío 1 vuelta completa en el sentido contrario a las agujas del reloj usando una llave inglesa de 5/8 pulgada o 16 mm. |

# El producto

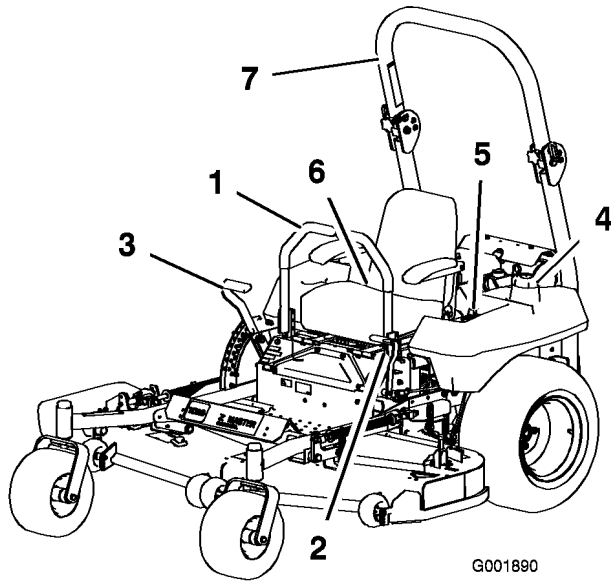

**Figura 3**

- |  |                          |
|--|--------------------------|
| 1. Palanca de control de movimiento                | 5. Controles             |
| 2. Palanca del freno de estacionamiento            | 6. Cinturón de seguridad |
| 3. Palanca de ajuste de altura de corte            | 7. Barra anti-vuelco     |
| 4. Tapón del depósito de combustible (ambos lados) |                          |

# Controles

Familiarícese con todos los controles antes de poner en marcha el motor y trabajar con la máquina (Figura 3 y Figura 4).

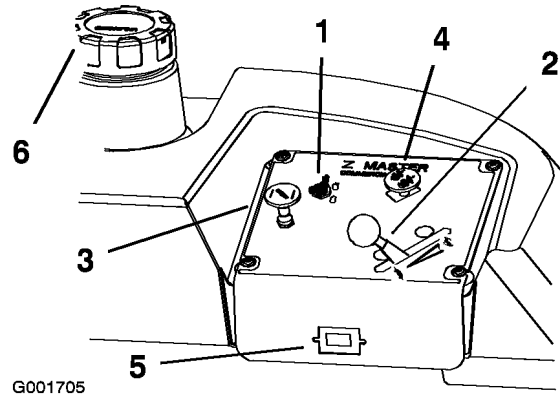

**Figura 4**

- |                      |                                      |
|----------------------|--------------------------------------|
| 1. Llave de contacto | 4. Toma de fuerza (PTO)              |
| 2. Acelerador        | 5. Contador de horas                 |
| 3. Estérter          | 6. Tapón del depósito de combustible |

## Contador de horas

El contador de horas registra el número de horas de operación de la máquina. Funciona cuando el motor está en marcha. Utilice el recuento de horas para programar el mantenimiento regular (Figura 4).

# Operación

**Nota:** Los lados derecho e izquierdo de la máquina se determinan desde la posición normal del operador.

## Cómo añadir combustible

Utilice gasolina normal **sin plomo** adecuada para automóviles (de 85 octanos como mínimo). Se puede utilizar gasolina normal con plomo si la gasolina normal sin plomo no estuviera disponible.

**Importante:** Nunca use metanol, gasolina que contenga metanol o gasohol con más de 10% etanol porque se podrían producir daños en el sistema de combustible del motor. No mezcle aceite con la gasolina.



En ciertas condiciones la gasolina es extremadamente inflamable y altamente explosiva. Un incendio o una explosión provocados por la gasolina puede causarle quemaduras a usted y a otras personas así como daños materiales.

- Llene el depósito de combustible en el exterior, en una zona abierta y con el motor frío. Limpie la gasolina derramada.
- No llene nunca el depósito de combustible dentro de un remolque cerrado.
- No llene completamente el depósito de combustible. Añada gasolina al depósito de combustible hasta que el nivel esté entre 6 y 13 mm por debajo del extremo inferior del cuello de llenado. Este espacio vacío en el depósito permitirá la dilatación de la gasolina.
- No fume nunca mientras maneja gasolina y manténgase alejado de llamas desnudas o de lugares donde una chispa pudiera inflamar los vapores de gasolina.
- Almacene la gasolina en un recipiente homologado y manténgala fuera del alcance de los niños. No compre nunca gasolina para más de 30 días de consumo normal.
- No utilice la máquina a menos que esté instalado un sistema completo de escape en buenas condiciones de funcionamiento.



En determinadas condiciones durante el repostaje, puede tener lugar una descarga de electricidad estática, produciendo una chispa que puede prender los vapores de la gasolina. Un incendio o una explosión provocados por la gasolina puede causarle quemaduras a usted y a otras personas así como daños materiales.

- Coloque siempre los recipientes de gasolina en el suelo, lejos del vehículo que está repostando.
- No llene los recipientes de gasolina dentro de un vehículo, camión o remolque ya que las alfombras o los revestimientos de plástico del interior de los remolques podrían aislar el recipiente y retrasar la pérdida de la carga estática.
- Cuando sea posible, retire el equipo a repostar del camión o remolque y reposte con las ruedas del equipo sobre el suelo.
- Si esto no es posible, reposte el equipo sobre el camión o remolque desde un recipiente portátil, en vez de usar un surtidor de gasolina.
- Si es imprescindible el uso de un surtidor, mantenga la boquilla en contacto con el borde del depósito de combustible o la abertura del recipiente en todo momento hasta que termine de repostar.



La gasolina es dañina o mortal si es ingerida. La exposición a largo plazo a los vapores puede causar lesiones y enfermedades graves.

- Evite la respiración prolongada de los vapores.
- Mantenga la cara alejada de la boquilla y de la abertura del depósito de combustible o acondicionador.
- Mantenga alejada la gasolina de los ojos y la piel.

## Uso del estabilizador/acondicionador

Use un estabilizador/acondicionador en la máquina para conseguir los beneficios siguientes:

- Mantiene la gasolina fresca durante un período de almacenamiento de 90 días o menos. Para un almacenamiento más largo, se recomienda drenar el depósito de combustible.
- Limpia el motor durante el funcionamiento;
- Elimina la formación de depósitos pegajosos, con aspecto de barniz, en el sistema de combustible, que pueden dificultar el arranque.

**Importante:** No utilice aditivos de combustible que contengan metanol o etanol.

Agregue la cantidad adecuada de estabilizador/acondicionador a la gasolina.

**Nota:** Un estabilizador/acondicionador de combustible es más eficaz cuando se mezcla con gasolina fresca. Para reducir al mínimo los depósitos de barniz en el sistema de combustible, utilice siempre un estabilizador de combustible.

## Cómo llenar el depósito de combustible

1. Pare el motor y ponga el freno de estacionamiento.
2. Limpie la zona alrededor del tapón de cada depósito de combustible y retire el tapón.
3. Añada gasolina normal sin plomo a ambos depósitos de combustible hasta que el nivel esté entre 6 y 13 mm por debajo de la parte inferior del cuello de llenado.

Este espacio vacío permitirá la dilatación de la gasolina. No llene totalmente los depósitos de combustible.

4. Coloque firmemente los tapones de los depósitos de combustible.
5. Limpie la gasolina derramada.

## Verificación del nivel de aceite del motor

Antes de arrancar el motor y utilizar la máquina, verifique el nivel de aceite del cárter del motor; consulte Verificación del nivel de aceite, Mantenimiento del motor, página 36.

## Uso del sistema de protección anti-vuelco (ROPS)



Para evitar lesiones o la muerte en caso de un vuelco: mantenga la barra anti-vuelco en posición elevada y bloqueada y utilice el cinturón de seguridad.

Asegúrese de que la parte trasera del asiento está bloqueada con el cierre del asiento.



No hay protección contra vuelcos cuando la barra anti-vuelco está bajada.

- Baje la barra anti-vuelco únicamente cuando sea imprescindible.
- No lleve el cinturón de seguridad cuando la barra anti-vuelco está bajada.
- Conduzca lentamente y con cuidado.
- Eleve la barra anti-vuelco tan pronto como haya espacio suficiente.
- Compruebe cuidadosamente que hay espacio suficiente antes de conducir por debajo de cualquier objeto en alto (por ejemplo, ramas, portales, cables eléctricos) y no entre en contacto con ellos.

**Importante:** Baje la barra anti-vuelco únicamente cuando sea imprescindible.

1. Para bajar la barra anti-vuelco, afloje los pomos delanteros (Figura 7).
2. Retire los pasadores de horquilla y retire los dos pasadores (Figura 6).
3. Coloque la barra antivuelco en la posición de bajada. Hay dos posiciones de bajada. Vea las posiciones en Figura 5.
4. Instale los dos pasadores y fíjelos con los pasadores de horquilla (Figura 6).

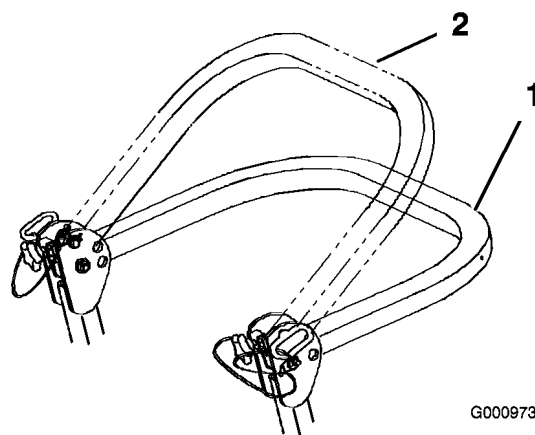

G000973

**Figura 5**

1. Posición de bajada completa
2. Posición de bajada con el ensacador instalado

**Importante:** Asegúrese de que la parte trasera del asiento está bloqueada con el cierre del asiento.

5. Para elevar la barra anti-vuelco, retire los pasadores de horquilla y retire los dos pasadores (Figura 6).
6. Eleve la barra anti-vuelco a la posición vertical, instale los dos pasadores y fíjelos con los pasadores de horquilla (Figura 6).

**Importante:** Utilice siempre el cinturón de seguridad cuando la barra anti-vuelco está en la posición elevada.

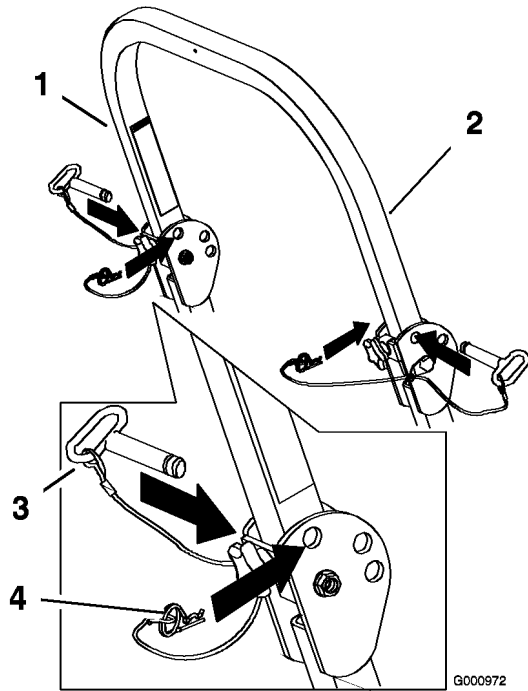

**Figura 6**

- |                        |                         |
|------------------------|-------------------------|
| 1. Barra anti-vuelco   | 3. Pasador              |
| 2. Posición de elevada | 4. Pasador de horquilla |

**Importante:** Apriete los pomos delanteros contra los extremos de la barra anti-vuelco central (Figura 7).

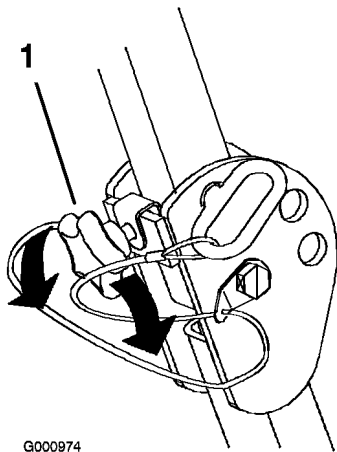

**Figura 7**

1. Pomo delantero

## Primero la seguridad

Le rogamos lea todas las instrucciones y símbolos relativos a la seguridad en la sección de seguridad. El conocer esta información puede ayudar a evitarle lesiones a usted o a otras personas.



La operación sobre hierba mojada o en pendientes escarpadas puede hacer que la máquina patine y que usted pierda el control.

Si una rueda pasa por el borde de un terraplén o una zanja, puede causar un vuelco, que puede dar lugar a lesiones graves o la muerte.

No hay protección contra vuelcos cuando la barra anti-vuelco está bajada.

Mantenga siempre la barra anti-vuelco en posición elevada y bloqueada y utilice el cinturón de seguridad.

Lea y observe las instrucciones y advertencias sobre protección contra vuelcos.

Para evitar la pérdida de control y la posibilidad de un vuelco:

- No opere cerca de terraplenes o agua.
- No opere en pendientes o cuestas de más de 15 grados.
- Reduzca la velocidad y extreme las precauciones en cuestas o pendientes.
- Evite cambios bruscos de velocidad o de dirección.

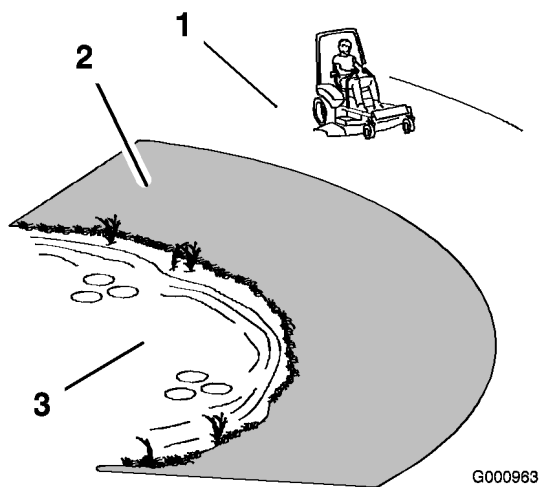

**Figura 8**

1. Zona segura – utilice el Z Master aquí en pendientes de menos de 15 grados o zonas planas.
2. Utilice un cortacésped dirigido y/o una desbrozadora manual cerca de terraplenes o agua.
3. Agua

G000963

**Esta máquina produce niveles sonoros que superan los 85 dBA en el oído del operador, que pueden causar pérdidas auditivas en caso de periodos extendidos de exposición.**

**Lleve protección auditiva mientras opera esta máquina.**

Lleve equipos de protección para los ojos, los oídos, los pies y la cabeza mientras usa esta máquina.

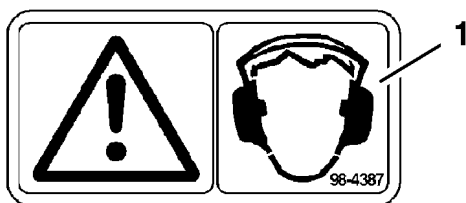

G000504

**Figura 9**

1. Advertencia – Lleve protección auditiva

## Operación del freno de estacionamiento

Ponga siempre el freno de estacionamiento cuando pare la máquina o cuando la deje desatendida.

### Aplicación del freno de estacionamiento

1. Mueva las palancas de control de movimiento hacia fuera (Figura 16) a la posición de bloqueo/punto muerto.
2. Tire de la palanca del freno de estacionamiento hacia arriba y hacia atrás para poner dicho freno (Figura 10). La palanca del freno de estacionamiento debe permanecer firmemente en esa posición.

**El freno de estacionamiento puede no sujetar la máquina si está aparcada en una pendiente, y pueden producirse lesiones personales o daños materiales.**

**No aparque en pendientes sin bloquear las ruedas.**

### Liberación del freno de estacionamiento

Empuje hacia adelante y hacia abajo la palanca del freno de estacionamiento para quitar dicho freno (Figura 10). El freno de estacionamiento queda quitado y la palanca descansará en el tope del freno.

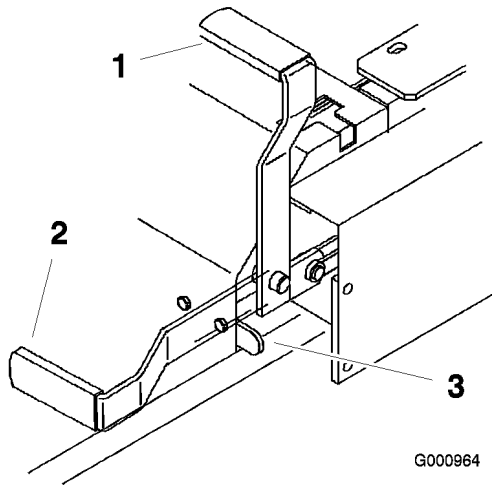

**Figura 10**

1. Freno de estacionamiento – PUESTO
2. Freno de estacionamiento – QUITADO
3. Tope del freno

## Arranque y parada del motor

### Cómo arrancar el motor

1. Siéntese en el asiento y mueva los controles de movimiento a la posición de bloqueo/punto muerto.
2. Ponga el freno de estacionamiento; consulte Aplicación del freno de estacionamiento.
3. Mueva la toma de fuerza (PTO) a la posición Desengranada (Figura 11).

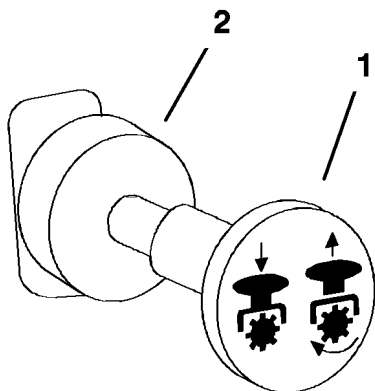

G000937

**Figura 11**

1. Toma de fuerza – Engranada
2. Toma de fuerza – Desengranada

4. Si el motor está frío, mueva el control del estárter a la posición de arranque antes de arrancarlo (Figura 12).

**Nota:** Si el motor está caliente, puede no ser necesario usar el estárter. Después de que el motor arranque, mueva el control del estárter a la posición de Marcha.

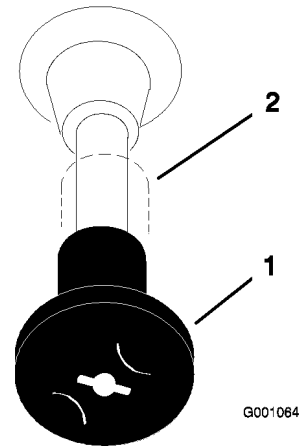

**Figura 12**

1. Estárter – Cerrado
2. Estárter – Abierto

5. Si el motor está frío, mueva el control del acelerador a la posición de Rápido antes de arrancarlo (Figura 13).

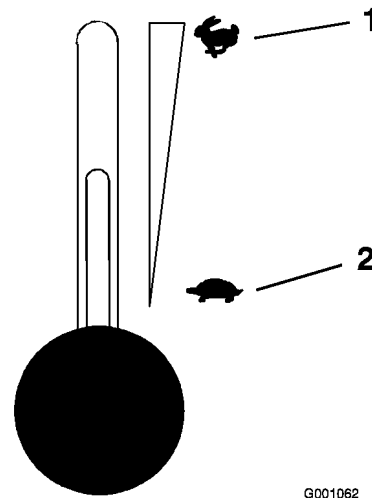

G001062

**Figura 13**

1. Acelerador – rápido
2. Acelerador – lento

6. Gire la llave de contacto a la posición de Arranque (Figura 14). Cuando el motor arranque, suelte la llave.

**Importante:** No active el motor de arranque durante más de 10 segundos cada vez. Si el motor no arranca, deje que se enfríe durante 30 segundos entre intentos. Si no se siguen estas instrucciones, puede quemarse el motor de arranque.

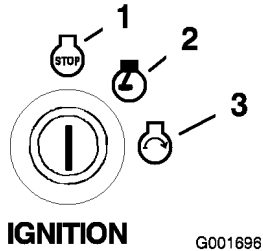

**Figura 14**

1. Desconectado
2. Marcha
3. Arranque

7. Después de que el motor arranque, abra el estérter (Figura 12). Si el motor se cala o funciona irregularmente, vuelva a colocar el estérter en Cerrado durante unos segundos, luego mueva la palanca del acelerador al ajuste deseado. Repita este procedimiento tantas veces como sea necesario.

### Cómo parar el motor

1. Ponga la toma de fuerza en desengranada (Figura 11).
2. Ponga la palanca del acelerador en un punto intermedio entre las posiciones lento y rápido (Figura 13).
3. Deje funcionar el motor en ralentí durante 60 segundos.
4. Gire la llave de contacto a la posición de Parada y retire la llave (Figura 14).
5. Cierre la válvula de cierre del combustible antes de transportar o almacenar la máquina. Consulte Mantenimiento del sistema de combustible, página 40.

**Importante:** Asegúrese de que la válvula de cierre de combustible está cerrada antes de transportar o almacenar la máquina; si no, puede haber fugas de combustible. Ponga el freno de estacionamiento antes de transportar la máquina. Asegúrese de retirar la llave puesto que la bomba de combustible puede funcionar y hacer que la batería pierda su carga.



Los niños u otras personas podrían resultar lesionados si mueven o intentan conducir el tractor mientras está desatendido.

Retire siempre la llave de contacto y ponga el freno de estacionamiento cuando deje la máquina sin supervisión, aunque sea por unos pocos minutos.

### Operación de la toma de fuerza (PTO)

El mando de la toma de fuerza (PTO) acciona y detiene las cuchillas del cortacésped y cualquier accesorio conectado.

### Cómo engranar la toma de fuerza

1. Si el motor está frío, déjelo calentar durante 5 - 10 minutos antes de engranar la toma de fuerza.
  2. Estando sentado en el asiento, deje de empujar las palancas de control de tracción y colóquelas en posición de punto muerto.
  3. Ponga el acelerador en la posición Rápido.
- Nota:** Si engrana la PTO con el acelerador en la posición intermedia o menos, habrá un desgaste excesivo en las correas de transmisión.
4. Tire del mando de la toma de fuerza (PTO) para engranarla (Figura 15).

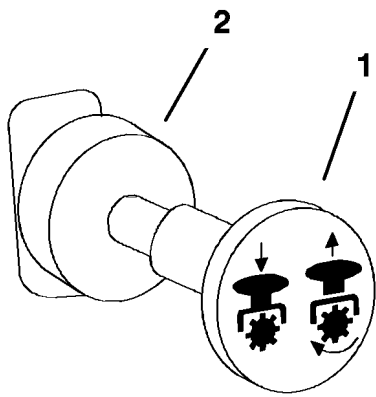

G000937

**Figura 15**

1. Toma de fuerza – Engranada                      2. Toma de fuerza – Desengranada

## Cómo desengranar la toma de fuerza

Para desengranarla, empuje el mando de la toma de fuerza (PTO) a la posición **Desengranada** (Figura 15).

## El sistema de interruptores de seguridad



Si los interruptores de seguridad son desconectados o están dañados, la máquina podría ponerse en marcha inesperadamente, causando lesiones personales.

- No manipule los interruptores de seguridad.
- Compruebe la operación de los interruptores de seguridad cada día, y sustituya cualquier interruptor dañado antes de operar la máquina.

## En qué consiste el sistema de interruptores de seguridad

El sistema de interruptores de seguridad ha sido diseñado para impedir que el motor arranque, a menos que:

- Usted esté sentado en el asiento de la máquina.
- El freno de estacionamiento esté puesto.

- La toma de fuerza (PTO) esté desengranada.
- Las palancas de control de movimiento estén en posición de punto muerto/bloqueo.

El sistema de interruptores de seguridad también está diseñado para detener el motor cuando se muevan los controles de tracción desde la posición de bloqueo con el freno de estacionamiento puesto, o si usted se levanta del asiento cuando la toma de fuerza está engranada.

## Comprobación del sistema de interruptores de seguridad

Verifique el sistema de interruptores de seguridad cada vez que vaya a utilizar la máquina. Si el sistema no funciona de la forma que se describe a continuación, póngase en contacto con un Servicio Técnico Autorizado para que lo reparen inmediatamente.

1. Siéntese en el asiento, ponga el freno de estacionamiento y ponga la toma de fuerza en engranada. Intente arrancar el motor; el motor no debe arrancar.
2. Siéntese en el asiento, ponga el freno de estacionamiento y ponga la toma de fuerza en desengranada. Mueva cualquiera de las palancas de control de movimiento (fuera de la posición de bloqueo/punto muerto). Intente arrancar el motor; el motor no debe arrancar. Repita con la otra palanca de control.
3. Estando sentado en el asiento, ponga el freno de estacionamiento, mueva el mando de la toma de fuerza a desengranada y ponga las palancas de control de movimiento en posición de bloqueo/punto muerto. Ahora arranque el motor. Con el motor en marcha, quite el freno de estacionamiento, engrane la PTO y levántese un poco del asiento; el motor debe pararse.
4. Estando sentado en el asiento, ponga el freno de estacionamiento, mueva el mando de la toma de fuerza a desengranada y ponga las palancas de control de movimiento en posición de bloqueo/punto muerto. Ahora arranque el motor. Con el motor en marcha, ponga cualquiera de las palancas de control de movimiento en posición central y muévela

(hacia adelante o hacia atrás); el motor debe pararse. Repita con la otra palanca de control.

5. Estando sentado en el asiento, quite el freno de estacionamiento, mueva el mando de la toma de fuerza a desengranada y ponga las palancas de control de movimiento en posición de bloqueo/punto muerto. Intente arrancar el motor; el motor no debe arrancar.

## Conducción hacia adelante y hacia atrás

El control del acelerador regula la velocidad del motor en rpm (revoluciones por minuto). Ponga el acelerador en posición Rápido para conseguir el mejor rendimiento. Siegue siempre con el acelerador en posición rápido.



**La máquina puede girar muy rápidamente. El operador puede perder el control de la máquina y causar lesiones personales o daños a la máquina.**

- Extreme las precauciones al girar.
- Reduzca la velocidad de la máquina antes de hacer giros cerrados.

### Conducción hacia adelante

1. Quite el freno de estacionamiento; consulte Cómo quitar el freno de estacionamiento.
2. Mueva las palancas a la posición central/desbloqueo.
3. Para ir hacia adelante, empuje lentamente las palancas de control de movimiento hacia adelante (Figura 16).

**Nota:** El motor se parará si se mueven las palancas de control de tracción con el freno de estacionamiento puesto.

Para ir recto, aplique la misma presión a ambas palancas de control de movimiento (Figura 16).

Para girar, mueva la palanca de control de movimiento hacia punto muerto en el sentido en el que desea girar (Figura 16).

Cuanto más mueva las palancas de control de movimiento en cualquier sentido, más rápidamente se desplazará la máquina en ese sentido.

Para detenerse, tire de las palancas de control de movimiento a la posición de punto muerto.

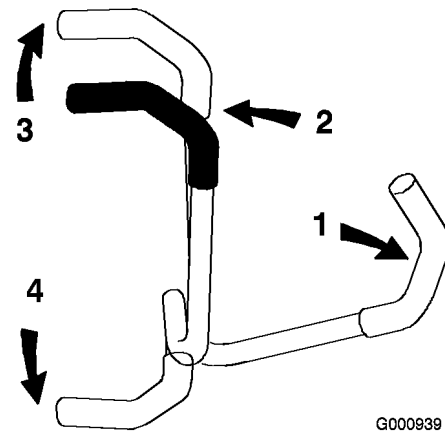

G000939

**Figura 16**

1. Palanca de control de movimiento – posición de bloqueo/punto muerto
2. Posición central/desbloqueo
3. Hacia adelante
4. Hacia atrás

### Conducción hacia atrás

1. Mueva las palancas a la posición central/desbloqueo.
2. Para ir hacia atrás, tire lentamente de las palancas de control de movimiento hacia atrás (Figura 16).

Para ir recto, aplique la misma presión a ambas palancas de control de movimiento (Figura 16).

Para girar, deje de empujar la palanca de control de movimiento del lado al que desea girar (Figura 16).

Para detenerse, empuje las palancas de control de movimiento a la posición de punto muerto.

## Parada de la máquina

Para detener la máquina, ponga las palancas de control de movimiento en punto muerto y muévalas a la posición de bloqueo, desengrane la toma de fuerza (PTO) y gire la llave de contacto a desconectado.

Ponga el freno de estacionamiento si va a dejar la máquina desatendida; consulte Cómo poner el freno de estacionamiento. Recuerde retirar la llave de contacto.



Los niños u otras personas podrían resultar lesionados si mueven o intentan conducir el tractor mientras está desatendido.

Retire siempre la llave de contacto y ponga el freno de estacionamiento cuando deje la máquina sin supervisión, aunque sea por unos pocos minutos.

## Ajuste de la altura de corte

La altura de corte se ajusta desde 38 a 127 mm en incrementos de 6 mm colocando el pasador en diferentes posiciones.

1. Levante la palanca de ajuste de la altura de corte a la posición de transporte (que es también la posición de altura de corte de 127 mm) (Figura 17).

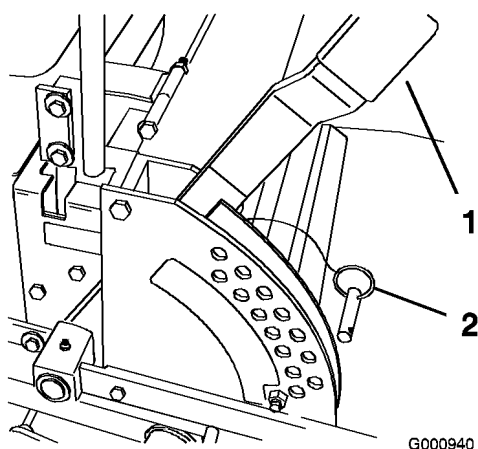

**Figura 17**

1. Palanca de ajuste de altura
2. Pasador de corte

2. Para ajustarla, retire el pasador del soporte de altura de corte (Figura 17).
3. Seleccione un taladro del soporte de altura de corte que corresponda a la altura de corte deseada, e inserte el pasador (Figura 17).
4. Mueva la palanca a la altura seleccionada.

## Ajuste de los rodillos protectores del césped

Se recomienda que cada vez que usted cambie la altura de corte, ajuste también la altura de los rodillos protectores del césped.

1. Desengrane la toma de fuerza, ponga las palancas de control de movimiento en posición de bloqueo/punto muerto y ponga el freno de estacionamiento.
2. Pare el motor, retire la llave y espere a que se detengan todas las piezas en movimiento antes de abandonar el puesto del operador.
3. Después de ajustar la altura de corte, ajuste los rodillos retirando la tuerca con arandela prensada, el casquillo, el espaciador y el perno (Figura 18, Figura 19, y Figura 20).

**Nota:** Los dos rodillos centrales no tendrán espaciador (Figura 19).

4. Seleccione el taladro que hará que el rodillo protector del césped esté lo más próximo posible a la altura de corte deseada.
5. Instale la tuerca con arandela prensada, el casquillo, el espaciador y el perno. Apriete a 54-61 Nm (Figura 18, Figura 19 y Figura 20).
6. Repita este ajuste en los otros rodillos protectores del césped.

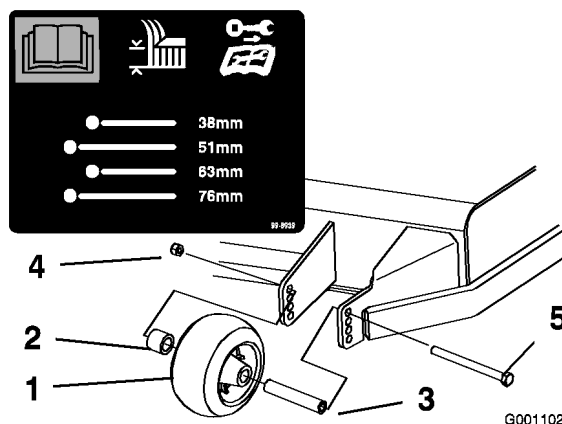

**Figura 18**

1. Rodillo protector del césped
2. Espaciador
3. Casquillo
4. Tuerca con arandela prensada
5. Perno

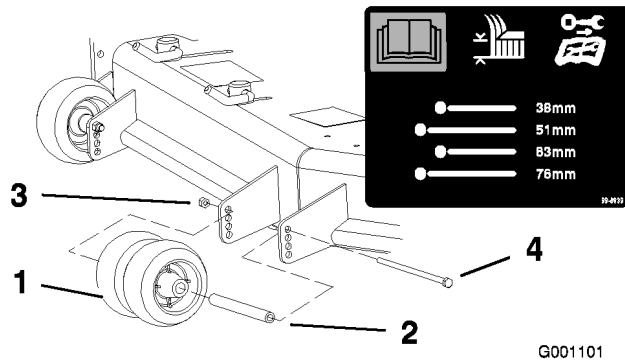

**Figura 19**

- |                                 |                                 |
|---------------------------------|---------------------------------|
| 1. Rodillo protector del césped | 3. Tuerca con arandela prensada |
| 2. Casquillo                    | 4. Perno                        |

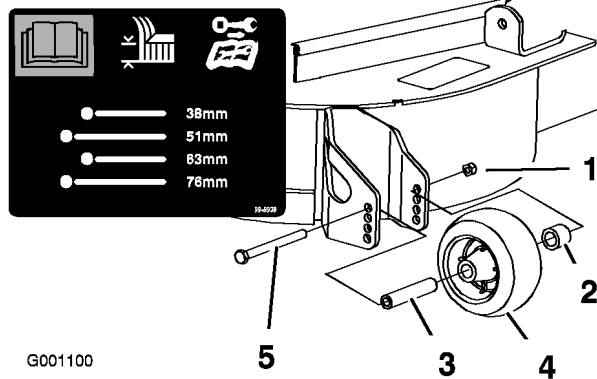

**Figura 20**

- |                                 |                                 |
|---------------------------------|---------------------------------|
| 1. Rodillo protector del césped | 4. Tuerca con arandela prensada |
| 2. Espaciador                   | 5. Perno                        |
| 3. Casquillo                    |                                 |

## Ajuste del deflector de flujo

El flujo de descarga del cortacésped puede ajustarse para diferentes condiciones de segado. Coloque los bloqueos de leva y el deflector para obtener la mejor calidad de corte.

1. Desengrane la toma de fuerza, ponga las palancas de control de movimiento en posición de bloqueo/punto muerto y ponga el freno de estacionamiento.
2. Pare el motor, retire la llave y espere a que se detengan todas las piezas en movimiento antes de abandonar el puesto del operador.
3. Para ajustar los bloqueos de leva, levante la palanca para aflojar el bloqueo de leva (Figura 21).

4. Ajuste el deflector y los bloqueos de leva en las ranuras según el flujo de descarga deseado.
5. Devuelva la palanca a su posición original para apretar el deflector y los bloqueos de leva (Figura 21).
6. Si las levas no fijan el deflector, o si éste está demasiado apretado, afloje la palanca y luego gire el bloqueo de leva. Ajuste el bloqueo de leva hasta obtener la presión de fijación deseada.

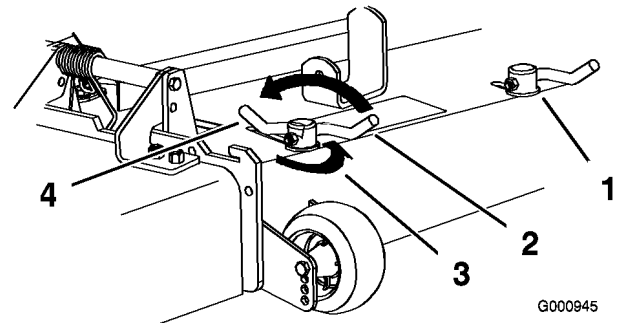

**Figura 21**

- |                    |  |
|--------------------|--|
| 1. Bloqueo de leva | 3. Gire la leva para aumentar o reducir la presión de fijación |
| 2. Palanca         | 4. Ranura  |

## Posicionamiento del deflector de flujo

Las figuras siguientes son simplemente recomendaciones de uso. Los ajustes variarán según el tipo de hierba, el contenido de humedad y la altura de la hierba.

**Nota:** Si la potencia del motor empieza a caer, y la velocidad del cortacésped sobre el terreno es la misma, abra más el deflector.

### Posición A

Esta es la posición más atrasada. Los usos recomendados para esta posición son:

- Usar para condiciones de siega de hierba corta y ligera.
- Usar en condiciones secas.
- Para recortes de hierba más pequeños.
- Propulsa los recortes de hierba más lejos del cortacésped.

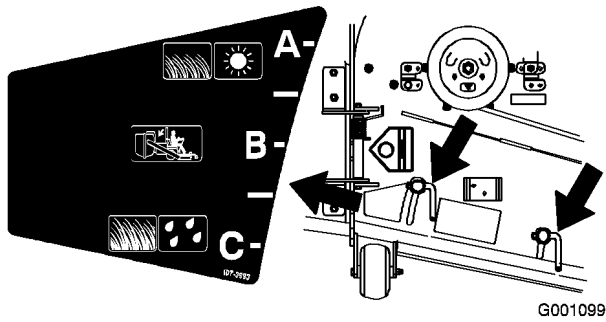

**Figura 22**

## Posición B

Utilice esta posición para ensacar.

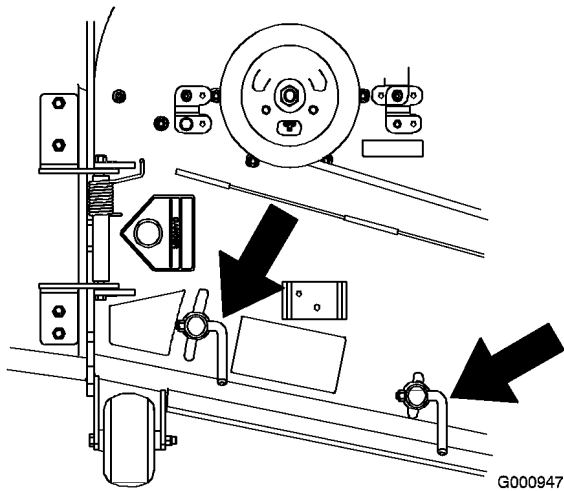

**Figura 23**

## Posición C

Ésta es la posición más abierta posible. Los usos recomendados para esta posición son:

- Usar para condiciones de siega de hierba larga y densa.
- Usar en condiciones húmedas.
- Reduce el consumo del motor.
- Permite una mayor velocidad sobre el terreno en condiciones pesadas.
- Esta posición ofrece ventajas similares a las del cortacésped Toro SFS.

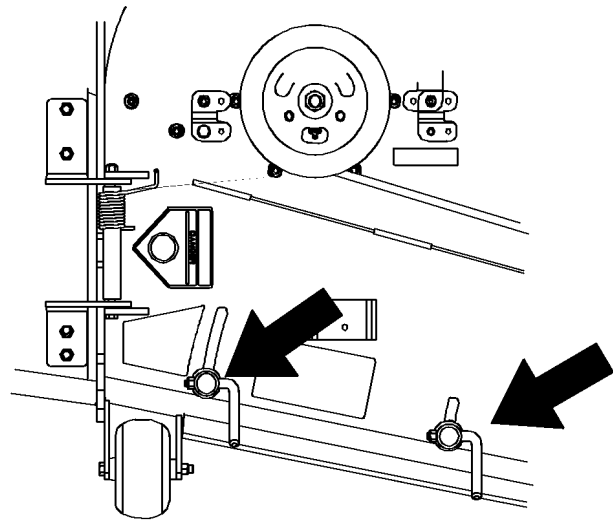

**Figura 24**

## Uso de la palanca de elevación asistida

La palanca de elevación asistida se utiliza conjuntamente con la palanca de ajuste de la altura de corte para levantar el cortacésped. Esto hace que sea más fácil levantar el cortacésped.

1. Ponga el pie sobre la palanca de elevación asistida.
2. Presione la palanca de elevación asistida mientras tira hacia arriba de la palanca de ajuste de la altura de corte (Figura 25).

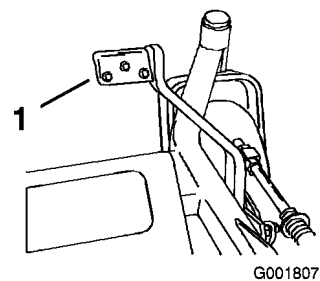

**Figura 25**

1. Palanca de elevación asistida

## Colocación del asiento

El asiento puede moverse hacia adelante y hacia atrás. Coloque el asiento en la posición que le permita controlar mejor la máquina y en la que esté más cómodo.

**Importante:** Mueva la palanca lateralmente para desbloquear el asiento (Figura 26).

Desplace el asiento hasta la posición deseada y suelte la palanca para bloquear el asiento en esa posición.

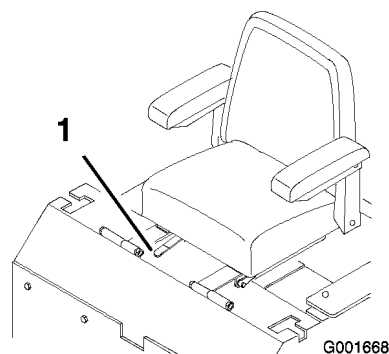

**Figura 26**

1. Palanca de ajuste

---

## Desenganche del asiento

Empuje hacia atrás el enganche del asiento para desenganchar éste. Esto le permitirá acceder a la parte de la máquina que queda por debajo del asiento (Figura 27).

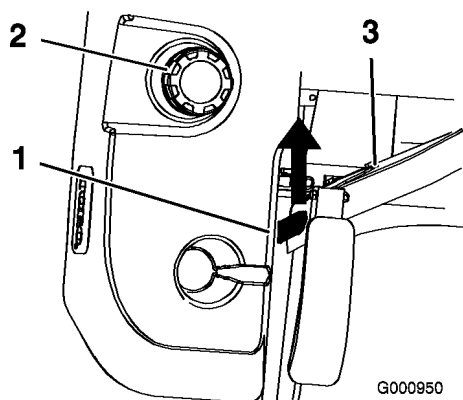

**Figura 27**

1. Enganche del asiento
2. Tapón de combustible
3. Asiento

---

## Empujar la máquina a mano

**Importante:** Empuje siempre la máquina a mano. No remolque nunca la máquina porque podrían producirse daños en el sistema hidráulico.

## Para empujar la máquina

1. Desengrane la toma de fuerza (PTO), y gire la llave de contacto a desconectado. Mueva las palancas a la posición de bloqueo/punto muerto y ponga el freno de estacionamiento. Retire la llave.
2. Gire las válvulas de desvío una vuelta en el sentido contrario a las agujas del reloj para empujar la máquina. Esto permite que el aceite hidráulico se desvíe alrededor de la bomba, dejando que las ruedas giren (Figura 28).

**Importante:** No gire las válvulas de desvío más de 1 vuelta. Esto impide que las válvulas se salgan de la carcasa, dejando escapar el aceite.

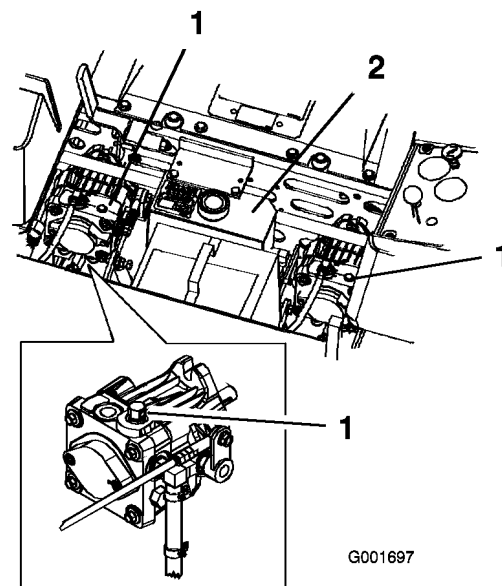

**Figura 28**

1. Válvula de desvío
2. Depósito hidráulico

3. Quite el freno de estacionamiento antes de empujar la máquina.

---

## Para volver a conducir la máquina

Gire las válvulas de desvío una vuelta en el sentido de las agujas del reloj para conducir la máquina (Figura 28).

**Nota:** No apriete demasiado las válvulas de desvío.

La máquina no funcionará a menos que las válvulas de desvío estén giradas hacia dentro.

## Uso de la descarga lateral

El cortacésped cuenta con un deflector de hierba abisagrado que dispersa los recortes de hierba a un lado y hacia abajo al césped.



**Sin el deflector de hierba, la tapa de descarga o el recogedor completo adecuadamente montado, usted y otras personas están expuestos a contacto con las cuchillas y a residuos lanzados al aire. El contacto con las cuchillas del cortacésped en rotación y con los residuos lanzados al aire causará lesiones o muerte.**

- No retire nunca el deflector de hierba del cortacésped porque el deflector de hierba dirige el material hacia abajo al césped. Si el deflector de hierba se deteriora alguna vez, sustitúyalo inmediatamente.
- No coloque nunca las manos o los pies debajo del cortacésped.
- No intente nunca despejar la zona de descarga o las cuchillas del cortacésped sin mover la toma de fuerza a Desengranada, girar la llave de contacto a Desconectado y retirar la llave.
- Compruebe que el deflector de hierba está bajado.

## Rodaje de una máquina nueva

Los motores nuevos necesitan tiempo para desarrollar toda su potencia. La fricción generada por las plataformas y los sistemas de propulsión de los cortacéspedes es mayor cuando éstos son nuevos, lo que supone una carga adicional para el motor. Las máquinas nuevas necesitan un periodo de rodaje de 40 - 50 horas para desarrollar la máxima potencia y el mejor rendimiento.

## Transporte de las máquinas

Utilice un remolque para cargas pesadas o un camión para transportar la máquina. Asegúrese de que el remolque o el camión tiene todas las luces y señalizaciones requeridas por la ley. Por favor, lea cuidadosamente todas las instrucciones

de seguridad. Esta información puede ayudarle a evitar lesiones al operador, a su familia, a sus animales domésticos o a personas que se encuentren en las proximidades.

Para transportar la máquina:

- Bloquee el freno y las ruedas.
- Sujete la máquina firmemente al remolque o al camión con cadenas, correas, cables o cuerdas.

**Importante:** No utilice las palancas de control de movimiento como puntos de amarre de la máquina.

- Fije el remolque al vehículo que lo arrastra con cadenas de seguridad.



**Conducir en una calle o carretera sin señales de giro, luces, marcas reflectantes o un indicador de vehículo lento es peligroso y puede ser causa de accidentes que pueden provocar lesiones personales.**

**No conduzca la máquina en una calle o carretera pública.**

## Cómo cargar la máquina

Extreme las precauciones al cargar la unidad en un remolque o camión. Se recomienda el uso de una sola rampa lo suficientemente ancha como para sobresalir a cada lado de las ruedas traseras, en lugar de rampas individuales para cada lado de la unidad (Figura 29). La sección trasera inferior del bastidor del tractor se extiende hacia atrás entre las ruedas traseras, y sirve de tope para evitar vuelcos hacia atrás. El disponer de una sola rampa ancha proporciona una superficie de contacto para el bastidor si la unidad empieza a volcarse hacia atrás. Si no es posible utilizar una sola rampa, utilice suficientes rampas individuales para simular una sola rampa continua en todo su ancho.

La rampa debe tener una longitud suficiente, de manera que el ángulo no supere los 15 grados (Figura 29). Un ángulo mayor puede hacer que los componentes del cortacésped se atasquen cuando la unidad se desplaza desde la rampa al remolque o camión. Un ángulo mayor puede hacer también que la unidad se vuelque hacia atrás. Si se carga en

o cerca de una pendiente, coloque el remolque o el camión de tal forma que esté pendiente abajo, con la rampa extendida pendiente arriba. Esto minimiza el ángulo de la rampa. El remolque o el camión debe estar lo más horizontal posible.

**Importante:** No intente girar la unidad mientras está en la rampa; usted puede perder el control y salirse del lado de la rampa.

Evite acelerar bruscamente mientras sube la rampa, y reducir bruscamente la velocidad al bajar la rampa en marcha atrás. Ambas maniobras pueden hacer que la unidad se vuelque hacia atrás.



El cargar la unidad en un remolque o un camión aumenta la posibilidad de un vuelco hacia atrás y podría causar lesiones graves o la muerte.

- Extreme las precauciones al hacer funcionar la unidad en una rampa.
- Utilice siempre una sola rampa de ancho completo; No utilice rampas individuales para cada lado de la unidad.
- Si es imprescindible utilizar rampas individuales, utilice suficientes como para crear una superficie continua más ancha que la unidad.
- No supere un ángulo de 15 grados entre la rampa y el suelo, o entre la rampa y el remolque o camión.
- Evite acelerar bruscamente al subir la unidad por la rampa para evitar vuelcos hacia atrás.
- Evite reducir bruscamente la velocidad al bajar la unidad por la rampa en marcha atrás para evitar vuelcos hacia atrás.

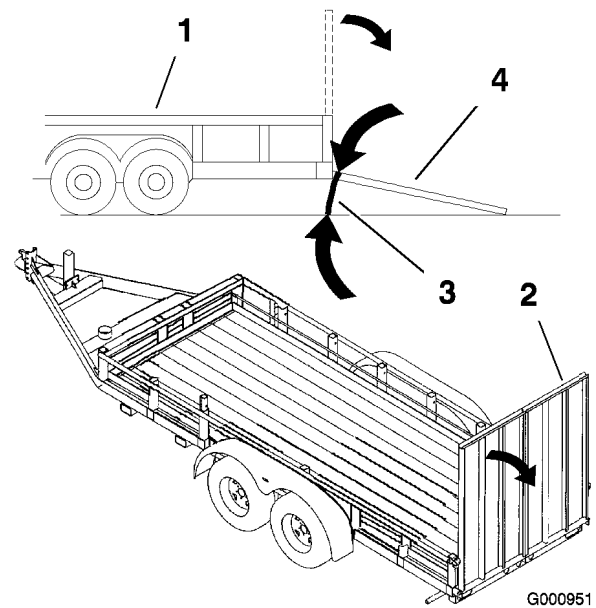

**Figura 29**

1. Remolque
2. Rampa de ancho completo
3. No más de 15 grados
4. Rampa de ancho completo – vista lateral

## Uso del Z Stand®

El soporte Z Stand eleva el extremo delantero de la máquina, permitiéndole limpiar el cortacésped y retirar las cuchillas.



La máquina podría caerse encima de alguien y causar graves lesiones o la muerte.

- Extreme las precauciones al utilizar la máquina sobre el Z Stand®.
- Utilícelo únicamente para limpiar el cortacésped y para retirar las cuchillas.
- No deje la máquina sobre el soporte Z Stand durante periodos extendidos de tiempo.
- Siempre apague el motor, ponga el freno de estacionamiento y retire la llave antes de realizar tareas de mantenimiento en el cortacésped.

## Cómo colocar la máquina en el soporte Z Stand

**Importante:** Utilice el soporte Z Stand en una superficie nivelada.

1. Eleve el cortacésped a la posición de transporte.
2. Retire el pasador del soporte (Figura 30).

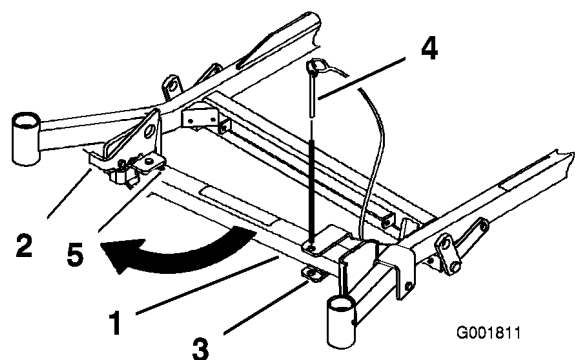

**Figura 30**

- |                    |                                |
|--------------------|--------------------------------|
| 1. Soporte Z Stand | 4. Pasador del soporte         |
| 2. Enganche        | 5. Parte inferior de la ranura |
| 3. Soporte         |                                |

3. Levante el enganche. Gire el pie del soporte hacia adelante, y deslice el soporte hacia la máquina, hasta que encaje en la parte de abajo de la ranura (Figura 30 y Figura 31).

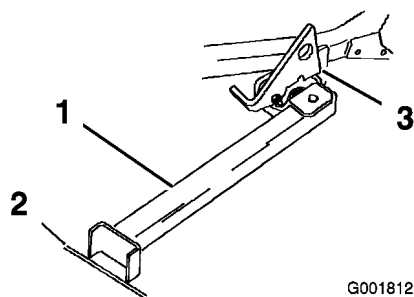

**Figura 31**

- |  |  |
|--|--|
| 1. Soporte Z Stand (colocado en la ranura) | 3. Enganche descansando sobre la pestaña de giro |
| 2. Ranura en la acera o en el césped       |  |

4. Ponga el pie del soporte en el suelo con el enganche descansando sobre la pestaña de giro (Figura 31).
5. Arranque el motor y hágalo funcionar a media velocidad.

**Nota:** Para obtener los mejores resultados, coloque el pie del soporte en una ranura de la acera o en el césped (Figura 31).

6. Conduzca la máquina sobre el soporte. Pare cuando el enganche caiga por encima de la pestaña a la posición bloqueada (Figura 31). Una vez que esté sobre el soporte, ponga el freno de estacionamiento y apague el motor.

7. Calce o bloquee las ruedas motrices.

El freno de estacionamiento puede no sujetar la máquina sobre el soporte Z Stand, y pueden producirse lesiones personales o daños materiales.

No aparque en el soporte Z Stand a menos que las ruedas estén calzadas o bloqueadas.

8. Realice los trabajos de mantenimiento.

### Cómo retirar la máquina del soporte Z Stand

1. Retire los calces o bloques.
2. Levante el enganche a la posición desbloqueada (Figura 32).

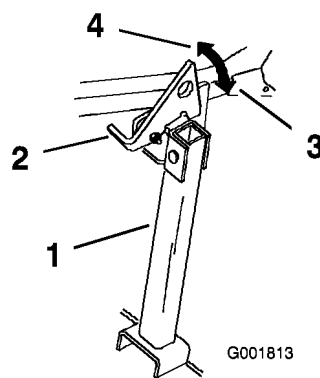

**Figura 32**

- |                    |                           |
|--------------------|---------------------------|
| 1. Soporte Z Stand | 3. Posición de bloqueo    |
| 2. Enganche        | 4. Posición de desbloqueo |

3. Arranque el motor y hágalo funcionar a media velocidad. Quite el freno de estacionamiento.
4. Conduzca lentamente hacia atrás para retirar la máquina del soporte.
5. Ponga el soporte de nuevo en su posición de descanso (Figura 30).

## Consejos de operación

### Ajuste rápido del acelerador

Para aumentar al máximo la calidad de corte y la circulación de aire, opere el motor a velocidad rápida. Se requiere aire para cortar bien la hierba,

así que no ponga la altura de corte tan baja como para rodear totalmente el cortacésped de hierba sin cortar. Trate siempre de tener un lado del cortacésped libre de hierba sin cortar, para permitir la entrada de aire en la máquina.

### **Cortar un césped por primera vez**

Corte la hierba algo más larga de lo habitual para asegurar que la altura de corte del cortacésped no deje "calvas" en terrenos desiguales. Sin embargo, la altura de corte utilizada habitualmente suele ser la mejor. Al cortar hierba de más de 15 cm de alto, suele ser preferible cortar el césped dos veces para asegurar una calidad de corte aceptable.

### **Corte 1/3 de la hoja de hierba**

Es mejor cortar solamente un tercio aproximadamente de la hoja de hierba. No se recomienda cortar más, a menos que la hierba sea escasa o al final del otoño, cuando la hierba crece más despacio.

### **Dirección de corte**

Alterne la dirección de corte para mantener la hierba erguida. De esta forma también se ayuda a dispersar mejor los recortes sobre el césped y se conseguirá una mejor descomposición y fertilización.

### **Corte la hierba a los intervalos correctos**

En general, corte la hierba cada cuatro días. Pero recuerde, la hierba crece a velocidades distintas según las temporadas. Por ello, para mantener la misma altura de corte, lo cual está recomendado, corte el césped con más frecuencia durante la primavera. A medida que avanza el verano, la velocidad de crecimiento de la hierba decrece, por ello debe cortarse con menor frecuencia. Si no puede cortar la hierba durante un período prolongado, corte primero con una altura de corte alta y, después de dos días, vuelva a cortar con un ajuste más bajo.

### **Velocidad de corte**

Para mejorar la calidad de corte, utilice una velocidad sobre el terreno más baja en determinadas condiciones.

### **Evite cortar demasiado la hierba**

Si la anchura de corte del cortacésped es mayor que la del cortacésped que usó anteriormente, eleve la altura de corte para asegurarse de no cortar demasiado un césped desigual.

### **Hierba alta**

Si se deja crecer la hierba más de lo habitual, o si ésta contiene un grado de humedad elevado, utilice una altura de corte mayor de lo normal y corte la hierba con este ajuste. Después vuelva a cortar la hierba utilizando el ajuste habitual.

### **Al detenerse**

Si es necesario detener el avance de la máquina mientras se corta el césped, es posible que caiga un montón de recortes sobre el césped. Para evitar esto, diríjase a una zona del césped que haya sido segada, con las cuchillas engranadas.

### **Mantenga limpia la parte inferior del cortacésped**

Limpie los recortes y la suciedad de los bajos del cortacésped después de cada uso. Si la hierba y la suciedad se acumulan en el interior del cortacésped, se deteriorará la calidad del corte.

### **Mantenimiento de las cuchillas**

Mantenga las cuchillas afiladas durante toda la temporada de corte, ya que una cuchilla afilada corta limpiamente y sin rasgar o deshilar las hojas de hierba. Si se rasgan o se deshilaran, los bordes de las hojas se secarán, lo cual retardará su crecimiento y favorecerá la aparición de enfermedades. Compruebe cada día que las cuchillas de corte están afiladas y que no están desgastadas o dañadas. Elimine cualquier mella con una lima, y afile las cuchillas si es necesario. Si una cuchilla está desgastada o deteriorada, sustitúyala inmediatamente por una cuchilla nueva genuina TORO.

# Mantenimiento

## Calendario recomendado de mantenimiento

Intervalo de mantenimiento y servicio	Procedimiento de mantenimiento
Después de las 8 primeras horas	<ul style="list-style-type: none"><li>• Compruebe el nivel de aceite hidráulico.</li></ul>
Después de las 25 primeras horas	<ul style="list-style-type: none"><li>• Cambie el filtro hidráulico y el aceite.</li></ul>
Cada vez que se utilice o diariamente	<ul style="list-style-type: none"><li>• Compruebe el sistema de interruptores de seguridad.</li><li>• Compruebe el nivel de aceite del motor.</li><li>• Compruebe las cuchillas del cortacésped.</li><li>• Limpie la plataforma del cortacésped</li></ul>
Cada 25 horas	<ul style="list-style-type: none"><li>• Compruebe el nivel de aceite hidráulico.</li></ul>
Cada 50 horas	<ul style="list-style-type: none"><li>• Engrase los cojinetes del cortacésped.</li><li>• Compruebe la presión de los neumáticos.</li><li>• Compruebe la correa de transmisión de la bomba.</li></ul>
Cada 100 horas	<ul style="list-style-type: none"><li>• Cambie el aceite del motor.</li><li>• Limpie el cilindro del motor y las aletas de refrigeración de la culata</li><li>• Compruebe que las correas no están desgastadas ni agrietadas.</li><li>• Compruebe los manguitos hidráulicos.</li></ul>
Cada 150 horas	<ul style="list-style-type: none"><li>• Lubrique la máquina con aceite ligero.</li></ul>
Cada 200 horas	<ul style="list-style-type: none"><li>• Retire y/o cambie el filtro de aire primario.</li><li>• Sustituya el filtro de aceite.</li><li>• Compruebe las bujías.</li><li>• Cambie el filtro de combustible.</li><li>• Engrase el pivote y la palanca del freno.</li></ul>
Cada 500 horas	<ul style="list-style-type: none"><li>• Compruebe la tuerca almenada del cubo de la rueda.</li><li>• Ajuste del cojinete del pivote de las ruedas giratorias.</li></ul>
Cada 600 horas	<ul style="list-style-type: none"><li>• Cambie el filtro de seguridad.</li></ul>
Cada año	<ul style="list-style-type: none"><li>• Engrase los pivotes de las ruedas giratorias delanteras (más a menudo en condiciones de mucho polvo o suciedad).</li><li>• Cambie el filtro hidráulico y el aceite.</li></ul>

**Importante:** Consulte en el manual del operador del motor procedimientos adicionales de mantenimiento.



Si deja la llave en el interruptor de encendido, alguien podría arrancar el motor accidentalmente y causar lesiones graves a usted o a otras personas.

Retire la llave de contacto y desconecte los cables de las bujías antes de realizar cualquier operación de mantenimiento. Aparte el cable para evitar su contacto accidental con la bujía.

# Lubricación

## Engrase y lubricación

Lubrique la máquina en los intervalos indicados en la pegatina *Guía de referencia de mantenimiento* (Figura 33). Engrase con más frecuencia si la zona de trabajo tiene mucho polvo o arena.

Tipo de grasa: Grasa de propósito general.

### Cómo engrasar

1. Desengrane la toma de fuerza, ponga las palancas de control de movimiento en posición de bloqueo/punto muerto y ponga el freno de estacionamiento.
2. Pare el motor, retire la llave y espere a que se detengan todas las piezas en movimiento antes de abandonar el puesto del operador.
3. Limpie con un trapo los puntos de engrase. Asegúrese de raspar cualquier pintura que hubiera sobre los puntos de engrase.
4. Conecte una pistola de engrasar al punto de engrase. Bombee grasa hasta que empiece a rezumar grasa de los cojinetes.
5. Limpie cualquier exceso de grasa.

### Lubricación de los pivotes de las ruedas giratorias delanteras

Lubrique los pivotes de las ruedas giratorias delanteras una vez al año.

1. Retire el tapón anti-polvo y ajuste los pivotes de las ruedas. No coloque el tapón hasta que termine de engrasar. Consulte Ajuste del cojinete del pivote de las ruedas giratorias en Mantenimiento del sistema de transmisión, página 43.
2. Retire el tapón hexagonal. Enrosque un adaptador de engrase en el punto de engrase.
3. Bombee grasa por el adaptador hasta que rezume por el cojinete superior.
4. Retire el adaptador de engrase del punto de engrase. Vuelva a colocar el tapón hexagonal y la tapa.

### Dónde engrasar

Lubrique los puntos de engrase según lo indicado en la pegatina Guía de referencia de mantenimiento (Figura 33).



Figura 33

### Dónde lubricar con aceite ligero o lubricante en spray

Lubrique la máquina en las zonas siguientes con lubricante en spray o aceite ligero. Lubrique cada 150 horas.

- Activador del interruptor del asiento.
- Pivote de la palanca del freno.
- Casquillos de la varilla del freno.
- Casquillos de bronce del control de movimiento.

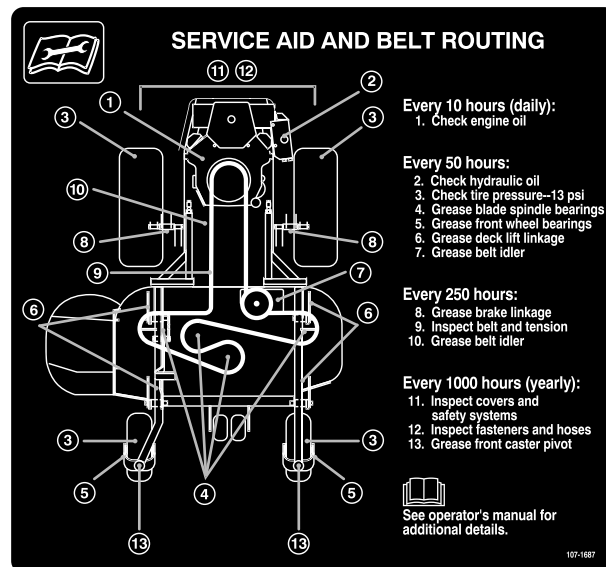
### Engrasado de los cojinetes

Lubrique la máquina de corte después de cada 50 horas de funcionamiento. Engrase usando grasa de litio de propósito general N° 2 o grasa de molibdeno.

1. Desengrane la toma de fuerza, ponga las palancas de control en posición de bloqueo/punto muerto, y ponga el freno de estacionamiento.
2. Pare el motor, retire la llave y espere a que se detengan todas las piezas en movimiento antes de abandonar el puesto del operador.
3. Engrase los puntos de engrase de los cojinetes de los tres ejes (Fig. 38).

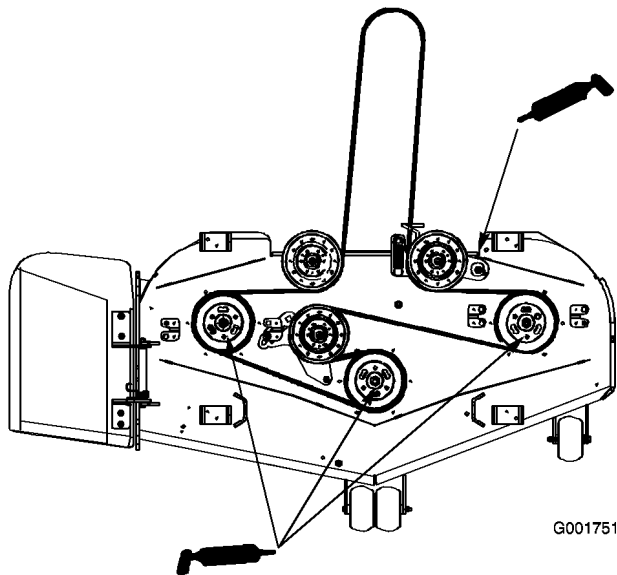

**Figura 34**

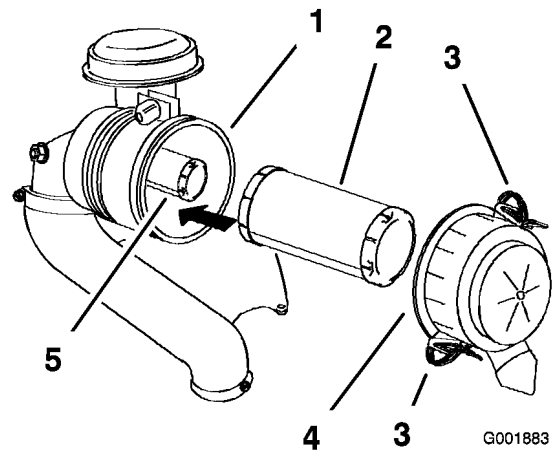

**Figura 35**

- |                                 |                               |
|---------------------------------|-------------------------------|
| 1. Cuerpo del limpiador de aire | 4. Tapa del limpiador de aire |
| 2. Filtro primario              | 5. Filtro de seguridad        |
| 3. Enganche                     |                               |

4. Engrase el pivote de la polea tensora (Fig. 38).

## Mantenimiento del motor

### Mantenimiento del limpiador de aire

Filtro primario: Compruebe y/o cambie cada 200 horas de operación o más a menudo en condiciones de mucho polvo.

Filtro de seguridad: Cambie después de cada 600 horas de operación.

**Nota:** Compruebe los filtros con más frecuencia en condiciones de funcionamiento de mucho polvo o arena.

#### Cómo retirar los filtros

1. Desengrane la toma de fuerza, ponga las palancas de control en posición de bloqueo/punto muerto, y ponga el freno de estacionamiento.
2. Pare el motor, retire la llave y espere a que se detengan todas las piezas en movimiento antes de abandonar el puesto del operador.
3. Abra los cierres del limpiador de aire y tire de la tapa del limpiador de aire para separarla del cuerpo del limpiador de aire (Figura 35).

4. Limpie el interior de la tapa del limpiador de aire con aire comprimido.
5. Extraiga con cuidado el filtro primario del cuerpo del limpiador de aire (Figura 35).

**Nota:** Evite golpear el filtro contra el lado de la carcasa.

6. Retire el filtro de seguridad únicamente si piensa cambiarlo.

**Importante:** No intente nunca limpiar el filtro de seguridad. Si el filtro de seguridad está sucio, entonces el filtro primario está dañado. Cambie ambos filtros.

7. Inspeccione el filtro primario mirando dentro del mismo mientras dirige una luz potente al exterior del filtro. Cualquier agujero del filtro aparecerá en forma de punto luminoso. Si el filtro está dañado, deséchelo.

#### Mantenimiento del filtro primario

- Compruebe y/o cambie el filtro primario cada 200 horas de operación.
- Si el filtro primario está sucio, doblado o dañado, cámbielo.
- No limpie el filtro primario.

#### Mantenimiento del filtro de seguridad

Cambie el filtro de seguridad cada 600 horas de operación.

**Importante:** No intente nunca limpiar el filtro de seguridad. Si el filtro de seguridad está sucio, entonces el filtro primario está dañado. Cambie ambos filtros.

### Instalación de los filtros

**Importante:** Para evitar dañar el motor, no haga funcionar nunca el motor sin que estén instalados ambos filtros de aire y la tapa.

1. Si está instalando filtros nuevos, compruebe cada filtro para asegurarse de que no ha sufrido daños durante el transporte. No utilice un filtro dañado.
2. Si va a cambiar el filtro de seguridad, deslícelo cuidadosamente en el cuerpo del filtro (Figura 35).
3. Deslice cuidadosamente el filtro primario por encima del filtro de seguridad (Figura 35).

**Nota:** Asegúrese de que el filtro primario está bien asentado empujando sobre el borde exterior mientras lo instala.

**Importante:** No empuje sobre la zona blanda interior del filtro.

4. Instale la tapa del limpiador de aire con el lado que lleva la palabra **up** hacia arriba, y fije los cierres (Figura 35).

### Mantenimiento del aceite de motor

Cambie el aceite hidráulico cada 100 horas de operación.

**Nota:** Cambie el aceite con más frecuencia en condiciones de funcionamiento de mucho polvo o arena.

Tipo de aceite: Aceite detergente (Clasificación de servicio API SF, SG o SH)

Capacidad del cárter: con filtro, 2 litros.

Viscosidad: Consulte la tabla siguiente.

### USE THESE SAE VISCOSITY OILS

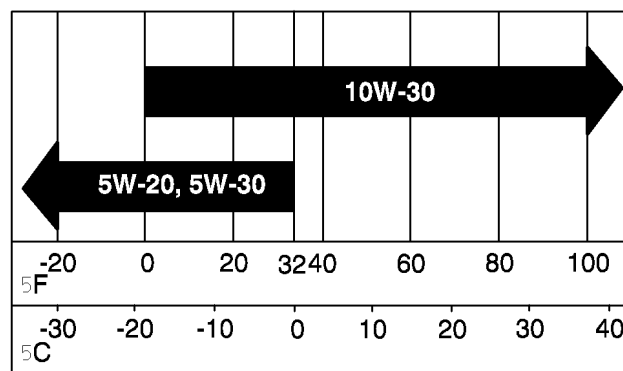

G000238

Figura 36

### Verificación del nivel de aceite del motor

1. Aparque la máquina en una superficie nivelada.
2. Desengrane la toma de fuerza, gire la llave de contacto a la posición de Parada y retire la llave.
3. Espere a que se detengan todas las piezas en movimiento antes de abandonar el puesto del operador, luego calce o bloquee las ruedas.
4. Limpie alrededor de la varilla de aceite (Figura 37) para impedir que caiga suciedad por el orificio de llenado y cause daños en el motor.

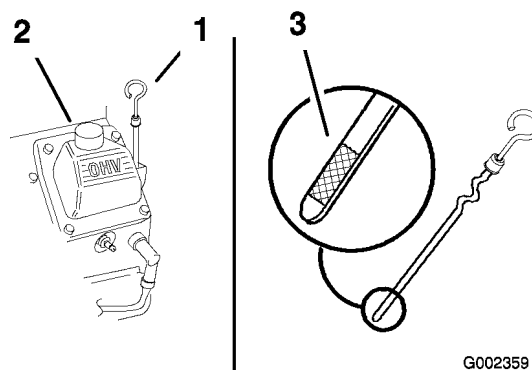

G002359

Figura 37

1. Varilla de aceite
2. Tubo de llenado

5. Desenrosque la varilla de aceite y limpie el extremo (Figura 37).
6. Deslice la varilla a fondo en el tubo de llenado, pero no la enrosque en el tubo (Figura 37).
7. Retire la varilla y observe el extremo metálico. Si el nivel de aceite es bajo, vierta lentamente

sólo la cantidad de aceite suficiente para que el nivel llegue a la marca "Full" (lleno).

**Importante:** No llene excesivamente el cárter de aceite ya que podría dañarse el motor al ponerse en marcha.

### Cómo cambiar el aceite

1. Arranque el motor y déjelo funcionar durante cinco minutos. De esta forma, el aceite se calentará y será más fácil drenarlo.
2. Aparque la máquina de manera que el lado de drenaje esté ligeramente más bajo que el lado opuesto para asegurar que el aceite se drene completamente.
3. Desengrane la toma de fuerza y ponga el freno de estacionamiento.
4. Pare el motor, retire la llave y espere a que se detengan todas las piezas en movimiento antes de abandonar el puesto del operador.
5. Coloque un recipiente debajo del tubo de vaciado. Gire la válvula de vaciado para que se drene el aceite (Figura 38).
6. Cuando el aceite se haya drenado completamente, cierre la válvula de vaciado.

**Nota:** Elimine el aceite usado en un centro de reciclaje.

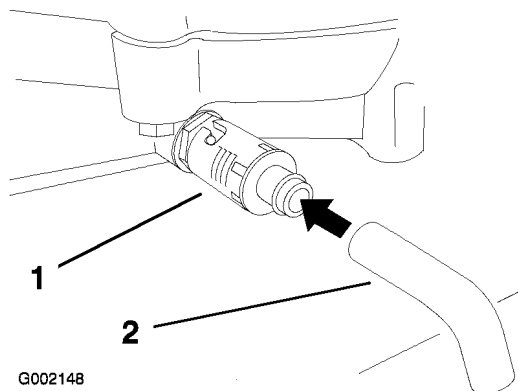

**Figura 38**

1. Válvula de vaciado de aceite
2. Manguito de vaciado de aceite

7. Vierta lentamente un 80% aproximadamente de la cantidad especificada de aceite por el tubo de llenado (Figura 37).

8. Compruebe el nivel de aceite; consulte Verificación del nivel de aceite del motor.
9. Añada lentamente el aceite adicional hasta que llegue a la marca **Full**.

### Cómo cambiar el filtro de aceite

Cambie el filtro de aceite cada 200 horas de operación o en cambios de aceite alternativos.

**Nota:** Cambie el aceite con más frecuencia en condiciones de funcionamiento de mucho polvo o arena.

1. Drene el aceite del motor; consulte Cómo cambiar el aceite del motor.
2. Retire el filtro usado y limpie con un paño la superficie de la junta del adaptador del filtro (Figura 39).

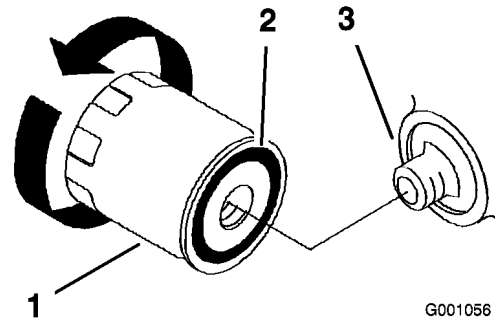

**Figura 39**

1. Filtro de aceite
2. Junta del adaptador
3. Adaptador

3. Vierta aceite nuevo por el orificio central del filtro. Llene hasta la parte inferior de las roscas internas.
4. Espere uno o dos minutos para que el material del filtro absorba el aceite.
5. Aplique una capa fina de aceite nuevo a la junta de goma del filtro nuevo (Figura 39).
6. Instale el filtro de repuesto en el adaptador de filtro; gire el filtro en el sentido de las agujas del reloj hasta que la junta de goma entre en contacto con el adaptador del filtro, luego apriete el filtro de 2/3 a 1 vuelta más (Figura 39).
7. Llene el cárter con el tipo correcto de aceite nuevo; consulte Mantenimiento del aceite de motor.

8. Haga funcionar el motor durante unos 3 minutos, pare el motor, y compruebe que no hay fugas de aceite alrededor del filtro de aceite.
9. Compruebe el nivel de aceite del motor y añada más aceite si es necesario.

## Mantenimiento de las bujías

Revise las bujías después de cada 200 horas de funcionamiento.

Asegúrese de que la distancia entre los electrodos central y lateral es correcta antes de instalar la bujía. Utilice una llave para bujías para desmontar e instalar las bujías, y una galga de espesores/herramienta de separación de electrodos para comprobar y ajustar la distancia entre los mismos. Instale bujías nuevas si es necesario.

Tipo: Champion® RC12YC, Champion® Platinum 3071 o equivalente

Hueco entre electrodos: 0,76 mm

### Inspección de las bujías

1. Mire la parte central de las bujías (Figura 40). Si se observa un color gris o marrón claro en el aislante, el motor está funcionando correctamente. Si el aislante aparece de color negro, significa que el limpiador de aire está sucio.

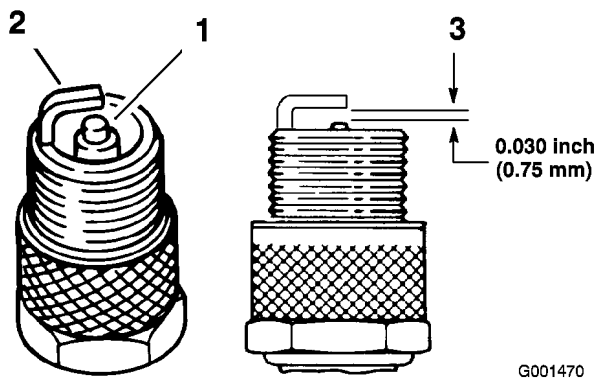

**Figura 40**

1. Aislante del electrodo central
2. Electrodo lateral
3. Hueco entre electrodos (no a escala)

**Importante:** Cambie siempre las bujías si tienen un revestimiento negro, electrodos desgastados, una película aceitosa o grietas.

2. Compruebe la separación entre los electrodos central y lateral (Figura 40). Si la distancia no es correcta, doble el electrodo lateral (Figura 40).

### Cómo retirar las bujías

1. Desengrane la toma de fuerza y ponga el freno de estacionamiento.
2. Pare el motor, retire la llave y espere a que se detengan todas las piezas en movimiento antes de abandonar el puesto del operador.
3. Desconecte los cables de las bujías (Figura 41).

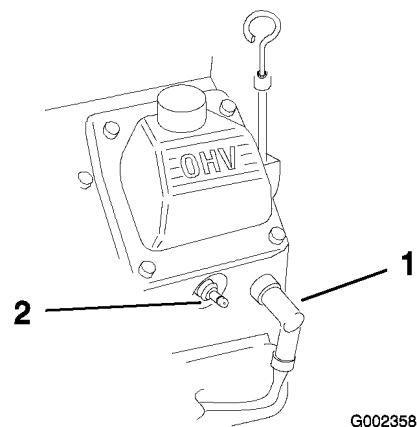

**Figura 41**

1. Cable de la bujía/bujía
4. Limpie alrededor de las bujías para evitar que entre suciedad en el motor y pueda causar daños.
5. Retire las bujías y las arandelas de metal.

### Instalación de las bujías

1. Instale las bujías y la arandela de metal. Compruebe que la distancia entre los electrodos es correcta.
2. Apriete las bujías a 24,4 - 29,8 Nm.
3. Conecte los cables a las bujías (Figura 40).

# Mantenimiento del sistema de combustible

## Cómo cambiar el filtro de combustible

Cambie el filtro de combustible cada 200 horas de operación o una vez al año, lo que suceda primero.

No instale nunca un filtro sucio que haya sido desmontado del tubo de combustible.

1. Desengrane la toma de fuerza, ponga las palancas de control en posición de bloqueo/punto muerto, y ponga el freno de estacionamiento.
2. Pare el motor, retire la llave y espere a que se detengan todas las piezas en movimiento antes de abandonar el puesto del operador.
3. Deje que la máquina se enfríe.
4. Cierre la válvula de cierre de combustible (Figura 42)

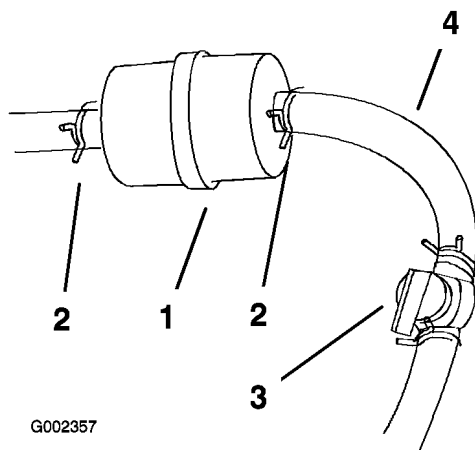

**Figura 42**

- |                          |                                     |
|--------------------------|-------------------------------------|
| 1. Filtro de combustible | 3. Válvula de cierre de combustible |
| 2. Abrazadera            |                                     |

5. Apriete los extremos de las abrazaderas y deslícelas por el tubo alejándolas del filtro (Figura 42).
6. Desmonte el filtro de los tubos de combustible.
7. Instale un filtro nuevo y acerque las abrazaderas al filtro (Figura 42).
8. Abra la válvula de combustible.

# Mantenimiento del depósito de combustible



En ciertas condiciones la gasolina es extremadamente inflamable y altamente explosiva. Un incendio o una explosión provocados por la gasolina puede causarle quemaduras a usted y a otras personas así como daños materiales.

- Drene la gasolina del depósito cuando el motor esté frío. Realice esta operación en un área abierta. Limpie la gasolina derramada.
- No fume nunca mientras drena la gasolina y manténgase alejado de llamas desnudas o de lugares donde una chispa pudiera inflamar los vapores de gasolina.

1. Aparque la máquina en una superficie nivelada para asegurar que los depósitos de combustible se drenen completamente.
2. Desengrane la toma de fuerza (PTO), ponga el freno de estacionamiento, pare el motor y retire la llave de contacto.
3. Cierre la válvula de cierre de combustible (Figura 42)
4. Afloje la abrazadera cerca del filtro de combustible y deslícela por el tubo, alejándola del filtro de combustible (Figura 42).
5. Desconecte el tubo de combustible del filtro de combustible (Figura 42).
6. Abra la válvula de combustible.

**Nota:** Deje fluir la gasolina a una lata u otro recipiente apropiado (Figura 42).

**Nota:** Éste es el momento más adecuado para instalar un nuevo filtro de combustible, porque el depósito de combustible está vacío.

7. Instale el tubo de combustible en el filtro de combustible. Acerque la abrazadera al filtro de combustible para fijar el tubo de combustible (Figura 42).

# Mantenimiento del sistema eléctrico

## Mantenimiento de la batería

### Advertencia

CALIFORNIA  
Propuesta 65

Battery posts, terminals, and related accessories contain lead and lead compounds, chemicals known to the State of California to cause cancer and reproductive harm. Wash hands after handling.



El electrolito de la batería contiene ácido sulfúrico, que es un veneno mortal y causa quemaduras graves.

No beba electrolito y evite el contacto con la piel, los ojos y la ropa. Lleve gafas de seguridad para proteger sus ojos, y guantes de goma para proteger sus manos.

### Cómo retirar la batería



Los bornes de la batería o una herramienta metálica podrían hacer cortocircuito si entran en contacto con los componentes metálicos de la máquina, causando chispas. Las chispas podrían hacer explotar los gases de la batería, causando lesiones personales.

- Al retirar o colocar la batería, no deje que los bornes toquen ninguna parte metálica de la máquina.
- No deje que las herramientas metálicas hagan cortocircuito entre los bornes de la batería y las partes metálicas de la máquina.



Un enrutado incorrecto de los cables de la batería podría dañar la máquina y los cables, causando chispas. Las chispas podrían hacer explotar los gases de la batería, causando lesiones personales.

- Desconecte siempre el cable negativo (negro) de la batería antes de desconectar el cable positivo (rojo).
- Conecte siempre el cable positivo (rojo) de la batería antes de conectar el cable negativo (negro).

1. Desengrane la toma de fuerza, ponga las palancas de control en posición de bloqueo/punto muerto, y ponga el freno de estacionamiento.
2. Pare el motor, retire la llave y espere a que se detengan todas las piezas en movimiento antes de abandonar el puesto del operador.
3. Desenganche el asiento y levántelo.
4. Primero desconecte el cable negativo de la batería y el cable de tierra del borne negativo (-) de la batería (Figura 43).
5. Retire la cubierta de goma roja del borne positivo (rojo) de la batería. Luego retire el cable positivo (rojo) de la batería (Figura 43).



Figura 43

- |                                 |                                  |
|---------------------------------|----------------------------------|
| 1. Batería                      | 7. Arandela (1/4 inch)           |
| 2. Cubierta del borne           | 8. Contratuerca (1/4 inch)       |
| 3. Cable positivo de la batería | 9. Brida de la batería           |
| 4. Cable negativo de la batería | 10. Pernos en J                  |
| 5. Cable de tierra              | 11. Tuerca de orejeta (1/4 inch) |
| 6. Perno (1/4 x 3/4 pulg.)      |                                  |

6. Retire ambas tuercas de orejeta (1/4 inch) que fijan la brida de la batería (Figura 43).
7. Retire la batería.

### Instalación de la batería

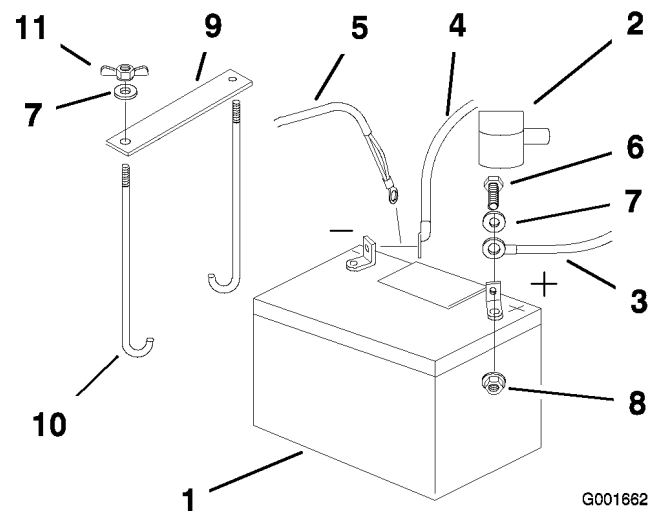
1. Coloque la batería en la bandeja, con los bornes hacia el motor (Figura 43).
2. Conecte primero el cable positivo (rojo) al borne positivo (+) de la batería.
3. Luego conecte el cable negativo y el cable de tierra al borne negativo (-) de la batería.
4. Sujete los cables con 2 pernos (1/4 x 3/4 pulgadas), 2 arandelas (1/4 inch), y 2 contratuercas (1/4 inch) (Figura 43).
5. Deslice la cubierta de goma roja sobre el borne positivo (rojo) de la batería.
6. Fije la batería con pernos en J, una brida de sujeción y 2 arandelas (1/4 inch), y 2 tuercas de orejeta (1/4 inch) (Figura 43).

### Cómo cargar la batería



El proceso de carga de la batería produce gases que pueden explotar.

No fume nunca cerca de la batería, y mantenga alejados de la batería chispas y llamas.

**Importante:** Mantenga siempre la batería completamente cargada (densidad de 1,265). Esto es especialmente importante para evitar daños a la batería cuando la temperatura está por debajo de los 0 C.

1. Retire la batería del chasis.
2. Cargue la batería durante 10 a 15 minutos a 25 a 30 amperios, o durante 30 minutos a 4-6 amperios.
3. Cuando la batería esté completamente cargada, desconecte el cargador de la toma de electricidad, luego desconecte los cables del cargador de los bornes de la batería (Fig. 67).



Figura 44

4. Instale la batería en el tractor y conecte los cables de la batería; consulte Cómo instalar la batería.

**Nota:** No haga funcionar la máquina con la batería desconectada; puede causar daños al sistema eléctrico.

### Mantenimiento de los fusibles

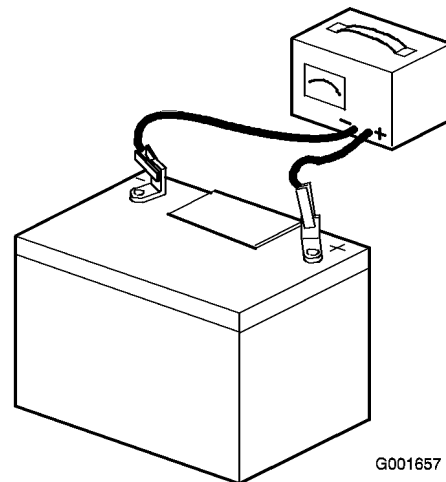
El sistema eléctrico está protegido con fusibles. No requiere mantenimiento; no obstante, si se funde un fusible, compruebe que no hay avería ni cortocircuito en el componente/circuito.

Los fusibles son:

- Principal F1 – 30 amperios, tipo chapa
  - Alternador F2 – 25 amperios, tipo chapa
1. Desenganche el asiento y levántelo para tener acceso al portafusibles (Figura 45).



Figura 45

1. Principal F1 – 30 amperios
2. Alternador F2 – 25 amperios

2. Para cambiar un fusible, tire del mismo para retirarlo.
3. Instale un fusible nuevo (Figura 45).

## ***Mantenimiento del sistema de transmisión***

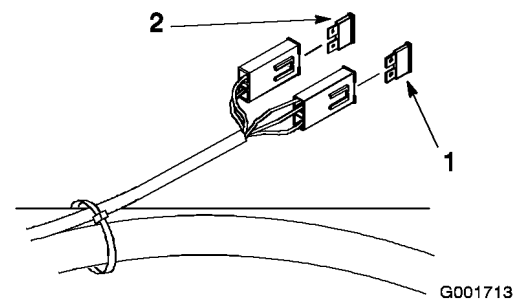
### **Ajuste de la dirección**

**Nota:** Determine the left and right sides of the machine from the normal operating position.

La bomba de la derecha tiene un pomo que sirve para ajustar la dirección.

**Importante:** Ajuste el punto muerto del manillar y el punto muerto de la bomba hidráulica antes de ajustar la dirección. Consulte Ajuste del manillar para punto muerto y Ajuste del punto muerto de la bomba hidráulica.

1. Empuje ambas palancas de control la misma distancia hacia adelante.
2. Compruebe si la máquina se desvía a un lado u otro. Si lo hace, pare la máquina y ponga el freno de estacionamiento.
3. Desenganche el asiento y levántelo para tener acceso al pomo de ajuste.
4. Ajuste la dirección de la siguiente manera (Figura 46):
  - Para que la máquina vaya a la derecha, gire el pomo hacia el lado derecho de la máquina.
  - Para que la máquina vaya a la izquierda, gire el pomo hacia el lado izquierdo de la máquina.

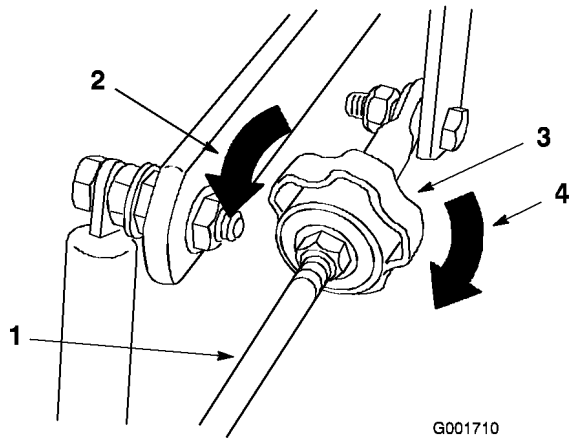

**Figura 46**

- |   |   |
|---|---|
| 1. Varilla de la bomba  | 3. Pomo de ajuste   |
| 2. Gire en este sentido para que la máquina vaya a la izquierda | 4. Gire en este sentido para que la máquina vaya a la derecha |

5. Repita el ajuste hasta que la máquina no se desvíe.

## Comprobación de la presión de los neumáticos

Verifique la presión en la válvula cada 50 horas de operación o cada mes, lo que ocurra primero (Figura 47).

Mantenga la presión de los neumáticos delanteros y traseros a 90 kPa (13 psi). Una presión desigual en los neumáticos puede hacer que el corte sea desigual. Las lecturas de presión son más exactas cuando los neumáticos están fríos.

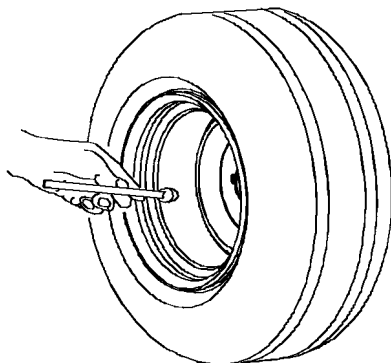

G001055

**Figura 47**

## Comprobación de la tuerca almenada del cubo de la rueda

Compruebe después de cada 500 horas de funcionamiento.

La tuerca almenada debe apretarse a 170 Nm.

1. Desengrane la toma de fuerza, ponga las palancas de control de movimiento en posición de bloqueo/punto muerto y ponga el freno de estacionamiento.
2. Pare el motor, retire la llave y espere a que se detengan todas las piezas en movimiento antes de abandonar el puesto del operador.
3. Retire el pasador.
4. Apriete la tuerca almenada a 170 Nm (Figura 48).

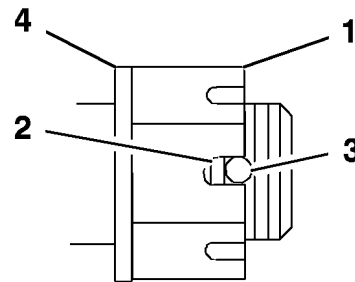

G001051

**Figura 48**

- |   |                               |
|---|-------------------------------|
| 1. Tuerca almenada                        | 3. Taladro en el eje roscado  |
| 2. Dos hilos o menos de la rosca visibles | 4. Arandela (si es necesaria) |

5. Compruebe la distancia desde el fondo de la ranura de la tuerca hasta el borde interior del taladro. Debe haber dos hilos o menos de la rosca visibles (Figura 48).
6. Si se ven más de dos hilos de la rosca, retire la tuerca y coloque una arandela entre el cubo y la tuerca.
7. Apriete la tuerca almenada a 170 Nm (Figura 48).
8. Apriete la tuerca hasta que el siguiente conjunto de ranuras esté alineado con el taladro del eje (Figura 48).
9. Vuelva a colocar el pasador.

## Ajuste del cojinete del pivote de las ruedas giratorias

Compruebe después de cada 500 horas de operación o antes del almacenamiento, lo que ocurra primero.

1. Desengrane la toma de fuerza, ponga las palancas de control de movimiento en posición de bloqueo/punto muerto y ponga el freno de estacionamiento.
2. Pare el motor, retire la llave y espere a que se detengan todas las piezas en movimiento antes de abandonar el puesto del operador.
3. Retire el tapón anti-polvo de la rueda giratoria y apriete la contratuerca (Figura 49).

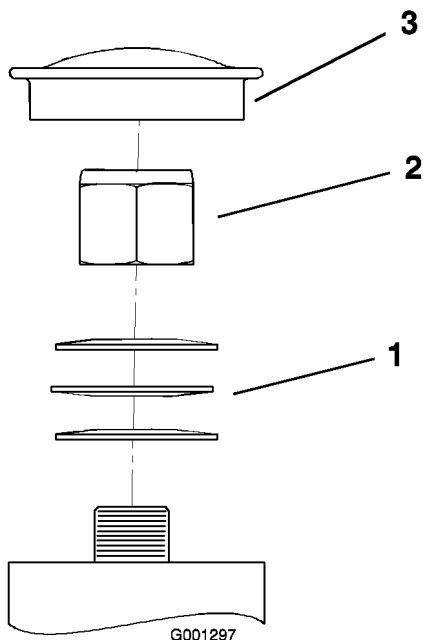

**Figura 49**

1. Arandelas de muelle
2. Contratuerca
3. Tapón anti-polvo

4. Apriete la contratuerca hasta que las arandelas de muelle estén planas, luego afloje 1/4 de vuelta para establecer la pre-carga correcta de los cojinetes (Figura 49).

**Importante:** Asegúrese de que las arandelas de muelle están correctamente instaladas, según muestra Figura 49.

5. Coloque el tapón anti-polvo (Figura 49).

## Mantenimiento del sistema de refrigeración

### Limpieza de la rejilla del motor y del enfriador de aceite

Antes de cada uso, compruebe y limpie la rejilla del motor y el enfriador de aceite. Retire cualquier acumulación de hierba, suciedad y otros residuos de la rejilla del enfriador de aceite y de la rejilla del motor (Figura 50 y Figura 51).

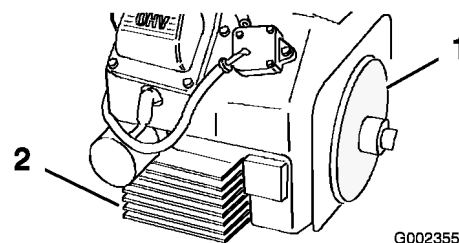

**Figura 50**

1. Rejilla del motor
2. Enfriador de aceite

### Limpieza de las aletas del motor

Cada 100 horas limpie el cilindro del motor y las aletas de refrigeración de la culata. Limpie también alrededor del carburador, las palancas de regulación y el acoplamiento. Esto asegurará una refrigeración adecuada a las bombas hidráulicas, a los motores eléctricos y al motor, y reducirá la posibilidad de sobrecalentamiento y daños mecánicos.

1. Retire la cubierta del motor.
2. Limpie las aletas de refrigeración del motor.
3. Instale la cubierta del motor.

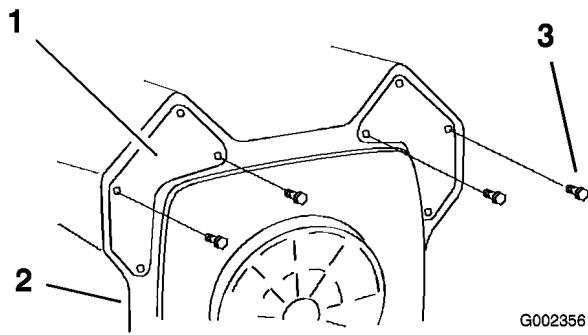

**Figura 51**

- |                       |              |
|-----------------------|--------------|
| 1. Panel              | 3. Tornillos |
| 2. Cubierta del motor |              |

## Mantenimiento de los frenos

### Ajuste del freno de estacionamiento

Compruebe que el freno de estacionamiento está correctamente ajustado.

1. Baje la palanca de freno (freno quitado).
2. Mida la longitud del muelle.

La medida debe ser de 70 mm entre las arandelas (Figura 52).

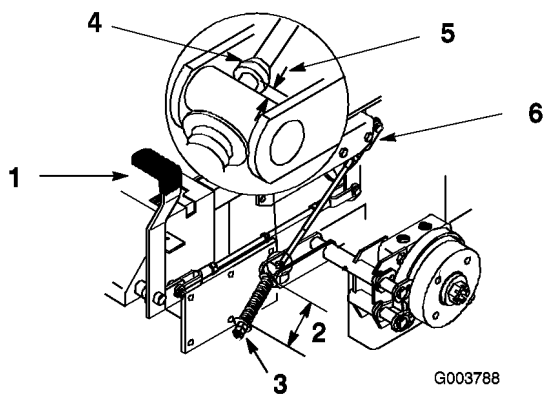

**Figura 52**

- |                      |                                   |
|----------------------|-----------------------------------|
| 1. Palanca de freno  | 4. Collar en la varilla del freno |
| 2. Muelle (70 mm)    | 5. 5-7 mm                         |
| 3. Tuercas de ajuste | 6. Contratuerca y horquilla       |

3. Si es necesario un ajuste, afloje la contratuerca que está debajo del muelle y apriete la tuerca que está directamente debajo de la horquilla (Figura 52). Gire la tuerca hasta obtener la

medida correcta. Apriete las dos tuercas juntas y repita en el otro lado de la unidad.

4. Gire las tuercas en el sentido de las agujas del reloj para acortar el muelle y en el sentido contrario a las agujas del reloj para alargar el muelle.
5. Mueva la palanca del freno de estacionamiento hacia arriba (freno puesto).
6. Mida la distancia entre el muñón y el collar de la varilla de freno.  
La medida debe ser de 5-7 mm (Figura 52).
7. Si es necesario un ajuste, afloje la contratuerca que está justo por debajo de la horquilla. Gire la varilla inferior hasta obtener la medida correcta (Figura 52). Apriete la contratuerca junto a la horquilla

## Mantenimiento de las correas

### Inspección de las correas

Inspeccione todas las correas cada 100 horas de operación.

Compruebe que las correas no tienen grietas, bordes deshilachados, marcas de quemaduras u otros daños. Sustituya cualquier correa dañada.

### Cómo cambiar la correa del cortacésped

Si hay chirridos cuando la correa está en movimiento, si las cuchillas patinan durante la siega, si los bordes de la correa están deshilachados, o si tiene marcas de quemaduras o grietas, la correa del cortacésped está desgastada. Cambie la correa si observa cualquiera de estas condiciones.

1. Desengrane la toma de fuerza, ponga las palancas de control en posición de bloqueo/punto muerto, y ponga el freno de estacionamiento.
2. Pare el motor, retire la llave y espere a que se detengan todas las piezas en movimiento antes de abandonar el puesto del operador.
3. Retire los pernos que sujetan las cubiertas de las correas y retire las cubiertas de las correas.
4. Afloje la tuerca que fija la chapa de la polea tensora y desplace la chapa para aliviar la

tensión de la correa sobre la polea tensora (Figura 53).

5. Retire la tuerca, la arandela y la guía de la correa de la polea trasera izquierda.
6. Retire la correa del cortacésped de las guías de la correa y retire la correa (Figura 53).
7. Instale la nueva correa del cortacésped alrededor de las poleas de los ejes del cortacésped, la polea tensora, por las guías de la correa, el conjunto del brazo tensor trasero y el embrague (Figura 53).
8. Instale la guía de la correa en la polea trasera izquierda con una arandela y una tuerca.

**Nota:** Compruebe que la correa no está demasiado retorcida entre una polea y otra. Asegúrese de que no sobrepase lo especificado en Figura 53.

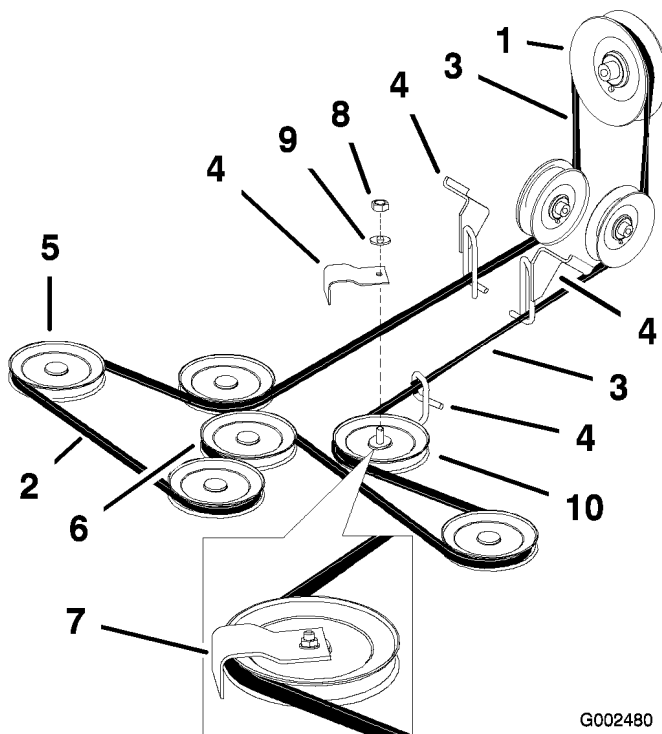

**Figura 53**

- |                             |                                  |                                |                             |
|-----------------------------|----------------------------------|--------------------------------|-----------------------------|
| 1. Embrague                 | 4. Guía de la correa             | 7. Guía de la correa instalada | 10. Polea trasera izquierda |
| 2. Correa del cortacésped   | 5. Polea del eje del cortacésped | 8. Tuerca                      |                             |
| 3. 1/4 de giro de la correa | 6. Polea tensora del cortacésped | 9. Arandela                    |                             |

9. Ajuste la tensión de la correa; consulte Ajuste de la tensión de la correa del cortacésped.
10. Instale las cubiertas de las correas deslizando la cubierta sobre la pestaña, instale los pernos y cierre los enganches (Figura 54).

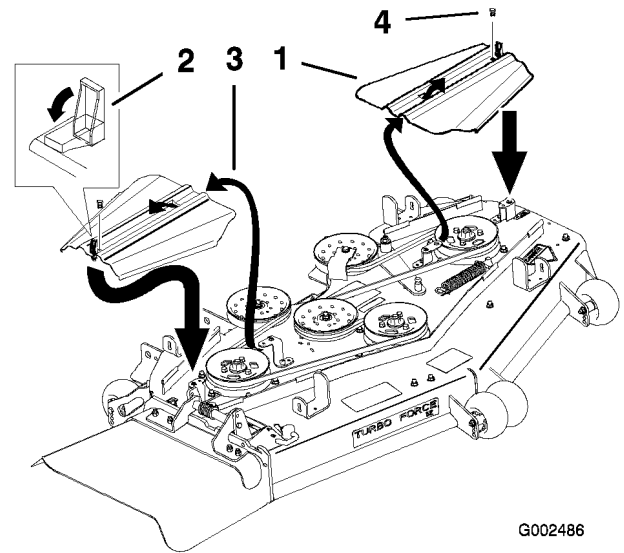

**Figura 54**

- |                          |                                       |
|--------------------------|---------------------------------------|
| 1. Cubierta de la correa | 3. Introduzca la pestaña en la ranura |
| 2. Enganche              | 4. Perno                              |

## Ajuste de la tensión de la correa del cortacésped

1. Desengrane la toma de fuerza, ponga las palancas de control en posición de bloqueo/punto muerto, y ponga el freno de estacionamiento.
2. Pare el motor, retire la llave y espere a que se detengan todas las piezas en movimiento antes de abandonar el puesto del operador.
3. Eleve el cortacésped a la posición de transporte.

**Importante:** Compruebe que la correa no está demasiado retorcida entre una polea y otra. Asegúrese de que no sobrepase lo especificado en Figura 53.

**Importante:** Compruebe que la correa está instalada en las guías de correa delantera y trasera (Figura 55).

4. Compruebe la tensión de la correa. El perno central de la polea tensora tensada con muelle debe estar cerca del taladro de alineación superior del soporte izquierdo (Figura 55).

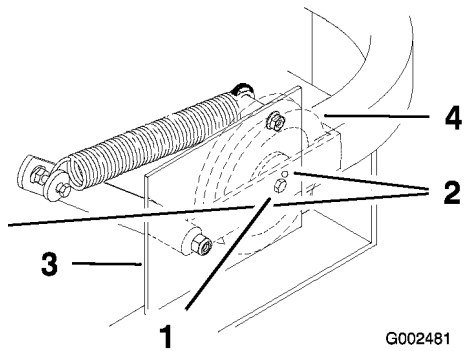

**Figura 55**

- |                          |                                     |
|--------------------------|-------------------------------------|
| 1. Perno central         | 3. Soporte izquierdo                |
| 2. Taladro de alineación | 4. Polea tensora tensada con muelle |

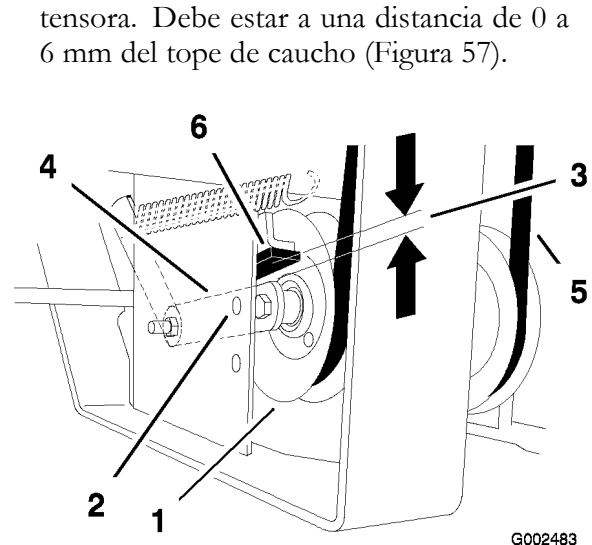

**Figura 57**

- |                                     |                              |
|-------------------------------------|------------------------------|
| 1. Polea tensora tensada con muelle | 4. Brazo de la polea tensora |
| 2. Taladro de alineación superior   | 5. Correa                    |
| 3. Espacio de 0 a 6 mm              | 6. Tope de caucho            |

- Si es necesario realizar un ajuste, afloje la chapa de la polea tensora del cortacésped y ajústela (Figura 56).
- Introduzca una llave de carraca en el taladro cuadrado de la chapa de la polea tensora del cortacésped para ajustar la tensión (Figura 56).
- Para aumentar la tensión de la correa, gire la chapa de la polea tensora hasta que note resistencia y la chapa deje de girar. Deténgase cuando deje de girar (Figura 56).
- Apriete los pernos de la chapa de la polea tensora (Figura 56).

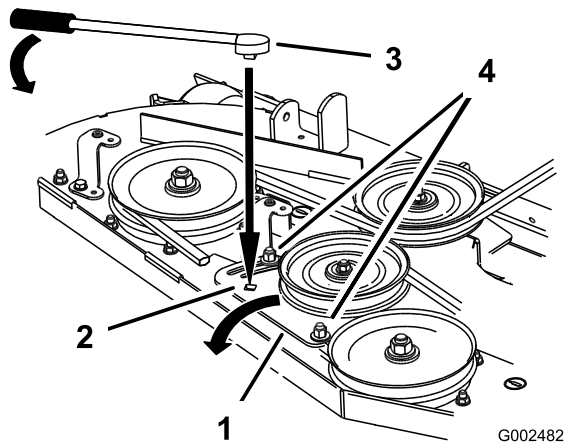

**Figura 56**

- |  |  |
|--|--|
| 1. Chapa de la polea tensora del cortacésped | 3. Llave de carraca                      |
| 2. Taladro cuadrado                          | 4. Perno de la chapa de la polea tensora |

- Ajuste la tensión de la correa y de la chapa de la polea tensora, si es necesario, y apriete firmemente todos los herrajes (Figura 56).
- Si la chapa de la polea tensora del cortacésped llega al final de la ranura de ajuste y se requiere tensar aún más la correa, un pequeño ajuste a la polea tensora fija del lado derecho permite ajustar más la tensión de la correa (Figura 58).

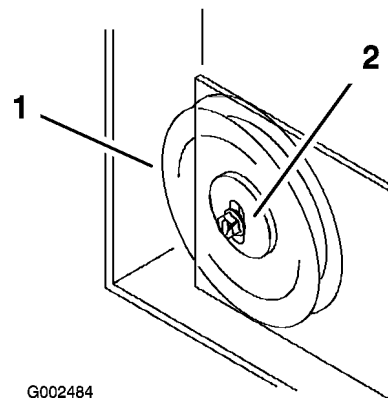

**Figura 58**

- |                       |                     |
|-----------------------|---------------------|
| 1. Polea tensora fija | 2. Ranura de ajuste |
|-----------------------|---------------------|

- Compruebe la distancia entre el tope de caucho y el brazo de la polea tensora tensada con muelle una vez apretada la chapa de la polea

## Cambio de la correa de transmisión de la bomba

Compruebe que la correa de transmisión de la bomba no está desgastada después de cada 50 horas de operación.

1. Tire hacia abajo de la polea tensora tensada con muelle, y retire la correa de tracción de las poleas del motor y de la bomba hidráulica (Figura 59). Retire la correa de entre las poleas.

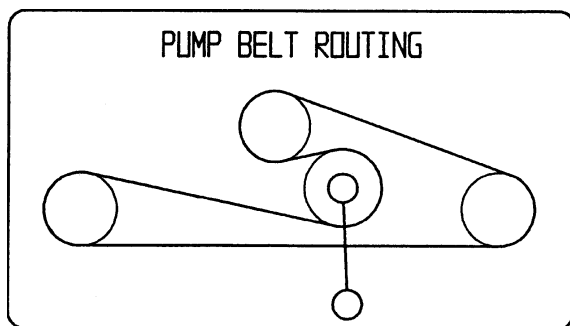

G001711

**Figura 59**

2. Instale la correa nueva alrededor de las poleas del motor y de la bomba hidráulica (Figura 59).
3. Tire hacia abajo de la polea tensora y alinéela debajo de la correa de tracción. Libere la presión en la polea tensora tensada con muelle (Figura 59).

## Mantenimiento del sistema de control

### Ajuste de la posición de punto muerto del manillar

Si las palancas de control de movimiento no están alineadas, o si no se desplazan fácilmente a la muesca de la consola, es necesario ajustarlas. Ajuste por separado cada palanca, muelle y varilla.

**Nota:** Las palancas de control de movimiento deben estar correctamente instaladas. Consulte Instalación de las palancas de control de movimiento en las instrucciones de preparación.

1. Desengrane la toma de fuerza, ponga las palancas de control de movimiento en posición de bloqueo/punto muerto y ponga el freno de estacionamiento.

2. Pare el motor, retire la llave y espere a que se detengan todas las piezas en movimiento antes de abandonar el puesto del operador.
3. Desenganche el asiento e incline el asiento hacia adelante.
4. Empiece con la palanca de control de movimiento de la derecha o de la izquierda.
5. Mueva la palanca a la posición de punto muerto, pero no bloqueada (Figura 60).

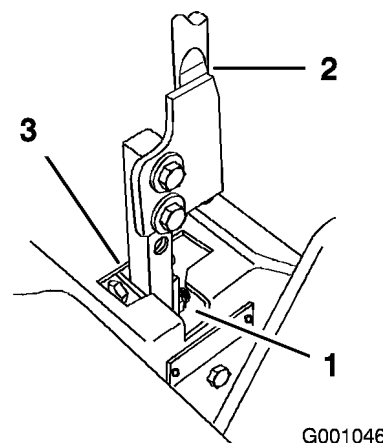

**Figura 60**

1. Posición de bloqueo/punto muerto
2. Palanca de control
3. Punto muerto

6. Tire hacia atrás de la palanca hasta que el pasador (en el brazo debajo del eje pivotante) entre en contacto con el extremo de la ranura (empezando justo a tensar el muelle) (Figura 60).
7. Compruebe la posición de la palanca de control con relación a la muesca de la consola (Figura 60). Debe estar centrada para que la palanca pueda girar hacia fuera a la posición de bloqueo/punto muerto.
8. Si es necesario un ajuste, afloje la tuerca y la contratuerca contra la horquilla (Figura 61).
9. Aplique una ligera presión hacia atrás en la palanca de control de movimiento, gire la cabeza del perno de ajuste en el sentido apropiado hasta que la palanca de control esté centrada en posición de bloqueo/punto muerto (Figura 61).

**Nota:** Si mantiene una presión hacia atrás sobre la palanca, el pasador se mantendrá en el extremo de la ranura y el perno de ajuste podrá desplazar la palanca a la posición apropiada.

10. Apriete la tuerca y la contratuerca (Figura 61).
11. Repita en el otro lado de la máquina.

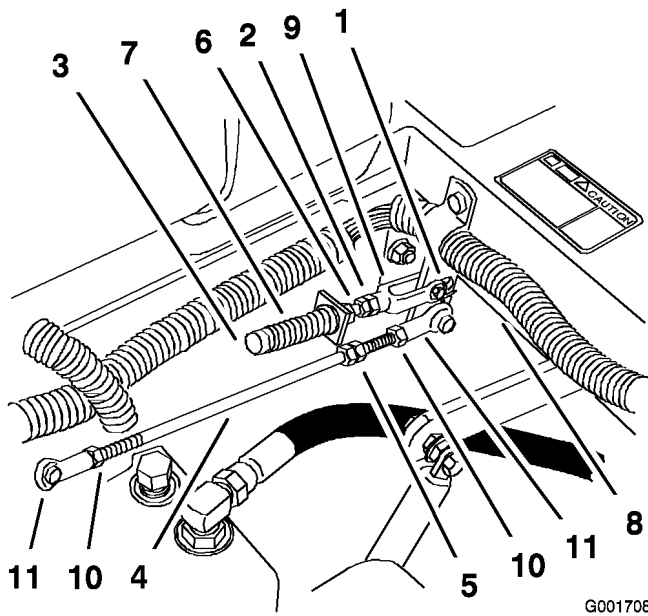

**Figura 61**

- |                               |                           |
|-------------------------------|---------------------------|
| 1. Pasador en la ranura       | 7. Muelle                 |
| 2. Tuerca contra la horquilla | 8. Eje de giro            |
| 3. Perno de ajuste            | 9. Horquilla              |
| 4. Varilla de la bomba        | 10. Contratuerca          |
| 5. Tuercas dobles             | 11. Articulación esférica |
| 6. Contratuerca               |                           |

## Mantenimiento del sistema hidráulico

### Comprobación del aceite hidráulico

Compruebe el nivel de aceite hidráulico:

- Antes de arrancar el motor por primera vez.
- Después de las primeras 8 horas de operación.
- Después de cada 25 horas de operación

Tipo de Aceite: Aceite de motor sintético Mobil 1 15W-50 o aceite sintético equivalente.

**Importante:** Utilice el aceite especificado o un aceite equivalente. Otros aceites podrían causar daños en el sistema.

Capacidad de aceite del sistema hidráulico: 2,0 l

**Nota:** Hay dos maneras de comprobar el aceite hidráulico. Una cuando el aceite está caliente y otra cuando el aceite está frío. El tabique que está dentro del depósito tiene dos niveles, para aceite caliente y para aceite frío.

1. Coloque la máquina en una superficie nivelada y ponga el freno de estacionamiento.
2. Limpie alrededor del cuello de llenado del depósito de aceite hidráulico (Figura 62).

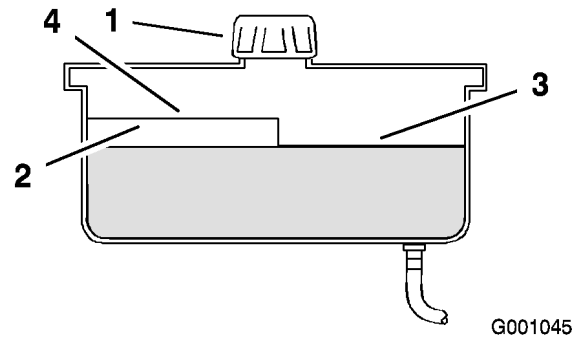

**Figura 62**

- |            |                                     |
|------------|-------------------------------------|
| 1. Tapón   | 3. Nivel de aceite frío – lleno     |
| 2. Tabique | 4. Nivel de aceite caliente – lleno |

3. Retire el tapón del cuello de llenado. Mire dentro para ver si hay aceite en el depósito (Figura 62).
  4. Si no hay aceite, añada aceite al depósito hasta que llegue al nivel frío del tabique.
  5. Haga funcionar la máquina a ralentí bajo durante 15 minutos para purgar el aire del sistema y calentar el aceite. Consulte Arranque y parada del motor en Operación, página 17.
  6. Vuelva a comprobar el nivel mientras el aceite está caliente. El aceite debe quedar entre frío y caliente.
  7. Si es necesario, añada aceite al depósito de aceite hidráulico.
- Nota:** El nivel de aceite debe llegar a la parte superior del nivel caliente del tabique cuando el aceite está caliente (Figura 62).
8. Coloque el tapón en el cuello de llenado.



Las fugas de aceite hidráulico bajo presión pueden penetrar en la piel y causar lesiones.

- Cualquier aceite hidráulico inyectado bajo la piel debe ser eliminado quirúrgicamente en pocas horas por un médico familiarizado con este tipo de lesión. Si no, puede causar gangrena.
- Mantenga el cuerpo y las manos alejados de las fugas de aceite hidráulico de pequeños taladros, o de boquillas que expulsan aceite hidráulico a alta presión.
- Utilice un cartón o un papel para buscar fugas hidráulicas.
- Alivie de manera segura toda presión en el sistema hidráulico antes de realizar trabajo alguno en el sistema hidráulico.
- Asegúrese de que todos los tubos y manguitos hidráulicos están en buenas condiciones, y que todas las conexiones y accesorios del sistema hidráulico están apretados antes de aplicar presión al sistema hidráulico.

## Cambio del filtro de aceite hidráulico y del aceite

Cambie el filtro hidráulico:

- Después de las primeras 25 horas de operación.
- Cambie cada año después de las primeras 25 horas de funcionamiento.

Utilice el filtro de verano por encima de los 0° C

Utilice el filtro de invierno por debajo de los 0° C

1. Desengrane la toma de fuerza, ponga las palancas de control de movimiento en posición de bloqueo/punto muerto y ponga el freno de estacionamiento.
2. Pare el motor, retire la llave y espere a que se detengan todas las piezas en movimiento antes de abandonar el puesto del operador.

**Importante:** No utilice un filtro de aceite para automóviles, o puede causar graves daños al sistema hidráulico.

3. Coloque un recipiente bajo el filtro, retire el filtro usado y limpie con un paño la superficie de la junta del adaptador del filtro (Figura 63).

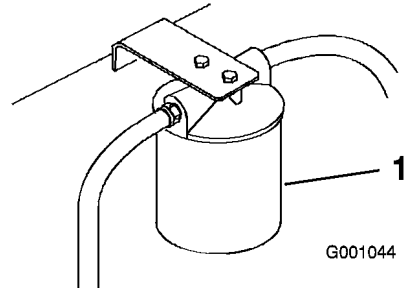

**Figura 63**

1. Filtro hidráulico

4. Aplique una capa fina de aceite hidráulico a la junta de goma sobre el filtro nuevo (Figura 64).

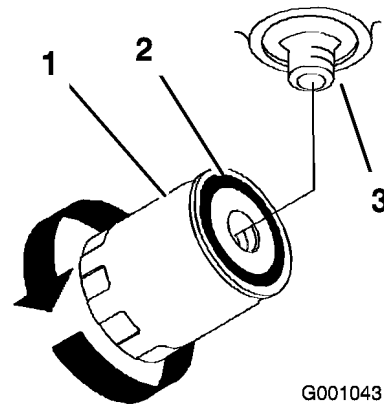

**Figura 64**

1. Filtro hidráulico
2. Junta
3. Adaptador

5. Instale el filtro hidráulico nuevo en el adaptador del filtro. No apriete.
6. Llene el depósito de aceite hidráulico con aceite hidráulico hasta que éste rebose por encima del filtro, gire el filtro en el sentido de las agujas del reloj hasta que la junta de goma entre en contacto con el adaptador del filtro, luego apriete el filtro media vuelta más (Figura 64).
7. Limpie cualquier aceite derramado.
8. Añada aceite hasta que llegue al nivel 'frío' del tabique del depósito de aceite hidráulico.
9. Arranque el motor y déjelo funcionar durante unos dos minutos para purgar el aire del

sistema. Pare el motor y compruebe que no hay fugas. Si una o ambas ruedas no giran, consulte Purga del sistema hidráulico.

10. Vuelva a comprobar el nivel mientras el aceite está caliente. El aceite debe quedar entre frío y caliente.
11. Si es necesario, añada aceite al depósito de aceite hidráulico. No llene demasiado.

## Purga del sistema hidráulico

El sistema de tracción se purga automáticamente; no obstante, puede ser necesario purgar el sistema si se cambia el aceite o después de realizar mantenimiento en el sistema.

1. Eleve la parte trasera de la máquina de manera que las ruedas no toquen el suelo, y apoye la máquina con soportes.
2. Arranque el motor y déjelo funcionar a velocidad de ralentí bajo. Engrane la palanca y la tracción en un lado y gire la rueda a mano.
3. Cuando la rueda empiece a girar sola, manténgala engranada hasta que gire ininterrumpidamente (mínimo 2 minutos).
4. Compruebe el nivel de aceite hidráulico, y añada aceite según sea necesario para mantener el nivel correcto.
5. Repita este procedimiento en la otra rueda.

## Comprobación de los manguitos hidráulicos

Después de cada 100 horas de operación, compruebe que los manguitos hidráulicos no tienen fugas o conexiones sueltas, que no están doblados, que los montajes no están sueltos, y que no hay desgaste o deterioro causado por agentes ambientales o químicos. Haga todas las reparaciones necesarias antes de operar la máquina.

**Nota:** Mantenga las zonas alrededor del sistema hidráulico limpias de acumulaciones de hierba y residuos.



**Las fugas de aceite hidráulico bajo presión pueden penetrar en la piel y causar lesiones.**

- Cualquier aceite hidráulico inyectado bajo la piel debe ser eliminado quirúrgicamente en pocas horas por un médico familiarizado con este tipo de lesión. Si no, puede causar gangrena.
- Mantenga el cuerpo y las manos alejados de las fugas de aceite hidráulico de pequeños taladros, o de boquillas que expulsan aceite hidráulico a alta presión.
- Utilice un cartón o un papel para buscar fugas hidráulicas.
- Alivie de manera segura toda presión en el sistema hidráulico antes de realizar trabajo alguno en el sistema hidráulico.
- Asegúrese de que todos los tubos y manguitos hidráulicos están en buenas condiciones, y que todas las conexiones y accesorios del sistema hidráulico están apretados antes de aplicar presión al sistema hidráulico.

## Ajuste de punto muerto de la bomba hidráulica

**Nota:** Ajuste primero el punto muerto de las palancas. Este ajuste debe ser correcto antes de realizar el siguiente.



**Los gatos mecánicos o hidráulicos pueden no aguantar el peso de la máquina y dar lugar a lesiones graves.**

- Utilice soportes fijos para apoyar la máquina.
- No utilice gatos hidráulicos.



El motor debe estar en marcha para realizar el ajuste del control de movimiento. El contacto con piezas en movimiento o superficies calientes puede causar lesiones personales.

Mantenga las manos, los pies, la cara, la ropa y otras partes del cuerpo alejados de las piezas en movimiento, el tubo de escape y otras superficies calientes.

Este ajuste debe realizarse con las ruedas motrices girando.

1. Eleve el bastidor y apoye la máquina en soportes para que las ruedas motrices puedan moverse libremente.
2. Desenganche el asiento, incline el asiento hacia adelante y desconecte el conector eléctrico del interruptor de seguridad del asiento.
3. Instale un puente **provisionalmente** sobre los terminales del conector del arnés de cableado.
4. Deslice el asiento hacia adelante, desconecte la varilla de soporte e incline el asiento totalmente hacia adelante.

### Ajuste de la posición de punto muerto de la bomba hidráulica derecha

1. Arranque el motor, mueva el acelerador a la posición intermedia y quite el freno de estacionamiento. Consulte Arranque y parada del motor en Operación, página 17.

**Nota:** La palanca de control de movimiento debe estar en punto muerto mientras se realizan ajustes.

2. Ajuste la longitud de la varilla de la bomba girando el pomo, en el sentido apropiado, hasta que la rueda quede estacionaria o se mueva muy lentamente en marcha atrás (Figura 65).

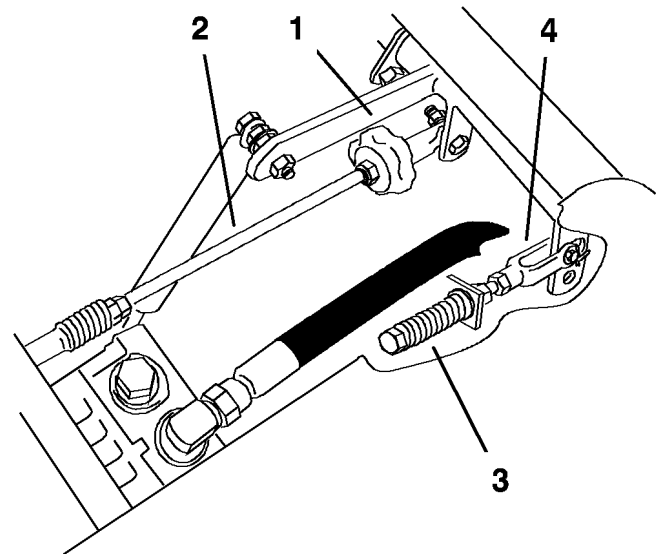

G001709

**Figura 65**

- |                        |                    |
|------------------------|--------------------|
| 1. Pomo de ajuste      | 3. Perno de ajuste |
| 2. Varilla de la bomba | 4. Horquilla       |

3. Mueva la palanca de control de movimiento hacia adelante y hacia atrás, y luego a punto muerto otra vez. La rueda debe dejar de girar o moverse muy lentamente en marcha atrás.
4. Ponga el acelerador en la posición rápido. Asegúrese de que la rueda permanece estacionaria o se mueve lentamente en marcha atrás; ajuste si es necesario.

### Ajuste de la posición de punto muerto de la bomba hidráulica izquierda

1. Afloje las contratueras de la articulación esférica de la varilla de control de la bomba (Figura 66).

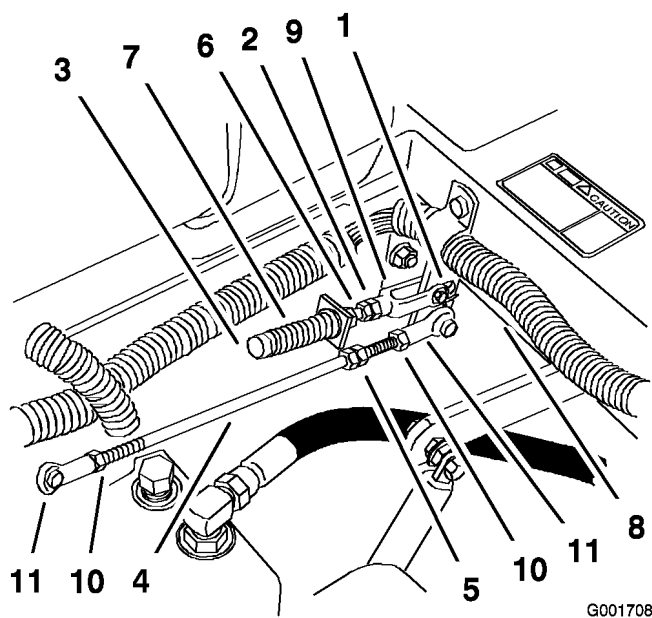

**Figura 66**

- |                               |                           |
|-------------------------------|---------------------------|
| 1. Pasador en la ranura       | 7. Muelle                 |
| 2. Tuerca contra la horquilla | 8. Eje de giro            |
| 3. Perno de ajuste            | 9. Horquilla              |
| 4. Varilla de la bomba        | 10. Contratuerca          |
| 5. Tuercas dobles             | 11. Articulación esférica |
| 6. Contratuerca               |                           |

- Arranque el motor, mueva el acelerador a la posición intermedia y quite el freno de estacionamiento. Consulte Arranque y parada del motor en Operación, página 17.

**Nota:** La palanca de control de movimiento debe estar en punto muerto mientras se realizan ajustes.

**Nota:** La tuerca delantera de la varilla tiene rosca a izquierdas.

- Ajuste la longitud de la varilla de la bomba girando las tuercas dobles de la varilla, en el sentido apropiado, hasta que la rueda quede estacionaria o se mueva muy lentamente en marcha atrás (Figura 66).
- Mueva la palanca de control de movimiento hacia adelante y hacia atrás, y luego a punto muerto otra vez. La rueda debe dejar de girar o moverse muy lentamente en marcha atrás.
- Ponga el acelerador en la posición rápido. Asegúrese de que la rueda permanece estacionaria o se mueve lentamente en marcha atrás; ajuste si es necesario.
- Apriete las contratuercas de las articulaciones esféricas (Figura 66).



El sistema eléctrico no realizará correctamente la desconexión de seguridad con el puente instalado.

- Retire el puente del conector del arnés de cables y enchufe el conector en el interruptor del asiento cuando se termine el ajuste.
- No haga funcionar nunca esta unidad con el puente instalado y el interruptor del asiento anulado.

- Después de ajustar ambas bombas, pare el motor.
- Retire el puente del conector del arnés de cables y enchufe el conector en el interruptor del asiento.
- Vuelva a instalar la varilla de soporte y baje el asiento.
- Retire los soportes.

## Mantenimiento de la plataforma del cortacésped

### Nivelación del cortacésped en tres puntos

**Importante:** Sólo es necesario nivelar el cortacésped en tres puntos.

#### Preparación de la máquina

- Coloque el cortacésped en una superficie plana.
- Desengrane la toma de fuerza, ponga las palancas de control de movimiento en posición de bloqueo/punto muerto y ponga el freno de estacionamiento.
- Pare el motor, retire la llave y espere a que se detengan todas las piezas en movimiento antes de abandonar el puesto del operador.
- Compruebe la presión de los cuatro neumáticos. Si es necesario, ajústela a 90 kPa (13 psi).

- Baje el cortacésped a la posición de altura de corte de 76 mm.
- Inspeccione las cuatro cadenas. Las cadenas deben estar tensadas.

**Nota:** Las cadenas traseras deben ajustarse en el extremo superior de la ranura, en el punto de sujeción al cortacésped.

- Si una de las cadenas traseras está destensada, baje (afloje) el brazo de soporte delantero del mismo lado. Consulte Ajuste de la inclinación longitudinal del cortacésped.
- Si una de las cadenas delanteras está destensada, eleve (apriete) el brazo de soporte delantero de dicha cadena. Consulte Ajuste de la inclinación longitudinal del cortacésped.

### Nivelación lateral del cortacésped

- Coloque la cuchilla **derecha** en posición longitudinal (Figura 67).

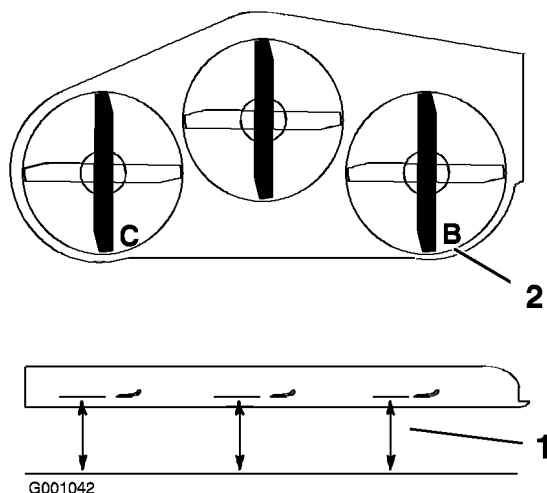

**Figura 67**

- Mida aquí desde la cuchilla
- Mida en los puntos B y C hasta una superficie dura

- Mida la cuchilla derecha en la posición **B** desde una superficie nivelada hasta el filo de corte del extremo de la cuchilla (Figura 67).
- Anote esta medida. Esta medida debe ser de 79 a 82 mm.
- Coloque la cuchilla izquierda en posición longitudinal (Figura 67).

- Mida la cuchilla izquierda en la posición **C** (Figura 67) desde una superficie nivelada hasta el filo de corte del extremo de la cuchilla.
- Anote esta medida. Esta medida debe ser de 79 a 82 mm.
- Si las medidas realizadas en las posiciones **B** o **C** no son correctas, afloje el perno que fija la cadena trasera al brazo de soporte trasero (Figura 68).

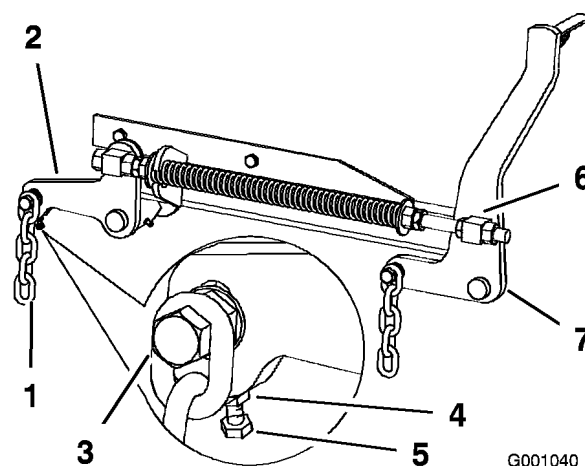

**Figura 68**

- |                             |                               |
|-----------------------------|-------------------------------|
| 1. Cadena trasera           | 5. Perno de ajuste            |
| 2. Brazo de soporte trasero | 6. Pivote delantero           |
| 3. Perno                    | 7. Brazo de soporte delantero |
| 4. Contratuerca             |                               |

- Afloje la contratuerca situada debajo del brazo de soporte trasero y ajuste el perno de ajuste hasta obtener una medida de 79 a 82 mm (Figura 68).

**Nota:** Se recomienda ajustar en la misma distancia ambos lados del cortacésped.

- Apriete la contratuerca situada debajo del brazo de soporte trasero y apriete el perno que fija la cadena al brazo de soporte trasero.
- Ajuste el lado opuesto si es necesario.

### Ajuste de la inclinación longitudinal del cortacésped

- Coloque la cuchilla **derecha** en posición longitudinal (Figura 69).

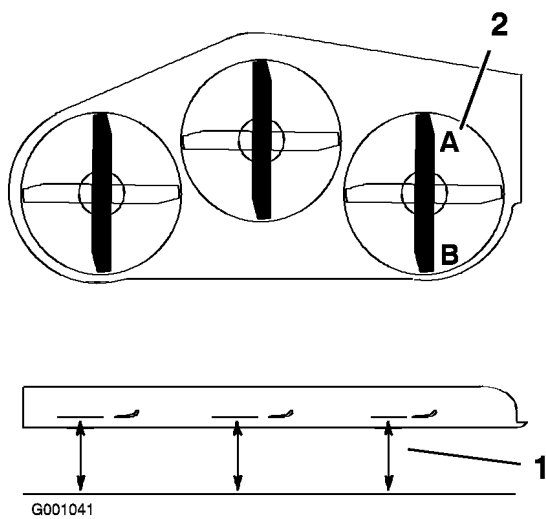

**Figura 69**

1. Mida aquí desde la cuchilla 2. Mida en los puntos A y B hasta una superficie dura
- 
2. Mida la cuchilla derecha en la posición **A** desde una superficie nivelada hasta el filo de corte del extremo de la cuchilla (Figura 69).
  3. Anote esta medida.
  4. Mida la cuchilla derecha en la posición **B** desde una superficie nivelada hasta el filo de corte del extremo de la cuchilla (Figura 69).
  5. Anote esta medida.
  6. La cuchilla del cortacésped debe estar entre 6 y 10 mm más baja en la posición **A** que en la posición **B** (Figura 69). Si no es correcta la distancia, continúe con los pasos siguientes.
- Nota:** Ambos pivotes delanteros deben ajustarse en la misma cantidad para mantener una tensión equivalente en todas las cadenas.
7. Afloje las contratuercas de pivote delantero, en la parte delantera de los pivotes derecho e izquierdo, aproximadamente 13 mm (Figura 68).
  8. Ajuste las tuercas de elevación en el lado izquierdo y derecho de la máquina hasta obtener 6 a 10 mm menos en la parte delantera en **A** que en la parte trasera, en **B** (Figura 68).
  9. Apriete ambas contratuercas de pivote contra el pivote delantero para fijar la altura.
  10. Asegúrese de que las cadenas están tensadas igualmente y vuelva a ajustar si es necesario.

## Ajuste del muelle de compresión

1. Eleve la palanca de elevación del cortacésped a la posición de transporte.
2. Compruebe la distancia entre las dos arandelas grandes, que debe ser de 26,7 cm (Figura 70).

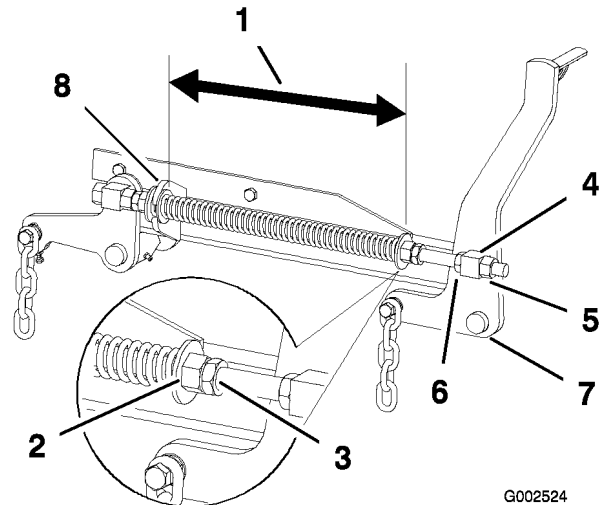

**Figura 70**

1. 26,7 cm entre las arandelas
  2. Tuerca delantera
  3. Contratuerca elástica
  4. Pivote delantero
  5. Contratuerca de pivote grandes
  6. Tuerca de elevación
  7. Brazo de soporte delantero
  8. Arandela grande
- 
3. Ajuste esta distancia aflojando la contratuerca elástica y girando la tuerca que está delante de cada muelle (Figura 70). Gire la tuerca en el sentido de las agujas del reloj para acortar el muelle y en el sentido contrario a las agujas del reloj para alargar el muelle.
  4. Fije la tuerca en la posición deseada apretando la contratuerca elástica (Figura 70).

## Mantenimiento de las cuchillas de corte

Mantenga las cuchillas afiladas durante toda la temporada de corte, ya que una cuchilla afilada corta limpiamente y sin rasgar o deshilar las hojas de hierba. Si se rasgan o se deshilaran, los bordes de las hojas se secarán, lo cual retardará su crecimiento y favorecerá la aparición de enfermedades.

Compruebe cada día que las cuchillas de corte están afiladas y que no están desgastadas o

dañadas. Elimine cualquier mella con una lima, y afile las cuchillas si es necesario. Si una cuchilla está desgastada o deteriorada, sustitúyala inmediatamente por una cuchilla nueva genuina Toro. Para que el afilado y la sustitución sean más cómodos, puede desear tener un stock de cuchillas de repuesto.



**Una cuchilla desgastada o dañada puede romperse, y un trozo de la cuchilla podría ser arrojado a la zona donde está el operador u otra persona, provocando lesiones personales graves o la muerte.**

- Inspeccione periódicamente las cuchillas, para asegurarse de que no están desgastadas ni dañadas.
- Sustituya cualquier cuchilla desgastada o dañada.

Inspeccione y compruebe las cuchillas cada 8 horas.

### Antes de inspeccionar o realizar mantenimiento en las cuchillas

1. Aparque la máquina en una superficie nivelada, desengrane la toma de fuerza (PTO) y ponga el freno de estacionamiento.
2. Gire la llave de contacto a la posición Desconectado y retire la llave.
3. Desconecte lo(s) cable(s) de la(s) bujía(s).

### Inspección de las cuchillas

1. Inspeccione los filos de corte (Figura 71).

Si los bordes no están afilados o tienen muescas, retire las cuchillas y afílelas. Consulte Afilado de las cuchillas.

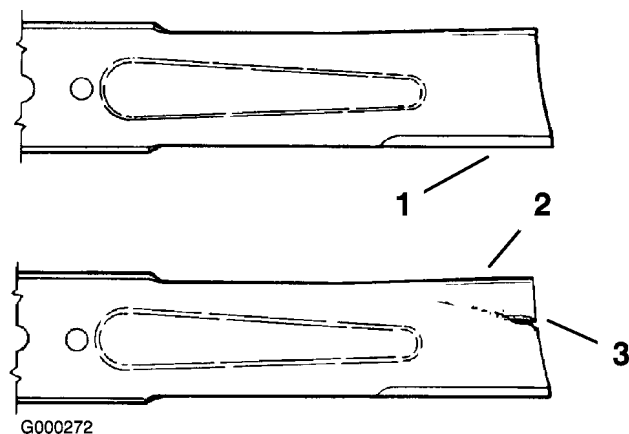

**Figura 71**

- |                  |                                 |
|------------------|---------------------------------|
| 1. Filo de corte | 3. Formación de ranura/desgaste |
| 2. Parte curva   |                                 |

2. Inspeccione las cuchillas, especialmente la parte curva (Figura 71).

Si observa daños, desgaste o la formación de una ranura en esta zona (Figura 71), instale inmediatamente una cuchilla nueva.

### Verificación de la rectilinealidad de las cuchillas

1. Gire las cuchillas hasta que los extremos estén orientados hacia adelante y hacia atrás (Figura 72). Mida desde una superficie nivelada hasta el filo de corte, posición A, de las cuchillas (Figura 72). Anote esta dimensión.

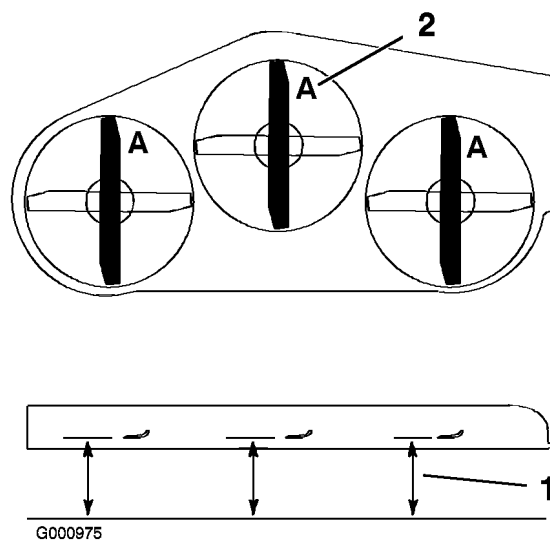

**Figura 72**

1. Mida aquí desde la cuchilla hasta una superficie dura
2. Posición A

2. Gire hacia adelante los otros extremos de las cuchillas.
3. Mida desde una superficie nivelada hasta el filo de corte de las cuchillas en la misma posición que en el paso 1 arriba.

La diferencia entre las dimensiones obtenidas en los pasos 1 y 2 no debe superar 3 mm. Si esta dimensión es de más de 3 mm, la cuchilla está doblada y debe cambiarse; consulte Cómo retirar las cuchillas, y Cómo instalar las cuchillas.



**Una cuchilla doblada o dañada podría romperse y podría causar graves lesiones o la muerte a usted o a otras personas.**

- Siempre sustituya una cuchilla doblada o dañada por una cuchilla nueva.
- Nunca lime ni cree muescas afiladas en los bordes o en la superficie de la cuchilla.

### Cómo retirar las cuchillas

Las cuchillas deben cambiarse si han golpeado un objeto sólido, si están desequilibradas o si están dobladas. Para asegurar un rendimiento óptimo y el continuado cumplimiento de las normas de seguridad de la máquina, utilice cuchillas de repuesto genuinas Toro. Las cuchillas de repuesto de otros fabricantes pueden hacer que se incumplan las normas de seguridad.



**El contacto con una cuchilla afilada puede causar graves lesiones.**

**Lleve guantes, o envuelva los bordes cortantes de la cuchilla con un trapo.**

1. Sujete el extremo de la cuchilla usando un trapo o un guante grueso.
2. Retire del eje el perno de la cuchilla, la arandela de muelle y la cuchilla (Figura 75).

### Afilado de las cuchillas



**Mientras se afilan las cuchillas, es posible que salgan despedidos trozos de las mismas, causando lesiones graves.**

**Lleve protección ocular adecuada mientras afila las cuchillas.**

1. Utilice una lima para afilar el filo de corte en ambos extremos de la cuchilla (Figura 73). Mantenga el ángulo original. La cuchilla permanece equilibrada si se retira la misma cantidad de material de ambos bordes de corte.

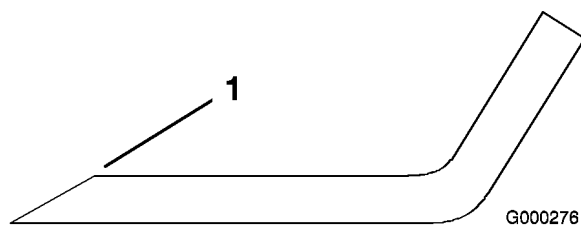

**Figura 73**

1. Afile con el ángulo original.

2. Verifique el equilibrio de la cuchilla colocándola sobre un equilibrador de cuchillas (Figura 74). Si la cuchilla se mantiene horizontal, está equilibrada y puede utilizarse. Si la cuchilla no está equilibrada, rebaje algo el metal en la parte de la vela solamente (Figura 75). Repita este procedimiento hasta que la cuchilla esté equilibrada.

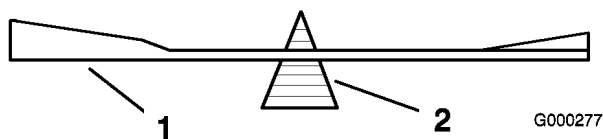

**Figura 74**

1. Cuchilla
2. Equilibrador

### Cómo instalar las cuchillas

1. Instale la cuchilla en el eje (Figura 75).

**Importante:** La parte curva de la cuchilla debe apuntar hacia arriba, hacia el interior del cortacésped para asegurar un corte correcto.

2. Instale la arandela de muelle y el perno de la cuchilla. El cono de la arandela de muelle

debe estar orientado hacia la cabeza del perno (Figura 75).

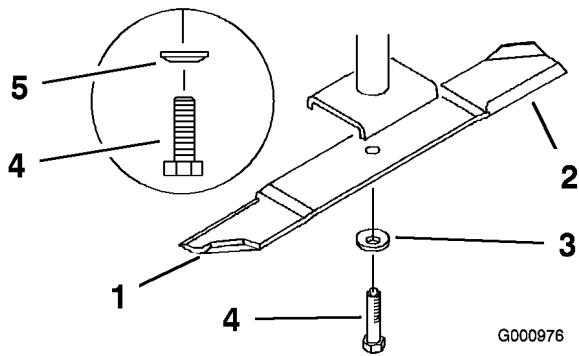

**Figura 75**

- |                        |                                   |
|------------------------|-----------------------------------|
| 1. Vela de la cuchilla | 4. Perno de la cuchilla           |
| 2. Cuchilla            | 5. Cono hacia la cabeza del perno |
| 3. Arandela de muelle  |                                   |

3. Apriete el perno de la cuchilla a 115-150 Nm.

## Cambio del deflector de hierba



Si el hueco de descarga se deja destapado el cortacésped podría arrojar objetos hacia el operador o hacia otras personas y causar lesiones graves. También podría producirse un contacto con la cuchilla.

- No opere nunca el cortacésped sin tener instalado una tapa, una placa de picado o un conducto de hierba y bolsa de recortes.
- Compruebe que el deflector de hierba está bajado.

1. Retire la contratuerca, el perno, el muelle y el espaciador que sujetan el deflector a los soportes de pivote (Figura 76).
2. Retire el deflector de hierba dañado o desgastado.
3. Coloque el espaciador y el muelle en el deflector de hierba. Coloque el extremo en **L** del muelle detrás del reborde de la plataforma.

**Nota:** Asegúrese de colocar el extremo en **L** del muelle detrás del reborde de la plataforma antes de instalar el perno, según muestra Figura 76.

4. Instale el perno y la tuerca
5. Coloque el extremo en **J** del muelle alrededor del deflector de hierba (Figura 76).

**Importante:** El deflector de hierba debe poder bajar a su posición. Levante el deflector para verificar que puede bajar del todo.

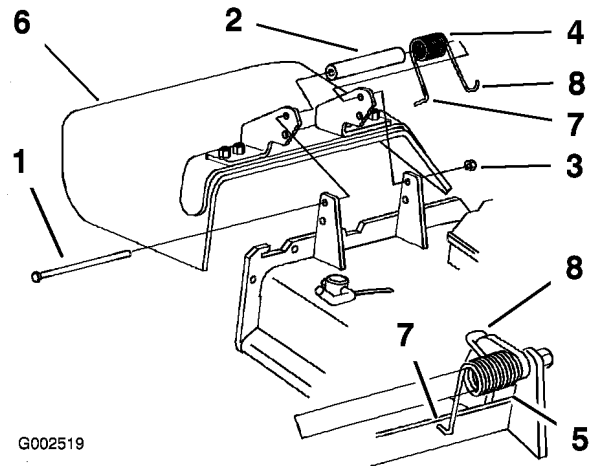

**Figura 76**

- |                 |   |
|-----------------|---|
| 1. Perno        | 5. Muelle instalado   |
| 2. Espaciador   | 6. Deflector de hierba  |
| 3. Contratuerca | 7. Extremo en <b>L</b> del muelle; coloque detrás del reborde de la plataforma antes de instalar el perno |
| 4. Muelle       | 8. Extremo del muelle en <b>J</b>   |

## Limpieza

### Limpieza de los bajos de la plataforma

Retire a diario cualquier acumulación de hierba de los bajos del cortacésped.

1. Desengrane la toma de fuerza, ponga las palancas de control de movimiento en posición de bloqueo/punto muerto y ponga el freno de estacionamiento.
2. Pare el motor, retire la llave y espere a que se detengan todas las piezas en movimiento antes de abandonar el puesto del operador.
3. Eleve el cortacésped a la posición de transporte.

### Eliminación de residuos

El aceite de motor, las baterías, el aceite hidráulico y el refrigerante del motor son contaminantes

medioambientales. Elimínelos de acuerdo con la normativa estatal y local.

# Almacenamiento

1. Desengrane la toma de fuerza (PTO), ponga el freno de estacionamiento y gire la llave de contacto a Desconectado. Retire el cable de la bujía. Retire la llave.
2. Retire los recortes de hierba, la suciedad y la mugre de las piezas externas de toda la máquina, especialmente el motor y el sistema hidráulico. Limpie la suciedad y la broza de la parte exterior del alojamiento de las aletas de la culata de cilindros del motor y del soplador.

**Importante:** La máquina puede lavarse con un detergente suave y agua. No lave la máquina a presión. Evite el uso excesivo de agua, especialmente cerca del panel de control, el motor, las bombas hidráulicas y los motores eléctricos.

3. Revise el limpiador de aire; consulte Mantenimiento del limpiador de aire en Mantenimiento del motor, página 36.
4. Engrase y lubrique la máquina; consulte Engrase y lubricación en Lubricación, página 35.
5. Cambie el aceite del cárter; consulte Mantenimiento del aceite del motor en Mantenimiento del motor, página 36.
6. Cambie el filtro hidráulico; consulte Mantenimiento del sistema hidráulico en Mantenimiento del sistema hidráulico, página 50.
7. Compruebe la presión de los neumáticos; consulte Comprobación de la presión de los neumáticos en Mantenimiento del sistema de transmisión, página 43.
8. Cargue la batería; consulte Mantenimiento de la batería en Mantenimiento del sistema eléctrico, página 41.
9. Rasque cualquier acumulación importante de hierba y suciedad de los bajos del cortacésped, luego lávelo con una manguera de jardín.

**Nota:** Haga funcionar la máquina con la toma de fuerza engranada y el motor en ralentí alto durante 2 a 5 minutos después del lavado.

10. Compruebe la condición de las cuchillas. Consulte Mantenimiento de las cuchillas de corte.

11. Prepare la máquina para su almacenamiento cuando no la vaya a utilizar durante 30 días. Prepare la máquina para el almacenamiento de la manera siguiente:

A. Agregue un estabilizador/acondicionador a base de petróleo al combustible del depósito. Siga las instrucciones de mezcla del fabricante del estabilizador. No use un estabilizador a base de alcohol (etanol o metanol).

**Nota:** Un estabilizador/acondicionador de combustible es más eficaz cuando se mezcla con gasolina fresca y se utiliza en todo momento.

- B. Haga funcionar el motor para distribuir el combustible con acondicionador por todo el sistema de combustible (5 minutos).
- C. Pare el motor, espere a que se enfríe y vacíe el depósito de combustible; consulte Mantenimiento del depósito de combustible Mantenimiento del sistema de combustible, página 40.
- D. Vuelva a arrancar el motor y hágalo funcionar hasta que se pare.
- E. Accione el estérter. Arranque el motor y déjelo funcionar hasta que no vuelva a arrancar.
- F. Deseche el combustible adecuadamente. Recicle observando la normativa local.

**Importante:** No guarde la gasolina con estabilizador/acondicionador durante más de 90 días.

12. Retire la(s) bujía(s) y verifique su condición; consulte Mantenimiento de la bujía, en Mantenimiento del motor, página 36. Con la(s) bujía(s) retirada(s) del motor, vierta dos cucharadas soperas de aceite de motor en el agujero de la bujía. Ahora, utilice el motor de arranque para hacer girar el motor y distribuir el aceite dentro del cilindro. Instale la(s) bujía(s). No instale los cables en la(s) bujía(s).
13. Revise y apriete todos los pernos, tuercas y tornillos. Repare o sustituya las piezas defectuosas o dañadas.

14. Pinte las superficies que estén arañadas o donde esté visible el metal. Puede adquirir la pintura en su Servicio Técnico Autorizado.
15. Guarde la máquina en un garaje o almacén seco y limpio. Retire la llave de contacto y guárdela fuera del alcance de niños u otros usuarios no autorizados. Cubra la máquina para protegerla y para conservarla limpia.

# Solución de problemas

Problema	Posible causa	Acción correctora
El motor de arranque no hace girar el motor	<ol style="list-style-type: none"> <li>1. El control de las cuchillas (PTO) está engranado.</li> <li>2. El freno de estacionamiento no está puesto.</li> <li>3. El operador no está sentado.</li> <li>4. La batería está descargada.</li> <li>5. Las conexiones eléctricas están corroídas o sueltas.</li> <li>6. Hay un fusible fundido.</li> <li>7. Hay un relé o interruptor defectuoso.</li> </ol>	<ol style="list-style-type: none"> <li>1. Ponga el control de las cuchillas (PTO) en desengranado.</li> <li>2. Ponga el freno de estacionamiento.</li> <li>3. Siéntese en el asiento.</li> <li>4. Cargue la batería.</li> <li>5. Verifique que hay buen contacto en las conexiones eléctricas.</li> <li>6. Sustituya el fusible.</li> <li>7. Póngase en contacto con el Servicio Técnico Autorizado.</li> </ol>
El motor no arranca, le cuesta arrancar, o no sigue funcionando.	<ol style="list-style-type: none"> <li>1. El depósito de combustible está vacío.</li> <li>2. El limpiador de aire está sucio.</li> <li>3. Suciedad en el filtro de combustible.</li> <li>4. Hay suciedad, agua o combustible viejo en el sistema de combustible.</li> </ol>	<ol style="list-style-type: none"> <li>1. Llene el depósito de combustible con combustible.</li> <li>2. Limpie o cambie el filtro del limpiador de aire.</li> <li>3. Cambie el filtro de combustible.</li> <li>4. Póngase en contacto con el Servicio Técnico Autorizado.</li> </ol>

<b>Problema</b>	<b>Posible causa</b>	<b>Acción correctora</b>
El motor pierde potencia.	<ol style="list-style-type: none"> <li>1. La carga del motor es excesiva.</li> <li>2. El limpiador de aire está sucio.</li> <li>3. El nivel de aceite del cárter es bajo.</li> <li>4. Las aletas de refrigeración y los conductos de aire debajo del motor están obstruidos.</li> <li>5. El orificio de ventilación del tapón del depósito de combustible está obstruido.</li> <li>6. Suciedad en el filtro de combustible.</li> <li>7. Hay suciedad, agua o combustible viejo en el sistema de combustible.</li> </ol>	<ol style="list-style-type: none"> <li>1. Reduzca la velocidad sobre el terreno.</li> <li>2. Limpie el filtro del limpiador de aire.</li> <li>3. Añada aceite al cárter.</li> <li>4. Elimine la obstrucción de las aletas de refrigeración y de los conductos de aire.</li> <li>5. Limpie o sustituya el tapón del depósito de combustible.</li> <li>6. Cambie el filtro de combustible.</li> <li>7. Póngase en contacto con el Servicio Técnico Autorizado.</li> </ol>
El motor se calienta demasiado.	<ol style="list-style-type: none"> <li>1. La carga del motor es excesiva.</li> <li>2. El nivel de aceite del cárter es bajo.</li> <li>3. Las aletas de refrigeración y los conductos de aire debajo del motor están obstruidos.</li> </ol>	<ol style="list-style-type: none"> <li>1. Reduzca la velocidad sobre el terreno.</li> <li>2. Añada aceite al cárter.</li> <li>3. Elimine la obstrucción de las aletas de refrigeración y de los conductos de aire.</li> </ol>
La máquina no avanza.	<ol style="list-style-type: none"> <li>1. La válvula de desvío no está bien cerrada.</li> <li>2. La correa de transmisión o la de la bomba está desgastada, suelta o rota.</li> <li>3. La correa de transmisión o la de la bomba se ha salido de una polea.</li> <li>4. El muelle del brazo tensor falta o está roto.</li> <li>5. El nivel de aceite hidráulico es bajo, o el aceite está demasiado caliente.</li> </ol>	<ol style="list-style-type: none"> <li>1. Apriete la válvula de desvío.</li> <li>2. Cambie la correa.</li> <li>3. Cambie la correa.</li> <li>4. Cambie el muelle.</li> <li>5. Añada aceite hidráulico al depósito o deje que se enfríe.</li> </ol>

<b>Problema</b>	<b>Posible causa</b>	<b>Acción correctora</b>
Vibraciones anormales.	<ol style="list-style-type: none"> <li>1. La(s) cuchilla(s) de corte está(n) doblada(s) o desequilibrada(s).</li> <li>2. El perno de montaje de la cuchilla está suelto.</li> <li>3. Los pernos de montaje del motor están sueltos.</li> <li>4. La polea del motor, la polea tensora o la polea de las cuchillas está suelta.</li> <li>5. La polea del motor está dañada.</li> <li>6. El eje de la cuchilla está doblado.</li> <li>7. El soporte del motor está suelto o desgastado.</li> </ol>	<ol style="list-style-type: none"> <li>1. Instale cuchilla(s) nueva(s).</li> <li>2. Apriete el perno de montaje de la cuchilla.</li> <li>3. Apriete los pernos de montaje del motor.</li> <li>4. Apriete la polea correspondiente.</li> <li>5. Póngase en contacto con el Servicio Técnico Autorizado.</li> <li>6. Póngase en contacto con el Servicio Técnico Autorizado.</li> <li>7. Póngase en contacto con el Servicio Técnico Autorizado.</li> </ol>
Altura de corte desigual.	<ol style="list-style-type: none"> <li>1. Cuchilla(s) no afilada(s).</li> <li>2. Cuchilla(s) de corte doblada(s).</li> <li>3. El cortacésped no está nivelado.</li> <li>4. Los bajos del cortacésped están sucios.</li> <li>5. La presión de los neumáticos no es la correcta.</li> <li>6. El eje de la cuchilla está doblado.</li> </ol>	<ol style="list-style-type: none"> <li>1. Afile la(s) cuchilla(s).</li> <li>2. Instale cuchilla(s) nueva(s).</li> <li>3. Nivele el cortacésped lateral y longitudinalmente.</li> <li>4. Limpie los bajos del cortacésped.</li> <li>5. Ajuste la presión de los neumáticos.</li> <li>6. Póngase en contacto con el Servicio Técnico Autorizado.</li> </ol>

<b>Problema</b>	<b>Posible causa</b>	<b>Acción correctora</b>
Las cuchillas no giran.	<ol style="list-style-type: none"> <li>1. La correa de transmisión está desgastada, suelta o rota.</li> <li>2. La correa de transmisión se ha salido de la polea.</li> <li>3. La correa de la plataforma está desgastada, suelta o rota.</li> <li>4. La correa de la plataforma se ha salido de la polea.</li> <li>5. El muelle del brazo tensor falta o está roto.</li> </ol>	<ol style="list-style-type: none"> <li>1. Compruebe la tensión de la correa.</li> <li>2. Instale la correa de transmisión y verifique la posición correcta de los ejes de ajuste y de las guías de la correa.</li> <li>3. Instale una nueva correa de plataforma.</li> <li>4. Instale la polea de la plataforma y compruebe la posición y el funcionamiento de la polea tensora, el brazo tensor y el muelle.</li> <li>5. Cambie el muelle.</li> </ol>

# Esquemas

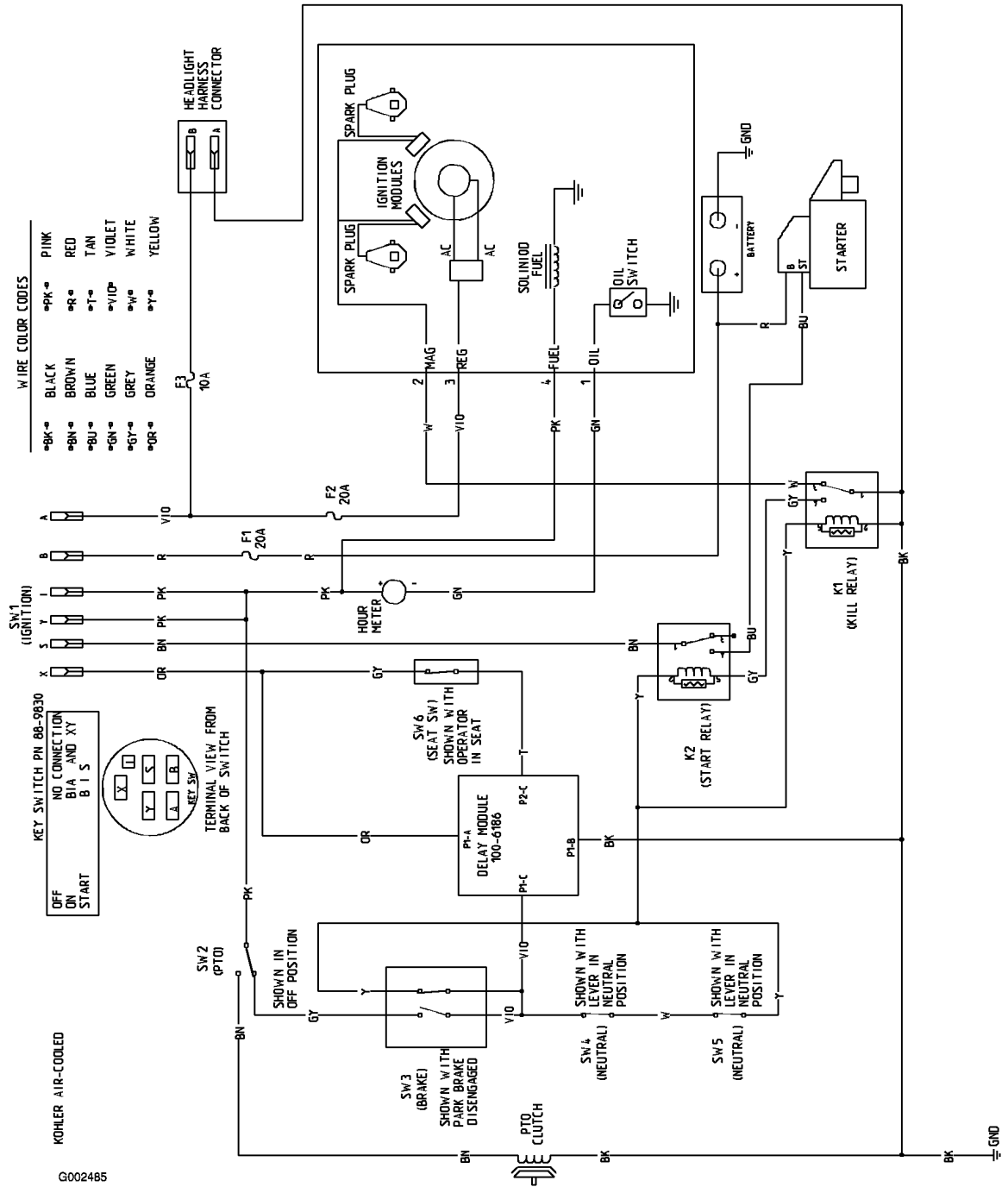

Diagrama de cableado (Rev. A)



**Count on it.**