



Recycler® 50 cm Tondeuse

Modèle N° 20654 – N° de série 250000001 et suivants

Form No. 3352-981 Rev B

Manuel de l'utilisateur

Introduction

Lisez attentivement ce manuel pour apprendre comment utiliser et entretenir correctement votre produit et éviter de l'endommager ou de vous blesser. Vous êtes responsable de l'utilisation sûre et correcte du produit.

Vous pouvez contacter Toro directement sur le www.Toro.com pour tout renseignement concernant un produit ou un accessoire, pour obtenir l'adresse des concessionnaires ou pour enregistrer votre produit.

Lorsque vous contactez un concessionnaire agréé ou un réparateur Toro pour un entretien, pour vous procurer des pièces Toro d'origine ou pour obtenir des renseignements complémentaires, soyez prêt(e) à lui fournir les numéros de modèle et de série du produit. L'illustration ci-après indique l'emplacement des numéros de modèle et de série du produit. Inscrivez les numéros dans l'espace réservé à cet effet ci-dessous :

N° de modèle :

N° de série :

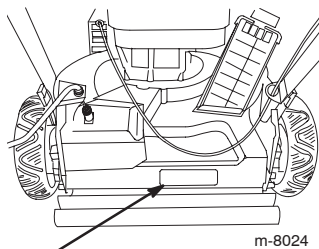

Les mises en garde de ce manuel signalent des dangers potentiels et sont signalées par les mentions suivantes :

- **Danger** signale un risque très élevé qui entraînera **inévitablement** des blessures graves ou mortelles, si les précautions recommandées ne sont pas respectées.
- **Attention** signale un danger **susceptible** d'entraîner des blessures graves, voire mortelles, si les précautions recommandées ne sont pas respectées.
- **Prudence** signale un danger pouvant entraîner des blessures légères ou modérées si les précautions recommandées ne sont pas respectées.

Deux autres termes sont également utilisés pour faire passer des informations essentielles : **Important** : pour attirer l'attention sur des informations mécaniques spécifiques, et **Remarque** : pour des informations d'ordre général méritant une attention particulière.

Sécurité

Cette tondeuse est conforme aux ou dépasse les spécifications de la norme EN 836 et de la norme ISO 5395 en vigueur au moment de la production.

N'utilisez la machine qu'après avoir lu et compris le contenu de ce manuel.

⚠ Voici le triangle de sécurité. Il signale les dangers potentiels susceptibles de causer des blessures. Respectez tous les messages de sécurité qui suivent ce symbole pour éviter des accidents potentiellement mortels.

L'usage ou l'entretien incorrect de cette tondeuse peut occasionner des accidents, parfois mortels. Pour réduire les risques, respectez les consignes de sécurité suivantes.

Les instructions qui suivent sont adaptées des normes ANSI/OPEI B71.1 et ISO 5395.

Consignes générales d'utilisation

- Vous devez lire, comprendre et respecter toutes les instructions qui figurent sur la machine et dans le manuel. Familiarisez-vous avec les commandes et l'utilisation correcte de la tondeuse avant de la mettre en marche.
- N'approchez pas les mains ou les pieds des pièces en rotation. Ne vous tenez jamais devant l'ouverture d'éjection.
- Seules les personnes adultes responsables qui ont pris connaissance des instructions sont autorisées à utiliser la machine.
- Débarrassez la zone de travail des pierres, jouets, câbles, os, bâtons, etc. qui pourraient être ramassés et projetés par la lame.
- Vérifiez que personne ne se trouve dans la zone de travail avant de commencer. Arrêtez la tondeuse si quelqu'un entre dans la zone de travail.
- Ne travaillez pas pieds nus ou en sandales. Portez toujours des chaussures solides.



- Ne tirez jamais la tondeuse en arrière, sauf en cas d'absolue nécessité. Vérifiez que la voie est libre juste derrière la machine et sur sa trajectoire avant de faire marche arrière.
- N'utilisez pas la tondeuse si tous les capots, plaques, bac à herbe et autres protections appropriées ne sont pas en place.
- Reportez-vous aux instructions de Toro concernant l'utilisation et le montage d'accessoires. N'utilisez que des accessoires Toro.
- Arrêtez la lame avant de traverser des allées de gravier, des chemins ou des routes.
- Arrêtez le moteur lorsque vous laissez la machine sans surveillance, avant de la nettoyer et avant de dégager l'éjecteur.
- Coupez le moteur et attendez l'arrêt complet de la lame avant de retirer le bac à herbe.
- Travaillez uniquement à la lumière du jour ou avec un bon éclairage artificiel.
- N'utilisez pas la machine sous l'emprise de l'alcool, de drogues ou de médicaments.
- N'utilisez jamais la tondeuse sur de l'herbe humide. Veillez à ne pas perdre l'équilibre, tenez fermement le guidon et avancez normalement – ne courez pas.
- Ne soulevez et ne portez jamais une tondeuse dont le moteur tourne.
- Débrayez le mécanisme d'autotraction avant de mettre le moteur en marche.
- Si la machine se met à vibrer de façon anormale, coupez le moteur et cherchez-en immédiatement la cause. Les vibrations indiquent généralement qu'un problème existe.
- Portez des lunettes de sécurité fermées ou munies de protections latérales lors de toute utilisation de la tondeuse.

Utilisation sur pente

- Les pentes peuvent augmenter significativement les risques de dérapage ou de chute qui peuvent entraîner des blessures graves. Les manœuvres sur pentes, quelles qu'elles soient, demandent une attention particulière. Ne travaillez pas sur les pentes sur lesquelles vous ne vous sentez pas à l'aise.
- Travaillez perpendiculairement à la pente, jamais vers le haut ou vers le bas. Soyez extrêmement prudent lorsque vous changez de direction sur un terrain en pente.
- Dégagez la surface des obstacles éventuels tels cailloux, branches, etc. Méfiez-vous des trous, ornières et bosses. L'herbe haute peut masquer les accidents du terrain.
- Ne tondez pas à proximité de dénivellations, fossés ou berges, au risque de glisser ou de perdre l'équilibre.
- Ne tondez pas de pentes trop raides.
- Ne tondez pas sur herbe humide, au risque de glisser.

Enfants

Des accidents tragiques peuvent survenir si l'utilisateur ne sait pas que des enfants sont présents. Les enfants sont souvent attirés par la tondeuse et l'activité de tonte. Ne partez jamais du principe que les enfants se trouvent encore à l'endroit où vous les avez vus pour la dernière fois.

- Veillez à ce que les enfants restent hors de la zone de travail, sous la garde d'un adulte responsable.
- Montrez-vous vigilant et coupez le moteur de la tondeuse si des enfants pénètrent dans la zone de travail.
- Avant et pendant la marche arrière, vérifiez toujours qu'il n'y a pas d'enfant juste derrière la machine ou sur sa trajectoire.
- Ne laissez jamais un enfant utiliser la machine.
- Soyez particulièrement prudent à l'approche de tournants aveugles, de buissons, d'arbres ou d'autres objets susceptibles de masquer la vue.

Entretien

- Soyez particulièrement prudent lorsque vous manipulez de l'essence, en raison de son inflammabilité et du risque d'explosion des vapeurs qui sont dégagées.
 - N'utilisez que des récipients homologués.
 - N'enlevez jamais le bouchon du réservoir et n'ajoutez jamais de carburant lorsque le moteur tourne. Laissez refroidir le moteur avant de faire le plein. Ne fumez pas.
 - Ne faites jamais le plein à l'intérieur.
 - Ne remisez jamais la machine ou les bidons de carburant dans un local où se trouve une flamme nue, telle la veilleuse d'un chauffe-eau.
- Ne faites jamais tourner le moteur dans un local fermé.



Les gaz d'échappement contiennent du monoxyde de carbone, un gaz inodore mortel.

Ne faites pas tourner le moteur à l'intérieur d'un local fermé.

- N'effectuez jamais de réglages ou de réparations lorsque le moteur tourne. Débranchez la bougie et éloignez le fil pour éviter tout risque de démarrage accidentel.
- Gardez tous les écrous et boulons bien serrés, surtout les boulons de fixation des lames, et maintenez le matériel en bon état de marche.
- N'enlevez pas et ne modifiez pas les dispositifs de sécurité. Contrôlez régulièrement qu'ils fonctionnent bien.
- Ne laissez pas l'herbe, les feuilles ou d'autres débris s'accumuler sur la tondeuse. Nettoyez les coulées éventuelles d'huile ou de carburant. Laissez refroidir la tondeuse avant de la remiser.
- Arrêtez et examinez la machine après avoir heurté un obstacle. Procédez aux réparations éventuellement nécessaires avant de redémarrer.

- N'essayez jamais de régler la hauteur des roues lorsque le moteur tourne.
- Les éléments du bac à herbe peuvent s'user, se détériorer ou être endommagés, et risquent ainsi d'exposer les pièces mobiles ou de projeter des objets. Contrôlez fréquemment l'état de ces éléments et remplacez-les au besoin par des pièces Toro d'origine.
- Les lames de la tondeuse sont aiguisées et peuvent provoquer des coupures. Vous ne devez les toucher qu'avec des gants ou enveloppées dans un chiffon, et toujours avec la plus grande précaution.
- Remplacez tout silencieux défectueux.
- Ne modifiez pas le réglage du régulateur et ne faites pas tourner le moteur trop vite.

Pression acoustique

Cette machine produit au niveau de l'oreille de l'utilisateur une pression acoustique maximale de 85 dBA, d'après des mesures effectuées sur des machines identiques selon la Directive 98/37/CE.

Puissance acoustique

Cette machine a un niveau de puissance acoustique garanti de 98 dBA, d'après des mesures effectuées sur des machines identiques selon la Directive 2000/14/CE.

Niveau de vibrations

Cette machine expose les mains et les bras à un niveau de vibrations maximum de 8,0 m/s², d'après des mesures effectuées sur des machines identiques selon la Directive 98/37/CE.

Autocollants de sécurité et d'instructions

IMPORTANT : Les autocollants de sécurité et d'instructions sont placés près des endroits potentiellement dangereux. Remplacez les autocollants endommagés.



93-4105

1. Attention – lisez le *Manuel de l'utilisateur*.
2. Risque de projections – tenez les spectateurs à bonne distance de la machine.
3. Risque de projections par la tondeuse – gardez le déflecteur en place.
4. Risque de mutilation des mains ou des pieds par la lame de la tondeuse – ne vous approchez pas des pièces mobiles.
5. Attention – arrêtez le moteur avant de quitter la machine.

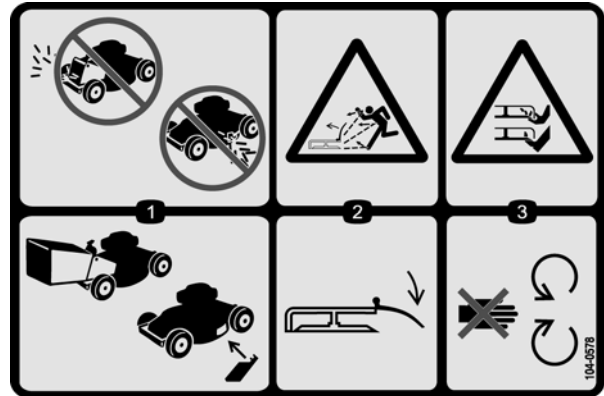

104-0578

1. N'utilisez pas la tondeuse si l'obturateur de l'éjecteur arrière, le bac à herbe, le couvercle de l'éjecteur latéral ou le déflecteur ne sont pas en place.
2. Risque de projections par la tondeuse – gardez le déflecteur en place.
3. Risque de mutilation des mains ou des pieds par la lame de la tondeuse – ne vous approchez pas des pièces mobiles.

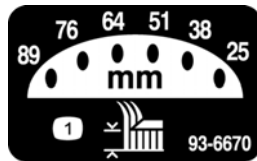

93-6670

1. Hauteur de coupe

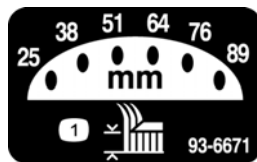

93-6671

1. Hauteur de coupe

Vue d'ensemble du produit

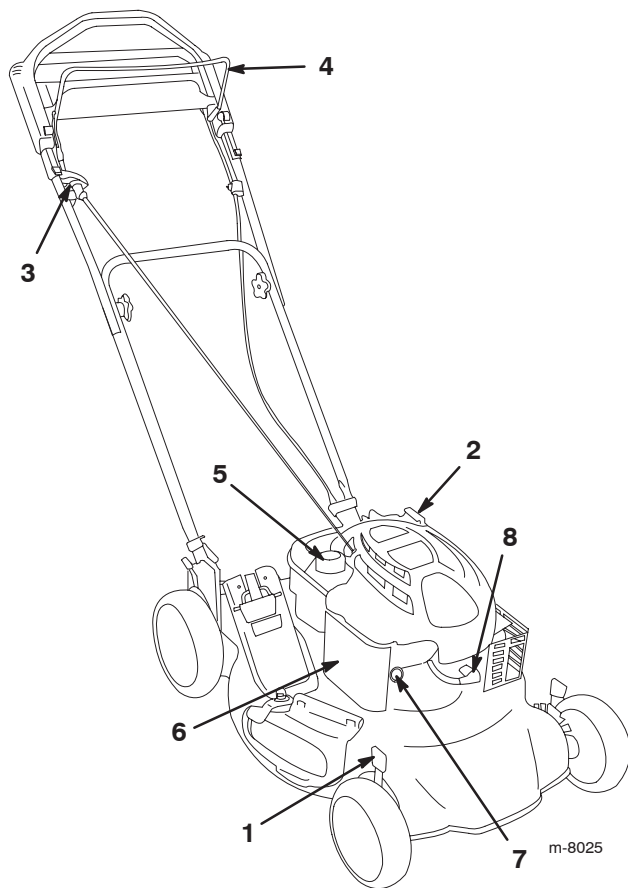

- | | |
|-----------------------------------|--------------------------------------|
| 1. Levier de hauteur de coupe (4) | 5. Bouchon du réservoir de carburant |
| 2. Bouchon de remplissage/jauge | 6. Filtre à air |
| 3. Poignée du lanceur | 7. Amorçeur |
| 4. Barre de commande de la lame | 8. Bougie |

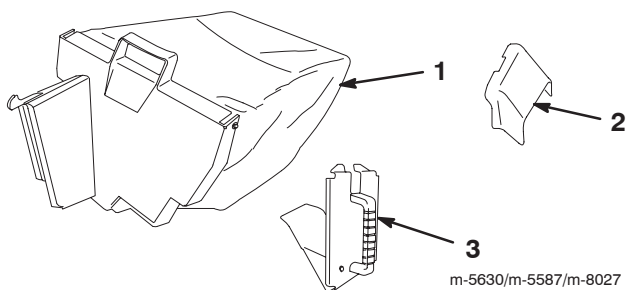

- | | |
|---------------------|---|
| 1. Bac à herbe | 3. Obturateur d'éjecteur arrière (en place) |
| 2. Éjecteur latéral | |

Préparation

Montage du guidon



Vous risquez d'endommager les câbles et de rendre la machine dangereuse à utiliser si vous pliez ou dépliez mal le guidon.

- **Veillez à ne pas endommager les câbles en pliant ou dépliant le guidon.**
- **Si un câble est endommagé, adressez-vous à un réparateur agréé.**

1. Glissez l'ancrage du câble sur l'extrémité inférieure gauche du guidon.

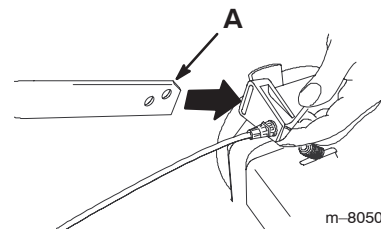

Remarque :
L'encoche située à l'extrémité du guidon (A) doit être tournée vers le haut.

2. Montez l'extrémité inférieure gauche du guidon et l'ancrage du câble sur l'ergot situé sur le support gauche du guidon.

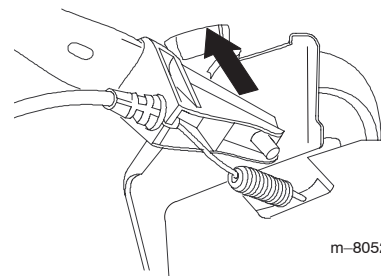

Remarque :
Utilisez le trou supérieur du guidon.

3. Tout en maintenant l'extrémité inférieure gauche du guidon en position, enflez le guide-câble sur l'extrémité inférieure droite, et poussez l'extrémité du guidon et le guide-câble vers l'intérieur pour les placer sur l'ergot situé sur le support droit du guidon.

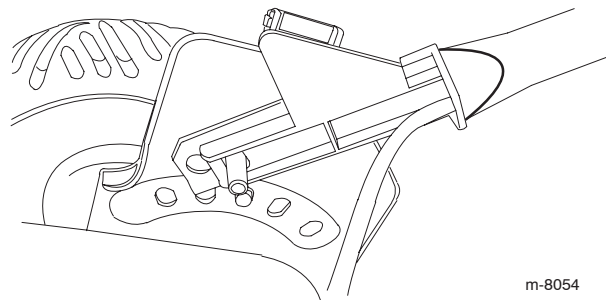

4. Insérez le câble dans l'ancrage du support gauche du guidon.

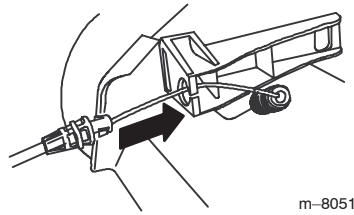

5. Fixez la partie supérieure du guidon à la partie inférieure.

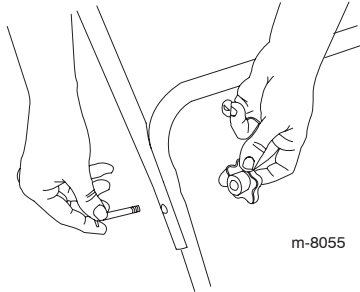

Remarque :
Les boutons doivent se trouver à l'intérieur du guidon.

6. Serrez les boutons du guidon autant que possible.

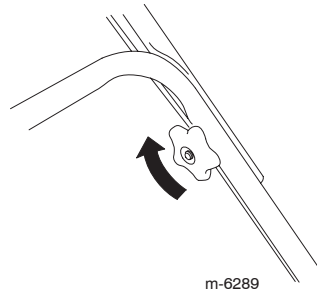

Plein d'huile moteur

IMPORTANT : La tondeuse est livrée sans huile dans le moteur.

1. Retirez la jauge.

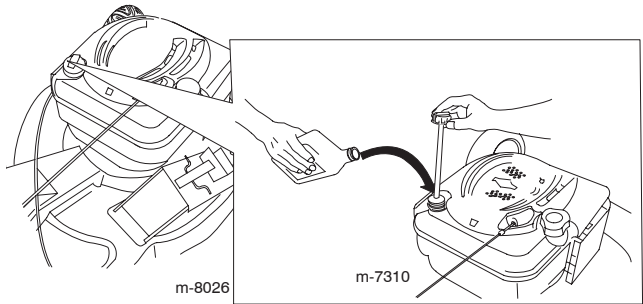

2. Versez de l'huile **lentement** dans le goulot de remplissage pour faire monter le niveau de liquide jusqu'au repère du plein (**Full**) sur la jauge. **Ne remplissez pas excessivement.**

3. Revissez la jauge fermement en place.

IMPORTANT : Changez l'huile moteur après les **5 premières heures de fonctionnement**, puis une fois par an (voir Vidange de l'huile moteur, page 13).

Remplissage max. : 0,59 l, type : huile détergente SAE 30W de classe de service API SF, SG, SH, SJ, SL ou supérieure.

Avant l'utilisation



L'essence est extrêmement inflammable et explosive. Un incendie ou une explosion causé(e) par l'essence peut vous brûler, ainsi que les personnes se tenant à proximité.

- **Pour éviter que l'électricité statique n'enflamme l'essence, posez le récipient et/ou la tondeuse directement sur le sol, pas dans un véhicule ou sur un support quelconque, avant de faire le plein.**
- **Faites le plein du réservoir de carburant quand le moteur est froid. Essayez le carburant éventuellement répandu.**
- **Ne fumez jamais en manipulant de l'essence et tenez-vous à l'écart des flammes nues ou des sources d'étincelles.**
- **Conservez l'essence dans un récipient homologué, hors de portée des enfants.**



Pendant le réglage de la hauteur de coupe, vous risquez de toucher la lame en mouvement et de vous blesser gravement.

- **Arrêtez le moteur et attendez l'arrêt de toutes les pièces mobiles.**
- **Ne mettez pas les doigts sous le carter de tondeuse quand vous réglez la hauteur de coupe.**

Plein du réservoir de carburant

Faites le plein avec de l'essence sans plomb ordinaire d'une marque réputée.

IMPORTANT : Pour réduire les problèmes de démarrage, ajoutez un stabilisateur à chaque plein et utilisez de l'essence stockée depuis moins d'un mois.

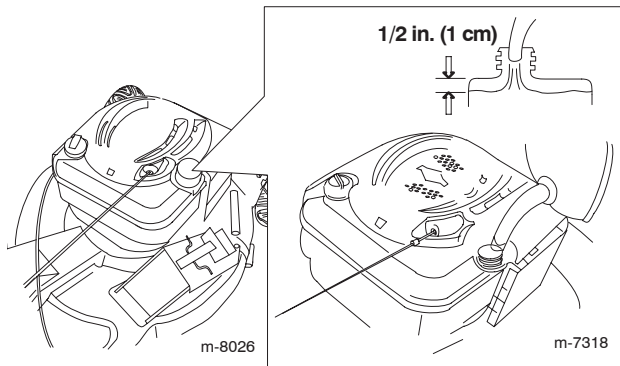

Contrôle du niveau d'huile moteur

1. Retirez la jauge, essuyez-la sur un chiffon et remettez-la dans le goulot de remplissage.

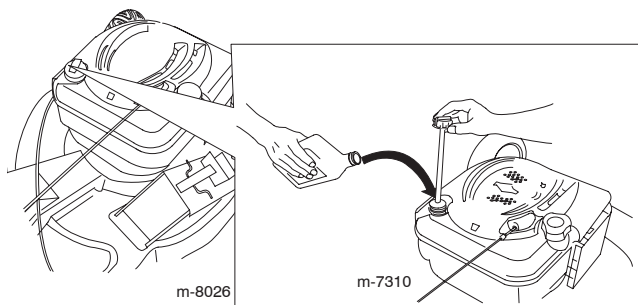

2. Sortez de nouveau la jauge et vérifiez le niveau d'huile. Si le niveau n'atteint pas le repère minimum (**Add**) de la jauge, versez **lentement** suffisamment d'huile dans le goulot de remplissage pour faire monter le niveau au repère maximum (**Full**) sur la jauge. **Ne remplissez pas excessivement.** (Remplissage max. : 0,59 l, type : huile détergente SAE 30 de classe de service API SF, SG, SH, SJ, SL ou supérieure.)

3. Remettez la jauge en place.

Réglage de la hauteur de coupe

Choisissez la hauteur de coupe voulue. Réglez les quatre roues à la même hauteur.

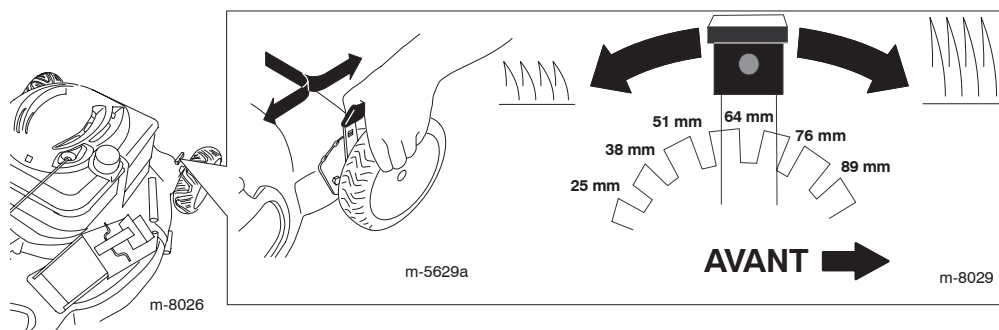

Réglage de la hauteur du guidon

Rapprochez les deux extrémités inférieures du guidon (comme illustré) pour engager les axes (A) dans les autres trous, de la manière suivante :

- Pour augmenter la hauteur du guidon, choisissez le trou (B).
- Pour réduire la hauteur du guidon, choisissez le trou (C).

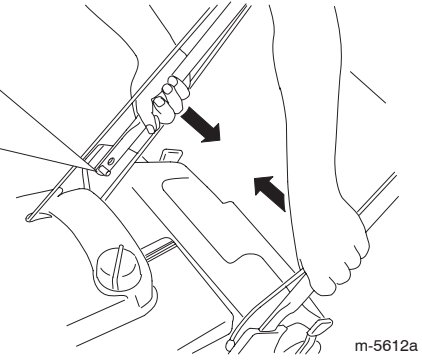
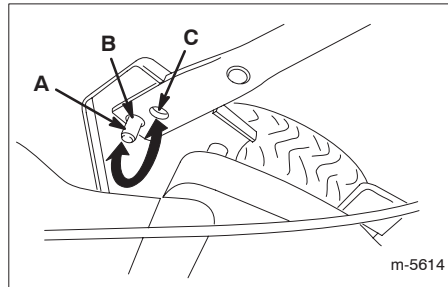

Remarque : Pour plus de clarté, le guide-câble n'est pas représentée.

Utilisation

Démarrage du moteur

1. Appuyez fermement à 3 reprises sur l'amorceur avec le pouce en marquant une pause d'une seconde à chaque fois.

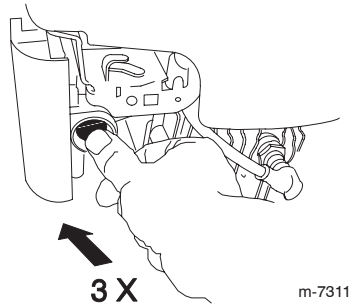

Remarque : Si la température ambiante est inférieure à 13°C, appuyez fermement sur l'amorceur à 5 reprises.

2. Serrez la barre de commande de la lame (A) contre le guidon.

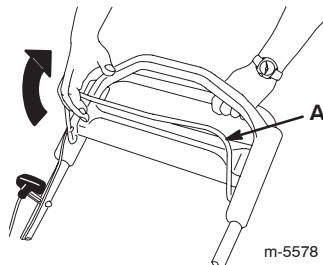

3. Mettez le moteur en marche à l'aide du lanceur.

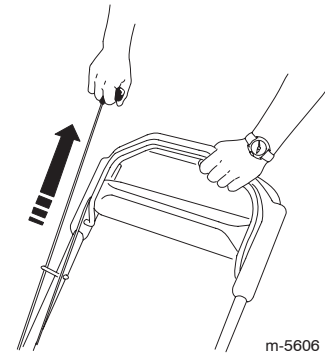

4. Si le moteur ne démarre pas après 1 ou 2 tentatives au lanceur, appuyez 1 ou 2 fois sur le bouton d'amorçage et réessayez de le remettre en marche.

Utilisation de l'autotraction

Pour actionner l'autotraction, il vous suffit d'avancer, les mains posées sur la partie supérieure du guidon et les coudes serrés ; la tondeuse avance automatiquement à votre rythme.

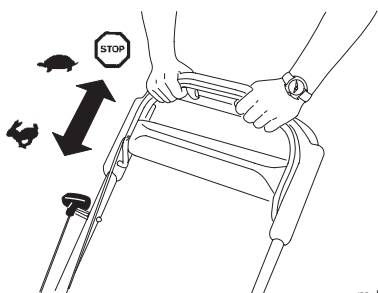

m-5582



m-5613

Arrêt du moteur

Pour arrêter le moteur, relâchez la barre de commande de la lame. Retirez la clé de contact lorsque vous laissez la tondeuse sans surveillance.

IMPORTANT : Lorsque vous relâchez la barre de commande, le moteur et la lame doivent s'arrêter en moins de 3 secondes. Si ce n'est pas le cas, arrêtez immédiatement d'utiliser la tondeuse et adressez-vous à un concessionnaire agréé.

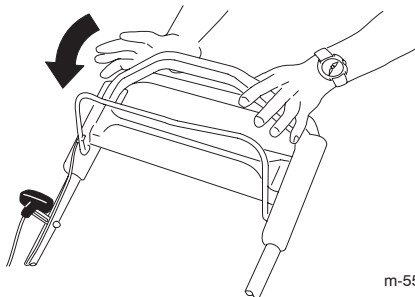

m-5582

Recyclage de l'herbe coupée

À la livraison, votre tondeuse est prête à recycler l'herbe et les feuilles coupées pour nourrir votre pelouse.

Si le bac à herbe est monté sur la tondeuse, retirez-le (voir Retrait du bac à herbe, page 10) avant de procéder au recyclage. Si l'éjecteur latéral est monté sur la tondeuse, déposez-le et verrouillez-en le volet (voir Dépose de l'éjecteur latéral, page 10) avant de procéder au recyclage.

IMPORTANT : Assurez-vous que l'obturateur de l'éjecteur arrière est en place avant de procéder au recyclage.

Pose de l'obturateur d'éjection

1. Tirer la poignée du volet d'éjection vers l'arrière pour ouvrir le volet.
2. Maintenir le volet grand ouvert et insérer l'obturateur.

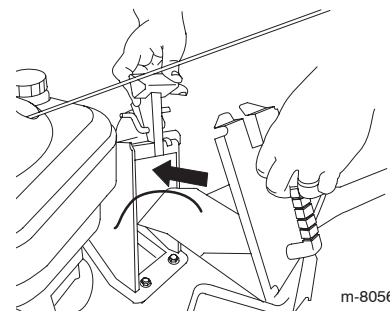

m-8056

Remarque :
Insérer d'abord le bas de l'obturateur dans l'ouverture du conduit d'éjection.

3. Soulever la tige de verrouillage de la poignée du volet (A) et enfoncer à fond le haut de l'obturateur tout en ramenant la poignée du volet vers l'arrière.
4. Lâcher le loquet et le laisser s'accrocher sur les pattes de l'obturateur (B).

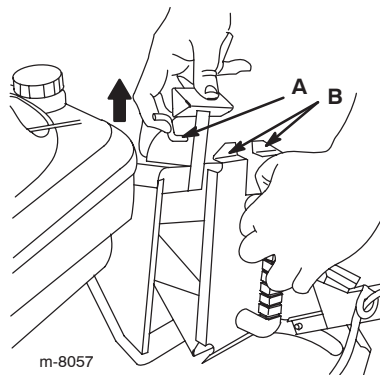

m-8057

Dépose de l'obturateur d'éjection

1. Soulever la tige de verrouillage du volet d'éjection et maintenir le volet grand ouvert.
2. Lorsque l'obturateur est libre, le retirer du conduit d'éjection.

Ramassage de l'herbe coupée

Utilisez le bac à herbe pour recueillir l'herbe et les feuilles coupées à la surface de la pelouse.

Si l'éjecteur latéral est monté sur la tondeuse, déposez-le et verrouillez-en le volet (voir Dépose de l'éjecteur latéral, page 10) avant de procéder au ramassage.



La lame est tranchante et vous risquez de vous blesser gravement à son contact.

Avant de quitter la position de conduite, coupez le moteur et attendez l'arrêt de toutes les pièces en mouvement.

Montage du bac à herbe

1. Vérifier que la poignée du volet d'éjection est entièrement abaissée vers l'avant.

2. Placer l'ouverture du sac de ramassage sur l'ouverture du conduit d'éjection comme.

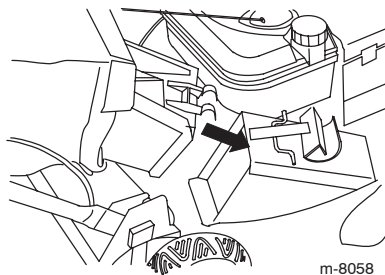

3. Accrocher l'arrière du sac au boutons.

4. Ramener la poignée du volet vers l'arrière pour accrocher la tige de verrouillage de la poignée sur les crans du sac.

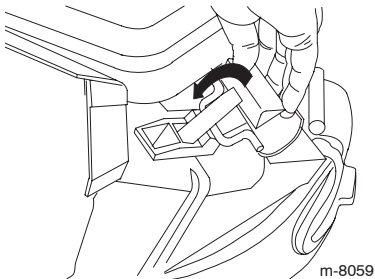

Retrait du bac à herbe

1. Soulever la tige de verrouillage de la poignée pour la dégager des crans du sac, et abaisser la poignée du volet vers l'avant.

2. Prendre le sac par la poignée de l'armature et par le fond, et le retirer de la tondeuse.

Éjection latérale de l'herbe coupée

Utilisez l'éjection latérale quand vous tondez de l'herbe très haute.

Si le bac à herbe est monté sur la tondeuse, retirez-le et insérez l'obturateur d'éjecteur arrière (voir Retrait du bac à herbe, page 10) avant de procéder à l'éjection.

IMPORTANT : Assurez-vous que l'obturateur de l'éjecteur arrière est en place avant de procéder à l'éjection latérale.

Pose de l'éjecteur latéral

1. Retirer le bouton et la bride de blocage du couvercle d'éjection latérale, puis replacer le boulon dans le trou et conserver la bride pour un usage ultérieur.

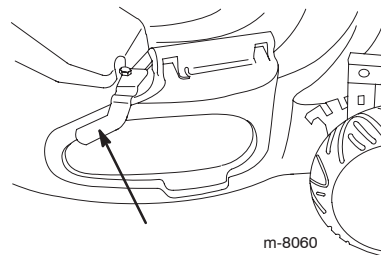

2. Soulever le couvercle d'éjection latérale.

3. Glisser l'éjecteur sur l'ouverture, en insérant les fentes de l'éjecteur sur les pattes du dessous du couvercle.

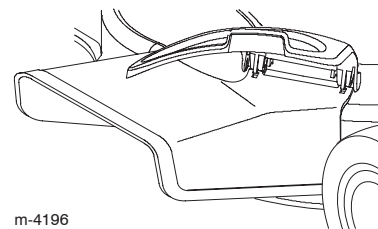

4. Laisser redescendre le couvercle.

Dépose de l'éjecteur latéral

1. Soulever le couvercle d'éjection latérale et retirer l'éjecteur latéral.

2. Laisser redescendre le couvercle.

3. Retirer le bouton.

4. Placer la bride de blocage et la fixer à l'aide du bouton pour verrouiller le couvercle d'éjection latérale en position fermée.



Si le couvercle d'éjection latérale n'est pas solidement verrouillé en position fermée, des débris risquent être projetés par l'ouverture. Les débris projetés peuvent infliger des blessures graves, voire mortelles, à l'utilisateur ou aux personnes à proximité.

Ne pas utiliser la tondeuse sans s'être assuré au préalable que le couvercle d'éjection latérale est convenablement fermé et verrouillé par la bride de blocage, ou que l'éjecteur latéral est solidement en place sur l'ouverture latérale.

Conseils d'utilisation

- Débarrassez la zone de travail des branches, pierres, câbles, bâtons et autres débris qui pourraient être heurtés par la lame.
- Évitez de heurter des obstacles avec la lame. Ne passez jamais intentionnellement sur un objet quel qu'il soit.
- Si la tondeuse a heurté un obstacle ou commence à vibrer, coupez immédiatement le moteur, débranchez la bougie et vérifiez si la tondeuse n'est pas endommagée.
- Pour de meilleurs résultats, montez une lame neuve au début de la saison de tonte.
- Remplacez la lame dès que nécessaire par une lame Toro d'origine.

Tonte de l'herbe

- Ne tondez l'herbe que sur 1/3 de sa hauteur à chaque fois. N'utiliser pas une hauteur de coupe inférieure à 51 mm, sauf si l'herbe est clairsemée ou à la fin de l'automne quand la pousse commence à ralentir. (voir Réglage de la hauteur de coupe, page 7).
- Si l'herbe fait plus de 15 cm, effectuez un premier passage à vitesse réduite à la hauteur de coupe la plus haute. Effectuez ensuite un deuxième passage à une hauteur de coupe inférieure pour obtenir une coupe plus esthétique. L'herbe trop longue risque d'obstruer la tondeuse et de faire caler le moteur.

- Ne tondez que si l'herbe ou les feuilles sont sèches. L'herbe et les feuilles humides ont tendance à s'agglomérer sur la pelouse et risquent d'obstruer la tondeuse et de faire caler le moteur.



En travaillant sur l'herbe ou les feuilles humides, vous risquez de glisser et de vous blesser gravement si vous touchez la lame en tombant. Ne tondez que si l'herbe est sèche.

- Alternez la direction de la tonte pour disperser les déchets plus uniformément et obtenir une fertilisation plus homogène.

Si l'aspect de la pelouse tondu n'est pas satisfaisant, essayez une ou plusieurs des solutions suivantes :

- Remplacez la lame ou faites-la aiguiser.
- Tondez en avançant plus lentement.
- Augmentez la hauteur de coupe.
- Tondez plus souvent.
- Empiétez sur les passages précédents pour ne tondre qu'une largeur de bande réduite.
- Réglez la hauteur de coupe des roues avant un cran en dessous de celle des roues arrière. Par exemple, réglez les roues avant à 51 mm et les roues arrière à 64 mm.

Hachage de feuilles

- Après la tonte, 50% de la pelouse doit être visible sous la couche de feuilles hachées. À cet effet, vous devrez peut-être repasser plusieurs fois sur les feuilles.
- Si la couche de feuilles fait plus de 13 cm d'épaisseur, réglez les roues avant un ou deux crans plus haut que les roues arrière.
- Ralentissez la vitesse de déplacement si les feuilles ne sont pas hachées assez menues.
- S'il y a beaucoup de feuilles de chêne, il peut être utile de chauler la pelouse au printemps pour compenser l'acidité des feuilles.

Entretien courant

Remarque : Pour déterminer les côtés gauche et droit, tenez-vous derrière la tondeuse à la position de conduite.

Programme d'entretien recommandé

IMPORTANT : Reportez-vous au manuel d'utilisation du moteur pour toutes procédures d'entretien supplémentaires.

Périodicité des entretiens	Procédure
Chaque fois	<ul style="list-style-type: none"> • Contrôlez le niveau d'huile moteur. • Enlevez l'herbe coupée et autres débris accumulés sous le carter de tondeuse.
1 fois par an (toutes les 25 heures) ¹	<ul style="list-style-type: none"> • Changez le filtre à air. Remplacez-le plus souvent s'il y a beaucoup de poussière. • Remplacez la bougie (reportez-vous au manuel du moteur). • Remplacez la lame ou faites-la aiguiser. Faites-le plus fréquemment si le tranchant s'émousse rapidement. • Lubrifiez les engrenages des roues.
tous les 2 ans (toutes les 50 heures) ¹	<ul style="list-style-type: none"> • Vidangez l'huile moteur.² • Lubrifiez l'autotraction.
tous les 4 ans (toutes les 100 heures) ¹	<ul style="list-style-type: none"> • Remplacez la bougie (reportez-vous au manuel du moteur). • Nettoyez le circuit de refroidissement (reportez-vous au manuel du moteur).
Remisage annuel	<ul style="list-style-type: none"> • Vidangez le réservoir de carburant avant le remisage et avant les réparations qui le nécessitent.

¹Le premier des deux prévalant.

²Changez l'huile moteur après les 5 premières heures de fonctionnement.

Préparation à l'entretien

1. Arrêtez le moteur et attendez l'arrêt de toutes les pièces mobiles.

2. Débranchez le fil de la bougie avant d'effectuer un quelconque entretien.

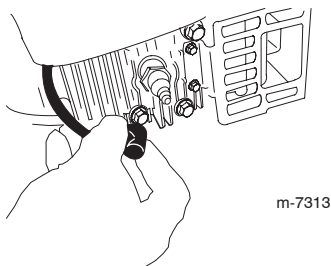

3. Lorsque l'entretien est terminé, rebranchez la bougie.

Remarque : Avant de basculer la tondeuse pour vidanger l'huile ou remplacer la lame, laissez le moteur en marche jusqu'à ce qu'il s'arrête faute de carburant. Si vous ne pouvez pas attendre que le moteur s'arrête par manque de carburant, utilisez une pompe manuelle pour vider le reste de carburant. Basculez toujours la tondeuse sur le côté (filtre à air vers le haut).



Du carburant peut s'échapper lorsque la tondeuse est basculée sur le côté. L'essence est inflammable et explosive, et peut provoquer des blessures.

Laissez tourner le moteur jusqu'à ce qu'il s'arrête faute de carburant, ou videz le reste d'essence avec une pompe manuelle, pas un siphon.

Remplacement du filtre à air

Changez le filtre à air une fois par an ou plus souvent s'il y a beaucoup de poussière.

Reportez-vous à la Préparation à l'entretien, page 12.

1. Utilisez un tournevis pour ouvrir le couvercle du filtre à air.

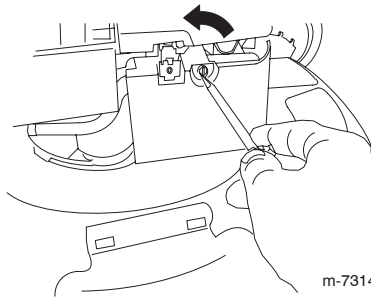

m-7314

2. Remplacez le filtre à air.

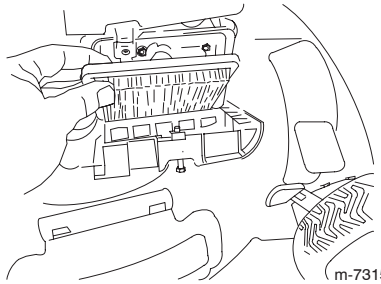

m-7315

3. Remettez le couvercle en place.

Vidange de l'huile moteur

Changez l'huile moteur après les 5 premières heures de fonctionnement, puis une fois par an.

Faites tourner le moteur pendant quelques minutes avant la vidange pour réchauffer l'huile, afin de faciliter son écoulement et d'entraîner plus d'impuretés.

Reportez-vous à la Préparation à l'entretien, page 12.

1. Retirez la jauge.

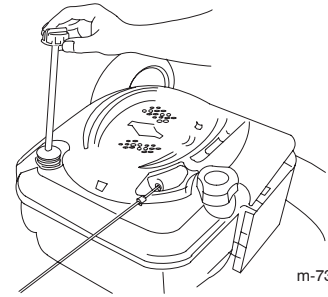

m-7310

2. Inclinez la tondeuse sur le côté (filtre à air vers le haut) pour vidanger l'huile usagée par le goulot de remplissage.

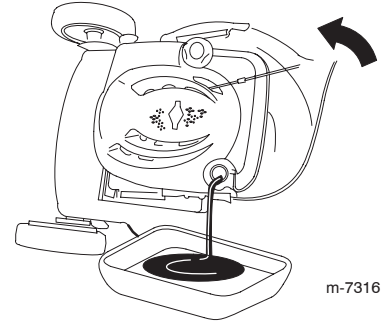

m-7316

3. Versez de l'huile **lentement** dans le goulot de remplissage pour faire monter le niveau de liquide jusqu'au repère du plein (**Full**) sur la jauge. **Ne remplissez pas excessivement.**

(Remplissage max. : 0,59 l, type : huile détergente SAE 30W de classe de service API SF, SG, SH, SJ, SL ou supérieure.)

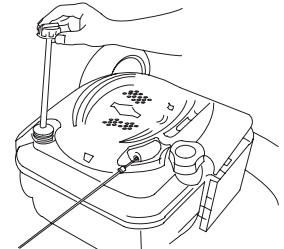

m-7310

4. Revissez la jauge fermement en place.
5. Débarrassez-vous correctement de l'huile usagée en la déposant dans un centre de recyclage agréé.

Lubrification du système de traction

1. Essuyer les graisseurs des leviers de réglage de hauteur des roues arrière à l'aide d'un chiffon propre.

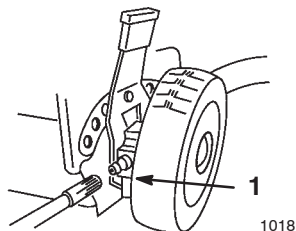

1018

2. Appliquer un pistolet à graisse successivement à chaque graisseur et envoyer doucement une ou deux giclées de graisse multi-usage no 2 au lithium à chacun.

IMPORTANT : Un graissage excessif peut endommager les joints et nuire au bon fonctionnement de l'embrayage des roues.

Remplacement de la lame

IMPORTANT : Vous aurez besoin d'une clé dynamométrique pour monter la lame correctement. Si vous n'en possédez pas ou si vous ne vous sentez pas capable d'effectuer cette procédure, adressez-vous à un réparateur agréé.

Examinez l'état de la lame chaque fois que le réservoir d'essence est vide. Si la lame est endommagée ou fêlée, remplacez-la immédiatement. Si la lame est émoussée ou ébréchée, faites-la aiguiser ou remplacez-la.



La lame est tranchante et vous risquez de vous blesser gravement à son contact.

Ne touchez la lame qu'avec des gants en cuir ou enveloppée dans un chiffon pendant l'entretien.

1. Débranchez le fil de la bougie et accrochez-le à la borne de retenue. Reportez-vous à la Préparation à l'entretien, page 12.
2. Basculez la tondeuse sur le côté (filtre à air vers le haut).
3. Immobilisez la lame avec un morceau de bois.
4. Déposez la lame mais conservez toutes les fixations.

5. Montez la nouvelle lame et toutes les fixations.

IMPORTANT : Les extrémités incurvées de la lame doivent être dirigées vers la tondeuse.

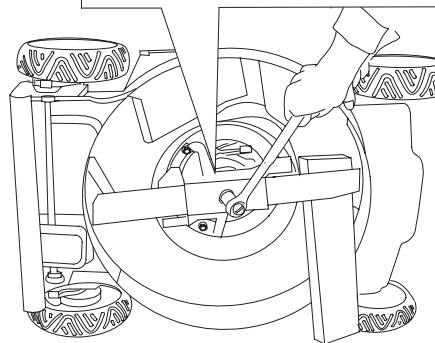
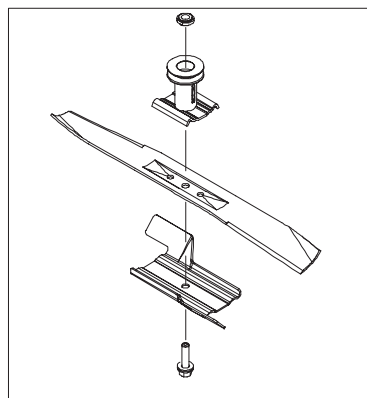

m-8028

6. À l'aide d'une clé dynamométrique, serrez le boulon de la lame à 82 Nm.

IMPORTANT : Le boulon est *très serré* lorsqu'il est vissé à 82 Nm. Bloquez la lame avec une cale en bois, appuyez de tout votre poids sur le rochet ou la clé, et serrez le boulon solidement. Il est pratiquement impossible de trop serrer ce boulon.

Nettoyage de la tondeuse

1. Mettez le moteur en marche lorsque la tondeuse se trouve sur une surface plane revêtue et dirigez un jet d'eau devant la roue arrière droite.

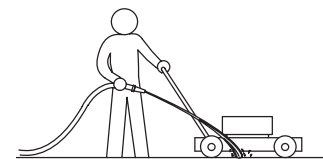

1093

L'eau éclaboussera en direction de la lame et enlèvera les débris d'herbe agglomérés.

2. Lorsqu'il ne reste plus d'herbe sur la lame, arrêtez l'eau et déplacez la tondeuse à un endroit sec.
3. Laissez tourner le moteur pendant quelques minutes pour sécher le carter et l'empêcher de rouiller.

Remisage

Remisez la tondeuse dans un local frais, propre et sec.

Préparation de la tondeuse au remisage



Les vapeurs d'essence sont explosives.

- **Ne conservez pas l'essence plus d'un mois.**
- **Ne remisez pas la tondeuse dans un local fermé où se trouve une flamme nue.**
- **Laissez refroidir le moteur avant de remiser la tondeuse.**

1. Lors du dernier plein de la saison, ajoutez un stabilisateur au carburant selon les instructions du constructeur du moteur.
2. Laissez tourner le moteur de la tondeuse jusqu'à ce qu'il s'arrête faute de carburant.
3. Amorcez et remettez le moteur en marche.
4. Laissez le moteur tourner jusqu'à ce qu'il s'arrête de nouveau. Le moteur est suffisamment sec lorsqu'il n'y a plus moyen de le faire démarrer.
5. Débranchez la bougie et branchez le fil à la borne de retenue.
6. Déposez la bougie et versez 30 ml d'huile dans l'ouverture laissée par la bougie. Tirez ensuite la poignée du lanceur **lentement** à plusieurs reprises pour bien répartir l'huile à l'intérieur du cylindre et empêcher celui-ci de rouiller au cours du remisage.
7. Remettez la bougie sans la serrer.
8. Serrez tous les écrous, boulons et vis.

Pliage du guidon

Vous pouvez plier le guidon de deux façons : à la verticale ou complètement replié.



La lame est tranchante et vous risquez de vous blesser gravement à son contact.

Avant de quitter la position de conduite, coupez le moteur et attendez l'arrêt de toutes les pièces en mouvement.

1. Pousser vers l'intérieur la branche droite du mancheron inférieur pour faire glisser le mancheron au-delà des butées des supports.

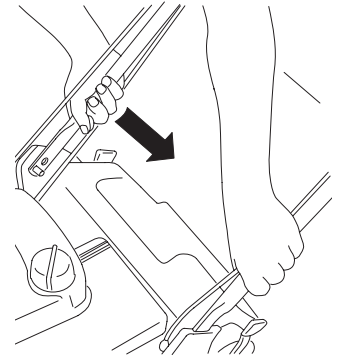

m-5612a

2. Relevez le guidon à la position verticale.

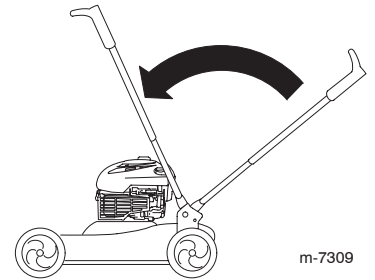

m-7309

3. Pour déplier le guidon, il suffit de le ramener à la position de fonctionnement.

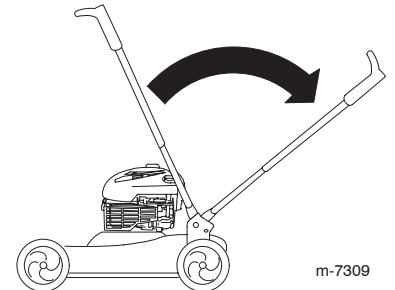

m-7309

Remise en service après remisage

1. Déposez la bougie et faites tourner le moteur rapidement à l'aide du lanceur pour éliminer l'excédent d'huile dans le cylindre.
2. Installez et serrez la bougie à 20 Nm à l'aide d'une clé dynamométrique.
3. Connectez la bougie.

