



# CCR™ 2450 GTS® snöslunga

Modellnr 38535—Serienr 270000001 och upp

**Bruksanvisning**

## Introduktion

Läs denna information noga så att du lär dig att använda och underhålla produkten på rätt sätt, och för att undvika person- och produktskador. Du är ansvarig för att produkten används på ett riktigt och säkert sätt.

Kontakta gärna Toro direkt på [www.Toro.com](http://www.Toro.com) för information om produkter och tillbehör, hjälp med att hitta en återförsäljare eller för att registrera din produkt.

Kontakta en auktoriserad återförsäljare eller Toros kundservice och ha produktens modell- och serienummer till hands om du har behov av service, Toro originaldelar eller ytterligare information. Figur 1 visar var på produkten modell- och serienumren sitter. Skriv in numren i det tomma utrymmet.

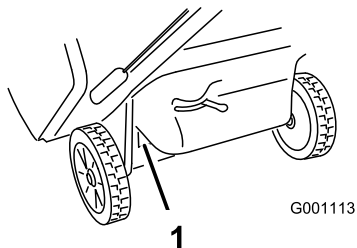

**Figur 1**

1. Modell- och serienummer

<b>Modellnr</b> _____
<b>Serienr</b> _____

I denna bruksanvisning anges potentiella risker och alla säkerhetsmeddelanden har markerats med en varningssymbol (Figur 2), som anger fara, som kan leda till allvarlig personskada eller dödsfall om föreskrifterna inte följs.



**Figur 2**

1. Varningssymbol

Två andra ord används också i den här bruksanvisningen för att markera information. **Viktigt** anger speciell teknisk information och **Observera** anger allmän information som bör ges särskild uppmärksamhet.

## Säkerhet

Denna snöslunga uppfyller eller överträffar standarden ISO 8437 som var i kraft vid tidpunkten när snöslungan tillverkades.

Läs och förstå innehållet i denna bruksanvisning innan du startar motorn för första gången.

**⚠** Detta är varningssymbolen. Den används för att göra dig uppmärksam på eventuella risker för personskador. Följ samtliga säkerhetsmeddelanden som följer denna symbol för att undvika eventuella skador eller dödsfall.

Felaktigt bruk eller underhåll av denna snöslunga kan leda till personskada eller dödsfall. Följ nedanstående säkerhetsföreskrifter för att minska denna risk.

## Utbildning

- Läs bruksanvisningen och servicehandboken noga. Bekanta dig ordentligt med reglagen och hur utrustningen ska användas. Lär dig hur man stannar maskinen och hur reglagen snabbt kopplas ur.
- Låt aldrig barn använda utrustningen. Låt aldrig vuxna använda utrustningen utan att ha fått ordentliga instruktioner.
- Håll människor (speciellt småbarn) och husdjur på avstånd från området som ska röjas.
- Var försiktig så att du inte halkar eller ramlar, särskilt när du kör bakåt.

## Förberedelser

- Undersök noga det område där maskinen ska köras och avlägsna alla dörrmattor, kälkar, plankor, ledningar och andra föremål.
- Koppla ur alla kopplingar och lägg i neutralläget innan du startar motorn. Använd inte utrustningen utan att ha på dig ordentliga vinterkläder.
- Bär skor som ger bra fotfäste på hala underlag.
- Var försiktig med bränslet; det är mycket brandfarligt.
  - Använd en godkänd bränsledunk.
  - Fyll aldrig på bensen medan motorn är igång eller är varm.
  - Fyll på bränsletanken utomhus och iaktta stor försiktighet. Fyll aldrig på bränsletanken inomhus.

- Skruva på tanklocken ordentligt och torka upp eventuellt utspilt bränsle.
- Justera höjden på matarskruvshuset innan du röjer snö från grusunderlag.
- Gör aldrig några justeringar med motorn igång (utom då det särskilt rekommenderas av tillverkaren).
- Låt motorn och maskinen vänja sig vid utomhustemperaturen innan du påbörjar snöröjningen.
- Körning av motorredskap kan resultera i att främmande föremål slungas in i ögonen. Bär alltid skyddsglasögon eller visir under körning och vid justering och reparation.

## Körning

- Håll inte händer eller fötter nära eller under roterande delar. Håll alltid avstånd till utkastaröppningen.
- Var mycket försiktig när du kör på eller korsar grusgångar, stigar och vägar. Se upp för dolda faror och trafik.
- Stanna motorn om du kör på något föremål. Ta bort tändkabeln från tändstiftet och se noga efter om snöslungan har skadats. Reparera skadorna innan du startar och använder snöslungan igen.
- Stanna genast motorn och leta rätt på orsaken om maskinen börjar vibrera onormalt. Vibrationer är vanligtvis ett tecken på att något är fel.
- Stanna motorn när du lämnar körpositionen, innan du rensar matarskruv-/impellerhuset eller utkastarguiden samt vid reparationer, justeringar och kontroller.
- Se till att matarskruv-/impellern och alla rörliga delar har stannat innan du rengör, reparerar eller kontrollerar maskinen. Lossa tändkabeln och håll den borta från tändstiftet så att motorn inte kan startas oavsiktligt.
- Kör inte motorn inomhus utom vid start och när snöslungan körs in eller ut ur byggnaden där den förvaras. Öppna ytterdörrarna; avgaser är farliga.
- Röj aldrig snö tvärs över sluttningar. Var mycket försiktig när du svänger i sluttningar. Försök inte att röja i branta sluttningar.
- Kör aldrig snöslungan utan att skydd och andra säkerhetsanordningar sitter på plats.
- Kör aldrig snöslungan nära inglasade utrymmen, bilar, fönsteröppningar och kanter utan att rikta snöstrålen åt rätt håll. Håll barn och sällskapsdjur på avstånd.
- Överbelasta inte maskinen genom att försöka röja för snabbt.
- Var försiktig vid backning.
- Rikta aldrig snöstrålen mot kringstående och låt ingen vara framför maskinen.
- Koppla ur drivningen till matarskruv-/impellern när snöslungan transporteras eller inte används.
- Använd bara redskap och tillbehör som har godkänts av snöslungans tillverkare (t.ex. hjulvikter, motvikter, kåpor etc.).
- Kör aldrig snöslungan om inte sikten och belysningen är bra. Se till att du har bra fotfäste och håll ordentligt i handtaget. Gå! Spring aldrig.
- Kör aldrig snöslungan om inte sikten och belysningen är bra.
- Vidtag alla tänkbara säkerhetsåtgärder när du lämnar maskinen obevakad.

## Underhåll och förvaring

- Kontrollera regelbundet att alla skruvar, muttrar och bultar är korrekt åtdragna så att maskinen är i säkert bruksskick.
- Förvara aldrig maskinen med bränsle i tanken i en byggnad där det finns gnistkällor som t.ex. varmvattenberedare, värmeelement och torkskåp. Låt motorn svalna innan maskinen ställs undan i ett slutet utrymme.
- Läs alltid den här bruksanvisningen för viktig information om hur snöslungan ska förvaras under längre perioder.
- Underhåll eller byt vid behov ut etiketter med säkerhetsanvisningar och instruktioner.
- Fortsätt att ha maskinen påslagen ett par minuter efter användning så att matarskruv-/impellern inte fryser fast.

## Säkerhetsföreskrifter för Toro-snöslungor

Nedan finns säkerhetsinformation som gäller specifikt för Toro-produkter och annan säkerhetsinformation som du måste känna till.

- **Roterande rotorblad kan skada fingrar och händer.** Håll dig bakom handtagen och håll avstånd till utkastaröppningen när du kör snöslungan. **Håll ansikte, händer, fötter och andra kroppsdelar och klädesplagg borta från rörliga och roterande delar.**
- **Stanna motorn, ta ur nyckeln och vänta tills alla rörliga delar har stannat** före justering, rengöring, reparation och kontroll av snöslungan, samt innan utkastaren rensas.
- Använd en pinne, **inte händerna**, för att ta bort skräp från utkastaren.
- Stanna motorn, ta ur nyckeln och vänta tills alla rörliga delar har stannat **innan** du lämnar körpositionen.
- Bär inte löst sittande plagg som kan fastna i rörliga delar.
- Före körning ska du reparerar eller ersätta eventuella skydd, säkerhetsanordningar eller dekaleringar som är trasiga,

oläsliga eller saknas. Se också till att alla skruvar, bultar och muttrar är åtdragna.

- **Rök aldrig** när du handskas med bensin.
- **Kör inte** snöslungan på tak.
- Rör aldrig motorn när den är igång eller strax efter att den har stannat eftersom den då kan vara så varm att du bränner dig.
- Utför endast det underhåll som beskrivs i denna bruksanvisning. Stanna motorn, ta ur nyckeln och koppla bort kabeln från tändstiftet innan underhåll, service och justering utförs. Kontakta en auktoriserad återförsäljare om större reparationer krävs.
- Ändra inte motorns varvtalsinställningar.
- Töm bränsletanken när du ska förvara snöslungan under längre tid än 30 dagar för att undvika eventuella risker. Förvara bränslet i en godkänd bränsledunk. Ta ut nyckeln ur tändningslåset vid förvaring.
- Köp endast Toro originalreservdelar och tillbehör.

## Säkerhets- och instruktionsdekaleringar

**Viktigt:** Säkerhets- och instruktionsdekalerna sitter nära potentiella farozoner. Byt ut skadade dekaleringar.

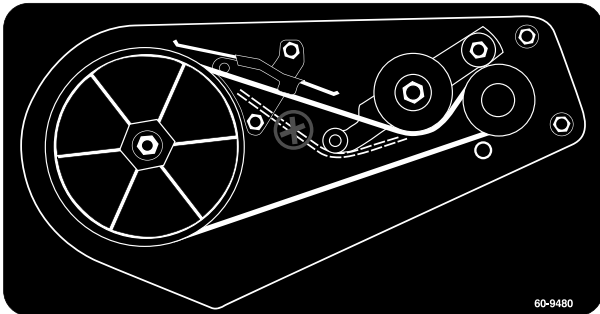

60-9480



94-2561

1. Varm yta/risk för brännskador – håll åskådare på behörigt avstånd från maskinen.



94-2577

1. Håll styrstängens mot handtaget för att koppla in matarskruven.
2. Släpp styrstängens för att koppla ur matarskruven.

## Ljudtryck

Maskinen har en maximal ljudtrycksnivå vid förarens öra på 91 dBA, grundat på mätningar på identiska maskiner enligt EN 11201.

## Ljudstyrka

Maskinen ger en garanterad ljudstyrka på 108 dBA, grundat på mätningar på identiska maskiner enligt EN 3744.

## Vibration

Maskinen ger en maximal hand-/armvibration på 15,5 m/s<sup>2</sup>, grundat på mätningar på identiska maskiner i enlighet med anvisningarna i EN 1033.



94-2901

1. Avkapnings-/avslitningsrisk för händer och fötter, impeller och matarskruv – håll dig på avstånd från rörliga delar, ta ur tändningsnyckeln och läs instruktionerna innan du utför service eller underhåll.

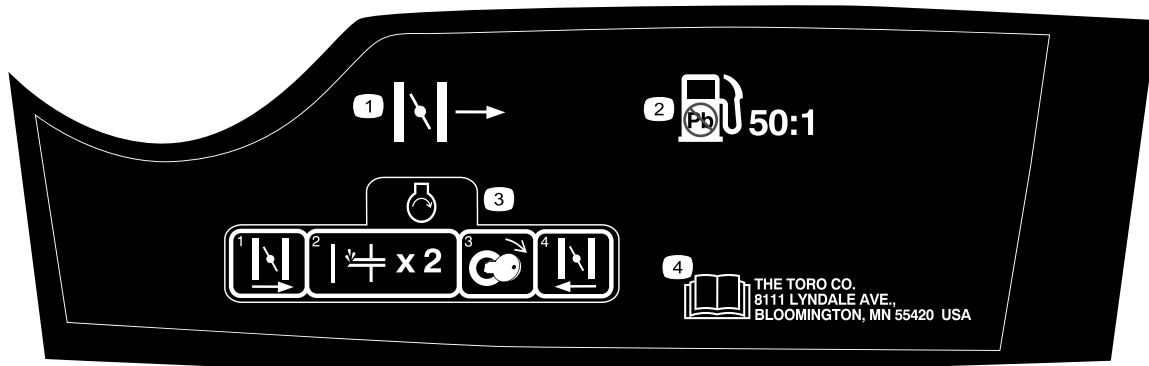

**105-1979**

Beställ artikelnr 108-7342

1. Choke
2. Använd blyfri bensin, 50:1 bensin-/oljablandning.
3. Starta motorn genom att flytta chokereglaget åt höger, snapsa två gånger och vrida om nyckeln. Vrid chokereglaget åt vänster då motorn har startat.
4. Läs *bruksanvisningen*.

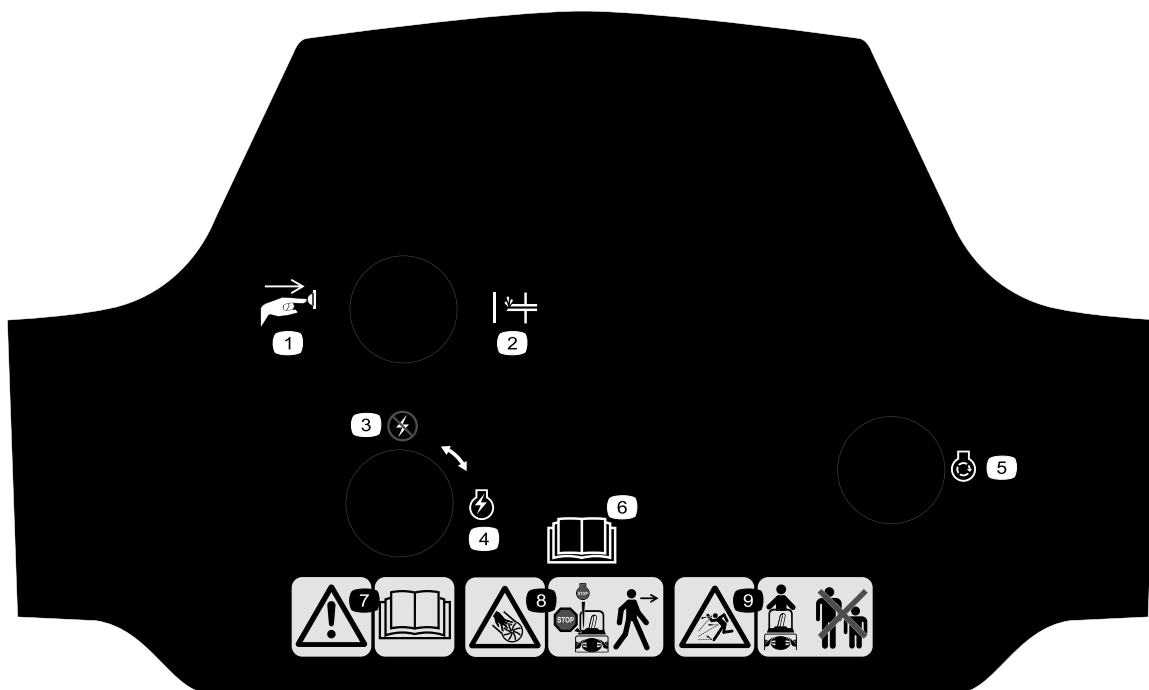

**105-1982**

Beställ artikelnr 105-3522

- |  |  |   |
|--|--|---|
| <ol style="list-style-type: none"> <li>1. Tryck på knappen.</li> <li>2. Snapspump</li> <li>3. Tändning – av</li> </ol> | <ol style="list-style-type: none"> <li>4. Tändning</li> <li>5. Motor – start</li> <li>6. Läs <i>bruksanvisningen</i>.</li> </ol> | <ol style="list-style-type: none"> <li>7. Varning – läs <i>bruksanvisningen</i>.</li> <li>8. Kapnings-/avslitningsrisk, impeller/matarskruv – stanna motorn innan du lämnar maskinen.</li> <li>9. Risk för utslungade föremål – håll kringstående på behörigt avstånd från maskinen.</li> </ol> |
|--|--|---|

# Instalação

## Lösa delar

Använd diagrammet nedan för att kontrollera att alla delar finns med.

Steg	Beskrivning	Antal	Användning
<b>1.</b>	Hjul Lång distansbricka Kort distansbricka Kapselmutterar	2 1 1 2	Montera hjulen.
<b>2.</b>	Inga delar krävs	–	Montera handtaget.
<b>3.</b>	Utkastare Utkastarhandtag Krysskruvar Brickor Låsmutterar	1 1 3 3 3	Montera utkastaren.

## 1. Montera hjulen

1. Ställ snöslungan på dess vänsterkant och placera en kloss under vänster axelände (Figur 3).

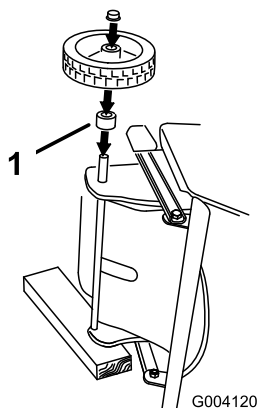

**Figur 3**

1. Kort distansbricka

2. För på den **korta** distansbrickan och ett hjul på den **högra** axeländen (Figur 3).

**Obs:** Sidan av hjulet med de sex ekrarna ska vara riktad nedåt.

3. Placera en kapselmutter på axeländen och använd en hammare för att säkra den på plats (Figur 4).

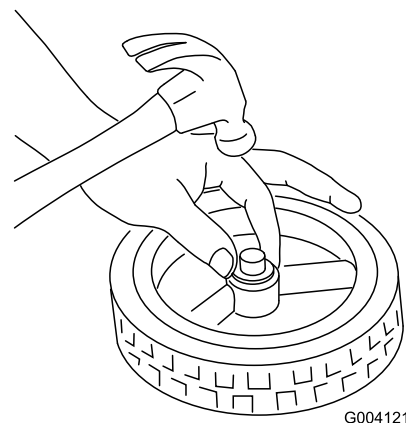

**Figur 4**

4. Ställ snöslungan på dess högerkant och placera en kloss under höger axelände.
5. Upprepa steg 2 till 4 (se anmärkningen nedan).

**Obs:** För på den långa distansbrickan och hjulet på den vänstra axeländen.

## 2. Montera handtaget

1. Klipp av spännbandet av plast som håller fast styrkabeln på handtaget.

**Obs:** Håll vajern spänd för att försäkra dig om att den förblir ansluten längst ned.

2. Placera det övre handtaget så som det visas i Figur 5.

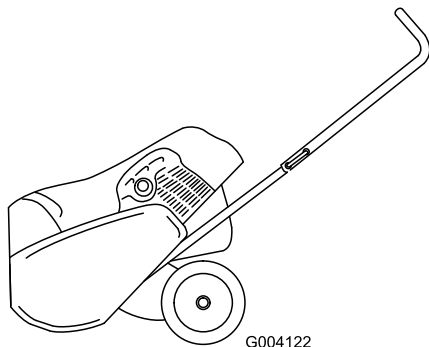

**Figur 5**

3. Montera handtagsbultarna, de böjda brickorna och vreden löst (Figur 6).

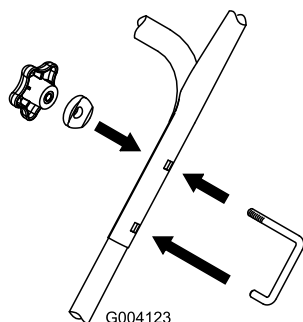

**Figur 6**

4. Kroka fast styrkabelsfjäders ände i styrstångens nedre hål (Figur 7).

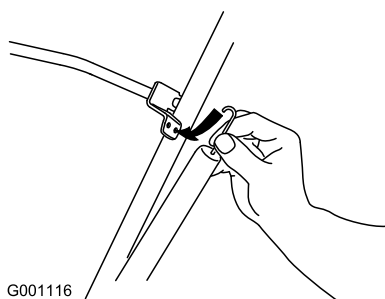

**Figur 7**

5. För in handtagsbultarna helt (Figur 8).

**Viktigt:** Kontrollera att styrkabeln inte hamnar i kläm (Figur 8).

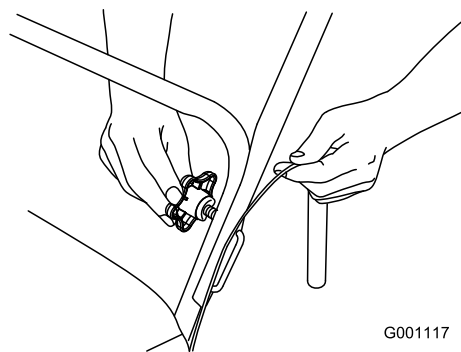

**Figur 8**

6. Dra åt vreden tills de sitter ordentligt.
7. Justera styrkabeln. Se Justera styrkabeln.

## 3. Montering av utkastare

Montera utkastaren enligt beskrivningen (Figur 9).

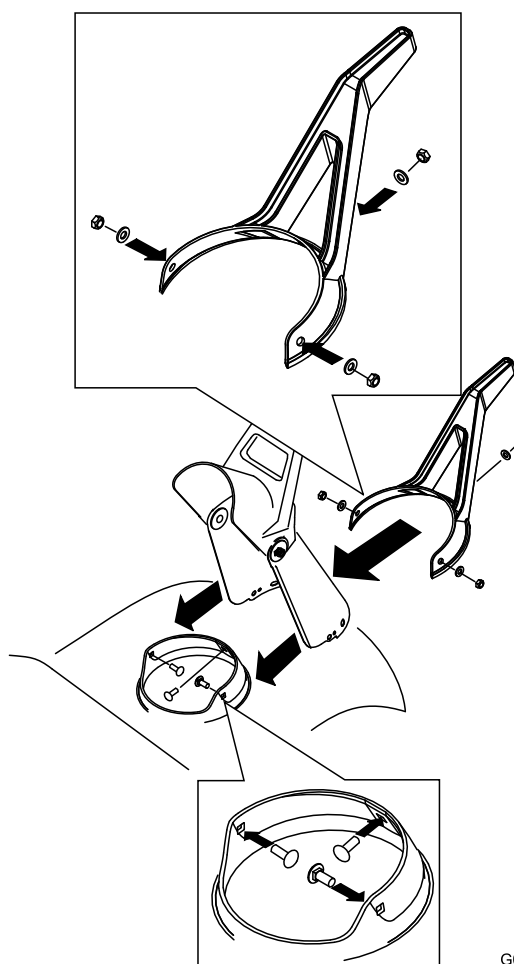

**Figur 9**

# Produktöversikt

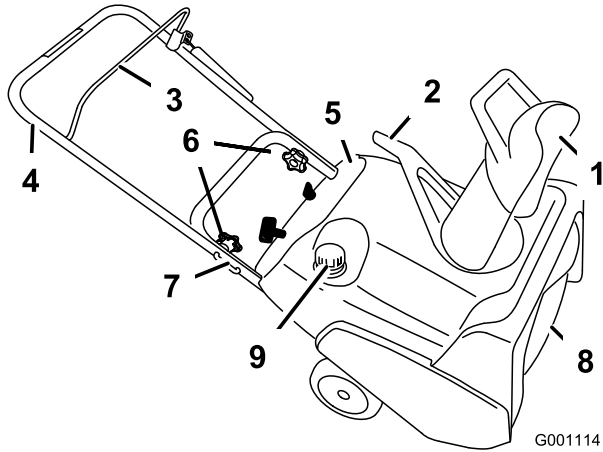

**Figur 10**

- |                    |                     |
|--------------------|---------------------|
| 1. Utkastare       | 6. Vred             |
| 2. Utkastarhandtag | 7. Handtagsbult (2) |
| 3. Styrstäng       | 8. Rotorblad        |
| 4. Handtag         | 9. Tanklock         |
| 5. Kontrollpanel   |                     |

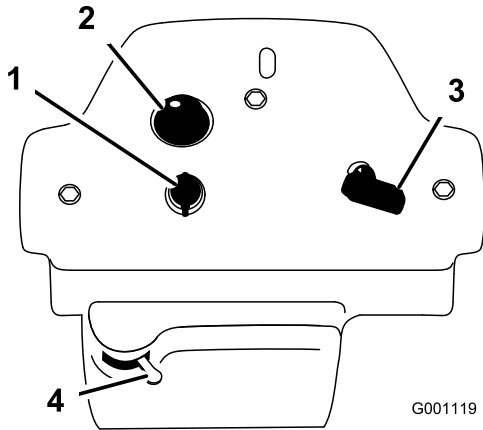

**Figur 11**

- |                 |               |
|-----------------|---------------|
| 1. Tändningslås | 3. Startsnöre |
| 2. Snapspump    | 4. Choke      |

# Körning

**Obs:** Determine the left and right sides of the machine from the normal operating position.



Bensin är mycket brandfarligt och explosivt. Brand eller explosion i bensin kan ge dig och andra personer brännskador.

- För att förhindra att statisk elektricitet antänder bensinen ska bensindunken och/eller snöslungan placeras på marken före påfyllning, inte i ett fordon eller ovanpå ett föremål.
- Fyll tanken utomhus, då motorn är kall. Torka upp utspillt bränsle.
- Hantera inte bensin när du röker eller är i närheten av en öppen låga eller gnistor.
- Förvara bensin i en godkänd bränsledunk som förvaras oåtkomlig för barn.

## Blanda bensin och olja

Denna snöslunga använder en 50:1 bensin-/oljeblandning. Använd motorolja av typen **Toro 50:1 (med stabiliserare)** för tvåtaktsmotorer eller motsvarande högvärdig NMMA TCW-certifierad tvåtaktsolja.

**Viktigt:** Undvik motorskador genom att inte använda fordonsolja (som t.ex. SAE 30 eller 10W30) och inte heller någon bränsleblandning med felaktig bensin-/oljepportion.

1. Häll 1,9 liter färsk, blyfri bensin i en godkänd bränsledunk.
2. Tillsätt tvåtaktsolja till bensinen enligt tabellen nedan (Figur 12):

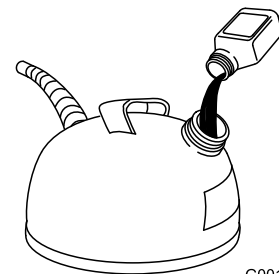

G001120

**Figur 12**

Blandningstabell för 50:1 bensin-/oljeblandning	
Bensin	Olja
3,8 liter	80 ml
7,6 liter	160 ml

3. Sätt tillbaka locket på bränsledunken.

- Skaka dunken så att bensinen och oljan blandas ordentligt.
- Ta långsamt av locket och tillsätt den bensin som återstår.

**Obs:** Blanda inte bensin och olja i bränsletanken. Om oljan är rumstempererad blandas den lättare och bättre än om den är kall. Olja under 0 °C kräver extra noggrann blandning.

## Fylla bränsletanken

Fyll bränsletanken med en färsk bensin-/oljeblandning av de rätta proportionerna (Figur 13).

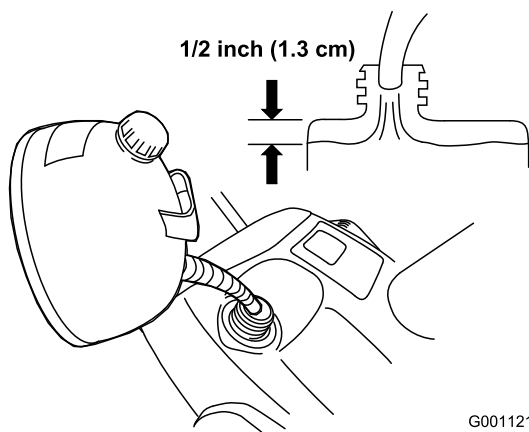

Figur 13

## Starta motorn

- Vrid tändningsnyckeln medsols till det påslagna läget (Figur 14).

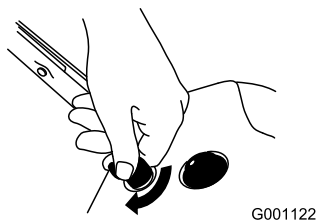

Figur 14

- Flytta chokereglaget åt höger (Figur 15).

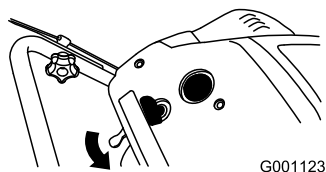

Figur 15

- Snapsa genom att trycka in knappen ordentligt med tummen två gånger och hålla in knappen en sekund vid varje tryckning innan du släpper den igen (Figur 16).

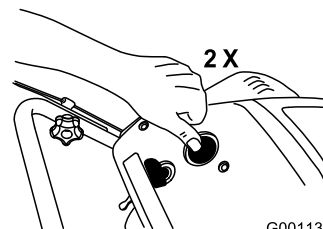

Figur 16

- Dra i startsnöret (Figur 17).

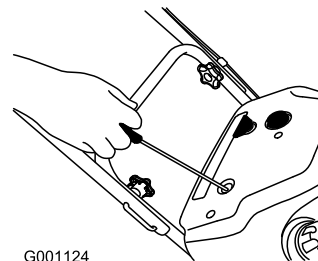

Figur 17

- När motorn är igång flyttar du chokereglaget sakta åt vänster.

## Stänga av motorn

Stanna motorn genom att vrida tändningsnyckeln motsols till det avslagna läget (Figur 18).

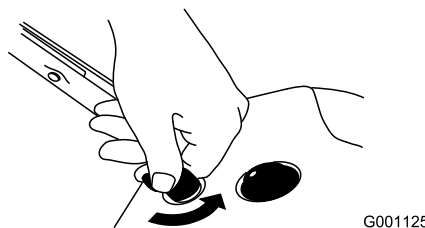

Figur 18

## Starta rotorbladen

Håll styrstängan mot handtaget för att starta rotorbladen (Figur 19).

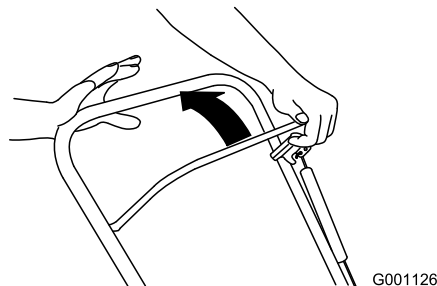

Figur 19

## Stoppa rotorbladen

Släpp styrstängan för att stoppa rotorbladen (Figur 20).

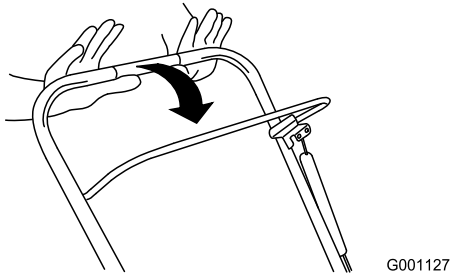

**Figur 20**

## Justera utkastaren

Justera utkastaren genom att flytta utkastarhandtaget och strålriktaren enligt beskrivningen (Figur 21).

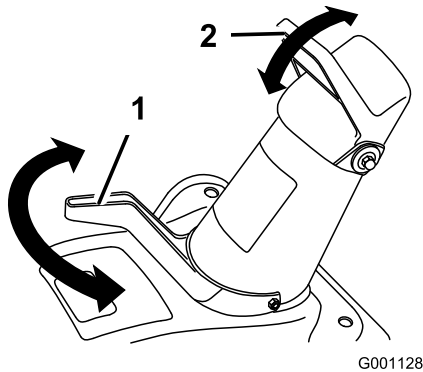

**Figur 21**

1. Utkastarhandtag
2. Strålriktarhandtag, utkastare

## Förhindra fastfrysning efter användning

- Låt motorn vara påslagen ett par minuter för att förhindra att rörliga delar fryser fast. Stanna motorn, vänta tills alla rörliga delar har stannat och ta sedan bort is och snö från snöslungan.
- Dra i startsnörets handtag flera gånger då motorn är avstängd och tryck på den elektriska startknappen en gång (om sådan finns) för att undvika att startsnöret och elstarten fryser fast.

## Arbetstips



Rotorbladen kan kasta stenar, leksaker och andra främmande föremål och ge föraren eller kringstående allvarliga personskador.

- Håll området som ska röjas fritt från föremål som kan plockas upp och slungas omkring av rotorbladen.
- Håll barn och husdjur på avstånd från det område som ska röjas.

- Røj snön så snart som möjligt efter snöfallet.
- Høj handtaget och luta snöslungan framåt en aning så att hjulen lyfter från marken, för att aktivera drivningsfunktionen. Ju mer du lutar handtaget framåt, desto snabbare blir drivningen.
- Om snöslungan inte driver sig själv framåt på hala underlag eller i tung snö, ska du trycka handtaget framåt men låta snöslungan arbeta i sin egen takt.
- Låt stråken överlappa varandra för effektiv snöröjning.
- Låt snön slungas ut mot lä när så är möjligt.
- Under snöiga och kalla väderförhållanden kan vissa reglage och rörliga delar frysa fast. Använd inte för mycket kraft för att försöka manövrera reglagen om de har frusit. Starta motorn och låt den gå några minuter om du har problem med att manövrera ett reglage eller en del.

# Underhåll

**Obs:** Determine the left and right sides of the machine from the normal operating position.

## Rekommenderat underhåll

Underhållsintervall	Underhållsförfarande
Efter den första drifttimmen	<ul style="list-style-type: none"><li>• Kontrollera styrkabeln både inledningsvis och efter den första körtimmen; justera vid behov.</li><li>• Kontrollera fästelementen och dra åt dem om de är lösa.</li></ul>
Årligen	<ul style="list-style-type: none"><li>• Kontrollera styrkabeln och justera den vid behov.</li><li>• Kontrollera fästelementen och dra åt dem om de är lösa.</li><li>• Låt en auktoriserad återförsäljare kontrollera tändstiftet och byta ut det vid behov.</li><li>• Kontrollera rotorbladen och låt en auktoriserad återförsäljare byta ut dem och skrapa vid behov.</li><li>• Låt en auktoriserad återförsäljare inspektera drivremmen och byta ut den vid behov.</li></ul>
Årligen eller före förvaring	<ul style="list-style-type: none"><li>• Förbered snöslungan för förvaring.</li></ul>

## Justera styrkabeln

### Kontrollera vajern

**Viktigt:** Kontrollera att styrkabeln är ordentligt justerad inledningsvis, efter den första körtimmen och därefter årligen.

1. För styrstången bakåt mot handtaget för att få bort slacket i vajern.
2. Kontrollera att det finns ett mellanrum på 2 till 3 mm mellan styrstången och handtaget (Figur 22). Se Justera vajern ovan för hjälp med att justera vajern.

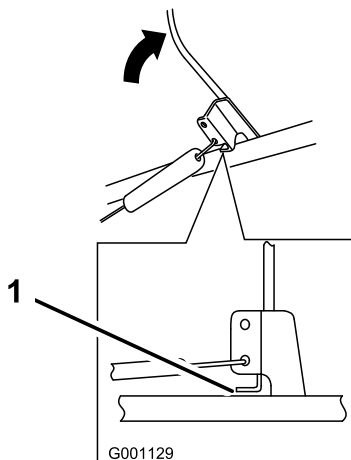

**Figur 22**

1. 2 till 3 mm mellanrum

**Viktigt:** Styrkabeln måste ha ett visst slack när du släpper styrstången för att rotorbladen ska kunna stanna normalt.

## Justera vajern

1. Kroka av styrkabelsfjäders ände från styrstången (Figur 23).

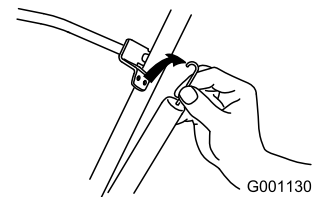

**Figur 23**

2. Flytta Z-inpassningen till ett högre eller lägre hål i justerlänken efter behov för att erhålla mellanrummet på 2-3 mm mellan styrstången och handtaget (Figur 24).

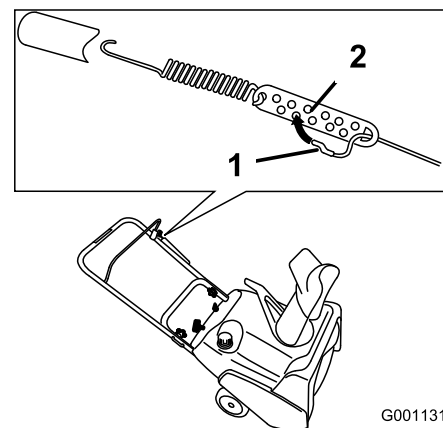

**Figur 24**

1. Z-inpassning
2. Justerlänk

**Obs:** Om Z-inpassningen flyttas upp, minskas mellanrummet mellan styrstången och handtaget. Om den flyttas ned ökar mellanrummet.

- Sätt tillbaka fjäderkåpan och kroka fast styrkabelns ände i styrstångens nedre hål.
- Se Kontrollera vajern för mer information om att kontrollera justeringen.

**Obs:** När snöslungan har använts en längre tid kan drivremmen bli sliten och förlora sin ursprungliga remspänning. Om drivremmen slirar (och du hör ett oavbrutet gnisslande) vid tung belastning kan du öka remspänningen genom att sätta fjäderändan i det övre hålet i styrstången. Remmen kan slira (gnissla) vid våta förhållanden. Torka ut drivsystemet genom att starta rotorn och köra den utan belastning i 30 sekunder.

## Kontrollera rotorbladen

Kontrollera rotorbladen före varje säsong så att de inte är slitna. När eggen på ett rotorblad har slitits ned till slitageindikatorhålet, ska en auktoriserad återförsäljare byta ut alla tre rotorbladen och skrapan (Figur 25).

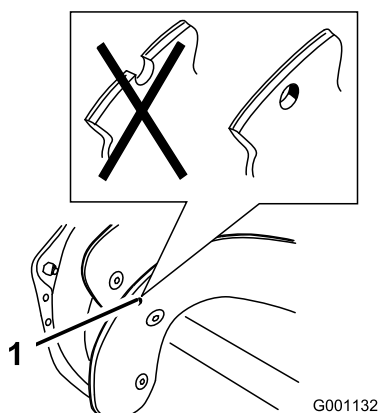

**Figur 25**

- Slitageindikatorhål

# Förvaring

## Förvara snöslungan



- Bensinångor är extremt lättantändliga, explosiva och farliga att andas in. Om du förvarar produkten i ett utrymme med öppen eld kan bensinångorna antändas och orsaka en explosion.
- Förvara inte snöslungan i ett hus (bostadsutrymme), i en källare eller något annat utrymme där är det finns gnistkällor som t.ex. varmvattenberedare, värmeelement, torkskåp och liknande apparater.

**Viktigt:** Lyft inte i snöslungan i utkastarhandtaget. Detta kan skada utkastarhandtaget.

- Tillsätt en bränslestabiliserare/-konditionerare i bränslet i tanken enligt anvisningarna.

**Obs:** Om du använder motorolja av typen Toro 50:1 (med stabiliserare) för tvåtaktsmotorer, behöver du inte tillsätta en bränslestabiliserare/-konditionerare.

- Kör motorn under 5 minuter så att det stabiliserade bränslet fördelas i bränslesystemet.
- Stanna motorn och låt den svalna.
- Använd en handpump för att pumpa bränslet från bränsletanken till en godkänd bränsledunk eller kör motorn tills den stannar.
- Starta motorn igen och kör den tills den stannar.
- Choka eller snapsa motorn, starta den en tredje gång och kör tills den inte startar igen.
- Dra långsamt i startsnöret tills du känner motstånd p.g.a. kompressionstryck och stanna därefter.
- Släpp startspänningen gradvis genom att låta snöret gå tillbaka sakta för att hindra motorn från att backa p.g.a. kompressionstryck.
- Kassera oanvänt bränsle på lämpligt sätt. Lämna in bränslespill till återvinning eller använd det i bilen.

**Obs:** Lagra inte stabiliserat bränsle längre än 90 dagar.

- Dra åt alla lösa skruvar, bultar och låsmuttrar. Reparera eller byt ut skadade delar.
- Rengör snöslungan ordentligt.
- Täck över snöslungan och förvara den på en ren, torr plats utom räckhåll för barn. Låt motorn svalna innan maskinen ställs undan i ett slutet utrymme.

## Fälla ned handtaget

1. Lossa vreden och dra ut handtagsbultarna.
2. Fäll det övre handtaget framåt (Figur 26).

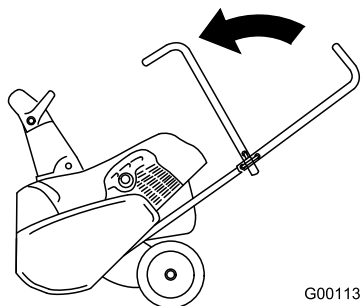

G001133

**Figur 26**







## International Distributor List—Consumer Products

<b>Distributor:</b>	<b>Country:</b>	<b>Phone Number:</b>
Atlantis Su ve Sulama Sisstemleri Lt	Turkey	90 216 344 86 74
Balama Prima Engineering Equip	Hong Kong	852 2155 2163
B-Ray Corporation	Korea	82 32 551 2076
Casco Sales Company	Puerto Rico	787 788 8383
Ceres S.A	Costa Rica	506 239 1138
CSSC Turf Equipment (pvt) Ltd	Sri Lanka	94 11 2746100
Cyril Johnston & Co	Nothern Ireland	44 2890 813 121
Equiver	Mexico	52 55 539 95444
Femco S.A.	Guatemala	502 442 3277
G.Y.K. Company Ltd.	Japan	81 726 325 861
Geomechaniki of Athens	Greece	30 10 935 0054
Guandong Golden Star	China	86 20 876 51338
Hako Gorund and Garden	Sweden	46 35 10 0000
Hydroturf Int. Co	Dubai United Arab Emirates	97 14 347 9479
Hydroturf Egypt LLC	Egypt	202 519 4308
Ibea S.p.A.	Italy	39 0331 853611
Irriamc	Portugal	351 21 238 8260
Jean Heybroek b.v.	Netherlands	31 30 639 4611
Lely (U.K. ) Limited	United Kingdom	44 1480 226 800
Maquiver S.A.	Columbia	57 1 236 4079
Maruyama Mfg. Co. Inc.	Japan	81 3 3252 2285
Metra Kft	Hungary	36 1 326 3880
Mountfield a.s.	Czech Republic	420 255 704 220
Munditol S.A.	Argentina	54 11 4 821 9999
Oslinger Turf Equipment SA	Ecuador	593 4 239 6970
Oy Hako Ground and Garden Ab	Finland	358 987 00733
Parkland Products Ltd	New Zealand	64 3 34 93760
Prochaska & Cie	Austria	43 1 278 5100
RT Cohen 2004 Ltd	Israel	972 986 17979
Riversa	Spain	34 9 52 83 7500
Roth Motorgerate GmBh & Co	Germany	49 7144 2050
Sc Svend Carlsen A/S	Denmark	45 66 109 200
Solvvert S.A.S	France	33 1 30 81 77 00
Spypros Stavrinides Limited	Cyprus	357 22 434131
Surge Systems India Limited	India	91 1 292299901
T-Markt Logistics Ltd	Hungary	36 26 525 500
Toro Australia	Australia	61 3 9580 7355
Toro Europe BVBA	Belgium	32 14 562 960



## Toro garanti

### Fel och produkter som omfattas

The Toro® Company och dess dotterbolag, Toro Warranty Company, lovar tillsammans, enligt ett gemensamt avtal, den ursprungliga köparen\* att reparera en Toro-produkt som använts för normalt arbete i hemmet\* om ett material- eller utförandefel uppstått. Följande tidsperioder gäller från det ursprungliga inköpsdatumet:

Produkter	Garantiperiod
Manuell motordriven klippare	Två års begränsad garanti
Åkgräsklippare med motor bak	Två års begränsad garanti
Åkgräsklippare	Två års begränsad garanti
Elektriska handhållna produkter	Två års begränsad garanti
Snöslungor	Två års begränsad garanti
Konsumentklippare med noll vädradie	Två års begränsad garanti

\* Med "Ursprunglig köpare" avses den person som ursprungligen köpte Toro-produkterna.

\* Med "Normalt arbete i hemmet" avses bruk av produkten i hemmet. Om produkten används på fler än ett ställe räknas det som kommersiellt bruk och då gäller garantin för kommersiellt bruk.

### Begränsad garanti för kommersiellt bruk

Garantin gäller Toro-konsumentprodukter och tillbehör som används i kommersiellt syfte, utbildnings- eller uthyrningssyfte rörande material- eller utförandefel under följande tidsperioder från inköpsdatum:

Produkter	Garantiperiod
Manuell motordriven klippare	90 dagars garanti
Åkgräsklippare med motor bak	90 dagars garanti
Åkgräsklippare	90 dagars garanti
Elektriska handhållna produkter	90 dagars garanti
Snöslungor	90 dagars garanti
Konsumentklippare med noll vädradie	45 dagars garanti

### Anvisningar för garantiservice

Följ denna procedur om du tror att det är något fel på din Toro-produkt rörande material eller utförande:

1. Kontakta din försäljningsrepresentant för att ordna produktservice. Om du av någon anledning inte kan kontakta din representant kan du i stället kontakta en Toro-auktoriserad återförsäljare för att få service där.
2. Ta med produkten och inköpsbeviset (kvitto) till försäljningsstället eller återförsäljaren.

Om du av någon anledning är missnöjd med din återförsäljares analys eller med den hjälp du får kontakter du Toro-importören eller oss på:

Customer Care Department, Consumer Division  
Toro Warranty Company  
8111 Lyndale Avenue South  
Bloomington, MN 55420-1196  
Chef: Teknisk produktsupport: 001-952-887-8248

Se bifogad återförsäljarlista.

### Ägarens ansvar

Du måste underhålla din Toro-produkt enligt de underhållsprocedurer som beskrivs i användarhandboken. Sådant rutinunderhåll bekostas av dig, oavsett om det utförs av en återförsäljare eller av dig själv.

### Produkter och fel som inte omfattas

Denna uttryckliga garanti omfattar inte:

- Kostnader för regelbundet underhåll rörande service och reservdelar, exempelvis filter, bränsle, smörjmedel, delar för finjustering av motorn, knivslipning, broms- och kopplingsjustering.
- Alla produkter eller delar som ändras, används felaktigt eller som måste bytas ut eller repareras på grund av normalt slitage, olyckshändelse eller felaktigt underhåll.
- Nödvändiga reparationer på grund av felaktigt bränsle, föroreningar i bränslesystemet eller fel som uppstår på grund av otillräcklig förberedelse av bränslesystemet för en inaktiv period som är längre än tre månader.
- Motor och transmission. Täcks av respektive tillverkares garanti med separata villkor och regler.

Alla reparationer som täcks av denna garanti måste utföras av en auktoriserad Toro-återförsäljare med reservdelar som godkänts av Toro.

### Allmänna villkor

Köparens rättigheter regleras av de nationella lagar som gäller i respektive land. De rättigheter köparen har i dessa lagar begränsas inte genom denna garanti.