



## **Reelmaster® 3100–D**

### **Unidade de tracção**

**Modelo n.º 03207—260000001 e superior**

**Modelo n.º 03206—260000001 e superior**

**Modelo n.º 03220**

**Modelo n.º 03221**

**Manual do utilizador**





## Aviso



### CALIFÓRNIA

#### Aviso da proposição 65

**Os gases de escape deste veículo contêm químicos que podem provocar cancro, defeitos congénitos e outros problemas reprodutivos.**

**Importante** O motor desta máquina não se encontra equipado com um silenciador tipo tapa chamas. A utilização deste motor em terrenos arborizados ou relvados constitui uma violação da secção 4442 do código de recursos públicos da Califórnia, tal como definido no artigo CPRC 4126. Poderão existir leis semelhantes noutros estados ou zonas federais.

# Índice

|  | <b>Página</b> |
|--|---------------|
| Introdução .....   | 3             |
| Segurança .....  | 3             |
| Práticas de utilização segura .....  | 3             |
| Segurança de Operação do Cortador Toro .....   | 6             |
| Nível de pressão acústica .....  | 7             |
| Nível de ruído .....   | 7             |
| Nível de vibração .....  | 7             |
| Autocolantes de segurança e de instruções .....  | 8             |
| Especificações .....   | 12            |
| Especificações gerais .....  | 12            |
| Instalação .....   | 13            |
| Tabela de peças soltas .....   | 13            |
| Instalação das rodas .....   | 14            |
| Instalação do volante .....  | 14            |
| Activar, carregar e ligar a bateria .....  | 14            |
| Verificar o indicador de ângulo .....  | 15            |
| Instalar o trinco do capot (Em conformidade com as disposições legais europeias) .....     | 16            |
| Instalar a cobertura do escape (Em conformidade com as disposições legais europeias) ..... | 16            |
| Instalação ROPS .....  | 16            |
| Instalar os braços de elevação dianteiros .....  | 17            |
| Montar as estruturas de suporte nas unidades de corte .....                                | 18            |
| Montar unidades de corte .....   | 18            |
| Montar os motores de accionamento das unidades de corte .....                              | 19            |
| Ajustar os braços de elevação .....  | 20            |
| Antes da utilização .....  | 21            |
| Verificação do óleo do cárter .....  | 21            |
| Enchimento do depósito de combustível .....  | 21            |
| Verificação do sistema de arrefecimento .....  | 22            |
| Verificação do sistema hidráulico .....  | 23            |
| Verificar a pressão dos pneus .....  | 24            |
| Verificar o contacto entre a contra-faca e o cilindro .....                                | 24            |
| Verificação do binário de aperto das porcas de rodas .....                                 | 24            |
| Comandos .....   | 24            |
| Utilização .....   | 27            |
| Arranque/Paragem do motor .....  | 27            |
| Purga do sistema de combustível .....  | 27            |
| Verificar o funcionamento dos interruptores de segurança .....                             | 28            |
| Rebocar a unidade de tracção .....   | 28            |
| Características de funcionamento .....   | 29            |
| Técnicas de corte .....  | 30            |
| Depois de cortar .....   | 30            |
| Seleção da velocidade de corte (velocidade dos cilindros) .....                            | 31            |
| Módulo de Controlo Standard (SCM) .....  | 32            |
| Lubrificação .....   | 34            |
| Manutenção .....   | 37            |
| Intervalos de manutenção recomendados .....  | 37            |
| Lista de manutenção diária .....   | 38            |
| Tabela de intervalos de revisão .....  | 39            |
| Remoção do capot .....   | 39            |
| Manutenção geral do filtro de ar .....   | 40            |
| Assistência do filtro de ar .....  | 40            |
| Óleo e filtro do motor .....   | 41            |
| Sistema de combustível .....   | 41            |
| Purga de ar dos injectores .....   | 42            |
| Limpar o sistema de arrefecimento do motor .....   | 43            |
| Manutenção das correias do motor .....   | 43            |
| Ajuste do regulador .....  | 44            |
| Substituição do fluido hidráulico .....  | 45            |
| Substituição do filtro hidráulico .....  | 45            |
| Verificação das tubagens e manguueiras hidráulicas .....                                   | 46            |
| Ajustar a transmissão de tracção para a posição neutra .....                               | 46            |
| Afinação do travão de mão .....  | 47            |
| Manutenção da bateria .....  | 47            |
| Armazenagem da bateria .....   | 48            |
| Fusíveis .....   | 48            |
| Rectificação de cilindros por retrocesso .....   | 48            |
| Esquema eléctrico .....  | 49            |
| Esquema hidráulico .....   | 50            |
| Armazenamento .....  | 51            |
| Unidade de tracção .....   | 51            |
| Motor .....  | 51            |
| Garantia dos produtos Toro .....   | 52            |

# Introdução

Leia este manual cuidadosamente para saber como utilizar e efectuar a manutenção do produto de forma adequada. As informações incluídas neste manual podem ajudá-lo, a si e a terceiros, a evitar ferimentos pessoais e danos no produto. Apesar de a Toro conceber e fabricar apenas produtos de elevada segurança, a utilização correcta e segura dos mesmos é da exclusiva responsabilidade do utilizador.

Sempre que necessitar de assistência, peças genuínas Toro ou informações adicionais, entre em contacto com um distribuidor autorizado ou com o serviço de assistência Toro, apresentando os números de modelo e de série do produto. Ambos os números estão gravados numa chapa fixa com rebites ao chassis do cortador.

Escreva os números de modelo e de série do produto nos espaços indicados abaixo:

|                          |
|--------------------------|
| <b>Modelo nº</b> _____   |
| <b>Nº de série</b> _____ |

Este manual identifica riscos potenciais e contém mensagens de segurança especiais que podem ajudá-lo, a si e a terceiros, a evitar acidentes pessoais ou mesmo a morte. **Perigo, Aviso e Cuidado** são palavras utilizadas na identificação do nível de perigo. No entanto, tome todas as precauções necessárias, independentemente do nível de perigo.

O termo **Perigo** identifica perigos muito graves que *provocam* ferimentos graves ou mesmo a morte, se não respeitar as precauções recomendadas.

O termo **Aviso** identifica perigos que *podem* provocar lesões graves ou mesmo a morte, se não respeitar as precauções recomendadas.

O termo **Cuidado** identifica perigos que podem provocar ferimentos ligeiros, se não respeitar as precauções recomendadas.

Este manual utiliza outras duas palavras para destacar a informação. **Importante** identifica informações especiais de ordem mecânica e **Nota:** sublinha informações gerais que requerem especial atenção.

# Segurança

**Esta máquina respeita ou ultrapassa as especificações das normas CEN EN 836:1997, ISO 5395:1990 e ANSI B71.4-1999, em vigor no momento do seu fabrico, quando se enchem os pneus traseiros de cloreto de cálcio e se instalam kits de pesos nas duas rodas traseiras (Peça n.º 11-0440).**

**A utilização ou manutenção indevida do veículo por parte do utilizador ou do proprietário pode provocar lesões. De modo a reduzir o risco de lesões, deverá respeitar estas instruções de segurança e prestar toda a atenção ao símbolo de alerta de segurança , que indica CUIDADO, AVISO ou PERIGO – "instrução de segurança pessoal". O não cumprimento desta instrução pode resultar em acidentes pessoais ou mesmo na morte.**

## Práticas de utilização segura

As seguintes instruções constam da norma NE 836:1997 do CEN, da norma 5395:1990 da ISO e das especificações B71.4-1999 do ANSI.

### Formação

- Leia atentamente o manual do utilizador e o restante material de formação. Familiarize-se com os controlos, sinais de segurança e com a utilização apropriada do equipamento.
- Nunca permita que se aproximem do cortador crianças ou pessoas que desconheçam as instruções de utilização e manutenção do veículo. Os regulamentos locais podem determinar restrições relativamente à idade do utilizador.
- Nunca corte a relva com pessoas por perto, sobretudo no caso de crianças ou animais de estimação.
- Não se esqueça que o utilizador é o único responsável por qualquer acidente e outros perigos que ocorram a si mesmo, a outrém ou a quaisquer bens.
- Não transporte passageiros.

- Os condutores e mecânicos devem procurar receber formação profissional. A formação dos utilizadores é da responsabilidade do proprietário. A respectiva formação deve destacar:
  - a necessidade de cuidado e concentração durante a utilização deste tipo de equipamento.
  - As principais razões para a perda do controlo num declive são:
    - aderência insuficiente das rodas;
    - excesso de velocidade;
    - travagens inadequadas;
    - o tipo de máquina é inadequado para a tarefa;
    - falta de atenção às possíveis consequências do estado do piso, especialmente em declives;
    - engate incorrecto ou má distribuição da carga.
- O proprietário/utilizador pode evitar e é responsável por acidentes ou lesões provocados em si próprio, em terceiros ou em bens de qualquer tipo.

## Preparação

- Enquanto cortar a relva, use sempre calçado resistente, calças compridas, chapéu resistente, óculos de segurança e protecção auricular. O cabelo solto, roupas largas e jóias poderão ficar presos nas peças móveis. Nunca utilize o equipamento se usar sandálias ou estiver descalço.
- Examine atentamente a área onde irá utilizar o equipamento, retirando qualquer objecto que possa ser projectado pela máquina.
- **Aviso** o combustível é altamente inflamável. Tome as seguintes precauções:
  - Armazene o combustível em recipientes concebidos especialmente para o efeito.
  - Abasteça sempre o veículo no exterior e não fume enquanto o fizer.
  - Adicione o combustível antes de pôr o motor em funcionamento. Nunca tire o tampão do depósito de combustível nem adicione combustível se o motor estiver a funcionar ou demasiado quente.
  - Em caso de derrame de combustível, não tente ligar o motor, afaste a máquina do local onde se verificou o derrame, evitando criar qualquer fonte de ignição até que os vapores do combustível se tenham dissipado.
  - Volte a colocar as tampas dos depósitos e dos recipientes com segurança.
- Substitua os silenciadores avariados.
- Verifique o estado do terreno para determinar quais os acessórios e engates necessários para executar a tarefa de forma adequada e segura. Utilize apenas acessórios e engates aprovados pelo fabricante.
- Verifique se os comandos de presença do utilizador, interruptores de segurança e resguardos estão correctamente montados e em bom estado. Não utilize a máquina se estes componentes não estiverem a funcionar correctamente.

## Funcionamento

- Não utilize o motor em espaços confinados onde se acumulem gases de monóxido de carbono.
- A operação de corte deve ser efectuada apenas com luz natural ou com iluminação artificial adequada.
- Antes de tentar pôr o motor a funcionar, desactive as embraiagens de engate das lâminas, coloque a alavanca das mudanças em ponto morto e aplique o travão de mão.
- Não utilize em declives de inclinação superior a 25°.
- Tenha em conta que não existem declives seguros. Os percursos em declives relvados requerem um cuidado especial. Para prevenir a capotagem:
  - não arranque nem pare bruscamente quando estiver a subir ou a descer um declive.
  - deve ser mantida uma velocidade baixa da máquina em declives e curvas apertadas.
  - esteja atento a lombas e valas e a outros perigos ocultos.
  - Nunca corte a relva em sentido transversal do declive, a não ser que a máquina tenha sido concebida para esse fim.
- Esteja atento a buracos no terreno e a outros perigos ocultos.
- Tome atenção ao tráfego quando utilizar a máquina perto de vias de circulação ou sempre que tiver de atravessá-las.
- Pare a rotação das lâminas antes de atravessar superfícies que não sejam relvadas.
- Quando utilizar algum engate, nunca efectue descargas se houver alguém por perto, nem permita que alguém se aproxime da máquina enquanto esta estiver a funcionar.
- Nunca utilize a máquina com coberturas ou protecções danificadas, ou sem os dispositivos de segurança devidamente colocados. Certifique-se de que todos os interruptores de segurança se encontram montados, ajustados e a funcionar correctamente.

- Não altere os valores do regulador do motor, nem acelere o motor excessivamente. Se utilizar o motor a velocidades excessivas, pode aumentar o risco de ferimentos pessoais.
- Antes de abandonar o lugar do utilizador:
  - pare numa zona nivelada;
  - Desactive a tomada de força e desça os engates.
  - seleccione o ponto morto e aplique o travão de mão;
  - pare o motor e retire a chave.
- Desactive a transmissão dos engates durante o transporte ou quando não os estiver a utilizar.
- Pare o motor e desactive a transmissão dos engates:
  - antes de reabastecer;
  - antes de retirar os receptores de relva;
  - antes de fazer ajustes da altura, a não ser que o mesmo possa ser feito a partir do lugar do condutor.
  - antes de limpar obstruções;
  - antes de examinar, limpar ou reparar o cortador;
  - após embater num objecto estranho ou em caso de vibrações anormais. Inspeccione o cortador quanto a danos e proceda a reparações antes de voltar a utilizar o equipamento.
- Altere a regulação do acelerador ao desligar o motor e, se este estiver equipado com uma válvula de corte, desligue a alimentação do combustível ao terminar o trabalho de corte.
- Mantenha as mãos e pés afastados das unidades de corte.
- Antes de recuar, olhe para trás e para baixo de modo a evitar acidentes.
- Abrande e tome as precauções necessárias quando virar e atravessar estradas ou passeios. Desactive os cilindros quando terminar a operação de corte.
- Não utilize a máquina quando se encontrar sob o efeito de álcool ou drogas.
- Tome todas as precauções necessárias quando colocar ou retirar a máquina de um atrelado ou camião.
- Tome todas as precauções necessárias quando se aproximar de esquinas sem visibilidade, arbustos, árvores ou outros objectos que possam obstruir o seu campo de visão.

## Manutenção e armazenamento

- Mantenha todas as porcas e parafusos bem apertados para se assegurar que o equipamento funciona em condições de segurança.
- Nunca guarde o veículo com combustível no depósito, armazenado num local fechado onde os gases possam entrar em contacto com chamas ou faíscas.
- Espere que o motor arrefeça antes de o armazenar em ambiente fechado.
- Para reduzir o risco de incêndio, mantenha o motor, silenciador, compartimento da bateria e a área de armazenamento de combustível livres de aparas de relva, folhas ou massa lubrificante em excesso.
- Verifique o nível de desgaste ou deterioração do receptor de relva com frequência.
- Mantenha todas as peças em boas condições de trabalho e componentes hidráulicos correctamente apertados. Substitua todos os autocolantes ilegíveis e peças danificadas.
- Se tiver que drenar o depósito de combustível, faça-o no exterior.
- Tenha cuidado ao fazer ajustes na máquina, para não entalar os dedos nas lâminas em movimento ou em peças fixas da máquina.
- Em máquinas de cilindros múltiplos, tenha em atenção que a rotação de um dos cilindros de corte pode fazer com que os outros cilindros rodem também.
- Desactive as transmissões, faça descer as unidades de corte, engate o travão de mão, pare o motor, retire a chave e desligue o cabo da vela. Antes de efectuar o ajuste, a limpeza ou a reparação da máquina, aguarde até que esta pare por completo.
- Elimine as aparas de relva e detritos das unidades de corte, transmissões, silenciadores e do motor, de modo a evitar riscos de incêndio. Limpe as zonas que tenham óleo ou combustível derramado.
- Utilize apoios para suportar os componentes da máquina sempre que necessário.
- Cuidadosamente, liberte a pressão dos componentes com energia acumulada.
- Desligue a bateria e retire o cabo da vela de ignição antes de efectuar qualquer reparação. Desligue o terminal negativo em primeiro lugar e o terminal positivo no final. Volte a ligar o terminal positivo em primeiro lugar e o terminal negativo no final.
- Tome as precauções necessárias ao efectuar a verificação dos cilindros. Use luvas e tome as devidas precauções durante a respectiva manutenção.



- Mantenha as mãos e os pés longe de peças móveis. Se possível, não efectue qualquer ajuste quando o motor se encontrar em funcionamento.
- Carregue as baterias num espaço aberto e bem ventilado, longe de faíscas e chamas. Retire a ficha do carregador da tomada antes de o ligar à bateria/desligar da bateria. Utilize roupas adequadas e ferramentas com isolamento.

## Segurança de Operação do Cortador Toro

A lista que se segue contém informações de segurança específicas dos produtos Toro, assim como outra informação útil não incluída nas normas CEN, ISO ou ANSI.

Este produto pode provocar a amputação de mãos e pés, e a projecção de objectos. Respeite sempre todas as instruções de segurança, de modo a evitar ferimentos graves ou mesmo a morte.

Se a máquina for utilizada com qualquer outro propósito poderá pôr em perigo o utilizador ou outras pessoas.

Aviso

**Os gases de escape contêm monóxido de carbono, um gás inodoro e venenoso que poderá provocar a morte.**

**Nunca ligue o motor num espaço fechado.**

- Estabeleça os seus próprios procedimentos e regras de trabalho para condições de utilização mais exigentes (ex.: inclinações demasiado pronunciadas para o veículo). **Observe atentamente a área a cortar, para determinar em que inclinações pode trabalhar com segurança.** Quando efectuar esta observação, sirva-se do senso comum e tenha em consideração o estado da relva e o risco de resvalamento. Para determinar em que inclinações ou declives pode trabalhar com segurança, use o inclinómetro que acompanha a máquina. Para fazer uma observação do local, ponha o inclinómetro de 2 x 4 na superfície do declive e meça o ângulo da inclinação. O inclinómetro registará um valor médio, sem ter em conta lombas ou buracos. **O ÂNGULO MÁXIMO DE INCLINAÇÃO NÃO PODE SER MAIOR QUE 25 GRAUS.**
- O Reelmaster 3100 está equipado com um indicador de ângulo, instalado no tubo da direcção, que mostra o ângulo da inclinação onde a máquina se encontra, recomendando como limite máximo um ângulo de 25 graus. Esteja atento a buracos e valas no terreno e a outros perigos ocultos que podem provocar alterações súbitas no ângulo da inclinação.

- Tome todas as precauções necessárias quando trabalhar junto a bancos de areia, depressões, cursos de água, encostas íngremes ou outros perigos. Reduza a velocidade ao efectuar curvas pronunciadas. Não vire em inclinações. Evite paragens e arranques bruscos. Use o pedal de inversão de marcha para travar. Para controlar melhor a máquina, baixe as unidades de corte ao descer declives.
- Aprenda a parar rapidamente o motor.
- Não utilize a máquina quando calçar sandálias, ténis ou sapatilhas.
- Recomenda-se a utilização de sapatos de protecção e calças compridas, por vezes exigidos por alguns regulamentos de segurança locais.
- Manuseie o combustível com cuidado. Limpe todo o combustível derramado.
- Verifique o funcionamento dos interruptores de segurança diariamente, de modo a garantir que a máquina funciona de forma correcta. Se um interruptor apresentar qualquer defeito, deverá ser substituído antes de utilizar a máquina. Após cada dois anos de operação, deverá substituir os quatro interruptores de bloqueio do sistema de segurança, independentemente do seu estado de funcionamento.
- Antes de pôr o motor a funcionar, instale-se no banco do condutor.
- A utilização da máquina requer atenção. Para evitar qualquer perda de controlo:
  - Não conduza a máquina nas proximidades de bancos de areia, depressões, cursos de água ou outros perigos.
  - Reduza a velocidade ao efectuar curvas pronunciadas. Evite paragens e arranques bruscos.
  - Quando se aproximar de cruzamentos, dê sempre a prioridade a quem se apresentar pela direita.
  - Utilize os travões de serviço nas descidas, de modo a reduzir a velocidade de avanço e manter o controlo da máquina.
- Para uma segurança máxima, os cestos de relva devem estar colocados na posição correcta durante o funcionamento dos cilindros ou dos ancinhos. Desligue o motor antes de despejar os cestos.
- Suba as unidades de corte quando conduzir a máquina de uma zona de trabalho para outra.
- Não toque no motor, panela de escape ou silenciador, quando o motor se encontrar em funcionamento, ou logo depois de o ter parado, pois tratam-se de áreas que se podem encontrar a uma temperatura susceptível de provocar queimaduras graves.

- Se o motor parar ou perder potência numa subida e não for possível atingir o cimo da mesma, não inverta a direcção da máquina. Recue lentamente e a direito ao descer o declive.
- Quando uma pessoa ou um animal surgir repentinamente na área de corte, **pare imediatamente de cortar**. Uma utilização descuidada, combinada com a inclinação do terreno, ricochetes ou resguardos colocados incorrectamente pode provocar lesões por arremesso muito graves. Não deverá retomar a operação até que a zona se encontre deserta.

## Manutenção e armazenamento

- Certifique-se de que todas as ligações hidráulicas se encontram bem apertadas e em bom estado de conservação antes de colocar o sistema sob pressão.
- Afaste o corpo e as mãos de fugas ou bocais que projectem fluido hidráulico de alta pressão. Utilize papel ou cartão para encontrar fugas e não as mãos. O fluido hidráulico sob pressão pode penetrar na pele e provocar lesões graves. Em caso de penetração do fluido na pele, consulte imediatamente um médico.
- Antes de desligar ou executar qualquer tarefa no sistema hidráulico, deve retirar a pressão do sistema, desligando o motor e fazendo baixar as unidades de corte e os acessórios.
- Verifique regularmente o aperto e o desgaste das tubagens de combustível. Aperte-as ou repare-as conforme necessário.
- Se for necessário colocar o motor em funcionamento para executar qualquer ajuste, deverá manter as mãos, pés, roupa e outras partes do corpo longe das unidades de corte, engates e qualquer peça rotativa, nomeadamente do painel ao lado do motor. Mantenha todas as pessoas longe da máquina.
- Para garantir a segurança e precisão do motor, solicite a um distribuidor Toro a verificação do regime máximo por intermédio de um conta-rotações. O regime máximo regulado do motor deverá ser de 2650 RPM.
- Se for necessário efectuar reparações de vulto ou se alguma vez necessitar de assistência, deve entrar em contacto com um distribuidor Toro.
- Use unicamente engates e peças sobressalentes aprovadas pela Toro. A garantia poderá ser anulada se utilizar a máquina com acessórios ou engates não aprovados.

## Nível de pressão acústica

Esta unidade apresenta um nível contínuo A de pressão acústica de 83 dBA no ouvido do utilizador, com base nas medições efectuadas em máquinas idênticas, segundo a directiva 98/37/EC e respectivas emendas.

## Nível de ruído

Esta unidade apresenta um nível de ruído garantido de: 105 dBA/1 pW, com base nas medições efectuadas em máquinas idênticas, segundo a directiva 2000/14/EEC e respectivas emendas.

## Nível de vibração

Esta unidade não ultrapassa um nível de vibração de 2,5 m/s<sup>2</sup> nas mãos do utilizador, com base nas medições efectuadas em máquinas idênticas, segundo os procedimentos da norma ISO 5349.

Esta unidade não ultrapassa um nível de vibração de 0,5 m/s<sup>2</sup> na zona posterior, com base nas medições efectuadas em máquinas idênticas, segundo os procedimentos da norma ISO 2631.

## Autocolantes de segurança e de instruções



Os autocolantes de segurança e de instruções são facilmente visíveis e situam-se próximo das zonas de potencial perigo. Substitua todos os autocolantes danificados ou perdidos.

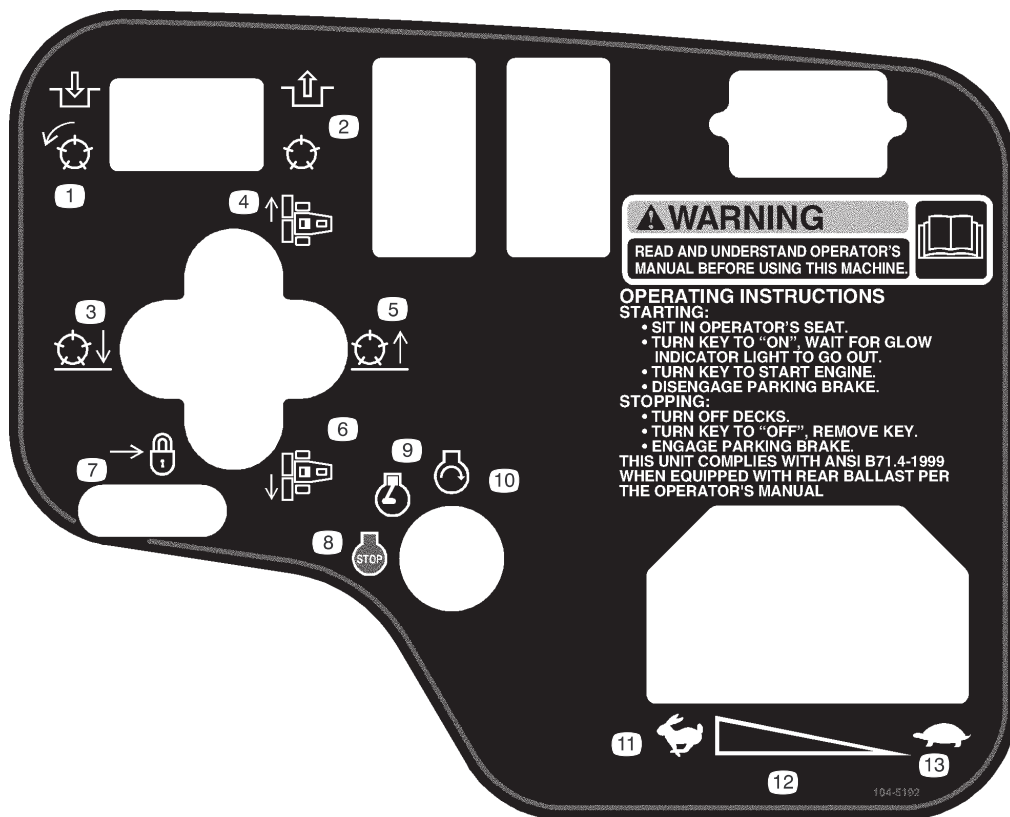

### 104-5192 (Modelo 03207)

- |  |  |                                |                                 |
|--|--|--------------------------------|---------------------------------|
| 1. Engate os cilindros.                      | 6. Mova as unidades de corte para a esquerda.                  | 8. Motor – stop (desligar)     | 11. Rápido                      |
| 2. Desengate os cilindros.                   | 7. Mova a barra traseira para bloquear a alavanca de elevação. | 9. Motor – run (funcionamento) | 12. Definição variável contínua |
| 3. Faça descer os cilindros.                 |  | 10. Motor=start (ignição)      | 13. Lento                       |
| 4. Mova as unidades de corte para a direita. |  |                                |                                 |
| 5. Eleve os cilindros.                       |  |                                |                                 |

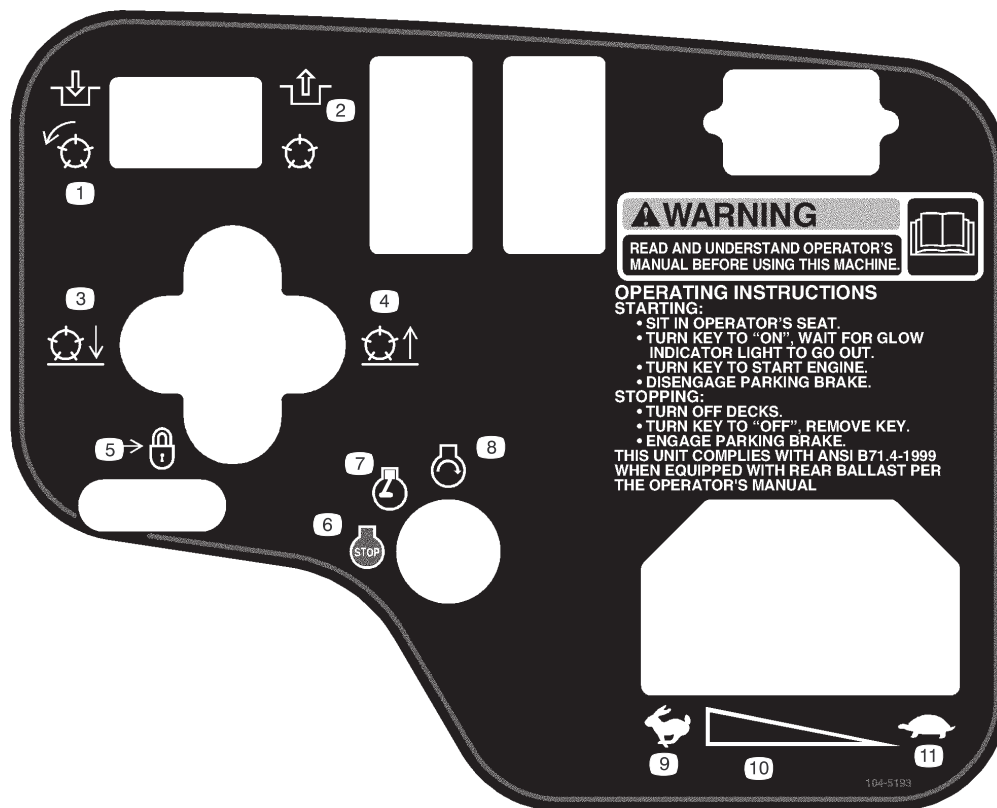

### 104-5193 (Modelo 03206)

- |                              |  |                                |                                 |
|------------------------------|--|--------------------------------|---------------------------------|
| 1. Engate os cilindros.      | 5. Mova a barra traseira para bloquear a alavanca de elevação. | 6. Motor – stop (desligar)     | 9. Rápido                       |
| 2. Desengate os cilindros.   |  | 7. Motor – run (funcionamento) | 10. Definição variável contínua |
| 3. Faça descer os cilindros. |  | 8. Motor=start (ignição)       | 11. Lento                       |
| 4. Eleve os cilindros.       |  |                                |                                 |

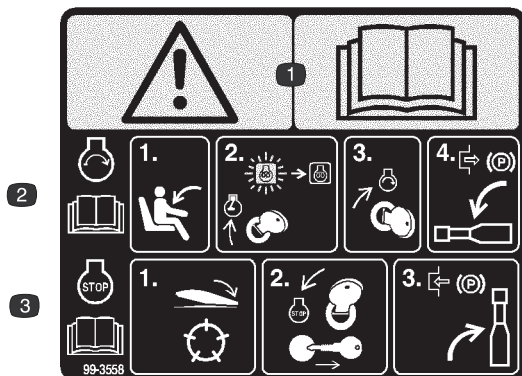

### 99-3558 para a UE

1. Aviso – leia o *Manual do utilizador*.
2. Para ligar o motor, sente-se no banco, rode a chave de ignição para a posição Run (Funcionamento) e espere até que o indicador luminoso de pré-aquecimento do motor se apague, rode a chave de ignição para a posição Start (Ignição) e desengate o travão de mão, empurrando a alavanca para baixo; leia o *Manual do utilizador*.
3. Para desligar o motor, empurre a alavanca para desactivar os cilindros, rode a chave de ignição para a posição Stop (Desligar) e retire-a, engate o travão de mão, empurrando a alavanca para cima; leia o *Manual do utilizador*.

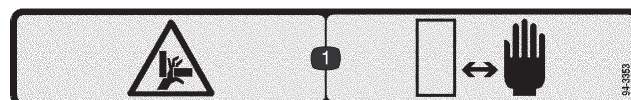

### 94-3353 (Modelo 03206)

1. Risco de esmagamento das mãos – mantenha as mãos a uma distância segura da máquina.

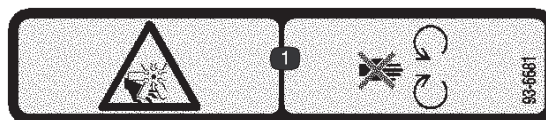

### 93-6681

1. Perigo de esticção/corte, ventoinha – mantenha-se afastado de peças móveis.

# REELMASTER 3100-D QUICK REFERENCE AID

**FUSES**

MAIN **15A**

MAX **15A**  
OPTIONAL LIGHT

SYSTEM **10A**  
GAUGES  
SCM PTO

**2A**  
SCM

START **10A**

**CHECK/SERVICE (daily)**

1. OIL LEVEL, ENGINE
2. ENGINE OIL DRAIN (3/4" or 19mm SOCKET)
3. OIL LEVEL, HYDRAULIC TANK
4. COOLANT LEVEL, RADIATOR
5. FUEL /WATER SEPARATOR
6. AIR CLEANER
7. RADIATOR SCREEN
8. PARKING BRAKE
9. TIRE PRESSURE (14-18 psi)
10. BATTERY
11. BELTS (FAN, ALTERNATOR, HYDRAULIC PUMP)
12. REEL SPEED & BACKLAP CONTROL

**GREASING - SEE OPERATOR'S MANUAL**

**FLUID SPECIFICATIONS /CHANGE INTERVALS**

| SEE OPERATOR'S MANUAL FOR INITIAL CHANGES. | FLUID TYPE                  | CAPACITY    | CHANGE INTERVAL         |          | FILTER PART NO. |
|--|-----------------------------|-------------|-------------------------|----------|-----------------|
|  |                             |             | FLUID                   | FILTER   |                 |
| A. ENGINE OIL                              | SAE 15W-40 CH-4             | 4.0 QTS.*   | 150 HRS.                | 150 HRS. | 104-5167        |
| B. HYD. CIRCUIT OIL                        | MOBIL DTE15M                | 6 GALS.*    | 400 HRS.                | 200 HRS. | 54-0110         |
| C. AIR CLEANER                             |                             |             |                         | 200 HRS. | 93-2195         |
| D. FILTER, IN-LINE FUEL                    |                             |             |                         | 400 HRS. | 98-7612         |
| E. WATER SEPARATOR                         |                             |             |                         | 400 HRS. | 98-9764         |
| F. FUEL TANK                               | NO. 2-Diesel                | 7 1/2 GALS. | Drain and flush, 2 yrs. |          |                 |
| G. COOLANT                                 | 50/50 Ethylene glycol/water | 6 QTS.      | Drain and flush, 2 yrs. |          |                 |

\* INCLUDING FILTER 104-5199

|                                 | 5mph/8kph | 5mph/10kph | 5mph/8kph | 5mph/10kph | 5mph/8kph                 | 5mph/10kph | 5mph/8kph | 5mph/10kph | 5mph/10kph |
|---------------------------------|-----------|------------|-----------|------------|---------------------------|------------|-----------|------------|------------|
| 2-1/2" (64mm)                   | 3         | 3          | -         | -          | 1-1/2" (32 mm)            | 6          | 11        | 4          | 4          |
| 2-1/2" (60mm) - 2" (51mm)       | 3         | 4          | -         | -          | 1-1/2" (29 mm)            | 8          | -         | 4          | 5          |
| 1-1/2" (48 mm) - 1-1/2" (44 mm) | 4         | 5          | -         | -          | 1" (25 mm)                | 11         | -         | 5          | 6          |
| 1-1/2" (41 mm)                  | 5         | 6          | -         | -          | 3/4" (22 mm)              | -          | -         | 5          | 7          |
| 1-1/2" (38mm)                   | 5         | 7          | 3         | 4          | 3/4" (19 mm)              | -          | -         | 7          | 11         |
| 1-1/2" (35mm)                   | 5         | 8          | 3         | 4          | 3/4" (16mm) - 3/4" (10mm) | -          | -         | 11         | -          |

104-5199

## ⚠ DANGER

**FAILURE TO COMPLY WITH THE FOLLOWING SAFETY REQUIREMENTS MAY RESULT IN PERSONAL INJURY OR DEATH. READ & UNDERSTAND OPERATOR'S MANUAL BEFORE OPERATING THIS MACHINE.**

ESTA MAQUINA PUEDE SER RIESGOSA SI SE USA EN UNA MANERA INAPROPRIADA. OPERADORES DEBEN ESTAR MUY BIEN ENTRENADOS EN LA MANERA APROPRIADA DE OPERAR LA MAQUINA.

- THIS TRIPLEX MOWER HAS A UNIQUE DRIVE SYSTEM FOR SUPERIOR TRACTION ON HILLS.
- UPHILL WHEEL WILL NOT SPIN OUT AND LIMIT TRACTION LIKE CONVENTIONAL TRIPLEXES.
- IF OPERATED ON A SIDE HILL THAT IS TOO STEEP, ROLLOVER WILL OCCUR BEFORE LOSING TRACTION.

- USE EXTREME CAUTION ON HILLS, SLOPES, AND ROUGH TERRAIN.
  - DO NOT OPERATE ON ANY SIDEHILL UNTIL YOUR SUPERVISOR HAS COMPLETED A SITE SURVEY AS OUTLINED IN THE OPERATOR'S MANUAL.
  - ALWAYS FASTEN YOUR SEAT BELT.
  - WHEN POSSIBLE, MOW UP AND DOWN A HILL, RATHER THAN ACROSS IT. DO NOT TURN ON HILLS.
  - OPERATOR MUST BE SKILLED AND TRAINED IN SLOPE OPERATION.
  - AVOID SUDDEN STARTS, STOPS, HOLES, DROP OFFS, OR HIDDEN HAZARDS IN TERRAIN.
  - AVOID WET OR LOOSE TURF CONDITIONS THAT MAY CAUSE THE MACHINE TO SLIDE.
  - CUTTING UNITS MUST BE LOWERED WHEN GOING DOWN SLOPES FOR STEERING CONTROL.
  - ON SIDEHILLS, SHIFT CUTTING UNITS UPHILL (IF SO EQUIPPED).
- FOR BRAKING, MOVE TRACTION PEDAL TO NEUTRAL OR DIRECTION OPPOSITE TRAVEL DIRECTION.
- KEEP PEOPLE AND PETS AWAY FROM MACHINE.
- STOP ENGINE BEFORE ADDING FUEL OR SERVICING MACHINE.
- CHECK OPERATION OF ALL INTERLOCKS AND BRAKES DAILY.
- BEFORE BACKLAPPING, SEE OPERATOR'S MANUAL FOR INSTRUCTIONS.
- KEEP ALL GUARDS IN PLACE.
- BEFORE LEAVING OPERATOR'S POSITION:
  - SET PARKING BRAKE, TURN OFF ENGINE AND REMOVE KEY.

99-3496

99-3496

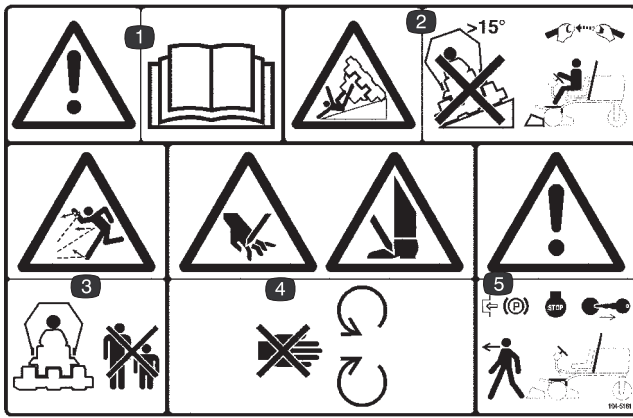

### 104-5181 para a UE

1. Aviso – leia o *Manual do utilizador*.
2. Perigo de capotagem – não desça declives de ângulo superior a 15 graus e utilize sempre o cinto de segurança com o ROPS.
3. Perigo de projecção de objectos – mantenha as pessoas afastadas da máquina.
4. Perigo de corte das mãos ou pés – mantenha-se afastado de peças móveis.
5. Aviso – engate o travão de mão, desligue o motor e retire a chave da ignição antes de abandonar a máquina.



100-4837

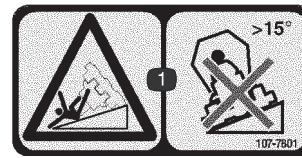

### 107-7801 para a UE

1. Perigo de capotagem – não desça declives de ângulo superior a 15 graus.



### Símbolos da bateria

Alguns ou todos estes símbolos estão na bateria.

1. Perigo de explosão
2. Não fazer fogo, não aproximar a bateria a chamas e não fumar.
3. Risco de queimaduras com líquido cáustico/químicos
4. Proteja devidamente os olhos.
5. Leia o *Manual do utilizador*.
6. Mantenha as pessoas a uma distância segura da bateria.
7. Proteja devidamente os olhos; os gases explosivos podem provocar a cegueira e outras lesões.
8. O ácido da bateria pode provocar a cegueira ou queimaduras graves.
9. Lave imediatamente os olhos com água e procure assistência médica o quanto antes.
10. Contém chumbo; não deite fora.

# Especificações

**Nota:** As especificações e o desenho da máquina estão sujeitos a alterações sem aviso prévio.

## Especificações gerais

|                                     |  |
|-------------------------------------|--|
| Motor                               | Motor diesel Kubota, de três cilindros, a 4 tempos, com arrefecimento líquido. 21,5 CV @ 2500 rpm, regulado a 2650 rpm. 1124 cc de cilindrada. Tarefas pesadas, 2 fases, filtro de ar remoto montado. Interruptor de paragem devido a alta temperatura da água.  |
| Sistema de arrefecimento            | A capacidade do radiador é de aproximadamente 5,7 l de mistura de anti-congelante etileno glicol a 50/50. Depósito de expansão remoto de 0,95 l montado.   |
| Sistema eléctrico                   | 12 Grupo 55 a 12 volts, com 450 amps, para arranque a frio de $-18^{\circ}\text{C}$ , capacidade de reserva de 75 minutos a $27^{\circ}\text{C}$ . 40 Alternador de 40 amperes com regulador/rectificador. Interruptor do banco, PTO, travão de mão e interruptor interno de tracção.                                |
| Capacidade de Combustível           | 28 l.  |
| Transmissão de Tracção              | Motores hidráulicos de rodas de elevado binário. Tracção às 3 rodas. Radiador e válvula de transição proporcionando arrefecimento positivo em circuito fechado.  |
| Sistema hidráulico                  | Reservatório remoto de óleo de 13,2 l. 10 Elemento rotativo de 25 micron instalado no filtro.  |
| Velocidade:                         | Seleccção de velocidade variável no avanço e recuo da máquina.<br>Velocidade de corte: 0–10 km/h (ajustável)<br>Velocidade de transporte: 0–14,5 km/h<br>Velocidade de inversão de marcha: 0–5,5 km/h  |
| Pneus/Rodas                         | Pneus dianteiros de 20 x 12–10 sem câmara de ar e pneus traseiros de 20 x 10–10 sem câmara de ar. Todos os pneus têm 4 telas com aros desmontáveis. Pressão de pneus recomendada: 97–124 kPa (14–18 psi) pneus dianteiros e traseiros.   |
| Chassis                             | Veículo de três rodas, com tracção a 3 rodas e direcção nas rodas traseiras. O chassis é composto por elementos em aço maciço, aço soldado e componentes em tubo de aço.   |
| Direcção                            | Direcção assistida.  |
| Travões                             | Manutenção dos travões cumprida através das características dinâmicas do hidrostato. O travão de estacionamento ou de emergência é accionado por uma alavanca de lingueta, situada à direita do condutor.  |
| Comandos                            | Pedais de tracção para o avanço e recuo da máquina e alternância entre corte e transporte. Acelerador de comando manual, interruptor de ignição, interruptor de activação de cilindros, alavanca das mudanças e de elevação de cilindros, travão de mão e ajuste do banco. Alavanca das mudanças só no modelo 03206. |
| Indicadores e Sistemas de Protecção | Contador de horas. Grupo indicador de 4 luzes de aviso: pressão do óleo, temperatura da água, alternador, velas de incandescência e indicador de ângulo.   |
| Elevação da Unidade de Corte        | Elevador hidráulico com paragem automática do movimento do cilindro.   |

# Instalação

**Nota:** Determine os lados direito e esquerdo da máquina a partir da posição normal de utilização.

## Tabela de peças soltas

**Nota:** utilize esta tabela para se certificar de que foram enviadas todas as peças necessárias à montagem da máquina. Caso falte alguma destas peças, não pode concluir a instalação.

| Descrição                         | Quantidade | Utilização   |
|-----------------------------------|------------|--|
| Conjunto da roda                  | 3          | Aplique nos cubos de roda  |
| Volante                           | 1          | Aplique na coluna de direcção  |
| Porca de bloqueio                 | 1          |  |
| Tampa                             | 1          |  |
| Parafuso                          | 1          |  |
| Suporte de bloqueio do capot      | 1          | Aplique no capot para respeitar as disposições legais europeias                                      |
| Parafuso de 1/4–20 x 1–1/2 pol.   | 1          |  |
| Anilha chata de 1/4–20            | 1          |  |
| Porca de freio de 1/4–20          | 1          |  |
| Cobertura do escape               | 1          | Aplique na máquina para respeitar as disposições legais europeias                                    |
| Parafuso auto-roscante            | 4          |  |
| Dispositivo de fixação de tubagem | 1          | Fixe a mangueira à tubagem de ventilação do ROPS   |
| Braços de elevação                | 2          | Instale as hastes de articulação nos braços de elevação (fornecidos com o kit de braços de elevação) |
| Haste de articulação              | 2          |  |
| Parafusos de 5/16–18 x 7/8 pol.   | 2          |  |
| Anilhas de encosto                | 2          | Monte as unidades de corte nos braços de elevação (fornecidos com o kit de braços de elevação)       |
| Pino de sujeição                  | 2          |  |
| Chave                             | 2          |  |
| Inclinómetro                      | 1          | Use para fazer uma observação do local antes de utilizar a máquina                                   |
| Autocolante EEC                   | 4          | Cole na máquina para respeitar as disposições legais europeias                                       |
| Certificado EEC                   | 2          |  |
| Manual do utilizador              | 2          | Leia antes de utilizar a máquina.  |
| Manual de utilização do motor     | 1          | Leia antes de utilizar a máquina.  |
| Catálogo de peças                 | 1          |  |
| Vídeo do utilizador               | 1          | Veja antes de utilizar a máquina   |
| Lista de pré-entrega              | 1          |  |

**Nota:** As especificações e o desenho da máquina estão sujeitos a alterações sem aviso prévio.

## Instalação das rodas

1. Monte um conjunto de roda em cada cubo (haste de válvula para fora).

**Importante** O pneu traseiro tem um cilindro mais estreito do que o pneu dianteiro.

2. Instale as porcas de roda e aperte-as com uma força de 61–88 Nm.

## Instalação do volante

1. Faça deslizar o volante para a coluna de direcção.



Figura 1

1. Volante
2. Porca de bloqueio
3. Tampa

2. Fixe o volante na coluna de direcção apertando a porca de segurança com uma força de 34 Nm.
3. Utilize o parafuso para fixar a tampa no volante.

## Activar, carregar e ligar a bateria

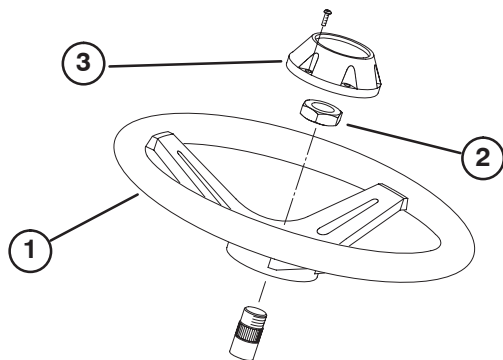

### Aviso



#### CALIFÓRNIA

##### Aviso da proposição 65

Os pólos, terminais e restantes acessórios da bateria contêm chumbo e derivados de chumbo; é do conhecimento do Estado da Califórnia que estes químicos podem provocar cancro e problemas reprodutivos. *Lave as mãos após a operação.*

1. Abra o capot.
2. Retire a tampa da bateria.
3. Se a bateria não se encontrar atestada com electrólito ou activada, deverá adquirir electrólito com uma gravidade específica de 1,260 num distribuidor de baterias e adicioná-lo à bateria.
4. Retire as tampas de enchimento da bateria e encha devagar cada célula até que o electrólito se encontre logo acima das placas.



Figura 2

1. Tampa da bateria

5. Volte a colocar as tampas de enchimento e ligue um carregador de baterias de 3 a 4 amperes aos pólos da bateria. Carregue a bateria com um carregador de bateria de 3 a 4 amps., durante 4 a 8 horas.

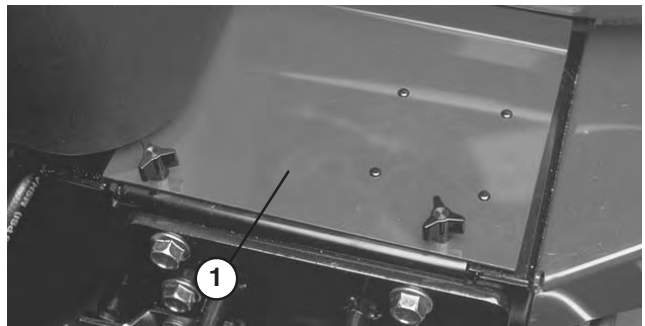

### Cuidado



Utilize óculos de protecção e luvas de borracha quando manusear o electrólito. Efectue o carregamento da bateria num local bem ventilado, de modo a que os gases produzidos pelo processo de carregamento se possam dissipar. Os vapores da bateria são explosivos, pelo que deverá manter todo o tipo de chama e faíscas longe da zona; não fume. A inalação de gases poderá provocar vómitos. Desligue o carregador de baterias da tomada eléctrica antes de ligar ou desligar os respectivos cabos dos terminais da bateria.

6. Quando a bateria se encontrar carregada, desligue o carregador da tomada eléctrica e dos pólos da bateria.
7. Retire as tampas de enchimento. Adicione electrólito lentamente a cada uma das células até que o nível suba até ao anel de enchimento. Volte a colocar as tampas de enchimento.

**Importante** Não encha demasiado a bateria. Poderá derramar electrólito sobre as outras peças da máquina provocando a corrosão e a deterioração de outros componentes do veículo.

8. Instale o cabo positivo (vermelho) no terminal positivo (+) e o cabo negativo (negro) no terminal negativo (-) da bateria e fixe-os com os parafusos e as porcas. Certifique-se de que o terminal positivo (+) se encontra correctamente colocado no pólo e de que o cabo se encontra correctamente encaixado na bateria. O cabo não pode entrar em contacto com a tampa da bateria. Coloque o resguardo em borracha sobre o terminal positivo de modo a evitar curto-circuitos eléctricos.

**Aviso**

- Se ligar os cabos aos pólos errados, o sistema eléctrico pode ficar danificado e provocar lesões graves.



Figura 3

1. Cabo positivo (+) da bateria      2. Cabo negativo (-) da bateria

**Importante** Se a bateria for alguma vez retirada, certifique-se de que as cavilhas de vedação da bateria foram reinstaladas na cabeça das porcas situadas na zona inferior e as porcas na parte superior. Se as cavilhas de vedação estiverem ao contrário, podem interferir com os tubos hidráulicos quando movimentar as unidades de corte.

9. Cubra as ligações da bateria com lubrificante Grafo 112X, peça Toro n.º 505-47, vaselina ou lubrificante suave, para evitar a corrosão, e coloque a tampa de borracha no terminal positivo.

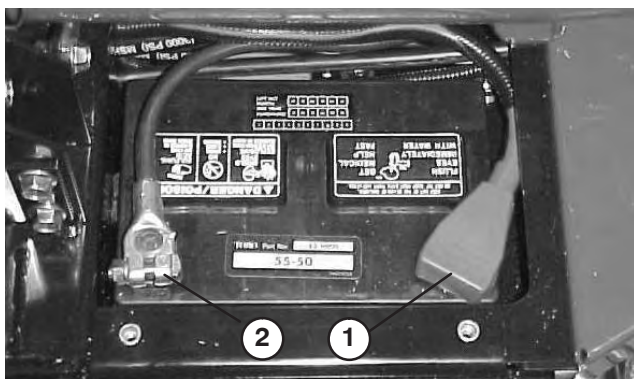
10. Coloque a tampa da bateria.

## Verificar o indicador de ângulo

**Perigo**

Para reduzir o risco de lesões ou morte por capotagem, não utilize a máquina em declives com uma inclinação superior a 25°.

1. Coloque a máquina numa superfície plana e nivelada.
2. Verifique o nivelamento da máquina colocando um inclinómetro (fornecido com a máquina) na calha do chassis, próximo da caixa de ferramentas. Quando observado da posição do utilizador, o inclinómetro deve registar zero graus.



Figura 4

1. Indicador de ângulo
3. Caso o inclinómetro não marque zero graus, mude a máquina para um local onde se obtenha uma leitura de zero graus. O indicador de ângulo, montado na máquina, também deve registar zero graus.
4. Se o indicador de ângulo não marcar zero graus, desaperte os dois parafusos e porcas que prendem o indicador ao suporte de montagem, ajuste o indicador até obter uma leitura de zero graus e aperte os parafusos.

## Instalar o trinco do capot

(Em conformidade com as disposições legais europeias)

1. Solte o trinco do capot do suporte.
2. Faça deslizar o suporte de bloqueio do capot até ao trinco.



Figura 5

1. Trinco do capot
2. Suporte do trinco do capot
3. Suporte de bloqueio do capot

3. Volte a prender o trinco do capot no suporte.
4. Introduza um parafuso de 1/4–20 x 1–1/2 polegada no suporte de bloqueio do capot e use um parafuso, uma anilha chata e uma porca de freio para fixar.

## Instalar a cobertura do escape

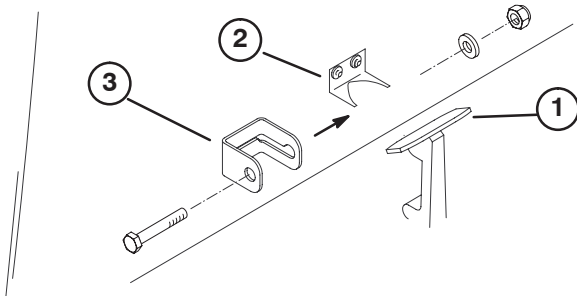
(Em conformidade com as disposições legais europeias)

1. Coloque a cobertura do escape à volta da panela de escape, alinhando os orifícios de montagem com os orifícios no chassis.
2. Prenda a cobertura do escape ao chassis usando (4) parafusos auto-roscentes.



Figura 6

1. Cobertura do escape

## Instalação ROPS

**Importante** Nunca solde nem modifique o ROPS. Um ROPS danificado deve ser sempre substituído e nunca reparado. Todas as alterações do ROPS têm que ser aprovadas pelo fabricante.

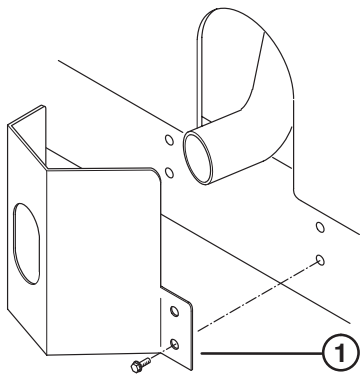
1. Baixe a estrutura ROPS até aos suportes de montagem da unidade de tracção, alinhando os orifícios de montagem. A tubagem de ventilação, fixa no ROPS, tem que ficar do lado esquerdo da máquina.
2. Fixe cada um dos lados da barra de protecção aos suportes de montagem usando (2) parafusos de cabeça flangeada e porcas de freio (Fig. 7). Aperte os parafusos com uma força de 81 Nm.



Figura 7

1. ROPS
2. Suporte de montagem
3. Tubagem de ventilação
4. Mangueira de combustível
5. Dispositivo de fixação de tubagem

3. Use o dispositivo de fixação para prender a mangueira de combustível à tubagem de ventilação no ROPS.

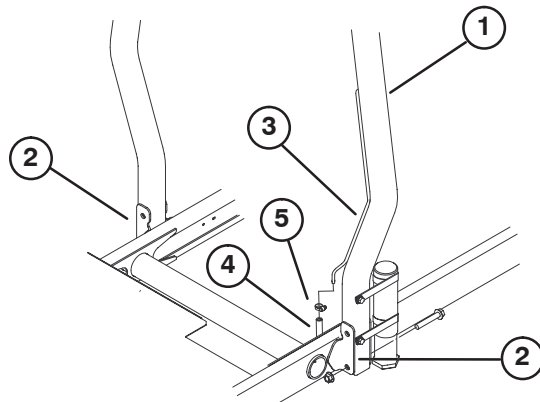

### Cuidado



Antes de ligar o motor, ligue a mangueira de combustível à tubagem de ventilação para que o combustível não escorra da mangueira.

## Instalar os braços de elevação dianteiros

1. Retire (2) parafusos que fixam a ligação do eixo da articulação do braço de elevação aos eixos da articulação do braço de elevação. Retire e guarde a ligação do eixo da articulação e os parafusos (Fig. 8).

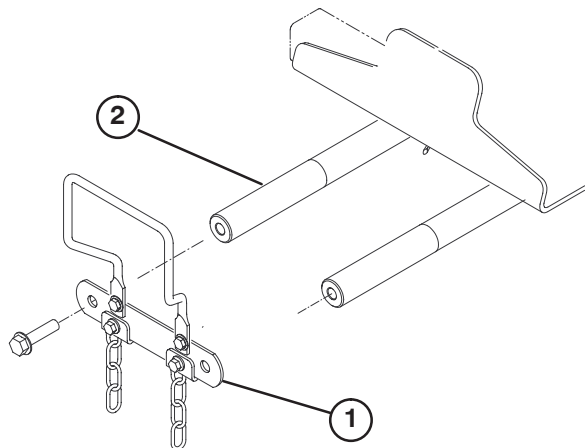

**Figura 8**

1. Ligação do eixo da articulação do braço de elevação
2. Eixo da articulação do braço de elevação

2. Introduza uma haste de articulação em cada braço de elevação (esquerdo e direito) e alinhe os orifícios de montagem (Fig. 9).

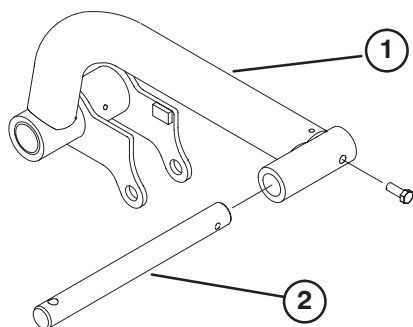

**Figura 9**

1. Braço de elevação
2. Haste de articulação

3. Fixe as hastes de articulação nos braços de elevação usando um parafuso de 5/16 – 18 x 7/8 polegadas.
4. Introduza os braços de elevação direito e esquerdo nos respectivos eixos da articulação. Fixe-os usando a ligação do eixo da articulação do braço de elevação e os parafusos retirados anteriormente. Aperte os parafusos com uma força de 95 Nm.

5. Retire os anéis de retenção posteriores que fixam os pinos de montagem a cada uma das extremidades do cilindro de elevação.

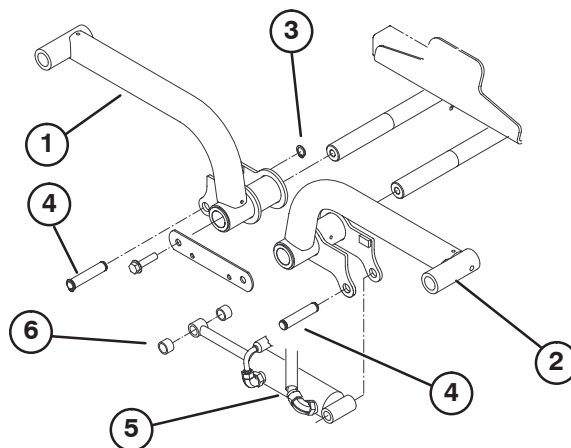

**Figura 10**

1. Braço de elevação (direito)
2. Braço de elevação (esquerdo)
3. Anel de retenção
4. Pino de montagem
5. Cilindro de elevação
6. Cunhas (2)

6. Use o pino e as (2) cunhas para fixar a extremidade direita do cilindro de elevação ao braço de elevação direito. Prenda com o anel de retenção.

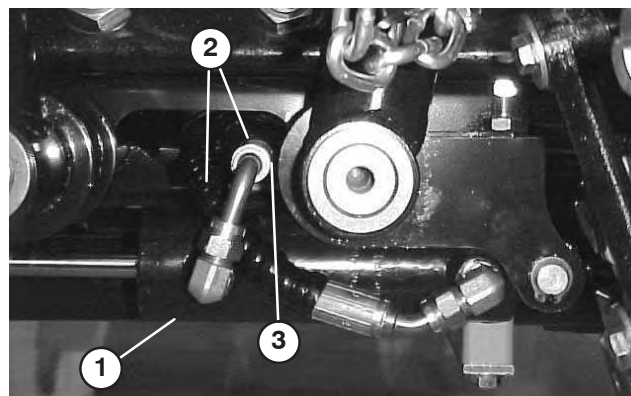

**Figura 11**

1. Cilindro de elevação
2. Mangueiras
3. Folga

7. Use o pino para fixar a extremidade esquerda do cilindro de elevação ao braço de elevação esquerdo. Prenda com o anel de retenção.

**Nota:** Com os braços de elevação completamente levantados, passe as mangueiras como se mostra na figura 14 e deixe uma folga de 1–3 mm para o braço de elevação.

## Montar as estruturas de suporte nas unidades de corte

1. Retire as unidades de corte das respectivas embalagens. Faça os respectivos ajustes de acordo com as instruções no Manual de utilizador da unidade de corte.
2. Posicione uma estrutura de suporte dianteira (Fig. 12) em cada unidade de corte dianteira. Alinhe os orifícios de montagem com os tirantes de montagem (Fig. 14).

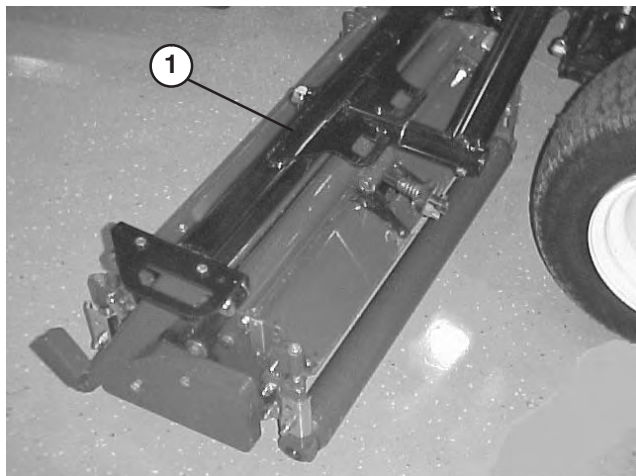

**Figura 12**

1. Estrutura de suporte dianteira

3. Posicione uma estrutura de suporte traseira (Fig. 13) na unidade de corte traseira, alinhando os orifícios de montagem com os tirantes de montagem (Fig. 14).

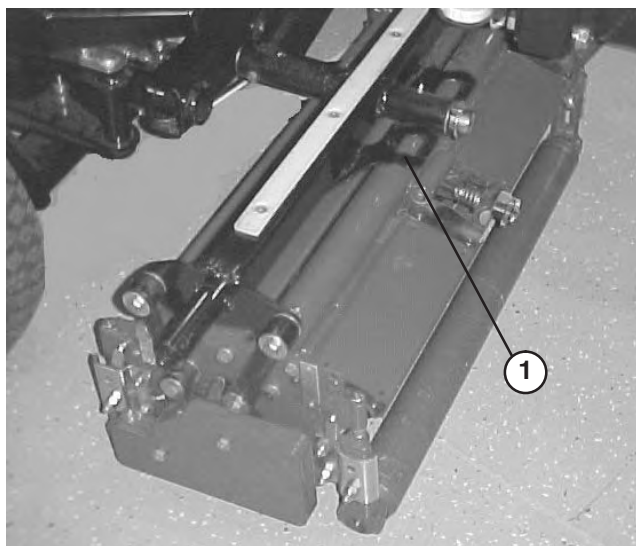

**Figura 13**

1. Estrutura de suporte traseira

4. Fixe cada um dos tirantes de montagem à estrutura de suporte usando um parafuso de 3/8-16 x 2-1/4 polegada, (2) anilhas chatas e uma porca de freio (Fig. 14). Coloque uma anilha em cada um dos lados do tirante ao proceder à montagem. Aperte com uma força de 42 Nm.

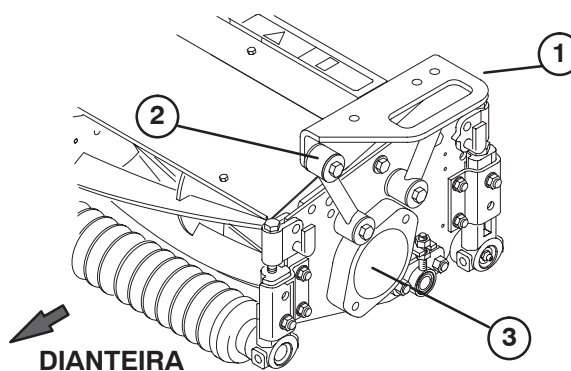

**Figura 14**

1. Estrutura de suporte
2. Tirante de montagem
3. Tampão

## Montar unidades de corte

1. Insira uma anilha de encosto em cada haste de articulação do braço de elevação dianteiro.
2. Introduza a estrutura de suporte da unidade de corte na haste de articulação e fixe-a com um pino de sujeição (Fig. 15).

**Nota:** No caso da unidade de corte traseira, posicione a anilha de encosto entre a parte de trás da estrutura de suporte e o pino de sujeição.

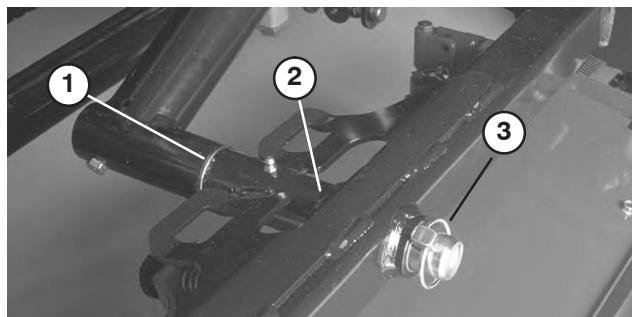

**Figura 15**

1. Anilha de encosto
2. Estrutura de suporte
3. Pino de sujeição

3. Lubrifique todos os pontos de articulação do braço de elevação e da estrutura de suporte.

**Importante** As mangueiras não podem ter nós nem dobras e as mangueiras da unidade de corte traseira têm que ser introduzidas como se mostra na figura 16. Levante as unidades de corte e mova-as para a esquerda (só para o modelo 03206). As mangueiras da unidade de corte traseira não podem tocar no suporte do cabo de tracção. Volte a colocar as juntas e/ou mangueiras, se for necessário.



Figura 16

4. Passe uma corrente de controlo pela ranhura na extremidade de cada estrutura de suporte. Use um parafuso, uma anilha e uma porca de freio para fixar a corrente de controlo à parte superior da estrutura de suporte (Fig. 17).

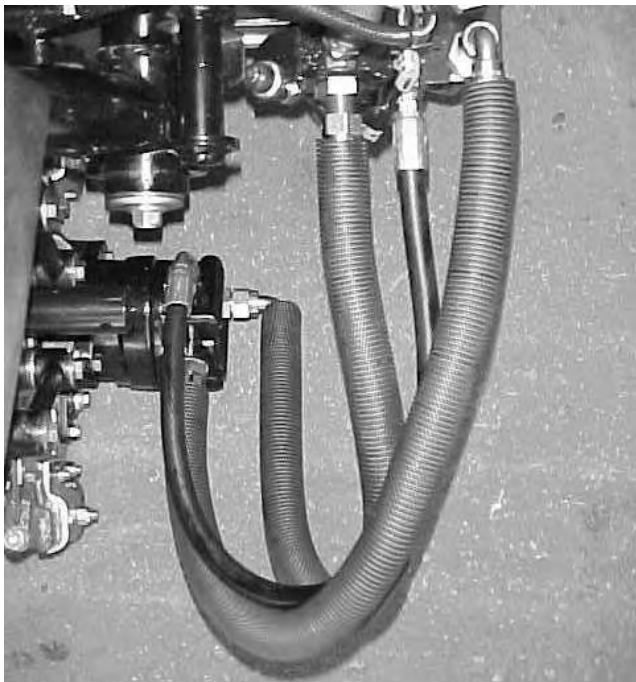

Figura 17

1. Corrente de controlo

## Montar os motores de accionamento das unidades de corte

1. Posicione as unidades de corte à frente das hastes de articulação do braço de elevação.
2. Retire os pesos e a junta (Fig. 18) da extremidade interior da unidade de corte do lado direito. Retire a tampa da caixa do rolamento na extremidade exterior da unidade de corte do lado direito e instale os pesos e a junta. Localize a cruzeta de acoplamento (Fig. 19) enviada na caixa do rolamento.

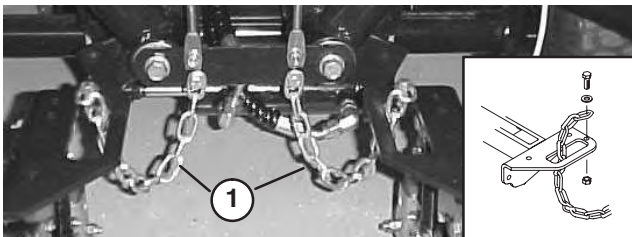

Figura 18

1. Pesos
2. Junta

3. Retire a tampa das caixas do rolamento nas restantes unidades de corte (Fig. 14).
4. Introduza o anel de retenção (fornecido com a unidade de corte) na flange do motor de accionamento.
5. Instale o motor e a cruzeta de acoplamento na extremidade de accionamento da unidade de corte e fixe-os usando os 2 parafusos fornecidos com a unidade de corte.

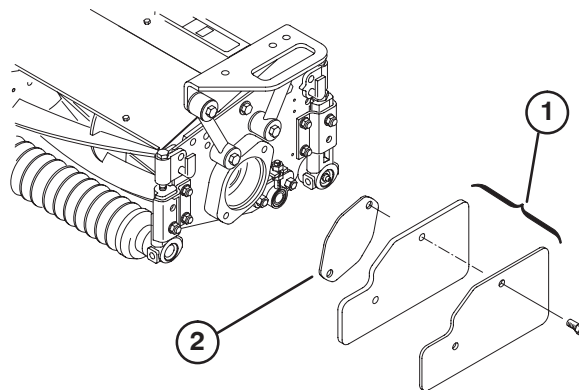

Figura 19

1. Cruzeta de acoplamento
2. Motor do cilindro
3. Anel de retenção

## Ajustar os braços de elevação

1. Ligue o motor, levante os braços de elevação e confirme se a folga entre cada braço de elevação e o suporte da placa inferior é de 4,6–8,1 mm (Fig. 20). Se a folga não estiver dentro deste intervalo, desaperte os parafusos de bloqueio (Fig. 22) e ajuste o cilindro até obter a folga necessária. Para ajustar o cilindro, desaperte a porca de segurança no cilindro (Fig. 21), retire o pino da extremidade da haste e rode o passador. Instale o pino e verifique a folga. Repita o procedimento, se for necessário. Aperte a porca de segurança do passador.

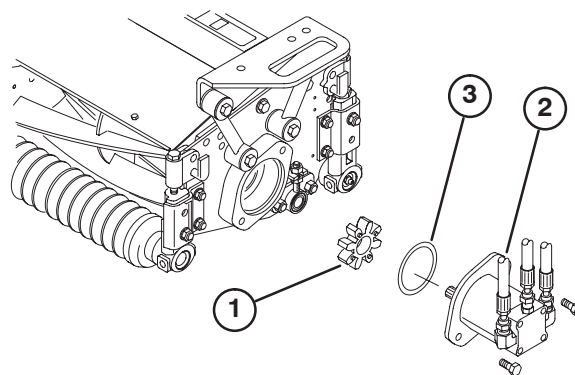

Figura 20

1. Braço de elevação  
2. Suporte da placa inferior  
3. Folga

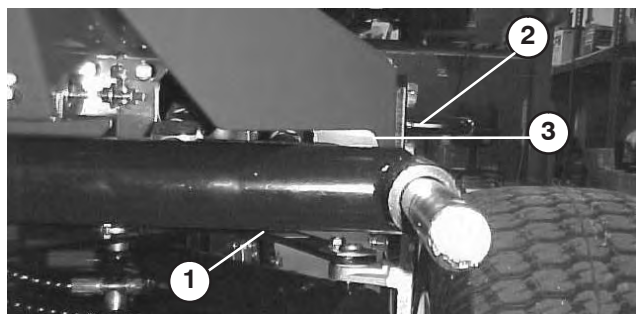

Figura 21

1. Cilindro dianteiro  
2. Porca de bloqueio

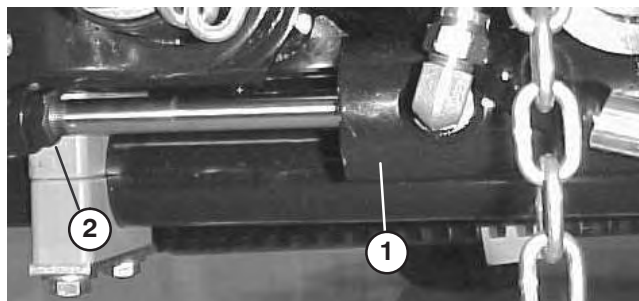

Figura 22

1. Pino de fecho  
2. Braço de elevação  
3. Folga

**Nota:** Se o braço de elevação traseiro fizer algum barulho durante o transporte, pode reduzir a folga.

2. A folga entre cada um dos braços de elevação e o pino de fecho tem de ser de 0,13–1,02 mm (Fig. 22). Se a folga não estiver dentro deste intervalo, ajuste os pinos de fecho até obter a folga necessária.

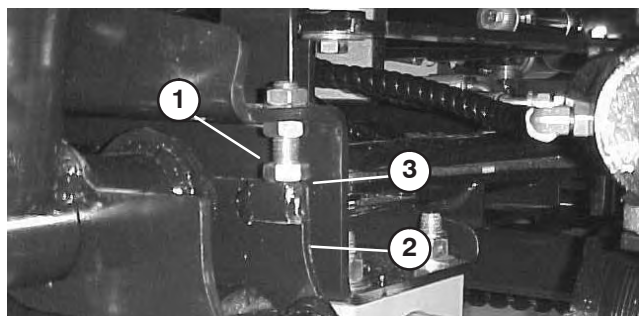
3. Ligue o motor, levante os braços de elevação e confirme se a folga entre a faixa no topo da parte posterior da barra de atrito da unidade de corte e a correia do pára-choques é de 0,5–2,5 mm (Fig. 23). Se a folga não estiver dentro deste intervalo, ajuste o cilindro traseiro até obter a folga necessária. Para ajustar o cilindro, baixe as unidades de corte e desaperte a porca de segurança no cilindro (Fig. 24). Utilize um alicate e um trapo para fixar a haste do cilindro junto à porca e depois rode a haste. Levante as unidades de corte e verifique a folga. Repita o procedimento, se for necessário. Aperte a porca de segurança do passador.



Figura 23

1. Barra de atrito  
2. Correia do pára-choques

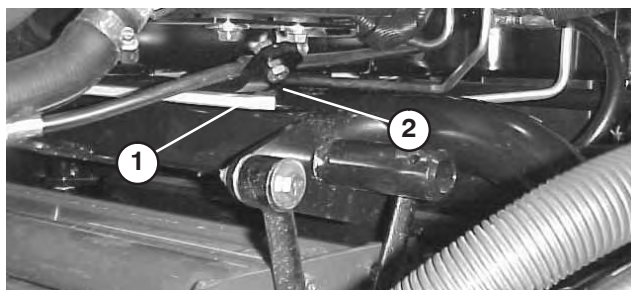

Figura 24

1. Cilindro traseiro  
2. Porca de ajuste

**Importante** A falta de folga nos batentes dianteiros ou na barra de atrito traseira pode danificar os braços de elevação.

# Antes da utilização

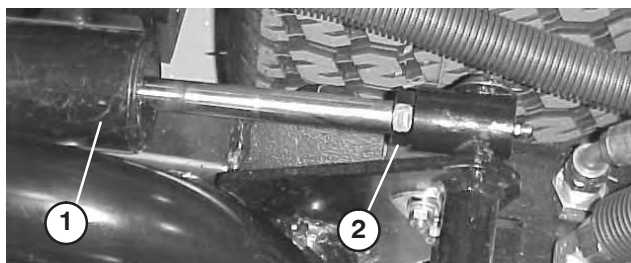
**Nota:** Determine os lados direito e esquerdo da máquina a partir da posição normal de utilização.

## Verificação do óleo do cárter

O motor já é enviado com óleo no cárter; no entanto, o nível de óleo deverá ser verificado antes e depois de ligar o motor pela primeira vez.

A capacidade de óleo no cárter é de cerca de 3,8 litros com filtro.

Utilize óleo de motor de alta qualidade que satisfaça as seguintes especificações:

Nível de classificação API necessário: CH-4, CI-4 ou superior.

Óleo preferido: SAE 15W-40 (acima de -18°C)

Óleo alternativo: SAE 10W-30 ou 5W-30 (todas as temperaturas)

O óleo Toro Premium Engine encontra-se disponível no seu distribuidor na viscosidade 15W-40 ou 10W-30. Consulte o catálogo das peças para saber quais são os números destas peças.

1. Coloque a máquina numa superfície nivelada.
2. Retire a vareta (Fig. 25) e limpe-a com um pano limpo. Volte a introduzir completamente a vareta no tubo. Retire a vareta e verifique o nível de óleo. Se o nível de óleo estiver baixo, adicione óleo suficiente para elevar o nível até à marca FULL gravada na vareta.



**Figura 25**

1. Vareta

3. Se o nível de óleo for baixo, retire a tampa para enchimento e (Fig. 26) adicione gradualmente pequenas quantidades de óleo, verificando constantemente o nível, até que este alcance a marca FULL na vareta.

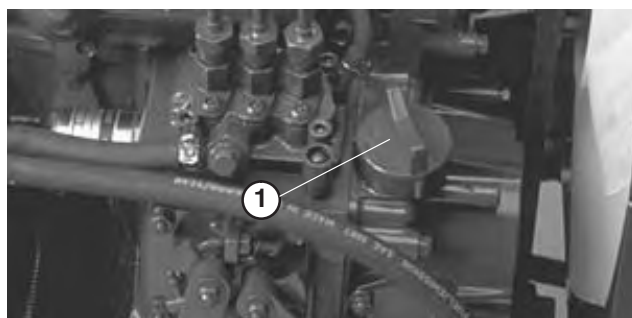

**Figura 26**

1. Tampão de enchimento de óleo

4. Volte a colocar o tampão e feche o capot.

**Importante** Certifique-se de que mantém o nível do óleo do motor entre os limites superior e inferior no indicador do óleo. Podem ocorrer avarias no motor em resultado de se encher com óleo do motor a mais ou a menos.

## Enchimento do depósito de combustível

O motor funciona a diesel N.º 2.

A capacidade do depósito de combustível é de aproximadamente 28 l.

1. Limpe a zona em torno da tampa do depósito de combustível (Fig. 27).

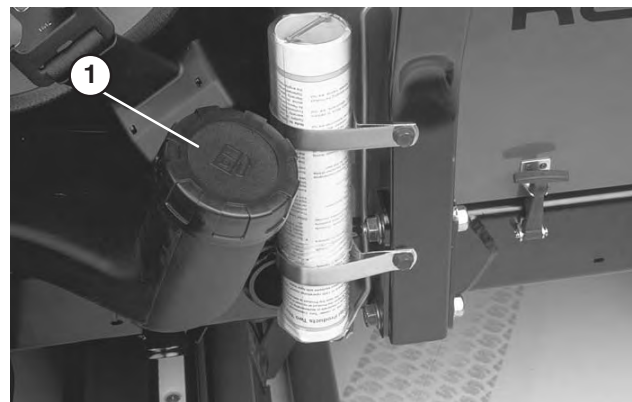

**Figura 27**

1. Tampa do depósito de combustível

2. Retire a tampa do depósito de combustível.
3. Encha o depósito até ao fundo do tubo de enchimento. **NÃO ENCHA DEMASIADO.** Coloque a tampa.
4. Para evitar um incêndio, limpe todos os vestígios de combustível derramado.



## Perigo



Em determinadas condições, o gasóleo e respectivos gases podem tornar-se inflamáveis e explosivos. Um incêndio ou explosão de combustível poderá provocar queimaduras e danos materiais.

- Utilize sempre um funil e encha o depósito de combustível no exterior, numa zona aberta, quando o motor se encontrar frio. Limpe todo o combustível derramado.
- Não encha completamente o depósito de combustível. Introduza combustível no depósito de combustível até o nível ser 25 mm abaixo do fundo do tubo de enchimento. Este espaço no depósito permite a expansão do combustível.
- Não fume quando se encontrar próximo de combustível e mantenha-se afastado de todas as fontes de chama ou faíscas que possam inflamar os vapores existentes nesse meio.
- Guarde o combustível num recipiente limpo e seguro e mantenha-o sempre bem fechado.

## Verificação do sistema de arrefecimento

Limpe os detritos acumulados no radiador e no radiador de óleo diariamente (Fig. 28), ou de hora a hora, quando houver muita poeira ou sujidade; consulte Limpeza do radiador.

1. O sistema de arrefecimento está atestado com uma solução à base de água e anti-congelante etileno-glicol a 50/50. Verifique o nível do líquido de arrefecimento antes de ligar o motor no início de cada dia de trabalho. A capacidade do sistema de arrefecimento é de cerca de 5,7 l.



## Cuidado



- Se o motor se encontrar quente quando retirar a tampa do radiador, poderá sofrer queimaduras provocadas pela expulsão do líquido sob pressão.



Figura 28

1. Painel de acesso
2. Radiador
3. Radiador de óleo

2. Verifique o nível de líquido de arrefecimento no depósito de expansão. Num motor a frio, o líquido de arrefecimento deve estar (aproximadamente) entre as marcas existentes no lado do depósito.



Figura 29

1. Depósito de expansão
3. Se o nível do líquido de arrefecimento do motor estiver baixo, retire a tampa do depósito de expansão e encha o sistema. NÃO ENCHA DEMASIADO.
4. Coloque a tampa do depósito de expansão.



## Verificar a pressão dos pneus

Os pneus são colocados sob pressão excessiva aquando do seu envio. Portanto, deve libertar algum ar para reduzir a pressão. A pressão correcta dos pneus é de 97–124 kPa (14–18 psi).

**Importante** Mantenha a pressão recomendada em todos os pneus, de modo a garantir uma boa qualidade de corte e um desempenho adequado da máquina.



### Perigo



**Pneus com pressão baixa reduzem a estabilidade da máquina em declives. Os pneus não podem ficar com pressão baixa. Tal pode mesmo levar a uma capotagem, e a consequentes lesões ou morte.**

## Verificar o contacto entre a contra-faca e o cilindro

Diariamente e antes de iniciar a operação, verifique o contacto entre a lâmina de corte e o cilindro, ainda que a qualidade de corte tenha sido considerada anteriormente aceitável. Deve existir um contacto ligeiro entre a lâmina de corte e o cilindro, em todo o comprimento dos mesmos (consulte Ajuste do cilindro à lâmina de corte, no Manual de utilizador da unidade de corte).

## Verificação do binário de aperto das porcas de rodas



### Aviso



**Aperte as porcas de rodas com uma força de 61–88 Nm após 1-4 horas de utilização e novamente após 10 horas de utilização e posteriormente a cada 200 horas de utilização. Se não mantiver um aperto adequado, poderá perder uma das rodas e provocar lesões graves.**

## Comandos

**Nota:** Determine os lados direito e esquerdo da máquina a partir da posição normal de utilização.

### Pedais de tracção

Carregue no pedal de tracção dianteira para andar para a frente. Carregue no pedal de tracção inversa para recuar ou para ajudar a parar quando se deslocar para a frente. Para parar a máquina, deixe que o pedal volte à posição neutra ou movimente-o para essa posição.

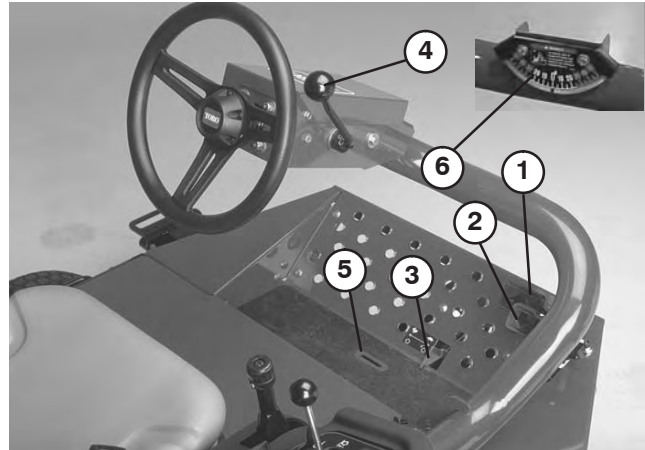

**Figura 31**

- |                               |                              |
|-------------------------------|------------------------------|
| 1. Pedal de tracção em frente | 3. Pedal de corte/transporte |
| 2. Pedal de tracção para trás | 4. Volante em inclinação     |
|                               | 5. Ranhura do indicador      |
|                               | 6. Indicador de ângulo       |

### Patilha de corte/transporte

Usando o calcanhar, mova a patilha de corte/transporte para a esquerda para o transporte e para a direita para o corte. **As unidades de corte só funcionarão na posição de corte.**

**Nota:** A velocidade de corte vem regulada de fábrica como 10 km/h. Pode ser aumentada ou diminuída ajustando o parafuso de velocidade (Fig. 32).

### Alavanca de inclinação da direcção

Empurre a alavanca para trás de maneira a inclinar o volante até à posição pretendida. Depois, empurre a alavanca para a frente para apertar.

### Indicador de ângulo

Indica o ângulo de inclinação da máquina em graus.

## Ranhura do indicador

A ranhura na plataforma do utilizador indica quando é que as unidades de corte se encontram ao centro.

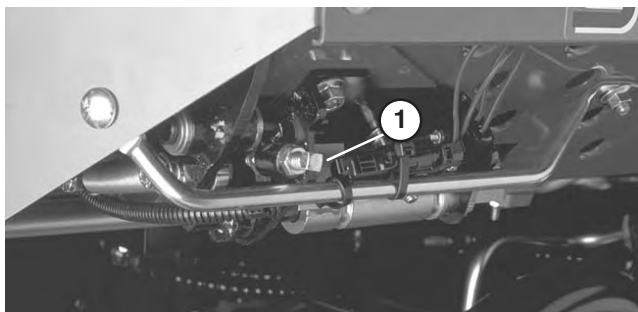

**Figura 32**

1. Parafuso da velocidade

## Interruptor de arranque

O interruptor de arranque, utilizado para ligar, desligar e aquecer o motor, tem três posições: OFF, ON/PREHEAT e START. Rode a chave para a posição ON/PREHEAT até que o indicador luminoso das velas de incandescência se apague (cerca de 7 segundos) e depois rode a chave para a posição START para accionar o motor de arranque. Liberte a chave quando o motor arrancar. A chave movimenta-se automaticamente para a posição ON/RUN (marcha). Para desligar o motor, basta rodar a chave para a posição OFF. Retire a chave da ignição para evitar qualquer arranque accidental.

## Acelerador

Se deslocar o acelerador para a frente, aumenta a velocidade do motor; se o deslocar para trás, diminui a velocidade do motor.

## Alavanca das mudanças da unidade de corte

Para fazer descer as unidades de corte até ao solo, movimente a alavanca de elevação para frente. As unidades de corte só descem se o motor estiver ligado e não funcionam quando estão levantadas. Para levantar as unidades de corte, puxe a alavanca de elevação para trás, para a posição RAISE (Levantar).

Só para o modelo 03206 – Empurre a alavanca para a direita ou para a esquerda, para fazer com que as unidades de corte se desloquem na mesma direcção. Esta operação só deve ser feita quando as unidades de corte estiverem levantadas ou se estiverem no solo com a máquina a funcionar.



**Perigo**



**Se utilizar as mudanças das unidades de corte em subidas, aumenta a estabilidade da máquina. Se utilizar as mudanças das unidades de corte em descidas, diminui a estabilidade da máquina. Tal pode mesmo levar a uma capotagem, e a consequentes lesões ou morte.**

**Nota:** Não é preciso manter a posição da alavanca para a frente enquanto as unidades de corte estiverem em baixo.

## Interruptor de accionamento da unidade de corte

O interruptor tem duas posições: ENGAGE e DISENGAGE (Activar e Desactivar). O interruptor do oscilador opera uma válvula solenóide, no banco das válvulas, para accionar as unidades de corte.



Figura 33

- |   |   |
|---|---|
| 1. Acelerador                                     | 8. Alavanca das mudanças da unidade corte |
| 2. Contador de horas                              | 9. Ignição                                |
| 3. Luz da temperatura                             | 10. Travão de estacionamento              |
| 4. Luz da pressão do óleo                         | 11. Bloqueio da alavanca de elevação      |
| 5. Luz indicadora das velas de ignição            |   |
| 6. Luz do alternador                              |   |
| 7. Interruptor da transmissão da unidade de corte |   |

## Contador de horas

Indica o total de horas de funcionamento da máquina. O contador de horas começa a funcionar sempre que se roda a chave para a posição ON.

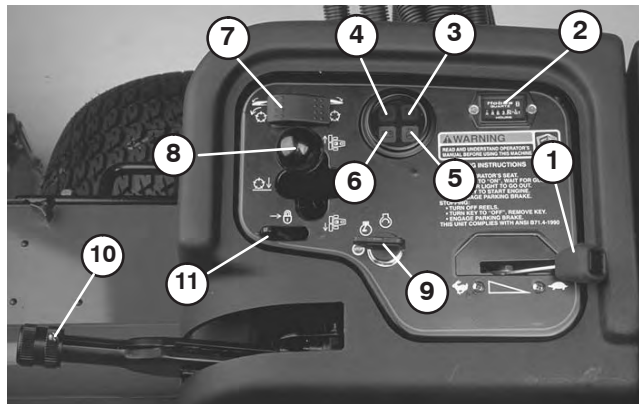
## Luz de aviso da temperatura do líquido de arrefecimento do motor

Esta luz acende-se quando o líquido de arrefecimento está muito quente. Se a unidade de tracção não parar e a temperatura do líquido subir mais 12°C, o motor vai abaixo.

## Luz de aviso da pressão do óleo

Esta luz acende-se quando a pressão de óleo do motor descer abaixo de um determinado nível de segurança.

## Luz do alternador

A luz do alternador deve estar apagada quando o motor estiver em funcionamento. Se estiver acesa, o sistema de alimentação deve ser inspeccionado e reparado conforme necessário.

## Luz indicadora das velas de incandescência

Esta luz acende-se quando as velas de incandescência estiverem a funcionar.

## Travão de mão

Sempre que desliga o motor, deverá engatar o travão de mão para evitar qualquer deslocação accidental da máquina. Para accionar o travão de mão, puxe a alavanca para cima. O motor desliga-se se carregar no pedal de tracção e se o travão de mão estiver engatado.

## Bloqueio da alavanca de elevação

Puxe a alavanca para trás para evitar que as unidades de corte baixem.

## Controlo da velocidade dos cilindros

(Debaixo da tampa da consola) – Para obter a velocidade de corte pretendida (velocidade dos cilindros), rode o manípulo de controlo da velocidade dos cilindros para a posição adequada de altura da velocidade de corte. Consulte a secção Selecção da velocidade de corte do manual.

## Controlo de rectificação por retrocesso (Backlap)

(Debaixo da tampa da consola) – Rode o manípulo no sentido dos ponteiros do relógio para efectuar a rectificação (Backlap) e em sentido contrário para a operação de corte. Não altere a posição do manípulo quando os cilindros estiverem a rodar.



Figura 34

- |   |  |
|---|--|
| 1. Controlo da velocidade dos cilindros | 2. Controlo de rectificação por retrocesso (Backlap) |
|---|--|

## Indicador de combustível

Regista a quantidade de combustível no depósito.

## Ajustar o banco

Ajuste longitudinal — Desloque a alavanca que se encontra no lado do banco para fora, faça deslizar o banco para a posição pretendida e liberte a alavanca para o fixar em posição.

# Utilização

**Nota:** Determine os lados direito e esquerdo da máquina a partir da posição normal de utilização.

## Arranque/Paragem do motor



**Importante** Importante : O sistema de combustível poderá ter de ser purgado se alguma das situações seguintes se verificar:

- Arranque inicial de um novo motor.
  - Paragem do motor por falta de combustível.
  - Execução da revisão dos componentes do sistema de combustível; ex.: substituição do filtro, etc.
  - Consulte a secção Purga do sistema de combustível.
1. Certifique-se de que o travão de mão está engatado e de que o interruptor de activação dos cilindros se encontra na posição DISENGAGE (desactivar).
  2. Retire o pé do pedal de tracção e certifique-se de que fica na posição neutra.
  3. Desloque a alavanca do regulador até metade do seu curso.
  4. Introduza a chave na ignição e rode-a para a posição ON/PREHEAT até que o indicador luminoso das velas de incandescência se apague (cerca de 7 segundos) e depois rode a chave para a posição START para accionar o motor de arranque. Liberte a chave quando o motor arranque. A chave movimenta-se automaticamente para a posição ON/RUN (marcha).

**Importante** Para prevenir o aquecimento excessivo do motor de arranque, não accione o motor de arranque por mais de 15 segundos. Depois de 10 segundos de accionamento contínuo do motor de arranque, aguarde cerca de 60 segundos e volte a tentar arranque.

5. Quando o motor é ligado pela primeira vez, ou após uma reparação do motor, opere a máquina em ambas as direcções durante um ou dois minutos. Opere também a alavanca de elevação e o interruptor de activação dos cilindros, para garantir o perfeito funcionamento de todos os componentes.

Rode o volante para a esquerda e para a direita para verificar a resposta da direcção. Em seguida, desligue o motor e verifique se existem fugas de óleo, peças soltas ou quaisquer outros problemas.

|  |                |   |
|--|----------------|---|
|   | <b>Cuidado</b> |  |
| <ul style="list-style-type: none"><li>• Desligue o motor e espere até que todas as peças fiquem imóveis antes de verificar se existem fugas de óleo, peças soltas ou quaisquer outros problemas.</li></ul> |                |   |

6. Para parar o motor, desloque a alavanca do acelerador para a posição IDLE (ralenti), coloque o interruptor de activação dos cilindros na posição DISENGAGE (desactivar) e rode a chave da ignição para a posição OFF. Retire a chave da ignição para evitar qualquer arranque acidental.

## Purga do sistema de combustível

1. Coloque a máquina numa superfície nivelada. Verifique se o depósito de combustível se encontra, pelo menos, meio cheio.
2. Destranque e levante o capot.
3. Desaperte o parafuso de drenagem que se encontra na bomba de injeção de combustível (Fig. 35).

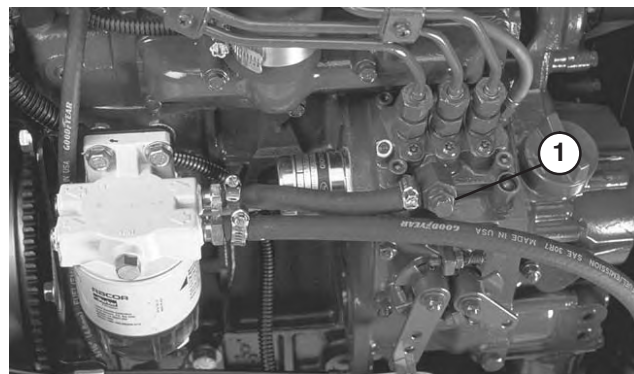

**Figura 35**

1. Parafuso de drenagem da bomba de injeção de combustível



## Perigo



Em determinadas condições, o gasóleo e respectivos gases podem tornar-se inflamáveis e explosivos. Um incêndio ou explosão de combustível poderá provocar queimaduras e danos materiais.

- Utilize sempre um funil e encha o depósito de combustível no exterior, numa zona aberta, quando o motor se encontrar frio. Limpe todo o combustível derramado.
- Não encha completamente o depósito de combustível. Introduza combustível no depósito de combustível até o nível ser 25 mm abaixo do fundo do tubo de enchimento. Este espaço no depósito permite a expansão do combustível.
- Não fume quando se encontrar próximo de combustível e mantenha-se afastado de todas as fontes de chama ou faíscas que possam inflamar os vapores existentes nesse meio.
- Guarde o combustível num recipiente limpo e seguro e mantenha-o sempre bem fechado.

4. Rode a chave da ignição para a posição ON. Este procedimento activa a bomba de combustível eléctrica, forçando a saída de ar em torno do parafuso de purga. Mantenha a chave na posição ON enquanto não sair um fluxo contínuo de combustível em torno do parafuso. Volte a apertar o parafuso e rode a chave para a posição OFF.

**Nota:** Em condições normais, o motor deverá arrancar após a conclusão dos procedimentos de purga indicados acima. No entanto, se o motor não arrancar, pode significar que ainda existe ar entre a bomba de injeção e os injectores; consulte a secção Purga de ar dos injectores.

## Verificar o funcionamento dos interruptores de segurança



## Cuidado



A máquina poderá arrancar inesperadamente se os interruptores de segurança se encontrarem desligados ou danificados e provocar lesões.

- Não desactive os dispositivos de segurança.
- Verifique o funcionamento dos interruptores diariamente e substitua todos os interruptores danificados antes de utilizar a máquina.
- Substitua os interruptores de dois em dois anos, independentemente do seu desempenho.

1. Certifique-se de que não existem pessoas na área de operação. Mantenha as mãos e pés afastados das unidades de corte.
2. Com o operador instalado no banco, o motor não deve arrancar tanto com o interruptor dos cilindros ligado como com o controlo de tracção activado. Corrija o problema se não estiver a funcionar correctamente.
3. Com o operador no banco, o pedal de tracção na posição de ponto morto, o travão de mão desengatado e o interruptor dos cilindros na posição OFF, o motor deve pegar. Levante-se do banco e carregue lentamente no pedal de tracção; o motor deverá parar em cerca de três segundos. Corrija o problema se não estiver a funcionar correctamente.
4. Com o operador instalado no banco, o motor a funcionar, a patilha de transporte dos cilindros na posição de corte e o interruptor de cilindros na posição ON, baixe as unidades de corte. Os cilindros devem surgir. Puxe a alavanca de elevação para trás; os cilindros devem parar quando estiverem completamente levantados. Corrija o problema se não estiver a funcionar correctamente.

**Nota:** A máquina encontra-se equipada com um interruptor de segurança no travão de mão. O motor desliga-se se carregar no pedal de tracção e se o travão de mão estiver engatado.

## Rebocar a unidade de tracção

Em caso de emergência, é possível rebocar o Reelmaster em curtas distâncias. No entanto, este procedimento não deverá ser utilizado regularmente.

**Importante** Não reboque a máquina a uma velocidade superior a 3–5 km/h, porque o sistema de transmissão pode sofrer danos. Se for necessário deslocar a máquina uma distância considerável, deverá utilizar uma carrinha ou um atrelado.

1. Localize a válvula de derivação na bomba e rode-a 90°.



**Figura 36**

1. Válvula de derivação
- 
2. Antes de pôr o motor em funcionamento, feche a válvula de derivação rodando-a 90°. Não ligue o motor quando a válvula se encontrar aberta.

## Características de funcionamento

Pratique e familiarize-se com a operação da Reelmaster.

Ligue o motor e dê-lhe uma aceleração média para que aqueça. Empurre a alavanca do regulador totalmente para a frente, levante as unidades de corte, desengate o travão de mão, carregue no pedal de tracção e conduza em direcção a um espaço aberto.

Pratique a marcha para a frente e para trás, e como ligar e desligar a máquina. Para parar, tire o pé do pedal de tracção e deixe-o regressar à posição neutra ou carregue no pedal de inversão de marcha para parar. Ao descer uma encosta, pode ser necessário utilizar o pedal de inversão de marcha para parar.

Quando conduzir em inclinações, conduza devagar para manter o controlo da direcção e evite curvas apertadas a fim de evitar a capotagem. **Em grandes inclinações, deve utilizar as mudanças das unidades de corte do Sidewinder em subidas para lhe dar mais estabilidade. De forma inversa, em descidas, accionar estes protectores pode originar menos estabilidade. Tal deve ser feito sempre antes de começar a descer.**

Sempre que possível, corte em inclinações subindo e descendo e não realizando trajectos horizontais. Tenhas as unidades de corte para baixo, a fim de manter o controlo da direcção numa descida. Não tente dar curvas numa inclinação.

Pratique a condução à volta de obstáculos com os cilindros para cima e para baixo. Tenha cuidado ao conduzir por entre objectos estreitos, para não danificar nem a máquina nem as unidades de corte.

Na unidade Sidewinder, experimente o alcance das unidades de corte para não as danificar de forma alguma.

Não mude as unidades de um lado para o outro, a não ser que as unidades de corte estejam em baixo e a máquina em movimento ou que as unidades de corte se encontrem na posição de transporte. Mudar as unidades de corte quando estas se encontrem descidas e a máquina esteja parada pode provocar danos.

Como o Reelmaster é uma máquina de corte de alta precisão, conduza sempre devagar em terrenos acidentados.



### Perigo



O cortador tem um sistema de tracção único que vai permitir à máquina seguir em frente nos declives, mesmo que a roda dianteira levante do chão. Se isto acontecer, o utilizador ou qualquer assistente corre o risco de sofrer lesões graves ou mesmo a morte numa capotagem.

O ângulo do talude em que a máquina se inclina depende de uma série de factores. Entre eles encontram-se condições de corte como humidade ou curvas acidentadas, velocidade (especialmente nas curvas), posição das unidades de corte (com o Sidewinder), pressão dos pneus e experiência do utilizador.

Numa inclinação com um ângulo de 20 graus ou inferior, o risco de capotagem é menor. À medida que o ângulo da inclinação vai aumentando até ao limite máximo de 25 graus recomendado pela Toro, também o risco de capotagem sobe consideravelmente. **O ÂNGULO DE INCLINAÇÃO NÃO PODE SER SUPERIOR A 25 GRAUS PORQUE O RISCO DE CAPOTAGEM, LESÕES GRAVES OU MORTE É MUITO ALTO.**

Para determinar quais as inclinações em que é seguro trabalhar, aconselha-se passar uma vistoria à área a cortar. Quando efectuar esta observação, sirva-se do senso comum e tenha em consideração o estado da relva e o risco de resvalamento. Para determinar em que inclinações ou declives pode trabalhar com segurança, use o inclinómetro que acompanha a máquina. Para fazer uma observação do local, ponha o inclinómetro de 2 x 4 na superfície do declive e meça o ângulo da inclinação. O medidor registará um valor médio, sem ter em conta lombas ou buracos que podem provocar alterações súbitas no ângulo da inclinação. **O ÂNGULO MÁXIMO DE INCLINAÇÃO NÃO PODE SER MAIOR QUE 25 GRAUS.**

Além disso, o Reelmaster 3100-D está equipado com um indicador de ângulo instalado no tubo da direcção. Este aparelho indica o ângulo da inclinação onde a máquina se encontra, recomendando como limite máximo um ângulo de 25 graus.

**USE SEMPRE O CINTO DE SEGURANÇA.**

Se alguém aparecer perto ou na área de corte onde está a trabalhar, pare a máquina e só volte a ligá-la quando já não se encontrar ninguém por perto. O Reelmaster só pode ser utilizado por uma pessoa. Não permita que alguém viaje consigo quando estiver a utilizar a máquina. É extremamente perigoso e pode traduzir em lesões graves.

Os acidentes acontecem a qualquer um. As causas mais frequentes são: velocidade excessiva, mudanças bruscas de direcção, terreno (com o Reelmaster 3100-D, isto é, sabendo em que lombas e valas se pode cortar em segurança), não parar o motor antes de sair do banco do utilizador e o uso de drogas que diminui a atenção e os reflexos. Comprimidos e outros medicamentos, ainda que prescritos, podem provocar sonolência, assim como o álcool e outras drogas. Mantenha-se alerta e vigie pela sua segurança. Não cumprir estas normas pode traduzir-se em lesões graves.

O Sidewinder oferece um beiral com um máximo de 58,5 cm, permitindo-lhe aproximar-se da borda de bancos de areia e de outros obstáculos, mantendo ao mesmo tempo os pneus do tractor longe de valas ou charcos de água.

Se houver algum obstáculo, incline as unidades de corte para mais facilmente cortar à volta dele.

Recomenda-se a utilização de equipamento de protecção para os olhos, ouvidos, pés e cabeça.

Quando transportar a máquina de um local para outro, levante totalmente as unidades de corte, mova a patilha de corte/transporte para a esquerda e coloque a alavanca do regulador na posição FAST. **(As unidades de corte não funcionam durante o transporte).**

## Técnicas de corte

Para começar a cortar, accione os cilindros e aproxime-se lentamente da área a cortar. Quando os cilindros dianteiros estiverem sobre a área de corte, desça as unidades de corte.

Para obter um corte profissional, direito e riscado, desejado em alguns casos e para determinados fins, concentre-se numa árvore ou em outro objecto distante e dirija-se para lá em linha recta.

Assim que os cilindros dianteiros alcançarem a extremidade da área de corte, levante as unidades de corte e vire rapidamente o veículo para se preparar para o próximo passo.

É fácil cortar à volta de bancos de areia, lagos ou outros obstáculos utilizando o Reelmaster 3100-D com Sidewinder. Para utilizar a aplicação Sidewinder, desloque a alavanca de controlo para a esquerda ou para a direita, dependendo do corte pretendido. As unidades de corte podem também ser substituídas para produzir marcas de pneus variadas.

As unidades de corte do Reelmaster 3100-D podem atirar aparas para a frente ou para trás da máquina. A máquina deve atirar aparas para a frente quando cortar pedaços mais pequenos de relva; deste modo, o relvado fica com um corte mais preciso. Para atirar as aparas para a frente, basta fechar o resguardo traseiro das unidades de corte.

!Cuidado!

- **Desligue o motor e espere até que todas as peças fiquem imóveis antes de abrir ou fechar os resguardos das unidades de corte**

Quando cortar pedaços maiores de relva, os resguardados devem ficar praticamente na horizontal. **Não abra demasiado os resguardos porque pode haver acumulação de aparas na estrutura, no resguardo do radiador e na zona do motor.**

As unidades de corte também estão equipadas com pesos, na zona onde não está o motor, para que o corte saia mais preciso. Se houver imprecisões no relvado, é possível adicionar ou retirar pesos.

## Depois de cortar

Quando terminar o corte, lave exaustivamente a máquina com uma mangueira sem agulheta, para que o excesso de pressão da água não cause estragos nos vedantes e bielas. Certifique-se de que o radiador e o radiador de óleo não se sujam nem acumulam aparas de relva. Depois da limpeza, recomenda-se a inspecção da máquina quanto a fugas de fluído hidráulico, danos ou desgaste dos componentes hidráulicos e mecânicos, bem como quanto à condição de corte e ajuste do contacto entre a contra-faca e o cilindro.

**IMPORTANTE:** Depois de lavar a máquina, mova o mecanismo Sidewinder várias vezes (só para o modelo 03206) da esquerda para a direita, a fim de vaziar a água acumulada entre as bielas de bloqueio e o tubo.

## Seleção da velocidade de corte (velocidade dos cilindros)

Para obter uma qualidade de corte elevada e consistente, e uma aparência uniforme da superfície após o corte, é importante ajustar a velocidade dos cilindros à altura do corte.

**Importante** Se a velocidade dos cilindros for muito lenta, é possível que se vejam marcas de corte. Se for muito rápida, o corte pode ficar irregular.

Ajuste a velocidade de corte (velocidade dos cilindros) como se indica a seguir:

1. Verifique a regulação de altura de corte nas unidades de corte. Recorrendo à coluna da tabela, na página 31, que contém cilindros de 5 ou de 8 lâminas, determine a altura de corte mais aproximada da altura de corte efectiva. Localize na tabela o número correspondente a essa altura de corte.

**Nota:** Quanto maior for o número, maior é a velocidade.

2. Rode o manípulo de controlo da velocidade dos cilindros para o número determinado no passo 1.



**Figura 37**

1. Controlo da velocidade dos cilindros

3. Opere a máquina durante alguns dias, e então examine o corte para verificar se a qualidade é satisfatória. O manípulo de controlo da velocidade dos cilindros pode ser regulado para uma posição maior ou menor do que a posição indicada na tabela, para compensar as diferenças na condição da relva, na altura de relva removida ou para satisfazer preferências pessoais.

| 5 LÂMINAS                                      |      |        |         |
|--|------|--------|---------|
| TABELA DE SELECÇÃO DE VELOCIDADES DE CILINDROS |      |        |         |
| ALTURA DO CORTE                                |      | 8 KM/H | 10 KM/H |
| 2-1/2  | 2.50 | 3      | 3       |
| 2-3/8  | 2.38 | 3      | 4       |
| 2-1/4  | 2.25 | 3      | 4       |
| 2-1/8  | 2.13 | 3      | 4       |
| 2  | 2.00 | 3      | 4       |
| 1-7/8  | 1.88 | 4      | 5       |
| 1-3/4  | 1.75 | 4      | 5       |
| 1-5/8  | 1.63 | 5      | 6       |
| 1-1/2  | 1.50 | 5      | 7       |
| 1-3/8  | 1.38 | 5      | 8       |
| 1-1/4  | 1.25 | 6      | 11      |
| 1-1/8  | 1.13 | 8      | 11*     |
| 1  | 1.00 | 11     | 11*     |
| 7/8  | 0.88 | 11*    | 11*     |
| 3/4  | 0.75 | 11*    | 11*     |
| 5/8  | 0.63 | 11*    | 11*     |
| 1/2  | 0.50 | 11*    | 11*     |
| 3/8  | 0.38 | 11*    | 11*     |

\* Esta altura de corte e/ou velocidade de corte não é recomendada para cilindros de 5 lâminas.

| 8 LÂMINAS                                      |      |        |         |
|--|------|--------|---------|
| TABELA DE SELECÇÃO DE VELOCIDADES DE CILINDROS |      |        |         |
| ALTURA DO CORTE                                |      | 8 KM/H | 10 KM/H |
| 2-1/2  | 2.50 | 3*     | 3*      |
| 2-3/8  | 2.38 | 3*     | 3*      |
| 2-1/4  | 2.25 | 3*     | 3*      |
| 2-1/8  | 2.13 | 3*     | 3*      |
| 2  | 2.00 | 3*     | 3*      |
| 1-7/8  | 1.88 | 3*     | 3*      |
| 1-3/4  | 1.75 | 3*     | 3*      |
| 1-5/8  | 1.63 | 3*     | 3*      |
| 1-1/2  | 1.50 | 3      | 4       |
| 1-3/8  | 1.38 | 3      | 4       |
| 1-1/4  | 1.25 | 4      | 4       |
| 1-1/8  | 1.13 | 4      | 5       |
| 1  | 1.00 | 5      | 6       |
| 7/8  | 0.88 | 5      | 7       |
| 3/4  | 0.75 | 7      | 11      |
| 5/8  | 0.63 | 11     | 11*     |
| 1/2  | 0.50 | 11     | 11*     |
| 3/8  | 0.38 | 11     | 11*     |

\* Esta altura de corte e/ou velocidade de corte não é recomendada para cilindros de 8 lâminas.

**Nota:** As posições 9 a 11 têm a mesma velocidade de cilindro.

## Módulo de Controlo Standard (SCM)

O Módulo de Controlo Standard é um dispositivo electrónico "inviolável" produzido em configuração "polivalente". O módulo utiliza componentes em estado sólido e mecânicos para monitorização e controlo das funções eléctricas necessárias a uma operação segura da máquina.

O módulo monitoriza sinais de entrada incluindo os de ponto morto, do travão de mão, da Tomada de força, arranque, da rectificação por retrocesso (backlap), e de alta temperatura. O módulo transmite sinais de saída incluindo os da Tomada de força, do Motor de arranque, e do solenóide ETR (activação para arranque).

O módulo reparte-se em sinais de entrada e sinais de saída. Os sinais de entrada e de saída são identificados por indicadores luminosos de cor verde, instalados na placa de circuitos impressos.

O circuito de arranque é activado a 12 VDC. Todos os outros sinais de entrada são activados quando o circuito é comutado à massa. Cada sinal de entrada é representado por um indicador luminoso que se acende sempre que o circuito específico é activado. Utilize os indicadores luminosos de sinais de entrada para detectar e eliminar avarias de interruptores e circuitos de entrada.

Os circuitos de sinais de saída são activados por um conjunto de condições de sinais de entrada adequados. Os três sinais de saída incluem a TOMADA DE FORÇA, ETR e MOTOR DE ARRANQUE. Os indicadores luminosos de sinais de saída monitorizam a condição de relés, indicando a presença de tensão num de três terminais de saída específicos.

Os circuitos de sinais de saída não determinam a integridade do dispositivo de saída, pelo que a detecção e eliminação de avarias compreende a inspecção de indicadores luminosos e o ensaio de integridade de dispositivos convencionais e de cablagens eléctricas. Proceda à medição da impedância de componentes desligados, da impedância na instalação eléctrica (desligar no SCM), ou proceda à "activação de ensaio" temporária do componente em causa.

O SCM não permite ligação a um computador externo ou a um monitor portátil, não pode ser reprogramado, nem armazena dados de avarias intermitentes.

A etiqueta do SCM inclui apenas símbolos. Os três símbolos dos indicadores luminosos de saída constam da caixa de sinais de saída. Todos os outros indicadores luminosos dizem respeito a sinais de entrada. A tabela que se segue identifica os símbolos.

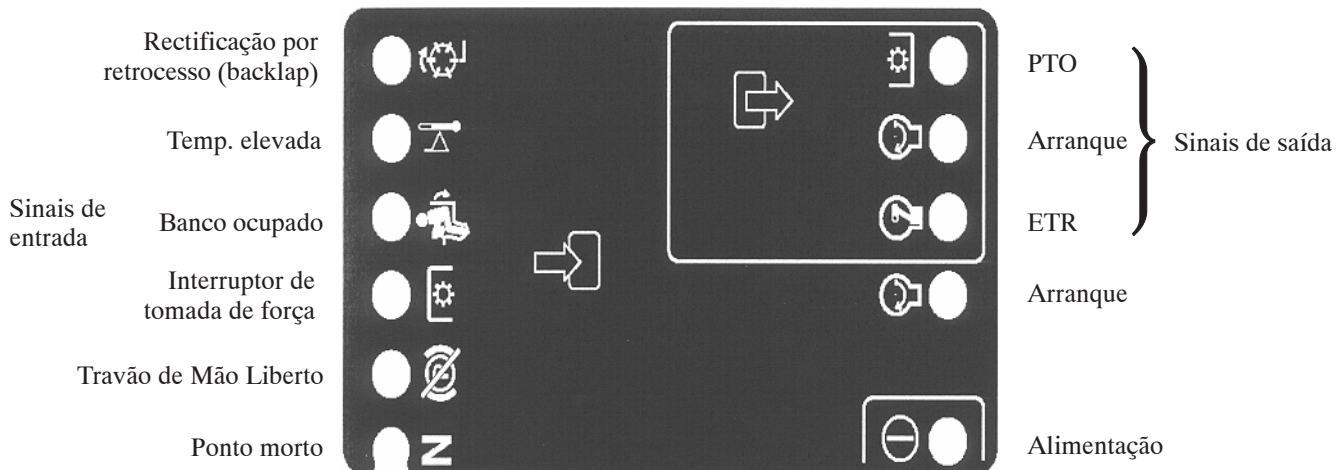

A detecção de avarias pelo SCM compreende os seguintes passos lógicos.

1. Determine a avaria de sinal de saída que está a tentar corrigir (TOMADA DE FORÇA, ARRANQUE, ou ETR).
2. Coloque a chave de ignição na posição "ON" e verifique se o LED vermelho de "alimentação" está aceso.
3. Accione todos os interruptores de entrada para assegurar a mudança de estado de todos os indicadores luminosos.

4. Posicione os dispositivos de entrada de forma a obter o sinal de saída apropriado. Utilize a seguinte tabela lógica para determinar a condição do sinal de saída apropriado.
5. Se o indicador luminoso de saída específico se acender sem que se verifique a função de saída adequada, verifique a cablagem de saída, as ligações e o componente. Efectue as reparações necessárias.
6. Se o indicador luminoso de saída específico não se acender, verifique ambos os fusíveis.
7. Se o LED de saída específico não acender e se os sinais de entrada estiverem na condição adequada, instale um SCM novo e verifique se a avaria foi eliminada.

Cada uma das filas da tabela em baixo identifica os requisitos de sinais de entrada e de saída para cada uma das funções específicas do produto. A funções do produto constam da coluna à esquerda. Os símbolos identificam a condição específica do circuito incluindo: Activado à tensão, comutado à massa, e em circuito aberto à massa.

| FUNCTION       | I N P U T S |            |          |           |        |         |         |          | O U T P U T S |     |     |
|----------------|-------------|------------|----------|-----------|--------|---------|---------|----------|---------------|-----|-----|
|                | Power On    | In Neutral | Start On | Brake Off | PTO On | In Seat | Hi Temp | Back Lap | START         | ETR | PTO |
| Start          | -           | -          | +        | O         | O      | -       | O       | O        | +             | +   | O   |
| Run (off unit) | -           | -          | O        | O         | O      | O       | O       | O        | O             | +   | O   |
| Run (on unit)  | -           | O          | O        | -         | O      | -       | O       | O        | O             | +   | O   |
| Mow            | -           | O          | O        | -         | -      | -       | O       | O        | O             | +   | +   |
| Backlap        | -           | -          | O        | O         | -      | O       | O       | -        | O             | +   | +   |
| Hi-Temp        | -           |            | O        |           |        |         | -       |          | O             | O   | O   |

- Indica um circuito comutado à massa. - LED ACESO

O Indica um circuito aberto à massa ou desactivado - LED APAGADO.

+ Indica um circuito activado (sinal da bobina da embraiagem, solenóide, ou motor de arranque) LED ACESO.

” ” Espaço em branco indica um circuito não compreendido na lógica.

Para detecção e eliminação de avarias, ligue a ignição sem fazer arrancar o motor. Identifique a função específica que não opera e prossiga de acordo com a tabela lógica. Verifique a condição de cada um dos LEDs de entrada para assegurar que corresponde à tabela lógica.

Se os LEDs de entrada estiverem correctos, verifique os LED de saída. Se o LED de saída estiver aceso e o dispositivo não estiver activado, proceda à medição da tensão disponível no dispositivo de saída, da continuidade do dispositivo desligado, e da tensão potencial no circuito de massa (massa flutuante). As reparações a adoptar dependem do tipo de avaria detectado.

# Lubrificação

A unidade de tracção possui bocais de lubrificação que deverão ser lubrificados regularmente com massa lubrificante N.º 2 para utilizações gerais, à base de lítio. Se a máquina for utilizada em condições normais, lubrifique os rolamentos e casquilhos após cada 50 horas de funcionamento. Os rolamentos e casquilhos devem ser lubrificados diariamente em condições de trabalho extremas em termos de poeira ou sujidade. Se a poeira ou sujidade penetrar no interior dos rolamentos e casquilhos pode acelerar o processo de desgaste. Lubrifique os rolamentos e os casquilhos imediatamente após cada lavagem, independentemente do intervalo previsto.

Os rolamentos e casquilhos a lubrificar são: articulação da unidade de corte traseira (Fig. 38), articulação da unidade de corte dianteira (Fig. 39), extremidade do cilindro do Sidewinder (2) (só para o Modelo n.º 03206) (Fig. 40), articulação da direcção (Fig. 41), articulação do braço de elevação traseiro e cilindro de elevação (2) (Fig. 42), articulação do braço de elevação dianteiro esquerdo e cilindro de elevação (2) (Fig. 43), articulação do braço de elevação dianteiro direito e cilindro de elevação (2) (Fig. 44), mecanismo de ajuste neutro (Fig. 45), patilha de corte/transporte (Fig. 46), articulação da correia de tensão (Fig. 47) e cilindro da direcção (Fig. 48).

**Importante** Não lubrifique o tubo transversal do Sidewinder (modelo 03206), as bielas de bloqueio são auto-lubrificadas.



Figura 38



Figura 39

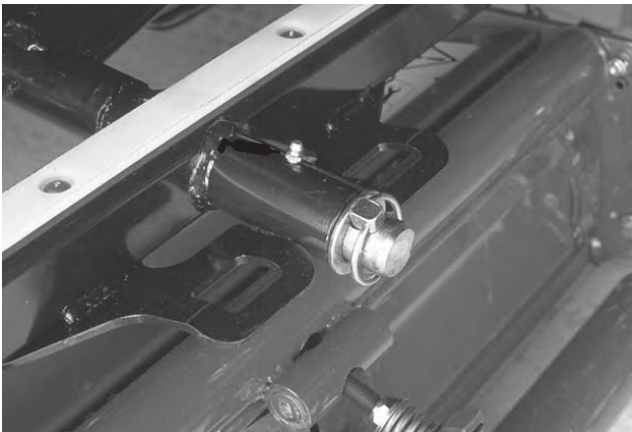

Figura 40



Figura 41

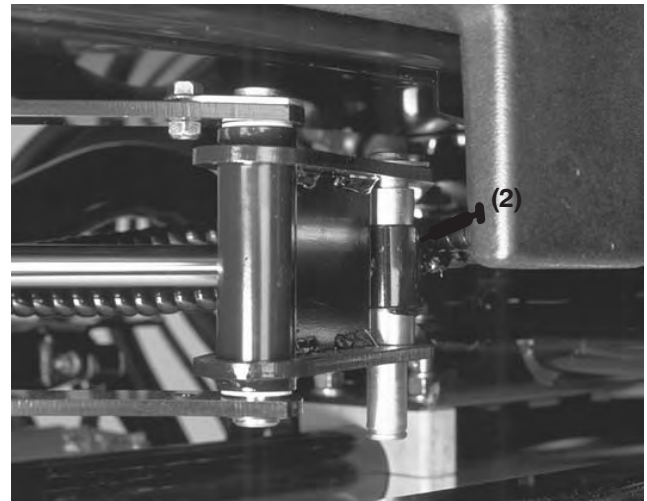

**Figura 42**

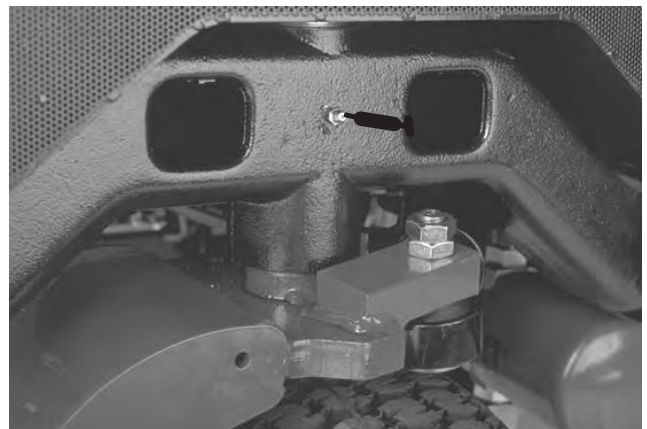
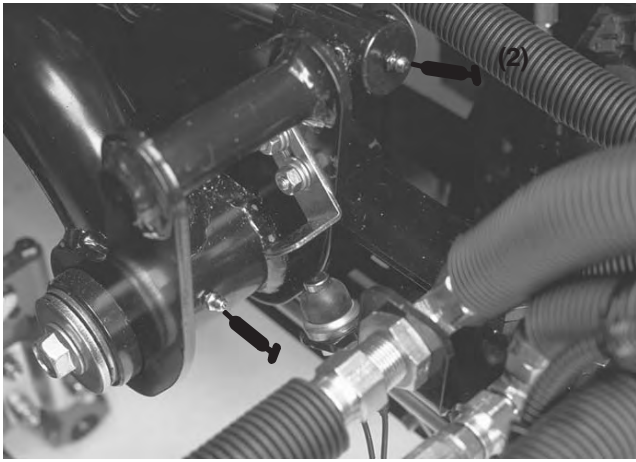
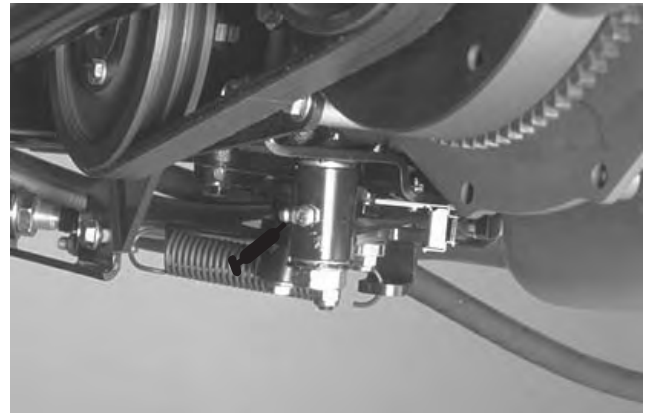

**Figura 45**



**Figura 43**

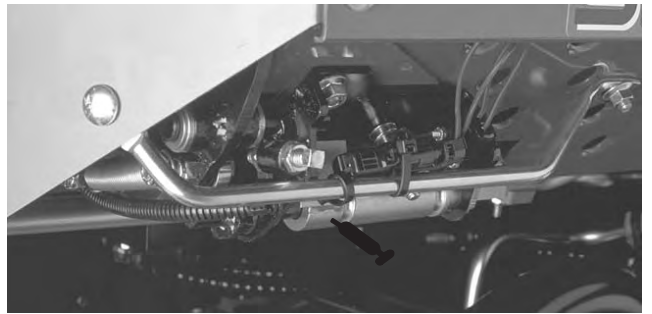

**Figura 46**



**Figura 44**

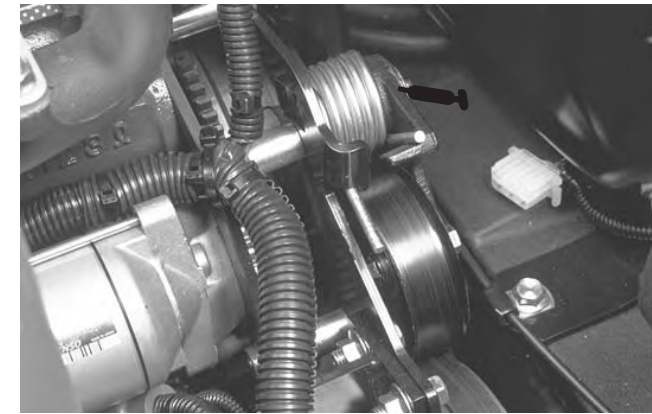

**Figura 47**



**Figura 48**



**Figura 49**  
(ver nota)

**Nota:** Se desejar, pode ser instalado outro bocal de lubrificação na outra ponta do cilindro da direcção. Retire o pneu, instale o bocal, lubrifique o bocal, retire o bocal e coloque o tampão (Fig. 49).

## **Rolamentos blindados**

Os rolamentos raramente falham devido a defeitos de material ou fabrico. A razão mais frequente das falhas é a humidade e sujidade que penetram na blindagem de protecção. Os rolamentos que têm de ser lubrificados precisam de uma manutenção regular para purgar os detritos prejudiciais da zona dos rolamentos. Os rolamentos pré-lubrificado**s blindados** têm uma massa lubrificante especial e uma blindagem integral resistente que impede que a sujidade e a humidade se acumulem nos elementos rolantes.

Os rolamentos blindados pré-lubrificado**s** não precisam de ser lubrificados nem de manutenção a curto prazo. Isto minimiza a necessidade de uma assistência de rotina e reduz os danos potenciais da relva provocados pela sujidade na massa lubrificante. Estes rolamentos blindados pré-lubrificado**s** proporcionam um bom desempenho e uma boa duração em condições de utilização normais, mas deve verificar periodicamente as condições dos rolamentos e se a blindagem está intacta para evitar os tempos de paragem. Estes rolamentos devem ser inspeccionados periodicamente e substituídos, se estiverem danificados ou gastos. Os rolamentos devem funcionar suavemente sem apresentarem características prejudiciais, como sobreaquecimento, ruído, folgas ou indicações de corrosão (ferrugem).

Devido às condições de funcionamento a que estes rolamentos pré-lubrificado**s** blindados estão sujeitos (ou seja, areia, químicos, água, impactos, etc.), são considerados elementos normais de desgaste. Os rolamentos que falhem devido a factores que não sejam defeitos de material ou de fabrico não são normalmente abrangidos pela garantia.

**Nota:** a duração dos rolamentos pode ser afectada negativamente por procedimentos incorrectos de lavagem. Não lave a máquina enquanto estiver quente e evite apontar o spray de alta pressão ou volume aos rolamentos.

# Manutenção

**Nota:** Determine os lados direito e esquerdo da máquina a partir da posição normal de utilização.

## Intervalos de manutenção recomendados

| <b>Intervalo de assistência</b> | <b>Procedimento de manutenção</b>   |
|---------------------------------|---|
| Após as primeiras 10 horas      | <ul style="list-style-type: none"><li>• Verifique a tensão da correia da ventoinha e do alternador</li><li>• Substitua o filtro hidráulico</li><li>• Aperte as porcas das rodas</li></ul>   |
| Após as primeiras 50 horas      | <ul style="list-style-type: none"><li>• Substitua o óleo e filtro do motor</li><li>• Verifique as rotações do motor (velocidade intermédia e máxima)</li></ul>  |
| Cada 50 horas                   | <ul style="list-style-type: none"><li>• Inspeccione o filtro do ar, o recipiente de pó e a válvula de purga</li><li>• Lubrifique todos os bocais de lubrificação</li><li>• Verifique as ligações dos cabos da bateria</li><li>• Verifique a tensão da correia da ventoinha e do alternador</li><li>• Verifique o nível de fluido da bateria</li></ul>   |
| Cada 100 horas                  | <ul style="list-style-type: none"><li>• Verifique a correia de transmissão</li></ul>  |
| Cada 150 horas                  | <ul style="list-style-type: none"><li>• Substitua o óleo e filtro do motor</li></ul>  |
| Cada 200 horas                  | <ul style="list-style-type: none"><li>• Substitua o filtro de ar</li><li>• Substitua o filtro hidráulico</li><li>• Aperte as porcas das rodas</li></ul>   |
| Cada 400 horas                  | <ul style="list-style-type: none"><li>• Substitua o fluido hidráulico</li><li>• Substitua o filtro de combustível/separador de água</li><li>• Substitua o filtro prévio de combustível</li><li>• Inspeccione o movimento do cabo de tracção</li><li>• Verifique se a cruzeta de acoplamento está desgastada</li><li>• Verifique as rotações do motor (velocidade intermédia e máxima)</li></ul> |
| Cada 800 horas                  | <ul style="list-style-type: none"><li>• Afine as válvulas</li></ul>   |
| Cada 1000 horas                 | <ul style="list-style-type: none"><li>• Substitua as mangueiras móveis</li><li>• Substitua os interruptores de segurança</li><li>• Sistema de arrefecimento – lavar e substituir fluído</li><li>• Depósito de combustível – drenagem e despejo</li><li>• Depósito hidráulico – drenagem e despejo</li></ul>   |



## Cuidado



Se deixar a chave na ignição, alguém pode ligar acidentalmente o motor e feri-lo, a si ou às pessoas que se encontrarem próximo da máquina.

Retire a chave da ignição e os fios das velas antes de efectuar qualquer tarefa de manutenção no veículo. Mantenha os fios longe da máquina para evitar qualquer contacto acidental com a vela.

## Lista de manutenção diária

Copie esta página para uma utilização de rotina.

| Verificações de manutenção   | Para a semana de: |       |       |       |       |      |      |
|--|-------------------|-------|-------|-------|-------|------|------|
|  | 2ª f.             | 3ª f. | 4ª f. | 5ª f. | 6ª f. | Sáb. | Dom. |
| Verificar o funcionamento dos interruptores de segurança             |                   |       |       |       |       |      |      |
| Verificar o funcionamento dos travões                                |                   |       |       |       |       |      |      |
| Verificar o nível de combustível                                     |                   |       |       |       |       |      |      |
| Verificar o nível de óleo do motor                                   |                   |       |       |       |       |      |      |
| Verificar o nível de fluido do sistema de arrefecimento              |                   |       |       |       |       |      |      |
| Verificar a drenagem do separador de água/combustível                |                   |       |       |       |       |      |      |
| Inspeccionar o filtro do ar, o recipiente de pó e a válvula de purga |                   |       |       |       |       |      |      |
| Verificar se há detritos no radiador e no painel                     |                   |       |       |       |       |      |      |
| Verifique se o motor faz ruídos estranhos <sup>1</sup>               |                   |       |       |       |       |      |      |
| Verificar ruídos de funcionamento estranhos                          |                   |       |       |       |       |      |      |
| Verificar nível de óleo do sistema hidráulico                        |                   |       |       |       |       |      |      |
| Verificar se as mangueiras hidráulicas estão danificadas             |                   |       |       |       |       |      |      |
| Verificar se há fugas de fluido                                      |                   |       |       |       |       |      |      |
| Verificar a pressão dos pneus  |                   |       |       |       |       |      |      |
| Verificar o funcionamento do painel de instrumentos                  |                   |       |       |       |       |      |      |
| Verificar o ajuste da contra-faca ao cilindro                        |                   |       |       |       |       |      |      |
| Verificar o ajuste da altura de corte                                |                   |       |       |       |       |      |      |
| Lubrificar todos os bocais de lubrificação <sup>2</sup>              |                   |       |       |       |       |      |      |
| Retocar a pintura danificada   |                   |       |       |       |       |      |      |

<sup>1</sup>= Em caso de arranque difícil, fumo excessivo ou funcionamento irregular, verifique as velas de incandescência e os bicos dos injectores.

<sup>2</sup>= Imediatamente após cada lavagem, independentemente do intervalo previsto.

**Importante** Consulte o manual de utilização do motor para obter informações detalhadas sobre os procedimentos de manutenção adicionais.

# Tabela de intervalos de revisão

## REELMASTER 3100-D QUICK REFERENCE AID

**CHECK/SERVICE (daily)**

|   |  |
|---|--|
| <ol style="list-style-type: none"> <li>1. OIL LEVEL, ENGINE</li> <li>2. ENGINE OIL DRAIN (3/4" or 19mm SOCKET)</li> <li>3. OIL LEVEL, HYDRAULIC TANK</li> <li>4. COOLANT LEVEL, RADIATOR</li> <li>5. FUEL /WATER SEPARATOR</li> <li>6. AIR CLEANER</li> </ol> | <ol style="list-style-type: none"> <li>7. RADIATOR SCREEN</li> <li>8. PARKING BRAKE</li> <li>9. TIRE PRESSURE (14-18 psi)</li> <li>10. BATTERY</li> <li>11. BELTS (FAN, ALTERNATOR, HYDRAULIC PUMP)</li> <li>12. REEL SPEED &amp; BACKLAP CONTROL</li> </ol> |
|---|--|

**GREASING - SEE OPERATOR'S MANUAL**

### FLUID SPECIFICATIONS/CHANGE INTERVALS

| SEE OPERATOR'S MANUAL FOR INITIAL CHANGES. | FLUID TYPE                  | CAPACITY   | CHANGE INTERVAL         |          | FILTER PART NO. |
|--|-----------------------------|------------|-------------------------|----------|-----------------|
|  |                             |            | FLUID                   | FILTER   |                 |
| A. ENGINE OIL                              | SAE 15W-40 CH-4             | 4.0 QTS.*  | 150 HRS.                | 150 HRS. | 104-5167        |
| B. HYD. CIRCUIT OIL                        | MOBIL DTE15M                | 6 GALS.*   | 400 HRS.                | 200 HRS. | 54-0110         |
| C. AIR CLEANER                             |                             |            |                         | 200 HRS. | 93-2195         |
| D. FILTER, IN-LINE FUEL                    |                             |            |                         | 400 HRS. | 98-7612         |
| E. WATER SEPARATOR                         |                             |            |                         | 400 HRS. | 98-9764         |
| F. FUEL TANK                               | NO. 2-Diesel                | 71/2 GALS. | Drain and flush, 2 yrs. |          |                 |
| G. COOLANT                                 | 50/50 Ethylene glycol/water | 6 QTS.     | Drain and flush, 2 yrs. |          |                 |

\* INCLUDING FILTER 104-5199

|                                 | 5         |            | 8         |            | 11                        |            | 14        |            | 17        |            |
|---------------------------------|-----------|------------|-----------|------------|---------------------------|------------|-----------|------------|-----------|------------|
|                                 | 5mph/8kph | 8mph/10kph | 5mph/8kph | 8mph/10kph | 5mph/8kph                 | 8mph/10kph | 5mph/8kph | 8mph/10kph | 5mph/8kph | 8mph/10kph |
| 2 1/2" (64mm)                   | 3         | 3          | -         | -          | 1 1/2" (32 mm)            | 6          | 11        | 4          | 4         | 4          |
| 2 3/8" (60mm) - 2" (51mm)       | 3         | 4          | -         | -          | 1 3/8" (29 mm)            | 8          | -         | 4          | 5         | 5          |
| 1 3/8" (48 mm) - 1 1/2" (44 mm) | 4         | 5          | -         | -          | 1" (25 mm)                | 11         | -         | 5          | 6         | 6          |
| 1 1/2" (41 mm)                  | 5         | 6          | -         | -          | 3/4" (22 mm)              | -          | -         | 5          | 7         | 7          |
| 1 1/4" (38mm)                   | 5         | 7          | 3         | 4          | 5/8" (19 mm)              | -          | -         | 7          | 11        | 11         |
| 1 1/8" (35mm)                   | 5         | 8          | 3         | 4          | 3/8" (16mm) - 3/8" (10mm) | -          | -         | 11         | -         | -          |

**FUSES**

MAIN 15A

MAX 15A OPTIONAL LIGHT

SYSTEM 10A GAUGES SCM PRO

2A SCM

START 10A

## Remoção do capot

O capot pode ser facilmente retirado para facilitar os procedimentos de manutenção na zona do motor.

1. Destranque e levante o capot.
2. Retire o contrapino que fixa a articulação do capot aos suportes de montagem.
3. Faça deslizar o capot para o lado direito, levante o outro lado e solte-o dos suportes.
4. Inverta o procedimento para recolocar o capot.



Figura 50

1. Contrapino

## Manutenção geral do filtro de ar

- Verifique se existe algum dano no corpo do filtro de ar que possa provocar uma fuga de ar. Substitua o corpo do filtro de ar se este se encontrar danificado.
- Proceda à manutenção do filtro de ar cada 200 horas (com mais frequência em ambientes de muito pó e sujidade). Não efectue a manutenção do filtro de ar com demasiada frequência.
- Certifique-se de que a cobertura do filtro de ar se encontra correctamente colocada no respectivo corpo.

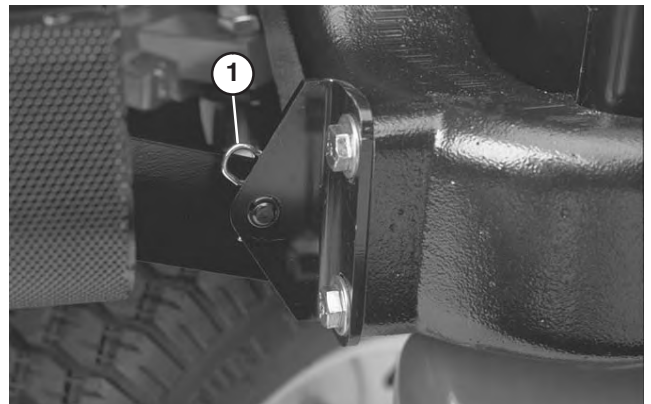
## Assistência do filtro de ar

1. Liberte os trincos que fixam a tampa do filtro de ar ao respectivo corpo.
2. Retire a cobertura do corpo do filtro de ar. Antes de remover o filtro, utilize ar de baixa pressão (276 kPa [40 psi], limpo e seco) para ajudar a retirar grandes acumulações de detritos que se encontram entre o lado de fora do filtro primário e o recipiente. Evite utilizar ar de alta pressão que poderia forçar a sujidade através do filtro fazendo-a entrar no sistema de admissão. Este processo de limpeza evita que a sujidade migre para dentro da admissão quando se retira o filtro primário.

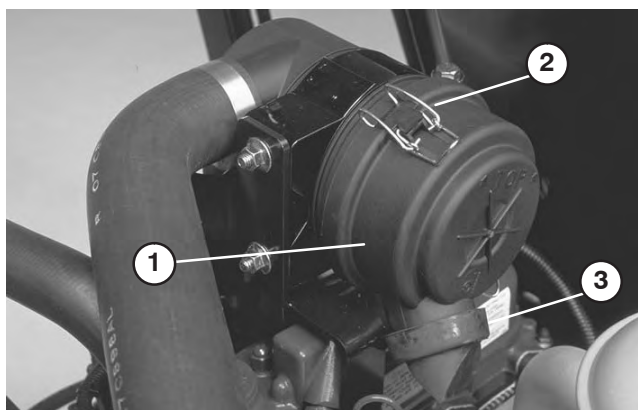

**Figura 51**

1. Recipiente de pó do filtro de ar
2. Trincos do filtro de ar
3. Válvula de saída de borracha

3. Retire e substitua o filtro primário. Não se recomenda a limpeza do elemento usado devido a possibilidade de danos no meio do filtro. Inspeccione o filtro novo para ver se sofreu danos durante o transporte, verificando a extremidade vedante do filtro e o corpo. Não utilize um elemento danificado. Insira um filtro novo aplicando pressão no anel exterior do elemento para o assentar no recipiente. Não pressione a zona central do filtro porque esta é muito flexível.
4. Limpe a porta de ejeção de sujidade que se encontra na tampa amovível. Retire a válvula de saída em borracha para fora da tampa, limpe a cavidade e volte a colocar a válvula de saída.
5. Instale a tampa orientando a válvula de saída de borracha para uma posição descendente – entre cerca de 5:00 a 7:00 quando vista da extremidade.

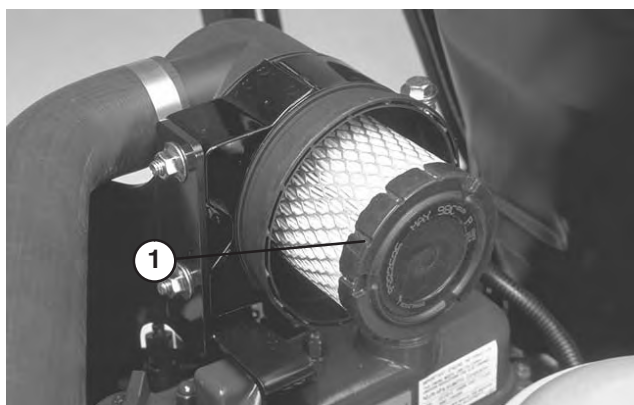

**Figura 52**

1. Filtro principal

6. Prenda os trincos.

## Óleo e filtro do motor

Inicialmente, deverá mudar o óleo e o filtro após as primeiras 50 horas de funcionamento, e posteriormente, o óleo e o filtro devem ser substituídos após cada 150 horas.

1. Retire o bujão de dreno e deixe o óleo escorrer para um recipiente adequado. Quando o óleo parar, volte a montar o tampão de escoamento.

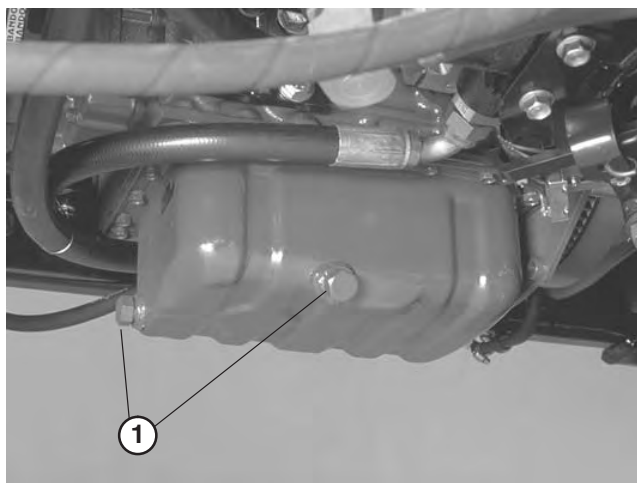

**Figura 53**

1. Tampa de drenagem do óleo do motor

2. Retire o filtro do óleo. Aplique uma leve camada de óleo limpo no vedante do filtro novo antes de o montar. **NÃO APORTE DEMASIADO.**

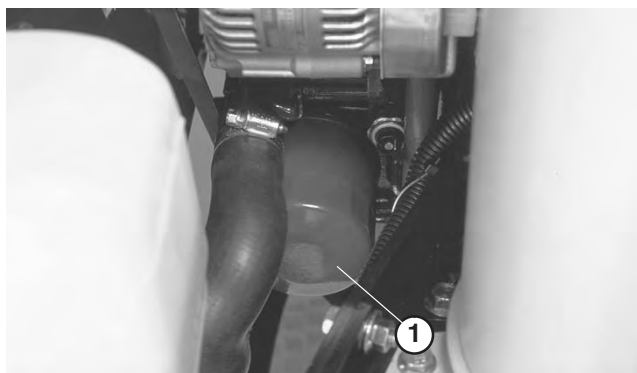

**Figura 54**

1. Filtro de óleo do motor

3. Adicione óleo ao cárter, consulte a secção Verificação do Óleo do Motor.

## Sistema de combustível

### Depósito de combustível

Drene e limpe o depósito de combustível de 2 em 2 anos. Também deve drenar e lavar o depósito se o sistema de combustível ficar contaminado ou se tiver de guardar a máquina por um período de tempo prolongado. Utilize combustível limpo para lavar o depósito.

### Tubagens de combustível e ligações

Verifique as tubagens e ligações a cada 400 horas de funcionamento ou anualmente, conforme o que ocorrer primeiro. Verifique se existem sinais de deterioração, danos ou ligações soltas.

### Separador de água

Drene a água ou outros contaminantes do separador de água (Fig. 55) diariamente.

1. Coloque um recipiente limpo debaixo do filtro de combustível.
2. Liberte o tampão de escoamento que se encontra na zona inferior do recipiente do filtro. Volte a apertar o tampão após a drenagem.

Substitua o recipiente do filtro após cada 400 horas de funcionamento.

1. Limpe a zona de montagem do filtro.
2. Retire o recipiente do filtro e limpe a superfície de montagem.
3. Lubrifique a junta do recipiente do filtro com óleo limpo.
4. Monte o recipiente do filtro manualmente até que a junta entre em contacto com a superfície de montagem, rodando em seguida o filtro mais 1/2 volta.

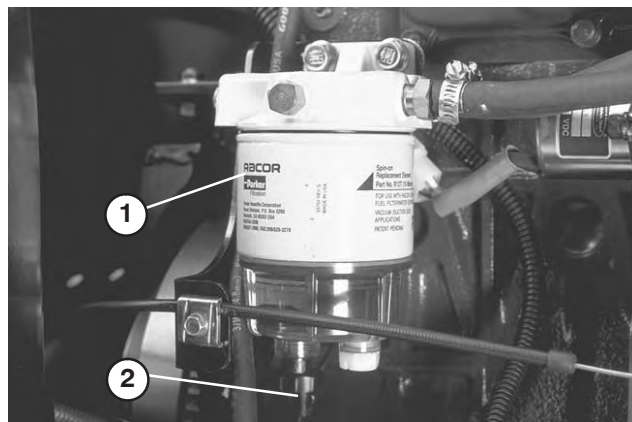

**Figura 55**

1. Atestar/verificar diferencial
2. Tampa de escoamento

## Substituir o filtro prévio de combustível

Substitua o filtro prévio de combustível, que se encontra no interior da calha do chassis debaixo do separador de água, após cada 400 horas de funcionamento ou anualmente, consoante o que ocorrer primeiro.

1. Retire o parafuso que fixa o filtro à longarina do chassis.
2. Vede cada uma das tubagens de combustível que se encontram ligadas ao filtro de combustível, de modo a evitar o escoamento de combustível quando retirar as tubagens.
3. Liberte as braçadeiras das manguerias que se encontram em cada uma das extremidades do filtro e retire as tubagens.



Figura 56

1. Filtro prévio de combustível
2. Dispositivo de fixação de tubagem

4. Coloque braçadeiras nas extremidades das tubagens de combustível. Introduza as tubagens no filtro de combustível e fixe-as com as braçadeiras. A seta existente na zona lateral do filtro tem de ficar virada para a bomba de injeção.

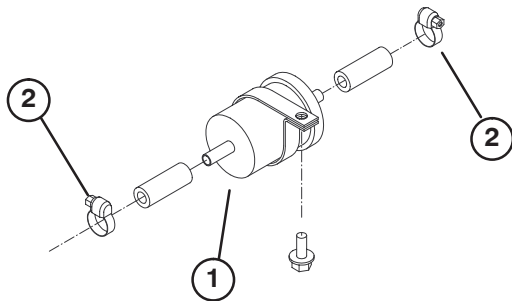

### Perigo



Em determinadas condições, o gasóleo e respectivos gases podem tornar-se inflamáveis e explosivos. Um incêndio ou explosão de combustível poderá provocar queimaduras e danos materiais.

- Utilize sempre um funil e encha o depósito de combustível no exterior, numa zona aberta, quando o motor se encontrar frio. Limpe todo o combustível derramado.
- Não encha completamente o depósito de combustível. Introduza combustível no depósito de combustível até o nível ser 25 mm abaixo do fundo do tubo de enchimento. Este espaço no depósito permite a expansão do combustível.
- Não fume quando se encontrar próximo de combustível e mantenha-se afastado de todas as fontes de chama ou faíscas que possam inflamar os vapores existentes nesse meio.
- Guarde o combustível num recipiente limpo e seguro e mantenha-o sempre bem fechado.

## Purga de ar dos injectores

**Nota:** este procedimento só deve ser utilizado se o sistema de combustível tiver sido purgado de ar, utilizando os procedimentos de purga de ar normais, e o motor não continuar a funcionar; consulte a secção Purga do sistema de combustível.

1. Desaperte a ligação do tubo ao injetor n.º 1 e ao suporte respectivo.



Figura 57

1. Injectores de combustível (3)

2. Coloque o acelerador na posição FAST.
3. Rode a chave da ignição para a posição START e aguarde até notar que o combustível escorre em torno da ligação. Rode a chave da ignição para a posição OFF quando observar um fluxo contínuo de combustível.
4. Aperte bem a ligação do tubo.
5. Repita estes passos para os restantes bocais.

## Limpar o sistema de arrefecimento do motor

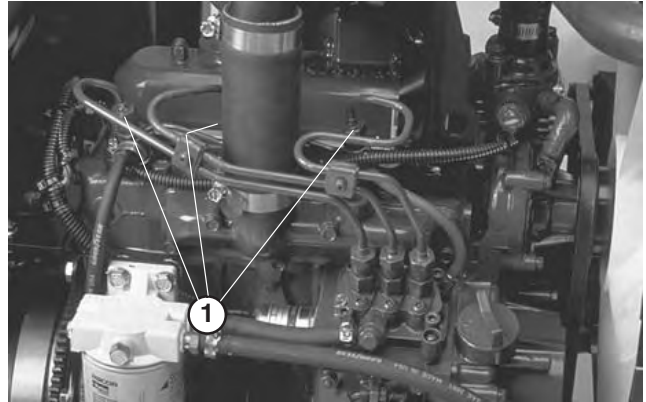
Retire os detritos do radiador de óleo e do radiador diariamente; faça-o com mais frequência em condições de muita sujidade.

- Desligue o motor e levante o capot. Limpe cuidadosamente os detritos em redor do motor.
- Retire o painel de acesso.

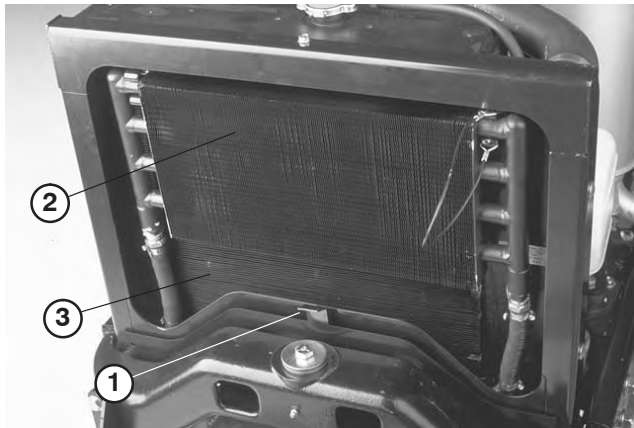

**Figura 58**

- 1. Painel de acesso
- 2. Radiador de óleo
- 3. Radiador

- Retire o painel de acesso. Destranque o radiador de óleo e desloque-o para trás. Limpe os dois lados do radiador de óleo e a zona do radiador com água ou ar comprimido. Desloque o radiador de óleo para a posição inicial.



**Figura 59**

- Monte o painel de acesso e feche o capot.

## Manutenção das correias do motor

Verifique o estado e a tensão de todas as correias após o primeiro dia de utilização e, posteriormente, a cada 100 horas de funcionamento.

### Alternador/correia da ventoinha

1. Abra o capot.
2. Verifique a tensão aplicando uma pressão de 98 N no vão da correia, entre a cambota e as polias do alternador. A correia deve atingir um desvio de 11 mm. Se o desvio estiver incorrecto, avance para o passo 3. Se estiver correcto, prossiga.
3. Desaperte o parafuso de fixação da abraçadeira ao motor e o parafuso de fixação do alternador à abraçadeira.
4. Insira uma barra de apoio entre o alternador e o motor e use-a como alavanca no alternador.
5. Quando tiver alcançado a tensão pretendida, aperte o alternador e os parafusos da abraçadeira para manter o ajuste.



**Figura 60**

- 1. Alternador/correia da ventoinha

## Substituição da correia de transmissão do hidróstato

1. Insira uma chave de porcas ou uma pequena parte de um tubo na extremidade da mola tensora da correia.



### Aviso



Tenha cuidado ao aliviar a tensão da mola, porque está sujeita a uma carga elevada.

2. Empurre a mola para baixo e para a frente para a soltar do suporte e aliviar a tensão.
3. Substitua a correia.
4. Inverta o procedimento para aumentar a tensão da mola.



Figura 61

1. Correia da transmissão do hidróstato
2. Extremidade da mola tensora

## Ajuste do regulador

1. Ponha a alavanca do regulador para atrás para que fique presa na ranhura do painel de controlo.
2. Desaperte o dispositivo de ligação do cabo do regulador na alavanca da bomba de injeção.

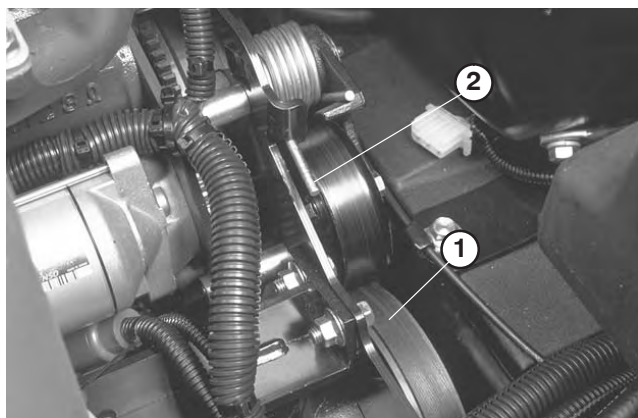

Figura 62

1. Alavanca da bomba de injeção
3. Mantenha a alavanca contra o bloqueio intermédio inferior e aperte o cabo de ligação.
4. Desaperte os parafusos que fixam o controlo do regulador ao painel de controlo.
5. Empurre a alavanca de controlo do regulador para a frente.
6. Faça deslizar a placa de bloqueio até entrar em contacto com alavanca do regulador e aperte os parafusos para fixar o controlo do regulador ao painel de controlo.
7. Se o regulador não mantiver a posição durante a operação, aperte a porca de bloqueio (utilizada para fixar o dispositivo de fricção na alavanca do regulador) aplicando uma força de 4,5–6,2 Nm. A força máxima necessária para utilizar a alavanca do regulador deve ser de 89 N.

## Substituição do fluido hidráulico

Substitua o fluido hidráulico após cada 400 horas de funcionamento, quando utilizar a máquina em condições normais. Se o fluido tiver sido contaminado, deverá entrar em contacto com o seu distribuidor TORO para efectuar uma lavagem do sistema. O fluido contaminado tem uma aparência leitosa ou negra quando comparado com óleo limpo.

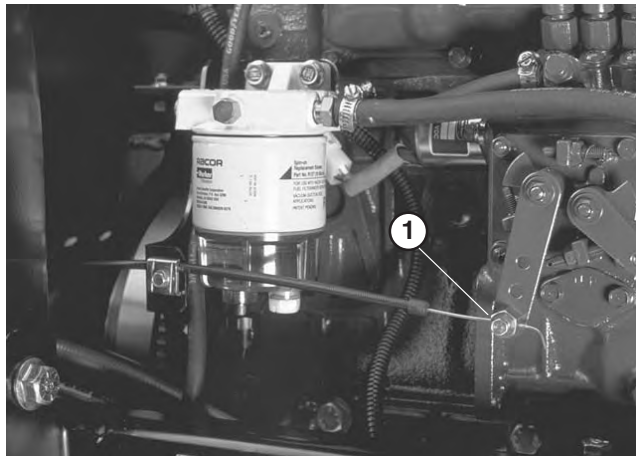
1. Desligue o motor e levante o capot.
2. Retire a tubagem hidráulica ou o filtro hidráulico e deixe que o fluido hidráulico esorra para dentro de um recipiente de escoamento. Volte a colocar a tubagem quando o fluido hidráulico deixar de escorrer.



Figura 63

1. Tubagem hidráulica

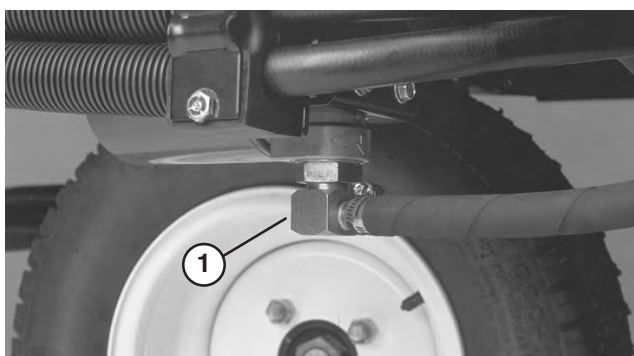

Figura 64

1. Filtro hidráulico

3. Encha o reservatório com cerca de 13,2 l de fluido hidráulico. Consultar a secção Verificação do sistema hidráulico.

**Importante** Utilize apenas os fluidos hidráulicos especificados. A utilização de outros fluidos poderá danificar o sistema.

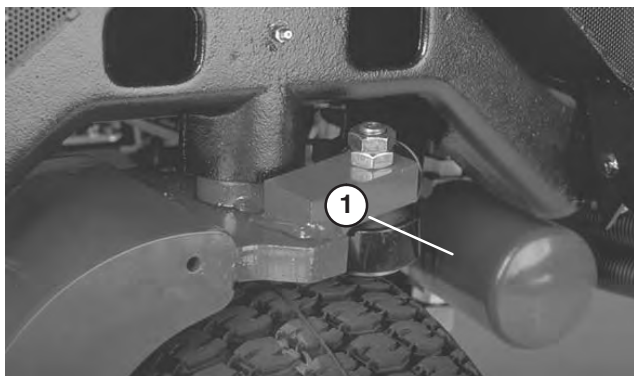
4. Coloque o tampão. Ligue o motor e utilize todos os comandos hidráulicos, de modo a distribuir o fluido hidráulico por todo o sistema. Verifique ainda se existem fugas. Em seguida, desligue o motor.
5. Verifique o nível de fluido e adicione fluido suficiente para elevar o nível até à marca FULL da vareta. **NÃO ENCHA DEMASIADO.**



Figura 65

1. Reservatório hidráulico

## Substituição do filtro hidráulico

O filtro do sistema hidráulico tem que ser substituído, inicialmente, ao fim das primeiras 10 horas de utilização; a partir daí, a cada 200 horas de funcionamento ou anualmente, consoante o que ocorrer primeiro. Substitua por um filtro de óleo Toro. O óleo do sistema hidráulico tem de ser substituído após cada 400 horas de funcionamento ou anualmente, consoante o que ocorrer primeiro.

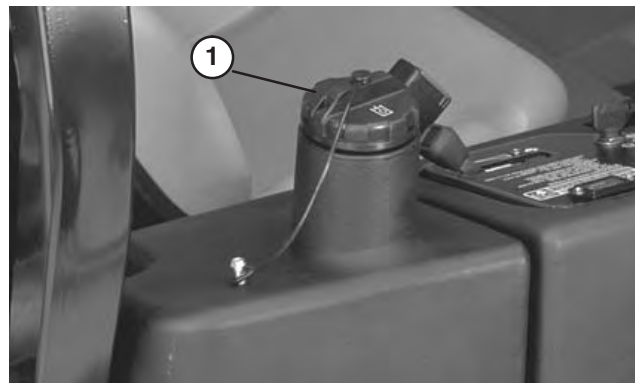
Utilize o filtro de substituição Toro (Peça n.º 54-0110).

**Importante** A utilização de outro filtro poderá anular a garantia de alguns componentes.

1. Coloque a máquina numa superfície nivelada, baixe as unidades de corte, desligue o motor, aplique o travão de mão e retire a chave da ignição.
2. Pressione a mangueira contra a placa de montagem do filtro.
3. Limpe a área em torno da superfície de montagem do filtro. Coloque um recipiente por baixo do filtro e desmonte o filtro.
4. Lubrifique a junta do novo filtro e encha-o com fluido hidráulico.

5. Certifique-se de que a zona de montagem do filtro se encontra limpa. Aperte o filtro até que a junta entre em contacto com a chapa de montagem. Em seguida, aperte o filtro mais meia volta.
6. Ligue o motor e deixe funcionar a máquina durante dois minutos para eliminar o ar do sistema. Desligue o motor e verifique se existem fugas.

## Verificação das tubagens e mangueiras hidráulicas

Verifique as tubagens e as mangueiras hidráulicas diariamente, prestando especial atenção a fugas, tubagens dobradas, suportes soltos, desgaste, juntas soltas e danos provocados pelas condições atmosféricas ou por agentes químicos. Efectue todas as reparações necessárias antes de utilizar a máquina.

! **Aviso** !

**O fluido hidráulico que sai sob pressão pode penetrar na pele e provocar lesões.**

- Certifique-se de que todas as tubagens e mangueiras do fluido hidráulico se encontram bem apertadas e em bom estado de conservação antes de colocar o sistema sob pressão.
- Mantenha o seu corpo e mãos longe de fugas ou bocais que projectem fluido hidráulico sob pressão.
- Utilize um pedaço de cartão ou papel para encontrar fugas do fluido hidráulico.
- Elimine com segurança toda a pressão do sistema hidráulico antes de executar qualquer procedimento neste sistema.
- Em caso de penetração do fluido na pele, consulte imediatamente um médico.

## Ajustar a transmissão de tracção para a posição neutra

Se a máquina “deslizar” enquanto o pedal de tracção estiver na posição neutro, o excêntrico da tracção terá que ser ajustado.

1. Coloque a máquina numa superfície nivelada e desligue o motor.
2. Levante uma roda dianteira e uma traseira e coloque suportes debaixo do chassis.

! **Aviso** !

**Para que a máquina não se mexa durante o ajuste, terá que ser levantada uma roda dianteira e uma roda traseira. Se a máquina não estiver devidamente apoiada, pode cair acidentalmente, ferindo quem estiver por baixo.**

3. Desaperte a porca de bloqueio no excêntrico de tracção.

! **Aviso** !

**O motor tem que estar a funcionar para que se possa efectuar um ajuste final no excêntrico de tracção. Para evitar possíveis ferimentos, mantenha as mãos, pés, cara e outras partes do corpo afastadas da panela do escape, de outras partes quentes do motor e de componentes em rotação.**

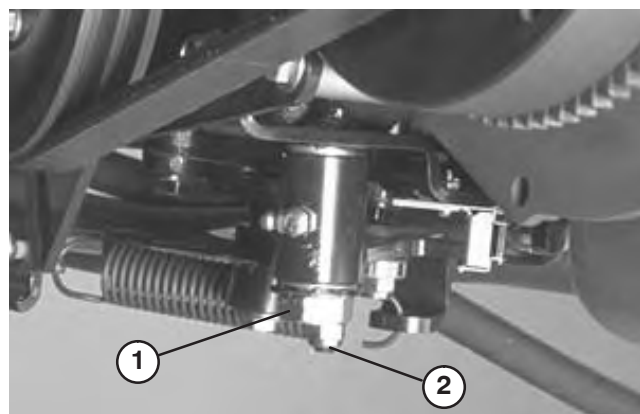

**Figura 66**

1. Excêntrico de tracção
2. Porca de bloqueio

4. Ligue o motor e rode o excêntrico sextavado em ambas as direcções, para determinar a posição intermédia do ponto morto.
5. Aperte o dispositivo de ajuste da porca de bloqueio.
6. Desligue o motor.
7. Retire os apoios e baixe a máquina. Teste a máquina para ter a certeza de que não desliza.

## Afinação do travão de mão

Verifique a afinação a cada 200 horas de funcionamento.

1. Alivie o parafuso de fixação do punho à alavanca do travão de mão.
2. Rode o manípulo até que seja necessário aplicar uma força de 133–178 N para accionar a alavanca.
3. Aperte o parafuso de fixação do punho depois de concluir a afinação.



Figura 67

1. Alavanca do travão de mão
2. Manípulo
3. Parafuso de afinação

## Manutenção da bateria

**Aviso**

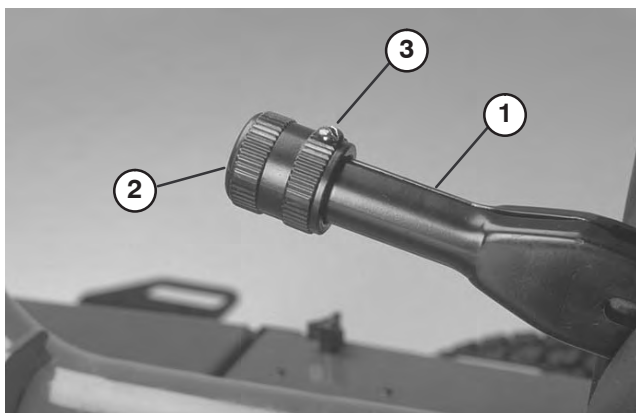
**CALIFÓRNIA**

**Aviso da proposição 65**

**Os pólos, terminais e restantes acessórios da bateria contêm chumbo e derivados de chumbo; é do conhecimento do Estado da Califórnia que estes químicos podem provocar cancro e problemas reprodutivos. Lave as mãos após a operação.**

1. O nível de electrólito deve ser correctamente mantido e o topo da bateria limpo. Se a máquina for armazenada num local com uma temperatura elevada, a carga da bateria deteriora-se mais rapidamente do que se estivesse guardada num lugar fresco e seco.
2. Verifique o nível do electrólito da bateria a cada 25 horas de funcionamento ou mensalmente, se a máquina se encontrar armazenada.

3. O nível das células deverá ser mantido utilizando água destilada ou desmineralizada. Não encha as células acima do fundo do anel que se encontra em cada uma das células. Monte a tampa do tubo de enchimento com a abertura para trás (voltada para o depósito de combustível).

**Cuidado**

**Utilize óculos de protecção e luvas de borracha quando manusear o electrólito. Efectue o carregamento da bateria num local bem ventilado, de modo a que os gases produzidos pelo processo de carregamento se possam dissipar. Os vapores da bateria são explosivos, pelo que deverá manter todo o tipo de chama e faíscas longe da zona; não fume. A inalação de gases poderá provocar vómitos. Desligue o carregador de baterias da tomada eléctrica antes de ligar ou desligar os respectivos cabos dos terminais da bateria.**

4. Mantenha a zona superior da bateria limpa, lavando-a periodicamente com uma escova molhada em amónia ou numa solução de bicarbonato de sódio. Após a sua limpeza, enxagúe a superfície superior da bateria com água. Não retire a tampa de enchimento durante a limpeza.
5. Os cabos da bateria devem estar bem apertados, de modo a proporcionar um bom contacto eléctrico.

**Aviso**

**Se ligar os cabos aos pólos errados poderá provocar lesões pessoais e/ou danificar o sistema eléctrico.**

6. Se ocorrer corrosão nos terminais, desligue os cabos – o cabo negativo (–) em primeiro lugar – e limpe os contactos e os terminais separadamente com um raspador. Volte a ligar os cabos, o cabo positivo (+) em primeiro lugar e aplique vaselina nos terminais.
7. Sempre que efectuar a manutenção do sistema eléctrico, deverá desligar os cabos da bateria e o cabo negativo (–) em primeiro lugar, para evitar quaisquer danos na cablagem provocados por curto-circuitos.

## Armazenagem da bateria

Se for necessário guardar a máquina por um período superior a 30 dias, deverá retirar a bateria carregando-a completamente. Guarde-a num local seguro ou na própria máquina. Se optar por guardá-la na máquina não ligue os cabos. Guarde a bateria num local fresco para evitar que a carga se deteriore mais rapidamente. Para evitar que a bateria congele, certifique-se de que esta se encontra totalmente carregada. A gravidade específica de uma bateria totalmente carregada é de 1,265–1,299.

## Fusíveis

Os fusíveis no sistema eléctrico da máquina localizam-se debaixo da consola.

## Rectificação de cilindros por retrocesso



### Perigo



#### PARA EVITAR LESÕES OU A MORTE:

- Nunca coloque as mãos nem os pés na área dos cilindros com o motor a funcionar.
- Durante a rectificação de cilindros por retrocesso, os cilindros podem parar e voltar depois de arrancar.
- Não tente voltar a colocar os cilindros em movimento com a ajuda das mãos ou dos pés.
- Não ajuste os cilindros com o motor a funcionar.
- Se um cilindro parar, desligue o motor antes de tentar soltar o cilindro.

1. Coloque a máquina numa superfície nivelada e limpa, baixe as unidades de corte, desligue o motor, aplique o travão de mão e retire a chave da ignição.
2. Retire a tampa da consola para ver os controlos.
3. Rode o manípulo de rectificação por retrocesso para a posição de rectificação por retrocesso. Rode o manípulo de controlo da velocidade dos cilindros para a posição 1.

**Nota:** O interruptor do banco é accionado quando o manípulo de rectificação por retrocesso estiver na posição de rectificação por retrocesso. O utilizador não precisa estar sentado no banco, mas o travão de mão tem que estar engatado porque senão o motor não funciona.



### Cuidado



Não rode o manípulo de rectificação por retrocesso da posição de corte para a de rectificação, com o motor a funcionar, porque pode danificar os cilindros.



Figura 68

1. Manípulo de rectificação (backlap)
2. Manípulo de controlo da velocidade dos cilindros

4. Proceda aos ajustes iniciais entre a contra-faca e os cilindros, adequados ao processo de rectificação em todas as unidades de corte. Ligue o motor e ponha-o em regime de ralenti.
5. Accione os cilindros activando a tomada de força no painel de controlo.
6. Aplique o produto de rectificação com uma escova de cabo comprido.

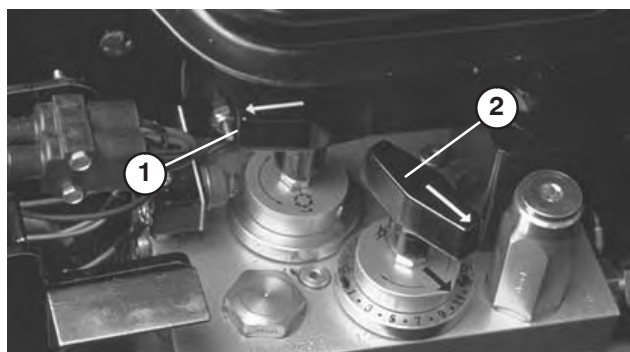

### Cuidado



Tenha cuidado quando fizer a rectificação do cilindro porque o contacto com o cilindro ou com outras peças em movimento pode provocar lesões graves.

7. Para proceder ao ajuste das unidades de corte durante o processo de rectificação, desactive os cilindros e desligue o motor. Depois de concluir os ajustes, repita os passos 4–6.
8. Concluído o processo de rectificação, desligue o motor, rode o manípulo de rectificação para a posição MOW (corte), ajuste os controlos de velocidade dos cilindros para a posição de corte pretendida e lave com água o remanescente do produto de rectificação das unidades de corte.

**Nota:** Estão disponíveis instruções e procedimentos adicionais relativos à rectificação de cilindros no Manual de rectificação de cilindros e cortadores rotativos da Toro, publicação N.º 80–300SL.

**Nota:** Para um melhor fio de corte, passe uma lima na frente da lâmina de corte depois de concluída a operação de afinação. Assim, reduz imperfeições ou arestas que se possam ter formado no fio de corte.

# Esquema eléctrico

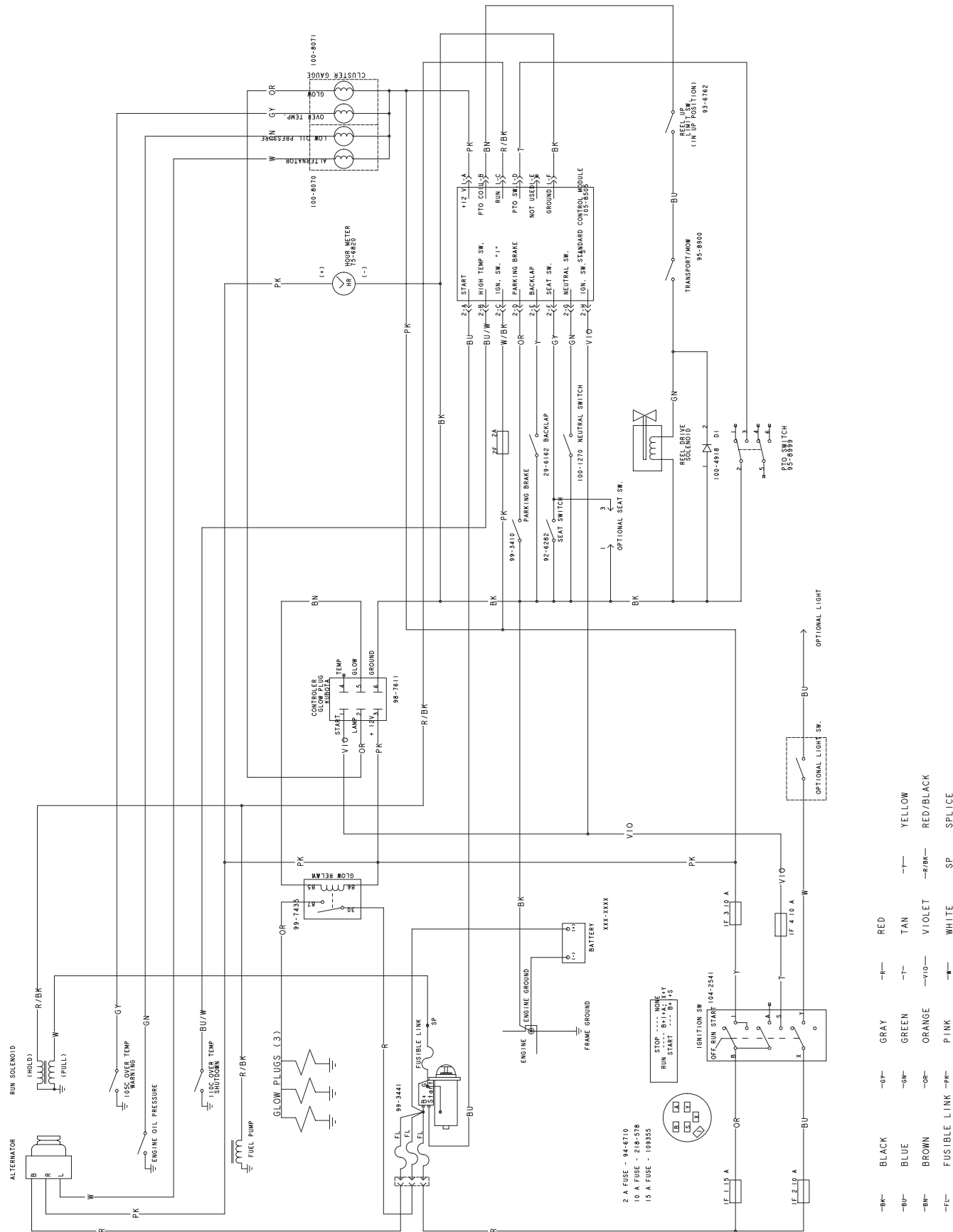

2 A FUSE - 94-6710  
 10 A FUSE - 218-278  
 15 A FUSE - 109355



- BK- BLACK
- BU- BLUE
- BN- BROWN
- FL- FUSIBLE LINK
- GR- GRAY
- GN- GREEN
- OR- ORANGE
- PK- PINK
- RD- RED
- TN- TAN
- VIO- VIOLET
- WH- WHITE
- YEL- YELLOW
- R/BK- RED/BLACK
- SP- SPLICE

# Esquema hidráulico

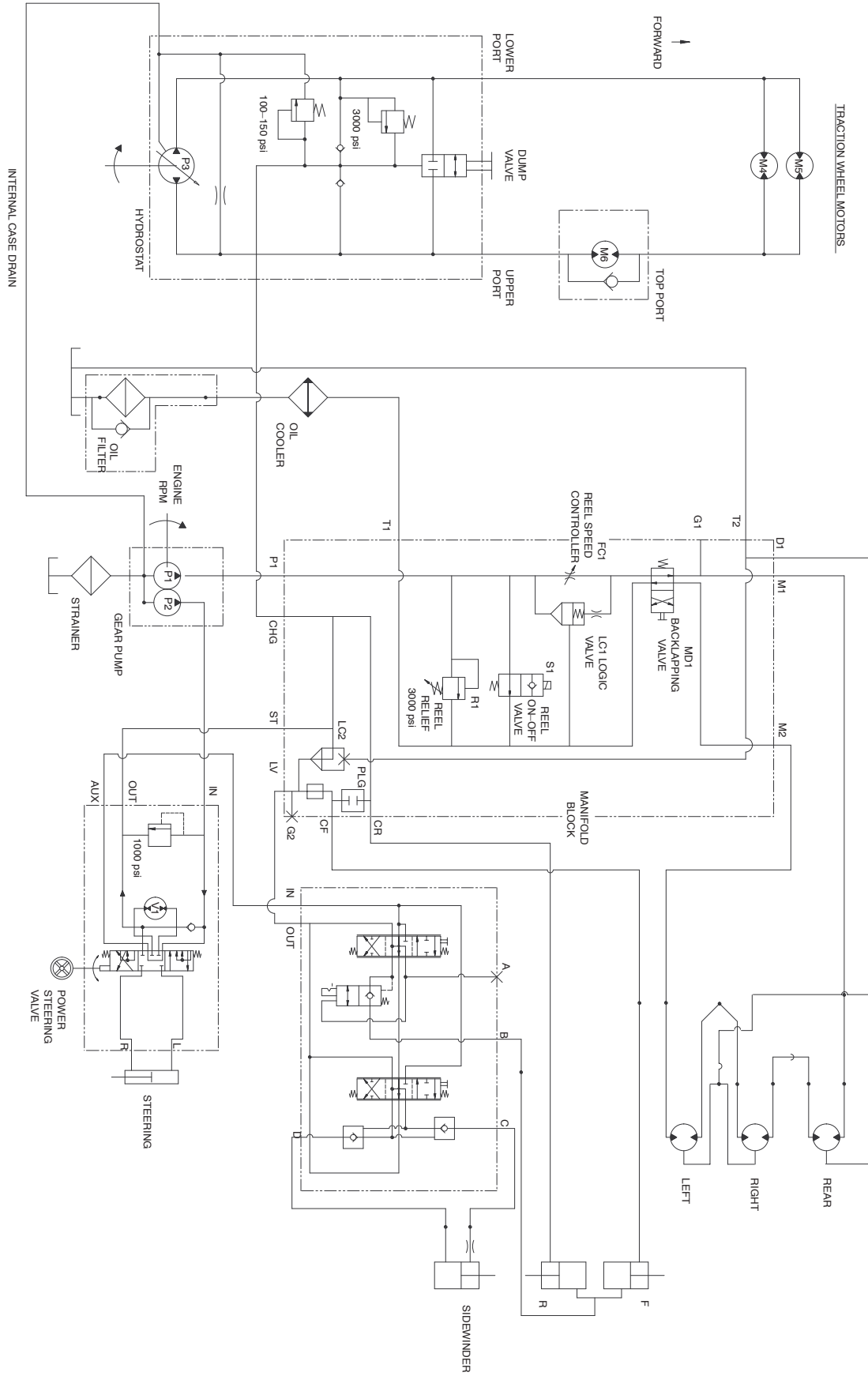

# Armazenamento

## Unidade de tracção

- Limpe bem a unidade de tracção, unidades de corte e motor.
- Verifique a pressão dos pneus. Encha todos os pneus com uma pressão de 97–124 kPa (14–18 psi).
- Verifique todas as juntas e aperte-as sempre que necessário.
- Lubrifique todos os bocais de lubrificação e pontos de articulação. Limpe a massa lubrificante em excesso.
- Lubrifique o tubo transversal do Sidewinder (modelo 03206) a todo o comprimento com um óleo leve para impedir que se enferruje. Depois do armazenamento, limpe o óleo.
- Lixe e retoque todas as zonas riscadas, estaladas ou enferrujadas. Efectue a reparação de todas as marcas existentes no corpo metálico.
- Efectue a manutenção da bateria e dos cabos da seguinte forma:
  - Retire os terminais dos pólos da bateria.
  - Limpe a bateria, terminais e pólos com uma escova de arame e uma solução de bicarbonato de sódio.
  - Cubra os terminais do cabo e os pólos da bateria com lubrificante Grafo 112X (peça Toro n.º 505- 47) ou vaselina para evitar qualquer corrosão.
  - Carregue a bateria lentamente a cada 2 meses durante 24 horas, para evitar a sulfatização do chumbo da bateria.

## Motor

- Drene o óleo do motor do recipiente e coloque o tampão de escoamento.
- Retire o filtro do óleo. Coloque um novo filtro de óleo.
- Encha o cárter do óleo com óleo de motor.
- Ligue o motor e faça-o funcionar a uma velocidade intermédia durante dois minutos.
- Desligue o motor.
- Retire todo o combustível do depósito, do filtro de combustível das tubagens e do separador de água.
- Lave o depósito de combustível com gasóleo novo e limpo.
- Volte a apertar todas as juntas do sistema de combustível.
- Limpe e efectue a manutenção da estrutura do filtro de ar.
- Vede a entrada do filtro de ar e a saída de gases com fita impermeável.
- Verifique o nível de anti-congelante e reponha os níveis de acordo com as temperaturas previstas para a zona de armazenamento da máquina.



## Garantia dos produtos Toro

Garantia limitada de dois anos

### Condições e produtos abrangidos

A Toro Company e a sua afiliada, a Toro Warranty Company, no seguimento de um acordo celebrado entre ambas, garantem que o seu Produto Comercial Toro ("Produto") está isento de defeitos de materiais e de fabrico durante dois anos ou 1500 horas de funcionamento\*, o que surgir primeiro. Nos casos em que exista uma condição para reclamação de garantia, repararemos o Produto gratuitamente incluindo o diagnóstico, mão-de-obra, peças e transporte. A garantia começa na data em que o produto é entregue ao comprador a retalho original.

\* Produto equipado com contador de horas

### Instruções para a obtenção de um serviço de garantia

É da responsabilidade do utilizador notificar o Distribuidor de Produtos Comerciais ou o Revendedor de Produtos Comerciais Autorizado ao qual comprou o Produto logo que considere que existe uma condição para reclamação da garantia.

Se precisar de ajuda para encontrar um Distribuidor de Produtos Comerciais ou Revendedor Autorizado, ou se tiver dúvidas relativamente aos direitos ou responsabilidades da garantia, pode contactar-nos em:

Toro Commercial Products Service Department  
Toro Warranty Company  
8111 Lyndale Avenue South  
Bloomington, MN 55420-1196  
952-888-8801 ou 800-982-2740  
E-mail: commercial.service@toro.com

### Responsabilidades do proprietário

Como proprietário do produto, você é responsável pela manutenção e ajustes necessários indicados no seu manual do operador. O não cumprimento da manutenção e ajustes necessários pode constituir motivo para anulação da garantia.

### Itens e condições não abrangidos

Nem todas as falhas ou avarias de produto que ocorrem durante o período da garantia são defeitos nos materiais ou no fabrico. Esta garantia expressa não abrange o seguinte:

- Falhas do produto que resultem da utilização de peças sobresselentes que não sejam da Toro ou da instalação e utilização de acessórios acrescentados, modificados ou não aprovados
- Falhas do produto que resultem do não cumprimento da manutenção e/ou ajustes necessários
- Falhas do produto que resultem da operação do produto de uma forma abusiva, negligente ou descuidada
- Peças sujeitas a desgaste devido à utilização a menos que se encontrem com defeito. Exemplos de peças que se desgastam durante a operação normal do Produto incluem, mas não se limitam a, lâminas, cilindros, lâminas de corte, tinas, velas, roletes, pneus, filtros, correias, e determinados componentes de pulverização como diafragmas, bicos e válvulas de retenção, etc.

### Países que não são os Estados Unidos nem o Canadá

Os clientes que tenham comprado produtos Toro exportados pelos Estados Unidos ou Canadá devem contactar o seu Distribuidor Toro (Revendedor) para obter políticas de garantia para o seu país, província ou estado. Se, por qualquer razão estiver insatisfeito com o serviço do seu distribuidor ou se tiver dificuldades em obter informações sobre a garantia, contacte o importador da Toro. Se todas as soluções falharem pode contactar-nos na Toro Warranty Company.

- Falhas provocadas por influência externa. Os itens considerados como influências externas incluem, mas não se limitam a, condições climáticas, práticas de armazenamento, contaminação, utilização de líquidos de refrigeração, lubrificantes, aditivos ou químicos não aprovados, etc.
- Itens normais de desgaste. O desgaste normal inclui, mas não se limita a danos nos assentos devido a desgaste ou abrasão, superfícies com a pintura gasta, autocolantes arranhados ou janelas riscadas, etc.

### Peças

As peças agendadas para substituição de acordo com a manutenção necessária são garantidas durante o período de tempo até à data da substituição agendada para essa peça.

As peças substituídas ao abrigo da garantia tornam-se propriedade da Toro. Cabe à Toro tomar a decisão final quanto à reparação ou substituição de uma peça ou conjunto. A Toro poderá utilizar peças refabricadas da fábrica em vez de peças novas para algumas reparações ao abrigo da garantia.

### Condições gerais

A reparação por um Distribuidor ou Revendedor Toro Autorizado é a sua única solução ao abrigo desta garantia.

**Nem a Toro Company nem a Toro Warranty Company será responsável por quaisquer danos indirectos, acidentais ou consequenciais relacionados com a utilização de Produtos Toro abrangidos por esta garantia, incluindo quaisquer custos ou despesas de fornecimento de equipamento de substituição ou assistência durante períodos razoáveis de avaria ou a conclusão pendente não utilizável de avarias ao abrigo desta garantia. Excepto a garantia quanto a Emissões referida em baixo, caso se aplique, não há qualquer outra garantia expressa. Todas as garantias implícitas de comercialização e adequabilidade de utilização estão limitadas à duração desta garantia expressa.**

Alguns estados não permitem a exclusão de danos acidentais ou consequenciais, nem limitações sobre a duração de uma garantia por isso as exclusões e limitações acima podem não se aplicar a si.

Esta garantia dá-lhe direitos legais específicos e pode ainda ter outros direitos que variam de estado para estado.

**Nota relativamente à garantia do motor:** O Sistema de Controlo de Emissões do seu Produto pode estar abrangido por uma garantia separada que satisfaz os requisitos estabelecidos pela Agência de Protecção Ambiental dos EUA (EPA) e/ou pela Comissão da Califórnia para o Ar (CARB). As limitações de horas definidas em cima não se aplicam à Garantia do Sistema de Controlo de Emissões. Consulte a Declaração de garantia para controlo de emissões do motor impressa no manual do operador ou contida na documentação do fabricante do motor para mais pormenores.