



**Count on it.**

**Manuel de l'utilisateur**

**Groupe de déplacement  
Groundsmaster® 4100-D**

**N° de modèle 30411—N° de série 2600000001 et suivants**

## Attention

### CALIFORNIE Proposition 65

Les gaz d'échappement du moteur diesel de cette machine, tout comme certains de ses composants, sont considérés par l'état de Californie comme susceptibles de provoquer des cancers, des malformations congénitales et autres troubles de la reproduction.

## Introduction

Lisez attentivement ces informations pour apprendre comment utiliser et entretenir correctement votre produit, et éviter de l'endommager ou de vous blesser. Vous êtes responsable de l'utilisation sûre et correcte du produit.

Vous pouvez contacter Toro directement à [www.Toro.com](http://www.Toro.com) pour tout renseignement concernant un produit ou un accessoire, pour obtenir l'adresse des concessionnaires ou pour enregistrer votre produit.

Lorsque vous contactez un distributeur ou un réparateur Toro agréé pour l'entretien de votre machine, pour vous procurer des pièces Toro d'origine ou pour obtenir des renseignements complémentaires, soyez prêt(e) à lui fournir les numéros de modèle et de série du produit. Inscrivez les numéros dans l'espace réservé à cet effet.

N° de modèle \_\_\_\_\_  
N° de série \_\_\_\_\_

Les mises en garde de ce manuel soulignent les dangers potentiels et sont signalées par le symbole de sécurité (Figure 1), qui indique un danger pouvant entraîner des blessures graves ou mortelles si les précautions recommandées ne sont pas respectées.



Figure 1

1. Symbole de sécurité

Deux autres termes sont également utilisés pour faire passer des informations essentielles : **Important**, pour attirer l'attention sur des informations mécaniques spécifiques, et **Remarque**, pour des informations d'ordre général méritant une attention particulière.

## Table des matières

Introduction .....	2
Sécurité .....	4
Consignes de sécurité.....	4
Sécurité des tondeuses Toro .....	7
Niveau de pression acoustique .....	8
Niveau de puissance acoustique.....	9
Niveau de vibrations .....	9
Autocollants de sécurité et d'instruction .....	9
Mise en service .....	15
1 Montage du siège, de la ceinture de sécurité et du tube manuel .....	15
2 Graissage de la machine.....	16
3 Lecture des manuels et visionnement du DVD.....	16
Vue d'ensemble du produit .....	17
Commandes .....	17
Caractéristiques techniques .....	19
Utilisation.....	21
Avant l'utilisation.....	21
Démarrage et arrêt du moteur .....	31
Contrôle des contacteurs de sécurité.....	31
Comment pousser ou remorquer la machine.....	32
Points de levage .....	33
Points d'attache .....	33
Caractéristiques de fonctionnement.....	33
Conseils d'utilisation.....	35
Entretien.....	36
Programme d'entretien recom- mandé .....	36
Procédures avant l'entretien .....	37
Fréquence d'entretien .....	37
Lubrification .....	38
Graissage des roulements et bagues .....	38
Entretien du moteur .....	41

Entretien du filtre à air .....	41	Réglage du régulateur de débit des plateaux de coupe .....	55
Changement de l'huile moteur et du filtre.....	42	Entretien de la tondeuse .....	55
Entretien du système d'alimenta- tion .....	43	Pivoter (incliner) le plateau de coupe avant à la verticale.....	55
Entretien du circuit d'alimentation .....	43	Pivotement du plateau de coupe avant vers le bas .....	55
Purge de l'air des injecteurs.....	44	Réglage de l'inclinaison du plateau de coupe.....	56
Entretien du système électrique.....	44	Entretien des bagues des bras pivotants .....	57
Activation, charge et branchement de la batterie .....	44	Entretien des roues pivotantes et des roulements .....	57
Entretien de la batterie.....	46	Remplacement des couvercles de charnières.....	58
Fusibles.....	46	Serrage des contre-écrous .....	58
Entretien du système d'entraîne- ment.....	47	Entretien de la lame .....	58
Changement de l'huile du train planétaire.....	47	Détection des lames faussées.....	58
Changement du lubrifiant du pont arrière.....	47	Retrait et montage des lames de coupe .....	59
Contrôle du pincement des roues arrière.....	48	Contrôle et affûtage des lames de coupe .....	59
Entretien du système de refroidissement .....	48	Correction du déséquilibre des lames de coupe .....	61
Entretien du circuit de refroidissement moteur .....	48	Entretien du pare-étincelles .....	61
Entretien des freins .....	49	Entretien du silencieux du pare-étincelles .....	61
Réglage des freins de service .....	49	Remisage.....	63
Entretien des courroies.....	49	Préparation au remisage saisonnier .....	63
Entretien de la courroie d'alternateur .....	49	Schémas .....	64
Retendre les courroies d'entraînement des lames.....	49		
Remplacement de la courroie d'entraînement de lame .....	50		
Entretien des commandes.....	51		
Réglage de l'accélérateur .....	51		
Réglage de la timonerie de la pédale de déplacement.....	51		
Entretien du système hydraulique.....	52		
Changement de liquide hydraulique.....	52		
Remplacement des filtres hydrauliques .....	52		
Contrôle des flexibles et conduites hydrauliques .....	53		
Prises d'essai du système hydraulique.....	53		

# Sécurité

Cette machine est conforme à ou dépasse les spécifications de la norme CEN EN 836:1997, de la norme ISO 5395:1990 et de la norme ANSI B71.4-1999 en vigueur au moment de la production.

Cette machine peut occasionner des accidents si elle est mal utilisée ou mal entretenue. Pour réduire les risques d'accidents et de blessures, respectez les consignes de sécurité qui suivent. Tenez toujours compte des mises en garde signalées par le symbole de sécurité et la mention Prudence, Attention ou Danger. Ne pas les respecter, c'est risquer de vous blesser, parfois mortellement.

## Consignes de sécurité

Les instructions suivantes sont tirées de la norme CEN EN 836:1997, de la norme ISO 5395:1990 et de la norme ANSI B71.4-1999.

### Formation

- Lisez attentivement le *Manuel de l'utilisateur* et toute autre documentation de formation. Familiarisez-vous avec les commandes, les symboles de sécurité et l'utilisation correcte de la machine.
- Ne laissez jamais des enfants, ou des adultes n'ayant pas pris connaissance de ces instructions, utiliser la tondeuse. Certaines législations imposent un âge minimum pour l'utilisation de ce type d'appareil.
- Ne tondez jamais lorsque des personnes, et surtout des enfants ou des animaux familiers, se trouvent à proximité.
- N'oubliez jamais que l'utilisateur est responsable de tout accident ou dommage causé à lui-même, aux autres personnes et à leurs possessions.
- Ne transportez pas de passagers.
- Tous les utilisateurs et les mécaniciens sont tenus de suivre une formation professionnelle et pratique. Le propriétaire de la machine doit assurer la formation des utilisateurs. La formation doit insister sur les points suivants :

- la nécessité de consacrer toute son attention à la conduite lorsqu'on utilise une tondeuse autoportée ;
- l'application du frein ne permet pas de regagner le contrôle d'une tondeuse autoportée en cas de problème sur une pente. La perte de contrôle est due le plus souvent :
  - ◇ au manque d'adhérence des roues ;
  - ◇ à une conduite trop rapide ;
  - ◇ à un freinage inadéquat ;
  - ◇ à un type de machine non adapté à la tâche ;
  - ◇ à l'ignorance de l'importance de la nature du terrain, surtout sur pente ;
  - ◇ à un attelage incorrect ou à une mauvaise répartition de la charge.
- Le propriétaire/l'utilisateur peut prévenir et est responsable de tous dommages matériels ou corporels.

### Préparation

- Portez toujours des chaussures solides, un pantalon, un casque, des lunettes de protection et des protège-oreilles pour travailler. Les cheveux longs, les vêtements amples et les bijoux peuvent se prendre dans les pièces mobiles. Ne tondez pas pieds nus ou en sandales.
- Inspectez soigneusement la zone à tondre et enlevez tout objet susceptible d'être projeté par la machine.
- **Attention** – Le carburant est extrêmement inflammable. Prenez les précautions suivantes :
  - Conservez le carburant dans un récipient spécialement conçu à cet effet.
  - Faites toujours le plein à l'extérieur, et ne fumez jamais pendant cette opération.
  - Faites le plein avant de mettre le moteur en marche. N'enlevez jamais le bouchon du réservoir de carburant et n'ajoutez jamais de carburant lorsque le moteur tourne ou qu'il est chaud.
  - Si vous renversez du carburant, ne mettez pas le moteur en marche. Éloignez la machine et évitez toute source possible d'inflammation jusqu'à dissipation complète des vapeurs de carburant.

- Refermez soigneusement tous les réservoirs et récipients contenant du carburant.
- Remplacez les silencieux défectueux.
- Avant d'utiliser la tondeuse, vérifiez toujours si les lames, boulons de lame et ensembles de coupe ne sont pas usés ou endommagés. Remplacez les boulons et les lames usés ou endommagés par paires pour ne pas modifier l'équilibre.
- Attention, sur les machines à plusieurs lames, la rotation d'une lame peut entraîner le déplacement des autres lames.
- Examinez la zone de travail pour déterminer quels accessoires et équipements vous permettront d'exécuter votre tâche correctement et sans danger. N'utilisez que les accessoires et équipements agréés par le constructeur.
- Vérifiez toujours que les commandes de présence de l'utilisateur, les contacteurs de sécurité et les capots de protection sont en place et fonctionnent correctement. Si ce n'est pas le cas, n'utilisez pas la machine.

## **Fonctionnement**

- Ne faites pas tourner le moteur dans un espace clos où le monoxyde de carbone dangereux dégagé par l'échappement risque de s'accumuler.
- Tondez uniquement à la lumière du jour ou avec un bon éclairage artificiel.
- Avant de mettre le moteur en marche, débrayez l'entraînement des lames, mettez la transmission au point mort et serrez le frein de stationnement. Ne mettez le moteur en marche qu'à partir de la position de conduite. Utilisez les ceintures de sécurité si la machine en est équipée.
- N'utilisez pas cette machine sur des pentes de plus de 13 degrés.
- Aucune pente n'est absolument sans danger. Le déplacement sur une pente herbeuse demande une attention particulière. Pour éviter que la machine ne se retourne :
  - ne vous arrêtez pas et ne démarrez pas brusquement en montée ou en descente ;
  - embrayez lentement et restez toujours en prise, surtout en descente ;
- avancez à vitesse réduite sur les pentes et quand vous prenez des virages serrés ;
- méfiez-vous des irrégularités de terrain, des obstacles, des trous et autres dangers cachés ;
- ne tondez jamais transversalement à la pente, sauf si la machine est spécialement conçue pour cela.
- Méfiez-vous des trous et autres dangers cachés de la zone de travail.
- Méfiez-vous de la circulation près des routes et pour traverser.
- Arrêtez la rotation des lames avant de traverser une surface non herbeuse.
- Lorsque vous utilisez des accessoires, ne dirigez jamais l'éjection vers qui que ce soit et ne laissez personne s'approcher de la machine en marche.
- N'utilisez jamais une machine dont les capots ou les déflecteurs sont défectueux ou dont les protections de sécurité ne sont pas en place. Vérifiez la fixation, le réglage et le fonctionnement de tous les verrouillages de sécurité.
- Ne modifiez pas le réglage du régulateur et ne faites pas tourner le moteur trop vite, sous peine d'accroître les risques d'accidents et de blessures corporelles.
- Avant de quitter le poste de conduite :
  - arrêtez-vous sur une surface plane et horizontale ;
  - débrayez la prise de force et abaissez les accessoires ;
  - sélectionnez le point mort et serrez le frein de stationnement ;
  - Arrêtez le moteur et enlevez la clé de contact.
- Débrayez les accessoires, coupez le moteur et débranchez le(s) fil(s) de bougie ou enlevez la clé de contact :
  - avant de dégager les obstructions ;
  - avant d'inspecter, de nettoyer ou d'effectuer toute opération sur la machine ;
  - après avoir heurté un obstacle. Recherchez et réparez les dégâts éventuels avant de remettre la machine en marche et d'utiliser

les accessoires. Serrez les écrous des poulies d'axe à un couple de 176 à 203 Nm (130 à 150 lb-pi) ;

- si la machine se met à vibrer de manière inhabituelle (vérifiez immédiatement).
- Débrayez les accessoires lors du transport et quand ils ne servent pas.
- Coupez le moteur et débrayez les accessoires :
  - avant de rajouter du carburant ;
  - avant de régler la hauteur de coupe, sauf si ce réglage peut se faire depuis la position de conduite.
- Réduisez l'ouverture du papillon avant d'arrêter le moteur et coupez l'arrivée de carburant après la tonte si le moteur est équipé d'un robinet de carburant.
- Ne relevez jamais le plateau de coupe quand les lames tournent.
- N'approchez pas les pieds et les mains des plateaux de coupe.
- Avant de faire marche arrière, vérifiez derrière vous que la voie est libre juste derrière la machine et sur sa trajectoire.
- Ralentissez et soyez prudent quand vous changez de direction et quand vous traversez des routes et des trottoirs.
- Ralentissez et soyez prudent quand vous changez de direction et quand vous traversez des routes et des trottoirs.
- N'utilisez pas la machine sous l'emprise de l'alcool, de drogues ou de médicaments.
- Procédez avec prudence pour charger la machine sur une remorque ou un camion, et pour la décharger.
- Soyez prudent à l'approche de tournants sans visibilité, de buissons, d'arbres ou d'autres objets susceptibles de masquer la vue.
- L'utilisateur doit allumer les clignotants de signalisation, si la machine en est équipée, quand il se trouve sur la voie publique, sauf si leur utilisation est interdite par la loi.

## Entretien et remisage

- Gardez tous les écrous, boulons et vis toujours bien serrés pour être sûr de pouvoir utiliser la tondeuse sans danger.
- N'entrez jamais une machine dont le réservoir contient du carburant dans un

bâtiment où les vapeurs risquent de rencontrer une flamme nue ou une étincelle.

- Laissez refroidir le moteur avant de remettre la machine dans un local fermé ; ne remisez pas la machine près d'une flamme.
- Pour réduire les risques d'incendie, débarrassez le moteur, le silencieux, le bac à batterie, les plateaux de coupe, les boîtiers d'engrenages et le lieu de stockage du carburant de tout excès de graisse, de débris, d'herbe et de feuilles. Nettoyez les coulées éventuelles d'huile ou de carburant.
- Remplacez les pièces usées ou endommagées pour éviter les accidents.
- La vidange du réservoir de carburant doit impérativement s'effectuer à l'extérieur.
- Attention, sur les machines à plusieurs lames, la rotation d'une lame peut entraîner le déplacement des autres lames.
- Avant de garer, remiser ou laisser la machine sans surveillance, abaissez le plateau de coupe sauf si vous utilisez un système de blocage mécanique positif.
- Débrayez toutes les commandes, abaissez les plateaux de coupe, placez la pédale de déplacement au point mort, serrez le frein de stationnement, arrêtez le moteur, enlevez la clé de contact et débranchez la bougie. Attendez l'arrêt complet de toutes les pièces en mouvement avant de régler, de nettoyer ou de réparer la machine.
- Fermez le robinet d'arrivée de carburant si vous remisez ou transportez la machine. Ne stockez pas le carburant à proximité d'une flamme.
- Garez la machine sur un sol plat et horizontal. Ne confiez jamais l'entretien de la machine à des personnes non qualifiées.
- Utilisez des chandelles pour supporter les composants lorsque c'est nécessaire.
- Libérez la pression emmagasinée dans les composants avec précaution.
- Débranchez la batterie ou le fil de bougie avant d'entreprendre des réparations. Débranchez toujours la borne négative avant la borne positive. Rebranchez toujours la borne positive avant la borne négative.
- Soyez prudent lorsque vous examinez les lames. Touchez-les uniquement avec des gants

ou enveloppées dans un chiffon, et toujours avec précaution. Remplacez toujours les lames défectueuses. N'essayez jamais de les redresser ou de les souder.

- N'approchez jamais les mains ou les pieds des pièces en mouvement. Dans la mesure du possible, évitez de procéder à des réglages sur la machine quand le moteur tourne.
- Chargez les batteries dans un endroit dégagé et bien aéré, à l'écart des flammes ou sources d'étincelles. Débranchez le chargeur du secteur avant de le connecter à ou le déconnecter de la batterie. Portez des vêtements de protection et utilisez des outils isolés.

## Sécurité des tondeuses Toro

Les instructions de sécurité qui suivent sont des informations spécifiques aux produits Toro, ou d'autres informations essentielles non incluses dans les normes CEN, ISO et ANSI.

Ce produit peut sectionner les mains ou les pieds et projeter des objets. Respectez toujours toutes les mesures de sécurité pour éviter des blessures graves, voire mortelles.

L'utilisation de ce produit à d'autres fins que celle qui est prévue peut être dangereuse pour l'utilisateur et les personnes à proximité.



**Les gaz d'échappement contiennent du monoxyde de carbone, un gaz inodore mortel.**

**Ne faites pas tourner le moteur dans un local fermé.**

### Fonctionnement

- Avant d'utiliser la machine, si elle est équipée d'un arceau de sécurité (ROPS), attachez les ceintures de sécurité et vérifiez que le siège est verrouillé en position pour l'empêcher de basculer en avant.
- Apprenez à arrêter la machine et le moteur rapidement.
- N'utilisez pas la machine chaussé de chaussures légères ou de sport.
- Le port de chaussures de sécurité et d'un pantalon est recommandé et parfois exigé par certaines ordonnances et réglementations d'assurances locales.
- Gardez mains, pieds et vêtements à l'écart des pièces en mouvement, de la zone d'éjection et du dessous de la tondeuse quand le moteur est en marche.
- Remplissez le réservoir jusqu'à 25 mm (1") au-dessous de la base du goulot de remplissage. Ne remplissez pas excessivement.
- Vérifiez chaque jour le fonctionnement des contacteurs de sécurité et remplacez les contacteurs endommagés avant d'utiliser la machine. Tous les deux ans, remplacez tous les contacteurs de sécurité, **quel que soit** leur état.
- Vérifiez précisément la hauteur libre avant de passer sous un obstacle quelconque (par ex. branches, portes, câbles électriques, etc.) et évitez de le toucher.
- Ne tondez jamais en marche arrière, sauf en cas d'absolue nécessité.
- Ralentissez avant de prendre des virages serrés.
- Si vous devez gravir une pente à fort pourcentage, remontez-la en marche arrière et descendez en prise en marche avant.
- Ne travaillez pas sur les pentes sur lesquelles vous ne pouvez pas faire marche arrière ou vous ne vous sentez pas à l'aise.
- Évitez de démarrer ou de vous arrêter en côte. Si les roues perdent de leur motricité, débrayez les lames et redescendez lentement jusqu'au bas de la pente. Évitez de relever les plateaux de coupe latéraux lorsque vous vous trouvez sur une pente.
- Évitez de faire demi-tour sur les pentes. Si vous ne pouvez pas faire autrement, procédez lentement et progressivement, de préférence vers le bas.
- Installez toujours l'arceau de sécurité avant d'utiliser la machine sur une pente ou à proximité d'une dénivellation.
- Utilisez toujours la ceinture de sécurité quand vous utilisez la machine avec la protection anti-retournement.
- Vérifiez que vous pouvez détacher la ceinture de sécurité rapidement si la machine finit sa course dans une étendue d'eau profonde.

- Méfiez-vous de la circulation près des routes et pour traverser. Cédez toujours la priorité.
- Ne tondez pas à proximité de dénivellations, fossés ou berges. La machine risque de se retourner si une roue passe par-dessus une dénivellation quelconque et se retrouve dans le vide, ou si un bord s'effondre.
- Ne tondez pas l'herbe humide, car la perte de motricité peut faire déraiper la machine.
- N'essayez pas de stabiliser la machine en posant le pied à terre.
- Soyez particulièrement prudent quand vous utilisez d'autres accessoires car ils peuvent en modifier la stabilité.
- **Arrêtez de tondre** si une personne ou un animal apparaît subitement dans la zone de travail. Une utilisation imprudente associée à l'état du terrain, aux ricochets possibles d'objets ou à des capots de sécurité mal installés peut donner lieu à des projections d'objets susceptibles de causer des blessures corporelles. Ne recommencez pas à tondre avant d'avoir dégagé la zone de travail.
- Arrêtez les lames quand vous ne tondez pas.

## Entretien et remisage

- Ne touchez aucune partie de la machine ou des accessoires juste après leur arrêt, car elles peuvent être très chaudes. Laissez-les refroidir avant d'entreprendre toute réparation, tout réglage ou tout entretien.
- Ne remisez jamais la machine ou les bidons de carburant dans un local où se trouve une flamme nue, telle la veilleuse d'un chauffe-eau ou d'une chaudière.
- Gardez tous les écrous et boulons bien serrés, surtout les boulons de fixation des lames. Maintenez le matériel en bon état de marche.
- Vérifiez le serrage de tous les raccords hydrauliques, ainsi que l'état de toutes les conduites et tous les flexibles hydrauliques avant de mettre le système sous pression.
- N'approchez pas les mains ou autres parties du corps des fuites en trou d'épingle ou des gicleurs d'où sort le liquide sous haute pression. Utilisez un morceau de carton ou de papier pour détecter les fuites, jamais les mains.

Le liquide hydraulique qui s'échappe sous pression peut avoir suffisamment de force pour traverser la peau et causer des blessures graves. Si du liquide hydraulique pénètre sous la peau, il devra être enlevé chirurgicalement dans les quelques heures qui suivent par un médecin connaissant bien ce genre de blessures, pour éviter le risque de gangrène.

- Si le moteur doit tourner pour effectuer un réglage, n'approchez pas les mains, les pieds et autres parties du corps ou les vêtements des plateaux de coupe, des accessoires et des pièces mobiles. Tenez tout le monde à l'écart.
- Vérifiez souvent le fonctionnement des freins. Effectuez les réglages et l'entretien éventuellement requis.
- L'acide de la batterie est toxique et peut causer des brûlures. Évitez tout contact avec la peau, les yeux et les vêtements. Protégez-vous le visage, les yeux et les vêtements quand vous manipulez la batterie.
- Les gaz de la batterie peuvent exploser. Gardez la batterie éloignée des cigarettes, des flammes ou des sources d'étincelles.
- Vous devez arrêter le moteur avant de contrôler le niveau d'huile ou d'ajouter de l'huile dans le carter.
- Si la machine requiert une réparation importante ou si vous avez besoin de renseignements, faites appel à un concessionnaire Toro agréé.
- Pour garantir le meilleur rendement et la sécurité continue de la machine, utilisez toujours des pièces de rechange et des accessoires Toro d'origine. Les pièces de rechange et accessoires d'autres constructeurs peuvent être dangereux et leur utilisation risque d'annuler la garantie de la machine.

## Niveau de pression acoustique

Cette machine produit un niveau de pression acoustique pondéré A continu équivalent de 89 dBA à l'oreille de l'utilisateur, d'après des mesures effectuées sur des machines identiques selon les normes EN 11094 et EN 836.

## Niveau de puissance acoustique

Cette machine a un niveau de puissance acoustique pondéré A continu équivalent de 105 dBA/1 pW à l'oreille de l'opérateur, d'après des mesures effectuées sur des machines identiques selon la norme EN 11094.

2,5 m/s<sup>2</sup>, d'après des mesures effectuées sur des machines identiques selon la norme EN 1033.

## Corps de l'utilisateur

Cette machine expose les mains et les bras à un niveau de vibrations pondéré A continu de 0,5 m/s<sup>2</sup>, d'après des mesures effectuées sur des machines identiques selon la norme EN 1033.

## Niveau de vibrations

### Mains-Bras

Cette machine expose les mains et les bras à un niveau de vibrations pondéré A continu de

## Autocollants de sécurité et d'instruction



Des autocollants de sécurité et des instructions bien visibles sont placés près de tous les endroits potentiellement dangereux. Remplacez tout autocollant endommagé ou manquant.

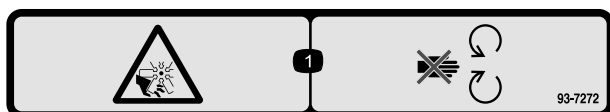

**93-7272**

1. Risque de mutilation par le ventilateur – ne vous approchez pas des pièces mobiles.

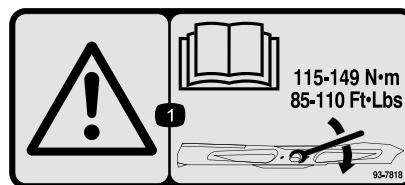

**93-7818**

1. Attention – consultez le *Manuel de l'utilisateur* pour serrer correctement les boulons et les écrous des lames à un couple de 115 à 149 Nm (85 à 110 lb-pi).

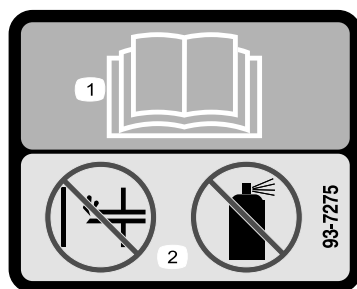

**93-7275**

1. Lisez le *Manuel de l'utilisateur*.
2. N'utilisez pas d'aides au démarrage.

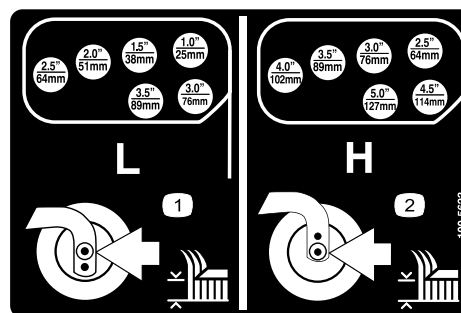

**100-5623**

1. Hauteur de coupe – gamme basse
2. Hauteur de coupe – gamme haute

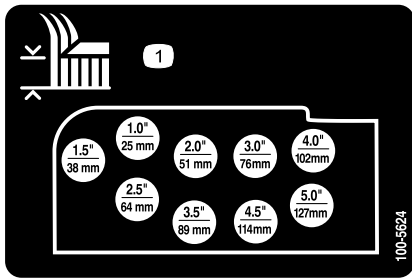

**100-5624**

1. Réglage de la hauteur de coupe

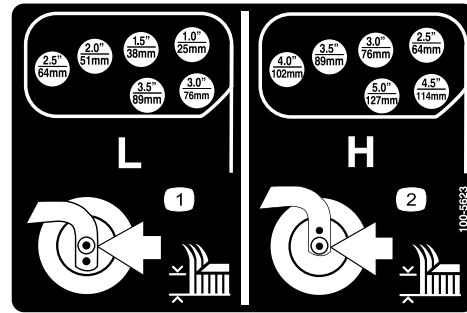

**100-5623**

1. Hauteur de coupe – gamme basse      2. Hauteur de coupe – gamme haute

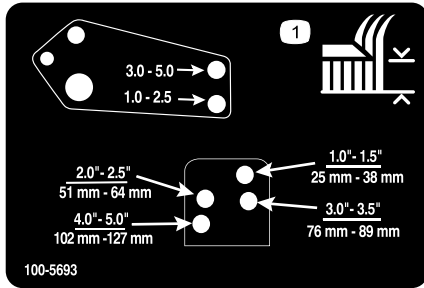

**100-5693**

1. Réglage de la hauteur de coupe

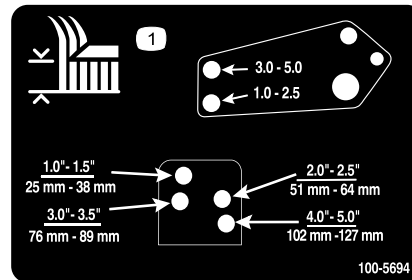

**100-5694**

1. Réglage de la hauteur de coupe

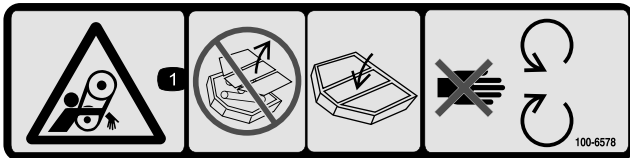

**100-6578**

1. Risque de coincement par la courroie – N'utilisez pas la machine si tous les déflecteurs ou protections ne sont pas en place ; laissez-les toujours en place et ne vous approchez pas des pièces mobiles.

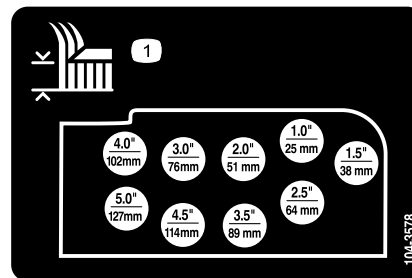

**104-3578**

1. Réglage de la hauteur de coupe

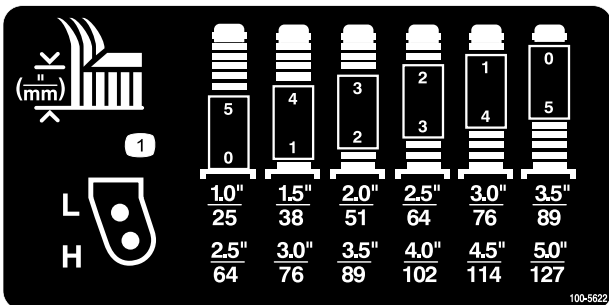

**100-5622**

1. Réglage de la hauteur de coupe



**104-2277**

1. Pour serrer le frein de stationnement, verrouillez les pédales de frein ensemble, enfoncez les pédales et tirez sur le bouton.
2. Pour desserrer le frein de stationnement, appuyez sur les pédales de frein.
3. Témoin de frein de stationnement
4. Lisez le *Manuel de l'utilisateur*.
5. Appuyez pour allumer les phares en option.
6. Appuyez sur le levier pour incliner le volant.

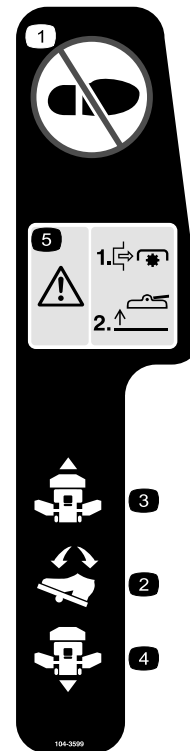

**104-3599**

1. Ne pas poser le pied ici.
2. Pédale de déplacement
3. Déplacement en marche avant
4. Déplacement en marche arrière
5. Attention – désengagez la PDF avant de relever les plateaux de coupe ; ne mettez pas les plateaux de coupe en marche lorsqu'ils sont relevés.

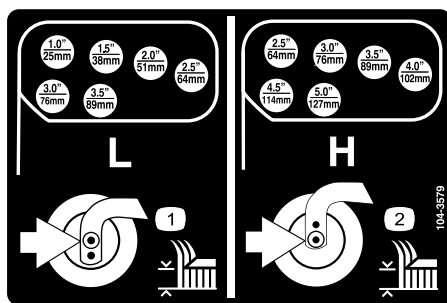

**104-3579**

1. Hauteur de coupe – gamme basse
2. Hauteur de coupe – gamme haute



**104-8324**

1. Relevage des plateaux de coupe
2. Descente des plateaux de coupe



1. Blocage/débloqué du verrou de service des plateaux de coupe

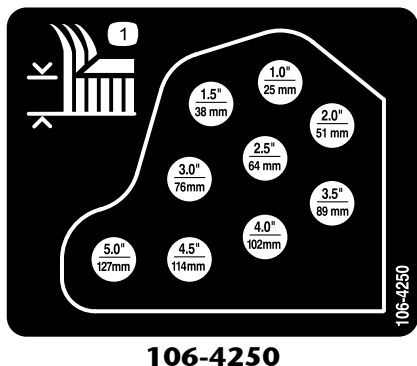

1. Hauteur de coupe

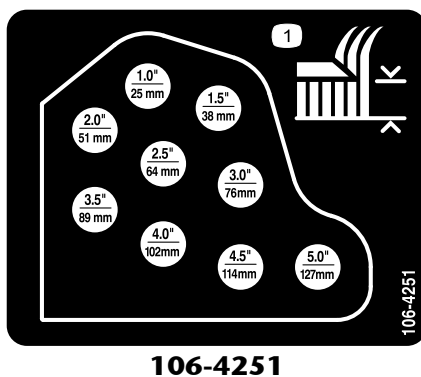

1. Hauteur de coupe

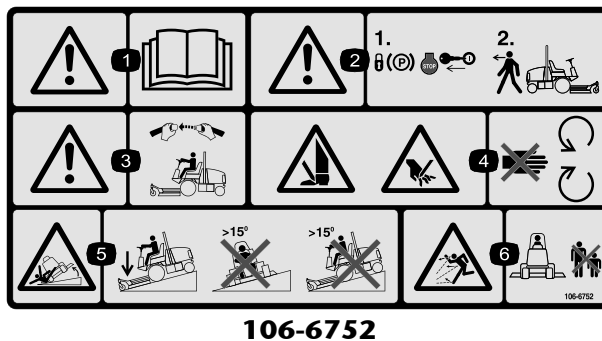

1. Attention – lisez le *Manuel de l'utilisateur*.
2. Attention – serrez le frein de stationnement, arrêtez le moteur et retirez la clé de contact avant de quitter la machine.
3. Attention – attachez la ceinture de sécurité quand vous êtes assis à la position de conduite.
4. Risque de sectionnement des mains ou des pieds – ne vous approchez pas des pièces mobiles.
5. Risque de renversement – abaissez le plateau de coupe pour descendre les pentes et n'utilisez pas la machine sur des pentes de plus de 15 degrés.
6. Risque de projections – tenez les spectateurs à bonne distance de la machine.

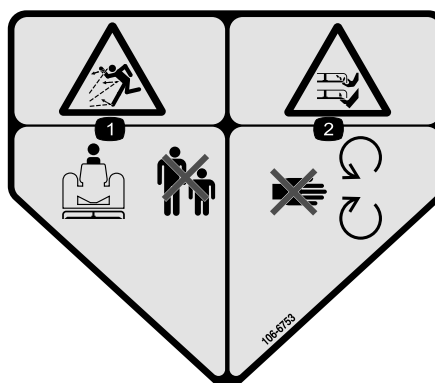

1. Liquide de refroidissement du moteur sous pression
2. Risque d'explosion – lisez le *Manuel de l'utilisateur*.
3. Attention – ne touchez pas la surface chaude.
4. Attention – lisez le *Manuel de l'utilisateur*.



1. Attention – ne touchez pas la surface chaude.
2. Risque de mutilation par le ventilateur et risque de coincement par la courroie – ne vous approchez pas des pièces mobiles.



### 106-6755

1. Liquide de refroidissement du moteur sous pression.
2. Risque d'explosion – lisez le Manuel de l'utilisateur.
3. Attention – ne touchez pas la surface chaude.
4. Attention – lisez le Manuel de l'utilisateur.

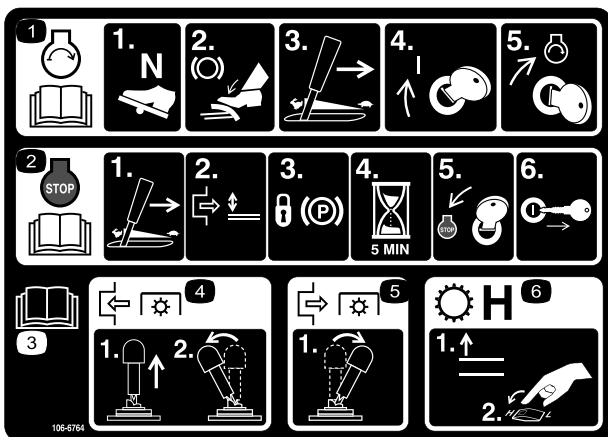

### 106-6764

1. Pour démarrer le moteur, placez la pédale de déplacement au point mort, placez la manette d'accélérateur en position haut régime, tournez la clé de contact à la position Contact établi, puis à la position Démarrage. Lisez le Manuel de l'utilisateur.
2. Pour arrêter le moteur, placez le levier d'accélérateur en position bas régime, désengagez la PDF, serrez le frein de stationnement, attendez 5 minutes, tournez la clé de contact à la position Arrêt et enlevez-la. Lisez le Manuel de l'utilisateur.
3. Lisez le Manuel de l'utilisateur.
4. Pour engager la PDF, tirez la commande de PDF et déplacez-la en avant.
5. Pour désengager la PDF, ramenez la commande en arrière.
6. Pour sélectionner le haut régime, relevez le mécanisme de relevage des accessoires et placez la commande de vitesse à la position Haute (H).

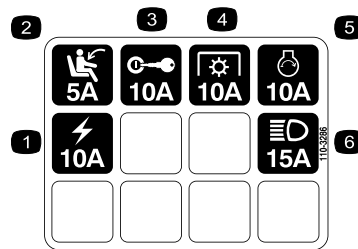

### 110-3286

1. Prise murale
2. Contacteur de siège
3. Commutateur d'allumage
4. Prise de force (PDF)
5. Solénoïde de démarreur
6. Kit d'éclairage



### Symboles utilisés sur la batterie

Certains ou tous les symboles suivants figurent sur la batterie

1. Risque d'explosion
2. Restez à distance des flammes nues ou des étincelles, et ne fumez pas.
3. Liquide caustique/risque de brûlure chimique
4. Portez une protection oculaire.
5. Lisez le Manuel de l'utilisateur.
6. Tenez tout le monde à une distance suffisante de la batterie.
7. Portez une protection oculaire ; les gaz explosifs peuvent causer une cécité et d'autres blessures.
8. L'acide de la batterie peut causer une cécité ou des brûlures graves.
9. Rincez immédiatement les yeux avec de l'eau et consultez un médecin rapidement.
10. Contient du plomb – ne mettez pas au rebut.

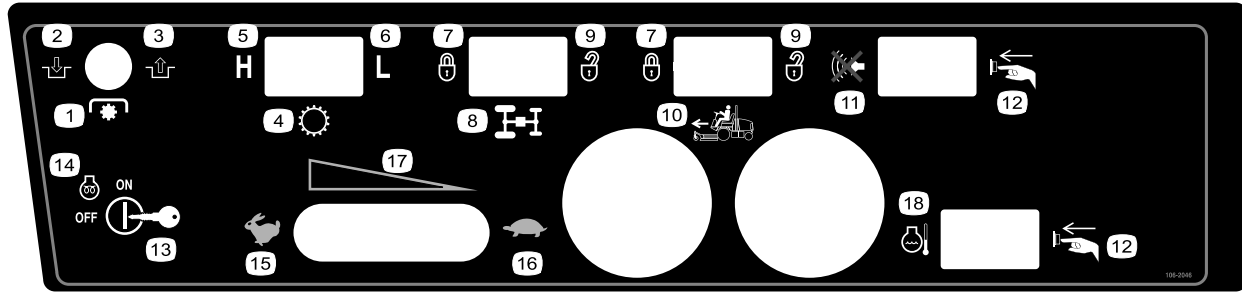

### 106-2046

- |                         |                                    |                              |   |
|-------------------------|------------------------------------|------------------------------|---|
| 1. Prise de force (PDF) | 6. Bas                             | 11. Assourdissement d'alarme | 16. Bas régime  |
| 2. Desserré             | 7. Verrouillage                    | 12. Appuyez sur le bouton    | 17. Réglage de vitesse continu  |
| 3. Serré                | 8. Diviseur de débit               | 13. Commutateur à clé        | 18. Bouton de réarmement après surchauffe du liquide de refroidissement |
| 4. Transmission         | 9. Déverrouillage                  | 14. Préchauffage             |   |
| 5. Haut                 | 10. Régulateur de vitesse (option) | 15. Haut régime              |   |

## GROUNDMASTER 4000

### QUICK REFERENCE AID

CHECK/SERVICE (DAILY)

1. ENGINE OIL LEVEL	8. AIR CLEANER
2. HYDRAULIC FLUID LEVEL	9. BRAKE FUNCTION
3. ENGINE COOLANT LEVEL	10. INTERLOCK SYSTEM
4. FUEL - DIESEL ONLY	11. TIRE PRESSURE - 25 PSI/1.70 BAR
5. FUEL/WATER SEPARATOR	12. GREASE POINTS (6)
6. FAN BELT TENSION	SEE OPERATOR'S MANUAL FOR 50 HR INTERVAL GREASE POINTS.
7. RADIATOR SCREEN	

SPECIFICATIONS/CHANGE INTERVALS

	FLUID TYPE	CAPACITY	CHANGE INTERVAL		FILTER PART NO.
			FLUID	FILTER	
SEE OPERATOR'S MANUAL FOR INITIAL CHANGES.					
ENGINE OIL	10W-30 CE	8 QUARTS	150 HOURS	150 HOURS	98-7431(A)
HYDRAULIC FLUID	ISO VG 46/68	8 GALLONS	800 HOURS	800 HOURS	75-1310(B) 94-2621(C)
HYDRAULIC BREATHER				800 HRS/YRLY	68-6150(D)
PRIMARY AIR FILTER				SEE SERVICE INDICATOR	104-4260(E)
SAFETY AIR FILTER				SEE OPERATOR'S MANUAL	104-4261(F)
FUEL SYSTEM	> 32 F	NO. 2 DIESEL	19 GALLONS	800 HOURS DRAIN/FLUSH	400 HOURS/YEARLY
	< 32 F	NO. 1 DIESEL			
REAR AXLE	85W-140	80 OUNCES	800 HOURS		98-9764(G) WATER SEPARATOR
PLANETARY DRIVE	85W-140	16 OUNCES	800 HOURS		98-7612(H) IN LINE
ENGINE COOLANT	50% WATER 50% ETHYL GLYCOL	11 QUARTS	DRAIN & FLUSH EVERY 2 YRS.		98-7591(J) BREATHER

### 104-8336

1. Lisez le Manuel de l'utilisateur.

# Mise en service

## Pièces détachées

Reportez-vous au tableau ci-dessous pour vérifier si toutes les pièces ont été expédiées.

Étape	Description	Qté	Utilisation
<b>1</b>	Kit siège (à se procurer séparément)	1	Montez le siège, la ceinture de sécurité et le tube manuel.
	Kit suspension de siège (à se procurer séparément)	1	
	Tube manuel	1	
	Collier en R	2	
	Ceinture de sécurité	1	
	Boulon	2	
	Rondelle-frein	2	
<b>2</b>	Aucune pièce requise	–	Graissez la machine.
<b>3</b>	Manuel de l'utilisateur	1	Lisez les manuels et visionnez le DVD avant d'utiliser la machine. Utilisez les pièces restantes pour monter les accessoires.
	Manuel de l'utilisateur du moteur	1	
	Catalogue de pièces	1	
	DVD de formation de l'utilisateur	1	
	Feuille de contrôle avant livraison	1	
	Certificat CE	1	

**Remarque:** Les côtés gauche et droit de la machine sont déterminés d'après la position de conduite.

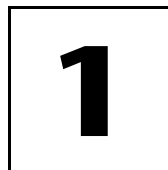

## Montage du siège, de la ceinture de sécurité et du tube manuel

### Pièces nécessaires pour cette opération :

1	Kit siège (à se procurer séparément)
1	Kit suspension de siège (à se procurer séparément)
1	Tube manuel
2	Collier en R
1	Ceinture de sécurité
2	Boulon
2	Rondelle-frein

### Procédure

La machine est expédiée sans l'ensemble siège. Le siège de luxe (Modèle N° 30398) et le kit suspension de siège (Modèle N° 30396) ou le siège haut de gamme (Modèle N° 30622) et le kit

suspension de siège haut de gamme (Modèle N° 30621) doivent être achetés et installés.

1. Montez le tube manuel sur la suspension du siège au moyen des 2 pinces en R fournies avec les pièces détachées.
2. Montez la ceinture de sécurité de chaque côté du siège avec un boulon et une rondelle-frein, fournis avec les pièces détachées.

**Important:** Vérifiez que le fil du contacteur du siège est relié au connecteur du contacteur du siège sur le faisceau de câblage.

3. Faites coulisser le siège complètement en avant et en arrière pour vérifier qu'il se déplace correctement et que les fils et les connecteurs du contacteur ne sont pas coincés ou ne touchent pas de pièces mobiles.

## 2

### Graissage de la machine

**Aucune pièce requise**

#### Procédure

Avant d'utiliser la machine, il faut la graisser pour maintenir ses caractéristiques de lubrification (voir Graissage des roulements et bagues, Lubrification, page 38). Si la machine n'est pas graissée correctement, des pannes prématurées des organes importants risquent de se produire.

## 3

### Lecture des manuels et visionnement du DVD

**Pièces nécessaires pour cette opération :**

1	<i>Manuel de l'utilisateur</i>
1	<i>Manuel de l'utilisateur du moteur</i>
1	<i>Catalogue de pièces</i>
1	DVD de formation de l'utilisateur
1	Feuille de contrôle avant livraison
1	Certificat CE

#### Procédure

1. Lisez les manuels.
2. Visionnez le DVD de formation.

# Vue d'ensemble du produit

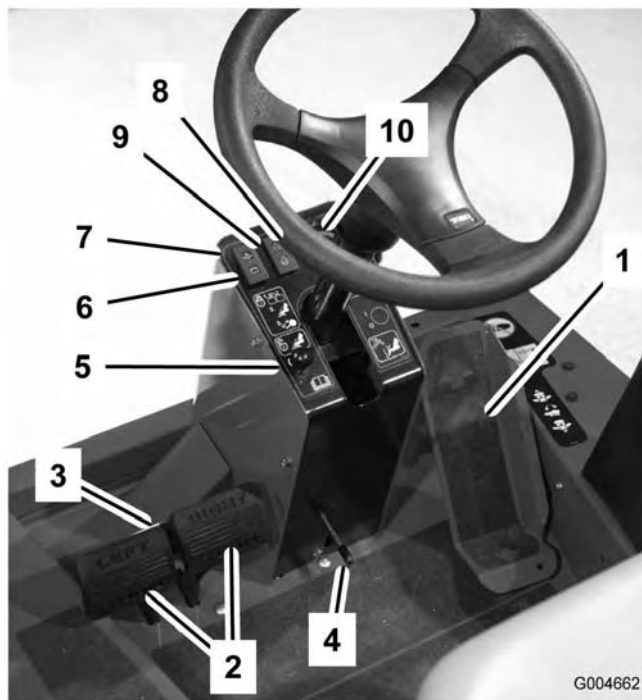

Figure 2

- |   |   |
|---|---|
| 1. Pédale de déplacement                        | 6. Témoin de charge                                   |
| 2. Pédales de frein                             | 7. Témoin de pression d'huile moteur                  |
| 3. Verrou de blocage des pédales                | 8. Témoin de surchauffe du liquide de refroidissement |
| 4. Levier de réglage de l'inclinaison du volant | 9. Témoin de préchauffage                             |
| 5. Verrou du frein de stationnement             | 10. Thermomètre                                       |

## Commandes

**Remarque:** Les côtés gauche et droit de la machine sont déterminés d'après la position de conduite.



Cette machine produit au niveau de l'oreille de l'utilisateur un niveau sonore de plus de 85 dBA, susceptible d'entraîner des déficiences auditives en cas d'exposition prolongée.

Portez des protège-oreilles pour utiliser la machine.

## Pédale de déplacement

La pédale de déplacement (Figure 2) commande le déplacement en marche avant et arrière. Appuyez sur le haut de la pédale pour avancer et sur le bas pour faire marche arrière. La vitesse de déplacement varie selon que la pédale est plus ou moins enfoncée. Pour vous déplacer à la vitesse maximale à vide, appuyez sur la pédale après avoir placé la manette d'accélérateur en position haut régime.

Pour vous immobiliser, relâchez la pédale de déplacement et laissez-la revenir à la position centrale.

**Important:** La vis du limiteur de vitesse doit arrêter la pédale de déplacement avant que la pompe soit arrivée en bout de course, sinon la pompe risque d'être endommagée.

## Pédales de frein

Deux pédales au pied (Figure 2) commandent les freins de roues individuels pour faciliter le braquage, le stationnement et l'adhérence sur les flancs de pentes. Un système de verrouillage relie les pédales entre elles pour serrer le frein de stationnement et pour le transport.

## Verrou de blocage des pédales

Le verrou de blocage (Figure 2) relie les pédales entre elles pour serrer le frein de stationnement.

## Levier de réglage de l'inclinaison du volant

Abaissez le levier (Figure 2) pour incliner le volant à la position voulue, puis relâchez-le pour bloquer le réglage.

## Verrou du frein de stationnement

Le bouton situé à gauche de la console actionne le verrou du frein de stationnement (Figure 2). Pour serrer le frein de stationnement, reliez les pédales de frein ensemble à l'aide de la goupille de blocage, appuyez sur les deux pédales et tirez sur le verrou du frein de stationnement. Pour desserrer le frein de stationnement, appuyez sur les deux pédales jusqu'à ce que le verrou se rétracte.

## Témoin de charge

Ce témoin (Figure 2) s'allume pour indiquer une défaillance du circuit de charge.

## Témoin de pression d'huile moteur

Ce témoin (Figure 2) s'allume pour indiquer une baisse de pression dangereuse de l'huile moteur.

## Témoin de surchauffe du liquide de refroidissement

Ce témoin (Figure 2) s'allume et le moteur s'arrête automatiquement si la température du liquide de refroidissement est trop élevée.

## Témoin de préchauffage

Ce témoin (Figure 2) s'allume pour indiquer que les bougies de préchauffage sont activées.

## Thermomètre du liquide de refroidissement moteur

Le thermomètre (Figure 2) indique la température du liquide de refroidissement moteur.

## Limiteur de vitesse

Réglez la vis (Figure 3) pour limiter la course de la pédale de déplacement en marche avant et donc la vitesse de déplacement.

**Important:** La pédale de déplacement doit toucher le limiteur de vitesse avant que la pompe soit arrivée en bout de course, sinon la pompe risque d'être endommagée.

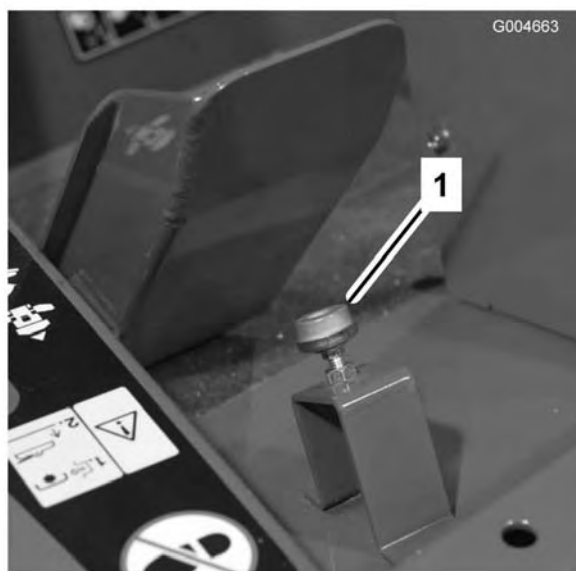

Figure 3

1. Limiteur de vitesse

## Leviers de relevage des plateaux de coupe

Ces leviers (Figure 4) permettent d'élever et d'abaisser les plateaux de coupe.

**Important:** Le levier de relevage central doit être poussé momentanément à la position inférieure pour permettre à la commande de PDF d'activer le circuit de PDF.

## Verrou de service du plateau de coupe avant

Ce verrou (Figure 4) bloque le levier de relevage du plateau de coupe avant lorsque celui-ci est relevé.

## Commutateur à clé

Le commutateur (Figure 4) a trois positions : Contact coupé, contact établi/préchauffage et démarrage.

## Commande de PDF

La commande de PDF (Figure 4) a trois positions : Engagée, point mort et désengagée. Poussez doucement la commande de PDF vers l'avant à la position engagée pour démarrer l'accessoire ou les lames des plateaux de coupe. Pour arrêter l'accessoire ou les lames, tirez lentement la commande à la position désengagée.

**Important:** Le levier de relevage central doit être poussé momentanément à la position inférieure pour permettre à la commande de PDF d'activer le circuit de PDF.

### Sélecteur de vitesse haute/basse

Ce sélecteur (Figure 4) permet d'augmenter la gamme de vitesse pour le transport de la machine.

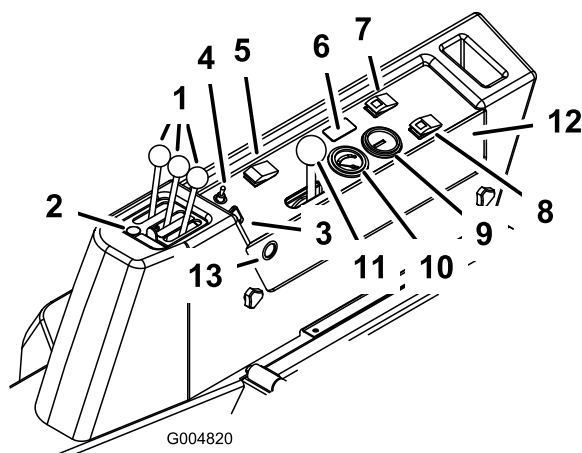

**Figure 4**

- |  |   |
|--|---|
| 1. Levier de relevage                          | 8. Commutateur de réarmement après surchauffe |
| 2. Verrou de service du plateau de coupe avant | 9. Compteur horaire                           |
| 3. Commutateur à clé                           | 10. Jauge de carburant                        |
| 4. Commande de prise de force (PDF)            | 11. Manette d'accélérateur                    |
| 5. Sélecteur de vitesse haute/basse            | 12. Alarme sonore                             |
| 6. Régulateur de vitesse (option)              | 13. Prise d'alimentation                      |
| 7. Bouton d'arrêt de l'alarme sonore           |   |

### Régulateur de vitesse (option)

Le régulateur de vitesse (Figure 4) permet de régler la vitesse de la machine.

## Caractéristiques techniques

**Remarque:** Les caractéristiques et la conception sont susceptibles de modifications sans préavis.

Largeur de coupe hors-tout	315 cm (124")
plateau de coupe avant	137 cm (54")
plateau de coupe latéral	94 cm (37")
plateau de coupe avant et un plateau latéral	226 cm (89")
Largeur hors tout	

### Jauge de carburant

La jauge de carburant (Figure 4) indique le niveau de carburant dans le réservoir.

### Compteur horaire

Le compteur horaire (Figure 4) indique le nombre d'heures de fonctionnement de la machine.

### Commutateur de réarmement après surchauffe

Appuyez sur le commutateur de façon continue (Figure 4) pour remettre le moteur en marche après un arrêt dû à une surchauffe. N'utilisez ce commutateur qu'en cas d'urgence.

### Alarme sonore

L'alarme (Figure 4) est activée quand le témoin de basse pression d'huile moteur ou le témoin de surchauffe du liquide de refroidissement s'allume.

### Bouton d'arrêt de l'alarme sonore

Ce bouton (Figure 4) coupe l'alarme sonore.

### Manette d'accélérateur

Déplacez la manette (Figure 4) en avant pour augmenter le régime moteur et en arrière pour le diminuer.

### Prise d'alimentation électrique

La prise d'alimentation (Figure 4) sert à alimenter les accessoires électriques en option.

plateaux de coupe abaissés	322 cm (127")
plateaux de coupe relevés (transport)	180 cm (71")
Longueur hors tout	366 cm (144")
Hauteur	147 cm (58")
Hauteur avec ROPS	206 cm (81")

Garde au sol	15 cm (6")
Voie (entraxe) avant	114 cm (45")
arrière	119 cm (47")
Empattement	141 cm (55-1/2")
Poids (avec plateaux de coupe et tous pleins faits)	1 757 kg (3 905 lb)

## **Accessoires/Équipements**

Un choix d'accessoires et d'équipements Toro agréés est proposé pour améliorer et élargir les capacités de la machine. Pour obtenir la liste des accessoires et équipements agréés, contactez votre Concessionnaire The Toro® Company agréé ou votre Distributeur ou rendez-vous sur le [www.Toro.com](http://www.Toro.com).

# Utilisation

**Remarque:** Les côtés gauche et droit de la machine sont déterminés d'après la position de conduite.

## Avant l'utilisation



Si vous laissez la clé dans le commutateur d'allumage, quelqu'un pourrait mettre le moteur en marche et vous blesser gravement, ainsi que les personnes à proximité.

Avant tout entretien, retirez la clé de contact.

## Contrôle du niveau d'huile moteur

Le moteur est expédié avec de l'huile dans le carter. Vérifiez toutefois le niveau d'huile avant et après la première mise en marche du moteur.

Le carter moteur a une capacité de 7,6 l (8 quarts) avec le filtre.

Utilisez une huile moteur de qualité qui répond aux spécifications suivantes :

- Classification API requise : CH-4, CI-4 ou mieux.
- Huile préférée : SAE 15W-40 (au-dessus de -17°C (0°F))
- Huile possible : SAE 10W-30 ou 5W-30 (toutes températures)

L'huile moteur Toro Premium est en vente chez votre distributeur avec un choix de viscosité de 15W-40 ou de 10W-30. Consultez le catalogue de pièces pour les numéros de référence.

1. Garez la machine sur un sol plat et horizontal. Déverrouillez les attaches du capot.
2. Ouvrez le capot.
3. Sortez la jauge, essuyez-la sur un chiffon propre, replacez-la dans le goulot de remplissage, puis ressortez-la. Le niveau d'huile doit atteindre le repère du plein (FULL) (Figure 5).

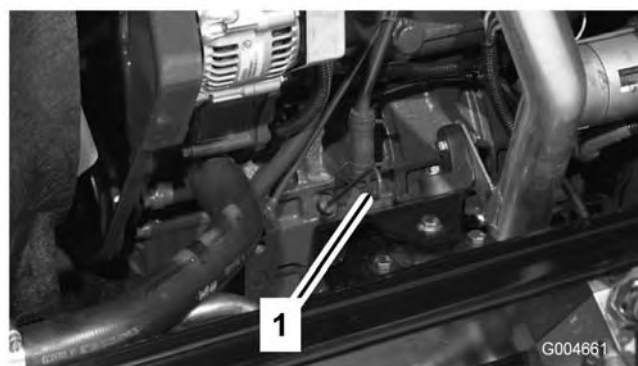

**Figure 5**

1. Jauge d'huile

4. Si le niveau n'atteint pas le repère du plein, enlevez le bouchon de remplissage (Figure 6) et faites l'appoint jusqu'à ce que le niveau correct soit atteint. **Ne remplissez pas excessivement.**

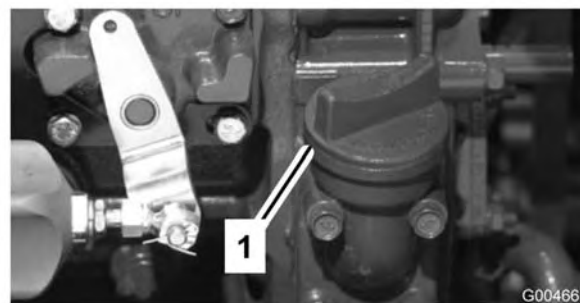

**Figure 6**

1. Bouchon de remplissage d'huile

**Remarque:** Si vous utilisez une huile différente, vidangez complètement le carter moteur avant de refaire le plein.

5. Remettez le bouchon de remplissage et la jauge en place.
6. Refermez et verrouillez le capot.

## Contrôle du circuit de refroidissement

Vérifiez le niveau du liquide de refroidissement au début de chaque journée de travail. Le système de refroidissement a une capacité de 10,4 l (2-3/4 gal).

1. Retirez le bouchon du radiateur et le bouchon du vase d'expansion avec précaution (Figure 7).



**Si le moteur vient de tourner, le liquide de refroidissement sous pression peut s'échapper et vous brûler.**

- **N'enlevez pas le bouchon du radiateur si le moteur tourne.**
- **Servez-vous d'un chiffon pour ouvrir le bouchon du radiateur et desserrez-le lentement pour laisser la vapeur s'échapper.**

2. Vérifiez le niveau du liquide de refroidissement dans le radiateur. Le radiateur doit être rempli jusqu'en haut du goulot de remplissage et le vase d'expansion jusqu'au repère du plein.



**Figure 7**

1. Vase d'expansion

3. Si le niveau du liquide de refroidissement est bas, ajoutez un mélange 50/50 d'eau et d'antigel à l'éthylène glycol. **N'utilisez pas seulement de l'eau pure ni de liquides de refroidissement à base d'alcool ou de méthanol.**
4. Remettez en place les bouchons du radiateur et du vase d'expansion.

## **Plein du réservoir de carburant**

Le réservoir de carburant a une capacité de 72 l (19 gal).

1. Retirez le bouchon du réservoir de carburant (Figure 8).
2. Faites le plein de gazole N° 2 jusqu'à 2,5 cm approx. du haut du réservoir (pas du goulot de remplissage). Remettez le bouchon du réservoir.



**Figure 8**

1. Bouchon du réservoir de carburant



Dans certaines conditions, le gazole et les vapeurs de gazole sont extrêmement inflammables et explosifs. Un incendie ou une explosion causé(e) par du carburant peut vous brûler, ainsi que d'autres personnes, et causer des dégâts matériels.

- Remplissez le réservoir à l'aide d'un entonnoir, à l'extérieur, dans un endroit dégagé, et lorsque le moteur est arrêté et froid. Essayez tout carburant répandu.
- Ne remplissez pas le réservoir complètement. Versez la quantité de carburant voulue pour que le niveau se trouve entre 6 et 13 mm au-dessous de la base du goulot de remplissage. L'espace au-dessus doit rester vide pour permettre au carburant de se dilater.
- Ne fumez jamais en manipulant du carburant et tenez-vous à l'écart des flammes nues ou sources d'étincelles qui pourraient enflammer les vapeurs de carburant.
- Stockez le carburant dans un bidon de sécurité propre et homologué qui doit être maintenu bouché.

## Contrôle du niveau du liquide hydraulique

Le réservoir hydraulique est rempli en usine avec environ 30,2 l (8 gallons américains) d'huile hydraulique de bonne qualité. **Contrôlez néanmoins le niveau du liquide hydraulique avant de mettre le moteur en marche pour la première fois, puis tous les jours.** Le liquide de remplacement recommandé est le suivant :

Liquide hydraulique toutes saisons **Toro Premium All Season** (en bidons de 19 l (5 gallons) ou en barils de 208 l (55 gallons)). Voir le catalogue de pièces ou un distributeur Toro pour les numéros de référence.)

Autres liquides : Si le liquide de marque Toro n'est pas disponible, d'autres liquides peuvent être utilisés s'ils répondent aux propriétés

physiques et aux spécifications de l'industrie suivantes. L'utilisation de liquides synthétiques est déconseillée. Consultez votre distributeur de lubrifiants pour identifier un produit qui convient.

**Remarque:** Toro décline toute responsabilité en cas de dommage causé par l'utilisation d'huiles de remplacement inappropriées. Utilisez uniquement des produits provenant de fabricants réputés qui répondent de leur recommandation.

## 3 Liquide hydraulique à indice de viscosité élevé/point d'écoulement bas, ISO VG 46

Propriétés physiques :

Viscosité, ASTM D445	St à 40° C, 44 à 48 St à 100° C, 7,9 à 8,5
Indice de viscosité ASTM D2270	140 à 160
Point d'écoulement, ASTM D97	-37° C à -45° C

Spécifications de l'industrie : Vickers I-286-S (Niveau de qualité), Vickers M-2950-S (Niveau de qualité), Denison HF-0

**Remarque:** De nombreuses huiles hydrauliques sont presque incolores, ce qui rend difficile la détection de fuites. Un additif colorant rouge pour huile hydraulique est disponible en bouteilles de 20 ml (2/3 oz). Une bouteille suffit pour 15 à 22 litres (4 à 6 gal) d'huile hydraulique. Commandez ces flacons chez les concessionnaires Toro agréés (Réf. 44-2500).

## Huile hydraulique biodégradable – Mobil EAL 224H

**Liquide hydraulique biodégradable Toro\*** (en bidons de 19 l (5 gal) ou en barils de 208 l (55 gal)). Voir le catalogue de pièces ou un distributeur Toro pour les numéros de référence.)

(en bidons de 19 l (5 gal) ou en barils de 208 l (55 gal)). Voir le catalogue de pièces ou un distributeur Toro pour les numéros de référence.)

\* À n'utiliser qu'avec des températures supérieures à -1° C.

Cette huile biodégradable d'origine végétale est testée et approuvée par Toro pour ce modèle. Ce liquide ne résiste pas aux températures élevées comme le liquide standard. Il faut donc monter

un refroidisseur d'huile si le manuel de l'utilisateur l'exige et suivre précisément le programme de vidange préconisé. La contamination par des liquides hydrauliques minéraux modifiera la biodégradabilité et la toxicité de cette huile. Si vous remplacez une huile standard par une huile biodégradable, suivez les procédures agréées de rinçage du circuit. Pour plus de détails, adressez-vous au concessionnaire Toro le plus proche.

1. Placez la machine sur une surface plane et horizontale, abaissez les plateaux de coupe, arrêtez le moteur et retirez la clé de contact.
2. Déverrouillez le siège, soulevez-le et bloquez-le en position avec la béquille.
3. Nettoyez la surface autour du goulot et du bouchon de remplissage du réservoir hydraulique (Figure 9). Enlevez le bouchon du goulot de remplissage



**Figure 9**

1. Bouchon du réservoir hydraulique

4. Dévissez la jauge du goulot de remplissage et essuyez-la sur un chiffon propre. Réinsérez la jauge dans le goulot de remplissage, sortez-la de nouveau et vérifiez le niveau de liquide. Il doit se situer entre les repères de la jauge.
5. Si le niveau est bas, ajoutez suffisamment d'huile pour atteindre le repère supérieur.
6. Remettez la jauge dans le goulot et revissez le bouchon en place.

### Contrôle de l'huile du train planétaire

Contrôlez le niveau d'huile toutes les 400 heures de fonctionnement ou si vous constatez une fuite. Utilisez une huile pour engrenages de haute qualité SAE 85-W-140.

Le système a une capacité approximative de 0,5 l (16 oz).

1. Garez la machine sur une surface plane et horizontale, tournez la roue de manière que le bouchon de contrôle/vidange (Figure 10) se trouve à la position 2 heures ou 10 heures.



**Figure 10**

1. Bouchon de contrôle/vidange

2. Retirez le bouchon du train planétaire (Figure 10) et le bouchon de contrôle à l'arrière du frein (Figure 11). L'huile doit atteindre la base de l'orifice du bouchon de contrôle à l'arrière du frein.

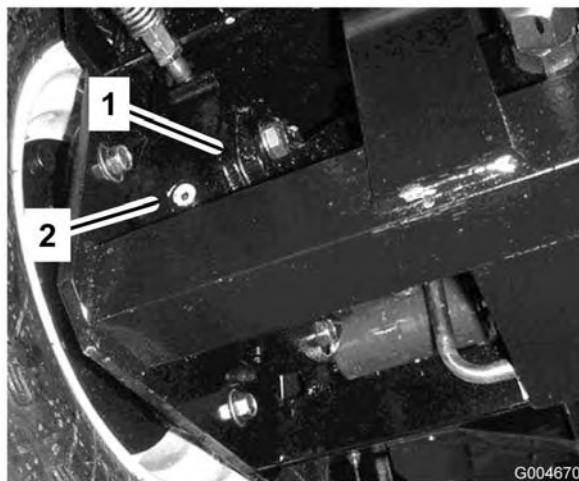

**Figure 11**

1. Carter de frein
2. Bouchon de contrôle

3. Le cas échéant, ajoutez de l'huile dans le train planétaire pour rectifier le niveau. Remettez le bouchon.
4. Répétez les étapes 1 à 3 pour le train planétaire opposé.

### Contrôle du lubrifiant du pont arrière

Le pont arrière est rempli de lubrifiant pour engrenages SAE 85W-140 en usine. Vérifiez le niveau d'huile avant de mettre le moteur en marche pour la première fois, puis toutes les 400 heures. La capacité du réservoir est de 2,4 l (80 oz). Recherchez les fuites éventuelles chaque jour.

1. Placez la machine sur une surface plane et horizontale.
2. Enlevez un bouchon de contrôle à une extrémité du pont arrière (Figure 12) et vérifiez que le lubrifiant atteint la base de l'orifice. Si le niveau est bas, enlevez le bouchon de remplissage (Figure 12) et ajoutez suffisamment de lubrifiant pour rectifier le niveau.

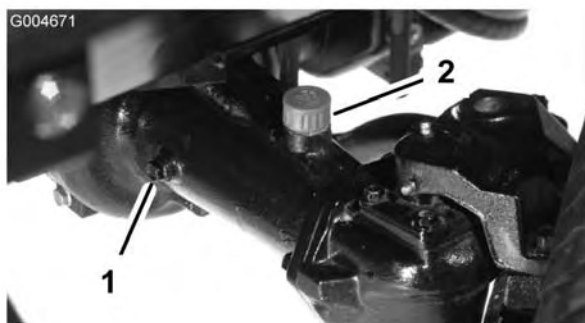

**Figure 12**

1. Bouchon de contrôle
2. Bouchon de remplissage

### Contrôle du lubrifiant du boîtier d'engrenages du pont arrière

Le boîtier d'engrenages du pont arrière est rempli de lubrifiant pour engrenages SAE 85W-140 en usine. Vérifiez le niveau d'huile avant de mettre le moteur en marche pour la première fois, puis toutes les 400 heures. La capacité du réservoir est de 0,5 l (16 oz). Recherchez les fuites éventuelles chaque jour.

1. Placez la machine sur une surface plane et horizontale.
2. Enlevez le bouchon de contrôle/remplissage du côté gauche du boîtier d'engrenages

(Figure 13) et vérifiez que le lubrifiant atteint la base de l'orifice. Si le niveau est bas, ajoutez suffisamment de lubrifiant pour rectifier le niveau.

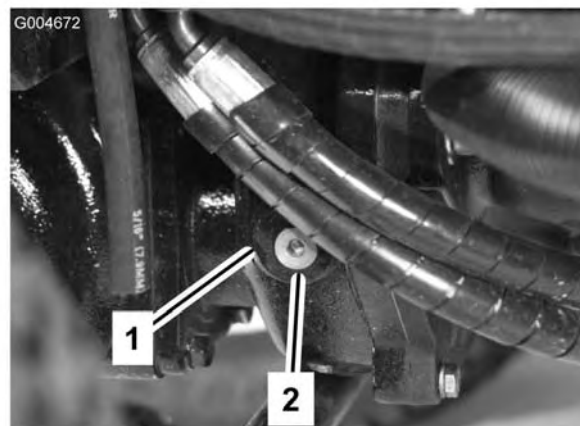

**Figure 13**

1. Boîtier d'engrenages
2. Bouchon de contrôle/remplissage

### Contrôle de la pression des pneus

Les pneus sont surgonflés pour l'expédition et doivent donc être légèrement dégonflés avant l'utilisation. Les pneus avant et arrière doivent être gonflés entre 172 et 207 kPa (25 et 30 psi).

**Important:** Les pneus doivent être uniformément gonflés pour garantir de bons résultats et de bonnes performances. Veillez toujours à utiliser une pression de gonflage suffisante.

### Contrôle du couple de serrage des écrous et boulons de roues



Un mauvais couple de serrage des écrous de roues risque d'entraîner une défaillance de la machine ou la perte d'une roue et de provoquer des blessures graves.

Serrez les écrous des roues avant et les boulons arrière à un couple de 115 à -136 Nm (85 à 100 lb-pi) après 1 à 4 heures de fonctionnement, puis de nouveau après 10 heures de fonctionnement. Resserrez-les toutes les 200 heures par la suite.

## Réglage de la hauteur de coupe

### Plateaux de coupe centraux

La hauteur de coupe est réglable de 25 à 127 mm (1 à 5") par pas de 13 mm (1/2"). Pour régler la hauteur de coupe du plateau avant, placez les essieux des roues pivotantes dans les trous supérieur ou inférieur des fourches. Ajoutez ou enlevez ensuite un nombre égal d'entretoises sur les fourches et fixez la chaîne arrière dans le trou requis.

1. Mettez le moteur en marche et relevez les plateaux de coupe pour pouvoir changer la hauteur de coupe. Arrêtez le moteur et enlevez la clé de contact après avoir relevé le plateau de coupe.
2. Placez les essieux des roues pivotantes dans les mêmes trous sur toutes les fourches. Pour choisir les trous corrects pour la hauteur de coupe requise, reportez-vous au tableau suivant.

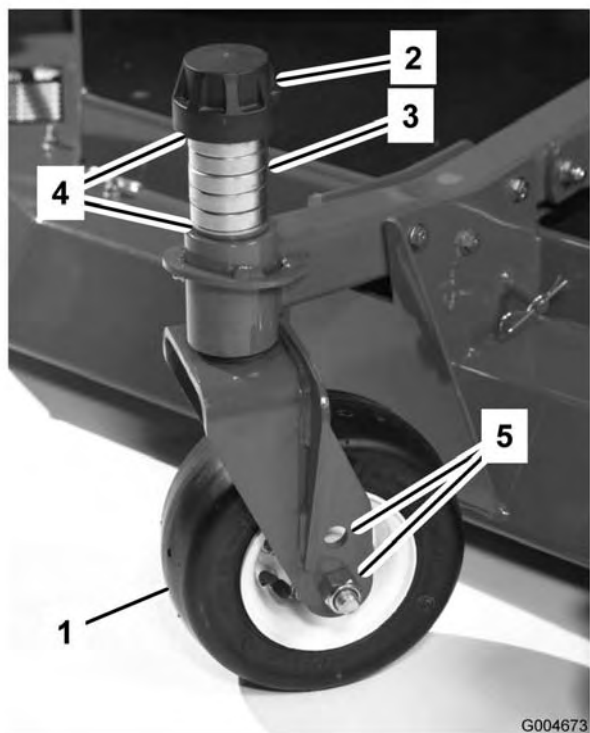

**Figure 14**

- |                       |                           |
|-----------------------|---------------------------|
| 1. Roue pivotante     | 4. Cales                  |
| 2. Chapeau de tension | 5. Trous de montage d'axe |
| 3. Entretoises        |                           |

**Remarque:** Lorsque la hauteur de coupe est égale ou supérieure à 64 mm (2,5"), le boulon d'essieu doit se trouver dans le trou inférieur de la fourche pivotante pour prévenir l'accumulation d'herbe entre la roue et la fourche. Avec des hauteurs de coupe inférieure à 64 mm (2,5"), si des dépôts d'herbe sont détectés, inversez le sens de marche de la machine pour éloigner les déchets d'herbe de la roue et de la fourche.

3. Enlevez le chapeau de tension de l'axe de pivot (Figure 14) et sortez l'axe du bras pivotant. Remplacez les 2 cales (3 mm [1/8"]) sur l'axe de pivot comme à l'origine. Elles sont requises pour que les plateaux de coupe soient parfaitement de niveau sur toute la largeur. Placez le nombre requis d'entretoises de 1,25 mm (voir la table ci-dessous) sur l'axe de pivot pour obtenir la hauteur de coupe voulue, puis ajoutez la rondelle.

Pour déterminer les combinaisons d'entretoises requises pour les différentes hauteurs de coupe, reportez-vous au tableau suivant.

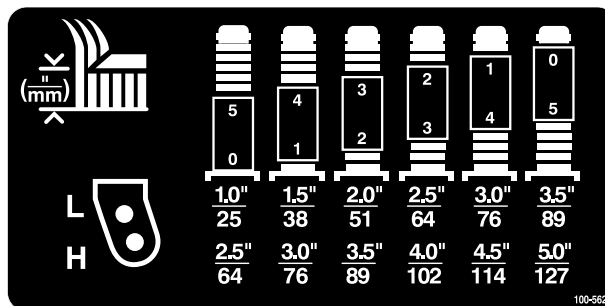

**Figure 15**

4. Poussez l'axe de pivot dans le bras pivotant avant. Installez les cales (comme à l'origine) et les entretoises restantes sur l'axe de pivot. Fixez l'ensemble avec le chapeau de tension.
5. Enlevez la goupille fendue et l'axe de chape qui fixent les chaînes de hauteur de coupe à l'arrière du plateau de coupe (Figure 16).

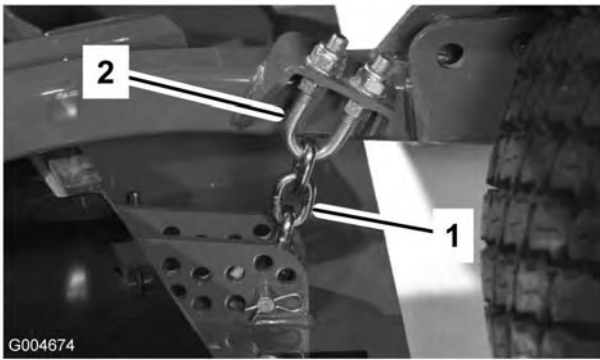

**Figure 16**

- |                               |                  |
|-------------------------------|------------------|
| 1. Chaîne de hauteur de coupe | 2. Étrier fileté |
|-------------------------------|------------------|

6. Montez les chaînes de hauteur de coupe dans le trou correspondant à la hauteur de coupe voulue (Figure 17) à l'aide de l'axe de chape et de la goupille fendue.

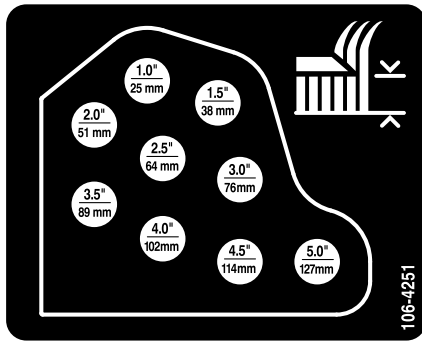

**Figure 17**

**Remarque:** Lorsque vous utilisez les hauteurs de coupe 25 mm (1"), 38 mm (1-1/2") ou parfois 51 mm (2"), montez les patins et les roues de jauge dans les trous les plus élevés.

### Plateaux de coupe latéraux

Pour régler la hauteur de coupe des plateaux latéraux, ajoutez ou enlevez un nombre égal d'entretoises sur les fourches des roues pivotantes, placez les essieux des roues pivotantes dans les trous de hauteur de coupe supérieurs ou inférieurs des fourches et fixez les bras de pivot dans les trous du support de la hauteur de coupe sélectionnée.

1. Placez les essieux des roues pivotantes dans les mêmes trous sur toutes les fourches (Figure 18 et Figure 20). Pour choisir les trous corrects pour la hauteur de coupe requise, reportez-vous au tableau suivant.

2. Enlevez le chapeau de tension de l'axe de pivot (Figure 18) et sortez l'axe du bras pivotant. Remplacez les 2 cales (3 mm [1/8"]) sur l'axe de pivot comme à l'origine. Elles sont requises pour que les plateaux de coupe soient parfaitement de niveau sur toute la largeur. Placez le nombre requis d'entretoises de 1,25 mm (1/2") sur l'axe de pivot pour obtenir la hauteur de coupe voulue, puis ajoutez la rondelle.

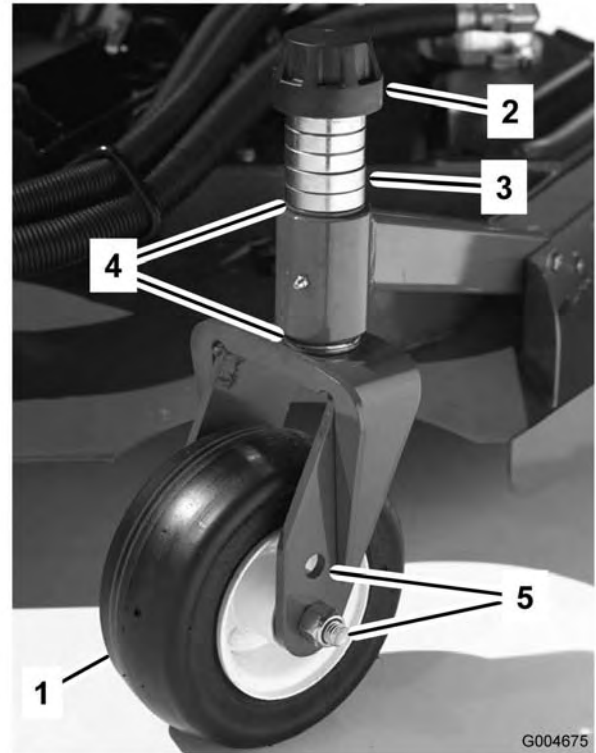

**Figure 18**

- |                       |                           |
|-----------------------|---------------------------|
| 1. Roue pivotante     | 4. Cales                  |
| 2. Chapeau de tension | 5. Trous de montage d'axe |
| 3. Entretoises        |                           |

Pour déterminer les combinaisons d'entretoises requises pour les différentes hauteurs de coupe, reportez-vous au tableau suivant.

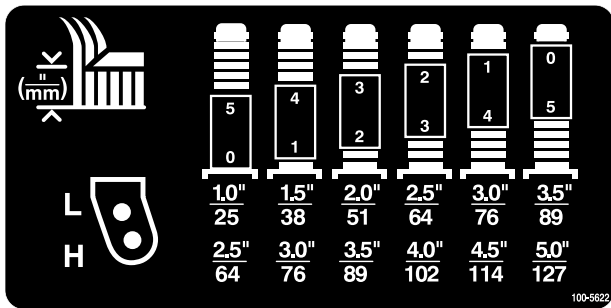

Figure 19

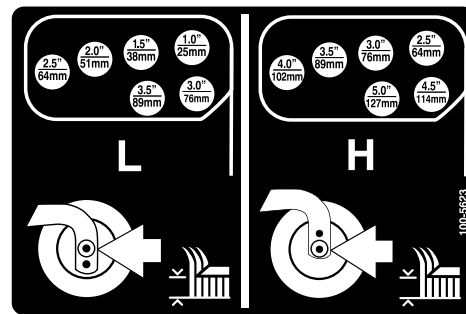

Figure 21

- Poussez l'axe de pivot dans le bras pivotant. Installez les cales (comme à l'origine) et les entretoises restantes sur l'axe de pivot. Fixez l'ensemble avec le chapeau de tension.
- Enlevez la goupille fendue et les axes de chape des bras pivotant (Figure 20).
- Tournez la tige de tension pour élever ou abaisser le bras de pivot jusqu'à ce que les trous soient en face de ceux du support de hauteur de coupe sélectionnés dans le bâti du plateau de coupe (Figure 20 et Figure 21).
- Insérez les axes de chape et posez les goupilles fendues.
- Tournez la tige de tension dans le sens anti-horaire (à la main) pour tendre le réglage.

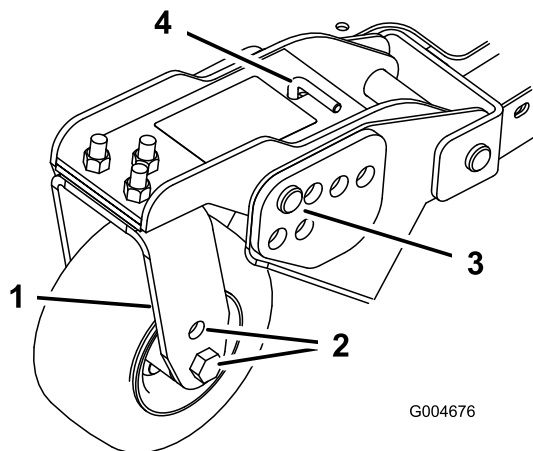

Figure 20

- |                           |                                    |
|---------------------------|------------------------------------|
| 1. Bras pivotant          | 3. Goupille fendue et axe de chape |
| 2. Trous de montage d'axe | 4. Tige de tension                 |

## Réglage des patins

Montez les patins à la position la plus basse pour les hauteurs de coupe supérieures à 64 mm (2,5") et à la position la plus haute pour les hauteurs de coupe inférieures à 64 mm (2,5").

Pour régler les patins, enlevez les boulons à embase et les écrous, placez le patin à la position voulue et remettez les fixations en place (Figure 22).

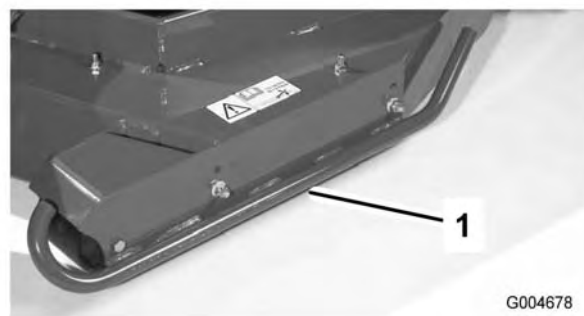

Figure 22

- Patin

## Réglage des galets des plateaux de coupe

Montez les galets à la position la plus basse pour les hauteurs de coupe supérieures à 64 mm (2,5") et à la position la plus haute pour les hauteurs de coupe inférieures à 64 mm (2,5").

- Enlevez le boulon et l'écrou qui fixent la roue de jauge aux supports du plateau de coupe (Figure 23).



**Figure 23**

1. Roue de jauge

2. Placez le galet et l'entretoise en face des trous supérieurs des supports et fixez-les avec le boulon et l'écrou.

## Réglage de la lame

Pour que le plateau de coupe fonctionne correctement, les pointes des lames des plateaux latéraux et du plateau central doivent être espacées de 10 à 16 mm (0,38 à 0,62") (Figure 24).

1. Relevez le plateau de coupe pour que les lames soient visibles et bloquez la section centrale du plateau pour l'empêcher de retomber accidentellement. Les plateaux latéraux doivent être horizontaux par rapport au plateau central.
2. Tournez une lame centrale et une lame latérale adjacente pour aligner les pointes des lames. Mesurez la distance entre les pointes des lames ; elle doit être d'environ 10 à 16 mm (0,38 à 0,62") (Figure 24).

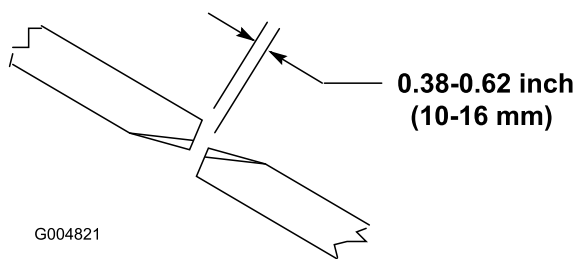
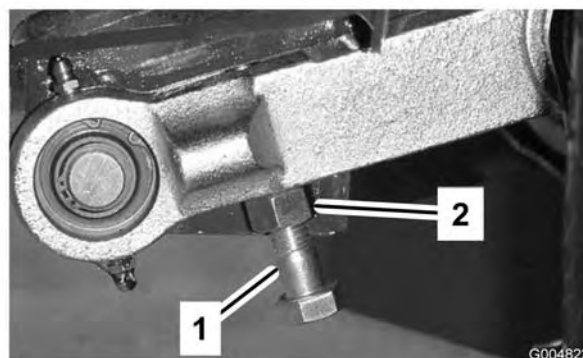

**Figure 24**

3. Pour ajuster la distance, trouvez le boulon sur la bielle de pivot arrière du plateau de coupe (Figure 25). Desserrez l'écrou de blocage sur le boulon de réglage. Desserrez ou serrez les boulons de réglage pour obtenir un écartement

de 10 à 16 mm (0,38 à 0,62"), puis serrez l'écrou de blocage.

4. Répétez ces opérations de l'autre côté du plateau de coupe.



**Figure 25**

1. Boulon de réglage
2. Écrou de blocage

## Correction du déséquilibre des plateaux de coupe

Pour tenir compte de l'état de la surface de travail et du réglage d'équilibrage du groupe de déplacement, il est recommandé de faire un essai de coupe et de vérifier les résultats obtenus avant de commencer la tonte proprement dite.

1. Réglez tous les plateaux de coupe à la hauteur de coupe voulue (voir Réglage de la hauteur de coupe, dans Caractéristiques techniques, page 19).
2. Contrôlez et modifiez au besoin la pression de gonflage des pneus avant et arrière à 172 à 207 kPa (25 à 30 psi).
3. Contrôlez et réglez la pression des pneus de toutes les roues pivotantes à 345 kPa (50 psi).
4. Contrôlez les pressions de charge et d'équilibrage lorsque le moteur tourne au régime maximal de marche à vide et servez-vous des prises d'essai définies sous Prises d'essai des systèmes hydrauliques. Réglez la pression d'équilibrage à 1585 kPa (230 psi) de plus que la pression de charge indiquée.
5. Recherchez les lames éventuellement faussées (voir Contrôle des lames faussées dans Entretien de la tondeuse, page 55).
6. Faites un essai pour vérifier que tous les plateaux coupent à la même hauteur.

7. Si la hauteur de coupe d'un plateau a besoin d'être modifiée, trouvez une surface plane et horizontale en vous aidant d'une règle de 2 m (6') ou plus.
8. Pour mesurer le plan des lames plus facilement, sélectionnez la hauteur de coupe maximale (voir Réglage de la hauteur de coupe).
9. Abaissez les plateaux de coupe sur une surface plane et horizontale. Déposez les couvercles en haut des plateaux de coupe.
10. Desserrez l'écrou à embase de fixation de la poulie de tension pour détendre la courroie sur chaque plateau.

### Réglage du plateau de coupe central

Tournez la lame sur chaque axe dans le sens longitudinal. Mesurez et notez la distance entre le sol et la pointe avant du tranchant. Ajoutez ou retirez des cales de 3 mm (1/8") sur la ou les fourche(s) de roue(s) pivotante(s) avant pour que la hauteur de coupe corresponde à celle qui est indiquée sur l'autocollant (Figure 26) (voir Réglage de l'inclinaison des lames dans Entretien de la tondeuse, page 55).

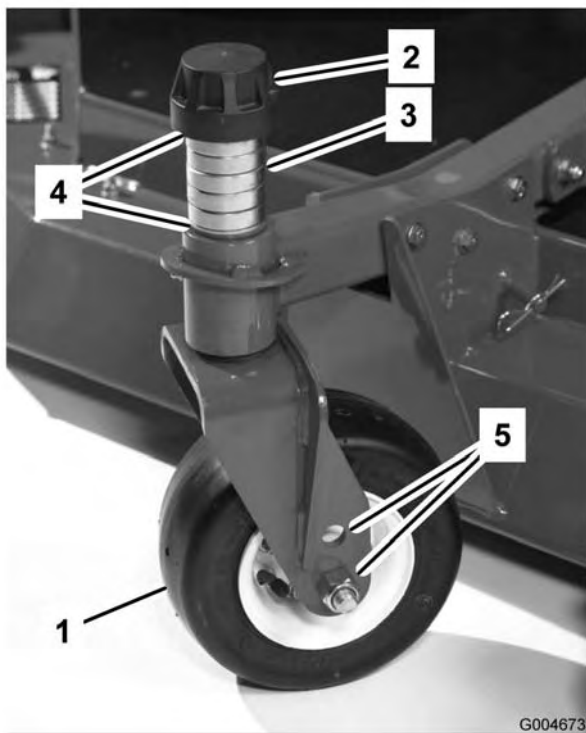
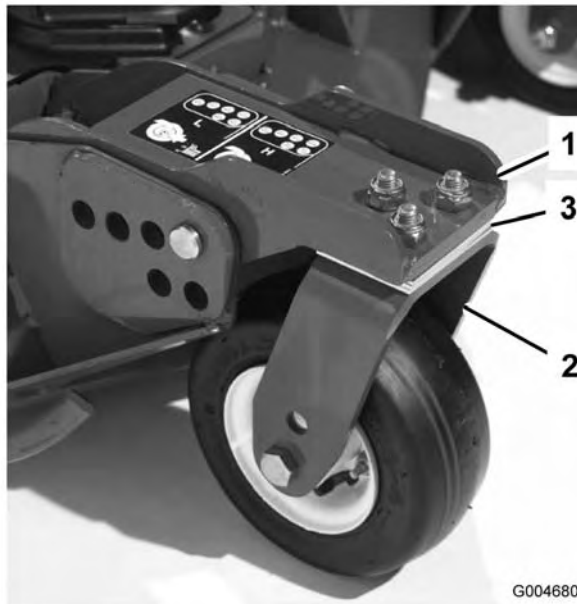

**Figure 26**

- |                       |                           |
|-----------------------|---------------------------|
| 1. Roue pivotante     | 4. Cales                  |
| 2. Chapeau de tension | 5. Trous de montage d'axe |
| 3. Entretoises        |                           |

### Réglage du plateau de coupe latéral

Tournez la lame sur chaque axe dans le sens longitudinal. Mesurez et notez la distance entre le sol et la pointe avant du tranchant. Ajoutez ou retirez des cales de 3 mm (1/8") sur le(s) bras des roues pivotantes avant pour que la hauteur de coupe corresponde à celle qui est indiquée sur l'autocollant (Figure 27). Pour l'axe de la lame extérieure seulement, reportez-vous à la rubrique Réglage de l'inclinaison des lames dans Entretien de la tondeuse, page 55.



**Figure 27**

1. Bras pivotant avant

### Uniformité de hauteur de coupe des plateaux de coupe

1. Disposez transversalement la lame sur l'axe extérieur de chaque plateau de coupe latéral. Mesurez la distance entre le plancher et la pointe du tranchant sur les deux plateaux et comparez les résultats. Ces valeurs ne doivent pas différer de plus de 3 mm (1/8").
2. Ajoutez ou retirez le nombre de cales de 3 mm (1/8") nécessaire sur les roues pivotantes latérales. Vérifiez à nouveau la distance entre les bords extérieurs des deux plateaux de coupe latéraux et effectuez un ajustement au besoin.

## Démarrage et arrêt du moteur

**Important:** Le système d'alimentation est purgé automatiquement dans les cas suivants :

- Lors de la première mise en marche d'un moteur neuf.
- Après un arrêt du moteur dû à une panne de carburant.
- Après l'entretien des organes du circuit d'alimentation.

Voir la procédure de Purge de l'air des injecteurs dans Entretien du système d'alimentation, page 43.

1. Vérifiez que le frein de stationnement est serré. Enlevez le pied de la pédale de déplacement et vérifiez qu'elle revient à la position de point mort.
2. Placez la manette d'accélérateur à mi-course.
3. Tournez la clé en position marche ; le témoin de préchauffage s'allume.
4. Quand le témoin s'éteint, tournez la clé en position de Démarrage. Relâchez la clé dès que le moteur démarre et laissez-la revenir en position de marche. Laissez chauffer le moteur à mi-régime (sans charge) puis placez la manette d'accélérateur à la position voulue.

**Important:** Pour éviter de provoquer une défaillance prématurée du démarreur, ne l'actionnez pas plus de 15 secondes de suite. Si le moteur refuse de démarrer après 15 secondes, tournez la clé en position Contact coupé, vérifiez de nouveau les commandes et les procédures, attendez encore 15 secondes et répétez la procédure de démarrage.

Lorsque la température est inférieure à  $-7^{\circ}\text{C}$  ( $20^{\circ}\text{F}$ ), activez les bougies de préchauffage à deux reprises avant la première tentative de démarrage. Le démarreur peut fonctionner pendant 30 secondes. Attendez ensuite 60 secondes avant de réessayer.

5. Lors de la première mise en marche du moteur ou après une révision du moteur, de la transmission ou de l'essieu, conduisez la machine en marche avant et en marche arrière pendant une à deux minutes. Actionnez aussi le levier de commande et le levier de prise de force pour vérifier le bon fonctionnement de

tous les organes. Tournez le volant à gauche et à droite pour vérifier la réponse de la direction. Arrêtez ensuite le moteur et vérifiez qu'il n'y a pas de fuites d'huile, de pièces desserrées ou autres anomalies évidentes.



**Arrêtez le moteur et attendez l'arrêt de toutes les pièces en mouvement avant de rechercher les fuites d'huile, les pièces desserrées et autres anomalies.**

6. Pour arrêter le moteur, ramenez la manette d'accélérateur en position de ralenti, désengagez la prise de force, serrez le frein de stationnement et tournez la clé de contact en position Contact coupé. Retirez la clé du commutateur pour éviter tout démarrage accidentel.

**Important:** Laissez le moteur tourner au ralenti pendant 5 minutes avant de l'arrêter s'il vient de fonctionner à pleine charge. Vous éviterez ainsi d'endommager le turbocompresseur.

## Contrôle des contacteurs de sécurité



Si les contacteurs de sécurité sont déconnectés ou endommagés, la machine risque de se mettre en marche inopinément et de causer des blessures corporelles.

- Ne modifiez pas abusivement les contacteurs de sécurité.
- Vérifiez chaque jour le fonctionnement des contacteurs de sécurité et remplacez ceux qui sont endommagés avant d'utiliser la machine.
- Quel que soit leur état, changez les contacteurs tous les deux ans ou toutes les 1500 heures, la première échéance prévalant.

Le circuit électrique de la machine comprend des contacteurs de sécurité. Le rôle des contacteurs de sécurité est d'arrêter le moteur si l'utilisateur quitte le siège alors que la pédale de déplacement

est enfoncée. Il est cependant possible de quitter le siège en laissant le moteur en marche si la pédale de déplacement est au point mort. Bien que le moteur continue de tourner quand la prise de force est débrayée et la pédale de déplacement est relâchée, il est fortement recommandé d'arrêter le moteur avant de quitter le siège.

Pour contrôler le fonctionnement des contacteurs de sécurité, procédez comme suit :

1. Conduisez la machine lentement jusqu'à un endroit dégagé et suffisamment grand. Abaissez le plateau de coupe, arrêtez le moteur et serrez le frein de stationnement.
2. Prenez place sur le siège et appuyez sur la pédale de déplacement. Essayez de mettre le moteur en marche. Le démarreur ne doit pas fonctionner. S'il fonctionne, cela signifie que le système de sécurité est défaillant ; vous devez le réparer avant d'utiliser la machine.
3. Prenez place sur le siège et mettez le moteur en marche. Soulevez-vous du siège et placez le levier de la prise de force en position d'embrayage. La prise de force ne doit pas s'engager. Si elle s'engage, cela signifie que le système de sécurité est défaillant ; vous devez le réparer avant d'utiliser la machine.
4. Prenez place sur le siège, serrez le frein de stationnement et mettez le moteur en marche. Sortez la pédale de déplacement de la position point mort. Le moteur doit s'arrêter. S'il continue de tourner, cela signifie que le système de sécurité est défaillant ; vous devez le réparer avant d'utiliser la machine.
5. Asseyez-vous sur le siège, démarrez le moteur et choisissez la gamme de vitesse basse. Déplacez la commande de PDF en avant pour engager les plateaux de coupe.

**Important:** Le levier de relevage central doit être poussé momentanément à la position inférieure pour permettre à la commande de PDF d'activer le circuit de PDF.

- Relevez le plateau de coupe latéral en position de transport. Le plateau de coupe doit s'arrêter. S'il continue de fonctionner, cela signifie que le système de sécurité est défaillant ; vous devez le réparer avant de recommencer à travailler.
- Si le plateau de coupe est de nouveau abaissé, le moteur devrait redémarrer. Si le plateau de

coupe ne recommence pas à fonctionner, cela signifie que le système de sécurité est défaillant ; vous devez le réparer avant de recommencer à travailler.

- Relevez le plateau de coupe central en position de transport. Tous les plateaux de coupe doivent s'arrêter et ne pas se rengager quand ils sont abaissés au sol. Si le plateau de coupe ne s'arrête pas quand il est relevé ou s'il redémarre quand il est abaissé, cela signifie que le système de sécurité est défaillant. Vous devez le réparer avant de recommencer à travailler.
- Lorsque les plateaux de coupe sont engagés, changez la position de la commande de vitesse de Bas à Haut. Les plateaux de coupe doivent s'arrêter. S'ils continuent de fonctionner, cela signifie que le système de sécurité est défaillant ; vous devez le réparer avant de recommencer à travailler.
- Si l'utilisateur se soulève du siège alors que les plateaux de coupe sont engagés et/ou la pédale de déplacement n'est pas au point mort, les plateaux de coupe doivent s'arrêter en une seconde environ, et le moteur doit s'arrêter en deux secondes environ. S'ils continuent de fonctionner et si le moteur ne s'arrête pas, cela signifie que le système de sécurité est défaillant ; vous devez le réparer avant de recommencer à travailler.

## Comment pousser ou remorquer la machine

En cas d'urgence, il est possible de pousser ou de remorquer la machine en marche avant en actionnant la vanne de dérivation de la pompe hydraulique. **Vous ne devez pas pousser ou remorquer la machine sur plus de 400 mètres (1/4 mile).**

**Important:** Vous ne devez pas pousser ni remorquer la machine à plus de 3 à 4,8 km/h (2 à 3 mi/h), car vous risquez d'endommager les organes internes de la transmission. La vanne de dérivation doit être ouverte chaque fois que la machine est poussée ou remorquée.

1. Soulevez le siège et enlevez le couvercle de la batterie. La vanne de dérivation se trouve devant la batterie (Figure 28).
2. Tournez la vanne à 90° dans l'un ou l'autre sens pour l'ouvrir et dériver l'huile à l'intérieur de la

transmission. Il sera alors possible de déplacer la machine lentement sans endommager la transmission.

**Remarque:** La vanne devrait résister quand vous la tournez en position ouverte.

3. Refermez la vanne de dérivation avant de mettre le moteur en marche, Toutefois, ne la serrez pas à plus de 7 à 11 Nm (5 à 8 lb-pi).

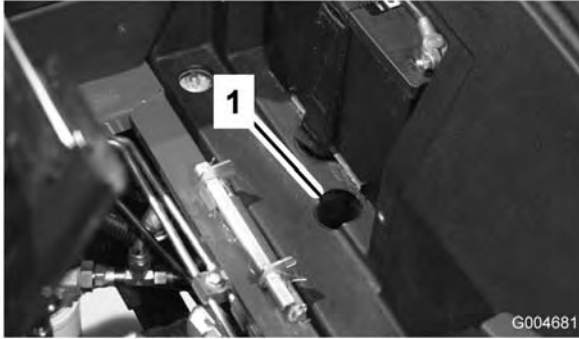

**Figure 28**

1. Orifice d'accès de la vanne de dérivation

**Important:** S'il est nécessaire de pousser ou de remorquer la machine en marche arrière, le clapet anti-retour du collecteur de la transmission à 4 roues doit aussi être mis en dérivation. Pour ce faire, raccordez un ensemble flexible (Flexible Réf. 95-8843, Raccord 95-0985 [Qté 2] et Raccord hydraulique Réf. 340-77 [Qté 2]) à la prise d'essai de pression de transmission aux roues en marche arrière (Figure 29) et à la prise de pression de la transmission aux 4 roues en marche arrière (Figure 30).

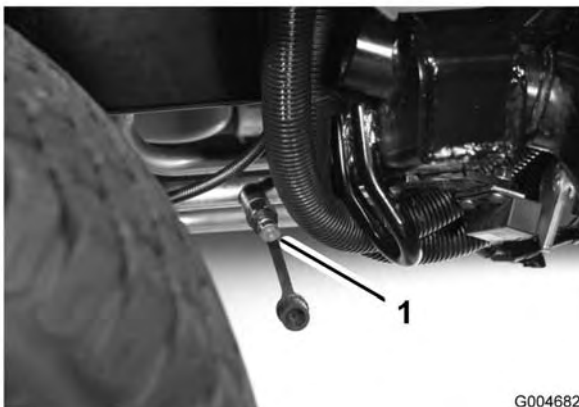

**Figure 29**

1. Prise d'essai de pression de déplacement en marche arrière

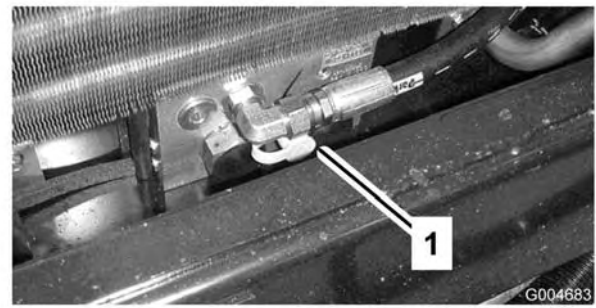

**Figure 30**

1. Prise d'essai de pression de la transmission à 4 roues motrices en marche arrière

## Points de levage

- Sur le châssis à l'intérieur de chaque roue motrice à l'avant de la machine.
- Au centre du pont arrière à l'arrière de la machine.

## Points d'attache

- De chaque côté du châssis, à côté des bras de relevage des plateaux de coupe.
- Au centre à l'avant de la plate-forme de conduite.
- Sur le pare-chocs arrière.

## Caractéristiques de fonctionnement

Entraînez-vous à l'utilisation de la machine, car elle est équipée d'une transmission hydrostatique et possède des caractéristiques très différentes de celles de nombreuses machines d'entretien des gazons. Lors de l'utilisation du groupe de déplacement, des plateaux de coupe ou autres accessoires, tenez compte de la transmission, du régime moteur, de la charge sur les lames ou sur les autres composants appartenant à un accessoire et de l'importance des freins.

Pour maintenir une puissance suffisante pour le groupe de déplacement et l'accessoire pendant l'utilisation, utilisez la pédale de déplacement pour maintenir un régime moteur élevé et relativement constant. En règle générale, il est préconisé de réduire la vitesse de déplacement lorsque la charge augmente sur l'accessoire et de l'augmenter lorsque la charge diminue.

Laissez donc remonter la pédale de déplacement quand le régime moteur diminue et appuyez lentement sur la pédale quand le régime augmente. Par comparaison, lorsque vous vous rendez d'une zone de travail à l'autre à vide et les plateaux de coupe relevés, placez la manette d'accélérateur en position de régime maximum et appuyez doucement sur la pédale de déplacement pour vous déplacer à la vitesse maximale.

Le diviseur de débit améliore la motricité les conditions d'utilisation sont difficiles. Le diviseur de débit ne s'utilise que dans la gamme basse. À l'approche d'une zone où la machine a l'habitude de patiner, appuyez de façon continue sur le commutateur du diviseur de débit jusqu'à ce que vous sortiez de cette zone. Si les roues patinent en montée ou quand vous manœuvrez sur une pente, appuyez sur le commutateur et quittez la zone à vitesse réduite. Si une roue avant et une roue arrière patinent, on peut freiner très légèrement pour transférer le couple moteur au côté opposé.

Une autre caractéristique dont vous devez tenir compte est le fonctionnement des pédales reliées aux freins. Les freins peuvent faciliter le braquage de la machine. Vous devez cependant les utiliser avec prudence, particulièrement si l'herbe est tendre ou humide, car elle risque d'être arrachée accidentellement. Un autre avantage des freins est qu'ils maintiennent la traction. Par exemple, il peut arriver que la roue en amont patine et perde de son pouvoir de traction. Dans ce cas, appuyez progressivement et par intermittence sur la pédale de frein d'amont, jusqu'à ce que la roue correspondante arrête de patiner, ce qui a pour effet d'augmenter la traction sur la roue en aval.

Soyez particulièrement prudents lorsque vous travaillez sur des terrains en pente. Vérifiez que le siège est correctement verrouillé et bouclez la ceinture de sécurité. Conduisez lentement et évitez de prendre des virages serrés sur les pentes, pour ne pas retourner la machine. Pour garder le contrôle de la direction, abaissez les plateaux de coupe avant de descendre les pentes.



**Cette machine est conçue pour enfoncer des objets dans le sol où ils perdent rapidement leur énergie dans les zones herbeuses. Toutefois, une utilisation imprudente associée à l'état du terrain, aux ricochets possibles d'objets ou à des capots de sécurité mal installés peut donner lieu à des projections d'objets susceptibles de causer des blessures corporelles.**

- **Arrêtez de tondre si une personne ou un animal apparaît subitement dans la zone de travail.**
- **Ne recommencez pas à tondre avant d'avoir dégagé la zone de travail.**

Avant d'arrêter le moteur, débrayez toutes les commandes et placez la manette d'accélérateur en position de ralenti. La sélection de la position de ralenti réduit le régime moteur, le bruit et les vibrations de la machine. Tournez la clé de contact en position Contact coupé pour arrêter le moteur.

Avant de transporter la machine, relevez les plateaux de coupe et verrouillez les verrous de transport (Figure 31).

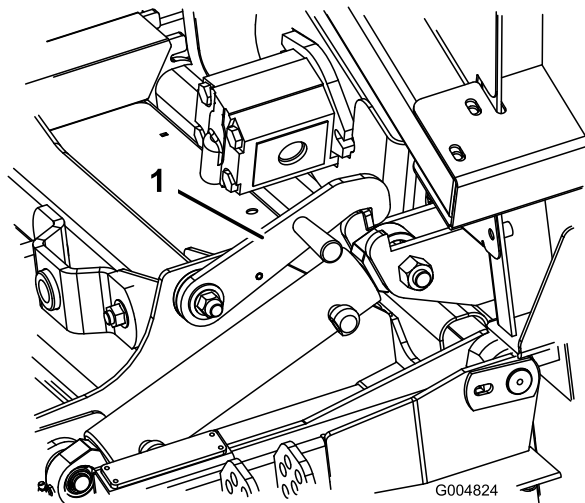

**Figure 31**

1. Verrou de transport (plateaux de coupe latéraux)

## Conseils d'utilisation

### Tondez quand l'herbe est sèche

Tondez en fin de matinée, quand la rosée a séché, pour éviter que l'herbe ne s'agglomère sur les lames, ou en fin d'après-midi pour éviter que les rayons du soleil n'endommagent l'herbe fraîchement coupée.

### Choisissez la hauteur de coupe appropriée

Ne coupez pas plus de 25 mm environ ou 1/3 de la hauteur de l'herbe. Si l'herbe est extrêmement drue et fournie, il peut être préférable de choisir la hauteur de coupe supérieure.

### Respectez la fréquence de tonte

La plupart du temps, il suffit de tondre tous les 4 à 5 jours. Cependant, tenez compte du fait que l'herbe pousse plus ou moins vite selon l'époque. Pour conserver une même hauteur de coupe, ce qui est conseillé, la fréquence de la tonte doit être adaptée à la vitesse de croissance de l'herbe. Autrement dit, tondez souvent au début du printemps et seulement tous les 8 à 10 jours au milieu de l'été, quand l'herbe pousse moins vite. Si les conditions météorologiques, ou autres, vous empêchent de tondre pendant un certain temps, coupez l'herbe assez haut la première fois, puis un peu plus bas 2 ou 3 jours plus tard.

### Tondez toujours avec des lames bien affûtées

Au contraire d'une lame émoussée, une lame bien aiguisée assure une coupe nette, sans arracher l'herbe ni la déchiqueter. L'herbe arrachée ou déchiquetée brunit sur les bords, sa croissance ralentit et elle devient plus sensible aux maladies.

### Transport

Utilisez les verrous de transport si vous déplacez la machine sur de longues distances, si vous traversez un terrain accidenté ou si vous utilisez une remorque.

### Après l'utilisation

Pour obtenir des résultats optimaux, nettoyez le dessous du carter de tondeuse après chaque

utilisation. Ne laissez pas l'herbe s'accumuler à l'intérieur, car la qualité de la tonte finira par en souffrir.

Enlevez aussi les débris qui ont pu s'accumuler entre les vérins de levage des plateaux et les bloc de mousse des plateaux (Figure 32).

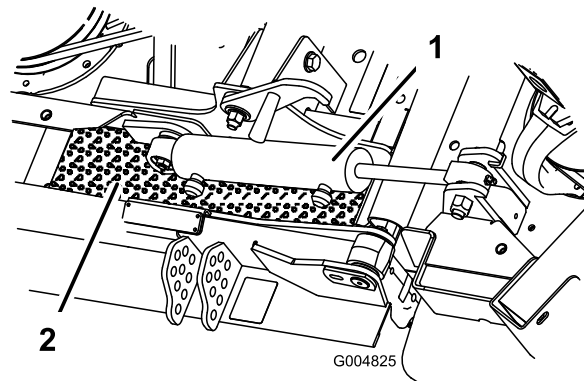

**Figure 32**

1. Vérin de levage de plateau 2. Bloc de mousse de plateau

### Inclinaison des lames

Nous préconisons d'utiliser une inclinaison de 6 mm (1/4"). Une inclinaison supérieure à 6 mm (1/4") exige moins de puissance, coupe l'herbe plus grossièrement et donne des résultats médiocres. Une inclinaison inférieure à 6 mm (1/4") exige plus de puissance, coupe l'herbe plus finement et donne de meilleurs résultats.

# Entretien

**Remarque:** Les côtés gauche et droit de la machine sont déterminés d'après la position de conduite.

## Programme d'entretien recommandé

Périodicité d'entretien	Procédure d'entretien
Après les 10 premières heures	<ul style="list-style-type: none"> <li>• Serrez les écrous de roues.</li> <li>• Vérifiez la tension de la courroie de ventilateur et d'alternateur.</li> <li>• Vérifiez la tension de la courroie d'entraînement des lames.</li> </ul>
Après les 50 premières heures	<ul style="list-style-type: none"> <li>• Remplacez l'huile moteur et le filtre à huile</li> <li>• Contrôlez le régime moteur (au ralenti et au régime maximum de marche à vide).</li> <li>• Serrez les contre-écrous sur les pivots.</li> </ul>
Après les 200 premières heures	<ul style="list-style-type: none"> <li>• Changez l'huile du train planétaire avant.</li> <li>• Changez le lubrifiant du pont arrière.</li> <li>• Changez l'huile hydraulique.</li> <li>• Changez les filtres à huile hydraulique.</li> </ul>
À chaque utilisation ou une fois par jour	<ul style="list-style-type: none"> <li>• Contrôlez le niveau d'huile moteur.</li> <li>• Vérifiez le niveau du liquide de refroidissement.</li> <li>• Contrôle du niveau de liquide hydraulique.</li> <li>• Contrôlez la pression de gonflage des pneus</li> </ul>
Toutes les 50 heures	<ul style="list-style-type: none"> <li>• Lubrifiez tous les graisseurs.</li> <li>• Examinez le filtre à air.</li> <li>• Contrôlez les connexions des câbles et le niveau de charge de la batterie.</li> <li>• Vérifiez la tension de la courroie d'entraînement des lames.</li> <li>• Nettoyez le dessous du carter du plateau de coupe ainsi que sous les couvercles de courroies.</li> </ul>
Toutes les 100 heures	<ul style="list-style-type: none"> <li>• Contrôlez les flexibles du circuit de refroidissement.</li> <li>• Vérifiez la tension de la courroie de ventilateur et d'alternateur.</li> </ul>
Toutes les 150 heures	<ul style="list-style-type: none"> <li>• Remplacez l'huile moteur et le filtre à huile</li> </ul>
Toutes les 200 heures	<ul style="list-style-type: none"> <li>• Serrez les écrous de roues.</li> <li>• Faites l'entretien du pare-étincelles.</li> </ul>
Toutes les 400 heures	<ul style="list-style-type: none"> <li>• Vérifiez le niveau d'huile du train planétaire.</li> <li>• Vérifiez le niveau de lubrifiant du pont arrière.</li> <li>• Vérifiez le niveau de lubrifiant du boîtier d'engrenages du pont arrière.</li> <li>• Effectuez l'entretien du filtre à air (si l'indicateur est rouge).</li> <li>• Examinez les conduites et les raccords de carburant.</li> <li>• Changez les filtres à carburant (carburant/eau et préfiltre).</li> <li>• Contrôlez le régime moteur (au ralenti et au régime maximum de marche à vide).</li> </ul>

Périodicité d'entretien	Procédure d'entretien
Toutes les 800 heures	<ul style="list-style-type: none"> <li>• Vidangez et nettoyez le réservoir de carburant.</li> <li>• Changez l'huile du train planétaire avant.</li> <li>• Changez le lubrifiant du pont arrière.</li> <li>• Contrôlez le pincement des roues arrière.</li> <li>• Vérifiez l'état des courroies d'entraînement des lames.</li> <li>• Changez l'huile hydraulique.</li> <li>• Changez les filtres à huile hydraulique.</li> <li>• Examinez les ensembles roues pivotantes des plateaux de coupe.</li> <li>• Vérifiez et réglez le jeu aux soupapes.</li> </ul>
Tous les 2 ans	<ul style="list-style-type: none"> <li>• Remplacez les contacteurs de sécurité.</li> <li>• Rincez le circuit de refroidissement et changez le liquide.</li> <li>• Remplacez les flexibles mobiles.</li> </ul>



Si vous laissez la clé dans le commutateur d'allumage, quelqu'un pourrait mettre le moteur en marche et vous blesser gravement, ainsi que les personnes à proximité.

Avant tout entretien, retirez la clé de contact.

## Procédures avant l'entretien

### Fréquence d'entretien

### GROUNDMASTER 4100 QUICK REFERENCE AID

**CHECK/SERVICE (DAILY)**

1. ENGINE OIL LEVEL	8. AIR CLEANER
2. HYDRAULIC FLUID LEVEL	9. BRAKE FUNCTION
3. ENGINE COOLANT LEVEL	10. INTERLOCK SYSTEM
4. FUEL - DIESEL ONLY	11. TIRE PRESSURE - 25 PSI/1.70 BAR
5. FUEL/WATER SEPARATOR	12. GREASE POINTS (4)
6. FAN BELT TENSION	SEE OPERATOR'S MANUAL FOR 50 HR INTERVAL GREASE POINTS.
7. RADIATOR SCREEN	

**SPECIFICATIONS/CHANGE INTERVALS**

SEE OPERATOR'S MANUAL FOR INITIAL CHANGES.	FLUID TYPE	CAPACITY	CHANGE INTERVAL		FILTER PART NO.
			FLUID	FILTER	
ENGINE OIL	10W-30 CE	8 QUARTS	150 HOURS	150 HOURS	98-7431 (A)
HYDRAULIC FLUID	ISO VG 46/68	8 GALLONS	800 HOURS	800 HOURS	75-1310 (B) 94-2621 (C)
HYDRAULIC BREATHER				800 HRS/YRLY	68-6150 (D)
PRIMARY AIR FILTER				SEE SERVICE INDICATOR	104-4260 (E)
SAFETY AIR FILTER				SEE OPERATOR'S MANUAL	104-4261 (F)
FUEL SYSTEM	> 32 F	NO. 2 DIESEL	19 GALLONS	800 HOURS	98-9764 (G)
	< 32 F	NO. 1 DIESEL		400 HOURS/ DRAIN & FLUSH YEARLY	98-7612 (H) IN LINE
REAR AXLE	85W-140	80 OUNCES	800 HOURS		99-7591 (J) BREATHER
PLANETARY DRIVE	85W-140	16 OUNCES	800 HOURS		
ENGINE COOLANT	50% WATER 50% ETHYL GLYCOL	11 QUARTS	DRAIN & FLUSH EVERY 2 YRS.		

Figure 33

# Lubrification

## Graissage des roulements et bagues

Les graisseurs de la machine doivent être lubrifiés régulièrement avec de la graisse universelle au lithium N° 2. Si les conditions de travail sont normales, lubrifiez tous les paliers et toutes les bagues toutes les 50 heures de fonctionnement ou immédiatement après chaque lavage.

Les roulements souffrent rarement de défauts de matériaux ou de fabrication. Les pannes les plus courantes sont dues à l'humidité et à la contamination qui réussissent à pénétrer les joints de protection. Les roulements graissés doivent être nettoyés régulièrement afin d'éliminer les débris destructeurs. Les roulements étanches, comme ceux des roues pivotantes, sont pré-garnis de graisse spéciale et un solide joint intégré empêche les contaminants et l'humidité d'atteindre les éléments rotatifs.

Les roulements étanches n'ont pas besoin d'être graissés et ne nécessitent aucun entretien à court terme. Cela minimise l'entretien courant nécessaire et réduit les risques de contamination du gazon par la graisse. Ces jeux de roulements étanches offrent d'excellentes performances et une bonne durée de vie dans des conditions normales d'utilisation. Il faut cependant vérifier l'état des roulements et l'intégrité des joints périodiquement pour éviter les pannes inutiles. Ces roulements doivent être contrôlés chaque saison et être remplacés s'ils sont usés ou endommagés. Les roulements sont sensés fonctionner en douceur, sans échauffement, silencieusement, sans se desserrer et sans corrosion (rouille).

En raison des conditions d'utilisation (c.-à-d. sable, produits chimiques d'entretien des gazons, eau, impacts, etc.), les ensembles roulements/joints sont considérés comme des pièces à usure normale. Les pannes de roulements qui ne sont pas dues à des défauts de matériau ou de fabrication ne sont normalement pas couvertes par la garantie.

**Remarque:** La durée de vie des roulements peut être réduite par de mauvaises procédures de lavage. Ne lavez pas la machine quand elle est encore chaude et évitez d'utiliser un jet d'eau puissant et une grande quantité d'eau directement sur les roulements.

Emplacements et nombre de graisseurs :

### Groupe de déplacement

- Roulements d'axes de pivots de freins (5) (Figure 34)
- Bague de pivot de pédale de déplacement (1) (Figure 35)
- Bagues de pivot d'essieux avant et arrière (2) (Figure 36)
- Rotules de vérin de direction (2) (Figure 37)
- Rotules de biellettes (2) (Figure 37)
- Bagues de pivots de fusées (2) (Figure 37).  
**Le graisseur supérieur du pivot de fusée ne doit être lubrifié qu'une fois par an (2 injections de graisse).**



Figure 34

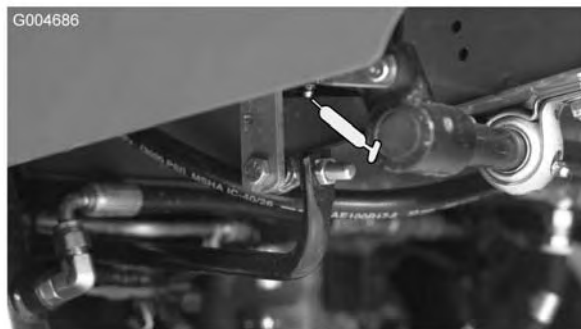
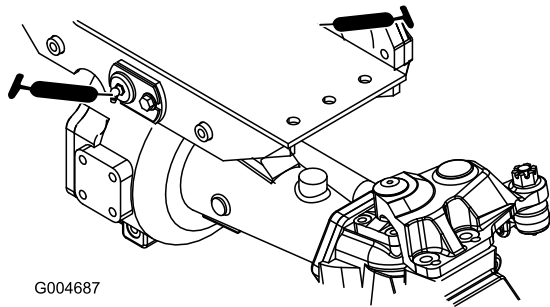
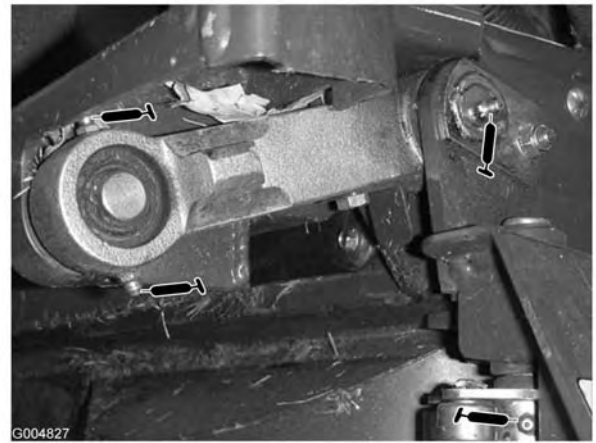

Figure 35



**Figure 36**



**Figure 38**



**Figure 37**



**Figure 39**

### **Plateaux de coupe centraux**

- Pivot de biellette supérieure (4) (Figure 38)
- Pivot de biellette inférieure (2) (Figure 38)
- Pivot de verrou (2) (Figure 38)

**Remarque:** Le plateau peut être relevé pour exposer les graisseurs du pivot de biellette inférieure et du pivot de verrou.

- Bagues d'axe de fourche de roue pivotante (2) (Figure 39)
- Paliers d'axe de pivot (3) (Figure 40)
- Bagues de pivot de bras de poulie de tension (2) (Figure 40).

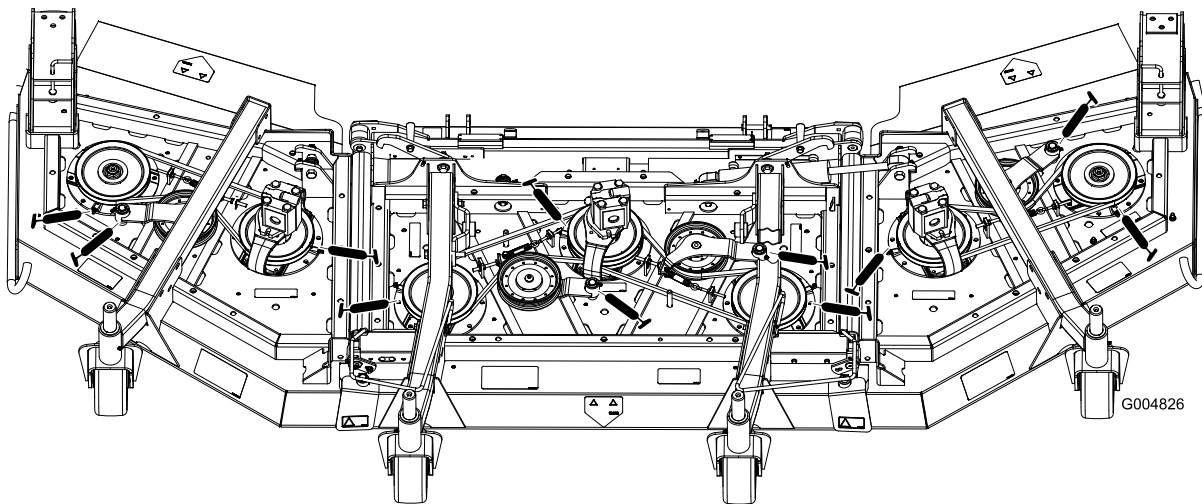

**Figure 40**

### Ensembles de relevage centraux

- Bagues de bras de relevage (2) (Figure 41).
- Bagues de vérin de relevage (4) (Figure 41).
- Rotules de bras de relevage (2) (Figure 42).



**Figure 41**



**Figure 42**

### Ensembles de relevage latéraux

Vérin de relevage latéral (4) (Figure 43).



**Figure 43**

## Plateaux de coupe latéraux

- Bague d'axe de fourche de roue pivotante (1 par roue) (Figure 44)
- Paliers d'axe de pivot (4)
- Bagues de pivot de bras de poulie de tension (1) (sur le bras de poulie de tension)



Figure 44

## Entretien du moteur

### Entretien du filtre à air

- Recherchez sur le corps du filtre à air les dégâts susceptibles d'occasionner des fuites d'air. Remplacez-le s'il est endommagé. Contrôlez le système d'admission pour détecter les fuites, les dommages ou les colliers de flexible desserrés.
- Faites l'entretien du filtre à air uniquement quand l'indicateur de colmatage est rouge ou toutes les 400 heures (plus fréquemment si vous travaillez dans une atmosphère extrêmement poussiéreuse ou sale). Changer le filtre à air prématurément ne fait qu'accroître le risque de contamination du moteur par des impuretés quand le filtre est déposé.
- Le couvercle doit être parfaitement ajusté sur le corps du filtre à air.

### Entretien du filtre à air

Vérifiez si le corps du filtre à air présente des dégâts susceptibles d'occasionner des fuites d'air. Remplacez le corps du filtre s'il est endommagé.

Faites l'entretien du filtre à air quand l'indicateur de colmatage (Figure 45) est rouge ou toutes les 400 heures (plus fréquemment si vous travaillez dans une atmosphère extrêmement poussiéreuse ou sale). N'effectuez pas l'entretien du filtre à air trop souvent.

Le couvercle doit être parfaitement ajusté sur le corps du filtre à air.

1. Tirez le verrou vers l'extérieur et tournez le couvercle du filtre à air dans le sens anti-horaire. Enlevez le couvercle du corps (Figure 45). Nettoyez l'intérieur du couvercle du filtre à air.

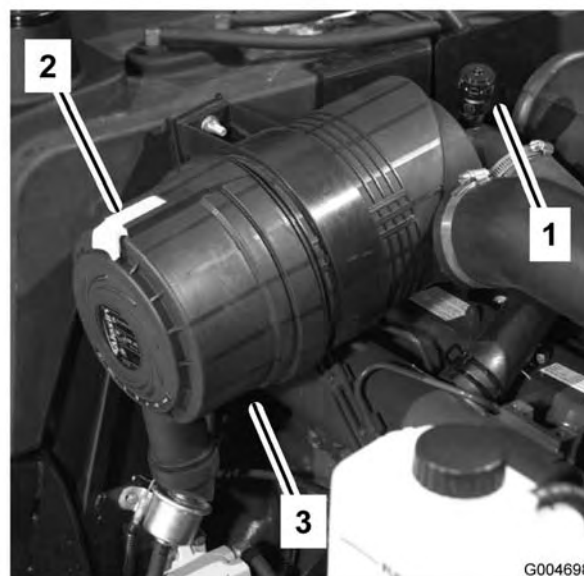

Figure 45

1. Indicateur de colmatage
2. Verrou du filtre à air
3. Couvercle du filtre à air

2. Avant d'enlever le filtre (Figure 46), utilisez de l'air comprimé à basse pression (276 kPa [40 psi]) propre et sec pour éliminer les gros dépôts de débris entre l'extérieur du filtre principal et la cartouche. N'utilisez pas d'air comprimé haute pression car vous pourriez forcer les saletés à travers le filtre et dans la voie d'admission. Cette procédure de nettoyage évite que des débris n'aboutissent dans l'admission lors du retrait de l'élément principal.

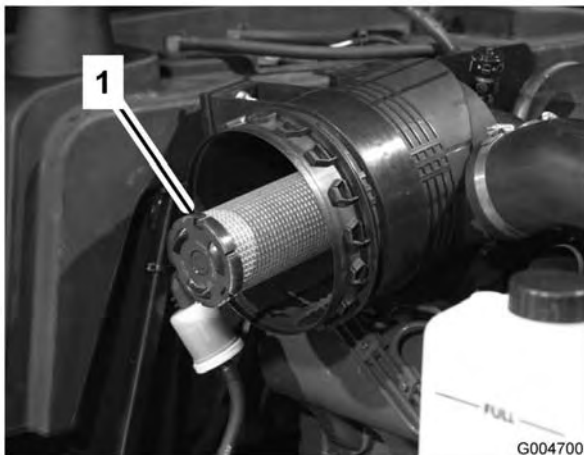

**Figure 46**

1. Élément primaire du filtre à air

3. Déposez et remplacez l'élément principal. Il est déconseillé de nettoyer les éléments usagés car cela risque d'endommager le matériau du filtre. Vérifiez que le nouveau filtre est en bon état ; contrôlez l'extrémité étanche du filtre et le corps. N'utilisez pas l'élément s'il est endommagé. Insérez le filtre neuf en appuyant sur le bord extérieur de l'élément pour l'ajuster correctement dans la cartouche. N'appuyez pas sur la partie centrale souple du filtre.

**Important:** N'essayez jamais de nettoyer l'élément de sécurité (Figure 47). Remplacez-le une fois sur trois, quand vous effectuez l'entretien de l'élément primaire.



**Figure 47**

1. Élément de sécurité

4. Nettoyez l'orifice d'éjection de saleté situé dans le couvercle amovible. Retirez la valve de sortie en caoutchouc du couvercle, nettoyez la cavité et remettez la valve en place.

5. Montez le couvercle en dirigeant la valve de sortie en caoutchouc vers le bas, entre 5:00 et 7:00 heures environ vu de l'extrémité.
6. Réarmez l'indicateur de colmatage (Figure 45) s'il est rouge.

## Changement de l'huile moteur et du filtre

Changez l'huile moteur et le filtre après les 50 premières heures de fonctionnement, puis toutes les 150 heures.

1. Enlevez un des bouchons de vidange (Figure 48) et laissez couler l'huile dans un bac de vidange. Remettez le bouchon quand toute l'huile s'est écoulée.

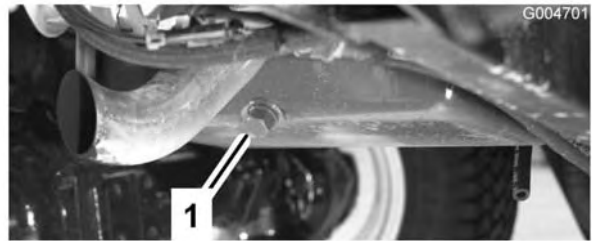

**Figure 48**

1. Bouchon de vidange d'huile moteur

2. Déposez le filtre à huile (Figure 49). Appliquez une fine couche d'huile propre sur le joint du filtre de rechange avant de le visser en place. **Ne serrez pas excessivement.**

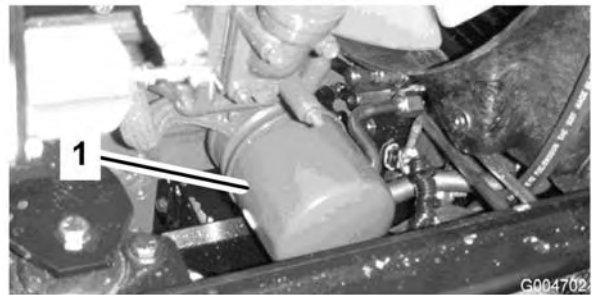

**Figure 49**

1. Filtre à huile moteur

3. Rajoutez de l'huile dans le carter moteur (voir Contrôle du niveau d'huile moteur).

# Entretien du système d'alimentation

## Entretien du circuit d'alimentation



Dans certaines conditions, le gazole et les vapeurs de gazole sont extrêmement inflammables et explosifs. Un incendie ou une explosion causé(e) par du carburant peut vous brûler, ainsi que d'autres personnes, et causer des dégâts matériels.

- Remplissez le réservoir à l'aide d'un entonnoir, à l'extérieur, dans un endroit dégagé, et lorsque le moteur est arrêté et froid. Essayez tout carburant répandu.
- Ne remplissez pas le réservoir complètement. Versez la quantité de carburant voulue pour que le niveau se trouve entre 6 et 13 mm au-dessous de la base du goulot de remplissage. L'espace au-dessus doit rester vide pour permettre au carburant de se dilater.
- Ne fumez jamais en manipulant du carburant et tenez-vous à l'écart des flammes nues ou sources d'étincelles qui pourraient enflammer les vapeurs de carburant.
- Stockez le carburant dans un bidon de sécurité propre et homologué qui doit être maintenu bouché.

## Réservoir de carburant

Vidangez et nettoyez le réservoir de carburant toutes les 800 heures. Vidangez et nettoyez aussi le réservoir si le circuit d'alimentation est contaminé ou si vous prévoyez de remiser la machine pendant une période prolongée. Rincez le réservoir avec du carburant neuf.

## Conduites et raccords

Vérifiez l'état des conduites et des raccords toutes les 400 heures de fonctionnement ou une fois par an, la première échéance prévalant. Recherchez les détériorations, les dégâts ou les raccords desserrés.

## Séparateur d'eau

Vidangez chaque jour l'eau ou autres impuretés qui se trouvent dans le séparateur d'eau (Figure 50).

1. Placez un bac de vidange propre sous le filtre à carburant.
2. Dévissez le bouchon de vidange en bas de la cartouche du filtre (Figure 50). Revissez le bouchon quand la vidange est terminée.

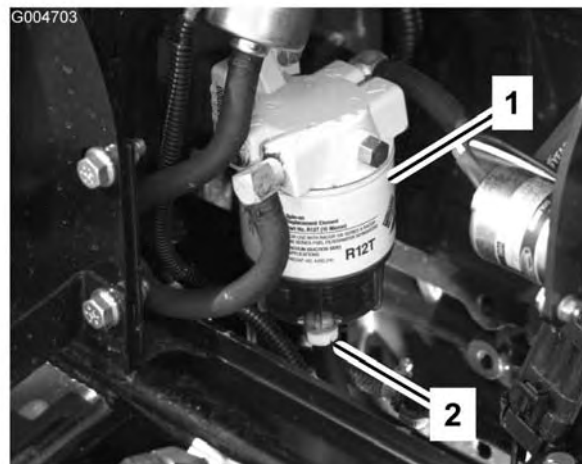

**Figure 50**

1. Séparateur d'eau
2. Bouchon de vidange

Changez la cartouche du filtre toutes les 400 heures de fonctionnement.

- A. Nettoyez la surface autour des supports de la cartouche du filtre.
- B. Déposez la cartouche et nettoyez la surface de montage.
- C. Lubrifiez le joint de la cartouche avec de l'huile propre.
- D. Installez la cartouche à la main jusqu'à ce que le joint soit en appui contre la surface de montage. Serrez ensuite la cartouche d'un demi tour supplémentaire.

## Remplacement du préfiltre à carburant

Le préfiltre à carburant (Figure 51) est monté entre le réservoir de carburant et la pompe d'alimentation. Changez-le toutes les 400 heures de fonctionnement ou une fois par an, la première échéance prévalant.

1. Serrez l'extrémité des deux conduites d'alimentation raccordées au filtre pour que

le carburant ne s'écoule pas quand vous débranchez les conduites.

2. Desserrez les colliers de serrage aux deux extrémités du filtre et débranchez les conduites.

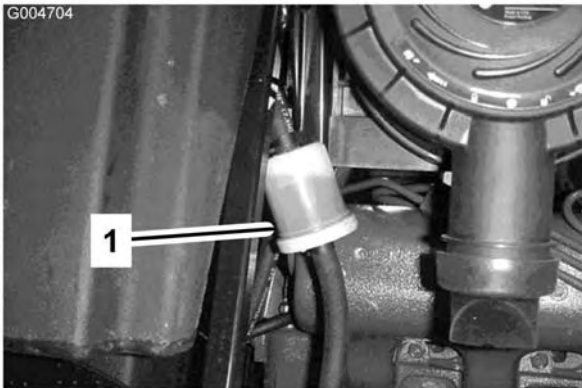

**Figure 51**

1. Préfiltre à carburant

3. Repoussez les colliers au bout des conduites d'alimentation. Raccordez les conduites au filtre et fixez-les à l'aide des colliers de serrage. Vérifiez que la flèche située sur le côté du filtre est dirigée vers la pompe d'injection.

## Purge de l'air des injecteurs

1. Desserrez le raccord entre l'injecteur N° 1 et le porte-injecteurs sur la pompe d'injection (Figure 52).



**Figure 52**

1. Injecteur N° 1
2. Placez la manette d'accélérateur en position Haut régime.
3. Tournez la clé de contact en position de Démarrage et observez l'écoulement du carburant autour du raccord. Tournez la clé à la position Contact coupé lorsque le carburant s'écoule régulièrement.

4. Serrez fermement le raccord du tuyau.
5. Répétez la procédure pour les autres injecteurs.

## Entretien du système électrique

### Activation, charge et branchement de la batterie

#### Attention

**CALIFORNIE**  
Proposition 65

Les bornes de la batterie et accessoires connexes contiennent du plomb et des composés de plomb. L'état de Californie considère ces substances chimiques comme susceptibles de provoquer des cancers et des troubles de la reproduction. Lavez-vous les mains après avoir manipulé la batterie.

**Remarque:** Si la batterie n'est pas déjà remplie d'électrolyte ou activée, procurez-vous de l'électrolyte de densité 1,260 en vrac auprès d'un détaillant spécialisé et versez-la dans la batterie.

1. Soulevez le siège et bloquez-le en position avec la béquille.
2. Enlevez le couvercle de la batterie (Figure 53).



**Figure 53**

1. Couverture de la batterie

3. Enlevez les bouchons de remplissage de la batterie (Figure 54) et versez, avec précaution, de l'électrolyte dans chaque élément jusqu'au-dessus des plaques.



**L'électrolyte contient de l'acide sulfurique, un poison mortel capable de causer de graves brûlures.**

- **Ne buvez jamais l'électrolyte et évitez tout contact avec les yeux, la peau ou les vêtements. Portez des lunettes de protection et des gants en caoutchouc.**
- **Faites le plein d'électrolyte à proximité d'une arrivée d'eau propre, de manière à pouvoir rincer abondamment la peau en cas d'accident.**



**Figure 54**

1. Batterie

4. Mettez les bouchons en place et branchez un chargeur de 3 à 4 A aux bornes de la batterie. Chargez la batterie au régime de 3 à 4 ampères durant 4 à 8 heures.



**En se chargeant, la batterie produit des gaz susceptibles d'exploser.**

**Ne fumez jamais et gardez la batterie éloignée des flammes et sources d'étincelles.**

5. Une fois la batterie chargée, débranchez le chargeur du secteur et des bornes de la batterie.
6. Enlevez les bouchons de remplissage. Versez lentement de l'électrolyte dans chaque élément jusqu'à l'anneau de remplissage. Remettez les bouchons de remplissage.

**Important: Ne remplissez pas la batterie excessivement. L'électrolyte risquerait de déborder sur d'autres parties de la machine et de provoquer une grave corrosion et de gros dégâts.**

7. Raccordez le câble positif (rouge) de la batterie à la borne positive (+) et le câble négatif (noir) à la borne négative (-) et fixez-les en place avec les vis et les écrous. Assurez-vous que le collier du câble positif (+) est bien engagé sur la borne de la batterie et que le câble est disposé tout près de la batterie. Le câble ne doit pas toucher le couvercle de la batterie. Placez le capuchon

protecteur sur la borne positive pour éviter les courts-circuits.

**⚠**

**Les bornes de la batterie ou les outils en métal sont susceptibles de causer des courts-circuits au contact des pièces métalliques de la machine et de produire des étincelles. Les étincelles risquent de provoquer l'explosion des gaz de la batterie et de vous blesser.**

- Lors du retrait ou de la mise en place de la batterie, évitez que les bornes touchent les parties métalliques de la machine.
- Évitez de créer des courts-circuits entre les bornes de la batterie et les parties métalliques de la machine avec des outils en métal.

**⚠**

**S'ils sont mal acheminés, les câbles de la batterie risquent de subir des dégâts ou d'endommager la machine et de produire des étincelles. Les étincelles risquent de provoquer l'explosion des gaz de la batterie et de vous blesser.**

- Débranchez toujours le câble négatif (noir) de la batterie avant le câble positif (rouge).
- Connectez toujours le câble positif (rouge) de la batterie avant le câble négatif (noir).

8. Pour prévenir la corrosion, enduisez les bornes de la batterie de graisse Grafo 112X (Skin-Over) (Réf. Toro 505-47), de vaseline ou de graisse légère. Placez ensuite le capuchon de caoutchouc sur la borne positive.
9. Reposez le couvercle de la batterie.

## Entretien de la batterie

Le type de batterie est le groupe 24.

**Important:** Avant d'effectuer des soudures sur la machine, débranchez la cosse de l'alternateur pour éviter d'endommager le circuit électrique.

**Remarque:** Vérifiez l'état de la batterie une fois par semaine ou toutes les 50 heures de fonctionnement. Les bornes et le boîtier doivent être propres, car une batterie encrassée se décharge lentement. Pour nettoyer la batterie, lavez le boîtier avec un mélange d'eau et de bicarbonate de soude, puis rincez-le à l'eau claire. Pour prévenir la corrosion, enduisez les bornes de la batterie et les connecteurs des câbles de graisse Grafo 112X (Skin-Over) (Réf. Toro 505-47) ou de vaseline.

## Fusibles

Le système électrique est protégé par 5 fusibles situés en dessous du panneau de commande (Figure 55 et Figure 56).

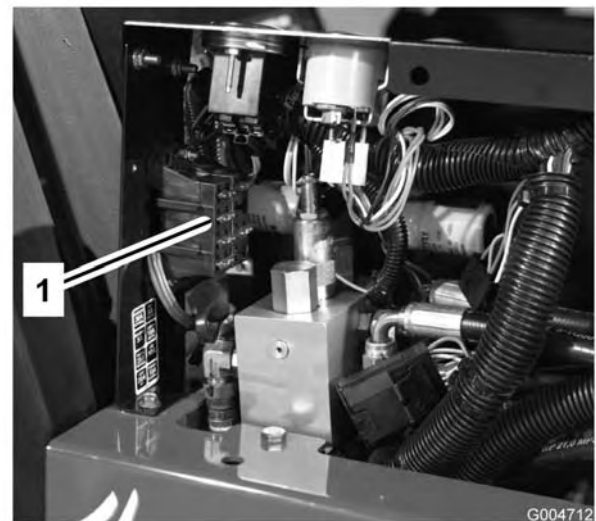

**Figure 55**

1. Fusibles

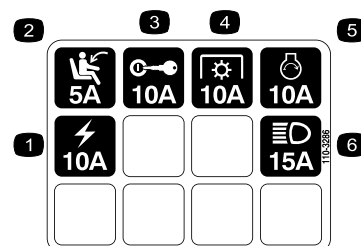

**Figure 56**

- |                           |                           |
|---------------------------|---------------------------|
| 1. Prise murale           | 4. Prise de force (PDF)   |
| 2. Contacteur de siège    | 5. Solénoïde de démarreur |
| 3. Commutateur d'allumage | 6. Kit d'éclairage        |

# Entretien du système d'entraînement

## Changement de l'huile du train planétaire

Changez l'huile après les 200 premières heures de fonctionnement, puis toutes les 800 heures ou une fois par an, la première échéance prévalant. Utilisez une huile pour engrenages de haute qualité SAE 85W-140.

1. Placez la machine sur une surface plane et horizontale et tournez la roue de sorte que le bouchon de contrôle/vidange (Figure 57) se trouve à la position la plus basse.

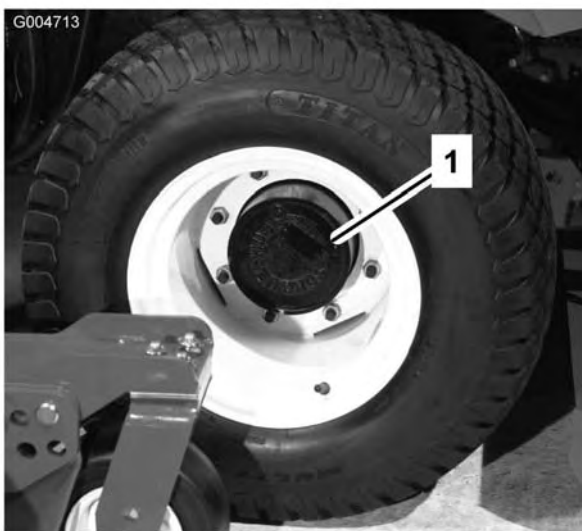
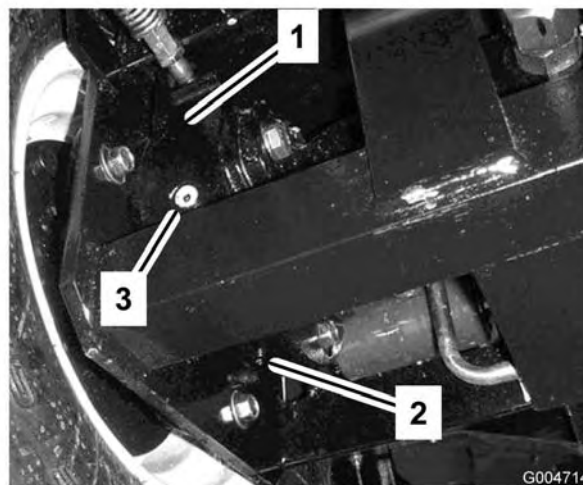

**Figure 57**

1. Bouchon de contrôle/vidange

2. Placez un bac de vidange sous le moyeu et enlevez le bouchon pour permettre à l'huile de s'écouler.
3. Lorsque toute l'huile s'est écoulee, tournez la roue de manière que le bouchon se trouve à la position dix heures ou deux heures.
4. Placez un bac de vidange sous le carter de frein de l'autre côté de la roue (Figure 58).
5. Enlevez le bouchon au bas du carter de frein pour permettre à l'huile de s'écouler.
6. Lorsque la vidange est terminée, remettez le bouchon en place.
7. Enlevez le bouchon de contrôle du carter de frein (Figure 58).

8. Versez une huile pour engrenages de haute qualité SAE 85W-140 dans l'orifice de remplissage du train planétaire (position dix ou deux heures) et dans l'orifice de contrôle du carter de frein jusqu'à ce que le niveau arrive au fond des orifices de contrôle du train planétaire et du carter de frein. La capacité approximative est de 0,5 l (16 oz).
9. Remettez les bouchons en place.
10. Répétez ces opérations pour le train planétaire opposé.



**Figure 58**

1. Carter de frein
2. Bouchon de vidange
3. Bouchon de contrôle

## Changement du lubrifiant du pont arrière

Changez l'huile après les 200 premières heures de fonctionnement, puis toutes les 800 heures.

1. Placez la machine sur une surface plane et horizontale.
2. Nettoyez la surface autour des 3 bouchons de vidange, 1 à chaque extrémité et 1 au centre (Figure 59).
3. Enlevez les bouchons de contrôle pour faciliter la vidange de l'huile.
4. Retirez les bouchons de vidange pour permettre à l'huile de s'écouler dans les bacs de vidange.

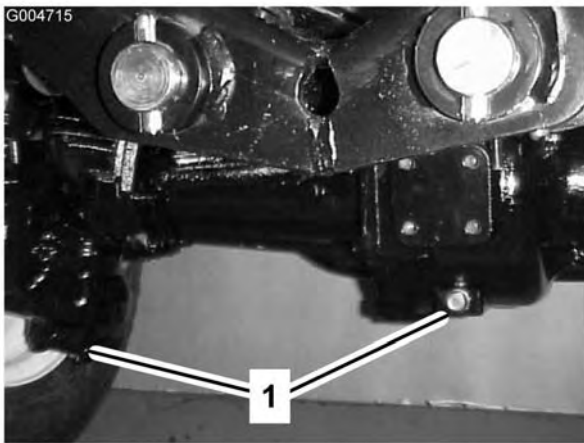

**Figure 59**

1. Emplacement des bouchons de vidange

5. Nettoyez la surface autour du bouchon de vidange au bas du boîtier d'engrenages (Figure 60).
6. Enlevez le bouchon de vidange du boîtier pour permettre à l'huile de s'écouler dans le bac. Enlevez le bouchon de remplissage pour faciliter la vidange de l'huile.

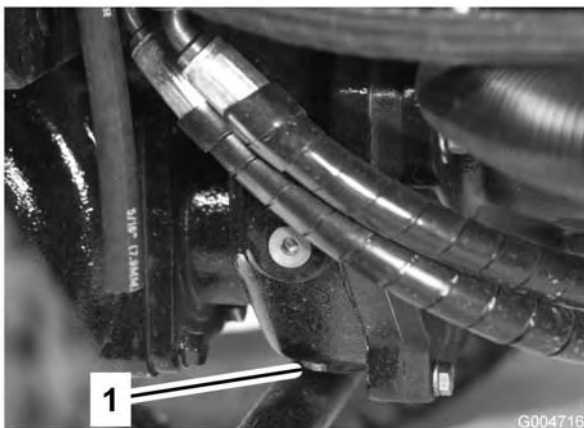

**Figure 60**

1. Bouchon de vidange

7. Ajoutez suffisamment d'huile pour amener le niveau à la base des orifices des bouchons de contrôle (voir Contrôle du lubrifiant du pont arrière et Contrôle du lubrifiant du boîtier d'engrenages du pont arrière).
8. Remettez les bouchons en place.

## Contrôle du pincement des roues arrière

Contrôlez le pincement des roues arrière toutes les 800 heures de fonctionnement ou une fois par an.

1. Mesurez l'entraxe (à hauteur d'essieu) à l'avant et à l'arrière des roues directrices. Le pincement à l'avant doit être inférieur de 6 mm (1/4") au pincement à l'arrière.
2. Pour régler le pincement, desserrez les fixations aux deux extrémités des biellettes.
3. Tournez la biellette de façon à déplacer l'avant de la roue vers l'intérieur ou l'extérieur.
4. Resserrez les fixations des biellettes quand le réglage correct est obtenu.

## Entretien du système de refroidissement

### Entretien du circuit de refroidissement moteur

Enlevez chaque jour les débris qui se trouvent sur le refroidisseur d'huile et le radiateur. Nettoyez-les plus fréquemment s'il y a beaucoup de saleté.

1. Arrêtez le moteur et soulevez le capot. Nettoyez soigneusement la surface du moteur.
2. Enlevez les boutons (Figure 61) qui fixent le refroidisseur d'huile au châssis.

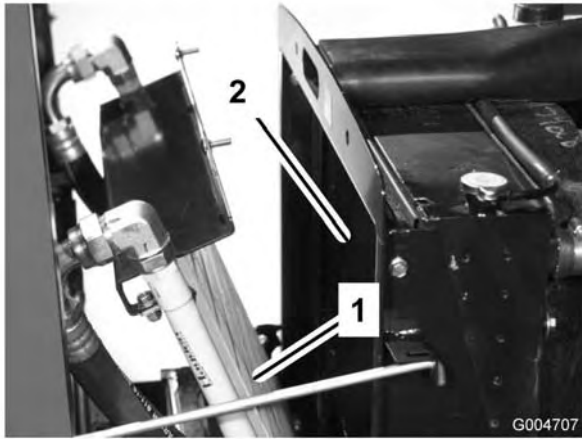

**Figure 61**

1. Boutons

3. Basculez le refroidisseur d'huile en arrière. Nettoyez soigneusement les deux côtés du refroidisseur et la surface autour du radiateur (Figure 62) à l'air comprimé.

**Important:** Ne nettoyez pas le radiateur ou le refroidisseur d'huile avec de l'eau, car vous risquez d'encourager la corrosion et la détérioration des composants.



**Figure 62**

1. Refroidisseur d'huile      2. Radiateur

4. Rabattez le refroidisseur d'huile en position, revissez les boutons de fixation et refermez le capot.

## Entretien des freins

### Réglage des freins de service

Régalez les freins de service si la garde aux pédales de frein est supérieure à 25 mm (1") ou si les freins ne fonctionnent pas bien. La garde est la distance parcourue par la pédale de frein avant que le freinage soit ressenti.

1. Débloquez le verrou des pédales de frein pour les rendre indépendantes l'une de l'autre.
2. Pour réduire la garde aux pédales de frein, serrez les freins :
  - A. Desserrez l'écrou avant sur l'extrémité filetée du câble de frein.
  - B. Serrez l'écrou arrière pour déplacer le câble en arrière jusqu'à obtention d'une garde de 13 à 25 mm (1/2 à 1").
  - C. Resserrez les écrous avant une fois que les freins sont réglés correctement.

## Entretien des courroies

### Entretien de la courroie d'alternateur

Vérifiez l'état et la tension des courroies (Figure 63) toutes les 100 heures de fonctionnement.

1. Lorsque la tension est correcte, la courroie présente une flèche de 10 mm (3/8") quand une force de 4,5 kg (10 lb) est exercée à mi-chemin entre les poulies.
2. Si ce n'est pas le cas, desserrez les boulons de fixation de l'alternateur (Figure 63). Augmentez ou diminuez la tension de la courroie et resserrez les boulons. Contrôlez de nouveau la flèche de la courroie pour vérifier si la tension est correcte.

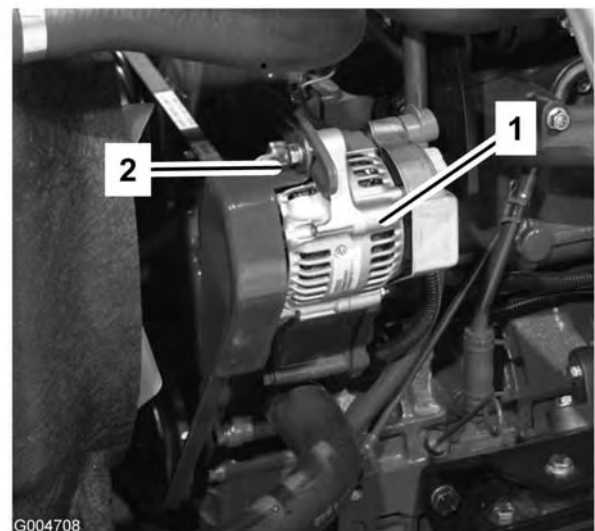

**Figure 63**

1. Alternateur      2. Boulon de montage

### Retendre les courroies d'entraînement des lames

Contrôlez l'état et la tension des courroies d'entraînement des plateaux de coupe après les 8 premières heures de fonctionnement, puis toutes les 50 heures.

Lorsqu'il est correctement tendu, le ressort d'extension (d'un crochet à l'autre) doit mesurer environ 89 mm (3,5" ±0,25") (intérieur). Lorsque le ressort est correctement tendu, ajustez le boulon de butée (boulon de carrossier) jusqu'à obtenir un jeu approximatif de 0,125 +0,060/-0,000 pouce

entre la tête du boulon et le bras de la poulie de tension (Figure 64).

**Remarque:** La courroie doit être placée du côté ressort du guide (Figure 64).

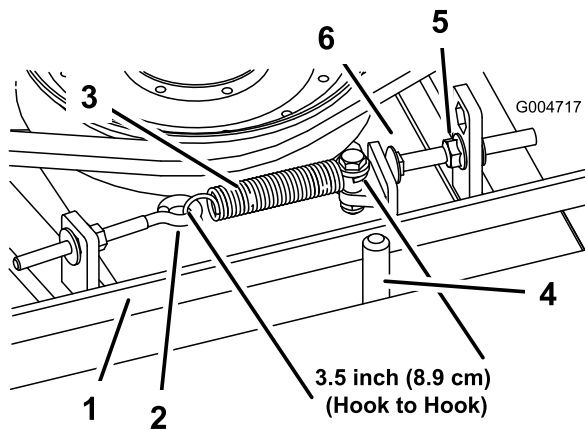

**Figure 64**

- |                        |                   |
|------------------------|-------------------|
| 1. Courroie            | 4. Guide-courroie |
| 2. Boulon à œil        | 5. Écrou à embase |
| 3. Ressort d'extension | 6. Boulon d'arrêt |

## Remplacement de la courroie d'entraînement de lame

La courroie d'entraînement des lames, qui est tendue par la poulie de tension à ressort, est très durable. Elle commence toutefois à s'user après de longues heures d'utilisation. La courroie peut montrer les signes d'usure suivants : grincement pendant la rotation, glissement des lames pendant la coupe, bords effilochés, traces de brûlures et fissures. Remplacez la courroie quand elle présente ce genre de problèmes.

1. Abaissez le plateau de coupe sur le sol. Déposez les couvercles de courroie en haut du plateau de coupe et mettez-les de côté.
2. Desserrez le boulon à œil pour pouvoir enlever le ressort d'extension (Figure 64).
3. Desserrez l'écrou à embase qui fixe le boulon de butée à la patte de montage. Reculez l'écrou suffisamment pour que le bras de la poulie de tension passe le boulon de butée (Figure 64). Éloignez la poulie de tension de la courroie pour détendre cette dernière.

**Remarque:** Si jamais vous retirez le boulon de butée de la patte de montage, remettez-le toujours dans le trou qui aligne la tête du boulon sur le bras de la poulie de tension.

4. Enlevez les boulons qui fixent le moteur hydraulique au plateau de coupe (Figure 65). Soulevez le moteur et placez-le sur le dessus du plateau de coupe.

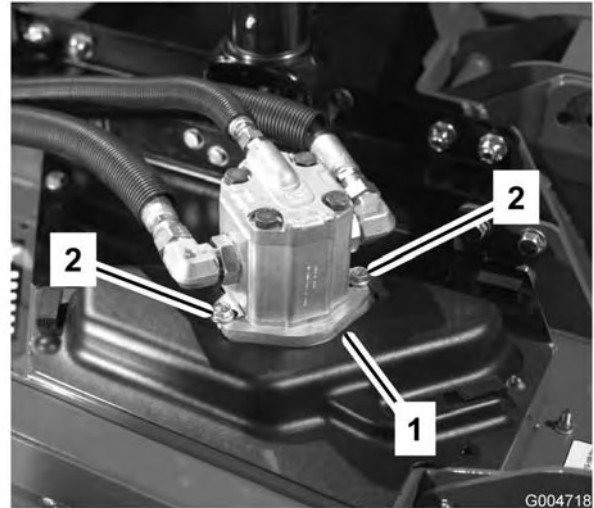

**Figure 65**

- |                       |                       |
|-----------------------|-----------------------|
| 1. Moteur hydraulique | 2. Boulons de montage |
|-----------------------|-----------------------|

5. Enlevez la courroie usagée des poulies d'axe et de la poulie de tension.
6. Installez la courroie neuve autour des poulies d'axe et de la poulie de tension.
7. Reposez le moteur hydraulique après avoir installé la courroie autour des poulies. Montez le moteur sur le plateau de coupe avec les boulons enlevés précédemment.

**Remarque:** La courroie doit être placée du côté ressort du guide (Figure 64).

8. Raccrochez le ressort d'extension (Figure 64) au boulon à œil et tendez la courroie comme suit :
  - Lorsqu'il est correctement tendu, le ressort d'extension (d'un crochet à l'autre) doit mesurer environ 89 mm (3,5" ±0,25") (intérieur).
  - Lorsque le ressort est correctement tendu, ajustez le boulon de butée (boulon de carrossier) jusqu'à obtenir un jeu approximatif de 0,125 +0,060/-0,000

pouce entre la tête du boulon et le bras de la poulie de tension.

## Entretien des commandes

### Réglage de l'accélérateur

Réglez le câble d'accélérateur (Figure 66) de sorte que le levier du régulateur sur le moteur touche les vis de réglage de bas régime et haut régime avant que la manette d'accélérateur touche la fente dans le tableau de bord.

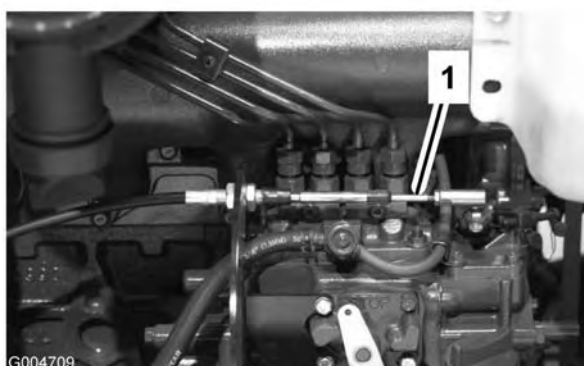

**Figure 66**

1. Câble d'accélérateur

### Réglage de la timonerie de la pédale de déplacement

La pédale de déplacement doit arriver en bout de course au moment où elle rencontre la butée. Si ce n'est pas le cas, procédez comme suit :

1. Garez la machine sur une surface plane et horizontale, arrêtez le moteur et abaissez les plateaux de coupe au sol. Enlevez la clé de contact.
2. Contrôlez le réglage de la butée de la pédale de déplacement. Il doit exister un écart de 38 mm (1-1/2") entre le haut du support et le haut de la butée (Figure 67). Desserrez les écrous et réglez la distance selon les besoins.

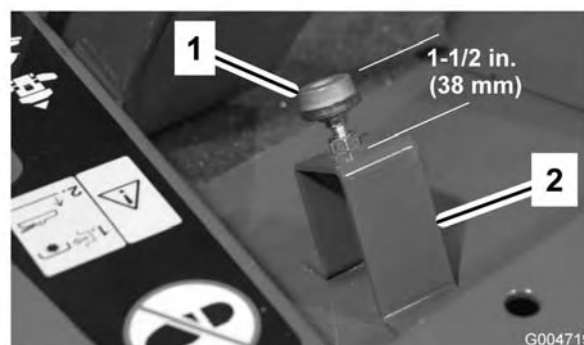

**Figure 67**

1. Butée de la pédale de déplacement
2. Support

3. Desserrez les écrous de blocage à l'extrémité de la barre et réglez la longueur de la barre de déplacement (Figure 68) pour que la pédale touche la butée quand le levier de pompe arrive au bout de sa course. Resserrez les écrous de blocage.

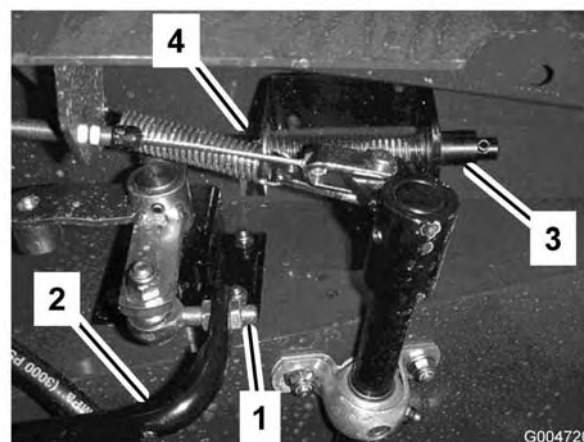

**Figure 68**

1. Extrémité de la tige
2. Tige de déplacement
3. Ensemble ressort de retour au point mort
4. Écrou de blocage

4. Tournez la clé de contact en position de marche sans mettre le moteur en marche. Desserrez l'écrou de blocage et réglez la longueur de l'axe de l'ensemble ressort de retour au point mort jusqu'à ce que l'alarme sonore se déclenche. Resserrez l'écrou de blocage.
5. Tournez la clé en position Contact coupé.

# Entretien du système hydraulique

## Changement de liquide hydraulique

Changez l'huile hydraulique toutes les 800 heures de fonctionnement dans des conditions normales d'utilisation. Si le liquide est contaminé, demandez à votre concessionnaire Toro de rincer le circuit. L'huile contaminée a un aspect laiteux ou noir comparé à de l'huile propre.

1. Arrêtez le moteur et soulevez le capot.
2. Desserrez la vanne de vidange au fond du réservoir hydraulique pour vidanger l'huile dans un grand bac de vidange. Refermez la vanne quand la vidange est terminée.
3. Remplissez le réservoir (Figure 68) d'environ 30 litres (8 gallons) d'huile hydraulique (voir Contrôle du niveau de liquide hydraulique).

**Important:** N'utilisez que les huiles hydrauliques spécifiées, tout autre liquide étant susceptible d'endommager le système.



**Figure 69**

1. Réservoir hydraulique
- 
4. Remettez le bouchon du réservoir. Mettez le moteur en marche et actionnez toutes les commandes hydrauliques pour que l'huile circule dans tout le circuit. Recherchez aussi les fuites éventuelles, puis arrêtez le moteur.
  5. Vérifiez le niveau d'huile et faites l'appoint pour amener le niveau au repère du plein sur la jauge. **Ne remplissez pas excessivement.**

## Remplacement des filtres hydrauliques

Changez les 2 filtres hydrauliques après les 200 premières heures de fonctionnement, puis toutes les 800 heures dans des conditions normales d'utilisation.

Utilisez des filtres de rechange Toro (Réf. 94-2621 pour le côté gauche de la machine et Réf. 75-1310 pour le côté droit).

**Important:** L'utilisation de tout autre filtre peut annuler la garantie de certaines pièces.

1. Placez la machine sur une surface plane et horizontale, abaissez les plateaux de coupe, arrêtez le moteur, serrez les freins de stationnement et enlevez la clé du commutateur d'allumage.
2. Nettoyez la surface autour de la surface de montage du filtre. Placez un bac de vidange sous le filtre et enlevez le filtre (Figure 70).



**Figure 70**

3. Lubrifiez le joint du filtre de rechange et remplissez le filtre d'huile hydraulique.
4. Vérifiez la propreté de la surface de montage du filtre. Vissez le filtre jusqu'à ce que le joint touche la plaque de montage, puis serrez le filtre d'un demi-tour supplémentaire.
5. Mettez le moteur en marche et laissez-le tourner environ deux minutes pour purger l'air du circuit. Coupez le moteur et recherchez les fuites éventuelles.

## Contrôle des flexibles et conduites hydrauliques

Vérifiez chaque jour que les conduites et flexibles hydrauliques ne présentent pas de fuites, ne sont pas pliés, usés, détériorés par les conditions atmosphériques ou les produits chimiques, et que les supports de montage et les raccords ne sont pas desserrés. Effectuez les réparations nécessaires avant d'utiliser la machine.



**Le liquide hydraulique qui s'échappe sous pression peut traverser la peau et causer des blessures graves.**

- Vérifiez l'état de tous les flexibles et conduites hydrauliques et le serrage de tous les raccords et branchements avant de mettre le circuit sous pression.
- N'approchez pas les mains ou autres parties du corps des fuites en trou d'épingle ou des gicleurs d'où sort le liquide sous haute pression.
- Utilisez un morceau de papier ou de carton pour détecter les fuites.
- Dépressurisez soigneusement le circuit hydraulique avant de travailler dessus.
- Consultez immédiatement un médecin si du liquide est injecté sous la peau.

## Prises d'essai du système hydraulique

Les prises d'essai servent à contrôler la pression des circuits hydrauliques. Demandez conseil au concessionnaire Toro le plus proche.

La prise d'essai A (Figure 71) se trouve sur le côté gauche de la machine et sert à mesurer la pression pendant le déplacement en marche avant.



**Figure 71**

1. Prise d'essai A

La prise d'essai B (Figure 72) se trouve sur le côté droit de la machine et sert à mesurer la pression pendant le déplacement en marche arrière.

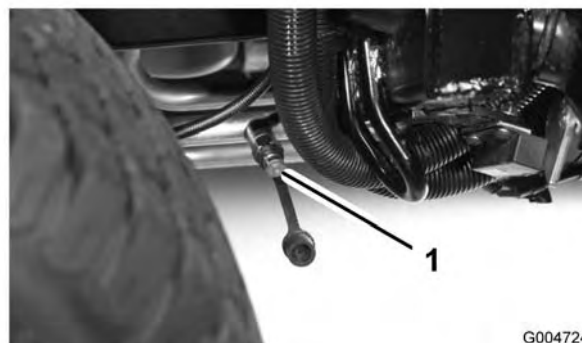

**Figure 72**

1. Prise d'essai B

La prise d'essai C (Figure 73) se trouve sur le côté gauche de la machine et sert à mesurer la pression du plateau de coupe gauche.

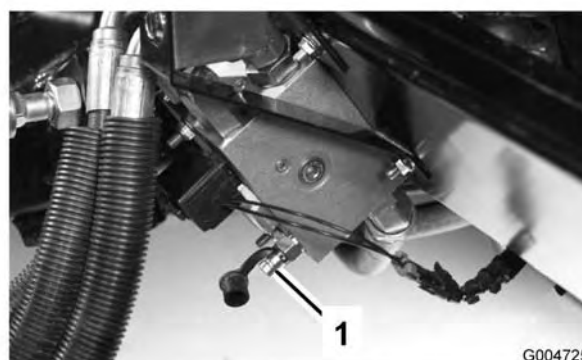

**Figure 73**

1. Prise d'essai C

La prise d'essai D (Figure 74) se trouve sur le côté droit de la machine et sert à mesurer la pression du plateau de coupe droit.



**Figure 74**

1. Prise d'essai D

La prise d'essai E (Figure 75) se trouve sous le radiateur et sert à mesurer la pression de la transmission à quatre roues motrices en marche arrière.

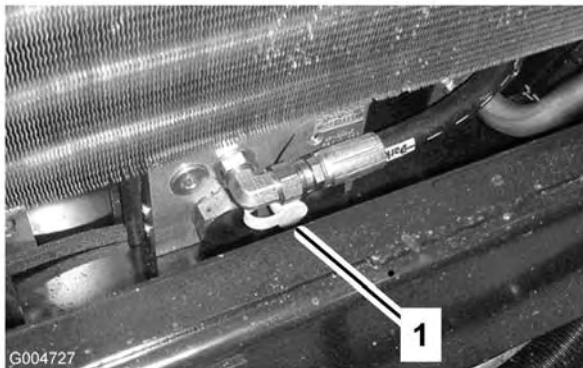
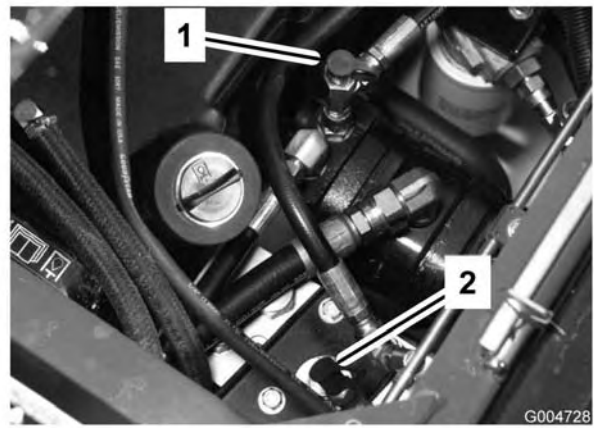

**Figure 75**

1. Prise d'essai E

La prise d'essai F (Figure 76) se trouve sous le siège et sert à mesurer la pression du circuit de relevage.

La prise d'essai G (Figure 76) se trouve sous le siège et sert à mesurer la pression du circuit de charge.

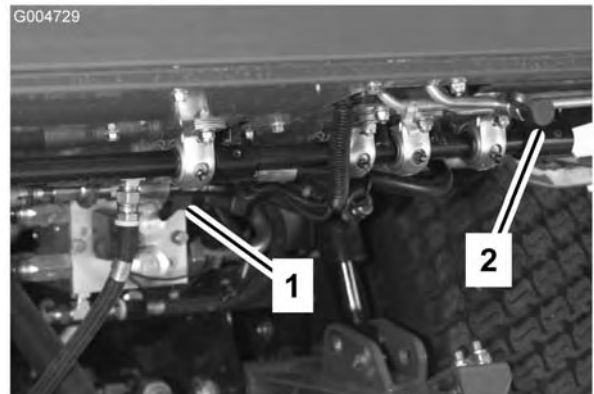

**Figure 76**

1. Prise d'essai F
2. Prise d'essai G

La prise d'essai H (Figure 77) sert à mesurer la pression du circuit du plateau de coupe avant.

La prise d'essai J (Figure 77) sert à mesurer la pression du circuit de direction.



**Figure 77**

1. Prise d'essai I
2. Prise d'essai H

La prise d'essai d'équilibrage (Figure 78) sert à régler la pression dans le circuit d'équilibrage. La pression d'équilibrage préconisée est de 3241 kPa (470 psi). Pour régler la pression d'équilibrage, tournez la vis de réglage (Figure 78) dans le sens horaire pour augmenter la pression ou dans le sens anti-horaire pour la réduire.

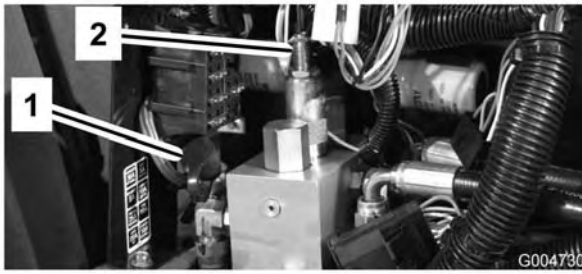

**Figure 78**

1. Prise d'essai d'équilibrage
2. Vis de réglage de l'équilibrage

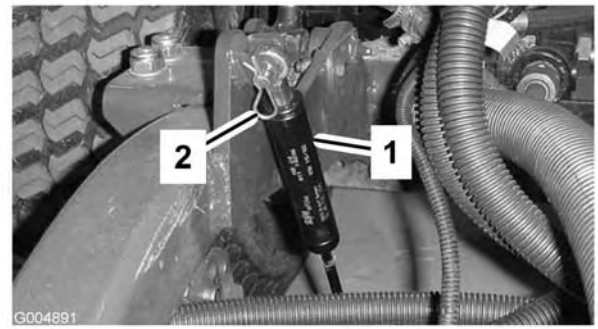
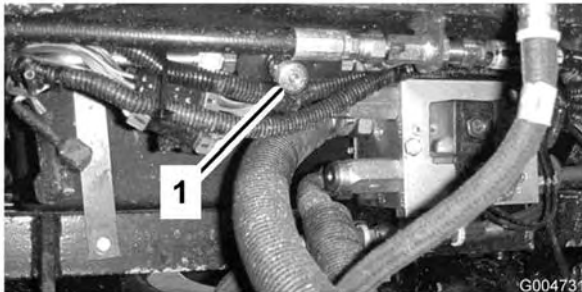

**Figure 80**

1. Amortisseur
2. Goupille fendue

## Réglage du régulateur de débit des plateaux de coupe

Le régulateur de débit (Figure 79) permet de régler la vitesse de descente des plateaux de coupe.



**Figure 79**

1. Régulateur de débit

3. Enlevez la goupille fendue et l'axe de chape qui fixent les chaînes de hauteur de coupe à l'arrière du plateau de coupe (Figure 81).

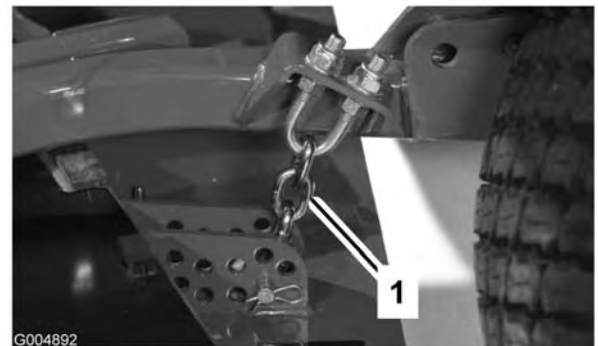

**Figure 81**

1. Chaîne de hauteur de coupe

## Entretien de la tondeuse

### Pivoter (incliner) le plateau de coupe avant à la verticale

**Remarque:** Bien que cela ne soit pas nécessaire pour l'entretien courant, il est possible de faire pivoter (incliner) le plateau de coupe avant pour le redresser complètement. Pour ce faire :

1. Soulevez légèrement le plateau de coupe central et les plateaux de coupe latéraux pour les décoller du sol, serrez le frein de stationnement et arrêtez le moteur. Enlevez la clé de contact.
2. Retirez la goupille fendue qui fixe les amortisseurs aux bras de levage (Figure 80). Faites pivoter l'amortisseur vers le carter du plateau de coupe.

4. Mettez le moteur en marche et relevez lentement le plateau de coupe central.
5. Relevez lentement chaque plateau de coupe latéral jusqu'à ce que le centre de gravité se déplace et que le plateau commence à tourner en position redressée. Coupez le moteur et enlevez la clé de contact.

### Pivotement du plateau de coupe avant vers le bas

1. Abaissez lentement les plateaux de coupe latéraux jusqu'à ce que le centre de gravité se déplace et que le plateau de coupe central tourne vers le bas.
2. Asseyez-vous sur le siège, mettez le moteur en marche et abaissez le plateau de coupe central jusqu'à ce qu'il soit juste au-dessus du sol.

- Fixez les chaînes de hauteur de coupe à l'arrière du plateau de coupe.
- Faites pivoter les amortisseurs vers le haut pour les remettre en place et fixez-les avec l'axe de chape et la goupille fendue.

## Réglage de l'inclinaison du plateau de coupe

### Mesure de l'inclinaison du plateau de coupe

L'inclinaison du plateau de coupe est représentée par la différence qui existe entre la hauteur de coupe à l'avant et à l'arrière du plan de la lame. Toro recommande une inclinaison de 6 mm (1/4"). Cela signifie que l'arrière de la lame est plus élevé que l'avant de 6 mm (1/4 pouce).

- Placez la machine sur une surface plane et horizontale.
- Sélectionnez la hauteur de coupe voulue.
- Tournez une lame pour qu'elle pointe vers l'avant.
- A l'aide d'une courte règle, mesurez l'écartement entre le sol et la pointe à l'avant de la lame. Tournez ensuite la lame à 180° pour que la pointe se trouve à l'arrière et mesurez l'écartement entre le sol et la pointe de la lame.
- L'inclinaison est égale à la différence entre les valeurs mesurées à l'avant et à l'arrière.

### Réglage du plateau de coupe avant

- Desserrez les écrous de blocage en haut ou en bas de l'étrier fileté de la chaîne de hauteur de coupe (Figure 82).
- Modifiez le réglage de l'autre jeu d'écrous pour élever ou abaisser l'arrière du plateau et obtenir l'inclinaison voulue.
- Resserrez les écrous de blocage.

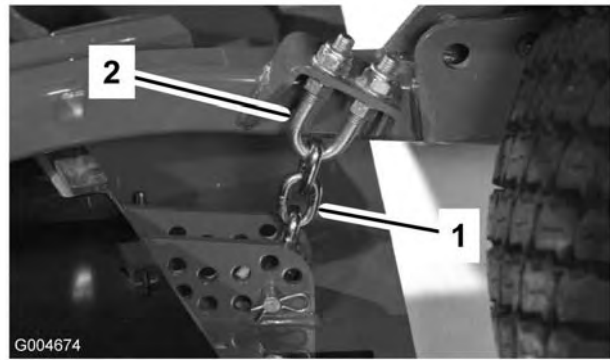
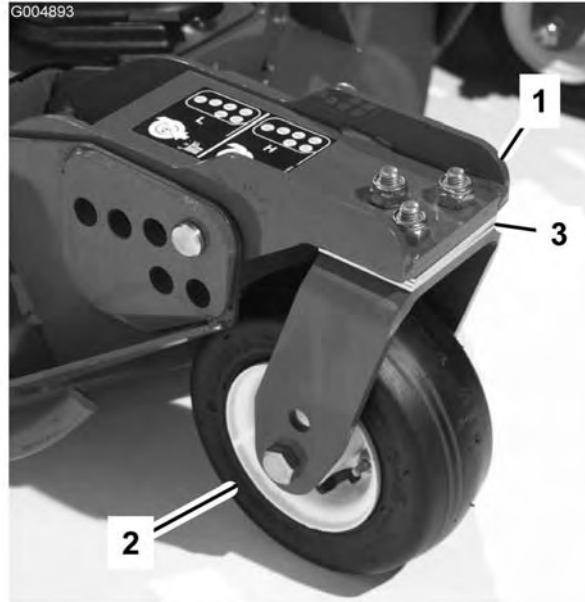

**Figure 82**

- Chaîne de hauteur de coupe
- Étrier fileté coupe

### Réglage des plateaux de coupe latéraux

- Enlevez les vis et écrous de fixation de la roue pivotante à la fourche (Figure 83).
- Repositionnez les cales pour élever ou abaisser la roue pivotante, selon les besoins, et obtenir la bonne inclinaison.
- Remettez les vis et les écrous.



**Figure 83**

- Roue pivotante
- Chapeau de tension
- Entretoises
- Cales
- Trous de montage d'axe

## Entretien des bagues des bras pivotants

Les bras pivotants sont munis de bagues enfoncées à la presse en haut et en bas du tube. Les bagues s'usent après de nombreuses heures d'utilisation. Pour vérifier l'état des bagues, bougez la fourche de la roue longitudinalement et latéralement. Si la fourche bouge à l'intérieur des bagues, cela signifie que les bagues sont usées et doivent être remplacées.

1. Relevez le plateau de coupe pour décoller les roues du sol. Placez des chandelles sous le plateau pour l'empêcher de retomber accidentellement.
2. Retirez le chapeau de tension, la ou les entretoise(s) et la rondelle de butée situés en haut de l'axe de pivot.
3. Sortez l'axe de pivot du tube de montage, mais laissez la rondelle de butée et la ou les entretoise(s) au bas de l'axe.
4. Insérez un chasse-goupille dans le haut ou le bas du tube de montage et chassez la bague hors du tube (Figure 84). Chassez ensuite l'autre bague. Nettoyez l'intérieur des tubes de montage.

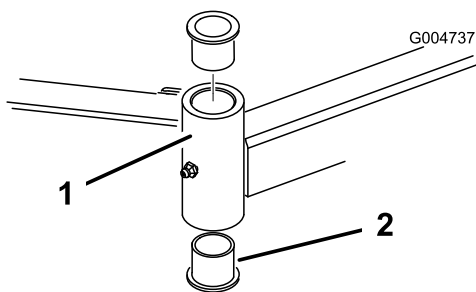

**Figure 84**

1. Tube du bras pivotant
2. Bagues

5. Graissez l'intérieur et l'extérieur des nouvelles bagues. À l'aide d'un marteau et d'une plaque plate, enfoncez les bagues dans le tube de montage.
6. Examinez l'état de l'axe de pivot et remplacez-le s'il est usé.
7. Insérez l'axe de pivot dans les bagues et le tube de montage. Glissez la rondelle de butée et la ou les entretoise(s) sur l'axe. Remplacez le chapeau de tension sur l'axe de pivot pour maintenir les pièces en position.

## Entretien des roues pivotantes et des roulements

1. Retirez le contre-écrou du boulon vis de fixation de l'ensemble roue pivotante entre la fourche (Figure 85) ou le bras pivotant (Figure 86). Maintenez la roue pivotante et sortez le boulon de la fourche ou du bras pivotant.

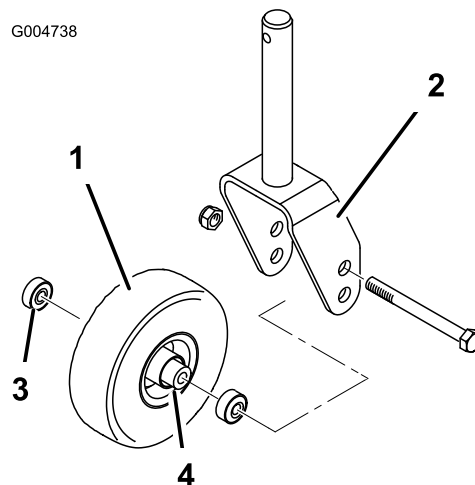

**Figure 85**

1. Roue pivotante
2. Fourche de roue pivotante
3. Roulement
4. Douille d'écartement des roulements

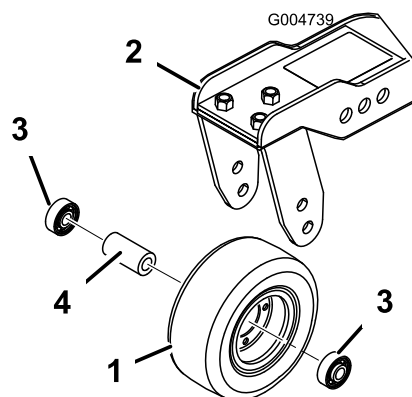

**Figure 86**

1. Roue pivotante
2. Bras pivotant
3. Roulement
4. Douille d'écartement des roulements

2. Enlevez le roulement du moyeu de la roue et laissez tomber la douille d'écartement à l'extérieur (Figure 85 et Figure 86). Enlevez le roulement de l'autre côté du moyeu.
3. Vérifiez l'usure des roulements, de la douille d'écartement et de l'intérieur du moyeu. Remplacez les pièces endommagées.

4. Pour assembler la roue pivotante, enfoncez le roulement dans le moyeu. Lors de la pose des roulements, appuyez sur la bague extérieure des roulements.
5. Glissez la douille d'écartement dans le moyeu. Insérez l'autre roulement dans le côté ouvert du moyeu pour bloquer la douille d'écartement à l'intérieur.
6. Montez l'ensemble roue pivotante entre la fourche et fixez-le en place à l'aide du boulon et du contre-écrou.

## Remplacement des couvercles de charnières

Les couvercles de charnières empêchent les débris de s'échapper aux points d'articulation entre les plateaux de coupe. Les couvercles endommagés ou usés doivent être remplacés.

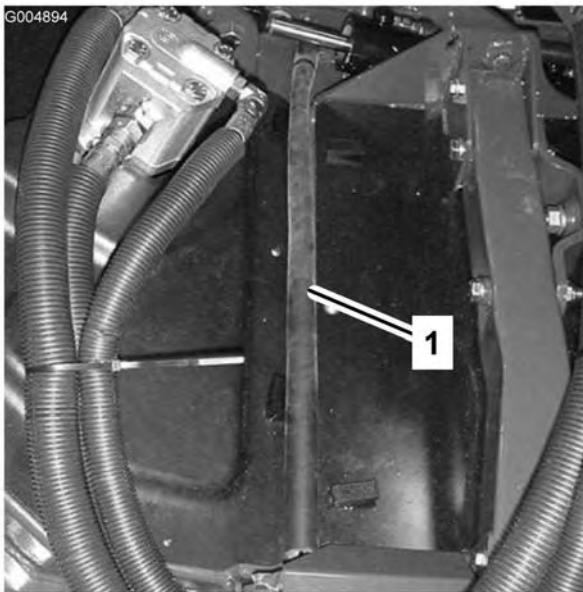
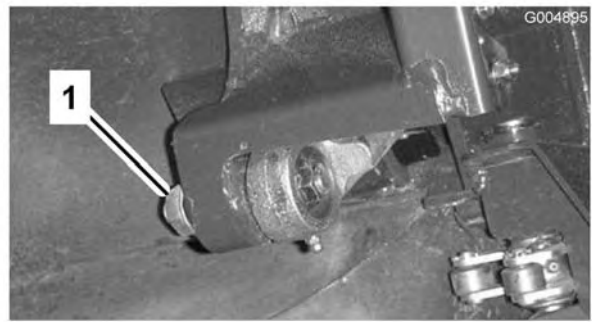

**Figure 87**

1. Couvercle de charnière

## Serrage des contre-écrous

Après les 50 premières heures, serrez les écrous de blocage des biellettes de pivots inférieures (Figure 88), les axes de bras de levage (Figure 89) et les supports des vérins des plateaux latéraux (Figure 90) à un couple de 216 à 244 Nm (160 à 180 lb-pi).



**Figure 88**

1. Écrou de biellette de pivot inférieure (4)

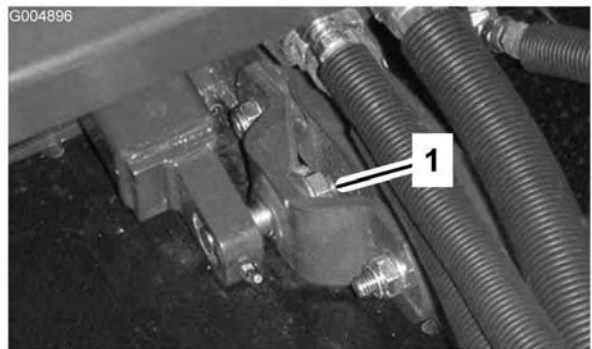

**Figure 89**

1. Écrou d'axe de bras de levage (2)

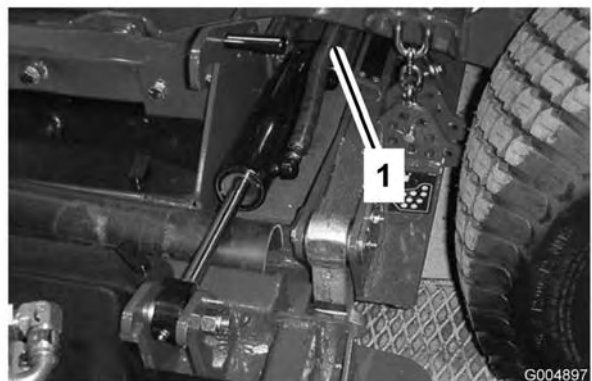

**Figure 90**

1. Écrou d'axe de vérin de plateau latéral (2)

## Entretien de la lame

### Détection des lames faussées

1. Placez la machine sur une surface plane et horizontale. Relevez le plateau de coupe, serrez

le frein de stationnement, placez la pédale de déplacement au point mort, placez le levier de PDF en position désengagée, arrêtez le moteur et enlevez la clé du commutateur d'allumage. Calez le plateau de coupe pour l'empêcher de retomber accidentellement.

2. Tournez la lame dans le sens longitudinal (Figure 91). Mesurez la distance entre l'intérieur du plateau de coupe et le tranchant à l'avant de la lame. Notez cette valeur.

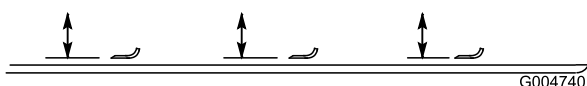

**Figure 91**

3. Tournez la lame à 180° et mesurez l'écart entre le plateau de coupe et le tranchant de la lame au même endroit qu'à l'étape 2. Les mesures obtenues aux points 2 et 3 ne doivent pas différer de plus de 3 mm (1/8 pouce). Si la différence est supérieure à 3 mm (1/8"), la lame est faussée et vous devez la changer (voir Retrait et montage de la lame).

## Retrait et montage des lames de coupe

Remplacez la lame si elle heurte un obstacle, si elle est déséquilibrée ou faussée. Pour garantir le meilleur rendement et le maximum de sécurité, utilisez toujours des lames Toro d'origine. Les lames d'autres constructeurs peuvent être dangereuses.

1. Relevez le plateau de coupe au maximum, serrez le frein de stationnement, arrêtez le moteur et enlevez la clé du commutateur d'allumage. Calez le plateau de coupe pour l'empêcher de retomber accidentellement.
2. Tenez la lame à son extrémité avec un chiffon ou un gant épais. Enlevez le boulon, la coupelle de protection et la lame de l'axe de pivot (Figure 92).
3. Montez la lame, la coupelle de protection et le boulon de fixation. Serrez le boulon de la lame à un couple de 115 à 149 Nm (85 à 110 lb-pi).

**Important:** Pour obtenir une coupe correcte, la partie incurvée de la lame doit être dirigée vers l'intérieur du plateau de coupe.

**Remarque:** Après avoir heurté un obstacle, serrez tous les écrous des poulies d'axe à un couple de 176 à 203 Nm (130 à 150 lb-pi).

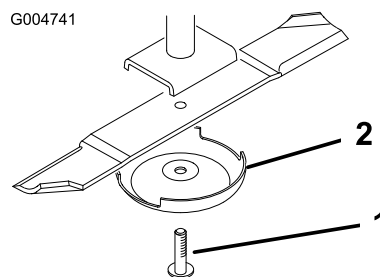

**Figure 92**

1. Boulon de lame

2. Coupelle de protection

## Contrôle et affûtage des lames de coupe



Une lame usée ou endommagée risque de se briser et de projeter le morceau cassé vers l'utilisateur ou les personnes à proximité, pouvant ainsi causer des blessures graves, voire mortelles. N'essayez jamais de réparer une lame endommagée car vous risquez de contrevenir aux normes de sécurité du produit.

- Inspectez la lame régulièrement.
- N'essayez jamais de redresser une lame faussée ou de souder une lame brisée ou fendue.
- Remplacez les lames usées ou endommagées.

Deux parties bien précises doivent être examinées lors du contrôle et de l'entretien de la lame : la partie incurvée, à l'opposé du tranchant, et le tranchant. Ces deux parties contribuent à assurer la qualité de la coupe. La partie incurvée est importante, car elle redresse l'herbe et permet d'obtenir une coupe nette. Toutefois, elle a tendance à s'user progressivement au cours de l'utilisation normale. L'usure de la partie incurvée réduit la qualité de la coupe, bien que les tranchants de la lame restent vifs. Le tranchant de la lame doit être bien aiguisé pour couper l'herbe nettement, sans l'arracher. Si la lame est émoussée, l'herbe coupée a tendance à brunir et à être déchiquetée.

sur les bords. Aiguissez les tranchants pour remédier à cela.

1. Placez la machine sur une surface plane et horizontale. Relevez le plateau de coupe, serrez le frein de stationnement, placez la pédale de déplacement au point mort, placez le levier de PDF en position désengagée, arrêtez le moteur et enlevez la clé du commutateur d'allumage.
2. Examinez attentivement les tranchants de la lame, particulièrement au point de rencontre des parties plane et incurvée (Figure 93). Le sable et les matières abrasives peuvent éroder le métal à cet endroit, c'est pourquoi il est important de contrôler l'état de la lame avant d'utiliser la tondeuse. Remplacez la lame si elle vous semble usée (Figure 93).

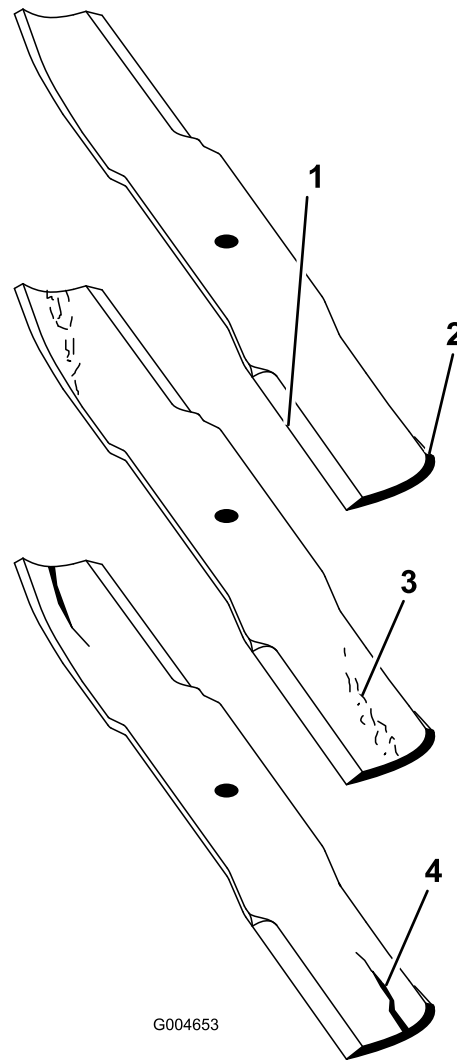

**Figure 93**

- |                    |                                   |
|--------------------|-----------------------------------|
| 1. Tranchant       | 3. Usure/formation d'une entaille |
| 2. Partie incurvée | 4. Fissure                        |

3. Examinez les tranchants de toutes les lames et aiguissez-les s'ils sont émoussés ou ébréchés. N'aiguissez que le haut du tranchant et conservez l'angle de coupe d'origine pour obtenir une coupe nette (Figure 94). Limez la même quantité de métal sur chacun des deux tranchants pour ne pas déséquilibrer la lame.



Si la lame est trop usée, une entaille se forme entre la partie incurvée et la partie plane (Figure 93). La lame risque alors de se briser et un morceau peut alors être projeté du dessous de la machine, vous blessant gravement ou une personne à proximité.

- Inspectez la lame régulièrement.
- N'essayez jamais de redresser une lame faussée ou de souder une lame brisée ou fendue.
- Remplacez les lames usées ou endommagées.

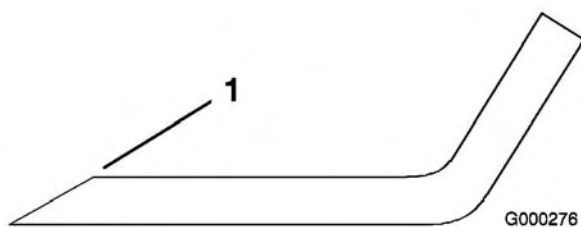

**Figure 94**

1. Aiguiser en conservant l'angle d'origine

**Remarque:** Déposez les lames et affûtez-les avec une meule. Une fois affûtée, remontez la lame ainsi que la coupelle de protection et le boulon de fixation (voir Retrait et montage des lames de coupe).

## Correction du déséquilibre des lames de coupe

Si les lames sont déséquilibrées sur un plateau de coupe, des traînées seront visibles sur l'herbe après le passage de la machine. Pour corriger ce problème, vérifiez que les lames sont toutes parfaitement droites et qu'elles coupent toutes sur le même plan.

1. Trouvez une surface plane et horizontale en vous aidant d'un niveau à bulle de 1 mètre.
2. Relevez le plateau de coupe à la position la plus haute (voir Réglage de la hauteur de coupe).
3. Abaissez le plateau de coupe sur la surface plane et horizontale. Déposez les couvercles en haut du plateau de coupe.

4. Desserrez l'écrou à embase de fixation de la poulie de tension pour détendre la courroie.
5. Tournez les lames dans le sens longitudinal. Mesurez et notez la distance entre le sol et la pointe avant du tranchant. Notez cette valeur. Tournez ensuite la même lame à 180° et mesurez de nouveau. Les deux mesures ne doivent pas différer de plus de 3 mm (1/8"). Si la différence est supérieure à 3 mm (1/8"), remplacez la lame car elle est faussée. Mesurez bien toutes les lames de cette façon.
6. Comparez les mesures obtenues pour les lames extérieures et la lame centrale. La lame centrale ne doit pas être plus de 10 mm (3/8") plus basse que les lames extérieures. Si elle l'est, passez à l'étape 7 et ajoutez des cales entre le logement de pivot et le bas du plateau de coupe.
7. Enlevez les boulons, les rondelles plates, les rondelles-freins et les écrous de l'axe extérieur, à l'endroit où les cales doivent être ajoutées. Pour élever ou abaisser la lame, ajoutez une cale (Réf. 3256-24) entre le logement du pivot et le bas du plateau de coupe. Continuez à vérifier l'alignement des lames et à ajouter des cales jusqu'à ce que les pointes des lames soient bien équilibrées.
8. Réglez de nouveau la poulie de tension, puis reposez les couvercles de courroies.

**Important:** N'utilisez pas plus de trois cales à la fois dans un même trou. Utilisez un nombre décroissant de cales dans les trous adjacents si plusieurs cales sont ajoutées dans un même trou.

## Entretien du pare-étincelles

### Entretien du silencieux du pare-étincelles

Toutes les 200 heures de fonctionnement, décalaminez le silencieux.

1. Retirez l'obturateur vissé de l'orifice de nettoyage du côté inférieur du silencieux.



**Prenez garde de ne pas vous blesser car le silencieux peut être chaud.**

**Soyez prudent lorsque vous travaillez près du silencieux.**

2. Mettez le moteur en marche. Obturez la sortie normale du silencieux avec un bloc de bois ou une plaque de métal pour forcer les gaz d'échappement à sortir par l'orifice de nettoyage. Laissez la sortie bouchée jusqu'à ce que la calamine ne sorte plus de l'orifice.



**Ne restez pas devant l'orifice de nettoyage.**

**Portez toujours des lunettes de sécurité.**

3. Arrêtez le moteur et remettez l'obturateur vissé en place.

# Remisage

## Préparation au remisage saisonnier

### Groupe de déplacement

1. Nettoyez soigneusement le groupe de déplacement, les plateaux de coupe et le moteur.
2. Contrôlez la pression des pneus (voir Contrôle de la pression des pneus dans Utilisation, page 21).
3. Vérifiez le serrage de toutes les fixations et resserrez-les au besoin.
4. Lubrifiez tous les graisseurs et points de pivot. Essayez tout excès de lubrifiant.
5. Poncez légèrement et retouchez les peintures rayées, écaillées ou rouillées. Réparez les déformations de la carrosserie.
6. Procédez à l'entretien de la batterie et des câbles, comme suit :
  - A. Débranchez les câbles des bornes de la batterie.
  - B. Nettoyez les connexions des câbles et les bornes de la batterie avec une brosse métallique et un mélange de bicarbonate de soude.
  - C. Pour prévenir la corrosion, enduisez les bornes de la batterie et les connecteurs des câbles de graisse Grafo 112X (Skin-Over) (Réf. Toro 505-47) ou de vaseline.
  - D. Rechargez lentement la batterie tous les deux mois pendant 24 heures pour prévenir la sulfatation.
5. Arrêtez le moteur.
6. Rincez le réservoir de carburant avec du gazole propre et frais.
7. Rebranchez tous les raccords du circuit d'alimentation.
8. Effectuez un nettoyage et un entretien minutieux de l'ensemble filtre à air
9. Bouchez l'entrée et l'orifice de sortie du filtre à air avec du ruban imperméable.
10. Vérifiez la protection antigel et ajoutez un mélange 50/50 d'eau et d'antigel éthylène glycol en fonction de la température minimale anticipée dans la région.

### Moteur

1. Vidangez le carter moteur et remettez le bouchon de vidange.
2. Déposez le filtre à huile et mettez-le au rebut. Posez un filtre neuf.
3. Faites le plein du carter moteur avec 7,6 l (8 quarts) d'huile moteur SAE 10W-30 CD, CE, CF, CF-4 ou CG-4.
4. Mettez le moteur en marche et faites-le tourner au ralenti pendant deux minutes.





Schéma hydraulique (Rev. A)





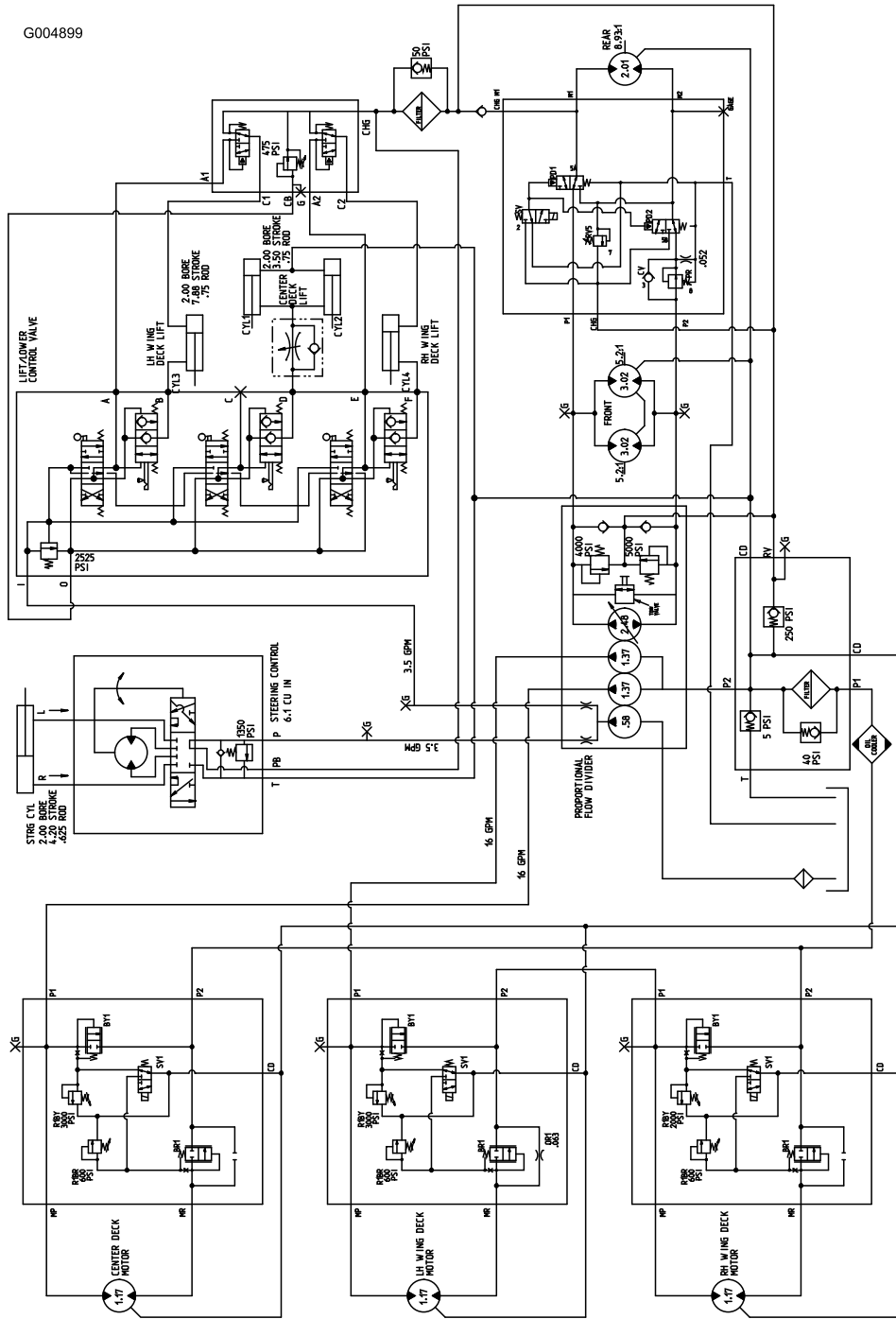

## La garantie générale des produits Toro commerciaux

Garantie limitée de deux ans

### Conditions et produits couverts

La société The Toro® Company et sa filiale, la société Toro Warranty, en vertu de l'accord passé entre elles, certifient conjointement que votre produit commercial Toro ("Produit") ne présente aucun défaut de matériau ou vice de fabrication pendant une période de deux ans ou 1500 heures de fonctionnement\*, la première échéance prévalant. Lorsqu'une condition couverte par la garantie existe, nous nous engageons à réparer le Produit gratuitement, frais de diagnostic, pièces, main-d'œuvre et transport compris. La période de garantie commence à la date de réception du Produit par l'acheteur d'origine.

Produit équipé d'un compteur horaire

### Comment faire intervenir la garantie ?

Il vous incombe de signaler le plus tôt possible à votre Distributeur de produits commerciaux ou au concessionnaire de produits commerciaux agréé qui vous a vendu le Produit, toute condition couverte par la garantie.

Pour obtenir l'adresse d'un Distributeur de produits commerciaux ou d'un concessionnaire agréé, ou pour tout renseignement concernant les droits et responsabilité vis à vis de la garantie, prière de nous contacter à l'adresse suivante :

Toro Commercial Products Service Department

Toro Warranty Company

8111 Lyndale Avenue South

Bloomington, MN 55420-1196 (États-Unis)

952-888-8801 ou 800-982-2740

E-mail : commercial.service@Toro.com

### Responsabilités du propriétaire

Au titre de propriétaire du produit, vous êtes responsable des entretiens et réglages mentionnés dans le manuel de l'utilisateur. Ne pas effectuer les entretiens et réglages requis peut constituer un motif de rejet d'une déclaration au titre de la garantie.

### Ce que la garantie ne couvre pas

Les défaillances ou anomalies de fonctionnement survenant au cours de la période de garantie ne sont pas toutes dues à des défauts de matériaux ou des vices de fabrication. Cette garantie expresse ne couvre pas :

- Les défaillances du Produit dues à l'utilisation de pièces qui ne sont pas d'origine ou au montage et à l'utilisation d'accessoires ajoutés, modifiés ou non approuvés
- Les défaillances du Produit dues au non-respect du programme d'entretien et/ou des réglages requis
- Les défaillances du Produit dues à une utilisation abusive, négligente ou dangereuse
- Les pièces non durables, sauf si elles sont défectueuses. Par exemple, les pièces consommées ou usées durant le fonctionnement normal du Produit, notamment, mais pas exclusivement les lames, cylindres, contre-lames, louchets, bogies, roue pivotantes, pneus, filtres, courroies, et certains

composants des pulvérisateurs, notamment membranes, buses et clapets antiretour, etc.

- Les défaillances dues à une influence extérieure. Les éléments constituant une influence extérieure comprennent, sans y être limités, les conditions atmosphériques, les pratiques de remisage, la contamination, l'utilisation de liquides de refroidissement, lubrifiants, additifs ou produits chimiques, etc. non agréés.
- Les éléments sujets à usure normale. L'usure normale comprend, mais pas exclusivement, les dommages des sièges dus à l'usure ou l'abrasion, l'usure des surfaces peintes, les autocollants ou vitres rayés, etc.

### Pièces

Les pièces à remplacer dans le cadre de l'entretien courant seront couvertes par la garantie jusqu'à la date du premier remplacement prévu.

Les pièces remplacées au titre de cette garantie deviennent la propriété de Toro. Toro se réserve le droit de prendre la décision finale concernant la réparation ou le remplacement de pièces ou ensembles existants. Toro se réserve le droit d'utiliser des pièces remises à neuf au lieu de pièces neuves pour certaines réparations couvertes par la garantie.

### Conditions générales

La réparation par un distributeur ou un concessionnaire Toro agréé est le seul dédommagement auquel cette garantie donne droit.

**La société The Toro® Company et la société Toro Warranty déclinent toute responsabilité en cas de dommages secondaires ou indirects liés à l'utilisation des produits Toro couverts par cette garantie, notamment quant aux coûts et dépenses encourus pour se procurer un équipement ou un service de substitution durant une période raisonnable pour cause de défaillance ou d'indisponibilité en attendant la réparation sous garantie. Il n'existe aucune autre garantie expresse, à part la garantie spéciale du système antipollution, le cas échéant. Toutes les garanties implicites de qualité marchande et d'aptitude à l'emploi sont limitées à la durée de la garantie expresse.**

L'exclusion de la garantie des dommages secondaires ou indirects, ou les restrictions concernant la durée de la garantie implicite, ne sont pas autorisées dans certains états et peuvent donc ne pas s'appliquer dans votre cas.

Cette garantie vous accorde des droits spécifiques, auxquels peuvent s'ajouter d'autres droits qui varient selon les états.

Note concernant la garantie du moteur : Le système antipollution de votre Produit peut être couvert par une garantie séparée répondant aux exigences de l'agence américaine de défense de l'environnement (EPA) et/ou de la direction californienne des ressources atmosphériques (CARB). Les limitations d'heures susmentionnées ne s'appliquent pas à la garantie du système antipollution. Pour de plus amples détails, reportez-vous à la Déclaration de garantie de conformité à la réglementation antipollution fédérale figurant dans votre Manuel de l'utilisateur ou dans la documentation du constructeur du moteur.

### Autres pays que les États-Unis et le Canada

Pour les produits Toro exportés des États-Unis ou du Canada, demandez à votre distributeur (concessionnaire) Toro la police de garantie applicable dans votre pays, région ou état. Si, pour une raison quelconque, vous n'êtes pas satisfait des services de votre distributeur, ou si vous avez du mal à vous procurer les informations de garantie, adressez-vous à l'importateur Toro. En dernier recours, adressez-vous à la société Toro Warranty.