



Count on it.

Manuel de l'utilisateur

Tondeuse autotractée commerciale

Plateau flottant, barre en T, réducteur avec plateau de coupe de 32"

N° de modèle 30092—N° de série 270000001 et suivants

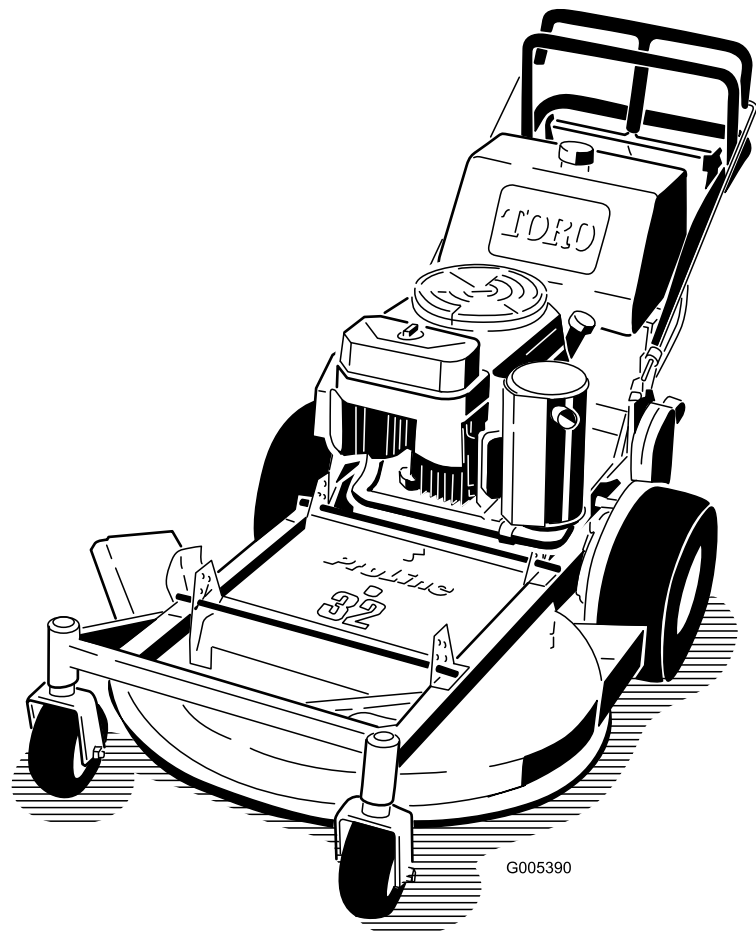

G005390

Attention

CALIFORNIE

Proposition 65 - Avertissement

The engine exhaust from this product contains chemicals known to the State of California to cause cancer, birth defects, or other reproductive harm.

This spark ignition system complies with Canadian ICES-002.

Important: This engine is not equipped with a spark arrester muffler. It is a violation of California Public Resource Code Section 4442 to use or operate the engine on any forest-covered, brush-covered, or grass-covered land. Other states or federal areas may have similar laws.

The enclosed *Engine Owner's Manual* is supplied for information regarding the US Environmental Protection Agency (EPA) and the California Emission Control Regulation of emission systems, maintenance, and warranty. Replacements may be ordered through the engine manufacturer.

Introduction

Lisez attentivement ces informations pour apprendre comment utiliser et entretenir correctement votre produit, et éviter de l'endommager ou de vous blesser. Vous êtes responsable de l'utilisation sûre et correcte du produit.

Vous pouvez contacter Toro directement à www.Toro.com pour tout renseignement concernant un produit ou un accessoire, pour obtenir l'adresse des concessionnaires ou pour enregistrer votre produit.

Lorsque vous contactez un distributeur ou un réparateur Toro agréé pour l'entretien de votre machine, pour vous procurer des pièces Toro d'origine ou pour obtenir des renseignements complémentaires, soyez prêt(e) à lui fournir les numéros de modèle et de série du produit. Figure 1 indique l'emplacement des numéros de modèle et de série du produit. Inscrivez les numéros dans l'espace réservé à cet effet.

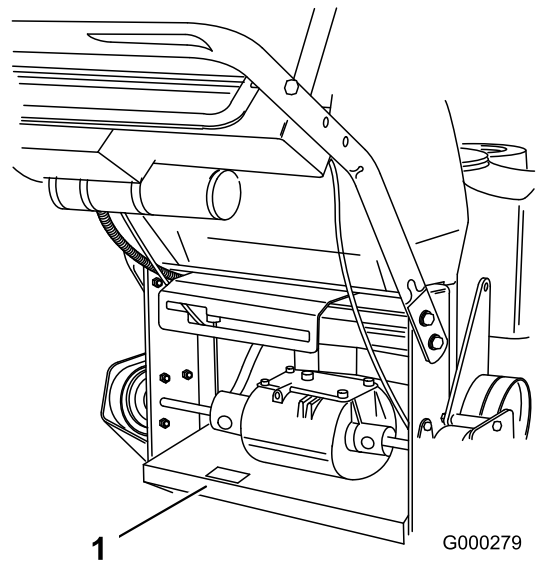

Figure 1

1. Emplacement des numéros de modèle et de série

N° de modèle _____
N° de série _____

Les mises en garde de ce manuel soulignent les dangers potentiels et sont signalées par le symbole de sécurité (Figure 2), qui indique un danger pouvant entraîner des blessures graves ou mortelles si les précautions recommandées ne sont pas respectées.



Figure 2

1. Symbole de sécurité

Deux autres termes sont également utilisés pour faire passer des informations essentielles : **Important**, pour attirer l'attention sur des informations mécaniques spécifiques, et **Remarque**, pour signaler des informations d'ordre général méritant une attention particulière.

Table des matières

Introduction.....	2
Sécurité	4
Consignes de sécurité	4
Sécurité des tondeuses Toro.....	5
Graphique d'inclinaison.....	7
Autocollants de sécurité et d'instruction	8

Mise en service.....	10	Réglage de l'embrayage électrique.....	35
1 Montage de l'ensemble guidon	10	Entretien du système de refroidissement	36
2 Montage de la plaque de levier de vitesse et du réservoir de carburant	11	Nettoyage de la grille d'entrée d'air	36
3 Contrôle et réglage de la plaque de levier de vitesses.....	12	Entretien des freins	36
4 Montage des tiges de commande	12	Entretien des freins	36
5 Lecture du manuel et visionnement de la vidéo de sécurité.....	14	Entretien des courroies.....	37
Vue d'ensemble du produit	15	Remplacement de la courroie de transmission.....	37
Commandes.....	15	Remplacement de la courroie de transmission.....	37
Utilisation.....	16	Remplacement de la courroie du plateau de coupe	38
Ajout de carburant.....	16	Entretien du plateau de coupe.....	39
Contrôle du niveau d'huile moteur.....	17	Entretien des lames de coupe.....	39
Sécurité avant tout.....	17	Correction de la qualité de coupe.....	41
Utilisation du frein de stationnement.....	18	Retrait de l'obturateur d'éjection.....	42
Démarrage et arrêt du moteur.....	18	Remplacement du déflecteur d'herbe.....	43
Commutateur de commande des lames (PDF).....	19	Remisage.....	44
Système de sécurité.....	19	Nettoyage et remisage.....	44
Marche avant ou arrière	20	Dépistage des défauts	45
Utilisation de la barre de commande inférieure.....	20	Schémas	47
Arrêt de la machine.....	21		
Transport de la machine.....	22		
Utilisation de l'éjection latérale	22		
Réglage de la hauteur de coupe.....	22		
Réglage de la hauteur du guidon	23		
Utilisation de l'éjection latérale	24		
Conseils d'utilisation.....	24		
Entretien.....	26		
Programme d'entretien recommandé	26		
Lubrification	26		
Procédure de graissage	26		
Lubrification des roulements des roues pivotantes et des roues.....	27		
Graissage des accouplements de la transmission.....	27		
Graissage du roulement de fusée	27		
Entretien du moteur	28		
Entretien du filtre à air	28		
Vidange de l'huile moteur et remplacement du filtre	29		
Entretien des bougies	30		
Entretien du système d'alimentation.....	32		
Entretien du réservoir de carburant.....	32		
Entretien du système électrique.....	33		
Entretien du fusible	33		
Entretien du système d'entraînement	34		
Contrôle de la pression des pneus.....	34		
Remplacement des bagues de chape des roues pivotantes.....	34		
Entretien des roues pivotantes et des roulements	35		

Sécurité

Remarque: L'ajout d'accessoires non conformes aux spécifications de l'American National Standards Institute et fabriqués par d'autres constructeurs entraîne la non-conformité de la machine.

Cette machine peut occasionner des accidents si elle est mal utilisée ou mal entretenue. Pour réduire les risques d'accidents et de blessures, respectez les consignes de sécurité qui suivent. Tenez toujours compte des mises en garde signalées par le symbole de sécurité ▲ et la mention PRUDENCE, ATTENTION ou DANGER. Ne pas les respecter, c'est risquer de vous blesser, parfois mortellement.

Consignes de sécurité

Les instructions suivantes sont issues de la norme ANSI B71.4-2004.

Formation

- Lisez le manuel de l'utilisateur et toute autre documentation de formation. Il incombe au propriétaire de la machine d'expliquer le contenu du manuel aux personnes (utilisateurs, mécaniciens, etc.) qui ne maîtrisent pas suffisamment la langue dans laquelle il est rédigé.
- Familiarisez-vous avec le maniement correct du matériel, les commandes et les symboles de sécurité.
- Les utilisateurs et mécaniciens doivent tous posséder les compétences nécessaires. Le propriétaire de la machine doit assurer la formation des utilisateurs.
- Ne laissez jamais un enfant ou une personne non-qualifiée utiliser la machine ou en faire l'entretien. Certaines législations imposent un âge minimum pour l'utilisation de ce type d'appareil.
- Le propriétaire/l'utilisateur est responsable des dommages matériels ou corporels et peut les prévenir.

Préparation

- Examinez la zone de travail pour déterminer quels accessoires et équipements vous permettront d'exécuter votre tâche correctement et sans danger. N'utilisez que les accessoires et équipements agréés par le constructeur.
- Portez des vêtements appropriés, y compris un casque, des lunettes de protection et des protège-oreilles. Les cheveux longs, les vêtements amples et les bijoux peuvent se prendre dans les pièces mobiles.

- Examinez la zone de travail et enlevez tout objet susceptible d'être projeté par la machine (pierres, jouets, câbles, etc.).
- Soyez particulièrement prudent lorsque vous manipulez un carburant quel qu'il soit, en raison de son inflammabilité et du risque d'explosion des vapeurs qu'il dégage.
 - N'utilisez que des récipients homologués.
 - Ne retirez jamais le bouchon du réservoir et n'ajoutez jamais de carburant quand le moteur est en marche. Laissez refroidir le moteur avant de faire le plein. Ne fumez pas.
 - Ne faites jamais le plein et ne vidangez jamais le réservoir de carburant à l'intérieur.
- Vérifiez toujours que les commandes de présence de l'utilisateur, les contacteurs de sécurité et les capots de protection sont en place et fonctionnent correctement. Si ce n'est pas le cas, n'utilisez pas la machine.

Utilisation

- Ne faites jamais tourner le moteur dans un local fermé.
- N'utilisez la machine que sous un bon éclairage et méfiez-vous des trous et autres dangers cachés.
- Vérifiez que tous les embrayages sont au point mort et que le frein de stationnement est serré avant de mettre le moteur en marche. Le moteur ne doit être mis en marche que depuis la position de conduite.
- Veillez à ne pas perdre l'équilibre quand vous utilisez la machine, surtout en marche arrière. Marchez, ne courez pas ! Ne travaillez jamais sur de l'herbe humide, au risque de glisser.
- Ralentissez et soyez particulièrement prudent sur les pentes. Déplacez-vous toujours transversalement sur les pentes. L'état de la surface de travail peut modifier la stabilité de la machine. Soyez prudent lorsque vous travaillez à proximité de dénivellations.
- Ralentissez et soyez prudent quand vous changez de direction et quand vous faites demi-tour sur les pentes.
- Ne relevez jamais le plateau de coupe quand les lames tournent.
- N'utilisez jamais la machine sans vérifier que les capots de la prise de force et autres capots de protection sont solidement fixés en place. Vérifiez la fixation, le réglage et le fonctionnement de tous les verrouillages de sécurité.

- N'utilisez jamais la machine si le déflecteur de l'éjecteur est relevé, déposé ou modifié, sauf si vous utilisez un bac à herbe.
- Ne modifiez pas le réglage du régulateur et ne faites pas tourner le moteur à un régime excessif.
- Arrêtez-vous sur une surface plane, débrayez toutes les commandes, serrez le frein de stationnement (le cas échéant) et arrêtez le moteur avant de quitter le poste de conduite, pour quelque raison que ce soit, y compris pour vider les bacs à herbe ou déboucher l'éjecteur.
- Arrêtez la machine et examinez l'état des lames si vous heurtez un obstacle ou si la machine vibre de manière inhabituelle. Effectuez les réparations nécessaires avant de réutiliser la machine.
- N'approchez pas les pieds et les mains du plateau de coupe.
- Avant de faire marche arrière, vérifiez derrière vous que la voie est libre juste derrière la machine et sur sa trajectoire.
- Tenez les personnes et les animaux à distance.
- Ralentissez et soyez prudent quand vous changez de direction et quand vous traversez des routes et des trottoirs. Arrêtez les lames quand vous ne tondez pas.
- Sachez dans quel sens s'effectue l'éjection et faites en sorte qu'elle ne soit dirigée vers personne.
- N'utilisez pas la machine sous l'emprise de l'alcool, de drogues ou de médicaments.
- Soyez prudent pour charger la machine sur une remorque ou un véhicule utilitaire, et pour la décharger.
- Soyez prudent à l'approche de tournants sans visibilité, de buissons, d'arbres ou d'autres objets susceptibles de masquer la vue.
- Fermez le robinet d'arrivée de carburant si vous remisez ou transportez la machine. Ne stockez pas le carburant à proximité d'une flamme et ne vidangez pas le réservoir de carburant à l'intérieur.
- Garez la machine sur un sol plat et horizontal. Serrez le frein de stationnement. Ne confiez jamais l'entretien de la machine à des personnes non qualifiées.
- Utilisez des chandelles pour supporter les composants lorsque c'est nécessaire.
- Libérez la pression emmagasinée dans les composants avec précaution.
- Débranchez la batterie ou le fil de bougie avant d'entreprendre des réparations. Débranchez toujours la borne négative avant la borne positive. Rebranchez toujours la borne positive avant la borne négative.
- Soyez prudent lorsque vous examinez les lames. Touchez-les uniquement avec des gants ou enveloppées dans un chiffon, et toujours avec précaution. Remplacez toujours les lames défectueuses. N'essayez jamais de les redresser ou de les souder.
- N'approchez jamais les mains ou les pieds des pièces en mouvement. Dans la mesure du possible, évitez de procéder à des réglages sur la machine quand le moteur tourne.
- Maintenez toutes les pièces en bon état de marche et la fixation bien serrée. Remplacez tous les autocollants usés ou endommagés.

Entretien et remisage

- Débrayez toutes les commandes, serrez le frein de stationnement, arrêtez le moteur et retirez la clé de contact ou débranchez la bougie. Attendez l'arrêt complet de toutes les pièces en mouvement avant de régler, de nettoyer ou de réparer la machine.
- Enlevez les débris d'herbe coupée et autres agglomérés sur le plateau de coupe, les dispositifs d'entraînement, les silencieux et le moteur pour éviter les risques d'incendie. Nettoyez les coulées éventuelles d'huile ou de carburant.
- Laissez refroidir le moteur avant de remiser la machine à l'écart de toute flamme.

Sécurité des tondeuses Toro

La liste suivante contient des instructions de sécurité spécifiques aux produits Toro et d'autres informations essentielles.

Ce produit peut sectionner les mains ou les pieds et projeter des objets. Respectez toujours toutes les mesures de sécurité pour éviter des blessures graves, voire mortelles.

Ce produit est conçu pour couper et recycler l'herbe ou pour la ramasser s'il est équipé d'un bac à herbe. Tout autre usage peut s'avérer dangereux pour l'utilisateur ou les personnes à proximité.

Consignes générales d'utilisation

- Vérifiez que personne ne se trouve dans la zone de travail avant de commencer. Arrêtez la machine si quelqu'un entre dans la zone de travail.

- Ne touchez aucune partie de la machine ou des accessoires juste après leur arrêt, car elles peuvent être très chaudes. Laissez-les refroidir avant d'entreprendre toute réparation, tout réglage ou tout entretien.
- N'utilisez que des accessoires agréés par Toro. L'utilisation d'accessoires non agréés risque d'annuler la garantie.
- Vérifiez précisément la hauteur libre avant de passer sous un obstacle quelconque (par ex. branches, portes, câbles électriques, etc.) et évitez de le toucher.

Utilisation sur pente

Les manœuvres sur pentes, quelles qu'elles soient, demandent une attention particulière. Ne travaillez pas sur les pentes sur lesquelles vous ne vous sentez pas à l'aise.

- Dégagez la zone de travail des obstacles éventuels tels pierres, branches, etc.
- Méfiez-vous des trous, ornières et bosses. L'herbe haute peut masquer les accidents du terrain.
- Restez prudent à proximité de dénivellations, fossés ou berges. La machine risque de se retourner si une roue passe par-dessus une dénivellation quelconque, et se retrouve dans le vide, ou si un bord s'effondre.
- Soyez particulièrement prudent quand des bacs à herbe ou d'autres accessoires sont montés sur la machine, car ils peuvent en modifier la stabilité.
- Déplacez-vous à vitesse réduite et progressivement sur les pentes. Ne changez pas soudainement de vitesse ou de direction.
- Tondez les pentes transversalement.
- Ne travaillez pas sur des pentes de plus de 15 degrés.

Entretien

- Ne remisez jamais la machine ou les bidons de carburant dans un local où se trouve une flamme nue, telle la veilleuse d'un chauffe-eau ou d'une chaudière.
- Gardez tous les écrous et boulons bien serrés, surtout les boulons de fixation des lames. Maintenez le matériel en bon état de marche.
- N'enlevez pas et ne modifiez pas les dispositifs de sécurité. Vérifiez le fonctionnement des systèmes de sécurité avant chaque utilisation.
- Pour préserver les normes d'origine, n'utilisez que des pièces de rechange d'origine.
- Vérifiez souvent le fonctionnement des freins. Effectuez les réglages et l'entretien éventuellement requis.

Graphique d'inclinaison

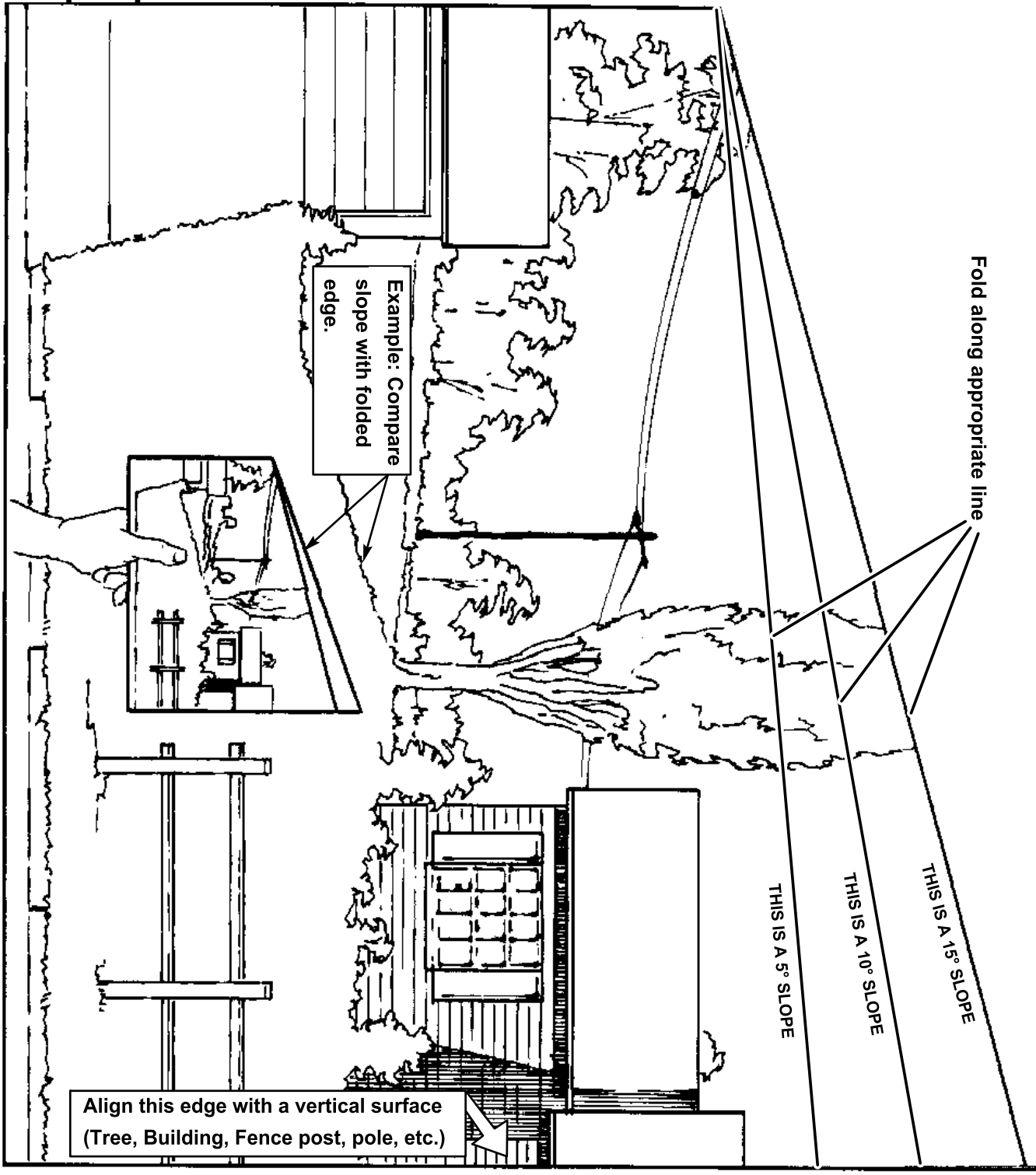

Autocollants de sécurité et d'instruction



Des autocollants de sécurité et des instructions bien visibles sont placés près de tous les endroits potentiellement dangereux. Remplacez tout autocollant endommagé ou manquant.



52-2010



66-6380



67-5360



54-0910



68-8340



54-9220



82-2280



82-2290



66-1340

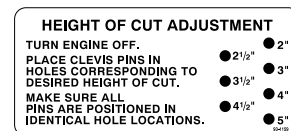

93-1159

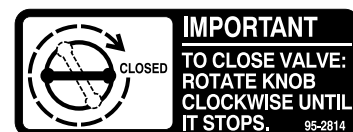

95-2814



98-0776



98-3256



98-4387

1. Attention – portez des protège-oreilles.

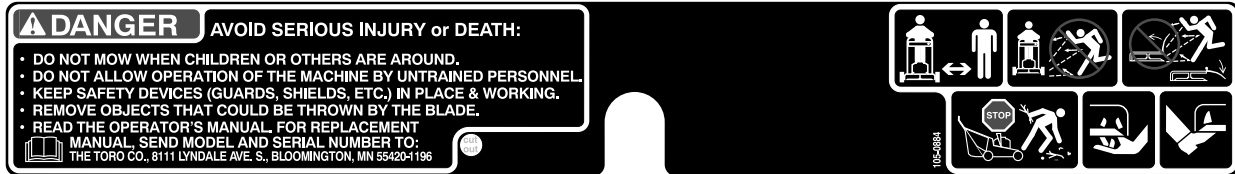

105-0884



106-0699

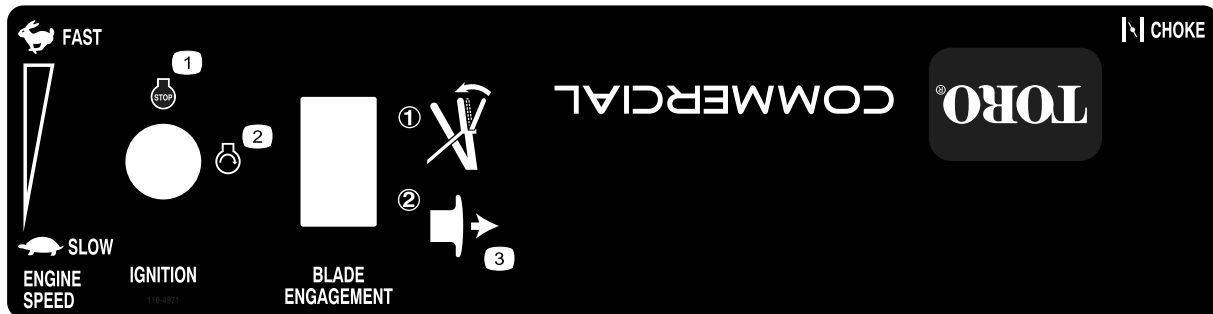

110-4971

1. Arrêt du moteur
2. Démarrage du moteur
3. Engagez la barre de commande puis tirez sur la commande de PDF pour engager la lame.

Mise en service

Pièces détachées

Reportez-vous au tableau ci-dessous pour vérifier si toutes les pièces ont été expédiées.

Procédure	Description	Qté	Utilisation
1	Ensemble guidon	1	Montez l'ensemble guidon.
	Boulon à embase (3/8 x 1 inch)	4	
	Écrou à embase (3/8 inch)	4	
2	Réservoir de carburant avec goujons en place	1	Montez la plaque de levier de vitesse et le réservoir de carburant.
	Plaque de levier de vitesses	1	
	Boulon (5/16 x 7/8")	2	
	Contre-écrou (5/16 inch)	2	
	Rondelle (5/16 inch)	4	
	Collier	1	
	Rondelle-frein (5/16 inch)	2	
Ressort	2		
3	Aucune pièce requise	–	Contrôlez et réglez la plaque de levier de vitesses.
4	Tiges de commande	2	Montez les tiges de commande.
	Goupille fendue	2	
	Axe de chape	2	
	Rondelle	2	
	Goupille fendue	2	
5	Manuel de l'utilisateur	1	Lisez le Manuel de l'utilisateur et visionnez la vidéo avant d'utiliser la machine.
	Manuel de l'utilisateur du moteur	1	
	Catalogue de pièces	1	
	Vidéo de sécurité	1	
	Fiche d'enregistrement	1	

Remarque: Déterminez les côtés gauche et droit de la machine à partir de la position normale de fonctionnement.

1

Montage de l'ensemble guidon

Pièces nécessaires pour cette opération:

1	Ensemble guidon
4	Boulon à embase (3/8 x 1 inch)
4	Écrou à embase (3/8 inch)

Procédure

1. Alignez le guidon sur les trous de montage supérieurs du bâti arrière (Figure 3).

2. Fixez le guidon dans chaque trou de montage supérieur avec un boulon à embase (3/8 x 1 inch) assorti d'un écrou à embase (3/8 inch) (Figure 3).
3. Choisissez la position inférieure pour le trou de montage inférieur (Figure 3).
4. Fixez le guidon dans chaque trou de montage inférieur avec un boulon à embase (3/8 x 1 inch) assorti d'un écrou à embase (3/8 inch) (Figure 3).

Remarque: La position du guidon peut être réglée en fonction de la taille de l'utilisateur.

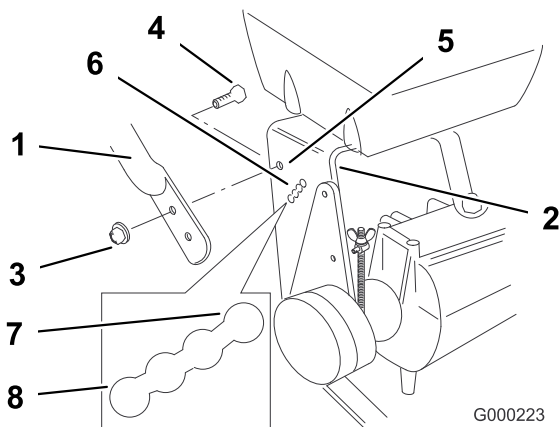

Figure 3

- | | |
|-----------------------------------|---------------------------------|
| 1. Partie supérieure du guidon | 5. Trou de fixation supérieur |
| 2. Bâti arrière | 6. Trous de fixation inférieurs |
| 3. Écrou à embase (3/8 inch) | 7. Position basse |
| 4. Boulon à embase (3/8 x 1 inch) | 8. Position haute |

Remarque: Montez le guidon avant de monter le réservoir de carburant.

2

Montage de la plaque de levier de vitesse et du réservoir de carburant

Pièces nécessaires pour cette opération:

1	Réservoir de carburant avec goujons en place
1	Plaque de levier de vitesses
2	Boulon (5/16 x 7/8")
2	Contre-écrou (5/16 inch)
4	Rondelle (5/16 inch)
1	Collier
2	Rondelle-frein (5/16 inch)
2	Ressort

Procédure

- Retirez les boulons et écrous qui fixent la plaque du levier de vitesses au bâti arrière. Mettez-les au rebut.
- Glissez la plaque du levier de vitesses sur le levier de vitesses et sous la base du bâti arrière (Figure 4).

- Alignez le réservoir de carburant sur le haut du bâti arrière (Figure 4).

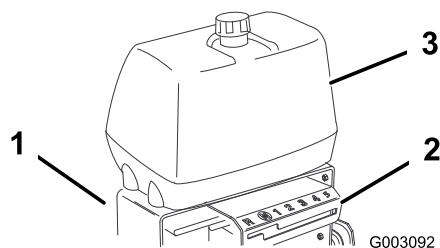
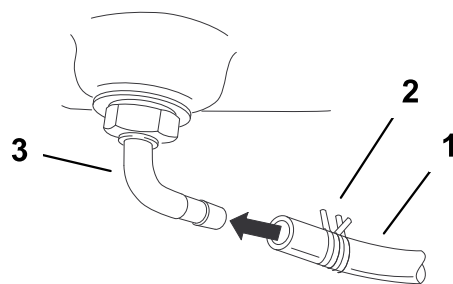

Figure 4

- | | |
|---------------------------------|---------------------------|
| 1. Bâti arrière | 3. Réservoir de carburant |
| 2. Plaque de levier de vitesses | |

Remarque: Retirez le capuchon en plastique du raccord de carburant avant de brancher la conduite d'alimentation.



G000197

Figure 5

- | | |
|----------------------------|-------------------------|
| 1. Conduite d'alimentation | 3. Raccord de carburant |
| 2. Collier | |

- Enfilez le collier sur la conduite d'alimentation (Figure 5).
- Poussez la conduite d'alimentation sur le raccord du réservoir de carburant et fixez-la en place avec le collier (Figure 5).
- Fixez le côté droit de la plaque du levier de vitesses et du réservoir de carburant au bâti arrière avec 2 boulons (5/16 x 7/8), rondelles-freins (5/16 inch) et rondelles (5/16 inch) (Figure 6).
- Fixez le côté gauche de la plaque du levier de vitesses et du réservoir de carburant au bâti arrière avec 2 rondelles-freins (5/16 inch), ressorts et contre-écrous (5/16 inch) (Figure 6).

Remarque: Serrez le côté gauche de la plaque du levier de vitesses jusqu'à ce qu'elle ne puisse plus bouger, puis desserrez le contre-écrou d'un tour complet. Cela permettra au ressort d'être actionné.

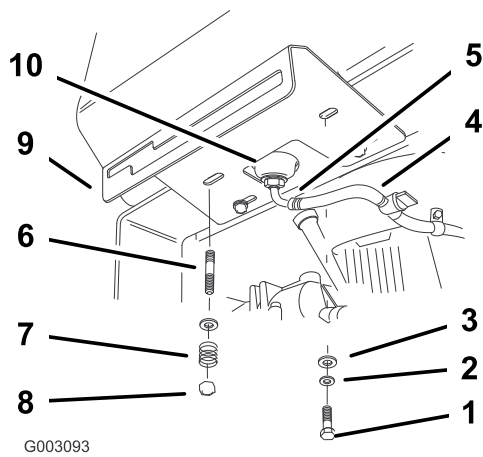

Figure 6

- | | |
|---------------------------------|---------------------------------------|
| 1. Boulon (5/16 x 7/8") | 6. Goujon |
| 2. Rondelles-freins (5/16 inch) | 7. Ressort |
| 3. Rondelle (5/16 inch) | 8. Contre-écrou |
| 4. Conduite d'alimentation | 9. Plaque de levier de vitesses |
| 5. Collier | 10. Raccord du réservoir de carburant |

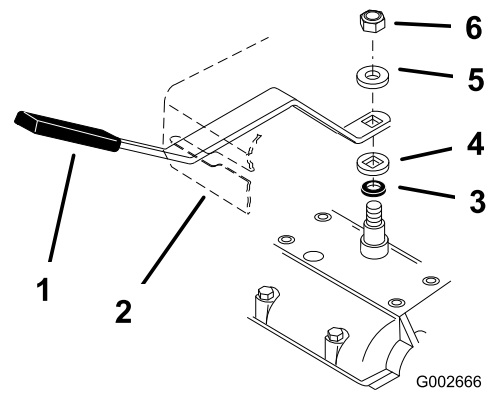

Figure 7

- | | |
|--|----------------------------|
| 1. Levier de vitesses | 4. Rondelle à trou carré |
| 2. Plaque de levier de vitesses | 5. Rondelle élastique |
| 3. Rondelle d'étanchéité en caoutchouc | 6. Contre-écrou (3/8 inch) |

- Sélectionnez le point mort et vérifiez l'alignement du levier dans le cran de la plaque du levier de vitesses. L'espace de chaque côté du levier doit être égal (Figure 7).
- Si ce n'est pas le cas, desserrez la plaque du levier de vitesses et ajustez sa position latéralement. Serrez la plaque du levier de vitesses.

Remarque: Serrez le côté gauche du réservoir de carburant jusqu'à ce qu'il ne puisse plus bouger, puis desserrez le contre-écrou d'un tour complet. Cela permettra au ressort d'être actionné.

3

Contrôle et réglage de la plaque de levier de vitesses

Aucune pièce requise

Procédure

- Sélectionnez le deuxième rapport et vérifiez l'alignement du levier dans le cran de la plaque du levier de vitesses. L'espace entre le haut et le bas du levier doit être égal (Figure 7).
- Si ce n'est pas le cas, enlevez le levier et pliez-le légèrement pour le régler (Figure 7).

Remarque: Ne pliez pas le levier quand il est encore relié à l'arbre de transmission pour ne pas endommager la transmission.

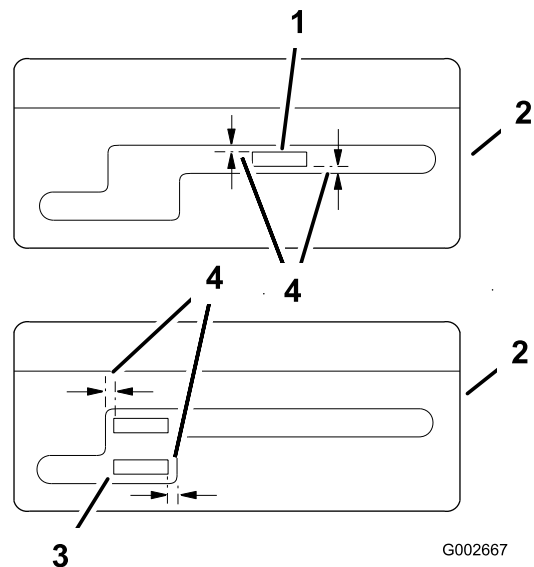

Figure 8

- | | |
|--------------------------------------|-------------------------------------|
| 1. Levier de vitesses – 2ème rapport | 3. Levier de vitesses au point mort |
| 2. Plaque de levier de vitesses | 4. Distance égale |

4

Montage des tiges de commande

Pièces nécessaires pour cette opération:

2	Tiges de commande
2	Goupille fendue
2	Axe de chape
2	Rondelle
2	Goupille fendue

Procédure

1. Montez les tiges de commande dans la barre de commande supérieure et la barre de commande des lames. Fixez les tiges de commande avec 2 goupilles fendues (Figure 9).

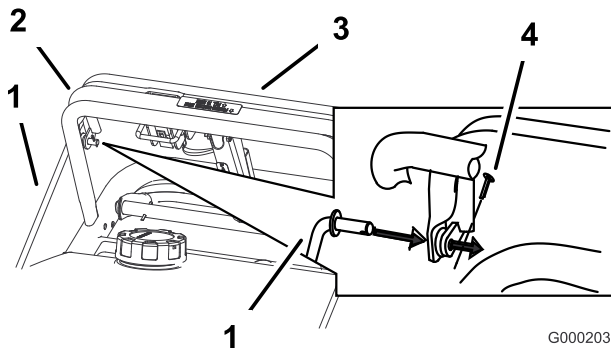

Figure 9

- | | |
|---------------------------------|---------------------------------|
| 1. Tige de commande | 3. Barre de commande de la lame |
| 2. Barre de commande supérieure | 4. Goupille fendue |

2. Vérifiez que les tiges sont équidistantes sur chaque tige de commande. Les tiges de commande doivent se trouver à environ 89 mm (3,5") du début du filetage pour la position la plus basse du guidon (Figure 10).
3. Enfilez les axes de chape dans les fixations et les trous de montage des pattes de la poulie de tension (en passant par l'extérieur) (Figure 10). Fixez-les en place avec les rondelles et les goupilles fendues (Figure 10).

Remarque: Vérifiez que la tige de frein est placée dans le trou de montage avant (F) de la patte de la poulie de tension.

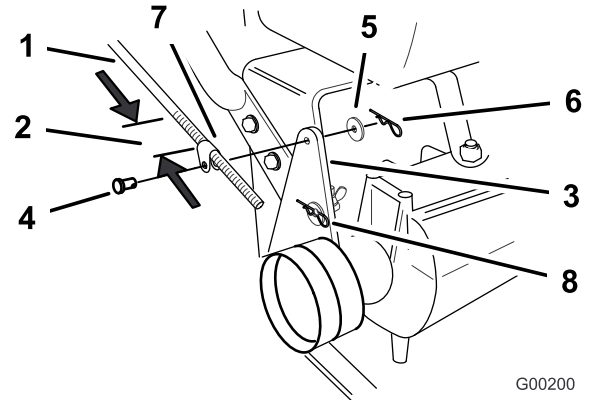

Figure 10

- | | |
|---|---------------------|
| 1. Tige de commande et fixation | 5. Rondelle |
| 2. 89 mm (3,5") | 6. Goupille fendue |
| 3. Patte de fixation de poulie de tension | 7. Fixation de tige |
| 4. Axe de chape | 8. Trou F |

4. Vérifiez l'espace entre la barre de commande supérieure et la barre fixe quand la transmission aux roues est complètement embrayée. L'espace doit être de 25 à 32 mm (1 à 1-1/4") environ (Figure 11).

Remarque: La barre de commande supérieure et la barre fixe doivent être parallèles quand la barre supérieure est aux positions embrayage, conduite, point mort ou frein.

5. Vérifiez le fonctionnement. Si un réglage est nécessaire, retirez la goupille fendue, la rondelle et l'axe de chape qui fixent la tige de commande au support de la poulie de tension.
6. Vissez plus ou moins la fixation sur la tige jusqu'à obtention de la position voulue et montez la fixation dans le support de la poulie de tension avec un axe de chape, une rondelle et une goupille fendue.

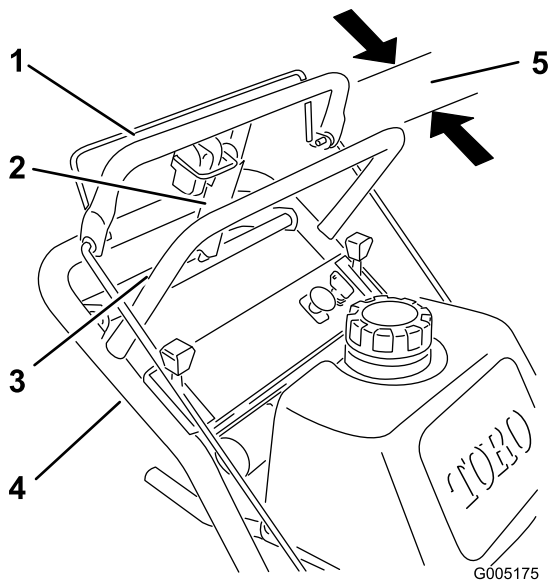

Figure 11

- | | |
|-------------------------------------|--------------------------------------|
| 1. Tige de commande | 4. Barre de commande supérieure |
| 2. Barre de commande fixe | 5. Espace de 25 à 32 mm (1 à 1-1/4") |
| 3. Levier de frein de stationnement | |

7. Vérifiez le réglage du frein de stationnement (voir Contrôle des freins à la section Entretien des freins , page 36).

5

Lecture du manuel et visionnement de la vidéo de sécurité

Pièces nécessaires pour cette opération:

1	Manuel de l'utilisateur
1	Manuel de l'utilisateur du moteur
1	Catalogue de pièces
1	Vidéo de sécurité
1	Fiche d'enregistrement

Procédure

- Lisez le manuel de l'utilisateur.
- Visionnez la vidéo de sécurité.

- Remplissez et postez la carte d'enregistrement ou enregistrez le produit en ligne à www.Toro.com.
- Utilisez le flexible de vidange d'huile pour vidanger l'huile moteur.

Vue d'ensemble du produit

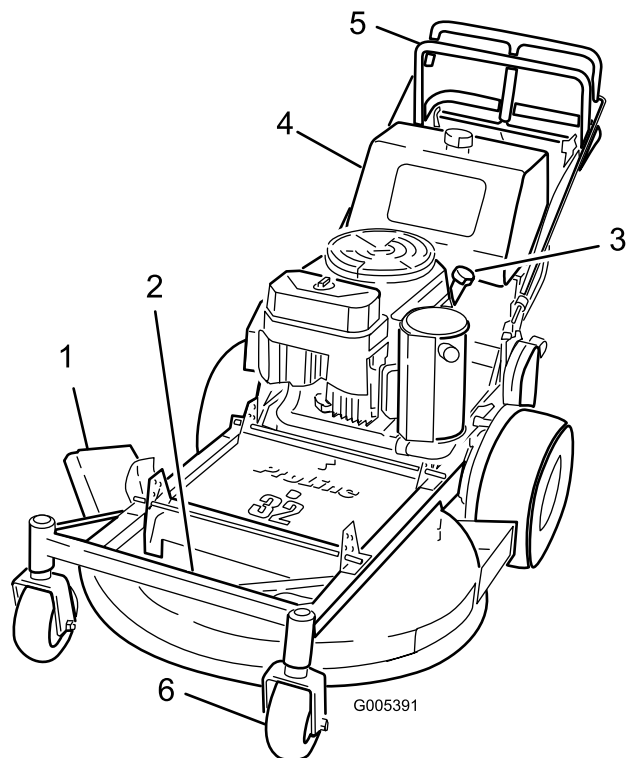

Figure 12

- | | |
|---------------------|---------------------------|
| 1. Éjecteur latéral | 4. Réservoir de carburant |
| 2. Plateau de coupe | 5. Commandes |
| 3. Moteur | 6. Roue pivotante avant |

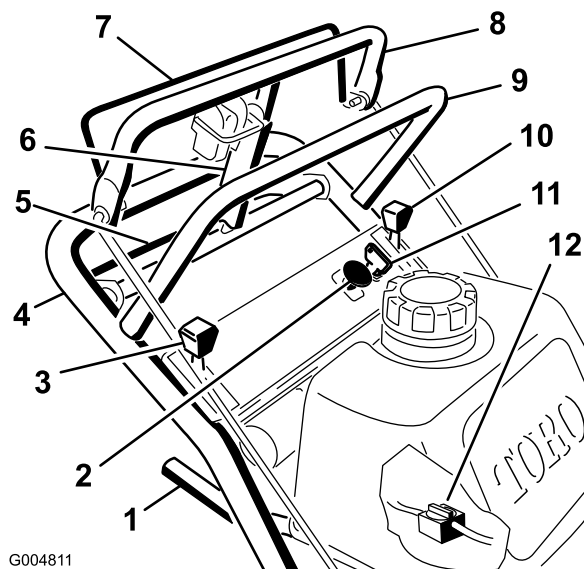

Figure 13

- | | |
|--|------------------------------------|
| 1. Levier de changement de vitesses | 7. Barre de commande de la lame |
| 2. Commande de prise de force (PDF) | 8. Barre de commande supérieure |
| 3. Commande de starter | 9. Partie supérieure du guidon |
| 4. Partie inférieure du guidon | 10. Manette d'accélérateur |
| 5. Barre de commande inférieure | 11. Commutateur d'allumage |
| 6. Levier de frein de stationnement - position desserrée | 12. Robinet d'arrivée de carburant |

Commandes

Avant de mettre le moteur en marche et d'utiliser la machine, familiarisez-vous avec toutes les commandes (Figure 13).

Manette d'accélérateur

La manette d'accélérateur a deux positions : **Rapide** et **Lent**.

Starter

Utilisez le starter pour démarrer quand le moteur est froid.

Barre de commande de lames

La barre de commande des lames est utilisée conjointement avec le commutateur de commande des lames (PDF) pour engager l'embrayage et entraîner la lame du plateau de coupe. Relâchez la barre de commande pour désengager la lame du plateau de coupe.

Commutateur de commande des lames (PDF)

Cette commande à tirer est utilisée conjointement avec la barre de commande de lames pour engager la lame du plateau de coupe.

Levier de changement de vitesses

La transmission comprend cinq rapports en marche avant, le point mort et la marche arrière ; la grille de changement de vitesses est en ligne.

Important: Ne changez pas de vitesse quand la machine se déplace pour ne pas endommager la transmission.

Barre de commande supérieure

Sélectionnez le rapport voulu et poussez la barre de commande supérieure vers l'avant pour embrayer la marche avant, ou tirez-la en arrière pour freiner. Tirez sur le côté droit de la barre de commande supérieure pour tourner à droite et sur le côté gauche pour tourner à gauche.

Barre de commande inférieure

Sélectionnez la marche arrière et rapprochez la barre de commande inférieure du guidon pour embrayer la marche arrière.

Levier de frein de stationnement

Tirez la barre de commande supérieure en arrière et poussez le levier de frein de stationnement contre la partie supérieure du guidon (Figure 13).

Commutateur d'allumage

Il est utilisé conjointement avec le lanceur et a deux positions : **Marche** et **Contact coupé**.

Démarrreur à lanceur

Tirez sur le lanceur pour mettre le moteur en marche (non représenté dans la Figure 13).

Robinet d'arrivée de carburant

Fermez le robinet d'arrivée de carburant avant de transporter ou de remiser la machine.

Utilisation

Ajout de carburant

Utilisez de l'essence ordinaire **sans plomb** à usage automobile (indice d'octane minimum 85 à la pompe). À défaut d'essence ordinaire sans plomb, de l'essence ordinaire au plomb peut être utilisée.

Important: N'utilisez jamais de méthanol, d'essence contenant du méthanol, ou de carburant contenant plus de 10 % d'éthanol, sous peine d'endommager le circuit d'alimentation. Ne mélangez pas d'huile à l'essence.



Dans certaines circonstances, l'essence est extrêmement inflammable et hautement explosive. Un incendie ou une explosion causé(e) par l'essence peut vous brûler, ainsi que les personnes se tenant à proximité, et causer des dommages matériels.

- Faites le plein du réservoir à l'extérieur, dans un endroit bien dégagé, lorsque le moteur est froid. Essuyez toute essence répandue.
- Ne faites jamais le plein du réservoir de carburant à l'intérieur d'une remorque fermée.
- Ne remplissez pas le réservoir complètement. Versez la quantité de carburant voulue pour que le niveau se trouve entre 6 et 13 mm au-dessous de la base du goulot de remplissage. L'espace au-dessus doit rester vide pour permettre à l'essence de se dilater.
- Ne fumez jamais en manipulant de l'essence et tenez-vous à l'écart des flammes nues ou sources d'étincelles qui pourraient enflammer les vapeurs d'essence.
- Conservez l'essence dans un récipient homologué et hors de portée des enfants. N'achetez et ne stockez jamais plus que la quantité d'essence consommée en un mois.
- N'utilisez pas la machine si elle n'est pas équipée du système d'échappement complet et en bon état de marche.



Dans certaines circonstances, de l'électricité statique peut se former lors du ravitaillement, produire une étincelle et enflammer les vapeurs d'essence. Un incendie ou une explosion causé(e) par l'essence peut vous brûler, ainsi que les personnes se tenant à proximité, et causer des dommages matériels.

- Posez toujours les bidons d'essence sur le sol, à l'écart du véhicule, avant de les remplir.
- Ne remplissez pas les bidons d'essence à l'intérieur d'un véhicule ou dans la caisse d'un véhicule utilitaire, car la moquette intérieure ou le revêtement en matière plastique de la caisse risque d'isoler le bidon et de freiner l'élimination de l'électricité statique éventuellement produite.
- Si possible, descendez la machine du véhicule ou de la remorque et posez-la à terre avant de remplir le réservoir de carburant.
- Si ce n'est pas possible, laissez la machine dans le véhicule ou sur la remorque, mais remplissez le réservoir à l'aide d'un bidon, et non directement à la pompe.
- En cas de remplissage à la pompe, maintenez tout le temps le pistolet en contact avec le bord du réservoir ou du bidon, jusqu'à ce que le remplissage soit terminé.



L'essence est toxique voire mortelle en cas d'ingestion. L'exposition prolongée aux vapeurs de carburant peut causer des blessures et des maladies graves.

- Évitez de respirer les vapeurs de carburant de façon prolongée.
- N'approchez pas le visage du pistolet ni de l'ouverture du réservoir de carburant ou de conditionneur.
- N'approchez pas l'essence des yeux et de la peau.

Utilisation d'un stabilisateur/conditionneur

Utilisez un additif stabilisateur/conditionneur dans la machine pour :

- que l'essence reste fraîche pendant une période maximale de 90 jours (au-delà de cette durée, vidangez le réservoir).
- nettoyer le moteur lorsqu'il tourne.
- éviter la formation de dépôt gommeux dans le circuit d'alimentation, qui pourrait entraîner des problèmes de démarrage.

Important: N'utilisez pas d'additifs contenant du méthanol ou de l'éthanol.

Ajoutez à l'essence une quantité appropriée de stabilisateur/conditionneur.

Remarque: L'efficacité des stabilisateurs/conditionneurs est maximale lorsqu'on les ajoute à de l'essence fraîche. Pour réduire les risques de formation de dépôts visqueux dans le circuit d'alimentation, utilisez toujours un stabilisateur dans l'essence.

Plein du réservoir de carburant

1. Arrêtez le moteur et serrez le frein de stationnement.
2. Nettoyez la surface autour du bouchon du réservoir de carburant puis retirez le bouchon. Ajoutez suffisamment d'essence ordinaire sans plomb pour que le niveau se trouve entre 6 et 13 mm (1/4 et 1/2") au-dessous de la base du goulot de remplissage. L'espace au-dessus doit rester vide pour permettre à l'essence de se dilater. Ne remplissez pas le réservoir complètement.
3. Revissez fermement le bouchon du réservoir de carburant. Essayez l'essence éventuellement répandue.

Contrôle du niveau d'huile moteur

Avant de mettre le moteur en marche et d'utiliser la machine, vérifiez le niveau d'huile dans le carter moteur (voir Contrôle du niveau d'huile moteur à la section Entretien du moteur, page 28).

Remarque: Determine the left and right sides of the machine from the normal operating position.

Sécurité avant tout

Lisez attentivement toutes les instructions de sécurité et la signification des autocollants du chapitre Sécurité.

Tenez-en compte pour éviter de vous blesser ou de blesser des personnes à proximité.

L'usage d'équipements de protection est préconisé pour les yeux, les oreilles, les pieds et la tête.



Cette machine produit au niveau de l'oreille de l'utilisateur un niveau sonore de plus de 85 dBA, susceptible d'entraîner des déficiences auditives en cas d'exposition prolongée.

Portez des protège-oreilles pour utiliser la machine.



Figure 14

1. Attention – portez des protège-oreilles.

Utilisation du frein de stationnement

Arrêtez-vous sur une surface plane, débrayez toutes les commandes, serrez le frein de stationnement, arrêtez le moteur et enlevez la clé de contact. Serrez toujours le frein de stationnement lorsque vous arrêtez la machine ou que vous la laissez sans surveillance.

Serrage du frein de stationnement

1. Tirez la barre de commande supérieure en arrière (Figure 15) et maintenez-la dans cette position.
2. Soulevez le dispositif de verrouillage du frein de stationnement (Figure 15) et relâchez progressivement la barre de commande supérieure. Le dispositif de verrouillage du frein doit rester bloqué (verrouillé) en position.

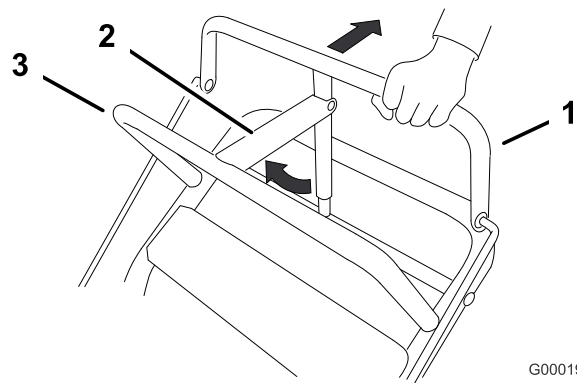

Figure 15

1. Barre de commande supérieure
2. Levier de frein de stationnement serré
3. Partie supérieure du guidon

Desserrage du frein de stationnement

1. Tirez la barre de commande supérieure en arrière. Abaissez le dispositif de verrouillage du frein de stationnement en position débloquée.
2. Relâchez la barre de commande supérieure progressivement (Figure 15).

Démarrage et arrêt du moteur

Démarrage du moteur

1. Vérifiez que la bougie est branchée et que le robinet d'arrivée de carburant est ouvert.
2. Sélectionnez le point mort, serrez le frein de stationnement et tournez la clé de contact en position de marche.
3. Placez la manette d'accélérateur en position haut régime et la manette de starter en position activée avant de démarrer le moteur s'il est froid.

Remarque: L'usage du starter n'est généralement pas requis si le moteur est chaud. Si le moteur est déjà chaud, placez la commande d'accélérateur à la position **haut régime**.

4. Prenez la poignée du lanceur et tirez dessus jusqu'à ce que vous sentiez une résistance, puis tirez vigoureusement pour démarrer le moteur et laissez le lanceur se rétracter lentement.

Important: Ne tirez pas trop sur le lanceur et ne lâchez pas la poignée quand le lanceur est tiré pour éviter de casser le cordon ou d'endommager l'ensemble lanceur.

5. Placez la manette de starter en position désactivée.

Arrêt du moteur

1. Réglez la manette d'accélérateur en position **bas régime** (Figure 16).
2. Laissez le moteur tourner au ralenti pendant 30 à 60 secondes avant de tourner la clé à la position **contact coupé**.
3. Tournez la clé de contact à la position **contact coupé** (Figure 16).

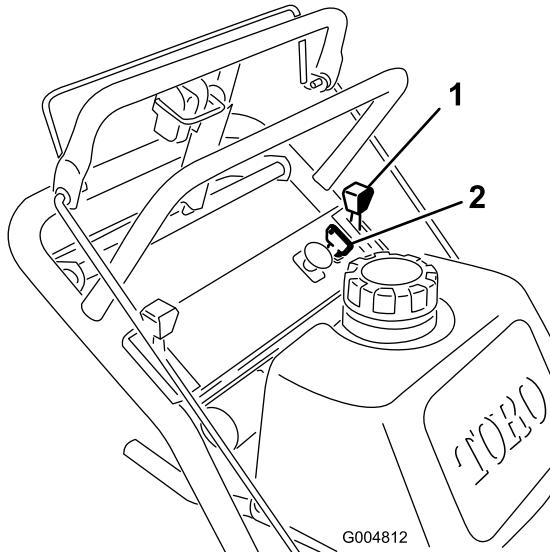

Figure 16

1. Manette d'accélérateur 2. Clé de contact

4. Serrez le frein de stationnement et enlevez la clé de contact.
5. Avant de remettre la machine, débranchez la bougie pour éviter tout démarrage accidentel.
6. Fermez le robinet d'arrivée de carburant avant de remettre la machine.

Important: Vérifiez que le robinet d'arrivée de carburant est bien fermé avant de transporter ou de remettre la machine, pour éviter les fuites de carburant.

Commutateur de commande des lames (PDF)

La commande des lames (PDF) s'utilise conjointement avec la barre de commande des lames ; elle établit et coupe l'alimentation de l'embrayage électrique et des lames.

Engagement des lames (PDF)

1. Relâchez la barre de commande supérieure pour arrêter la machine (Figure 17).

2. Pour engager les lames, serrez la barre de commande des lames contre la barre de commande supérieure (Figure 17).
3. Tirez la commande des lames (PDF) vers le haut puis relâchez-la. Continuez de serrer la barre de commande des lames contre la barre de commande supérieure pendant la marche.
4. Répétez la procédure pour embrayer les lames si vous relâchez la barre de commande des lames.

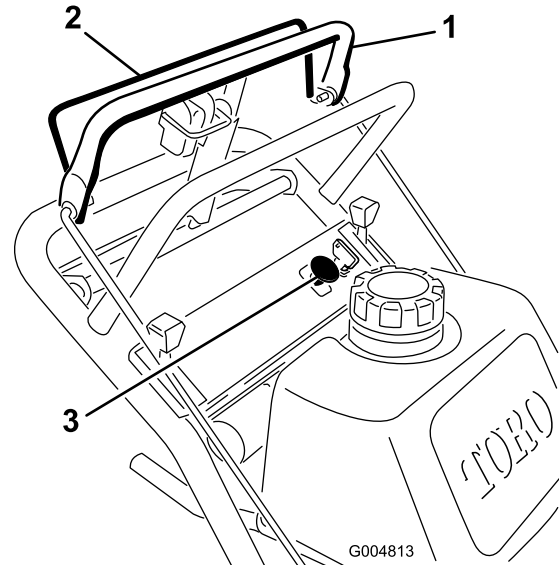

Figure 17

1. Barre de commande supérieure 3. Commande de prise de force (PDF)
2. Barre de commande de la lame

Désengagement des lames (PDF)

Relâchez la barre de commande des lames pour désengager les lames (Figure 17).

Systeme de sécurité



Si les contacteurs de sécurité sont déconnectés ou endommagés, la machine risque de se mettre en marche inopinément et de causer des blessures corporelles.

- Ne modifiez pas abusivement les contacteurs de sécurité.
- Vérifiez chaque jour le fonctionnement des contacteurs de sécurité et remplacez ceux qui sont endommagés avant d'utiliser la machine.

Principe du système de sécurité

Le système de sécurité est conçu pour empêcher la rotation des lames, sauf si :

- La barre de commande des lames est serrée.
- La commande des lames (PDF) est tirée en position **engagée**.

Le système de sécurité est conçu pour arrêter les lames si vous relâchez la barre de commande des lames.

Contrôle du système de sécurité

Contrôlez le système de sécurité avant chaque utilisation de la machine.

Remarque: Si le système de sécurité ne fonctionne pas comme spécifié ci-dessous, faites-le immédiatement réviser par un réparateur agréé.

1. Serrez le frein de stationnement et mettez le moteur en marche (voir Démarrage et arrêt du moteur à la section Utilisation , page 16).
2. Serrez la barre de commande des lames contre la barre de commande supérieure. **Les lames ne doivent pas tourner.**
3. Continuez de serrer la barre de commande des lames et tirez sur la commande de PDF, puis relâchez-la. L'embrayage doit s'engager et les lames doivent se mettre à tourner.
4. Relâchez la barre de commande de la lame. **Les lames doivent s'arrêter de tourner.**
5. Quand le moteur est en marche, tirez sur la commande de PDF et relâchez-la sans serrer la barre de commande des lames. **Les lames ne doivent pas tourner.**

Marche avant ou arrière

La manette d'accélérateur agit sur le régime du moteur, mesuré en tours/minute (tr/min). Placez la manette d'accélérateur en position **haut régime** pour obtenir des performances optimales.

Conduite en marche avant

1. Pour vous déplacer en marche avant, sélectionnez une vitesse en marche avant (Figure 18).
2. Desserrez le frein de stationnement (voir Desserrage du frein de stationnement à la section Entretien des freins , page 36).
3. Appuyez lentement sur la barre de commande supérieure pour avancer (Figure 18).

Pour vous déplacer en ligne droite, appliquez une pression égale aux deux extrémités de la barre de commande supérieure (Figure 18).

Pour tourner, relâchez la pression sur le côté de la barre de commande supérieure dans la direction que vous voulez prendre (Figure 18)

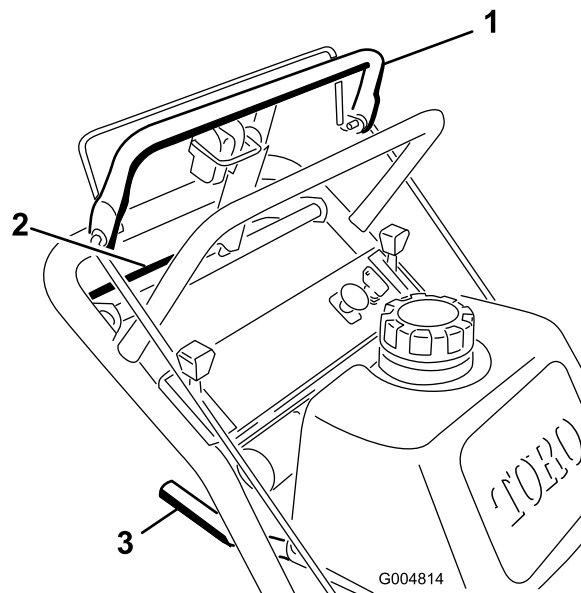

Figure 18

- | | |
|---------------------------------|-----------------------|
| 1. Barre de commande supérieure | 3. Levier de vitesses |
| 2. Barre de commande inférieure | |

Conduite en marche arrière

1. Pour vous déplacer en marche arrière, sélectionnez la marche arrière.
2. Desserrez le frein de stationnement (voir Desserrage du frein de stationnement à la section Utilisation , page 16).
3. Rapprochez lentement la barre de commande inférieure de la partie inférieure du guidon pour vous déplacer en marche arrière (Figure 18).

Utilisation de la barre de commande inférieure

Cette procédure s'emploie pour graver une bordure (de trottoir ou autre) et peut s'effectuer en marche avant ou arrière.

Remarque: Certaines bordures ne permettent pas le contact avec les roues motrices arrière. Si tel est le cas, gravissez la bordure de biais.



Vous risquez d'endommager ou de fausser les lames en gravissant une bordure. Un morceau de lame projeté avec force peut infliger des blessures graves, voire mortelles, à l'utilisateur ou aux personnes à proximité.

Ne faites pas tourner les lames quand vous gravissez une bordure en marche avant ou arrière.

Monter une bordure en marche avant

1. Débrayez les lames.
2. Sélectionnez le premier rapport pour conduire la machine.
3. Conduisez la machine jusqu'à ce que les roues pivotantes touchent la bordure (Figure 19).
4. Appuyez sur le guidon pour soulever l'avant de la machine (Figure 19).
5. Conduisez la machine jusqu'à ce que les roues motrices touchent la bordure (Figure 19).
6. Abaissez l'avant de la machine (Figure 19).

Remarque: Les deux roues motrices doivent toucher la bordure et les roues pivotantes doivent être droites.

7. Engagez la barre de commande inférieure et soulevez la partie inférieure du guidon simultanément pour monter sur la bordure (Figure 18 et Figure 19).

Remarque: Le fait de soulever la partie inférieure du guidon permet à la machine de gravir plus facilement une bordure et empêche les roues motrices de tourner.

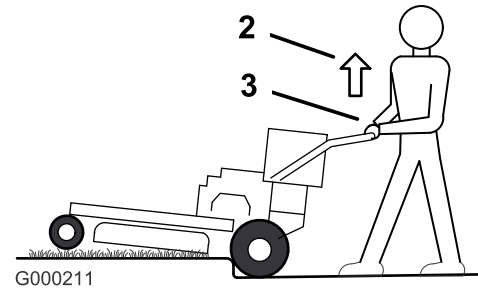
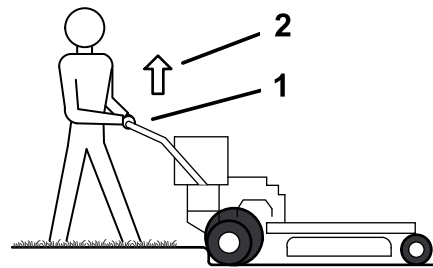

Figure 19

- | | |
|--|--|
| 1. Barre de commande engagée et tondeuse en marche arrière | 3. Barre de commande engagée et tondeuse en marche avant |
| 2. Soulevez pour aider la machine | |

Monter une bordure en marche arrière

1. Débrayez les lames.
2. Sélectionnez la marche arrière.
3. Conduisez la machine jusqu'à ce que les roues motrices touchent la bordure (Figure 19).

Remarque: Les deux roues motrices doivent toucher la bordure et les roues pivotantes doivent être droites.

4. Engagez la barre de commande inférieure et soulevez la partie inférieure du guidon simultanément (Figure 18 et Figure 19).

Remarque: Le fait de soulever la partie inférieure du guidon permet à la machine de gravir plus facilement une bordure et empêche les roues motrices de tourner.

Arrêt de la machine

Pour arrêter la machine, tirez la barre de commande supérieure en arrière, relâchez la commande de prise de force (PDF) et tournez la clé en position contact coupé. Serrez aussi le frein de stationnement avant de laisser la machine sans surveillance (voir Serrage du frein de stationnement à la section Utilisation, page 16). N'oubliez pas d'enlever la clé du commutateur d'allumage.



Les enfants ou les personnes à proximité risquent de se blesser s'ils déplacent ou essaient d'utiliser la machine, lorsque celle-ci est laissée sans surveillance.

Retirez toujours la clé de contact et serrez le frein de stationnement si vous laissez la machine sans surveillance, ne serait-ce qu'un instant.

Transport de la machine

Transportez la machine sur une remorque ou un camion lourds équipés des éclairages et de la signalisation exigés par la loi. Lisez attentivement toutes les instructions de sécurité. Tenez-en compte pour éviter de vous blesser et de blesser d'autres personnes ou des animaux.

Pour transporter la machine :

1. Arrêtez le moteur, enlevez la clé, serrez le frein, fermez le robinet d'arrivée de carburant et calez les roues.
2. Arrimez solidement la machine sur la remorque ou le camion à l'aide de sangles, chaînes, câbles ou cordes.
3. Si vous utilisez une remorque, fixez-la au véhicule tracteur avec les chaînes de sécurité.
4. Le cas échéant, raccordez les freins de la remorque.

Utilisation de l'éjection latérale

Cette tondeuse est pourvue d'un déflecteur d'herbe pivotant qui permet de disperser les déchets de tonte sur le côté et vers le bas sur le gazon.



Si le déflecteur d'herbe, l'obturateur d'éjection ou le bac à herbe complet ne sont pas en place sur la machine, l'utilisateur ou d'autres personnes peuvent être touchés par une lame ou des débris projetés. Le contact avec les lames en rotation et la projection de débris peuvent occasionner des blessures graves, voire mortelles.

- N'enlevez jamais le déflecteur d'herbe de la tondeuse, sa présence est nécessaire pour diriger l'herbe tondu sur le gazon. Si le déflecteur d'herbe est endommagé, remplacez-le immédiatement.
- Ne mettez jamais les mains ou les pieds sous le plateau de coupe.
- N'essayez jamais de dégager l'ouverture d'éjection ou les lames du plateau de coupe sans avoir au préalable relâché la barre de commande et désengagé la PDF. Tournez la clé de contact en position Contact coupé. Enlevez aussi la clé de contact et débranchez la (les) bougie(s).

Réglage de la hauteur de coupe

La hauteur de coupe est réglable de 51 à 127 mm (2 à 5") par pas de 13 mm (1/2").

1. Arrêtez le moteur avant de régler la hauteur de coupe.
2. Enlevez les goupilles fendues et placez les tiges de support dans des trous différents dans les pattes à chaque coin de la tondeuse (Figure 20).

Remarque: Les deux tiges de support doivent occuper les mêmes emplacements pour que la coupe soit régulière.

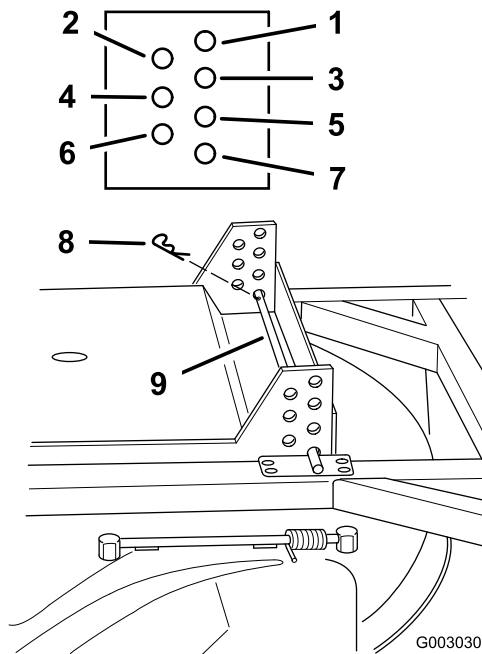

Figure 20

- | | |
|-------------------------------------|--------------------------------------|
| 1. Hauteur de coupe de 51 mm (2") | 6. Hauteur de coupe de 114 mm (4,5") |
| 2. Hauteur de coupe de 64 mm (2,5") | 7. Hauteur de coupe de 127 mm (5") |
| 3. Hauteur de coupe de 76 mm (3") | 8. Goupille fendue |
| 4. Hauteur de coupe de 89 mm (3,5") | 9. Tige de soutien |
| 5. Hauteur de coupe 102 mm (4") | |

Réglage de la hauteur du guidon

La position du guidon peut être réglée en fonction de la taille de l'utilisateur.

1. Retirez la goupille fendue, la rondelle et l'axe de chape qui fixent la tige de commande au support de la poulie de tension (Figure 21).

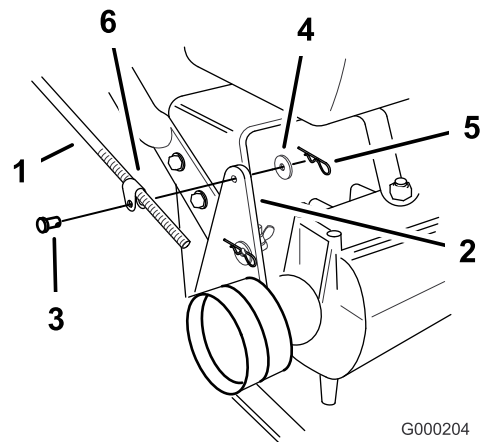

Figure 21

- | | |
|---|---------------------|
| 1. Tige de commande et fixation | 4. Rondelle |
| 2. Patte de fixation de poulie de tension | 5. Goupille fendue |
| 3. Axe de chape | 6. Fixation de tige |

2. Desserrez les boulons à embase supérieurs (3/8 x 1") et l'écrou à embase de fixation du guidon au bâti arrière (Figure 22).

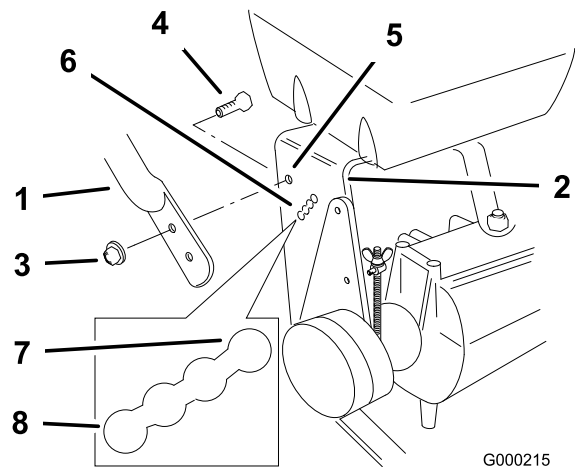

Figure 22

- | | |
|--------------------------------|-------------------------------|
| 1. Partie supérieure du guidon | 5. Trou de fixation supérieur |
| 2. Bâti arrière | 6. Trou de fixation inférieur |
| 3. Écrou à embase 3/8" | 7. Position basse |
| 4. Boulon à embase 3/8 x 1" | 8. Position haute |

3. Enlevez les boulons à embase inférieurs (3/8 x 1") et les écrous à embase de fixation du guidon au bâti arrière (Figure 22).
4. Faites pivoter le guidon à la position d'utilisation voulue et remettez les boulons à embase inférieurs (3/8 x 1") et les écrous à embase dans les trous de fixation. Serrez tous les boulons à embase.
5. Vissez plus ou moins le raccord sur la tige jusqu'à obtention de la position voulue et montez le raccord sur le support de la poulie de tension avec un

axe de chape, une rondelle et une goupille fendue (voir Montage des tiges de commande à la Mise en service , page 10).

6. Vérifiez le réglage du frein de stationnement (voir Contrôle des freins à la section Entretien des freins , page 36).

Utilisation de l'éjection latérale

La tondeuse est équipée d'un déflecteur d'herbe pivotant qui permet de disperser les déchets de tonte sur le côté et vers le bas sur le gazon.



Si le déflecteur d'herbe, l'obturateur d'éjection ou le bac à herbe complet ne sont pas en place sur la machine, l'utilisateur ou d'autres personnes peuvent être touchés par une lame ou des débris projetés. Le contact avec les lames en rotation et la projection de débris peuvent occasionner des blessures graves, voire mortelles.

- **N'enlevez jamais le déflecteur d'herbe de la tondeuse, sa présence est nécessaire pour diriger l'herbe tondue sur le gazon. Si le déflecteur d'herbe est endommagé, remplacez-le immédiatement.**
- **Ne mettez jamais les mains ou les pieds sous le plateau de coupe.**
- **N'essayez jamais de dégager l'ouverture d'éjection ou les lames sans avoir au préalable désengagé la commande de lames (PDF), tourné la clé de contact en position contact coupé et enlevé la clé.**
- **Vérifiez que le déflecteur d'herbe est abaissé.**

Conseils d'utilisation

Réglage du papillon à haut régime

Pour obtenir une circulation d'air maximale et de meilleurs résultats, faites tourner le moteur à haut régime. L'air doit pouvoir circuler pour bien couper l'herbe. Pour cette raison, ne sélectionnez pas une hauteur de coupe trop basse car le plateau de coupe serait alors complètement entouré d'herbe haute. Placez-vous toujours de sorte qu'un côté de la tondeuse

se trouve à l'extérieur de la zone non-coupée. L'air pourra ainsi circuler librement dans le plateau de coupe.

Tonte initiale

Coupez l'herbe légèrement plus haut que d'habitude pour éviter de scalper les inégalités du terrain. La hauteur de coupe habituelle est cependant celle qui convient le mieux en général. Si la hauteur de l'herbe dépasse 152 mm (6"), vous devrez peut-être vous y reprendre à deux fois pour obtenir un résultat acceptable.

Couper 1/3 de la hauteur de l'herbe

L'idéal est de ne raccourcir l'herbe que du tiers de sa hauteur. Une coupe plus courte est déconseillée, à moins que l'herbe ne soit clairsemée, ou à la fin de l'automne lorsque la pousse commence à ralentir.

Direction de travail

Alternez le sens des passages pour ne pas coucher l'herbe. L'alternance permet aussi de mieux disperser l'herbe coupée, ce qui améliore la décomposition et la fertilisation.

Fréquence de tonte

Un gazon doit normalement être tondu tous les 4 jours. Cependant, tenez compte du fait que l'herbe pousse plus ou moins vite selon l'époque. Aussi, pour conserver une hauteur de coupe régulière, ce qui est conseillé, tondez plus souvent au début du printemps. Réduisez la fréquence de la tonte au milieu de l'été, lorsque l'herbe pousse moins vite. Si le gazon n'a pas été tondu depuis un certain temps, coupez-le une première fois assez haut, puis un peu plus bas 2 jours plus tard.

Vitesse de travail

Ralentissez pour améliorer la qualité de la coupe dans certaines conditions.

Évitez de sélectionner une hauteur de coupe trop basse

Si la largeur de coupe de la tondeuse utilisée est plus large que la précédente, augmentez la hauteur de coupe pour ne pas raser les inégalités du gazon.

Herbe haute

Si l'herbe est légèrement plus haute que d'habitude ou si elle est humide, utilisez d'abord une hauteur de coupe un peu plus haute que la normale. Tondez ensuite l'herbe à la hauteur de coupe inférieure habituelle.

Pour s'arrêter

Si vous arrêtez le déplacement de la tondeuse durant la tonte, un paquet d'herbe coupée risque de tomber sur le gazon. Pour éviter cela, rendez-vous dans une zone déjà tondue en laissant les lames engagées.

Propreté du dessous du plateau de coupe

Nettoyez le dessous du plateau de coupe après chaque utilisation. Ne laissez pas l'herbe et la terre s'accumuler à l'intérieur, car la qualité de la tonte finira par en souffrir.

Entretien de la lame

Utilisez une lame bien aiguisée durant toute la saison de coupe, pour obtenir une coupe nette sans arracher ni déchiqueter les brins d'herbe. L'herbe arrachée ou déchiquetée brunit sur les bords, sa croissance ralentit et elle devient plus sensible aux maladies. Vérifiez chaque jour l'état, l'usure et l'affûtage des lames. Limez les entailles éventuelles et aiguissez les lames selon les besoins. Remplacez immédiatement les lames endommagées ou usées par des lames d'origine Toro.

Entretien

Remarque: Déterminez les côtés gauche et droit de la machine à partir de la position normale de fonctionnement.

Programme d'entretien recommandé

Périodicité d'entretien	Procédure d'entretien
Après les 8 premières heures de fonctionnement	<ul style="list-style-type: none">• Vidangez et changez l'huile moteur.
À chaque utilisation ou une fois par jour	<ul style="list-style-type: none">• Contrôlez le système de sécurité.• Graissez les roues pivotantes et leur pivot.• Graissez le roulement de fusée.• Contrôlez le niveau d'huile moteur.• Nettoyez la grille d'entrée d'air.• Contrôlez les freins.• Contrôlez les lames.
Toutes les 25 heures	<ul style="list-style-type: none">• Nettoyez l'élément en mousse du filtre à air.
Toutes les 50 heures	<ul style="list-style-type: none">• Vérifiez l'élément en papier du filtre à air.• Contrôlez la pression de gonflage des pneus.• Contrôlez la courroie de transmission.• Contrôlez la courroie de transmission.• Vérifiez la courroie du plateau de coupe.
Toutes les 100 heures	<ul style="list-style-type: none">• Vidangez et changez l'huile moteur.• Contrôlez les bougies.• Réglez l'embrayage électrique.
Toutes les 200 heures	<ul style="list-style-type: none">• Remplacez l'élément en papier du filtre à air.• Remplacez le filtre à huile.• Remplacez le filtre à carburant.
Toutes les 250 heures	<ul style="list-style-type: none">• Graissez les accouplements de la transmission (plus fréquemment si vous travaillez dans une atmosphère sale ou poussiéreuse).
Toutes les 400 heures	<ul style="list-style-type: none">• Graissez les roulements de roues (plus fréquemment si vous travaillez dans une atmosphère sale ou poussiéreuse).
Avant le remisage	<ul style="list-style-type: none">• Peignez les surfaces écaillées.• Effectuez tous les contrôles et entretiens mentionnés ci-dessus avant de remiser la machine.

Important: Reportez-vous au manuel d'utilisation du moteur pour toutes procédures d'entretien supplémentaires.



Si vous laissez la clé dans le commutateur d'allumage, quelqu'un pourrait mettre le moteur en marche et vous blesser gravement, ainsi que les personnes à proximité.

Avant de procéder à un quelconque entretien, enlevez la clé de contact et débranchez les bougies. Écartez le fil pour éviter tout contact accidentel avec la bougie.

Lubrification

Utilisez de la graisse universelle N° 2 au lithium ou au molybdène.

Procédure de graissage

1. Désengagez la PDF et serrez le frein de stationnement.

2. Avant de quitter la position de conduite, coupez le moteur, retirez la clé de contact et attendez l'arrêt de toutes les pièces mobiles.
3. Nettoyez les graisseurs à l'aide d'un chiffon. Grattez la peinture qui pourrait se trouver sur les graisseurs.
4. Raccordez une pompe à graisse au graisseur. Injectez de la graisse dans les graisseurs jusqu'à ce qu'elle commence à sortir des roulements.
5. Essuyez tout excès de graisse.

Lubrification des roulements des roues pivotantes et des roues

Lubrifiez les roulements des roues ainsi que les fusées avant (Figure 23).

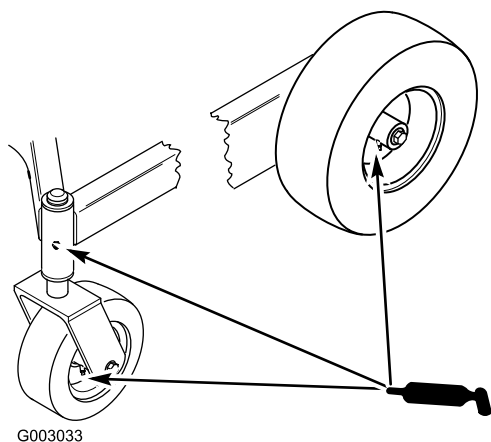

G003033

Figure 23

Graissage des accouplements de la transmission

Lubrifiez les accouplements de la transmission situés à l'arrière de la machine (Figure 24).

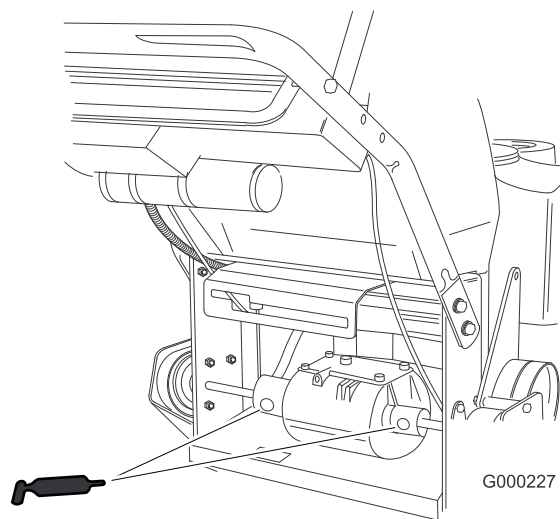

G000227

Figure 24

Graissage du roulement de fusée

Graissez le roulement de fusée par le trou situé dans le couvercle du plateau de coupe (Figure 25).

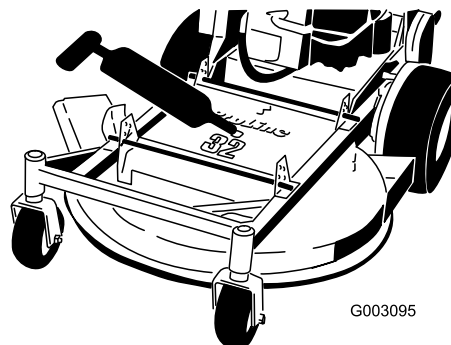

G003095

Figure 25

Entretien du moteur

Entretien du filtre à air

Fréquence d'entretien et spécifications

Élément en mousse : Nettoyez-le toutes les 25 heures de fonctionnement.

Élément en papier : Contrôlez-le toutes les 50 heures de fonctionnement. Remplacez-le toutes les 200 heures de fonctionnement ou une fois par an, la première échéance prévalant.

Examinez les éléments en mousse et en papier ; remplacez-les s'ils sont endommagés ou très encrassés.

Remarque: Nettoyez le filtre à air plus fréquemment (toutes les quelques heures de fonctionnement) si vous travaillez dans des conditions très poussiéreuses ou sableuses.

Important: Ne lubrifiez pas l'élément en mousse ou en papier.

Retrait des éléments en mousse et en papier

1. Désengagez la PDF et serrez le frein de stationnement.
2. Avant de quitter la position de conduite, coupez le moteur, retirez la clé de contact et attendez l'arrêt de toutes les pièces mobiles.
3. Nettoyez la surface autour du filtre à air pour éviter que des impuretés n'endommagent le moteur en tombant à l'intérieur (Figure 26).
4. Dévissez le bouton du couvercle et déposez le couvercle du filtre à air (Figure 26).
5. Dévissez les 2 écrous à oreilles et déposez l'ensemble filtre à air (Figure 26).
6. Sortez délicatement l'élément en mousse de l'élément en papier (Figure 26).

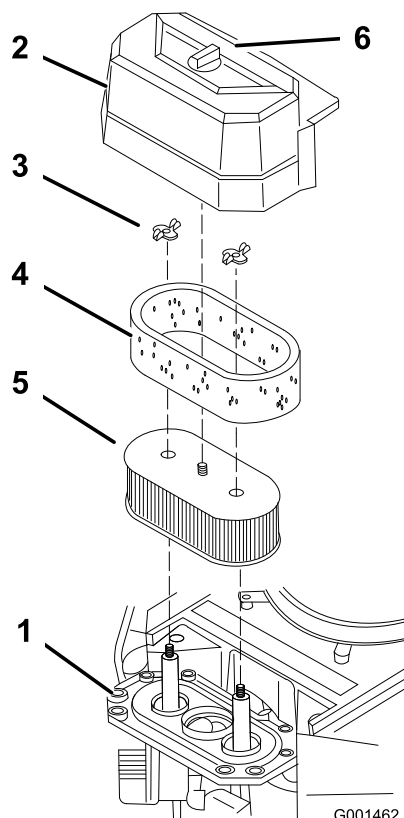

Figure 26

- | | |
|---------------------|------------------------|
| 1. Moteur | 4. Élément en mousse |
| 2. Couvercle | 5. Élément en papier |
| 3. Écrou à oreilles | 6. Bouton de couvercle |

Nettoyage de l'élément en mousse du filtre à air

1. Lavez l'élément en mousse dans de l'eau chaude additionnée de savon liquide. Rincez soigneusement l'élément une fois propre.
2. Séchez l'élément en le pressant dans un chiffon propre.

Important: Remplacez l'élément en mousse s'il est usé ou déchiré.

Entretien de l'élément en papier du filtre à air

1. Ne nettoyez pas l'élément en papier. Remplacez-le toutes les 200 heures de fonctionnement (Figure 26).
2. Vérifiez que l'élément n'est pas déchiré ni couvert d'une pellicule grasse, et que le joint de caoutchouc n'est pas endommagé.
3. Remplacez l'élément en papier s'il est endommagé.

Montage des éléments en mousse et en papier

Important: Pour ne pas endommager le moteur, ne le faites jamais tourner sans un filtre à air complet garni des éléments en mousse et en papier.

1. Glissez délicatement l'élément en mousse sur l'élément en papier (Figure 26).
2. Posez l'ensemble filtre à air sur sa base et fixez-le en place avec les 2 écrous à oreilles (Figure 26).
3. Mettez le couvercle du filtre en place et serrez le bouton (Figure 26).

Vidange de l'huile moteur et remplacement du filtre

Fréquence d'entretien et spécifications

Contrôlez le niveau d'huile moteur chaque jour.

Changez l'huile moteur comme suit :

- Après les 8 premières heures de fonctionnement
- Toutes les 100 heures de fonctionnement

Remarque: Vidangez l'huile plus souvent si vous travaillez dans des conditions très poussiéreuses ou sableuses.

Type d'huile : huile détergente (classe de service API SF, SG, SH ou SJ)

Capacité du carter : 1,7 litre sans filtre ; 1,5 litre avec filtre

Viscosité : Voir le tableau ci-dessous (Figure 27).

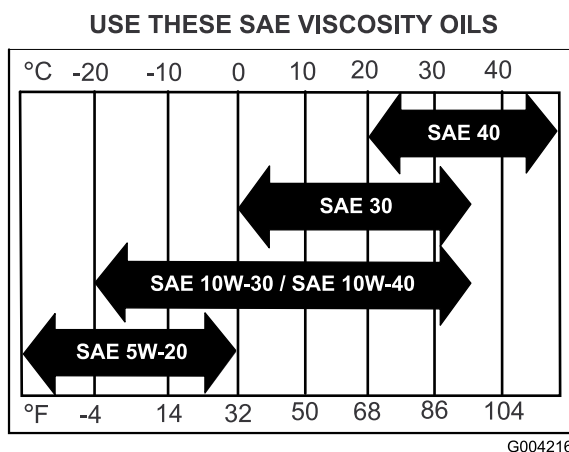

Figure 27

Contrôle du niveau d'huile moteur

1. Garez la machine sur un sol plat et horizontal.

2. Désengagez la PDF et serrez le frein de stationnement.
3. Avant de quitter la position de conduite, coupez le moteur, retirez la clé de contact et attendez l'arrêt de toutes les pièces mobiles.
4. Nettoyez la surface autour de la jauge d'huile (Figure 28) pour éviter que des impuretés ne s'introduisent dans le goulot de remplissage, ce qui risquerait d'endommager le moteur.

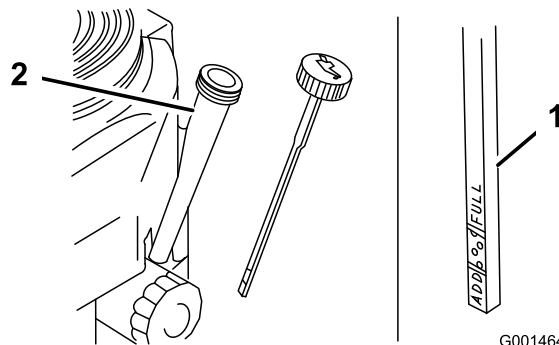

Figure 28

1. Jauge d'huile
2. Goulot de remplissage

5. Retirez la jauge d'huile et essuyez soigneusement son extrémité (Figure 28).
6. Remettez la jauge au fond du tube de remplissage, mais sans la visser (Figure 28).
7. Sortez de nouveau la jauge et examinez l'extrémité. Si le niveau est bas, versez lentement une quantité d'huile suffisante dans le goulot de remplissage pour amener le niveau au repère maximum.

Important: Ne faites pas tourner le moteur avec un carter d'huile trop rempli, sous peine de l'endommager.

Vidange de l'huile moteur

1. Démarrez le moteur et laissez-le tourner pendant cinq minutes. Cela permet de réchauffer l'huile, qui s'écoule alors plus facilement.
2. Garez la machine avec le côté de la vidange légèrement plus bas que l'autre côté, pour pouvoir évacuer toute l'huile.
3. Désengagez la PDF et serrez le frein de stationnement.
4. Avant de quitter la position de conduite, coupez le moteur, retirez la clé de contact et attendez l'arrêt de toutes les pièces mobiles.
5. Branchez le flexible de vidange au robinet de vidange d'huile.

- Placez un bac sous le flexible de vidange. Tournez le robinet de vidange d'huile pour permettre à l'huile de s'écouler (Figure 29).
- Quand toute l'huile s'est écoulée, fermez le robinet de vidange.
- Enlevez le flexible de vidange (Figure 29).

Remarque: Débarrassez-vous de l'huile usagée dans un centre de recyclage.

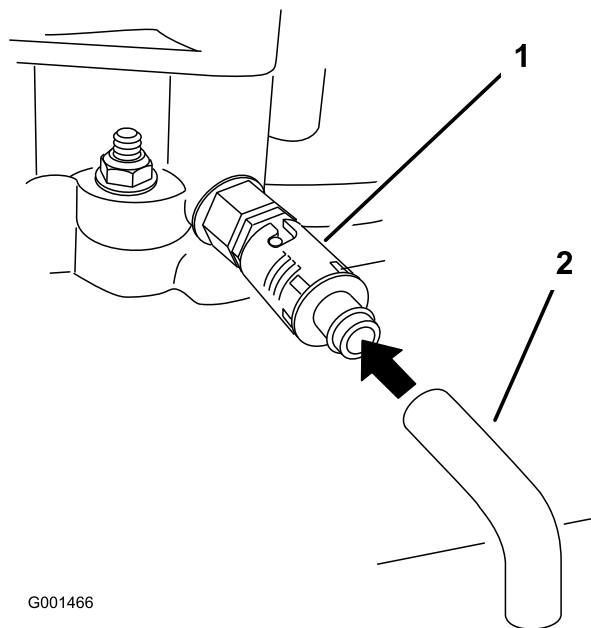

Figure 29

- Robinet de vidange d'huile
- Flexible de vidange d'huile

- Versez avec précaution environ 80% de la quantité d'huile spécifiée dans le goulot de remplissage (Figure 28)
- Vérifiez le niveau d'huile (voir Contrôle du niveau d'huile moteur).
- Faites l'appoint avec précaution pour amener le niveau au repère du **plein**.

Remplacement du filtre à huile

Remplacez le filtre à huile toutes les 200 heures de fonctionnement ou toutes les deux vidanges d'huile.

Remarque: Remplacez le filtre à huile plus souvent si vous travaillez dans des conditions très poussiéreuses ou sableuses.

- Vidangez l'huile moteur (voir Vidange de l'huile moteur).
- Retirez le filtre usagé (Figure 30).

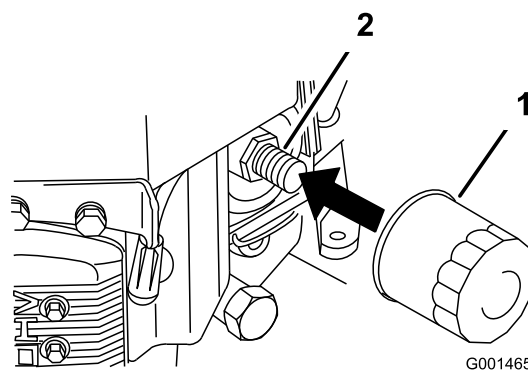

Figure 30

1. Filtre à huile
2. Adaptateur

- Appliquez un mince film d'huile neuve sur le joint en caoutchouc du filtre de rechange (Figure 30).
- Posez le filtre à huile de rechange sur l'adaptateur, tournez le filtre dans le sens horaire jusqu'à ce que le joint en caoutchouc touche l'adaptateur, puis serrez le filtre de 3/4 de tour supplémentaire (Figure 30).
- Faites le plein du carter moteur avec une huile du type voulu (voir Vidange de l'huile moteur et remplacement du filtre).
- Laissez tourner le moteur 3 minutes environ puis arrêtez-le et vérifiez que le filtre à huile et le robinet de vidange ne fuient pas.
- Contrôlez le niveau d'huile moteur et faites l'appoint si nécessaire.
- Essayez l'huile éventuellement répandue.

Entretien des bougies

Contrôlez les bougies toutes les 100 heures de fonctionnement.

Avant de monter une bougie, vérifiez si l'écartement entre l'électrode centrale et l'électrode latérale est correct. Utilisez une clé à bougies pour déposer les bougies et les remonter, et une jauge d'épaisseur pour contrôler et régler l'écartement des électrodes. Remplacez les bougies au besoin.

Type : Champion® RCJ8Y ou équivalent Écartement des électrodes : 0,75 mm (0,030")

Dépose des bougies

- Désengagez la PDF et serrez le frein de stationnement.
- Avant de quitter la position de conduite, coupez le moteur, retirez la clé de contact et attendez l'arrêt de toutes les pièces mobiles.
- Débranchez les bougies (Figure 31).

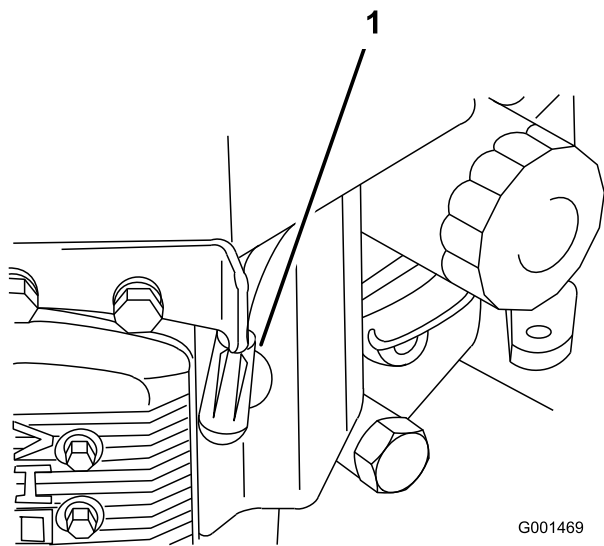

Figure 31

1. Fil de bougie/bougie

électrodes sont usées ou si la porcelaine est fissurée.

3. Contrôlez l'écartement entre l'électrode centrale et l'électrode latérale (Figure 32). Courbez l'électrode latérale (Figure 32) si l'écartement est incorrect.

Mise en place des bougies

1. Montez les bougies assorties des rondelles métalliques. Vérifiez que l'écartement des électrodes est correct.
2. Serrez les bougies à 22 Nm (16 pi-lb).
3. Connectez les bougies (Figure 32).

4. Nettoyez la surface autour des bougies pour éviter que des impuretés n'endommagent le moteur en tombant à l'intérieur.

5. Déposez les bougies et les rondelles métalliques.

Contrôle des bougies

1. Examinez le centre des bougies (Figure 32). Si le bec de l'isolateur est recouvert d'un léger dépôt gris ou brun, le moteur fonctionne correctement. S'il est couvert d'un dépôt noir, c'est généralement signe que le filtre à air est encrassé.
2. Le cas échéant, décalaminez la bougie avec une brosse métallique.

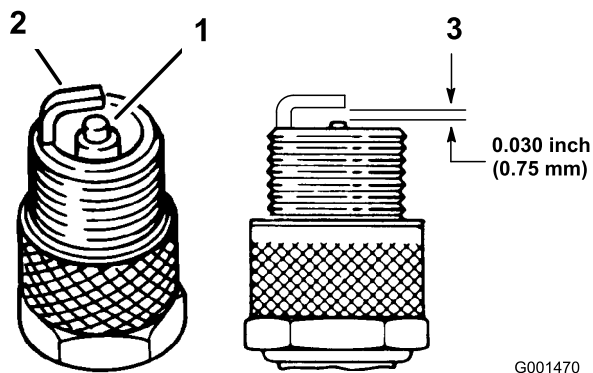

Figure 32

1. Électrode centrale et bec
2. Électrode latérale
3. Écartement (pas à l'échelle)

Important: Remplacez toujours les bougies si elles sont recouvertes d'un dépôt noir, si les

Entretien du système d'alimentation

Entretien du réservoir de carburant



Dans certaines circonstances, l'essence est extrêmement inflammable et hautement explosive. Un incendie ou une explosion causé(e) par l'essence peut vous brûler, ainsi que les personnes se tenant à proximité, et causer des dommages matériels.

- Vidangez le réservoir de carburant lorsque le moteur est froid. Travaillez à l'extérieur, dans un endroit dégagé. Essuyez toute essence répandue.
- Ne fumez jamais pendant la vidange de l'essence et tenez-vous à l'écart des flammes nues et étincelles susceptibles d'enflammer les vapeurs d'essence.

Vidange du réservoir de carburant

1. Garez la machine sur une surface plane et horizontale pour que le réservoir de carburant puisse se vider entièrement. Puis, désengagez la commande des lames (PDF), serrez le frein de stationnement et tournez la clé de contact en position **contact coupé**. Enlevez la clé de contact.
2. Fermez le robinet d'arrivée de carburant sur le réservoir (Figure 33).
3. Pincez les extrémités du collier de fixation et poussez le collier en haut de la conduite d'alimentation, à l'opposé du filtre à carburant (Figure 33).
4. Débranchez la conduite d'alimentation du filtre à carburant (Figure 33). Ouvrez le robinet d'arrivée de carburant et laissez l'essence s'écouler dans un bidon ou un bac de vidange.

Remarque: Profitez éventuellement de ce que le réservoir est vide pour remplacer le filtre à carburant (voir Remplacement du filtre à carburant).

5. Raccordez la conduite d'alimentation au filtre. Rapprochez le collier de serrage du robinet pour fixer la conduite d'alimentation.

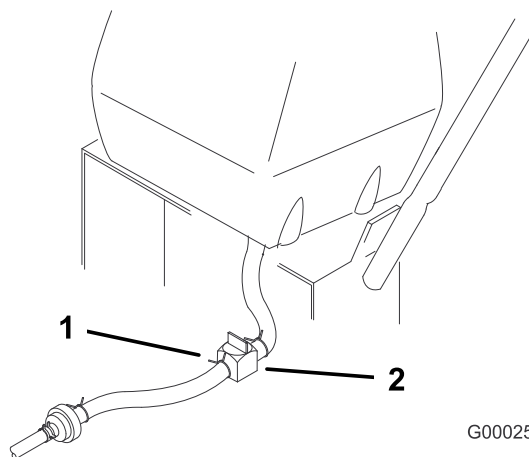

G000251

Figure 33

1. Robinet d'arrivée de carburant
2. Collier

Remplacement du filtre à carburant

Remplacez le filtre à carburant toutes les 200 heures de fonctionnement ou une fois par an, la première échéance prévalant.

Ne remontez jamais un filtre sale après l'avoir enlevé de la conduite d'alimentation.

Remarque: Prenez note de la façon dont le filtre est installé.

Remarque: Essuyez le carburant éventuellement répandu.

1. Avant de quitter la position de conduite, désengagez la PDF, arrêtez le moteur, enlevez la clé et attendez l'arrêt de toutes les pièces mobiles.
2. Fermez le robinet d'arrivée de carburant sur le réservoir (Figure 33).
3. Pincez les extrémités des colliers et faites glisser ceux-ci pour les éloigner du filtre (Figure 34).

Entretien du système électrique

Entretien du fusible

Le système électrique est protégé par un fusible et ne nécessite pas d'entretien. Si le fusible grille, contrôlez la pièce ou le circuit pour vérifier son état et vous assurer qu'il n'y a pas de court-circuit. Pour remplacer le fusible, tirez dessus pour l'extraire (Figure 35).

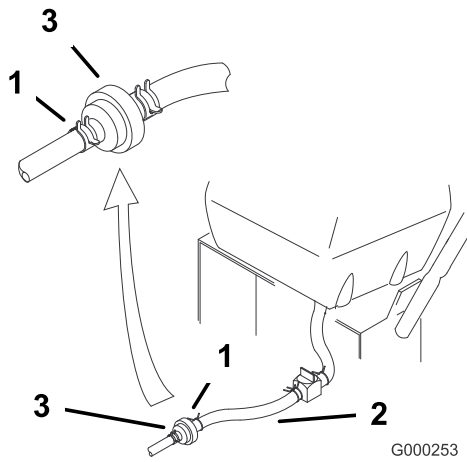

Figure 34

- 1. Collier
- 2. Conduite d'alimentation
- 3. Filtre

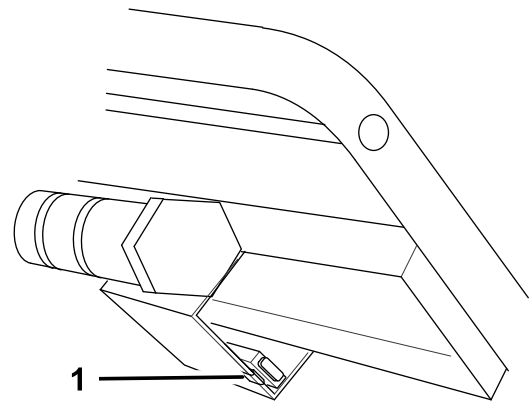

Figure 35

- 1. Fusible, 7,5 A à lame

-
- 4. Détachez le filtre des flexibles d'alimentation.
 - 5. Posez un filtre neuf et rapprochez les colliers de fixation du filtre.
 - 6. Ouvrez le robinet d'arrivée de carburant sur le réservoir (Figure 33).
 - 7. Recherchez et réparez les fuites éventuelles.

Entretien du système d'entraînement

Contrôle de la pression des pneus

Contrôlez la pression à la valve toutes les 50 heures de fonctionnement ou une fois par mois, la première échéance prévalant (Figure 36).

Les pneus arrière doivent être gonflés à 83-97 kPa (12-14 psi). Les pneus mal gonflés peuvent compromettre la qualité et l'uniformité de la coupe.

Remarque: Les pneus avant sont du type semi-pneumatique et ne nécessitent pas de contrôle de la pression.

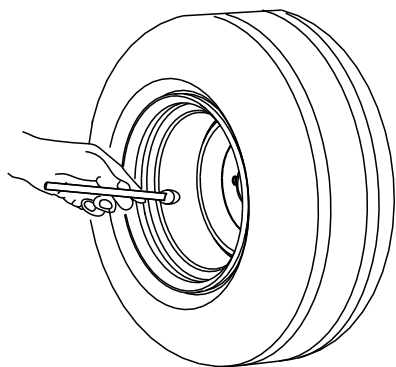

G001055

Figure 36

Remplacement des bagues de chape des roues pivotantes

Les chapes des roues pivotantes sont montées dans des bagues enfoncées à la presse en haut et en bas dans les tubes de montage du bâti porteur. Pour vérifier les bagues, bougez les fourches des roues longitudinalement et latéralement. Si une chape est desserrée, cela signifie que les bagues sont usées et doivent être remplacées.

1. Désengagez la commande des lames (PDF), serrez le frein de stationnement, arrêtez le moteur, enlevez la clé de contact et débranchez la bougie.
2. Soulevez le plateau de coupe de façon à décoller les roues pivotantes du sol, puis placez des chandelles sous l'avant de la tondeuse pour l'empêcher de retomber.
3. Enlevez la bague de retenue et la ou les rondelle(s) de butée en haut de la chape de la roue pivotante (Figure 37).

4. Retirez la chape du tube de montage, sans enlever la ou les rondelle(s) de butée et l'entretoise qui s'y trouvent.

Notez l'emplacement des rondelles de butée et de l'entretoise sur chaque chape pour être certain de les remonter correctement et pour garder le plateau de coupe de niveau.

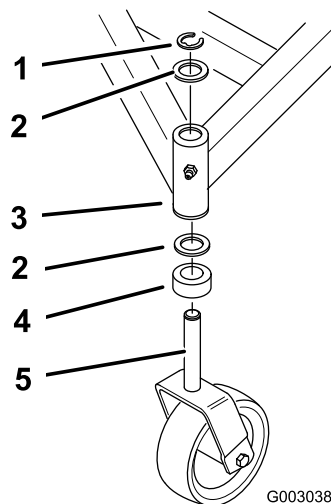

G003038

Figure 37

- | | |
|---|----------------------------|
| 1. Bague de retenue | 4. Entretoise |
| 2. Rondelles de butée (placées selon les besoins) | 5. Chape de roue pivotante |
| 3. Tube de montage du bâti porteur | |

5. Insérez un chasse-goupille dans le tube de montage et chassez les bagues avec précaution (Figure 38). Nettoyez l'intérieur du tube de montage.

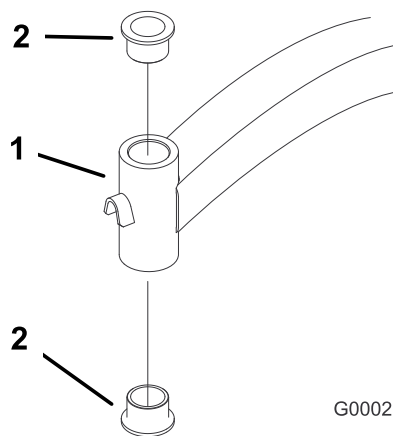

G000299

Figure 38

- | | |
|--------------------|----------|
| 1. Tube de montage | 2. Bague |
|--------------------|----------|
6. Nettoyez l'intérieur du tube de montage.
 7. Graissez l'intérieur et l'extérieur des nouvelles bagues.
 8. À l'aide d'un marteau et d'une plaque plate, enfoncez les bagues délicatement dans le tube de montage.

9. Vérifiez l'usure de la chape de la roue pivotante et remplacez-la le cas échéant (Figure 37).
10. Insérez la chape dans les bagues à l'intérieur du tube de montage. Remplacez la ou les entretoise(s) sur la chape et fixez-les avec la bague de retenue (Figure 37).

Important: Le diamètre intérieur des bagues peut s'abaisser légèrement lors de l'installation. Si la chape de la roue pivotante ne glisse pas dans les nouvelles bagues, alésez le diamètre intérieur des deux bagues à 29 mm (1,126").

11. Lubrifiez le graisseur sur le tube de montage du bâti porteur avec de la graisse universelle N° 2 au lithium ou au molybdène.

Entretien des roues pivotantes et des roulements

Les roues pivotantes tournent sur un roulement à rouleaux supporté par une douille pour clé. L'usure sera minimale si le graisseur est toujours bien lubrifié, et sera accélérée dans le cas contraire. L'oscillation d'une roue pivotante est généralement provoquée par l'usure d'un roulement.

1. Enlevez le contre-écrou et le boulon de fixation de la roue pivotante à la chape (Figure 39).

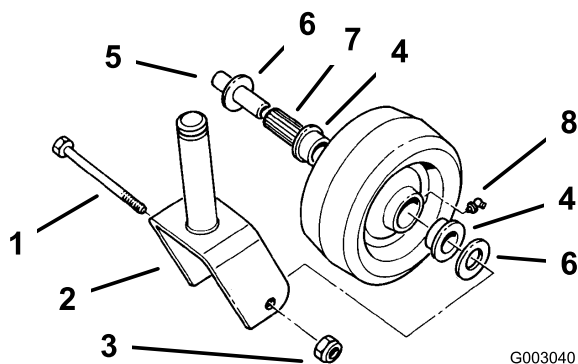

Figure 39

- | | |
|--------------------|-------------------------|
| 1. Boulon de roue | 5. Douille pour clé |
| 2. Chape pivotante | 6. Bague d'espacement |
| 3. Contre-écrou | 7. Roulement à rouleaux |
| 4. Bague | 8. Graisseur |

2. Enlevez une bague, puis sortez la douille pour clé et le roulement à rouleaux du moyeu de roue (Figure 39).
3. Enlevez l'autre bague du moyeu, puis nettoyez la graisse et les saletés éventuellement présentes dans le moyeu (Figure 39).
4. Examinez l'usure du roulement à rouleaux, des bagues, de la douille pour clé et de l'intérieur du

moyeu. Remplacez les pièces endommagées ou usées (Figure 39).

5. Pour le remontage, placez une bague dans le moyeu de la roue. Lubrifiez le roulement à rouleaux et la douille pour clé, et insérez-les dans le moyeu. Mettez la deuxième bague dans le moyeu (Figure 39).
6. Montez la roue pivotante dans la chape à l'aide du boulon et du contre-écrou. Serrez le contre-écrou jusqu'à ce que la base de la douille pour clé soit en appui contre l'intérieur de la chape (Figure 39).
7. Lubrifiez le graisseur de la roue pivotante.

Réglage de l'embrayage électrique

L'embrayage est réglé de sorte à garantir l'engagement et le freinage corrects. Vérifiez le réglage toutes les 100 heures de fonctionnement.

1. Pour régler l'embrayage, serrez ou desserrez les contre-écrous sur les goujons à embase (Figure 40).

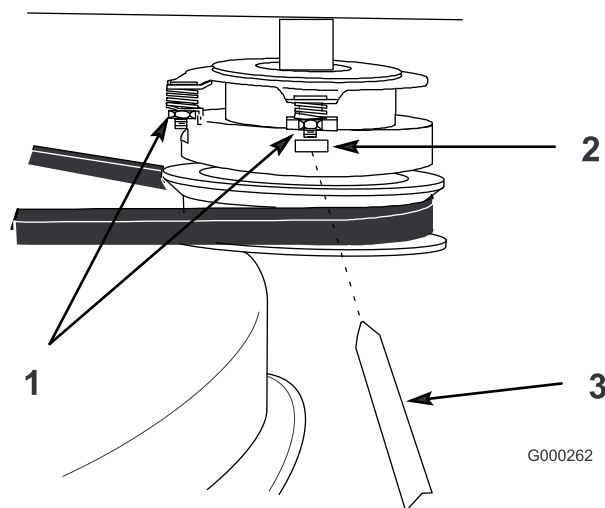

Figure 40

- | | |
|---------------------|----------------------|
| 1. Écrou de réglage | 3. Jauge d'épaisseur |
| 2. Encoche | |

2. Vérifiez le réglage en introduisant une jauge d'épaisseur dans les fentes à côté des goujons (Figure 40).
3. Les disques d'embrayage doivent être distants de 0,30 à 0,60 mm (0,012 à -0,024 pouce). Vérifiez l'écartement au niveau de chacune des trois fentes pour vérifier que les disques sont bien parallèles entre eux.

Entretien du système de refroidissement

Nettoyage de la grille d'entrée d'air

Avant chaque utilisation, enlevez l'herbe, les saletés et autres débris éventuellement accumulés sur le cylindre et les ailettes de refroidissement de la culasse, la grille d'entrée d'air côté volant, le levier du carburateur, le levier du régulateur et les tringleries. Cela permet d'assurer un refroidissement et un régime moteur corrects, et réduit les risques de surchauffe et de dégâts mécaniques du moteur.

Entretien des freins

Entretien des freins

Avant chaque utilisation, contrôlez les freins sur une surface horizontale et sur pente.

Serrez toujours le frein de stationnement lorsque vous arrêtez la machine ou que vous la laissez sans surveillance. Un réglage s'impose si le frein de stationnement ne tient pas suffisamment serré.

Contrôle des freins

1. Garez la machine sur une surface plane et horizontale, désengagez la PDF et serrez le frein de stationnement.
2. Avant de quitter la position de conduite, coupez le moteur, retirez la clé de contact et attendez l'arrêt de toutes les pièces mobiles.
3. Serrez le frein de stationnement. Les roues doivent se bloquer si vous essayez de pousser la machine en avant.
4. Si les roues ne se bloquent pas, réglez les freins (voir réglage des freins).
5. Desserrez le frein et appuyez très légèrement sur la barre de commande supérieure, environ 13 mm (0,5"). Les roues doivent tourner librement. Si ce n'est pas le cas, voir Réglage des freins.

Réglage des freins

Le levier de freinage se trouve sur la barre de commande supérieure. Un réglage s'impose si le frein de stationnement ne tient pas suffisamment serré.

Remarque: Pour le réglage initial, ajustez l'écrou à oreilles jusqu'à ce qu'il soit à 32 mm (1-1/4") du haut de la tige (Figure 41).

1. Garez la machine sur une surface plane et horizontale, désengagez la PDF et serrez le frein de stationnement.
2. Avant de quitter la position de conduite, coupez le moteur, retirez la clé de contact et attendez l'arrêt de toutes les pièces mobiles.
3. Contrôlez le frein avant de le régler (voir Contrôle des freins).
4. Desserrez le frein de stationnement (voir Desserrage du frein de stationnement à la section Utilisation , page 16).
5. Pour régler le frein, enlevez la goupille fendue et la rondelle du levier et du tourillon (Figure 41).

Entretien des courroies

Remplacement de la courroie de transmission

Contrôlez toutes les courroies toutes les 50 heures de fonctionnement ou une fois par mois, la première échéance prévalant. Recherchez les traces d'usure, de fissures ou de surchauffe.

1. Enlevez la vis de fixation supérieure du support et de la patte de la poulie de tension au bâti arrière (Figure 42).

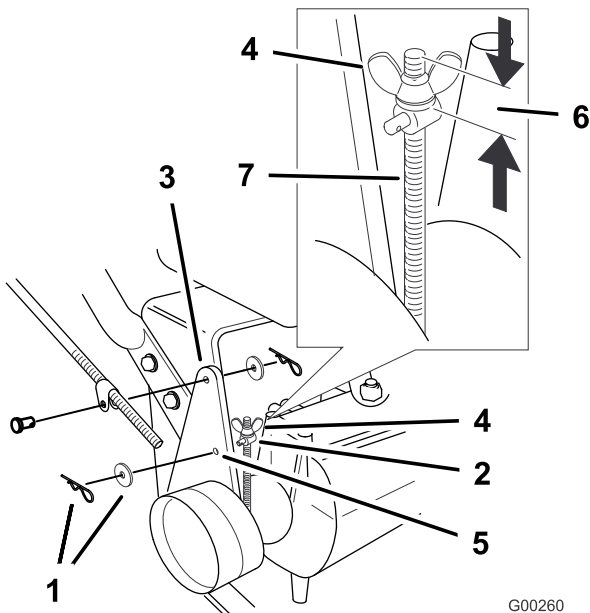

Figure 41

- | | |
|--------------------------------|--------------------------------------|
| 1. Goupille fendue et rondelle | 5. Trou F |
| 2. Tourillon | 6. Réglage initial de 32 mm (1-1/4") |
| 3. Levier de frein | 7. Tige |
| 4. Écrou à oreilles | |

6. Tournez l'écrou à oreilles dans le sens horaire pour accroître la pression de freinage.
7. Tournez l'écrou à oreilles dans le sens anti-horaire pour réduire la pression de freinage.
8. Placez le tourillon dans le trou **F** (Figure 41). Serrez l'écrou à oreilles.
9. Fixez le tourillon au levier de frein à l'aide de la rondelle et de la goupille fendue (Figure 41).
10. Vérifiez de nouveau le fonctionnement des freins (voir Contrôle des freins).

Important: Quand le frein de stationnement est desserré, les roues arrière doivent tourner librement lorsque vous poussez la tondeuse. Si le freinage n'est pas satisfaisant et si les roues ne tournent pas librement, contactez immédiatement votre concessionnaire.

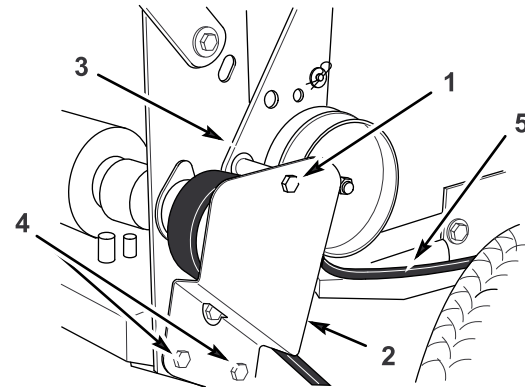

Figure 42

1. Vis supérieure
 2. Patte de fixation de poulie de tension
 3. Support de la poulie de tension
 4. Vis inférieure
 5. Courroie de transmission aux roues
2. Desserrez suffisamment les deux vis de fixation inférieures pour permettre à la courroie de passer entre la poulie d'entraînement et le support de la poulie de tension (Figure 42).
 3. Décollez la roue du sol pour faciliter le retrait de la courroie, et déposez la courroie.
 4. Installez une courroie neuve.
 5. Montez la vis de fixation supérieure du support et de la patte de la poulie de tension au bâti arrière (Figure 42).
 6. Serrez suffisamment les deux vis de fixation inférieures pour permettre à la courroie de passer entre la poulie d'entraînement et le support de la poulie de tension (Figure 42).

Remplacement de la courroie de transmission

1. Désengagez la PDF et serrez le frein de stationnement.

2. Avant de quitter la position de conduite, coupez le moteur, retirez la clé de contact et attendez l'arrêt de toutes les pièces mobiles.
3. Soulevez l'avant de la machine sur des chandelles.
4. Débranchez le connecteur du fil d'embrayage sur le faisceau.
5. Enlevez la courroie du plateau de coupe (voir Remplacement de la courroie du plateau de coupe).
6. Enlevez le boulon avant gauche du moteur qui fixe le dispositif de retenue de l'embrayage au châssis.
7. Décrochez le dispositif de retenue de l'embrayage et déposez le dispositif de retenue (Figure 43).

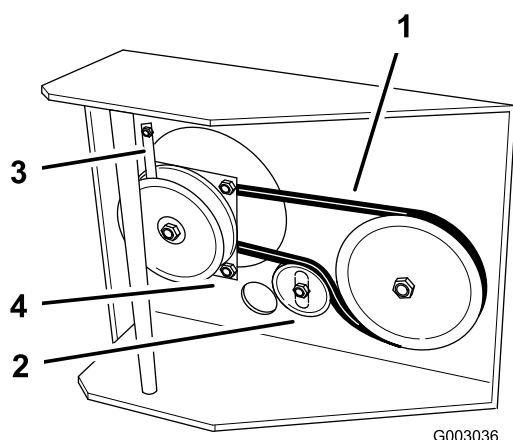

Figure 43

- | | |
|-----------------------------|--------------------------------------|
| 1. Courroie de transmission | 3. Dispositif de retenue d'embrayage |
| 2. Poulie de tension | 4. Écrou de réglage |

8. Desserrez le boulon de fixation de la poulie de tension pour pouvoir la bouger et enlevez la courroie de transmission de la poulie d'entraînement et de l'embrayage (Figure 43).
9. Installez une courroie neuve autour de l'embrayage et de la poulie d'entraînement.
10. Accrochez le dispositif de retenue à l'embrayage et fixez-le au châssis avec le boulon de fixation du moteur (Figure 43).
11. Serrez le boulon de pivot à 19-24 Nm (170-220 po-lb) (Figure 43).
12. Rebranchez le connecteur du fil d'embrayage sur le faisceau.
13. Montez la courroie d'entraînement du plateau de coupe.

Remplacement de la courroie du plateau de coupe

La courroie du plateau de coupe peut montrer les signes d'usure suivants : grincement pendant la rotation, glissement des lames pendant la coupe, bords effilochés, traces de brûlures et fissures. Remplacez la courroie quand elle présente ce genre de problèmes.

1. Désengagez la PDF et serrez le frein de stationnement.
2. Avant de quitter la position de conduite, coupez le moteur, retirez la clé de contact et attendez l'arrêt de toutes les pièces mobiles.
3. Enlevez les boutons/rondelles en caoutchouc de fixation du couvercle du plateau de coupe et déposez le couvercle du plateau de coupe.

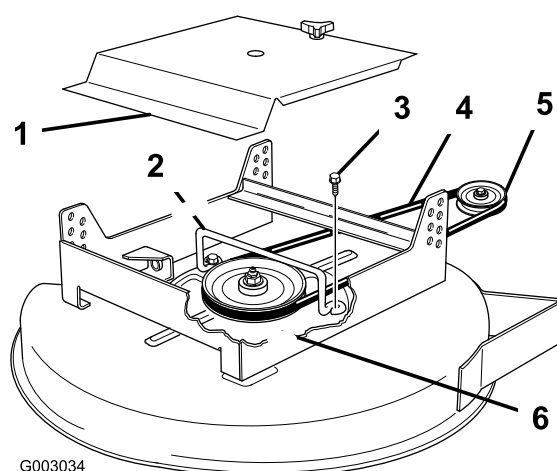

Figure 44

- | | |
|----------------------------------|------------------------------------|
| 1. Couvercle de plateau de coupe | 4. Courroie d'entraînement |
| 2. Guide de courroie | 5. Poulie de groupe de déplacement |
| 3. Boulon à embase | 6. Poulie d'axe |

4. Enlevez les deux boulons à embase qui fixent le guide de courroie en haut du plateau de coupe, et enlevez le guide de courroie (Figure 44).
5. Desserrez les écrous de blocage sur les axes de réglage pour détendre la courroie de transmission, puis enlevez la courroie usagée des poulies (Figure 45).

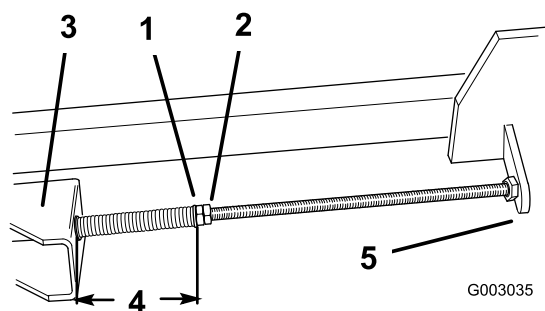

Figure 45

- | | |
|--|--|
| 1. Écrou de blocage avant | 4. 12 cm (4-3/4") entre la rondelle et la bague, moins un tour |
| 2. Écrou de blocage arrière | 5. Tube de fixation du bâti porteur |
| 3. Support de fixation de plateau de coupe | |
-
6. Installez la courroie de transmission neuve autour de la poulie d'entraînement sur le groupe de déplacement et de la poulie d'axe (Figure 44).
 7. Montez le guide de courroie sur le plateau de coupe avec les deux boulons à embase. Les boucles formées doivent être face à l'arrière de la tondeuse (Figure 44).
 8. Serrez l'écrou de blocage avant sur chaque axe de réglage jusqu'à ce que les ressorts soient complètement comprimés, environ 12 cm (4-3/4") entre la rondelle et la bague, puis desserrez les écrous de blocage d'un tour (Figure 45).
- Important: Ne serrez pas excessivement les écrous de réglage quand les ressorts sont complètement comprimés, pour ne pas endommager la courroie de transmission.**
9. Resserrez les écrous de blocage arrière (Figure 45).
 10. Montez le couvercle sur le plateau de coupe, puis serrez le bouton (Figure 44).

Entretien du plateau de coupe

Entretien des lames de coupe

Pour un bon résultat, les lames doivent toujours être bien aiguisées. Il est utile de prévoir une ou plusieurs lames de réserve pour le remplacement et le réaffûtage.



Une lame usée ou endommagée risque de se briser et de projeter le morceau cassé vers l'utilisateur ou les personnes à proximité, pouvant ainsi causer des blessures graves, voire mortelles.

- Inspectez la lame régulièrement.
- Remplacez les lames usées ou endommagées.

Avant le contrôle ou l'entretien des lames

Garez la machine sur un sol plat et horizontal, désengagez la barre de commande des lames et serrez le frein de stationnement. Tournez la clé de contact en position Contact coupé. Enlevez la clé de contact et débranchez les bougies.

Contrôle des lames

Examinez les lames toutes les 8 heures de fonctionnement.

1. Examinez le tranchant des lames (Figure 46). Si les lames ne sont pas tranchantes ou si elles présentent des indentations, déposez-les et aiguisiez-les (voir Aiguisage des lames).

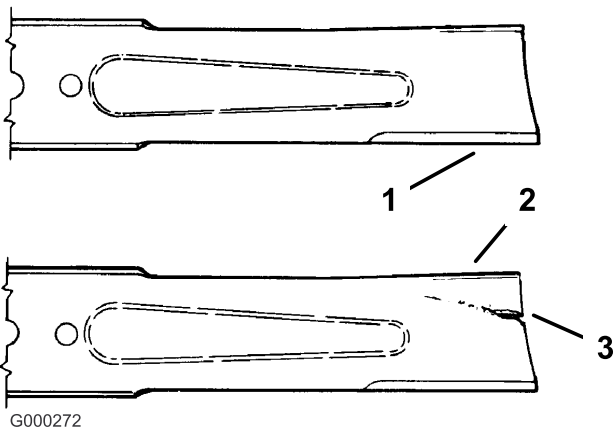

Figure 46

- | | |
|--------------------|-----------------------------------|
| 1. Tranchant | 3. Usure/formation d'une entaille |
| 2. Partie incurvée | |

faussée et doit être remplacée (voir Dépose de la lame et Pose de la lame).

Une lame faussée ou endommagée risque de se briser et de projeter le morceau cassé dans votre direction ou celle de personnes à proximité, pouvant ainsi causer des blessures graves, voire mortelles.

- **Remplacez toujours une lame faussée ou endommagée par une neuve.**
- **Ne créez jamais d'indentations dans les bords ou à la surface des lames, par exemple en les limant.**

- Inspectez les lames, surtout la partie incurvée (Figure 46). Remplacez immédiatement toute lame usée, endommagée ou qui présente une entaille (repère 3 de la Figure 46).

Détection des lames faussées

- Tournez la lame dans le sens longitudinal (Figure 47).

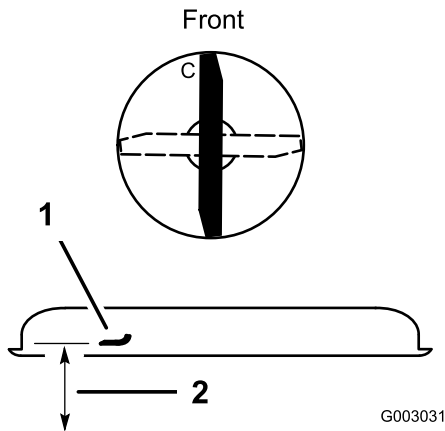

Figure 47

- | | |
|---------|--|
| 1. lame | 2. Mesurez la distance entre le tranchant et une surface plane |
|---------|--|

- Mesurez la distance entre la surface plane et le tranchant (position C) de la lame (Figure 47) et notez cette valeur.
- Tournez la lames pour faire passer la pointe qui est à l'arrière à l'avant.
- Mesurez la distance entre la surface plane et le tranchant de la lame, au même endroit qu'à l'étape 1. Les mesures obtenues aux points 1 et 2 ne doivent pas différer de plus de 3 mm (1/8 pouce). Si la différence est supérieure à 3 mm (1/8"), la lame est

Dépose de la lame

Remplacez la lame si elle a heurté un obstacle, et si elle est déséquilibrée ou faussée. Pour garantir le meilleur rendement et le maximum de sécurité, utilisez toujours des lames Toro d'origine. Les lames d'autres constructeurs peuvent entraîner la non-conformité aux normes de sécurité.

- Tenez la lame à son extrémité avec un chiffon ou un gant épais.
- Enlevez de l'axe le boulon, le renfort de lame, la rondelle et la lame (Figure 48).

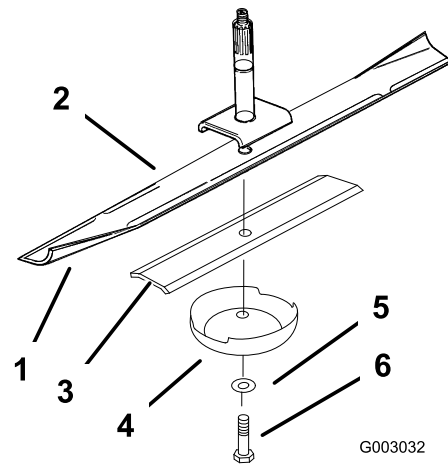

Figure 48

- | | |
|--------------------|---------------------------|
| 1. Partie incurvée | 4. Coupelle de protection |
| 2. lame | 5. Rondelle-frein |
| 3. Entretoise | 6. Boulon de lame |

Aiguïsage de la lame

- Au moyen d'une lime, aiguisez les tranchants aux deux extrémités de la lame (Figure 49) en veillant à

conserver l'angle de coupe d'origine. Limez la même quantité de métal sur chacun des deux tranchants pour ne pas déséquilibrer la lame.

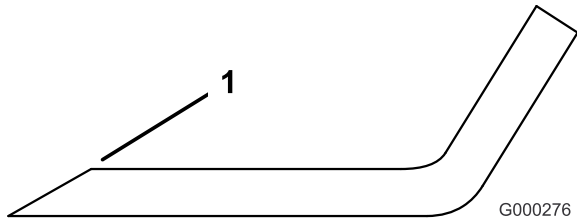

Figure 49

1. Aiguiser en conservant l'angle d'origine

2. Vérifiez l'équilibre de la lame en la plaçant sur un équilibreur (Figure 50). Si la lame reste horizontale, elle est équilibrée et peut être utilisée. Si la lame est déséquilibrée, limez un peu l'extrémité de la partie incurvée seulement (Figure 48). Répétez la procédure jusqu'à ce que la lame soit équilibrée.

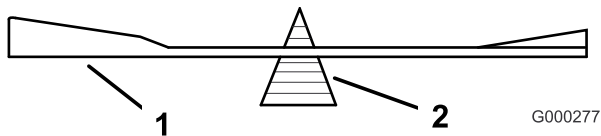

Figure 50

1. Lame
2. Équilibreur

Pose de la lame

1. Placez la lame sur l'axe (Figure 48).

Important: Pour obtenir une coupe correcte, la partie incurvée de la lame doit être tournée vers le haut et dirigée vers l'intérieur du carter de tondeuse (Figure 48).

2. Posez la lame, le renfort, la rondelle plate et le boulon de lame (Figure 48).
3. Serrez le boulon de lame à 115-140 Nm (85-110 lb-pi).

Correction de la qualité de coupe

Remarque: La pression de gonflage des pneus est primordiale pour ces procédures. Vérifiez que tous les pneus sont gonflés à la pression voulue.

Si un côté de la tondeuse coupe plus bas que l'autre, procédez comme suit :

1. Désengagez la PDF et serrez le frein de stationnement.

2. Avant de quitter la position de conduite, coupez le moteur, retirez la clé de contact et attendez l'arrêt de toutes les pièces mobiles.
3. Gonflez les pneus de la tondeuse à la pression spécifiée.
4. Vérifiez que les lames ne sont pas faussées (voir Contrôle des lames faussées).
5. Réglez la hauteur de coupe à la position 64 mm (2,5") (voir Réglage de la hauteur de coupe).
6. Vérifiez que les tiges de support sont en appui sur les amortisseurs du châssis.

Contrôle du réglage de l'inclinaison avant/arrière du plateau de coupe

1. Vérifiez la pression des pneus du plateau de coupe et du groupe de déplacement.
2. Tournez une lame dans le sens longitudinal (Figure 51). Mesurez la distance aux points C et D entre une surface plane et le bord coupant des pointes des lames (Figure 51).
3. La tondeuse doit être plus basse de 3 à 16 mm (1/8 à 5/8") en C qu'à l'arrière en D.

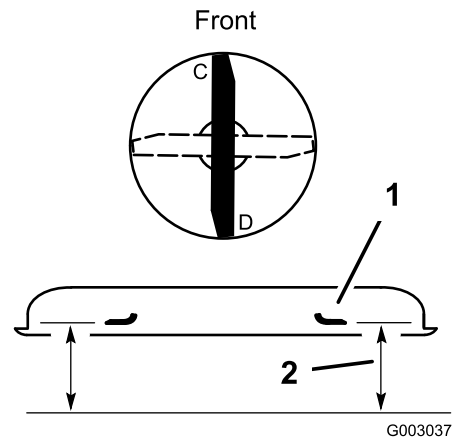

Figure 51

1. Lame
2. Mesurez la distance entre le tranchant et une surface plane

4. Si un réglage est nécessaire, changez le même nombre de rondelles de butée sur les chapes des roues pivotantes. Déplacez les rondelles de butée de haut en bas sur le tube de montage du bâti porteur pour relever l'avant de la tondeuse. Déplacez les rondelles de butée de bas en haut sur le tube de montage pour abaisser l'avant de la tondeuse (Figure 52).
5. Contrôlez le réglage transversal du plateau de coupe.

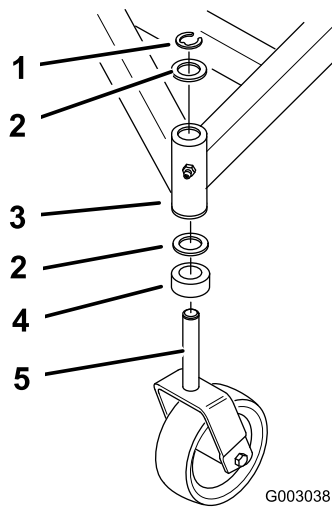

Figure 52

- | | |
|---|----------------------------|
| 1. Bague de retenue | 4. Entretoise |
| 2. Rondelles de butée
(placées selon les
besoins) | 5. Chape de roue pivotante |
| 3. Tube de montage du bâti
porteur | |

Contrôle du réglage transversal du plateau de coupe

1. Vérifiez la pression des pneus du plateau de coupe et du groupe de déplacement.
2. Tournez la lame transversalement (Figure 53). Mesurez la distance aux points **A** et **B** (Figure 53) entre une surface plane et le bord coupant des pointes de la lame (Figure 53).

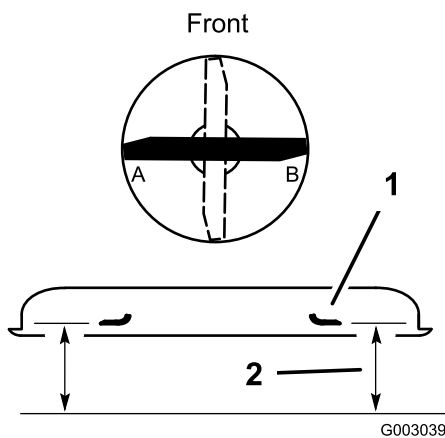

Figure 53

- | | |
|---------|--|
| 1. Lame | 2. Mesurez la distance entre
le tranchant et une surface
plane |
|---------|--|

3. Les mesures aux points **A** et **B** ne doivent pas différer de plus de 6 mm (1/4").
4. Pour changer l'horizontalité transversale, déplacez les rondelles de butée sur la chape d'une roue pivotante

seulement. Déplacez la ou les rondelle(s) de butée de haut en bas sur le tube de montage du bâti porteur pour relever le côté correspondant de la tondeuse. Déplacez la ou les rondelle(s) de butée de bas en haut sur le tube de montage pour abaisser le côté correspondant de la tondeuse. (Figure 52).

5. Vérifiez de nouveau l'inclinaison longitudinale du plateau de coupe.

Retrait de l'obturateur d'éjection

1. Désengagez la PDF et serrez le frein de stationnement.
2. Avant de quitter la position de conduite, coupez le moteur, retirez la clé de contact et attendez l'arrêt de toutes les pièces mobiles.
3. Nettoyez soigneusement le plateau de coupe.
4. Relevez le déflecteur d'herbe et enlevez la goupille de l'éjecteur à l'avant du couvercle d'éjection (Figure 54).
5. Enlevez le contre-écrou, la rondelle plate et le boulon (5/16 x 1-1/4 inches) qui fixent le haut du couvercle d'éjection sur le dessus du plateau de coupe (Figure 54).
6. Enlevez le contre-écrou, la rondelle plate et le boulon (5/16 x 2-1/4") qui fixent la boucle sur l'arrière du couvercle d'éjection à l'anneau du plateau de coupe (Figure 54).
7. Enlevez le couvercle d'éjection du plateau de coupe (Figure 54).



Si les trous du plateau de coupe ne sont pas bouchés, la tondeuse pourrait projeter des objets et blesser gravement l'utilisateur ou d'autres personnes à proximité.

N'utilisez jamais la tondeuse sans boucher tous les trous ; montez des fixations dans tous les trous libres après avoir enlevé le couvercle d'éjection.

8. Montez le boulon (5/16 x 1-1/4 inches), la rondelle plate et le contre-écrou enlevés précédemment dans le trou libre en haut du plateau de coupe pour plus de sécurité.

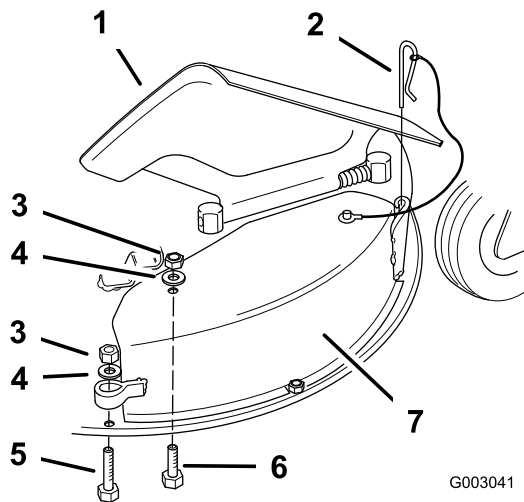

Figure 54

- | | |
|-----------------------------|---------------------------------|
| 1. Déflecteur d'herbe | 5. Boulon (5/16 x 2-1/4") |
| 2. Goupille d'éjecteur | 6. Boulon (5/16 x 1-1/4 inches) |
| 3. Contre-écrou (5/16 inch) | 7. Obturateur d'éjection |
| 4. Rondelle plate | |

Le déflecteur d'herbe doit être rappelé à la position abaissée par le ressort. Soulevez le déflecteur pour vérifier qu'il s'enclenche complètement en position abaissée.

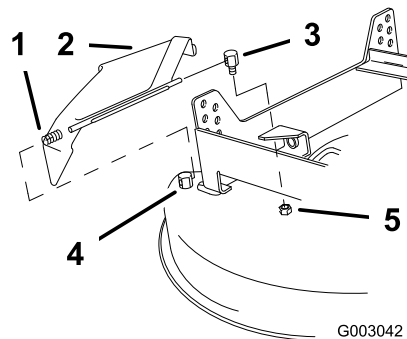

Figure 55

- | | |
|---|---------------------------------------|
| 1. Ressort | 4. Ergot de pivot de déflecteur avant |
| 2. Ensemble déflecteur | 5. Contre-écrou |
| 3. Ergot de pivot de déflecteur arrière | |

Remplacement du déflecteur d'herbe



Si l'ouverture d'éjection n'est pas couverte, l'utilisateur ou les personnes à proximité risquent d'être blessés gravement par les objets happés et éjectés par la tondeuse. Ils risquent également de toucher la lame.

N'utilisez jamais la tondeuse sans avoir installé une plaque d'obturation, un déflecteur de mulching ou un éjecteur et un collecteur d'herbe.

1. Enlevez le contre-écrou de fixation de l'ergot de pivot du déflecteur arrière et déposez l'ergot (Figure 55).
2. Enlevez l'ensemble déflecteur de l'ergot de pivot de déflecteur avant (fixe) et déposez l'ensemble déflecteur de la tondeuse (Figure 55).
3. Montez le ressort sur l'ensemble déflecteur de rechange, puis montez l'ensemble déflecteur sur l'ergot de pivot de déflecteur avant.
4. Positionnez correctement l'extrémité libre du ressort en haut du plateau de coupe, puis montez l'extrémité arrière de l'ensemble déflecteur sur l'ergot de pivot de déflecteur arrière.
5. Montez l'ergot de pivot de déflecteur arrière sur le plateau de coupe et serrez le contre-écrou (Figure 55).

Remisage

Nettoyage et remisage

1. Désengagez la commande des lames (PDF), serrez le frein de stationnement et tournez la clé de contact en position Contact coupé. Enlevez la clé de contact.
2. Débarrassez l'extérieur de la machine, et surtout le moteur, des déchets d'herbe coupée, des saletés et de la crasse. Éliminez toute saleté et les débris d'herbe sèche pouvant se trouver sur les ailettes de la culasse et le carter de la soufflante.

Important: La machine peut être lavée à l'eau avec un détergent doux. N'utilisez pas de nettoyeur haute pression. N'utilisez pas trop d'eau, surtout près de la plaque du levier de vitesses et du moteur.

3. Contrôlez le frein (voir Entretien du frein, à la section Entretien des freins, page 36).
4. Effectuez l'entretien du filtre à air (voir Entretien du filtre à air, à la section Entretien du moteur, page 28).
5. Graissez la machine (voir Graissage et lubrification, à la section Lubrification, page 26).
6. Changez l'huile moteur (voir Vidange de l'huile moteur et remplacement du filtre à huile, à la section Entretien du moteur, page 28).
7. Contrôlez la pression des pneus (voir Contrôle de la pression des pneus, à la section Entretien du système d'entraînement, page 34).
8. Si vous prévoyez de remiser la machine pendant une durée prolongée (plus de 3 mois), ajoutez un stabilisateur/conditionneur dans le réservoir de carburant.
 - A. Faites tourner le moteur pendant 5 minutes pour faire circuler l'essence traitée dans tout le circuit d'alimentation.
 - B. Coupez le moteur, laissez-le refroidir, puis vidangez le réservoir de carburant (voir Vidange du réservoir de carburant, à la section Entretien du système d'alimentation, page 32) ou laissez tourner le moteur jusqu'à ce qu'il s'arrête faute de carburant.
 - C. Remettez le moteur en marche et laissez-le tourner jusqu'à ce qu'il s'arrête. Répétez la procédure en sélectionnant le starter, jusqu'à ce que le moteur ne veuille plus démarrer.
 - D. Débarrassez-vous du carburant conformément à la réglementation locale en matière d'environnement.

Remarque: Ne conservez pas l'essence traitée/additionnée de stabilisateur plus de 3 mois.

9. Déposez la bougie et vérifiez son état (voir Entretien de la bougie à la section Entretien du moteur, page 28). Versez deux cuillerées à soupe d'huile moteur dans l'ouverture laissée par la bougie. Actionnez le démarreur pour faire tourner le moteur et bien répartir l'huile dans le cylindre. Posez les bougies. Ne rebranchez pas les bougies.
10. Contrôlez et resserrez tous les boulons, écrous et vis. Réparez ou remplacez toute pièce endommagée ou défectueuse.
11. Peignez toutes les surfaces métalliques éraflées ou mises à nu. Une peinture pour retouches est disponible chez les vendeurs réparateurs agréés.
12. Rangez la machine dans un endroit propre et sec, comme un garage ou une remise. Enlevez la clé de contact et rangez-la en lieu sûr. Couvrez la machine pour la protéger et la garder propre.

Dépistage des défauts

Problème	Cause possible	Mesure corrective
Le moteur ne démarre pas, démarre difficilement ou cale.	<ol style="list-style-type: none"> 1. Le réservoir de carburant est vide. 2. Le starter n'est pas actionné. 3. Le filtre à air est encrassé. 4. Le fil de la bougie est mal connecté ou est débranché. 5. La bougie est piquée ou encrassée, ou l'écartement des électrodes est incorrect. 6. Le filtre à carburant est encrassé. 7. Impuretés, eau ou carburant altéré dans le circuit d'alimentation. 	<ol style="list-style-type: none"> 1. Faites le plein. 2. Réglez la manette de starter à la position Starter. 3. Nettoyez ou remplacez l'élément du filtre à air. 4. Reconnectez le fil. 5. Montez une bougie neuve, à écartement correct. 6. Remplacez le filtre à carburant. 7. Adressez-vous à un réparateur agréé.
Le moteur perd de la puissance.	<ol style="list-style-type: none"> 1. Charge excessive du moteur. 2. Le filtre à air est encrassé. 3. Manque d'huile dans le carter moteur. 4. Obstruction des ailettes de refroidissement et des gaines d'air sous le carter de la soufflante. 5. La bougie est piquée ou encrassée, ou l'écartement des électrodes est incorrect. 6. Obstruction de l'évent du bouchon du réservoir. 7. Le filtre à carburant est encrassé. 8. Impuretés, eau ou carburant altéré dans le circuit d'alimentation. 	<ol style="list-style-type: none"> 1. Ralentissez. 2. Nettoyez l'élément du filtre à air. 3. Faites l'appoint. 4. Dégagez les ailettes de refroidissement et les passages d'air. 5. Montez une bougie neuve, à écartement correct. 6. Nettoyez ou remplacez le bouchon du réservoir. 7. Remplacez le filtre à carburant. 8. Adressez-vous à un réparateur agréé.
Le moteur surchauffe.	<ol style="list-style-type: none"> 1. Charge excessive du moteur. 2. Manque d'huile dans le carter moteur. 3. Obstruction des ailettes de refroidissement et des gaines d'air sous le carter de la soufflante. 	<ol style="list-style-type: none"> 1. Ralentissez. 2. Faites l'appoint. 3. Dégagez les ailettes de refroidissement et les passages d'air.
La machine ne se déplace pas.	<ol style="list-style-type: none"> 1. La transmission est au point mort. 2. Courroie de transmission aux roues usée, lâche ou cassée. 3. Courroie de transmission mal chaussée. 4. Ressort de poulie de tension cassé ou manquant. 	<ol style="list-style-type: none"> 1. Sélectionnez un rapport. 2. Remplacez la courroie. 3. Remplacez la courroie. 4. Remplacez le ressort.
Vibration anormale.	<ol style="list-style-type: none"> 1. Lame(s) faussée(s) ou déséquilibrée(s). 2. Boulon de lame desserré. 3. Boulons de montage du moteur desserrés. 4. Poulie du moteur, de tension ou de lame desserrée. 5. Poulie du moteur endommagée. 6. Axe de lame faussé. 	<ol style="list-style-type: none"> 1. Remplacez la (les) lame(s). 2. Serrez le boulon de fixation de lame. 3. Serrez les boulons de montage du moteur. 4. Resserrez la poulie voulue. 5. Adressez-vous à un réparateur agréé. 6. Adressez-vous à un réparateur agréé.

Problème	Cause possible	Mesure corrective
Hauteur de coupe inégale.	<ol style="list-style-type: none"> 1. Lame(s) émoussée(s) 2. Lame(s) faussée(s). 3. Plateau de coupe pas de niveau. 4. Le dessous du plateau de coupe est encrassé. 5. Pression des pneus incorrecte. 6. Axe de lame faussé. 	<ol style="list-style-type: none"> 1. Aiguiser la (les) lame(s). 2. Remplacez la (les) lame(s). 3. Mettez le plateau de coupe de niveau, transversalement et longitudinalement. 4. Nettoyez le carter de tondeuse. 5. Réglez la pression des pneus. 6. Adressez-vous à un réparateur agréé.
La lame ne tourne pas.	<ol style="list-style-type: none"> 1. Courroie de plateau de coupe usée, lâche ou cassée. 2. Courroie de plateau de coupe déchaussée. 3. Courroie de plateau de coupe usée, lâche ou cassée. 4. Courroie de plateau de coupe déchaussée. 5. Ressort de poulie de tension cassé ou manquant. 	<ol style="list-style-type: none"> 1. Vérifiez la tension de la courroie. 2. Rechaussez la courroie de plateau de coupe et vérifiez la position des axes de réglage et des guides de courroie. 3. Remplacez la courroie du plateau de coupe. 4. Installez la courroie du plateau de coupe et vérifiez la position et le fonctionnement de la poulie de tension, du bras de la poulie de tension et du ressort. 5. Remplacez le ressort.

Schémas

KAWASAKI GEAR M.S.

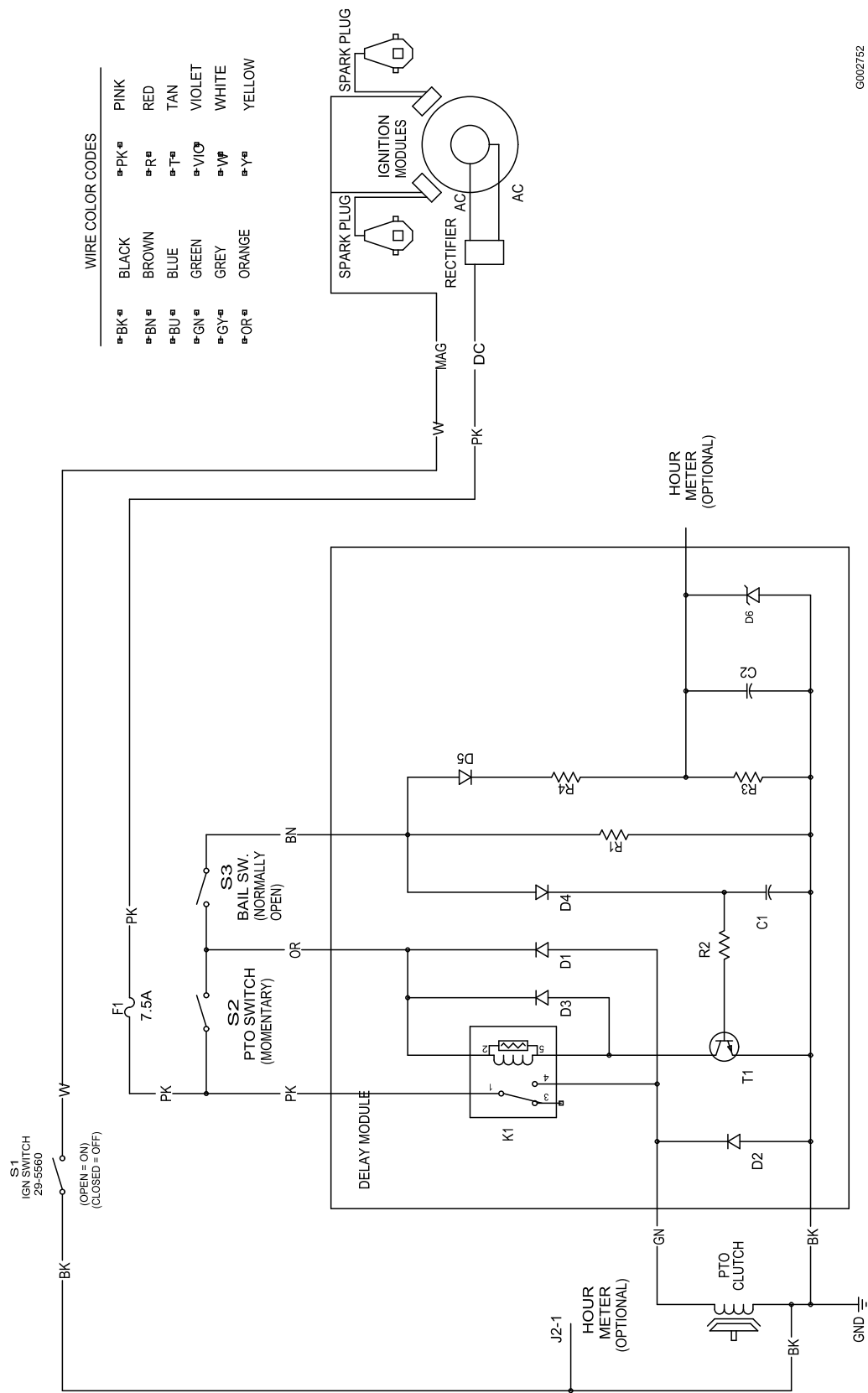

G002752

Schéma électrique (Rev. -)



Équipements pour
entreprises paysagistes
(LCE)

Garantie intégrale Toro

Garantie limitée

Conditions et produits couverts

La société Toro et sa filiale, la société Toro Warranty, en vertu de l'accord passé entre elles, s'engagent conjointement à réparer les produits Toro figurant dans la liste présentant un défaut de fabrication.

Cette garantie s'applique à :

- Tondeuses autotractées ProLine pour surfaces moyennes et accessoires
- Tondeuses ZRT Z Master série Mid-Mount et accessoires

Durées de la garantie à partir de la date d'achat :

<u>Composants</u>	<u>Période de garantie</u>
• Moteurs*	2 ans
• Systèmes hydrauliques	2 ans
• Châssis du groupe de déplacement	2 ans
• Bâti porteur	2 ans
• Coques de plateau	2 ans
• Axes de plateau	3 ans Pièces, 2 ans Main-d'œuvre
• Embayages série Z500	2 ans
• Composants restants	1 an

Cette garantie couvre le coût des pièces et de la main-d'œuvre, mais le transport est à votre charge.

* Certains moteurs utilisés sur les produits Toro LCE sont garantis par le constructeur du moteur.

Comment faire intervenir la garantie ?

Si vous pensez que votre produit Toro LCE présente un défaut de fabrication, procédez comme suit :

1. Demandez à un concessionnaire ou réparateur agréé Toro de prendre en charge votre produit. Pour savoir où se trouve le concessionnaire le plus proche, rendez-vous sur notre site web à www.Toro.com. Vous pouvez aussi téléphoner gratuitement au Service client de Toro au 888-865-5676 (clients américains) ou au 888-865-5691 (clients canadiens).
2. Lorsque vous vous rendez chez le réparateur, apportez le produit et une preuve d'achat (reçu).

Si, pour une raison ou l'autre, vous n'êtes pas satisfait du diagnostic de votre réparateur ou des conseils prodigués, n'hésitez pas à téléphoner gratuitement aux numéros ci-dessus ou écrivez-nous à l'adresse suivante :

LCE Customer Care Department
8111 Lyndale Avenue South
Bloomington, MN 55420-1196

Autres pays que les États-Unis et le Canada

Pour les produits TORO exportés des États-Unis ou du Canada, demandez à votre distributeur (concessionnaire) TORO la police de garantie applicable dans votre pays ou région. Si, pour une raison quelconque, vous n'êtes pas satisfait des services de votre distributeur, ou si vous avez du mal à vous procurer les informations de garantie, adressez-vous à l'importateur Toro. En dernier recours, adressez-vous à la société Toro Warranty.

Responsabilités du propriétaire

Votre produit Toro doit être entretenu en suivant les instructions du *Manuel de l'utilisateur*. Cet entretien courant est à vos frais, qu'il soit effectué par vous ou par un concessionnaire.

Ce que la garantie ne couvre pas

Il n'existe aucune autre garantie expresse, à part la garantie spéciale du système antipollution de certains produits. Cette garantie expresse ne couvre pas :

- Les frais normaux d'entretien et de remplacement de pièces, telles que les filtres, le carburant, les lubrifiants, les pièces d'usure, l'affûtage des lames ou le réglage des freins et de l'embrayage.
- Les produits ou pièces ayant subi des modifications ou un usage abusif, ou nécessitant un remplacement ou une réparation en raison de l'usure normale, d'un accident ou d'un défaut d'entretien.
- Les réparations requises en raison de l'usage d'un carburant inadéquat, de la présence d'impuretés dans le carburant, ou d'une négligence de la préparation du système d'alimentation indispensable avant toute période de non-utilisation de plus de trois mois.
- Les frais de prises à domicile et de livraison.
- Tout dégât dû à un usage abusif, à un mauvais traitement ou à des accidents.
- Les réparations ou tentatives de réparation par quiconque autre qu'un réparateur Toro agréé utilisant des pièces Toro d'origine.

Conditions générales

Toutes les réparations couvertes par la présente garantie doivent être effectuées par un réparateur Toro agréé, à l'aide de pièces de rechange agréées par Toro.

La réparation par un réparateur Toro agréé est le seul dédommagement auquel cette garantie donne droit.

La société Toro et la société Toro Warranty déclinent toute responsabilité en cas de dommages secondaires ou indirects liés à l'utilisation des produits Toro couverts par cette garantie, notamment quant aux coûts et dépenses encourus pour se procurer un équipement ou un service de substitution durant une période raisonnable pour cause de défaillance ou d'indisponibilité en attendant la réparation sous garantie.

L'exclusion de la garantie des dommages secondaires ou indirects, ou les restrictions concernant la durée de la garantie implicite, ne sont pas autorisées dans certains états et peuvent donc ne pas s'appliquer dans votre cas.

Toutes les garanties implicites de qualité marchande (à savoir que le produit est apte à l'usage courant) et d'aptitude à l'emploi (à savoir que le produit est apte à un usage spécifique) sont limitées à la durée de la garantie expresse.

Cette garantie vous accorde des droits spécifiques, auxquels peuvent s'ajouter d'autres droits qui varient selon les états.