



# 50 cm Super Recycler® -ruohonleikkuri

Mallinro: 20654—Sarjanrosta 270000001 alkaen

Käyttöopas

## Johdanto

Lue nämä tiedot huolellisesti, jotta opit käyttämään ja huoltamaan laitetta asianmukaisesti sekä välttämään tapaturmia ja tuotevaurioita. Olet vastuussa tuotteen asianmukaisesta ja turvallisesta käytöstä.

Voit ottaa yhteyden Toro on suoraan osoitteessa [www.Toro.com](http://www.Toro.com), jos tarvitset tietoja tuotteista ja lisävarusteista, lähimmästä jälleenmyyjästä tai jos haluat rekisteröidä tuotteesi.

Aina kun tarvitset huoltoa, alkuperäisiä Toro-varaosia tai lisätietoja, ota yhteys valtuutettuun huoltoliikkeeseen tai Toron asiakaspalveluun. Ota tällöin tuotteesi malli- ja sarjanumerot valmiiksi esiin. Kuva 1 ilmaisee laitteen malli- ja sarjanumeron sijainnin.

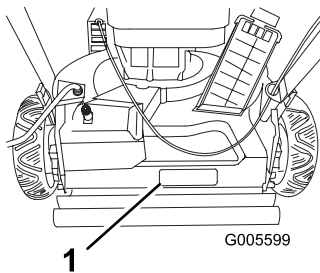

**Kuva 1**

1. Malli- ja sarjanumerokilpi

Kirjoita tuotteen malli- ja sarjanumerot alla olevaan tilaan:

<b>Mallinro:</b> _____
<b>Sarjanro:</b> _____

Tässä käyttöoppaassa esiintyvä varoitusmerkintä (Kuva 2) ilmaisee vaaraa, josta saattaa olla seurauksena vakava tapaturma tai jopa kuolema, jos suositellut varotoimenpiteet laiminlyödään.



**Kuva 2**

1. Varoitusmerkintä

Tässä käyttöoppaassa käytetään kahta termiä tietojen korostamiseksi. **Tärkeää** kiinnittää huomiota mekaniikkaan liittyviin erikoistietoihin ja **Huomautus** korostaa erityishuomion ansaitsevia yleistietoja.

Mallit, joiden moottoreiden hevosvoima on ilmoitettu: moottorin valmistaja on mitannut moottorin bruttohevosvoiman laboratorio-olosuhteissa SAE J1940:n mukaisesti. Tämän luokan ruohonleikkurin moottorin todellinen hevosvoima on huomattavasti alhaisempi, koska se on säädetty turvallisuuteen, päästöihin ja käyttöön liittyvien vaatimusten mukaisesti.

## Turvaohjeet

**Ruohonleikkurin asiaton käyttö tai huolto voi aiheuttaa tapaturman tai kuoleman. Vähennä tapaturmariskiä noudattamalla näitä turvaohjeita.**

Toro on suunnitellut ja testannut tämän ruohonleikkurin siten, että sen käyttö on turvallista, mutta seuraavien ohjeiden noudattamatta jättäminen saattaa aiheuttaa henkilövahingon.

**Parhaan mahdollisen turvallisuuden ja hyvän suorituskyvyn takaamiseksi sekä laitetuntemuksen hankkimiseksi on tärkeää, että kaikki ruohonleikkurin käyttäjät lukevat tämän käyttöoppaan ja omaksuvat sen tiedot ennen laitteen käyttämistä. Erityistä huomiota on kiinnitettävä turvaohjeen varoitusmerkintään Kuva 2 joka tarkoittaa Varoitusta, Vaaraa tai Hengenvaaraa – henkilöturvallisuusohjeet. Lue ja omaksu nämä ohjeet, sillä ne käsittelevät turvallisuutta. Ohjeiden noudattamatta jättäminen saattaa johtaa henkilövahinkoon.**

## Yleisiä ruohonleikkurin turvaohjeita

Seuraavat ohjeet on otettu ISO-standardista 5395.

Tämä leikkuulaite voi katkaista jalan tai käden sekä singota esineitä. Seuraavien turvaohjeiden noudattamatta jättäminen saattaa aiheuttaa vakavan loukkaantumisen tai kuoleman.

### Koulutus

- Lue ohjeet huolellisesti. Tutustu ohjauslaitteisiin ja laitteen asianmukaiseen käyttöön.
- Älä koskaan anna lasten tai näihin ohjeisiin perehtymättömien henkilöiden käyttää leikkuria. Paikalliset säännökset saattavat asettaa rajoituksia käyttäjän iälle.

- Muista, että käyttäjä vastaa muille ihmisille tai heidän omaisuudelleen aiheutuneista vahingoista.
- Ymmärrä ruohonleikkurissa tai ohjeissa käytettyjen kuvien selitykset.

## Bensiini

**VAARA** – Bensiini on erittäin tulenarkaa. Noudata seuraavia varo-ohjeita:

- Säilytä polttoaine tarkoitukseen suunnitelluissa astioissa.
- Täytä polttoainesäiliö aina ulkona äläkä tupakoi täyttäessäsi polttoainesäiliötä.
- Lisää polttoaine ennen moottorin käynnistämistä. Älä koskaan irrota polttoainesäiliön korkkia tai lisää bensiiniä moottorin ollessa käynnissä tai lämmin.
- Jos bensiiniä roiskuu, älä yritä käynnistää moottoria vaan siirrä ruohonleikkuri pois alueelta, jolla on bensiiniroiskeita. Vältä luomasta minkäänlaisia kipinälähteitä, ennen kuin bensiinihöyryt ovat hälvenneet.
- Asenna polttoainesäiliöiden ja muiden säiliöiden korkit huolellisesti.

## Valmistelut

- Käytä aina ruohoa leikatessa tukevia kenkiä ja pitkiä housuja aina. Älä käytä laitetta avojaloin tai avoimissa sandaaleissa.
- Tarkasta huolellisesti alue, jolla laitetta on tarkoitus käyttää, ja poista kaikki kivet, kepit, johdot ja muut esineet.
- Tarkista aina ennen käyttöä silmämääräisesti, että suojukset ja suojalaitteet, kuten suuntainlevyt ja/tai ruohonkeräimet ovat paikoillaan ja toimivat oikein.
- Tarkista aina ennen käyttöä silmämääräisesti, että terät, terien pultit ja leikkuujärjestelmä eivät ole kuluneet tai vaurioituneet. Vaihda kuluneet tai vaurioituneet terät ja pultit sarjoissa, jotta tasapaino säilyy.

## Käynnistys

- Siirrä kaikki terien ja käyttölaitteiden kytkimet vapaalle ennen moottorin käynnistämistä.
- Älä kallista ruohonleikkuria moottorin käynnistykseen aikana, ellei leikkuria täydy kallistaa käynnistystä varten. Kallista tällöin vain sen verran kuin on aivan välttämätöntä ja nosta vain sitä osaa, joka on käyttäjistä pois päin.
- Käynnistä moottori huolellisesti ohjeiden mukaan jalat kaukana terästä. Älä myöskään seiso heittosuppilon edessä.

## Käyttö

- Älä koskaan leikkaa ruohoa, kun lähistöllä on ihmisiä (varsinkin lapsia) tai lemmikkieläimiä.

- Leikkaa ruohoa vain päivänvalossa tai hyvässä keinovalaistuksessa.
- Pidä silmällä monttuja ja muita piileviä vaaroja.
- Älä laita käsiä tai jalkoja pyörivien osien lähelle tai alle. Älä mene koskaan heittoaukon eteen.
- Älä nosta tai kannaa ruohonleikkuria moottorin ollessa käynnissä.
- Ole erittäin varovainen vaihtaessasi suuntaa tai vetäessäsi kävellen ohjattavaa ruohonleikkuria itseäsi kohti.
- Käytä laitetta kävellen, älä juokse.
- Rinteet:
  - Älä yritä leikata ruohoa jyrkissä rinteissä.
  - Noudata erittäin suurta varovaisuutta rinteillä.
  - Leikkaa rinteessä poikittaissuunnassa, älä koskaan ylös ja alas, ja noudata erittäin suurta varovaisuutta vaihtaessasi suuntaa rinteillä.
  - Varo, että jalkasi eivät luista rinteissä.
- Käytä pienintä mahdollista kaasusetusta kytkiessäsi vetokytkimen, varsinkin suurilla vaihteilla. Vähennä nopeutta rinteissä ja ennen jyrkkiä käännöksiä, jotta kone ei kaadu tai menetä ohjattavuuttaan.
- Pysäytä terä, jos ruohonleikkuria on kallistettava ylitettäessä muita kuin ruohopintoja ja kuljettaessa leikattavalle alueelle ja sieltä pois.
- Älä käytä moottoria ahtaissa tiloissa, joihin voi kertyä vaarallista häikäasua.
- Pysäytä moottori
  - aina kun poistut ruohonleikkurin luota
  - ennen polttoainesäiliön täyttämistä
  - ennen ruohonkerääjän irrottamista
  - ennen korkeuden säätämistä, paitsi jos säätö voidaan tehdä kuljettajan istuimelta käsin.
- Pysäytä moottori ja irrota sytytystulpan johto
  - ennen tukkeuman poistamista tai tukoksen poistamista suppilosta
  - ennen ruohonleikkurin tarkastamista, puhdistamista tai huoltamista
  - jos ruohonleikkuri osuu vieraaseen esineeseen (tarkasta, onko leikkurissa vaurioita ja korjaa ne ennen leikkurin käynnistämistä ja käyttämistä)
  - jos ruohonleikkuri alkaa tärinästä epänormaalisti (tarkasta heti).
- Varo liikennettä, kun ylität tien tai työskentelet tien lähistöllä.

## Kunnossapito ja varastointi

- Huolehdi, että mutterit, pultit ja ruuvit ovat tiukalla, jotta laitetta on turvallista käyttää.

- Älä pese konetta painepesulaitteilla.
- Älä säilytä laitetta, jonka säiliössä on bensiiniä, sisätiloissa, jossa kaasut voivat joutua kosketuksiin avotulen tai kipinän kanssa.
- Anna moottorin jäähtyä, ennen kuin varastoit koneen suljettuun tilaan.
- Puhdista moottori, äänenvaimennin, akkutila ja bensiinin säilytysalue ruohosta, lehdistä tai liiallisesta rasvasta palovaaran vähentämiseksi.
- Tarkista ruohonkerääjän osat ja heittosuppilon suojus säännöllisesti ja vaihda ne tarvittaessa valmistajan suosittelimiin varaosiin.
- Vaihda kuluneet tai vaurioituneet osat turvallisuuden parantamiseksi.
- Vaihda vialliset äänenvaimentimet.
- Tyhjennä polttoainesäiliö ulkona.
- Älä muuta moottorin kierrosnopeuden säätimen asetuksia tai käytä moottoria ylikierroksilla. Moottorin käyttäminen ylikierroksilla lisää henkilövahingon riskiä.
- Varo ruohonleikkuria säätäessäsi, etteivät sormet jää jumiin ruohonleikkurin liikkuvien terien ja kiinteiden osien väliin.
- Varmista hyvä suorituskyky ja turvallisuus hankkimalla ainoastaan aitoja Toro-varaosia ja

**-lisävarusteita. Älä käytä muiden valmistajien osia ja lisävarusteita, sillä ne voivat aiheuttaa turvallisuusrisikin.**

## Äänenpaine

Koneen ekvivalentti jatkuva A-painotettu äänenpaine on käyttäjän korvan kohdalla 85 dBA. Mittaustulos perustuu samanlaisilla koneilla standardien EN 11094 ja EN 836 mukaisesti tehtyihin mittauksiin.

## Ääniteho

Koneen ekvivalentti jatkuva A-painotettu äänitehon taso on 98 dBA. Mittaustulos perustuu samanlaisilla koneilla standardin EN 11094 mukaisesti tehtyihin mittauksiin.

## Värinä, käsi/käsivarsi

Tämän laitteen värinätaaso käsissä on enintään 8,0 m/s<sup>2</sup>. Mittaustulos perustuu samanlaisilla koneilla standardin EN 1033 mukaisesti tehtyihin mittauksiin.

## Turva- ja ohjetarrat

**Tärkeää:** Turva- ja ohjetarrat on sijoitettu mahdollisesti vaarallisten alueiden lähelle. Vaihda vaurioituneet tarrat.

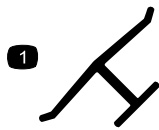

**Valmistajan merkki**

1. Osoittaa, että terän on valmistanut alkuperäinen laitevalmistaja.

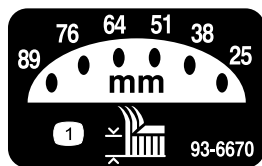

**93-6670**

1. Leikkuukorkeus

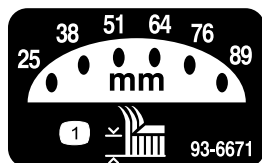

**93-6671**

1. Leikkuukorkeus

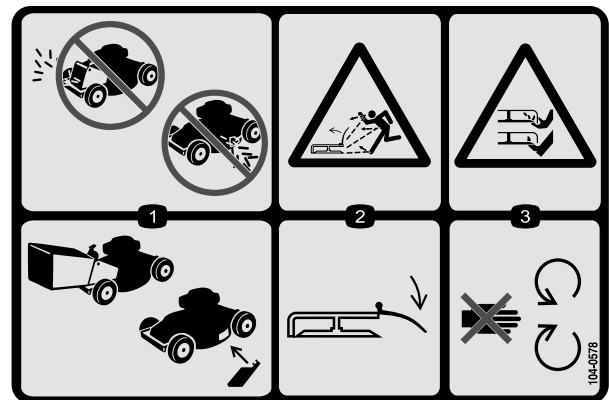

**104-0578**

1. Älä käytä ruohonleikkuria ilman takaheittosuppilon suojusta tai ruohonkeräintä. Älä käytä leikkuria ilman sivuheittosuppilon suojusta tai suppilon suuntainta.
2. Esineiden sinkoutumisvaara ruohonleikkurista – pidä suuntain paikallaan.
3. Jalkojen ja käsien loukkaantumisvaara – pysy etäällä liikkuvista osista.

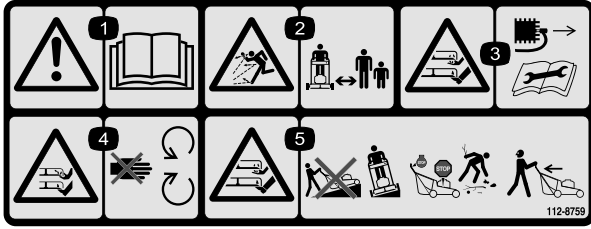

112-8759

1. Vaara – lue käyttöopas.
2. Esineiden sinkoutumisvaara – pidä sivulliset turvallisen matkan päässä koneesta.
3. Käsien ja jalkojen loukkaantumisvaara, leikkuuterä – irrota sytytystulpan johto ja lue ohjeet ennen kunnostus- tai huoltotöitä.
4. Jalkojen ja käsien loukkaantumisvaara, leikkuuterä – pysy etäällä liikkuvista osista.
5. Jalkojen ja käsien loukkaantumisvaara ruohonleikkurin terän lähellä – älä käytä leikkuria rinteessä ylös- ja alaspäin. Käytä rinteissä sivuttaissuunnassa. Sammuta moottori ennen kuin poistut käyttäjän paikalta ja katso taaksesi peruuttaessasi.

# Käyttöönotto

## Irralliset osat

Tarkista alla olevasta taulukosta, että kaikki osat on toimitettu.

Vaihe	Kuvaus	Määrä	Käyttökohde
1.	Kahva Kahvan nupit Ruuvit	1 2 2	Kahvan asennukseen
2.	Mitään osia ei tarvita	–	Täytä kampikammio öljyllä.

**Huomaa:** Koneen vasen ja oikea puoli määritellään normaalista käyttöasennosta käsin.

## 1. Kahvan asennus



Jos kahva taitetaan tai suoristetaan väärin, kaapelit saattavat vahingoittua. Tällöin ruohonleikkuria ei ole turvallista käyttää.

- Älä vahingoita kaapeleita, kun taitat tai suoristat kahvaa.
- Jos kaapeli on vaurioitunut, ota yhteyttä valtuutettuun huoltoliikkeeseen.

1. Työnnä kaapeliankkuri vasemmanpuoleisen alakahvan päähän (Kuva 3).

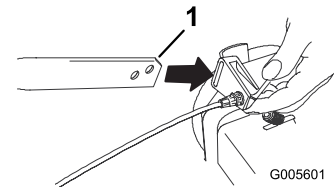

**Kuva 3**

1. Varmista, että kahvan lovi osoittaa ylöspäin.
2. Asenna vasemmanpuoleisen alakahvan pää ja kaapeliankkuri vasempaan kahvan tukeen (Kuva 4).

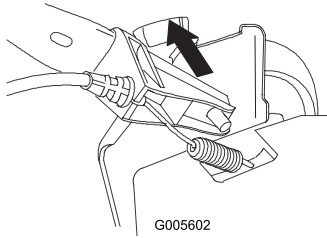

**Kuva 4**

**Huomaa:** Käytä kahvan ylempää aukkoa (Kuva 4).

3. Pidä vasemmanpuoleisen alakahvan päätä paikallaan ja vie kaapelinohjain oikeanpuoleisen alakahvan päähän, paina kahvan päätä ja kaapelinohjainta sisäänpäin ja asenna se oikeanpuoleisen kahvan tuen tappiin (Kuva 5).

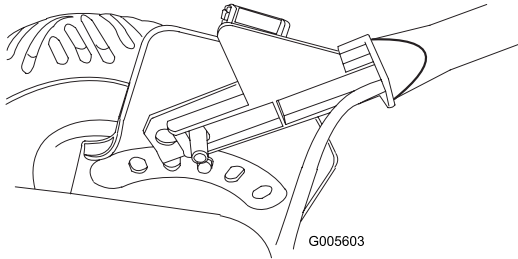

**Kuva 5**

4. Aseta kaapeli vasemmanpuoleisen kahvan tuen kaapeliankkuriin (Kuva 6).

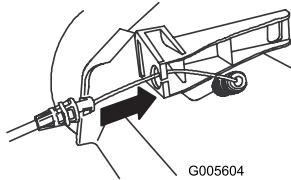

**Kuva 6**

5. Kiinnitä yläkahva alakahvaan.

**Huomaa:** Varmista, että kahvan nupit ovat kahvan sisäpinnalla (Kuva 7).

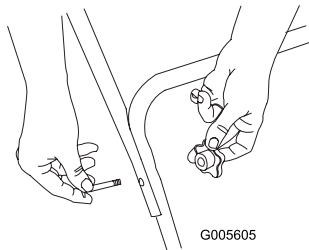

**Kuva 7**

6. Kiristä kahvan nupit mahdollisimman kireälle (Kuva 8).

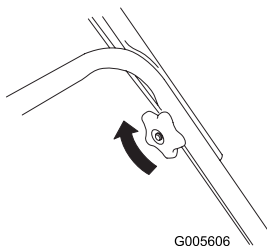

**Kuva 8**

## 2. Kampikammion täyttö öljyllä.

**Tärkeää:** Ruohonleikkurin moottorissa ei ole öljyä toimitettaessa.

1. Irrota mittatikku (Kuva 9).

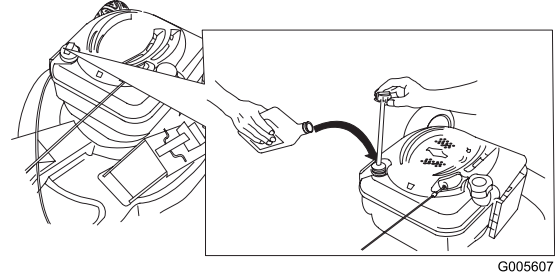

**Kuva 9**

2. Kaada öljy **hitaasti** öljyn täyttöputken siten, että öljyn määrä nousee mittatikun Full-merkin tasalle. **Älä täytä liikaa.**
3. Asenna mittatikku tukevasti paikalleen.

**Tärkeää:** Vaihda moottoriöljy viiden ensimmäisen käyttötunnin jälkeen ja sitten vuosittain. Katso kohta Moottoriöljyn vaihto.

Tilavuus: 0,59 l, tyyppi: SAE 30W -puhdistava öljy, jonka API-huoltoluokitus on SF, SG, SH, SJ, SL tai korkeampi.

## Laitteen yleiskatsaus

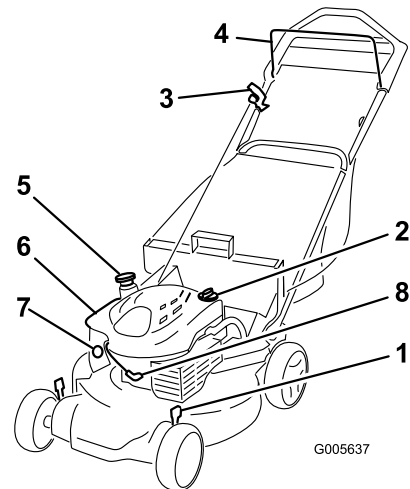

**Kuva 10**

- |                           |                             |
|---------------------------|-----------------------------|
| 1. Leikkuukorkeusvipu (4) | 5. Polttoainesäiliön korkki |
| 2. Öljyntäyttö/mittatikku | 6. Ilmansuodatin            |
| 3. Narukäynnistimen kahva | 7. Käsisyöttöpumppu         |
| 4. Terän ohjaustanko      | 8. Sytytystulppa            |

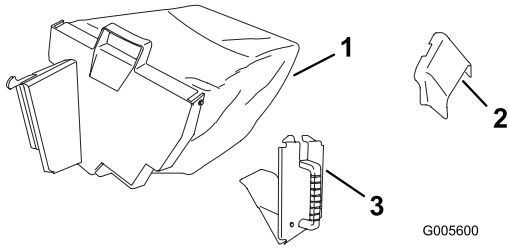

**Kuva 11**

1. Ruohonkeräin
2. Sivuheittosuppilo
3. Takahaitekanavan suojus (asennettu)

## Käyttö

**Huomaa:** Koneen vasen ja oikea puoli määritellään normaalista käyttöasennosta käsin.

## Polttoainesäiliön täyttö



**Bensiini on erittäin tulenarkaa ja räjähdysherkkää. Bensiinin aiheuttama tulipalo tai räjähdys voi aiheuttaa palovammoja.**

- Aseta säiliö ja/tai ruohonleikkuri maahan ennen polttoaineen lisäystä. Älä aseta niitä ajoneuvoon tai minkään esineen päälle. Muutoin staattinen purkaus voi sytyttää bensiiniin.
- Täytä polttoainesäiliö ulkona, moottorin ollessa kylmänä. Pyyhi läikkynyt polttoaine pois.
- Älä käsittele bensiiniä tupakoidessasi tai avotulen tai kipinöiden lähellä.
- Säilytä bensiiniä sille hyväksytyssä säiliössä ja poissa lasten ulottuvilta.

Täytä polttoainesäiliö tuoreella, matalaoktaanisella lyijyttömällä bensiinillä (Kuva 12).

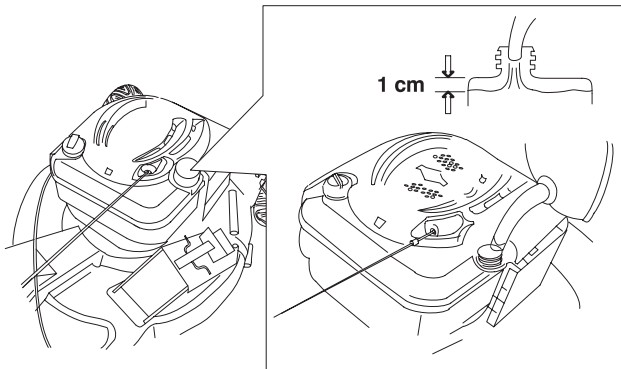

**Kuva 12**

**Tärkeää:** Käynnistysongelmien vähentämiseksi lisää polttoaineeseen polttoaineen stabilointiainetta ympäri vuoden. Sekoita stabilointiainetta alle 30 päivää vanhaan bensiiniin.

## Moottorin öljymäärän tarkistus

1. Irrota mittatikku, pyyhi se puhtaaksi ja työnnä se kokonaan paikalleen (Kuva 13).

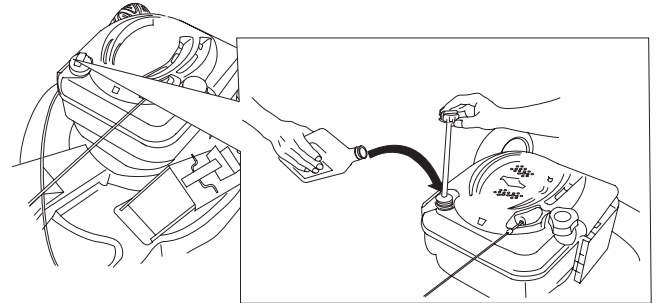

**Kuva 13**

2. Irrota mittatikku ja tarkista öljymäärä. Jos öljyn pinta on mittatikkun Add-merkin alapuolella, kaada öljyä hitaasti öljyntäyttöputken siten, että öljyn pinta nousee mittatikkun Full-merkin tasalle. **Älä täytä liikaa.** (Tilavuus: 0,59 l, tyyppi: SAE 30 -puhdistava öljy, jonka API-huoltoluokitus on SF, SG, SH, SJ, SL tai korkeampi.)
3. Asenna mittatikku.

## Leikkuukorkeuden säätö



**Leikkuukorkeutta säädettäessä kädet ja jalat saattavat joutua kosketuksiin liikkuvan terän kanssa, mikä voi aiheuttaa vakavia vammoja.**

- Sammuta moottori ja odota, kunnes kaikki liikkuvat osat ovat pysähtyneet.
- Älä laita sormia kotelon alle säätäessäsi leikkuukorkeutta.

Säädä leikkuukorkeus halutuksi. Aseta kaikki neljä pyörää samalle korkeudelle (Kuva 14).

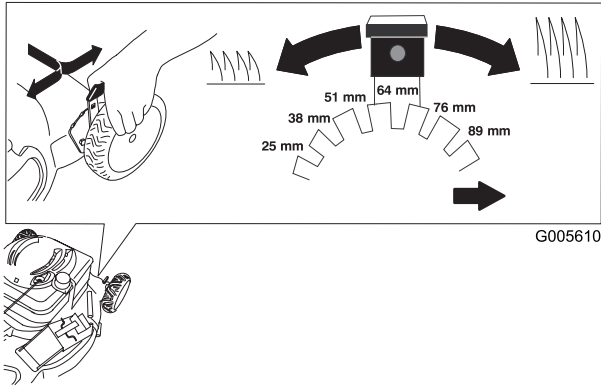

**Kuva 14**

## Kahvan korkeuden säätö

Purista kahvan puoliskojen alaosa yhteen ja siirrä tapit kahvan eri reikiin (Kuva 15).

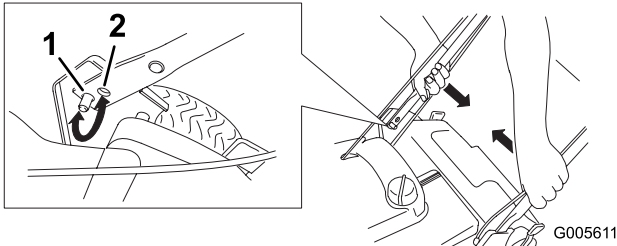

**Kuva 15**

1. Nosta kahva
2. Laske kahva

**Huomaa:** Selkeyden vuoksi kaapeliohjain ei näy kuvassa.

## Moottorin käynnistys

1. Paina käsisyöttöpumppua lujasti peukalolla kolme kertaa ja pidä sitä painettuna sekunnin ajan aina ennen vapauttamista (Kuva 16).

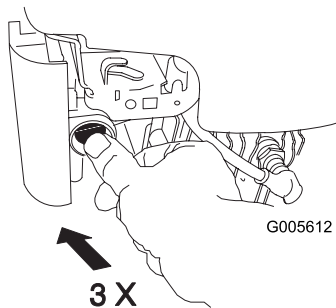

**Kuva 16**

**Huomaa:** Jos lämpötila on alle 13 °C, paina käsisyöttöpumppua lujasti 5 kertaa.

2. Pidä terän ohjaustankoa kahvaa vasten (Kuva 17).

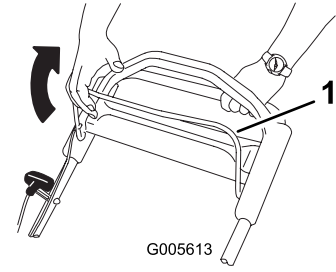

**Kuva 17**

1. Terän ohjaustanko
3. Vedä narukäynnistintä (Kuva 18).

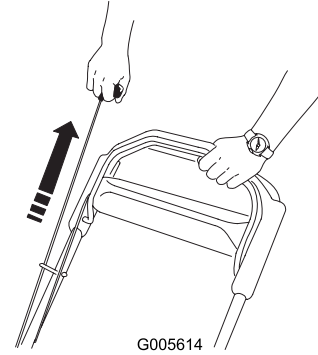

**Kuva 18**

4. Jos leikkuri ei käynnisty yhdellä tai kahdella vedolla, paina käsisyöttöpumpun painiketta yksi tai kaksi kertaa ja yritä käynnistää uudestaan.

## Itsevetolaitteiston käyttö

Itsevetolaitteistoa käytetään kävelemällä ja pitämällä käsiä yläkahvan päällä ja kyynärpäitä sivuilla, jolloin ruohonleikkuri liikkuu automaattisesti oikeaa vauhtia (Kuva 19 ja Kuva 20).

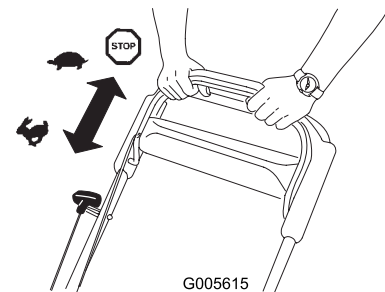

**Kuva 19**

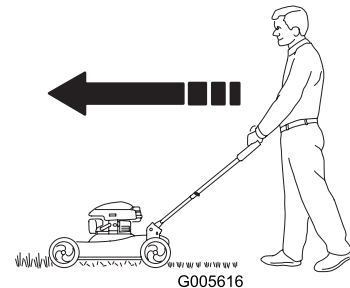

**Kuva 20**

## Moottorin pysäytys

Pysäytä moottori vapauttamalla terän ohjaustanko (Kuva 21). Irrota virta-avain, kun poistut ruohonleikkurin luota.

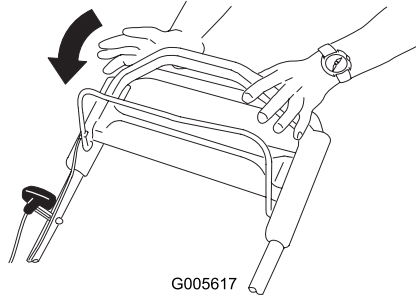

**Kuva 21**

**Tärkeää:** Kun vapautat terän ohjaustangon, moottorin ja terän pitäisi pysähtyä 3 sekunnin kuluessa. Jos ne eivät pysähdy kunnolla, lopeta leikkurin käyttö välittömästi ja ota yhteys valtuutettuun huoltoliikkeeseen.

## Leikkuujätteen kierrättäminen

Ruohonleikkurissa on valmiina ominaisuus kierrättää ruoho- ja lehtijäte takaisin nurmelle.

Jos ruohonkeräin on kiinni leikkurissa, irrota se (katso kohta Ruohonkeräimen irrotus) ennen leikkuujätteen kierrätystä. Jos sivuheittosuppilo on kiinni leikkurissa, irrota se ja lukitse sivuheittoluukku (katso kohta Sivuheittosuppilon irrotus) ennen leikkuujätteen kierrätystä.

**Tärkeää:** Varmista, että takaheittokanavan suojuksen on paikallaan ennen leikkuujätteen kierrätystä.

## Heittokanavan suojuksen asennus

1. Avaa heittoluukku kääntämällä heittoluukun kahvaa taaksepäin (Kuva 22).

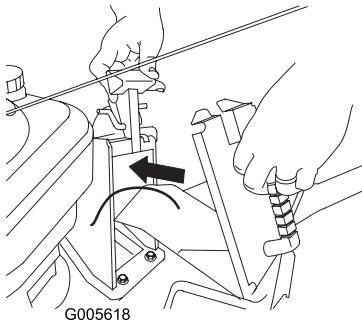

**Kuva 22**

2. Pidä heittoluukku täysin auki ja työnnä suojuksen paikalleen (Kuva 22).

**Huomaa:** Asenna suojuksen alaosa aukkoon ensin.

3. Nosta luukun kahvassa olevaa luukun salpaa ja työnnä suojuksen yläosa kokonaan sisään samalla kun siirät luukun kahvaa taaksepäin (Kuva 23).

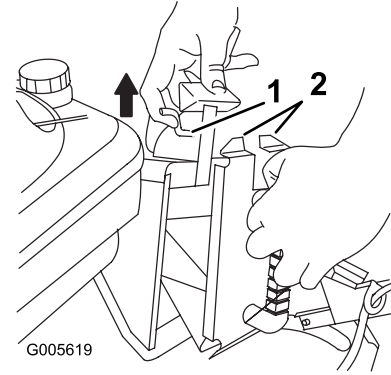

**Kuva 23**

1. Luukun salpa
2. Kielekkeet

4. Vapauta luukun salpa siten, että se asettuu suojuksen kielekkeiden päälle (Kuva 23).

## Heittokanavan suojuksen irrotus

1. Nosta luukun salpaa ylöspäin ja pidä heittoluukku täysin avoinna.
2. Kun suojuksen on irronnut lukituksesta, vedä se irti heittokanavasta.

## Leikkuujätteen kerääminen ruohonkeräimeen

Käytä ruohonkeräintä, jos haluat kerätä ruoho- ja lehtijätteen nurmikolta.

Jos sivuheittosuppilo on kiinni leikkurissa, irrota se ja lukitse sivuheittoluukku (katso kohta Sivuheittosuppilon irrotus) ennen leikkuujätteen keräämistä ruohonkeräimeen.



**Terä on terävä, ja sen koskettaminen voi aiheuttaa vakavia henkilövahinkoja.**

**Sammuta moottori ja odota, että kaikki liikkuvat osat ovat pysähtyneet, ennen kuin poistut käyttäjän paikalta.**

## Ruohonkeräimen asennus

1. Varmista, että heittoluukun kahva on täysin etuasennossa.
2. Asenna keräimen luukun aukko heittokanavan aukon päälle (Kuva 24).

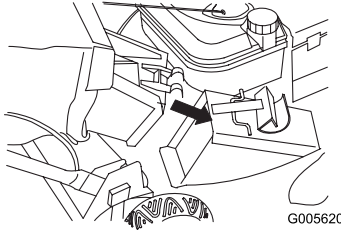

**Kuva 24**

3. Aseta ruohonkeräimen rungon takaosa kahvan nuppeihin.
4. Vedä kahvaa taaksepäin, kunnes salpa lukittuu keräimen luukun salvassa olevaan pykälään (Kuva 25).

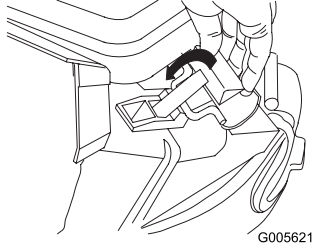

**Kuva 25**

## Ruohonkeräimen irrotus

1. Nosta luukun salpaa, kunnes se on erillään keräimen pykälästä, ja siirrä heittoluukun kahvaa eteenpäin.
2. Tartu keräimen rungon kahvaan ja ruohonkeräimen takaosaan ja nosta keräin pois leikkurista.

## Leikkuujätteen heittäminen sivulle

Käytä sivuheittojärjestelmää erittäin pitkän ruohon leikkaamiseen.

Jos ruohonkeräin on kiinni leikkurissa, irrota se ja asenna takaheittokanavan suojus (katso kohta Ruohonkeräimen irrotus) ennen leikkuujätteen heittämistä sivulle.

**Tärkeää:** Varmista, että takaheittokanavan suojus on paikallaan ennen leikkuujätteen heittämistä sivulle.

## Sivuheittosuppilon asennus

1. Irrota pultti ja sivusuojuksen pidike ja aseta sitten pultti takaisin aukkoon ja säästä pidike myöhempää käyttöä varten (Kuva 26).

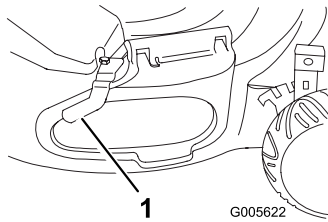

**Kuva 26**

1. Sivusuojuksen pidike
2. Nosta sivuaukon suojusta (Kuva 27).

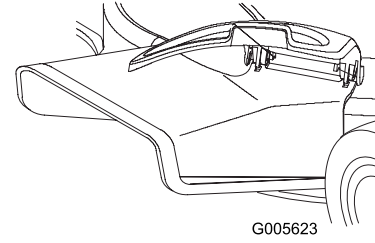

**Kuva 27**

3. Liu'uta suppilo aukon päälle siten, että suppilon lovet ovat linjakkain suojuksen alla olevien kielekkeiden kanssa (Kuva 27).
4. Sulje suojus.

## Sivuheittosuppilon irrotus

1. Avaa sivuaukon suojus ja irrota sivuheittosuppilo.
2. Sulje suojus.
3. Irrota nuppi.
4. Asenna sivusuojuksen pidike ja nuppi ja kiinnitä sivuaukon suojus paikalleen.



**Jos sivuaukon suojusta ei kiinnitetä kunnolla paikalleen, sivuaukosta saattaa sinkoutua roskia. Sinkoutuvat roskat voivat aiheuttaa vakavan tapaturman tai kuoleman käyttäjälle tai sivustakatsojille.**

**Varmista aina, että sivuaukon suojus on suljettu ja lukittu paikalleen sivusuojuksen pidikkeellä tai että sivuheittosuppilo on kunnolla paikallaan ennen leikkurin käynnistämistä.**

## Käyttövihjeitä

### Yleisiä leikkuuvinkkejä

- Siivoa alueelta kepit, kivet, johdot, oksat ja muut jätteet, joihin terä saattaisi osua.
- Älä iske terää kiinteisiin esineisiin. Älä koskaan aja ruohonleikkurilla tahallasi minkään esteen yli.
- Jos ruohonleikkuri törmää esteeseen tai alkaa tärähtää, pysäytä moottori välittömästi, irrota sytytystulpan johto ja tarkasta leikkuri vaurioiden varalta.
- Jotta ruohonleikkuri toimisi parhaalla mahdollisella tavalla, asenna uusi terä ennen leikkuukauden alkamista.
- Vaihda terä tarvittaessa Toro-vaihtoterään.

### Ruohon leikkaaminen

- Leikkaa vain noin kolmasosa ruohon pituudesta kerrallaan. Älä leikkaa ruohoa 51 mm:n asetusta

lyhyemmäksi, paitsi jos ruoho on harvaa tai on myöhäinen syksy, jolloin ruohon kasvu alkaa hidastua. Katso kohta Leikkuukorkeuden säätö.

- Leikattaessa yli 15 cm korkeaa ruohoa leikkaa ensin korkeimmalla leikkuukorkeuden asetuksella ja kävele hitaasti. Leikkaa sen jälkeen matalammalla asetuksella, jotta nurmikosta tulee hyvän näköinen. Jos ruoho on liian pitkä, leikkuri saattaa tukkeutua ja moottori pysähtyä.
- Leikkaa vain kuivaa ruohoa tai lehtiä. Kosteaa ruohoa ja lehdet paakkuuntuvat nurmikolle ja voivat tukkia ruohonleikkurin tai pysäyttää moottorin.

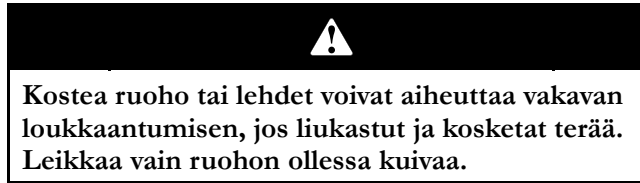

- Vaihda leikkuusuuntaa. Tällöin leikkujätteet hajaantuvat ruohikolle tasaisesti ja lannoittavat hyvin.
- Jos leikattu nurmikko ei näytä hyvältä, kokeile seuraavia toimenpiteitä tai jotain niistä:
  - Vaihda terä tai teroituta se.

- Kävele hitaammin leikatessasi.
- Nosta ruohonleikkurin leikkuukorkeutta.
- Leikkaa ruoho useammin.
- Kulje aina osaksi edellisen leikkuukaistan päällä; älä leikkaa kokonaan uutta kaistaa.
- Aseta etupyörien leikkuukorkeus yhtä pykälää takapyörien leikkuukorkeutta alemmaksi. Aseta etupyörät esim. asetukseen 51 mm ja takapyörät asetukseen 64 mm.

## Lehtien leikkaaminen

- Kun nurmikko on leikattu, tarkista, että puolet ruohosta näkyy lehtikerroksen läpi. Joudut ehkä leikkaamaan lehdet vielä kerran tai useamminkin.
- Jos lehtiä on nurmikolla yli 13 cm, aseta etuosan leikkuukorkeus yhtä tai kahta pykälää korkeammalle kuin takaosan leikkuukorkeus.
- Hidasta leikkuunopeutta, jos ruohonleikkuri ei leikkaa lehtiä tarpeeksi hienoksi.

# Kunnossapito

**Huomaa:** Ruohonleikkurin vasen ja oikea puoli määritellään normaalista käyttöasennosta käsin.

## Kunnossapitotaulukko

Huoltoväli	Huoltotoimenpide
5 ensimmäisen käyttötunnin jälkeen	<ul style="list-style-type: none"> <li>• Vaihda moottoriöljy.</li> </ul>
Aina ennen käyttöä tai päivittäin	<ul style="list-style-type: none"> <li>• Tarkista moottoriöljyn määrä.</li> <li>• Poista leikkujätteet ja lika kotelon alapuolelta.</li> </ul>
25 käyttötunnin välein	<ul style="list-style-type: none"> <li>• Tarkista sytytystulppa (lisätietoja on moottorin käyttöoppaassa).</li> <li>• Vaihda ilmansuodatin. Vaihda ilmansuodatin useammin, jos käyttöolosuhteet ovat pölyiset.</li> <li>• Vaihda terä tai teroituta se. Vaihda terä tai teroituta se useammin, jos se tylsyy nopeasti.</li> </ul>
50 käyttötunnin välein	<ul style="list-style-type: none"> <li>• Vaihda moottoriöljy.</li> <li>• Voitele itsevetolaitteisto.</li> </ul>
100 käyttötunnin välein	<ul style="list-style-type: none"> <li>• Vaihda sytytystulppa (lisätietoja on moottorin käyttöoppaassa).</li> <li>• Puhdista jäähdytysjärjestelmä (lisätietoja on moottorin käyttöoppaassa).</li> </ul>
Vuosittain tai ennen varastointia	<ul style="list-style-type: none"> <li>• Tyhjennä polttoainesäiliö ennen korjauksia ohjeiden mukaan tai ennen vuosittaista varastointia.</li> </ul>

**Tärkeää:** Lisää huoltotoimenpiteitä on moottorin käyttöohjeessa.

## Valmistelu huoltoa varten

1. Sammuta moottori ja odota, kunnes kaikki liikkuvat osat ovat pysähtyneet.
2. Irrota sytytystulpan johto sytytystulpasta ennen huoltotoimenpiteiden suorittamista (Kuva 28).

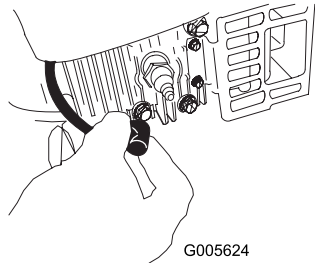

**Kuva 28**

3. Kytke sytytystulpan johto sytytystulppaan huoltotöiden jälkeen.

**Huomaa:** Ennen kuin kallistat leikkuria öljyn tai terän vaihtoa varten, anna polttoainesäiliön käydä tyhjäksi normaalissa käytössä. Jos leikkuria on kallistettava ennen polttoaineen loppumista, poista polttoaine käsipumpulla. Kallista ruohonleikkuri kyljelleen aina siten, että ilmansuodatin osoittaa ylöspäin.



Leikkuria kallistettaessa saattaa valua polttoainetta. Bensiini on tulenarkaa ja räjähdysherkkää ja voi aiheuttaa henkilövahingon.

Käytä moottoria, kunnes bensiini loppuu, tai poista bensiini käsipumpulla, ei koskaan lapolla.

## Ilmansuodattimen vaihto

Vaihda ilmansuodatin vuosittain tai useammin, jos käyttöolosuhteet pölyiset.

Katso kohta Valmistelu huoltoa varten.

1. Avaa ilmansuodattimen kansi ruuviavaimella (Kuva 29).

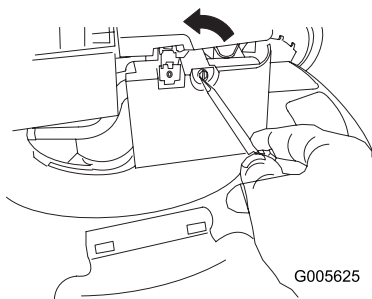

**Kuva 29**

2. Vaihda ilmansuodatin (Kuva 30).

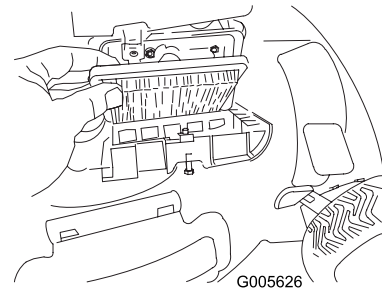

**Kuva 30**

3. Asenna kansi.

## Moottoriöljyn vaihto

Vaihda moottoriöljy viiden ensimmäisen käyttötunnin jälkeen ja sitten vuosittain.

Lämmitä öljy ennen vaihtoa käyttämällä moottoria muutaman minuutin ajan. Lämmin öljy juoksee paremmin ja kuljettaa enemmän epäpuhtauksia.

1. Katso kohta Valmistelu huoltoa varten.
2. Irrota mittatikku (Kuva 31).

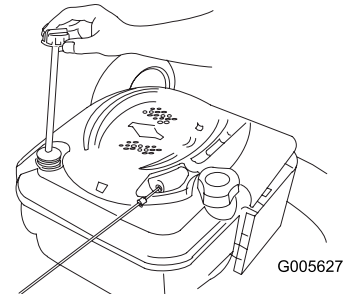

**Kuva 31**

3. Valuta käytetty öljy öljyntäyttöputken läpi kallistamalla leikkuri kyljelleen siten, että ilmansuodatin osoittaa ylöspäin (Kuva 32).

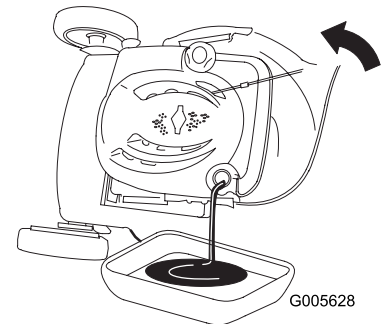

**Kuva 32**

4. Kaada öljyä **hitaasti** öljyntäyttöputkeen, kunnes öljyn pinta nousee mittatikun Full-merkin tasalle (Kuva 33). **Älä täytä liikaa.** (Tilavuus: 0,59 l, tyyppi: SAE 30W, puhdistava öljy, jolla on API:n huoltoluokitus SF, SG, SH, SJ, SL tai korkeampi.)

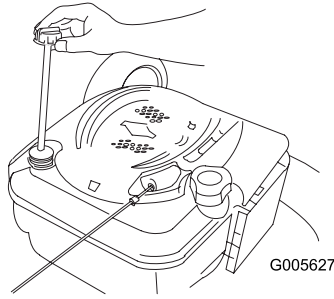

**Kuva 33**

5. Asenna mittatikku tukevasti paikalleen.
6. Toimita käytetty öljy paikallisen jälleenkäsittelylaitoksen hävitettäväksi.

## Itsevetolaitteiston voitelu

1. Pyyhi takapyörän leikkuukorkeuden säätövipujen rasvanipat puhtaalla liinalla (Kuva 34).

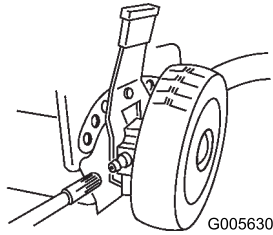

**Kuva 34**

1. Rasvanippa
2. Aseta voitelupistooli vuorotellen jokaiseen rasvanippaan ja pumpkaa varovasti 1–2 painallusta litiumpohjaista yleisrasvaa (nro 2).

**Tärkeää:** Liika rasva saattaa vaurioittaa tiivisteitä ja estää pyörän kytkimen asianmukaisen toiminnan.

## Terän vaihto

**Tärkeää:** Terän asentamiseen tarvitaan momenttiavain. Jos sinulla ei ole momenttiavainta tai et halua suorittaa toimenpidettä itse, ota yhteys valtuutettuun huoltoliikkeeseen.

Tarkista terä aina bensiinin loppuessa. Jos terä vaurioituu tai murtuu, vaihda se heti. Jos terä on tylsä tai uurteinen, teroituta terä tai vaihda se uuteen.



**Terä on terävä, ja sen koskettaminen voi aiheuttaa vakavia henkilövahinkoja.**

**Käytä kangas- tai nahkakäsineitä, kun huollat terää.**

1. Irrota sytytystulpan johto sytytystulpasta ja kiinnitä se kiinnitystolppaan. Katso kohta Valmistelu huoltoa varten.

2. Kallista ruohonleikkuri kyljelleen siten, että ilmansuodatin osoittaa ylöspäin.
3. Tue terä puun kappaleella (Kuva 35).

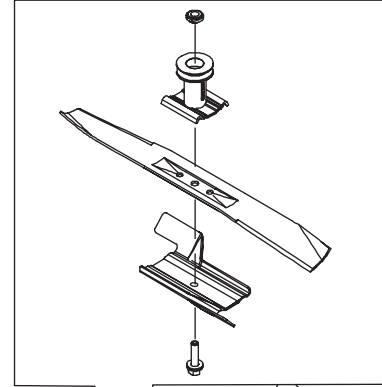

**Kuva 35**

4. Irrota terä ja säästä kaikki kiinnitystarvikkeet.
5. Asenna uusi terä ja kaikki kiinnitystarvikkeet (Kuva 35).

**Tärkeää:** Suuntaa terän käyrät päät leikkuria kohti.

6. Kiristä teräpultti momenttiavaimella 82 Nm:n tiukkuuteen.

**Tärkeää:** 82 Nm:iin kiristetty pultti on erittäin tiukalla. Pidä terää paikoillaan puun kappaleella, aseta painosi räikän tai vääntötyökalun taakse ja kiristä pultti hyvin. Tätä pulttia on hyvin vaikea kiristää liian kireälle.

## Leikkurin puhdistus

1. Käytä moottoria tasaisella ja päällystetyllä alustalla ja ruiskuta vettä oikean takapyörän eteen (Kuva 36).



**Kuva 36**

**Huomaa:** Vesi roiskuu terän reitille ja puhdistaa leikkuujätteen.

2. Kun leikkuujätettä ei enää tule ulos, lopeta ruiskutus ja siirrä leikkuri kuivalle alueelle.
3. Käytä moottoria muutaman minuutin ajan, jotta kotelo kuivuu. Näin se ei pääse ruostumaan.

## Varastointi

Varastoi leikkuri viileään, puhtaaseen ja kuivaan paikkaan.

### Leikkurin valmistelu varastointia varten



**Bensiinihöyryt voivat räjähtää.**

- Älä säilytä bensiiniä 30 päivää kauempaa.
- Älä varastoi leikkuria suljettuun tilaan lähelle avotulta.
- Anna moottorin jäähtyä ennen varastointia.

1. Lisää polttoaineeseen stabilointiainetta moottorin valmistajan ohjeiden mukaan vuoden viimeisellä polttoainesäiliön täyttökerralla.
2. Käytä leikkuria, kunnes moottori pysähtyy bensiinin loppumisen vuoksi.
3. Pumppaa käsisyöttöpumpulla ja käynnistä moottori uudelleen.
4. Anna moottorin käydä, kunnes se pysähtyy. Kun et enää saa moottoria käyntiin, se on tarpeeksi kuiva.
5. Irrota sytytystulpan johto sytytystulpasta ja kiinnitä johto kiinnitystolppaan.
6. Irrota sytytystulppa, lisää 30 ml öljyä sytytystulpan aukkoon ja vedä narukäynnistintä hitaasti useita kertoja, jotta öljy leviää kaikkialle sylinteriin ja estää sylinterin ruostumisen varastoinnin aikana.
7. Aseta sytytystulppa löysästi paikalleen.
8. Kiristä kaikki mutterit, pultit ja ruuvit.

### Kahvan taittaminen

1. Työnnä oikeanpuoleisen alakahvan päätä sisäänpäin, kunnes kahva liukuu kahvan tukien pysäyttimien ohi (Kuva 37).

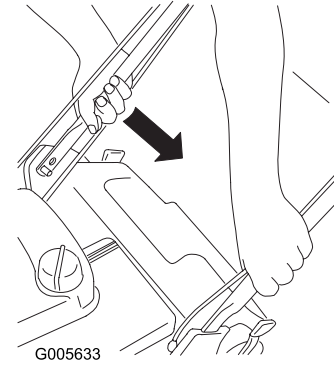

**Kuva 37**

2. Käännä kahvaa eteenpäin (Kuva 38).

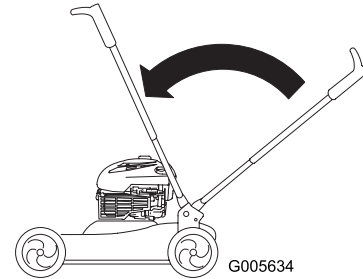

**Kuva 38**

3. Suorista kahva palauttamalla se käyttöasentoon (Kuva 39).

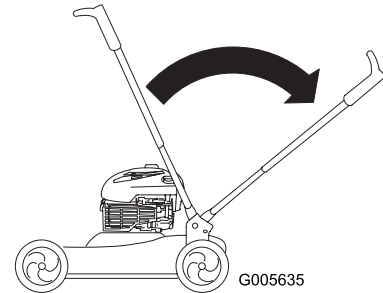

**Kuva 39**

### Leikkurin käyttöönotto varastoinnin jälkeen

1. Irrota sytytystulppa ja pyöritä moottoria nopeasti käynnistimen avulla, jotta liika öljy poistuu sylinteristä.
2. Asenna sytytystulppa ja väännä se momenttiin 20 Nm.
3. Kytke johto sytytystulppaan.



## International Distributor List—Consumer Products

<b>Distributor:</b>	<b>Country:</b>	<b>Phone Number:</b>
Atlantis Su ve Sulama Sistemleri Lt	Turkey	90 216 344 86 74
Balama Prima Engineering Equip	Hong Kong	852 2155 2163
B-Ray Corporation	Korea	82 32 551 2076
Casco Sales Company	Puerto Rico	787 788 8383
Ceres S.A	Costa Rica	506 239 1138
CSSC Turf Equipment (pvt) Ltd	Sri Lanka	94 11 2746100
Cyril Johnston & Co	Nothern Ireland	44 2890 813 121
Equivier	Mexico	52 55 539 95444
Femco S.A.	Guatemala	502 442 3277
G.Y.K. Company Ltd.	Japan	81 726 325 861
Geomechaniki of Athens	Greece	30 10 935 0054
Guandong Golden Star	China	86 20 876 51338
Hako Gorund and Garden	Sweden	46 35 10 0000
Hydroturf Int. Co	Dubai United Arab Emirates	97 14 347 9479
Hydroturf Egypt LLC	Egypt	202 519 4308
Ibea S.p.A.	Italy	39 0331 853611
Irriamc	Portugal	351 21 238 8260
Jean Heybroek b.v.	Netherlands	31 30 639 4611
Lely (U.K. ) Limited	United Kingdom	44 1480 226 800
Maquiver S.A.	Colombia	57 1 236 4079
Maruyama Mfg. Co. Inc.	Japan	81 3 3252 2285
Metra Kft	Hungary	36 1 326 3880
Mountfield a.s.	Czech Republic	420 255 704 220
Munditol S.A.	Argentina	54 11 4 821 9999
Oslinger Turf Equipment SA	Ecuador	593 4 239 6970
Oy Hako Ground and Garden Ab	Finland	358 987 00733
Parkland Products Ltd	New Zealand	64 3 34 93760
Prochaska & Cie	Austria	43 1 278 5100
RT Cohen 2004 Ltd	Israel	972 986 17979
Riversa	Spain	34 9 52 83 7500
Roth Motorgerate GmBh & Co	Germany	49 7144 2050
Sc Svend Carlsen A/S	Denmark	45 66 109 200
Solvert S.A.S	France	33 1 30 81 77 00
Spypros Stavrinides Limited	Cyprus	357 22 434131
Surge Systems India Limited	India	91 1 292299901
T-Markt Logistics Ltd	Hungary	36 26 525 500
Toro Australia	Australia	61 3 9580 7355
Toro Europe BVBA	Belgium	32 14 562 960

### Ehdot ja takuunalaiset tuotteet

The Toro® Company ja sen sisaryhtiö Toro Warranty Company antavat yhdessä keskinäisen sopimuksensa mukaisesti alkuperäiselle ostajalle\* takuun korjata normaalissa kotikäytössä\* käytetyn Toro-tuotteen, jos siinä ilmenee materiaali- ja valmistusvikoja. Tuotteille annetaan seuraavat takuuaajat alkuperäisestä ostopäivästä lukien:

#### Tuotteet

Työnnettävät ruohonleikkurit  
Takamoottoriset ajoleikkurit  
Ajoleikkurit ja puutarhatraktorit  
Sähkökäyttöiset kannettavat laitteet  
Lumilingot  
Paikallaan kääntyvät kuluttajalaitteet

#### Takuu aika

Kahden vuoden rajoitettu takuu  
Kahden vuoden rajoitettu takuu  
Kahden vuoden rajoitettu takuu  
Kahden vuoden rajoitettu takuu  
Kahden vuoden rajoitettu takuu

\* "Alkuperäinen ostaja" on henkilö, joka alun perin osti Toro-tuotteen.

\* "Normaali kotikäyttö" tarkoittaa tuotteen käyttöä samalla tontilla, missä kotisi sijaitsee. Käyttöä useammassa kuin yhdessä paikassa pidetään kaupallisena käyttönä, johon sovelletaan kaupalliseen käyttöön annettua takuuta.

### Rajoitettu takuu – kaupallinen käyttö

Toro Kuluttajakäyttöön tarkoitetuille laitteille ja lisälaitteille, joita käytetään kaupallisesti, laitoksissa tai vuokrakalustona, annetaan materiaali- ja valmistusvirhetakuu seuraaviksi ajanjaksoiksi alkuperäisestä ostopäivästä lukien:

#### Tuotteet

Työnnettävät ruohonleikkurit  
Takamoottoriset ajoleikkurit  
Ajoleikkurit ja puutarhatraktorit  
Sähkökäyttöiset kannettavat laitteet  
Lumilingot  
Paikallaan kääntyvät kuluttajalaitteet

#### Takuu aika

90 päivän takuu  
90 päivän takuu  
90 päivän takuu  
90 päivän takuu  
90 päivän takuu  
45 päivän takuu

### Takuuhuollon ohjeet

Jos uskot, että Toro-tuotteessasi on materiaali- tai valmistusvirhe, toimi seuraavasti:

- Ota yhteys tuotteen myyjään huollon järjestämiseksi. Jos et voi jostain syystä ottaa yhteyttä tuotteen myyjään, ota yhteys mihin tahansa valtuutettuun Toro-jälleenmyyjään.
- Vie laite ja ostotodistus (ostokuitti) laitteen myyjälle tai huoltoliikkeeseen. Jos et ole tyytyväinen huoltoliikkeen arvioon tai saamaasi palveluun, ota yhteys Toro-maahantuojaan tai suoraan Toroon:

Customer Care Department, Consumer Division  
Toro Warranty Company  
8111 Lyndale Avenue South  
Bloomington, MN 55420-1196  
Päällikkö: Tekninen tuotetuki: 001-952-887-8248

Katso oheinen jakelijaluettelo

### Omistajan vastuut

Toro-laitetta on huollettava käyttöoppaan huolto-ohjeiden mukaisesti. Tällaisen kunnossapidon kustannuksista vastaa omistaja huollon suorittajasta riippumatta.

### Takuun ulkopuoliset kohteet ja viat

Tämä takuu ei kata seuraavia:

- Määräaikaishuolto tai varaosat (esim. suodattimet, polttoaine, voiteluaineet, viritysosat, terien teroitus, jarrujen ja kytkinten säätö).
- Laitteet tai osat, joita on muutettu tai käytetty väärin, tai jotka on jouduttu vaihtamaan tai korjaamaan normaalin kulumisen, onnettomuuksien tai asianmukaisen huollon laiminlyönnin vuoksi.
- Korjauksia, jotka johtuvat sopimattomasta polttoaineesta, polttoainejärjestelmän epäpuhtauksista tai, jos laitetta ei ole käytetty kolmeen kuukauteen, polttoainejärjestelmän asianmukaisen valmistelun laiminlyönnistä.
- Moottori ja vaihteisto. Niihin sovelletaan asianmukaisten valmistajan takuita ja niiden erillisiä takuehtoja.

Kaikki tämän takuun piiriin kuuluvat korjaukset on suoritettava valtuutetussa Toro-huoltoliikkeessä, ja niissä saa käyttää vain Toron hyväksymiä varaosia.

### Yleiset ehdot

Ostajaa suojaavat maakohtaiset lait. Tämä takuu ei rajoita ostajan lakisääteisiä oikeuksia.