



Greensmaster[®] 3250-D

Unidad de tracción

Modelo N° 04383 – 270000001 y superiores

Manual del operador





Advertencia



CALIFORNIA

Advertencia de la Propuesta 65

Es sabido por el Estado de California que los gases de escape de los motores diesel y algunos de sus componentes causan cáncer, defectos congénitos y otros peligros para la reproducción.

Importante El motor de este producto no está equipado con un silenciador con parachispas. Es una infracción de la legislación de California (California Public Resource Code Section 4442) el utilizar o hacer funcionar este motor en cualquier terreno de bosque, monte o cubierto de hierba según la definición de CPRC 4126. Otros estados o zonas federales pueden tener una legislación similar.

Este sistema de encendido por chispa cumple la norma canadiense ICES-002.

Ce système d'allumage par étincelle de véhicule est conforme à la norme NMB-002 du Canada.

Contenido

	Página
Introducción	3
Seguridad	3
Prácticas de operación segura	3
Seguridad para cortacéspedes Toro con conductor	6
Nivel de presión sonora	7
Nivel de potencia sonora	7
Nivel de vibración	7
Pegatinas de seguridad e instrucciones	8
Especificaciones	11
Especificaciones generales	11
Montaje	12
Piezas sueltas	12
Instalación de las ruedas delanteras	13
Instalación de la rueda trasera	13
Montaje del asiento	14
Activación y carga de la batería	14
Instalación del volante	15
Instalación de la extensión del respiradero y del tapón del depósito	16
Montaje de los rodillos delanteros	16
Ajuste de los rodillos de los bastidores de tiro	17
Instalación de las unidades de corte	17
Ajuste de la altura de transporte	20

	Página
Antes del uso	22
Comprobación del aceite del motor	22
Llenado del depósito de combustible	23
Comprobación del sistema de refrigeración	23
Mantenimiento del aceite del sistema hidráulico	24
Drenaje de agua del filtro de combustible/separador de agua	26
Comprobación de la presión de los neumáticos	26
Comprobación del contacto entre el molinete y la contracuchilla	26
Comprobación del par de apriete de las tuercas de las ruedas	26
Operación	27
Piense primero en la seguridad	27
Controles	27
Rodaje	29
Arranque y parada de la máquina	30
Purga del sistema de combustible	30
Comprobación del Sistema de interruptores de seguridad	31
Ajuste de la velocidad de los molinetes	32
Preparación de la máquina para segar	32
Período de entrenamiento	32
Antes de segar	32
Procedimientos de siega	33
Transporte	34
Inspección y limpieza después de la siega	34
Remolque de la unidad de tracción	34
Mantenimiento	35
Calendario recomendado de mantenimiento	35
Lista de comprobación – mantenimiento diario	36
Lubricación	37
Mantenimiento general del limpiador de aire	38
Mantenimiento del limpiador de aire	38
Cómo limpiar la rejilla del radiador	38
Aceite del motor	39
Filtro de combustible/separador de agua	39
Ajuste del control del acelerador	40
Ajuste de la velocidad de ralentí	40
Aceite hidráulico	40
Comprobación de tubos y manguitos hidráulicos	41
Ajuste de los frenos	41
Ajuste del punto muerto de la transmisión	42
Ajuste de la velocidad de transporte	42
Ajuste de la velocidad de siega	43
Ajuste de la elevación/bajada de la unidad de corte	43
Ajuste de la correa	43
Mantenimiento de la batería	44
Cómo almacenar la batería	44

	Página
Fusibles	45
Autoafilado	45
Esquema eléctrico	46
Esquema hidráulico	47
La Garantía general de productos comerciales Toro ..	48

Introducción

Lea este manual detenidamente para aprender a utilizar y mantener correctamente su producto. La información de este manual puede ayudarle a usted y a otros a evitar lesiones personales y daños al producto. Aunque Toro diseña y fabrica productos seguros, usted es responsable de utilizar el producto correctamente y con seguridad.

Cuando necesite asistencia técnica, piezas genuinas Toro o información adicional, póngase en contacto con un Distribuidor de Servicio Autorizado o con Asistencia al Cliente Toro, y tenga a mano los números de modelo y serie de su producto. La Figura 1 ilustra la ubicación de los números de modelo y de serie en el producto.



Figura 1

1. Ubicación de los números de modelo y de serie

Anote a continuación los números de modelo y de serie de su producto:

Nº de modelo _____
Nº de serie _____

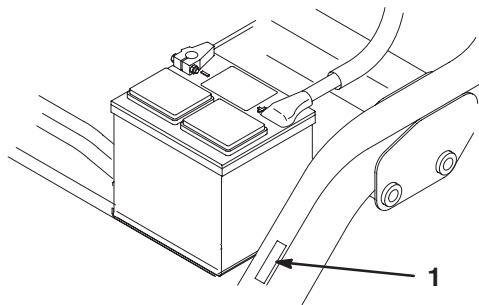
Este manual identifica peligros potenciales y contiene mensajes de seguridad especiales que le ayudan a usted y a otras personas a evitar lesiones personales, e incluso la muerte. Las palabras utilizadas para indicar estos mensajes e identificar el nivel de riesgo son **Peligro**, **Advertencia** y **Cuidado**. No obstante, sin importar el nivel de riesgo, sea extremadamente cuidadoso.

Peligro señala un peligro extremo que *causará* lesiones graves o la muerte si no se siguen las precauciones recomendadas.

Advertencia señala un peligro extremo que *puede* causar lesiones graves o la muerte si no se siguen las precauciones recomendadas.

Cuidado señala un peligro que puede causar lesiones menores o moderadas si no se siguen las precauciones recomendadas.

Este manual utiliza dos palabras más para resaltar información. **Importante** resalta información especial sobre aspectos de la mecánica, y **Nota**: enfatiza información general que merece una atención especial.

Seguridad

Esta máquina cumple o supera la norma CEN EN 836:1997, la norma ISO 5395:1990 y las especificaciones ANSI B71.4–2004 vigentes en el momento de la fabricación si se añaden 18 kg de lastre a la rueda trasera.

El uso o mantenimiento indebido por parte del operador o el propietario puede causar lesiones. Para reducir el riesgo de lesiones, cumpla estas instrucciones de seguridad y preste siempre atención al símbolo de alerta de seguridad ⚠, que significa CUIDADO, ADVERTENCIA o PELIGRO – “instrucción de seguridad personal”. El incumplimiento de estas instrucciones puede dar lugar a lesiones personales e incluso la muerte.

Prácticas de operación segura

Las instrucciones siguientes provienen de la norma CEN EN 836:1997, la norma ISO 5395:1990 y la norma ANSI B71.4–2004.

Formación

- Lea detenidamente el manual del operador y otros materiales de formación. Familiarícese con los controles, las señales de seguridad y con el uso correcto del equipo.
- No permita nunca que niños o personas no familiarizadas con estas instrucciones utilicen el cortacésped o realicen tareas de mantenimiento del mismo. La normativa local puede imponer límites sobre la edad del operador.
- No siegue nunca si hay otras personas, especialmente niños, o animales, cerca.
- Tenga en cuenta que el operador o el usuario es responsable de cualquier accidente o peligro que afecte a otras personas o a su propiedad.
- No transporte pasajeros.

- Todos los conductores y mecánicos deben solicitar y obtener instrucciones prácticas por parte de un profesional. El propietario es responsable de proporcionar formación a los usuarios. Dichas instrucciones deben enfatizar:
 - la necesidad de extremar el cuidado y la concentración cuando se trabaja con máquinas con conductor;
 - no se puede recuperar el control de una máquina con conductor que se desliza por una pendiente mediante el uso de los frenos. Las causas principales de la pérdida de control son:
 - insuficiente agarre de las ruedas;
 - se conduce demasiado rápido;
 - no se frena correctamente;
 - el tipo de máquina no es adecuado para el tipo de tarea al que se la destina;
 - desconocimiento del efecto que tiene el estado del terreno, especialmente las pendientes;
 - enganche y distribución de la carga incorrectos.
- El propietario/usuario puede prevenir, y es responsable de, los accidentes o lesiones sufridos por él mismo, o por otras personas o bienes.

Preparación

- Mientras siega, lleve siempre calzado fuerte, pantalón largo, casco, gafas de seguridad y protección auricular. El pelo largo, las prendas sueltas o las joyas pueden enredarse en piezas en movimiento. No haga funcionar el equipo estando descalzo, o llevando sandalias.
- Inspeccione cuidadosamente el área donde se va a utilizar el cortacésped y retire todos los objetos que puedan ser arrojados por la máquina.
- **Advertencia** – El combustible es altamente inflamable. Tome las siguientes precauciones:
 - Utilice recipientes especialmente diseñados para su almacenamiento.
 - Rellene el depósito al aire libre únicamente, y no fume mientras rellena el depósito.
 - Añada el combustible antes de arrancar el motor. No retire nunca el tapón del depósito de combustible ni añada combustible si el motor está en funcionamiento o si el motor está caliente.
 - Si se derrama combustible, no intente arrancar el motor; retire la máquina de la zona del derrame y evite crear fuentes de ignición hasta que los vapores del combustible se hayan disipado.
 - Vuelva a colocar firmemente todos los tapones de los depósitos y de los recipientes.
- Sustituya los silenciadores defectuosos.
- Evalúe el terreno para determinar los accesorios y aperos necesarios para realizar el trabajo de manera correcta y segura. Utilice solamente los accesorios y aperos homologados por el fabricante.
- Compruebe que los controles de presencia del operador, los interruptores de seguridad y los protectores de seguridad están colocados y que funcionan correctamente. No opere la máquina si no funcionan correctamente.

Operación

- No haga funcionar el motor en recintos cerrados donde se pueda acumular el monóxido de carbono.
- Corte el césped solamente con luz natural o con una buena iluminación artificial.
- Antes de intentar arrancar el motor, desengrane todos los embragues de accionamiento de la cuchilla, ponga punto muerto y ponga el freno de estacionamiento.
- Recuerde que no existe una pendiente “segura”. La conducción en pendientes cubiertas de hierba requiere un cuidado especial. Para evitar que la máquina vuelque:
 - no pare o arranque de repente la máquina cuando esté cuesta arriba o cuesta abajo;
 - en las pendientes y durante los giros, se debe mantener una marcha baja;
 - manténgase alerta por si existen protuberancias o agujeros en el terreno u otros peligros ocultos;
 - nunca siegue de través en una pendiente, a no ser que el cortacésped haya sido diseñado para ello.
- Manténgase alerta por si existen baches en el terreno u otros peligros ocultos.
- Tenga cuidado con el tráfico cuando cruce o esté en las proximidades de una carretera.
- Detenga las cuchillas antes de cruzar superficies que no estén cubiertas de hierba.
- Cuando utilice algún accesorio, no dirija nunca la descarga de material hacia otras personas, ni permita que nadie se acerque a la máquina mientras está en funcionamiento.
- Nunca opere la máquina con protectores dañados o sin que estén colocados los dispositivos de seguridad. Asegúrese de que todos los sistemas de interruptores de seguridad están conectados, correctamente ajustados y que funcionan correctamente.
- No cambie los ajustes del regulador del motor ni haga funcionar el motor a una velocidad excesiva. El funcionamiento del motor a una velocidad excesiva puede aumentar el riesgo de lesiones corporales.

- Antes de abandonar la posición del operador:
 - pare en un terreno llano;
 - desengrane la toma de fuerza y baje los accesorios;
 - ponga punto muerto y ponga el freno de estacionamiento;
 - pare el motor y retire la llave.
- Cuando transporte la máquina o no vaya a utilizarla, desconecte la transmisión a los accesorios.
- Pare el motor y desconecte la transmisión a los accesorios:
 - antes de repostar combustible;
 - antes de retirar el/los recogedor(es);
 - antes de realizar los ajustes de altura, a no ser que dichos ajustes se puedan realizar desde la posición del operador.
 - antes de limpiar atascos;
 - antes de inspeccionar, limpiar o hacer mantenimiento en el cortacésped;
 - después de golpear un objeto extraño o si se produce una vibración anormal. Inspeccione el cortacésped y repare cualquier daño antes de volver a arrancar y operar el equipo.
- Reduzca la aceleración antes de detener el motor y, si el motor está equipado con una válvula de cierre de combustible, ciérrela cuando termine de segar.
- Mantenga las manos y los pies alejados de las unidades de corte.
- Mire hacia atrás y hacia abajo antes de poner marcha atrás para asegurarse de que el camino está despejado.
- Vaya más despacio y tenga cuidado al girar y al cruzar calles y aceras. Pare los molinetes cuando no esté segando.
- No utilice el cortacésped bajo la influencia de drogas o alcohol.
- Tenga cuidado al cargar o descargar la máquina en/desde un remolque o un camión.
- Tenga cuidado al acercarse a esquinas ciegas, arbustos, árboles u otros objetos que puedan dificultar la visión.
- Espere a que se enfríe el motor antes de guardar el cortacésped en un recinto cerrado.
- Para reducir el riesgo de incendio, mantenga el motor, el silenciador, el compartimento de la batería y el área del depósito del combustible libres de hierba, hojas y exceso de grasa.
- Inspeccione frecuentemente el recogedor por si existe desgaste o deterioro.
- Mantenga todas las piezas en buenas condiciones de funcionamiento, y todos los herrajes y acoplamientos hidráulicos bien apretados. Sustituya cualquier pegatina o pieza desgastada o deteriorada.
- Si es necesario drenar el depósito de combustible, debe hacerse al aire libre.
- Tenga cuidado cuando haga ajustes en la máquina para evitar que los dedos queden atrapados entre las cuchillas en movimiento y las piezas fijas de la máquina.
- En máquinas con múltiples molinetes, tenga cuidado puesto que girar un molinete puede hacer que giren otros molinetes.
- Desengrane las transmisiones, baje las unidades de corte, ponga el freno de estacionamiento y pare el motor. Espere a que se detenga todo movimiento antes de ajustar, limpiar o reparar.
- Limpie la hierba y los residuos de las unidades de corte, las transmisiones, los silenciadores y el motor para prevenir incendios. Limpie cualquier aceite o combustible derramado.
- Utilice soportes fijos para apoyar los componentes cuando sea necesario.
- Alivie con cuidado la tensión de aquellos componentes que tengan energía almacenada.
- Desconecte la batería antes de efectuar cualquier reparación. Desconecte primero el terminal negativo y luego el positivo. Vuelva a conectar primero el terminal positivo y luego el negativo.
- Tenga cuidado al revisar los molinetes. Lleve guantes y extreme las precauciones durante su mantenimiento.
- Mantenga las manos y los pies alejados de las piezas en movimiento. Si es posible, no haga ajustes mientras el motor está funcionando.
- Cargue las baterías en una zona abierta y bien ventilada, lejos de chispas y llamas. Desenchufe el cargador antes de conectarlo o desconectarlo a la batería. Lleve ropa protectora y utilice herramientas aisladas.

Mantenimiento y almacenamiento

- Mantenga apretados todos los tornillos, pernos y tuercas para asegurar que la máquina esté en perfectas condiciones de funcionamiento.
- No almacene nunca el equipo con combustible en el depósito dentro de un edificio donde los vapores puedan llegar a una llama desnuda o una chispa.

Seguridad para cortacéspedes Toro con conductor

La siguiente lista contiene información específica para productos Toro u otra información sobre seguridad que usted debe saber y que no está incluida en la norma CEN, ISO o ANSI.

Este producto es capaz de amputar manos y pies y de lanzar objetos al aire. Siga siempre todas las instrucciones de seguridad con el fin de evitar lesiones corporales graves e incluso la muerte.

El uso de este producto para otros propósitos que los previstos podría ser peligroso para el usuario y para otras personas.

- Sepa cómo parar rápidamente el motor.
- No haga funcionar la máquina calzando sandalias, zapatillas de deporte o similares.
- Es aconsejable llevar calzado de seguridad y pantalón largo, y esto es requerido por algunas autoridades locales y por las condiciones de algunas pólizas de seguro.
- El operador debe tener experiencia y estar entrenado en la conducción en pendientes. Si no se tiene la debida precaución en pendientes o cuestas, se puede perder el control y el vehículo puede desequilibrarse o volcar, con el posible resultado de lesiones personales o la muerte.
- Maneje la gasolina con cuidado. Limpie cualquier derrame.
- Compruebe a diario el funcionamiento correcto de los interruptores de seguridad. Si falla un interruptor, sustitúyalo antes de hacer funcionar la máquina.
- Antes de arrancar el motor, siéntese en el asiento, pise el pedal de elevación y suéltelo para asegurarse de que las unidades de corte están desengranadas. Asegúrese de que el sistema de tracción está en punto muerto y que el freno de estacionamiento está puesto.
- El uso de la máquina exige atención. Para evitar pérdidas de control:
 - No conduzca cerca de trampas de arena, zanjas, arroyos u otros obstáculos.
 - Reduzca la velocidad al efectuar giros cerrados. Evite arrancar o detener la máquina de forma repentina.
 - Cuando esté cerca de calles o carreteras o cuando las cruce, ceda siempre el paso.
 - Aplique los frenos de servicio al bajar pendientes para mantener una velocidad de avance lenta y retener el control de la máquina.
- Los recogehierbas deben estar colocados durante la operación de los molinetes o las desbrozadoras para mayor seguridad. Pare el motor antes de vaciar los recogedores.
- Eleve las unidades de corte al conducir de un lugar de trabajo a otro.
- No toque el motor, el silenciador o el tubo de escape mientras el motor está funcionando o poco después de que se pare, porque estas zonas podrían estar lo suficientemente calientes como para causar quemaduras.
- Manténgase alejado de la rejilla giratoria que se encuentra a un lado del motor para evitar el contacto directo con su cuerpo o su ropa.
- Si el motor se cala o si la máquina pierde fuerza y no puede seguir subiendo por una pendiente, no gire la máquina. Siempre baje la pendiente lentamente, en línea recta, en marcha atrás.
- Si una persona o un animal doméstico aparece de repente en o cerca de la zona de siega, **deje de segar**. Una operación descuidada de la máquina, en combinación con el ángulo del terreno, los rebotes, o una colocación defectuosa de los protectores de seguridad, puede producir lesiones debido a los objetos arrojados. No continúe segando hasta que se haya despejado la zona.
- Si la máquina está equipada con un sistema ROPS (Sistema de protección anti-vuelco) opcional, utilice siempre el cinturón de seguridad al conducir la máquina.
- Antes de levantarse del asiento, mueva la palanca de control funcional a punto muerto (N), eleve las unidades de corte y espere a que los molinetes dejen de girar. Ponga el freno de estacionamiento. Pare el motor y retire la llave de contacto.
- Si va a dejar la máquina desatendida, asegúrese de que las unidades de corte están totalmente elevadas y que los molinetes no giran, la llave de contacto ha sido retirada y el freno de estacionamiento está puesto.

Mantenimiento y almacenamiento

- Asegúrese de que todos los conectores de tubos hidráulicos están apretados, y que todos los manguitos y tubos hidráulicos están en buenas condiciones antes de aplicar presión al sistema.
- Mantenga el cuerpo y las manos alejados de fugas pequeñas o boquillas que liberan aceite hidráulico a alta presión. Utilice papel o cartón, nunca las manos, para localizar fugas. El aceite hidráulico que escapa bajo presión puede tener la fuerza suficiente para penetrar en la piel y causar graves lesiones.
- Antes de desconectar o de realizar cualquier trabajo en el sistema hidráulico, debe aliviarse toda la presión del sistema parando el motor y bajando las unidades de corte y los accesorios al suelo.
- Compruebe regularmente que todos los tubos de combustible están apretados y que no están desgastados. Apriételos o repárelos según sea necesario.
- Si el motor debe estar en marcha para realizar un ajuste, mantenga las manos, los pies, la ropa y otras partes del cuerpo alejados de las unidades de corte, los accesorios y de cualquier pieza en movimiento, sobre todo la rejilla que se encuentra al lado del motor. Mantenga alejadas a otras personas.
- El motor debe pararse antes de comprobar el aceite o añadir aceite al cárter.
- Para asegurar la seguridad y la precisión, haga que un distribuidor autorizado Toro compruebe la velocidad máxima del motor con un tacómetro. La velocidad regulada máxima del motor debe ser de 2900 rpm.
- Si se requieren reparaciones importantes o si usted necesita ayuda, póngase en contacto con su Distribuidor Autorizado Toro.
- Utilice solamente accesorios y piezas de repuesto autorizados por Toro. La garantía puede quedar anulada si se utilizan accesorios no autorizados.

Nivel de presión sonora

Esta unidad tiene una presión sonora continua con ponderación A equivalente en el oído del operador de: 84 dBA, basada en mediciones de máquinas idénticas según la Directiva 98/37/CE y sus enmiendas.

Nivel de potencia sonora

Esta unidad tiene un nivel de potencia sonora garantizado de: 105 dBA, basada en mediciones de máquinas idénticas según la Directiva 2000/14/CE y sus enmiendas.

Nivel de vibración

Mano-brazo

Esta unidad no supera un nivel de vibración de 2,5 m/s² en las manos, según mediciones realizadas en máquinas idénticas de acuerdo con los procedimientos de ISO 5349.

Cuerpo entero

Esta unidad no supera un nivel de vibración de 0,5 m/s² en la parte posterior, según mediciones realizadas en máquinas idénticas de acuerdo con los procedimientos de ISO 2631.

Pegatinas de seguridad e instrucciones



Las pegatinas de seguridad e instrucciones están a la vista del operador y están ubicadas cerca de cualquier zona de peligro potencial. Sustituya cualquier pegatina que esté dañada o que falte.

GREENSMaster 3250-D

QUICK REFERENCE AID

SEE OPERATOR'S MANUAL

CHECK/SERVICE (daily)

1. OIL LEVEL, ENGINE
2. OIL LEVEL, HYDRAULIC TANK
3. BRAKE FUNCTION
4. INTERLOCK SYSTEM:
 - 4a. SEAT INTERLOCK
 - 4b. NEUTRAL SENSOR
 - 4c. MOW SENSOR
 - 4d. PARKING BRAKE INTERLOCK
5. WATER SEPARATOR/FUEL FILTER
6. AIR CLEANER
7. RADIATOR SCREEN
8. TIRE PRESSURE (8-12 psi front, 8-15 psi rear)
9. BATTERY
10. GREASE POINT (8)
11. FUEL - DIESEL #2
12. WHEEL NUT TORQUE (70-90 FT-LBS)
13. FAN/ALTERNATOR/WATER PUMP BELT
14. COOLANT LEVEL

FLUID SPECIFICATIONS / CHANGE INTERVALS

See operator's manual for initial change	FLUID TYPE	CAPACITY		CHANGE INTERVALS		FILTER PART NO.
		L	QT.	FLUID	FILTER	
A. ENGINE OIL	SAE 10W-30	3.3	3.5	150 hrs.	150 hrs.	99-9017
B. HYDRAULIC OIL*	MOBIL DTE 15M	20.8	22	800 hrs.	800 hrs.	105-0438
C. AIR CLEANER (CLEAN EVERY 50 HOURS)					200 hrs.	93-2195
D. FUEL FILTER					800 hrs.	112-9188
E. FUEL TANK	NO. 2 DIESEL	22.7	6.0 GAL.	Drain and flush, 2 years		
F. COOLANT	50/50 ETHYLENE GLYCOL/ WATER MIX	3.4	3.6	Drain and flush, 2 years		

*Including filter

114-4614

114-4614



93-8068

1. Lea en el Manual del operador las instrucciones sobre cómo bloquear y desbloquear el brazo de dirección.

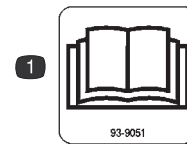

93-9051

1. Lea el manual del operador



104-7728

1. Peligro de corte/desmembramiento – no se acerque a las piezas en movimiento.

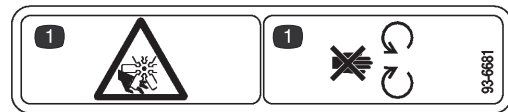

93-6681

1. Peligro de corte/desmembramiento – no se acerque a las piezas en movimiento.



93-6686

1. Aceite hidráulico
2. Lea el Manual del operador.



93-6689

1. Peligro – no se siente en la cubierta de plástico.

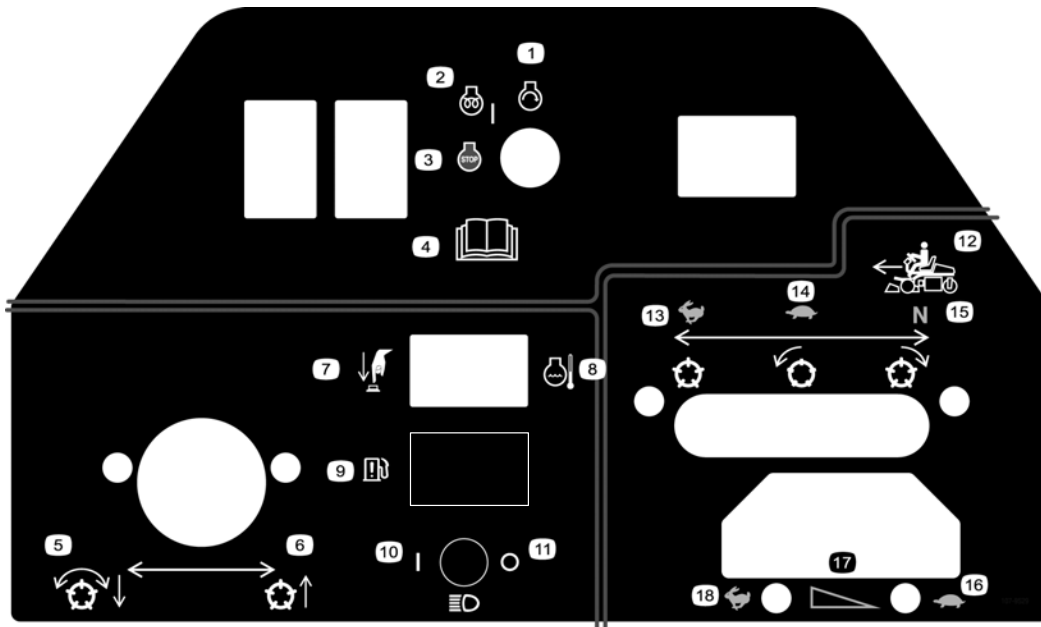

107-9529

- | | | | |
|--|---|----------------------------------|--|
| 1. Arranque del motor | 6. Elevar los molinetes | 10. Faros – Encender | 15. Punto muerto – Usar para el autoafilado de los molinetes |
| 2. Motor: precalentamiento/en marcha | 7. Sobrecontrol de alta temperatura | 11. Faros – Apagar | 16. Acelerador – lento |
| 3. Parada del motor | 8. Temperatura de refrigerante de motor | 12. Palanca de control funcional | 17. Acelerador – ajuste continuo variable |
| 4. Lea el <i>Manual del operador</i> . | 9. Indicador de agua en combustible | 13. Usar para el transporte. | 18. Acelerador – rápido |
| 5. Bajar y engranar los molinetes | | 14. Usar para segar. | |

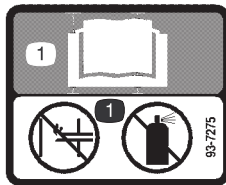

93-7275

1. Lea el Manual del operador – no utilice fluido de arranque para arrancar el motor.



104-7729 (para EC)

1. Peligro – lea el manual del operador antes de realizar trabajos de mantenimiento.
2. Peligro de corte, manos o pies – espere a que se detengan todos los componentes de la máquina antes de tocarlos.



108-5278

1. Advertencia – lea el *Manual del operador*.

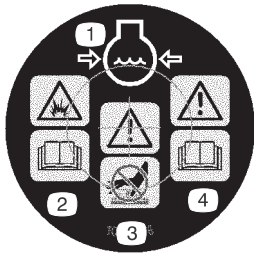

106-5976

1. Refrigerante del motor bajo presión
2. Peligro de explosión – lea el *Manual del operador*.
3. Advertencia – no toque la superficie caliente.
4. Advertencia – lea el *Manual del operador*.



104-2053

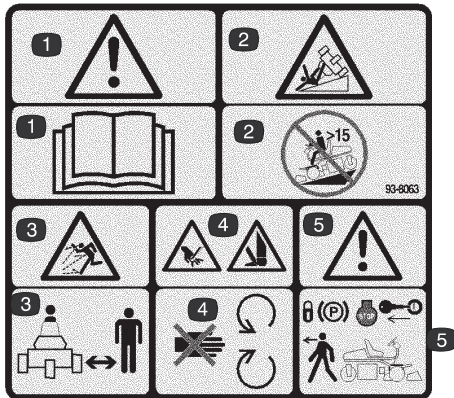

93-8063

Sustituye a la pieza 104-2053 para la EC

1. Advertencia – lea el *Manual del operador*.
2. Peligro de vuelco – no utilice la máquina en pendientes de más de 15 grados.
3. Peligro de objetos arrojados – manténgase a una distancia prudencial de la máquina.
4. Peligro de corte de mano o pie – no se acerque a las piezas en movimiento.
5. Advertencia – bloquee el freno de estacionamiento, pare el motor y retire la llave antes de abandonar la máquina.



Símbolos de la batería



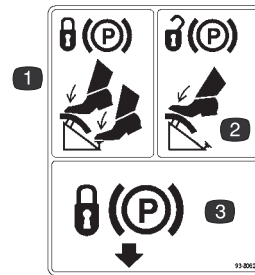

Algunos de estos símbolos, o todos ellos, están en su batería.

1. Riesgo de explosión
2. Prohibido fumar, mantenga alejado del fuego y de las llamas desnudas.
3. Líquido cáustico/peligro de quemadura química
4. Lleve protección ocular
5. Lea el *Manual del operador*.
6. Mantenga a otras personas a una distancia prudencial de la batería.
7. Lleve protección ocular; los gases explosivos pueden causar ceguera y otras lesiones.
8. El ácido de la batería puede causar ceguera o quemaduras graves.
9. Enjuague los ojos inmediatamente con agua y busque rápidamente ayuda médica.
10. Contiene plomo; no tirar a la basura.



93-8062

1. Para bloquear el freno de estacionamiento, pise el pedal de freno y el freno de estacionamiento.
2. Para desbloquear el freno de estacionamiento, pise el pedal de freno.
3. Bloquee el freno de estacionamiento.

GREENMASTER 3150/3250						
						
	3.8 MPH 6.1 Km/h	5.0 MPH 8.0 Km/h	3.8 MPH 6.1 Km/h	5.0 MPH 8.0 Km/h	3.8 MPH 6.1 Km/h	5.0 MPH 8.0 Km/h
0.062" / 1.6mm	N/R	N/R	9	N/R	9	N/R
0.094" / 2.4mm	N/R	N/R	9	N/R	9	N/R
0.125" / 3.2mm	N/R	N/R	9	N/R	9	N/R
0.156" / 4.0mm	N/R	N/R	9	N/R	9	N/R
0.188" / 4.8mm	N/R	N/R	9	N/R	7	N/R
0.218" / 5.5mm	N/R	N/R	9	N/R	6	N/R
0.250" / 6.4mm	7	N/R	6	7	5	7
0.312" / 7.9mm	6	N/R	5	6	4	6
0.375" / 9.5mm	6	7	4	5	4	5
0.438" / 11.1mm	6	6	4	5	3	4
0.500" / 12.7mm	5	6	3	4	N/R	N/R
0.625" / 15.9mm	4	5	3	3	N/R	N/R
0.750" / 19.0mm	3	4	3	3	N/R	N/R
0.875" / 22.2mm	3	4	N/R	3	N/R	N/R
1.000" / 25.4mm	3	3	N/R	N/R	N/R	N/R

114-4615

- | | | | |
|----------------------------|-----------------------------|----------------------------------|-----------------------------|
| 1. Altura de corte | 3. Molinete de 8 cuchillas | 5. Molinete – velocidad de siega | 7. Ajuste variable continuo |
| 2. Molinete de 5 cuchillas | 4. Molinete de 11 cuchillas | 6. Rápido | 8. Lento |

Especificaciones

Especificaciones generales

Anchura de corte	150 cm
Distancia entre ruedas	128 cm
Distancia entre ejes	123 cm
Longitud total (con recogehierbas)	238 cm
Anchura total	173 cm
Altura total	128 cm
Peso con molinetes (8 cuchillas, 4 Pernos)	608 kg

Montaje

Piezas sueltas

Nota: Utilice la tabla siguiente para verificar que no falta ninguna pieza.

Descripción	Cant.	Uso
Tuercas de la rueda	8	Montaje de las ruedas delanteras
Ruedas	2	
Cubo de la rueda	1	Montaje de la rueda trasera
Tuercas de la rueda	4	
Rueda	1	
Perno de la rueda	1	
Contratuerca	1	
Espaciadores	2	
Asiento	1	Montaje del asiento a la base del asiento
Tuerca, 5/16 pulg.	4	
Volante	1	Montaje del volante
Tapón	1	
Tornillo	1	
Biela de tiro	2	Montaje de los rodillos delanteros
Barra de ajuste	1	Ajuste de la altura de corte
Tornillo, N° 10 x 5/8 pulgada	1	
Tuerca, N° 10	1	
Extensión del respiradero	1	Montar en el depósito hidráulico
Rodillo protector del césped	6	Montar los rodillos delanteros
Conjunto de la biela de tiro	6	
Eje del rodillo	6	
Espaciador	6	
Arandela	12	
Contratuerca, 3/8–16	6	
Gancho de elevación acodado	1	Montar en la unidad de corte, modelos 04610 y 04611.
Tornillos de caperuza, M10–1,5	2	Se utiliza para montar el gancho de elevación acodado en las unidades de corte modelos 04610 y 04611.
Recogehierbas	3	Se monta en el bastidor de tiro.
Llave de contacto	2	
Pegatina de mantenimiento	11	Coloque la pegatina del idioma correspondiente sobre la pegatina de mantenimiento en inglés (100–3150).

Descripción	Cant.	Uso
Manual del operador (unidad de tracción)	2	Leer antes de operar la máquina.
Manual del operador (motor)	1	
Vídeo del operador	1	Ver antes de operar la máquina
Catálogo de piezas	1	
Certificado de cumplimiento	1	
Hoja de pre-entrega	1	
Certificado de ruido	1	

Nota: Los herrajes de montaje de las unidades de corte Greensmaster 3250–D están incluidos con las unidades de corte.

Instalación de las ruedas delanteras

Monte las ruedas y apriete las tuercas de montaje a 95–122 Nm.

Instalación de la rueda trasera

1. Monte el cubo de la rueda a la llanta de la rueda trasera con 4 tuercas de montaje (Fig. 2). Apriete las tuercas a 95–122 Nm.
2. Retire el perno y la contratuerca de los taladros de montaje de la rueda en la horquilla trasera (Fig. 2).
3. Instale la rueda trasera en la horquilla. Inserte el perno en uno de los taladros de montaje de la horquilla, instale un espaciador (suministrado con las piezas sueltas) y pase el perno por la rueda.
4. Instale otro espaciador en el perno y pase el perno por el otro taladro de montaje de la horquilla.
5. Coloque la parte curva de la cabeza del perno debajo del borde inferior de la placa adaptadora (Fig. 2). Instale y apriete la contratuerca para fijar la rueda a la horquilla. No apriete demasiado la contratuerca porque la rueda debe girar libremente.



Figura 2

- | | |
|------------------|--|
| 1. Rueda trasera | 4. Horquilla de la rueda giratoria trasera |
| 2. Cubo | 5. Perno de la rueda |
| 3. Tuerca | 6. Espaciador (2) |
-
6. Limpie el punto de engrase del conjunto de la rueda. Bombee grasa en el cubo de la rueda hasta que rezume grasa por ambos cojinetes del cubo. Limpie cualquier exceso de grasa.

Montaje del asiento

Nota: Monte los raíles del asiento en el juego delantero de taladros de montaje para tener 7,6 cm adicionales en el ajuste delantero, o en el juego de taladros trasero para tener 7,6 cm adicionales en el ajuste trasero.

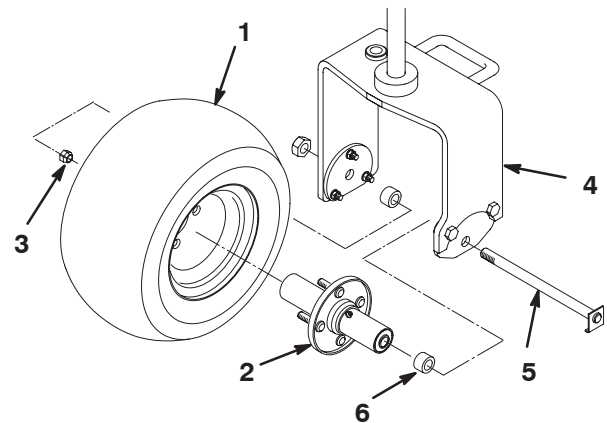
1. Retire las contratuercas que fijan los raíles del asiento a la base de transporte de madera contrachapada. Deseche las contratuercas.
2. Conecte el arnés de cables al interruptor del asiento.
3. Fije los raíles del asiento al soporte del asiento con 4 contratuercas (5/16 pulg.) suministradas con las piezas sueltas (Fig. 3).



Figura 3

1. Soporte del asiento
2. Raíl del asiento

Activación y carga de la batería

Utilice únicamente electrolito (gravedad específica 1,265) para llenar la batería inicialmente.

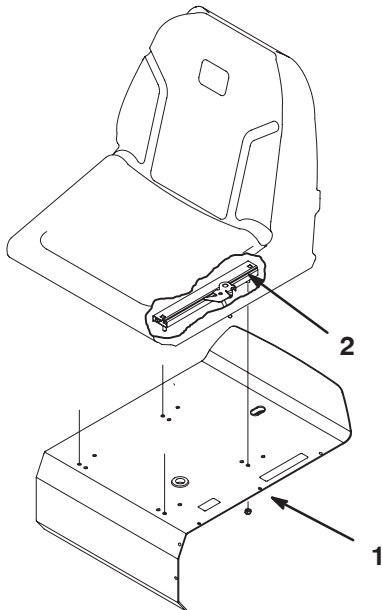
1. Retire la batería de la máquina.

Importante No añada electrolito con la batería montada en la máquina. Podría derramarlo, causando corrosión.

2. Limpie la parte superior de la batería y retire los tapones de ventilación (Fig. 4).



Figura 4

1. Tapones de ventilación

3. Llene cuidadosamente cada célula con electrolito hasta que las placas estén cubiertas de aproximadamente 6 mm de fluido.

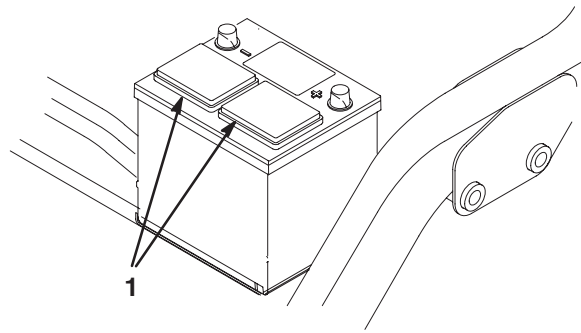

Figura 5

1. Electrolito

4. Espere aproximadamente 20 a 30 minutos para que el electrolito penetre en las placas. Rellene si es necesario para que el electrolito llegue a una distancia de aproximadamente 6 mm del fondo del hueco de llenado (Fig. 5).

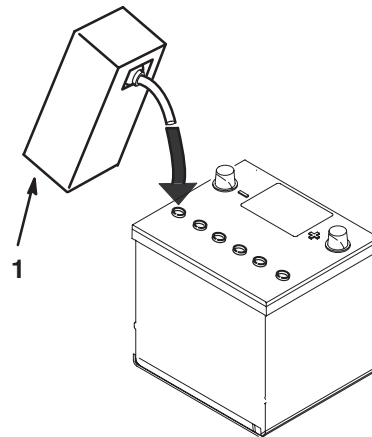

Advertencia



El proceso de carga de la batería produce gases que pueden explotar.

No fume nunca cerca de la batería, y mantenga alejados de la batería chispas y llamas.

5. Conecte un cargador de batería de 3 a 4 amperios a los bornes de la batería. Cargue la batería a un ritmo de 3 a 4 amperios hasta que la gravedad específica sea de 1,250 o más y la temperatura sea de al menos 16 °C con todas las células liberando gas.

6. Cuando la batería esté cargada, desconecte el cargador de la toma de electricidad, luego de los bornes de la batería.

Nota: Cuando la batería haya sido activada, añada solamente agua destilada para sustituir la pérdida normal, aunque las baterías 'sin mantenimiento' no deben necesitar agua bajo condiciones de operación normales.



Advertencia



CALIFORNIA

Advertencia de la Propuesta 65

Los bornes, terminales y otros accesorios de la batería contienen plomo y compuestos de plomo, productos químicos reconocidos por el Estado de California como causantes de cáncer y daños reproductivos. *Lávese las manos después de manejar el material.*



Advertencia



Los terminales de la batería o una herramienta metálica podrían hacer cortocircuito si entran en contacto con los componentes metálicos del tractor, causando chispas. Las chispas podrían hacer explotar los gases de la batería, causando lesiones personales.

- Al retirar o colocar la batería, no deje que los terminales toquen ninguna parte metálica del tractor.
- No deje que las herramientas metálicas hagan cortocircuito entre los terminales de la batería y las partes metálicas del tractor.

7. Primero, conecte el cable positivo (rojo) al borne positivo (+), y luego el cable negativo (negro) al borne negativo (-) de la batería, y fíjelos usando los pernos y las tuercas (Fig. 6). Deslice la cubierta de goma sobre el terminal positivo para evitar posibles cortocircuitos eléctricos.



Advertencia



Un enrutado incorrecto de los cables de la batería podría dañar el tractor y los cables, causando chispas. Las chispas podrían hacer explotar los gases de la batería, causando lesiones personales.

- **Desconecte** siempre el cable negativo (negro) de la batería antes de desconectar el cable positivo (rojo).
- **Conecte** siempre el cable positivo (rojo) de la batería antes de conectar el cable negativo (negro).



Figura 6

1. Negativo (-)

2. Positivo (+)

Instalación del volante

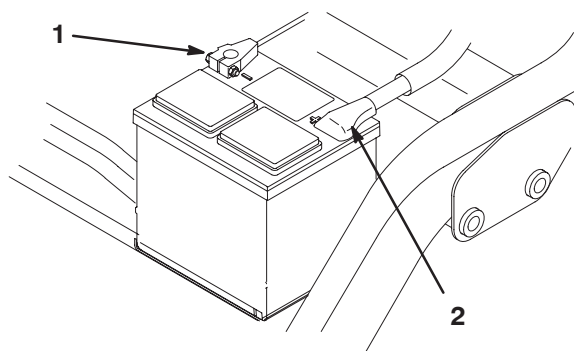
1. Deslice el volante sobre la columna de dirección.



Figura 7

1. Volante

2. Contratuerca

3. Tapón

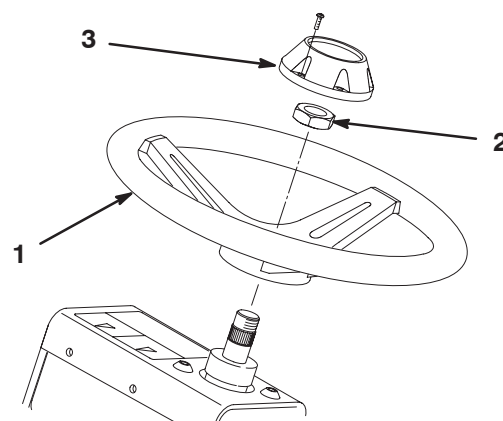
2. Fije el volante a la columna con la contratuerca (Fig. 7) y apriete ésta a 27-35 Nm.

3. Fije el embellecedor al volante con el tornillo (Fig. 7).

Instalación de la extensión del respiradero y del tapón del depósito

1. Retire el tapón del respiradero del depósito hidráulico (Fig. 8).



Figura 8

- | | |
|--------------------------|------------------------------|
| 1. Depósito hidráulico | 3. Extensión del respiradero |
| 2. Tapón del respiradero | 4. Tapón del depósito |

2. Enrosque la extensión del respiradero en el depósito (Fig. 8).
3. Enrosque el tapón del respiradero en la extensión del respiradero (Fig. 8).
4. Retire y deseche el tapón de transporte del depósito hidráulico. Coloque el tapón que está sujeto a la máquina.

Montaje de los rodillos delanteros

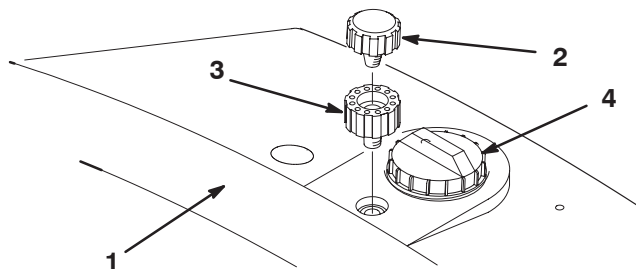
1. Monte un rodillo de protección y un conjunto de biela de tiro en el extremo exterior de cada bastidor de tiro delantero con un eje de rodillo, un espaciador, arandelas y una contratuerca (Fig. 9). Asegúrese de que los componentes están en el orden indicado y que los casquillos de nylon están colocados en la biela de tiro.



Figura 9

- | | |
|----------------------------------|---|
| 1. Rodillo protector del césped | 4. Casquillo receptor de la articulación esférica |
| 2. Conjunto de la biela de tiro | 5. Arandela (2) |
| 3. Extensión de la biela de tiro | 6. Espaciador |
| | 7. Casquillo de nylon (2) |

2. Asegúrese de que todos los neumáticos están inflados a 55–83 kPa (8–12 psi).

Ajuste de los rodillos de los bastidores de tiro

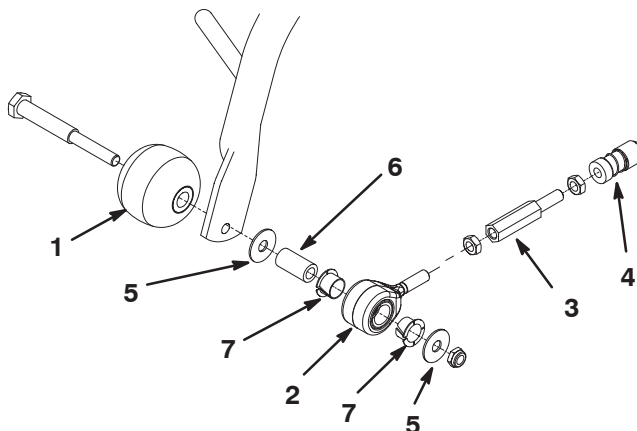
1. Coloque la unidad de tracción sobre una superficie nivelada y baje los bastidores de tiro de las unidades de corte al suelo.
2. Verifique que hay una distancia de 13 mm entre los rodillos del bastidor de tiro y el suelo.
3. Si se requiere un ajuste, afloje la contratuerca del tornillo del tope del bastidor de tiro (Fig. 10) y gire el tornillo en uno u otro sentido para elevar o bajar el bastidor de tiro. Apriete la contratuerca después de realizar el ajuste.



Figura 10

Lado derecho, delante

1. Rodillo del bastidor de tiro
2. Tornillo del tope del bastidor de tiro

Nota: Si se va a utilizar la máquina en climas cálidos, con temperatura ambiente de 20 °C a 49 °C, o la va a usar en condiciones duras (segar zonas que no sean greens, por ejemplo siega de calles o siega vertical), instale un Kit de enfriador del aceite hidráulico, Pieza N° 104-7701, en la unidad de tracción.

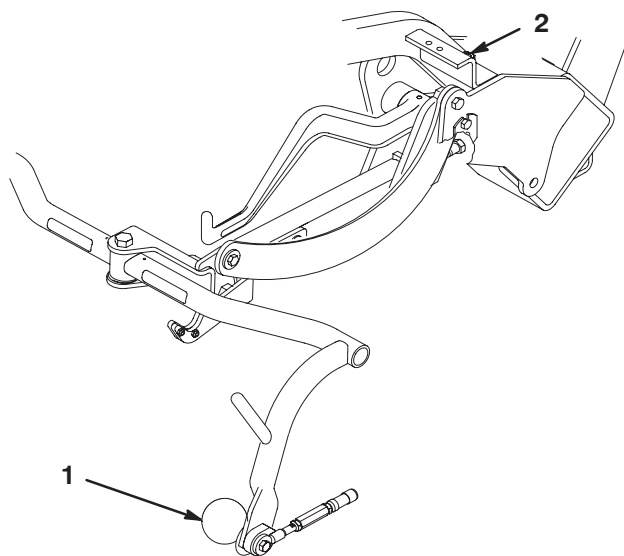
Instalación de las unidades de corte

Para unidades de corte modelos 04610 y 04611

Nota: Al afilar, ajustar la altura de corte o realizar otros procedimientos de mantenimiento sobre las unidades de corte, guarde los motores de los molinetes de las unidades de corte en los tubos de apoyo en la parte delantera del bastidor para evitar dañar los manguitos.

Importante No eleve la suspensión a la posición de transporte cuando los motores del molinete están en los soportes del bastidor de la unidad de tracción. Podrían dañarse los motores o los manguitos.

Importante Cuando sea necesario inclinar la unidad de corte para tener acceso a la contracuchilla/el molinete, apoye en un soporte la parte trasera de la unidad de corte para asegurarse de que las tuercas de los extremos de los tornillos de ajuste de la barra de asiento no estén apoyadas en la superficie de trabajo (Fig. 11).



Figura 11

1. Soporte (no suministrado)
2. Tuerca del tornillo de ajuste de la contracuchilla (2)

1. Retire las unidades de corte de sus embalajes. Móntelas y ajústelas según las instrucciones del Manual de operador de las unidades de corte. Utilice la barra de ajuste de altura del kit de piezas sueltas para ajustar la altura de corte.
2. Instale el gancho de elevación acodado (Fig. 12) en la parte superior de la unidad de corte con (2) tornillos de caperuza M10-1,5. Apriete los tornillos de caperuza a 34-40 Nm. El gancho de elevación acodado debe colocarse con el gancho hacia adelante.

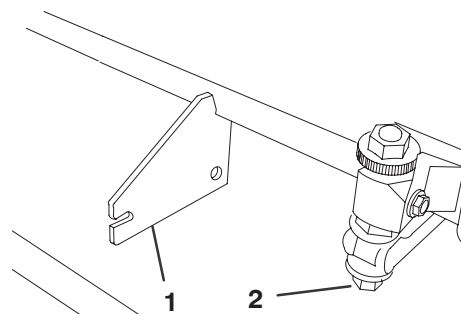

Figura 12

1. Gancho de elevación acodado

3. Todas las unidades de corte se suministran con el contrapeso montado en el extremo izquierdo y el soporte del motor y el acoplamiento de tracción montados en el extremo derecho de la unidad de corte. Para montar la unidad de corte en la posición delantera derecha, proceda de la siguiente manera:

A. Retire los 2 tornillos de caperuza que fijan el contrapeso al extremo izquierdo de la unidad de corte. Retire el contrapeso (Fig. 13).

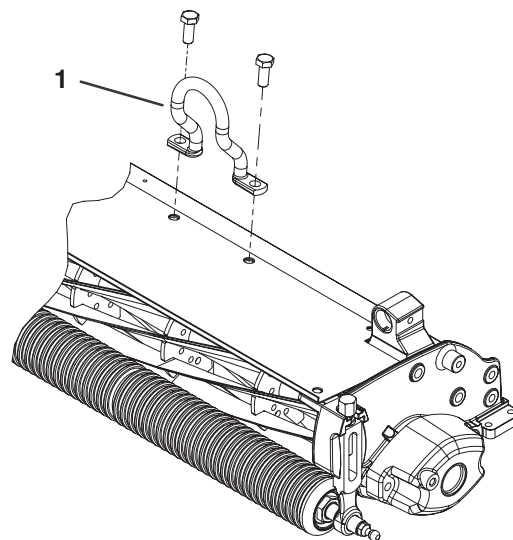

Figura 13

1. Contrapeso

B. En el extremo derecho de la unidad de corte, retire el tapón de plástico del alojamiento del cojinete (Fig. 14).

C. Retire los 2 tornillos allen que fijan el soporte del motor al extremo derecho de la unidad de corte. Retire el soporte del motor (Fig. 14).

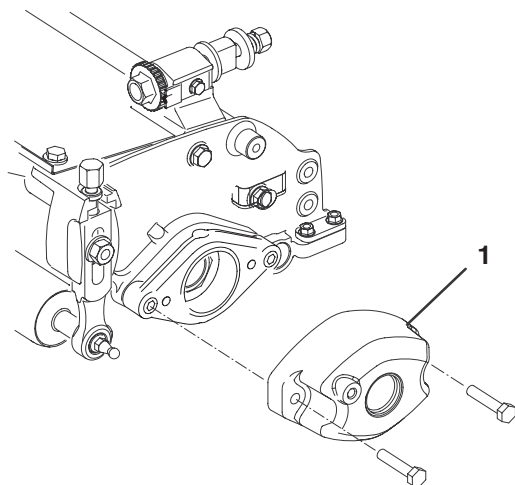

Figura 14

1. Soporte del motor
2. Tapón de plástico
3. Tornillo allen (2)

D. Retire la anilla a presión que fija el acoplamiento de tracción en el tubo del molinete (Fig. 15). Retire el acoplamiento de tracción.

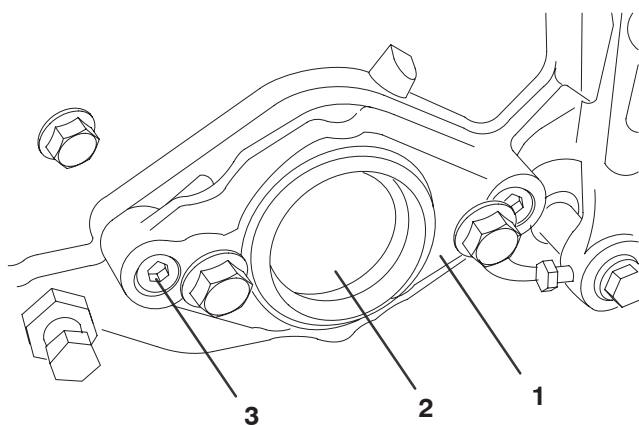

Figura 15

1. Anilla a presión
2. Acoplamiento de tracción

E. Aplique grasa al diámetro interno del acoplamiento de tracción. Instale el acoplamiento de tracción en el extremo izquierdo del tubo del molinete de la unidad de corte con una anilla a presión.

F. Instale el soporte del motor en el extremo izquierdo de la unidad de corte con los 2 tornillos allen retirados anteriormente. Apriete los tornillos a 16–20 Nm.

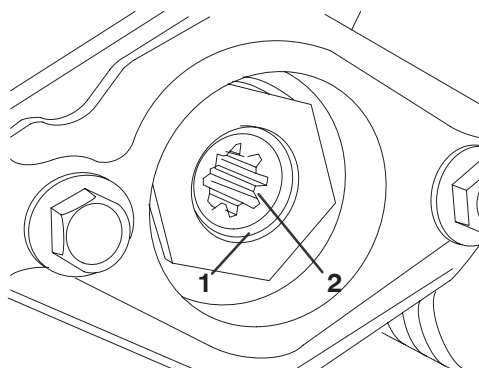
G. Instale el contrapeso en el extremo derecho de la unidad de corte con los tornillos retirados anteriormente.

4. La unidad de corte se suministra sin rodillo delantero. Adquiera un rodillo (Modelo N° 04625, 04626 o 04627) en su Distribuidor Toro local. Instale el rodillo usando las piezas sueltas suministradas con la unidad de corte y las instrucciones de instalación incluidas con el rodillo.

5. Enrosque un espárrago con bola en cada extremo del rodillo delantero de la unidad de corte (Fig. 16).



Figura 16

1. Espárrago con bola

6. Deslice la unidad de corte por debajo del bastidor de tiro mientras engancha el rodillo de elevación en el brazo de elevación. Para facilitar la instalación de la unidad de corte trasera, es posible girar el bastidor de tiro y engancharlo en posición de mantenimiento:
 - A. Baje completamente el sistema de suspensión (cilindros extendidos).
 - B. Eleve el bastidor de tiro manualmente hasta que los rodillos protectores del césped estén libres del acoplamiento del freno.
 - C. Tire hacia arriba del travesaño ranurado, gire el bastidor de tiro y engánchelo en el gancho de alambre (Fig. 17).

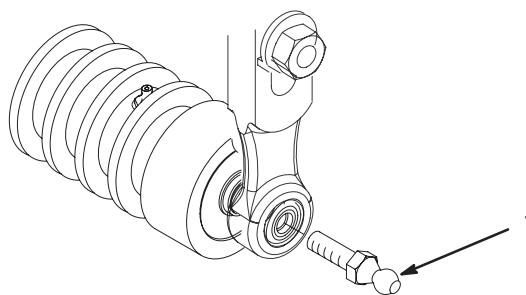

Figura 17

1. Travesaño ranurado
2. Gancho de alambre

- D. Con la unidad de corte en posición, suelte el gancho de alambre y gire el bastidor de tiro a la posición de operación.
- E. El travesaño ranurado se bloquea automáticamente.
- F. Acople el motor y las bielas de tiro.

Importante No haga funcionar el sistema de elevación cuando la unidad de corte central está en posición de mantenimiento. Podrían dañarse el bastidor de tiro y el conjunto de la horquilla.

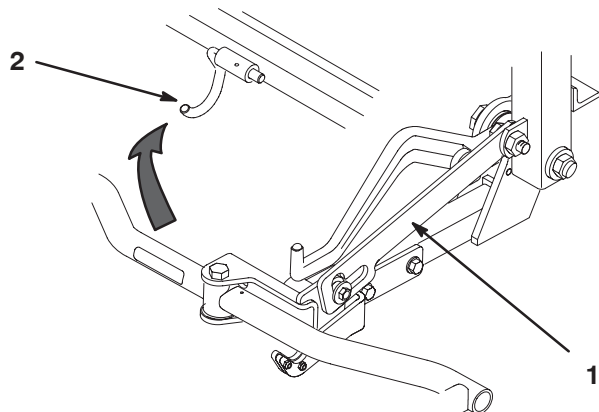
7. Deslice hacia atrás el manguito de cada casquillo receptor de la articulación esférica y enganche el receptor sobre el espárrago con bola de la unidad de corte (Fig. 18).



Figura 18

1. Extensión de la biela de tiro
2. Brazo de tiro
3. Casquillo receptor de la articulación esférica

8. Monte el recogehierbas en el bastidor de tiro.
9. Ajuste las bielas de tiro hasta que quede un espacio de 2 a 3 mm entre el borde del recogehierbas y las cuchillas del molinete. Asegúrese de que los bordes del recogehierbas quedan equidistantes de las cuchillas del molinete en toda la anchura de las cuchillas del molinete.

10. Coloque los tornillos de montaje del motor de tracción del molinete en cada unidad de corte. Deje expuesta aproximadamente 13 mm de rosca en cada tornillo de montaje (Fig. 19).

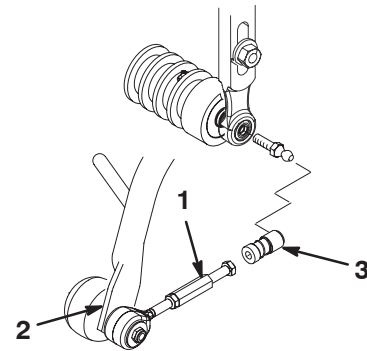

Figura 19

1. Tornillos 2. Motor de tracción

11. Retire las tapas de protección de las unidades de corte y de los ejes de los motores de tracción de los molinetes.

Nota: Guarde las tapas de protección de las unidades de corte. Instálaslas cada vez que se retiren los motores de tracción de los molinetes para proteger los cojinetes de la unidad de corte contra la contaminación.

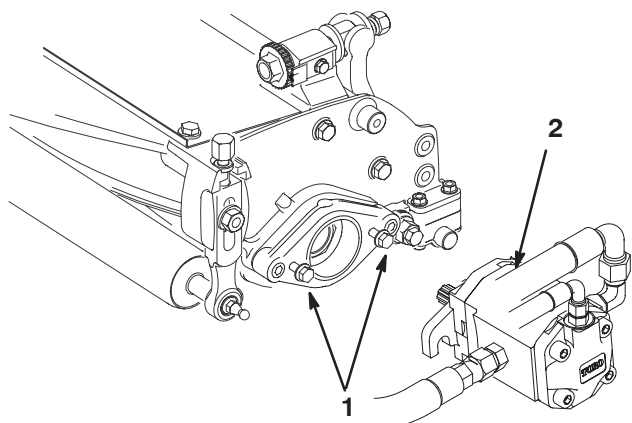
12. Recubra de grasa limpia el eje del motor e instale el motor girándolo en el sentido de las agujas del reloj de manera que las bridas del motor no choquen con los pernos. Gire el motor en el sentido contrario a las agujas del reloj hasta que las bridas rodeen los pernos, luego apriete los tornillos de caperuza de montaje (Fig. 19).

13. Usando una pistola de engrase manual, rellene el hueco del extremo de la unidad de corte con grasa de propósito general N° 2.

Ajuste de la altura de transporte

Compruebe la altura de transporte (Fig. 20 y 22) y ajústela, si es necesario.

1. Coloque el tractor en una superficie nivelada.
2. En unidades de corte equipadas con un gancho de elevación con eslabón de cadena o recto (Fig. 20 y 21, detalles) compruebe que la distancia entre la parte superior del tornillo de ajuste del bastidor de tiro y el borde trasero del bastidor de tiro es de 22 mm. Si la distancia no es de 22 mm, continúe con el paso 4. Si la unidad de corte está equipada con un gancho de elevación acodado, (Fig. 22), continúe con el paso siguiente.



Figura 20

1. Pletina de transporte 2. Tornillo de ajuste
3. Tornillo de montaje de la pletina de transporte 4. Eslabón de la cadena

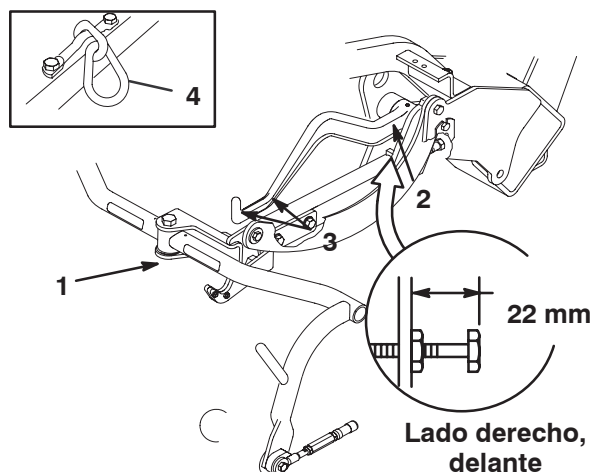

Figura 21

1. Pletina de transporte 2. Tornillo de ajuste
3. Tornillo de montaje de la pletina de transporte 4. Gancho

- En unidades de corte equipadas con un gancho de elevación acodado (Fig. 22, detalle) compruebe que la distancia entre la parte superior del tornillo de ajuste del bastidor de tiro y el borde trasero del bastidor de tiro es de 25 mm. Si la distancia no es de 22 mm, continúe con el paso 4.

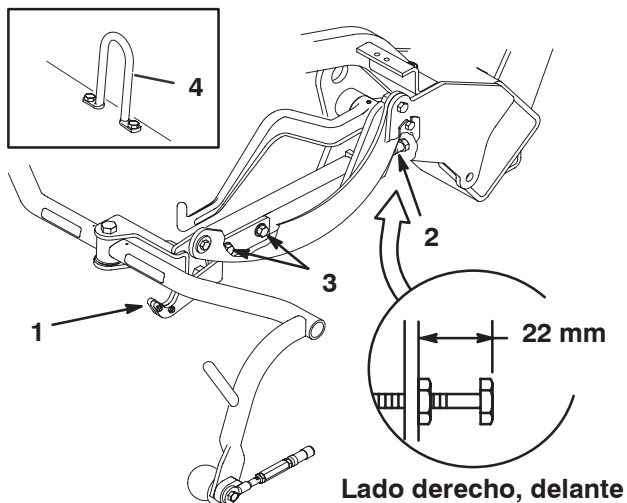

Figura 22

- | | |
|--|--------------------------------|
| 1. Pletina de transporte | 4. Gancho de elevación acodado |
| 2. Tornillo de ajuste | |
| 3. Tornillo de montaje de la pletina de transporte | |

- Afloje los tornillos de montaje de la pletina de transporte (Fig. 20–22).
- Eleve las unidades de corte a la posición de transporte.

Importante No eleve la suspensión a la posición de transporte cuando los motores del molinete están en los soportes del bastidor de la unidad de tracción. Podrían dañarse los motores o los manguitos.

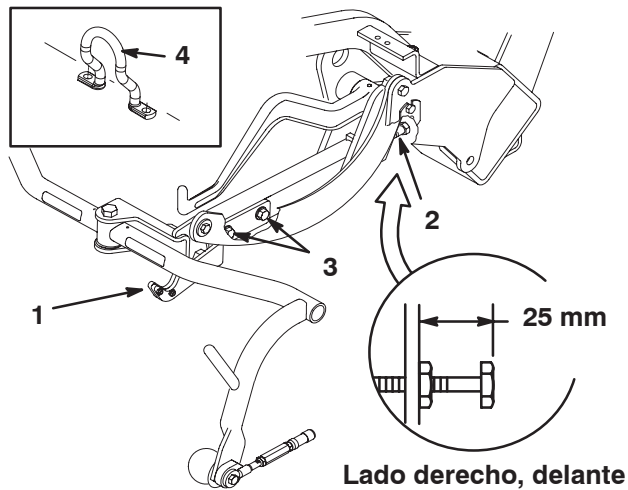
- Asegúrese de que cada bastidor de tiro está a la misma altura del suelo. Si es así, siga con el paso 8.
- Si los bastidores de tiro no están a la misma altura, afloje la contratuerca del tornillo de ajuste del bastidor de tiro (Fig. 20–22). Gire el tornillo hacia fuera para elevar y hacia dentro para bajar. Apriete la contratuerca después de obtener la altura correcta.
- Gire la pletina de transporte hasta que bloquee el bastidor de tiro. Apriete los tornillos.

Antes del uso

Comprobación del aceite del motor

El motor se suministra con aceite en el cárter; no obstante, debe comprobarse el nivel de aceite antes y después de arrancar el motor por primera vez.

La capacidad del cárter es de aproximadamente 3,3 litros con el filtro.

Utilice aceite para motores de alta calidad que cumpla las siguientes especificaciones:

Nivel de clasificación API: CH-4, CI-4 o superior.

Aceite preferido: SAE 10W-30

Aceite alternativo: SAE 15W-40 o 5W-30

Su distribuidor dispone de aceite para motores Toro Premium, de viscosidad 15W-40 o 10W-30. Consulte los números de pieza en el catálogo de piezas.

Importante Asegúrese de mantener el nivel del aceite del motor entre los límites superior e inferior del indicador de aceite. Un nivel incorrecto, por exceso o por defecto, del aceite del motor puede provocar un fallo del motor.

1. Coloque la máquina en una superficie nivelada.
2. Retire la varilla y límpiela con un paño limpio (Fig. 24). Introduzca la varilla en el tubo asegurándose de que entre a fondo. Retire la varilla del tubo y verifique el nivel de aceite. Si el nivel de aceite es bajo, retire el tapón de llenado de la cubierta de la válvula y añada **lentamente** suficiente aceite para elevar el nivel a la marca "Full" (lleno) de la varilla. Añada el aceite lentamente y compruebe el nivel a menudo durante este proceso. **No llene demasiado.**

Importante Asegúrese de que la varilla está retirada mientras se llena de aceite el motor. Al añadir aceite de motor o al cambiar el aceite, debe haber holgura entre el dispositivo de llenado de aceite y el orificio de llenado (en la tapa de las válvulas) según muestra la figura 23. Esta holgura es necesaria para permitir la ventilación durante el llenado, lo cual evita que el aceite se derrame sobre el respiradero.



Figura 23



Figura 24

1. Varilla
2. Tapón de llenado

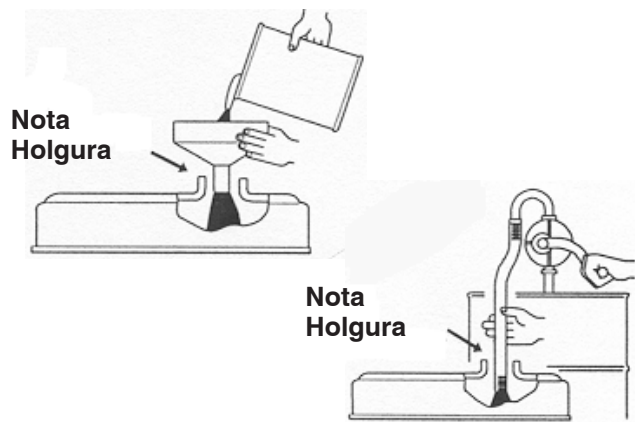
3. Vuelva a colocar la varilla.
4. Arranque el motor y déjelo funcionar a velocidad de ralentí durante 30 segundos, luego pare el motor. Espere 30 segundos, luego repita los pasos 2-3.

Importante Compruebe el nivel de aceite cada 8 horas de operación o cada día. Cambie el aceite y el filtro inicialmente después de las primeras 50 horas de operación; luego cambie el aceite y el filtro después de cada 150 horas. No obstante, cambie el aceite con más frecuencia si la zona de operaciones tiene mucho polvo o suciedad.

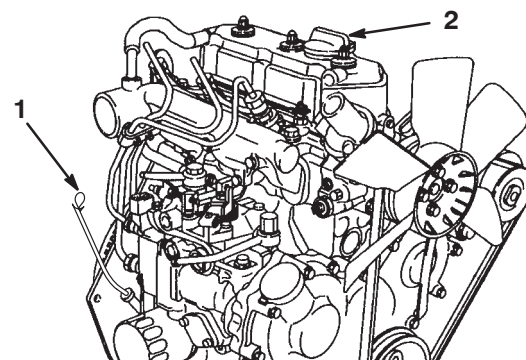
5. Coloque el tapón y la varilla firmemente.

Llenado del depósito de combustible

El motor funciona con combustible diesel N° 2.

La capacidad del depósito de combustible es de aproximadamente 22,7 litros.

1. Limpie la zona alrededor del tapón del depósito de combustible (Fig. 25).



Figura 25

1. Tapón del depósito de combustible

2. Retire el tapón del depósito de combustible.

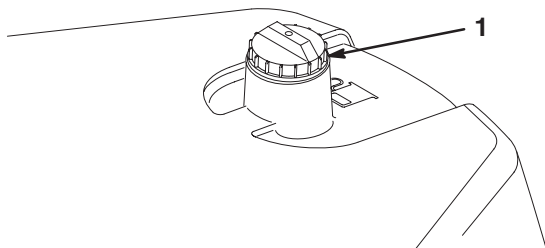

Peligro



Bajo ciertas condiciones el combustible diesel y los vapores del combustible son extremadamente inflamables y explosivos. Un incendio o explosión de combustible puede quemarle a usted y a otras personas y causar daños materiales.

- Utilice un embudo y llene el depósito de combustible al aire libre, en una zona despejada, con el motor parado y frío. Limpie cualquier combustible derramado.
- No llene completamente el depósito de combustible. Añada combustible al depósito de combustible hasta que el nivel alcance de 6 a 13 mm por debajo de la parte inferior del cuello de llenado. Este espacio vacío en el depósito permite la dilatación del combustible.
- No fume nunca mientras maneja el combustible, y aléjese de llamas desnudas o lugares donde los vapores del combustible pueden incendiarse con una chispa.
- Almacene el combustible en un recipiente de seguridad homologado limpio y sellado.

3. Añada combustible al depósito de combustible hasta que el nivel alcance de 6 a 13 mm por debajo de la parte inferior del cuello de llenado. **No llene demasiado.** Coloque el tapón.
4. Limpie cualquier derrame de combustible.

Comprobación del sistema de refrigeración

La capacidad del sistema de refrigeración es de aproximadamente 3,4 litros.

Limpie cualquier residuo de la rejilla del radiador y del radiador cada día (Fig. 26), o cada hora si hay mucho polvo o suciedad; consulte Cómo limpiar el radiador y la rejilla, página 38.



Figura 26

1. Rejilla del radiador
2. Radiador

El sistema de refrigeración está lleno de una solución al 50% de agua y anticongelante permanente de etilenglicol. Compruebe el nivel del refrigerante al principio de cada jornada de trabajo antes de arrancar el motor.

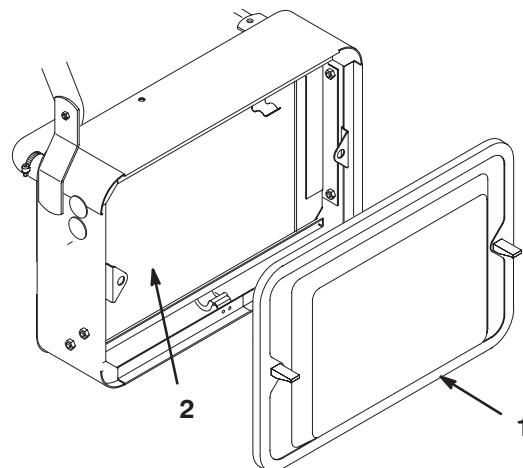

Cuidado



Si el motor ha estado en marcha, puede haber fugas de refrigerante caliente y bajo presión, que puede causar quemaduras.

- No retire el tapón del radiador cuando el motor está en marcha.
- Utilice un trapo al abrir el tapón del radiador, y ábralo lentamente para permitir la salida del vapor.

1. Aparque la máquina en una superficie nivelada.
2. Compruebe el nivel de refrigerante (Fig. 27). Con el motor frío, el nivel del refrigerante debe estar entre las rayas del depósito de reserva.



Figura 27

1. Depósito de reserva

3. Si el nivel de refrigerante es bajo, quite el tapón del depósito de reserva y añada una mezcla al 50% de agua y anticongelante permanente de etilenglicol. **No llene demasiado.**

4. Instale el tapón del depósito de reserva.

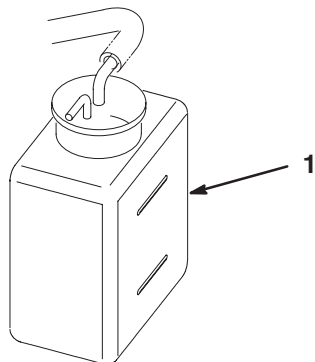
Mantenimiento del aceite del sistema hidráulico

Aceite hidráulico recomendado

El depósito de la máquina se llena en fábrica con aproximadamente 20,8 litros de aceite hidráulico de alta calidad. **Verifique el nivel del aceite hidráulico antes de arrancar el motor por primera vez y luego a diario.** El aceite de recambio recomendado es:

Toro Premium All Season Hydraulic Fluid
(Disponible en recipientes de 19 litros o en bidones de 208 litros. Consulte los números de pieza a su Distribuidor Toro o en el catálogo de piezas.)

Aceites alternativos: Si no está disponible el aceite Toro, pueden utilizarse otros aceites siempre que cumplan las siguientes propiedades de materiales y especificaciones industriales. No recomendamos el uso de aceites sintéticos. Consulte a su distribuidor de lubricantes para identificar un producto satisfactorio. Nota: Toro no asume responsabilidad alguna por daños causados por sustitutos no adecuados, así que usted debe utilizar solamente productos de fabricantes responsables que respaldan sus recomendaciones.

Aceite hidráulico antidesgaste de alto índice de viscosidad/bajo punto de descongelación, ISO VG 46

Propiedades de materiales:

Viscosidad, ASTM D445 cSt a 40 $\text{€}44$ a 48
cSt a 100 $\text{€}7.9$ a 8.5

Índice de viscosidad ASTM D2270 140 a 160

Punto de descongelación, ASTM D97 -37 a -45 €

Especificaciones industriales:

Vickers I-286-S (Quality Level), Vickers M-2950-S (Quality Level), Denison HF-0

Nota: La mayoría de los aceites hidráulicos son casi incoloros, por lo que es difícil detectar fugas. Está disponible un aditivo de tinte rojo para el aceite del sistema hidráulico en botellas de 20 ml. Una botella es suficiente para 15–22 litros de aceite hidráulico. Solicite la pieza N° 44–2500 a su distribuidor autorizado Toro.

Importante Cualquiera que sea el tipo de aceite hidráulico utilizado, cualquier unidad de tracción que se utilice para segar calles, para el verticorte o a temperatura ambiente elevada -18°C a 49°C – debe tener instalado un Kit de enfriador de aceite, Pieza N° 104–7701.

Aceite hidráulico biodegradable – Mobil 224H

Aceite hidráulico biodegradable Toro
(Disponible en recipientes de 19 litros o en bidones de 208 litros. Consulte los números de pieza a su Distribuidor Toro o en el catálogo de piezas.)

Aceite alternativo: Mobil EAL 224H

Se trata de un aceite biodegradable con base de aceite vegetal, probado y homologado por Toro para este modelo. Este aceite no es tan resistente a altas temperaturas como el aceite estándar, de manera que debe instalar un enfriador de aceite si el manual del operador lo requiere y respetar los intervalos recomendados de cambio de aceite. La contaminación con aceites minerales cambiará la biodegradabilidad y la toxicidad de este aceite. Cuando cambie del aceite estándar al aceite biodegradable, asegúrese de seguir el procedimiento de enjuague homologado. Para más detalles, póngase en contacto con su Distribuidor Toro local.

Nota: Para utilizar este aceite, es necesario instalar un Kit de enfriador de aceite, Pieza N° 104–7701, en la unidad de tracción. Este aceite biodegradable se descompone rápidamente si la temperatura es superior a 82°C .

Aceite hidráulico premium biodegradable – Mobil EAL EnviroSyn 46H

Importante Mobil EAL EnviroSyn 46H es el único aceite sintético biodegradable homologado por Toro. Este aceite es compatible con los elastómeros usados en los sistemas hidráulicos Toro, y es apropiado para un amplio intervalo de temperaturas. Este aceite es compatible con aceites minerales convencionales, pero para obtener la máxima biodegradabilidad y rendimiento es necesario purgar el sistema hidráulico completamente de aceite convencional. Su distribuidor Mobil dispone de este aceite en recipientes de 19 litros o en bidones de 208 litros.

Nota: La mayoría de los aceites hidráulicos son casi incoloros, por lo que es difícil detectar fugas. Está disponible un aditivo de tinte rojo para el aceite del sistema hidráulico en botellas de 20 ml. Una botella es suficiente para 15–22 litros de aceite hidráulico. Solicite la Pieza Nº 44–2500 a su Distribuidor Autorizado Toro. **No se recomienda el uso de este tinte rojo con aceites biodegradables. Utilice colorante alimentario en su lugar.**

Llenado del depósito de aceite hidráulico

1. Coloque la máquina en una superficie nivelada. Asegúrese de que la máquina se ha enfriado, para que el aceite esté frío.
2. Retire el tapón del depósito y verifique el nivel de aceite. El nivel de líquido debe llegar a la parte inferior del filtro de malla del cuello de llenado (Fig. 28).
3. Si el nivel de aceite es bajo, llene lentamente el depósito con el aceite hidráulico apropiado hasta que el nivel llegue a la parte inferior del filtro de malla. **No llene demasiado.**

Importante Para evitar la contaminación del sistema, limpie la parte superior de los recipientes de aceite hidráulico antes de perforarlos. Asegúrese de que el vertedor y el embudo están limpios.

4. Coloque el tapón del depósito. Limpie cualquier aceite derramado.

Importante Compruebe el nivel del aceite hidráulico antes de arrancar el motor por primera vez y luego a diario.



Figura 28

1. Tapón del depósito de aceite hidráulico
2. Rejilla

Drenaje de agua del filtro de combustible/separador de agua

Cualquier acumulación de agua debe drenarse del filtro de combustible/separador de agua antes de cada uso de la máquina.

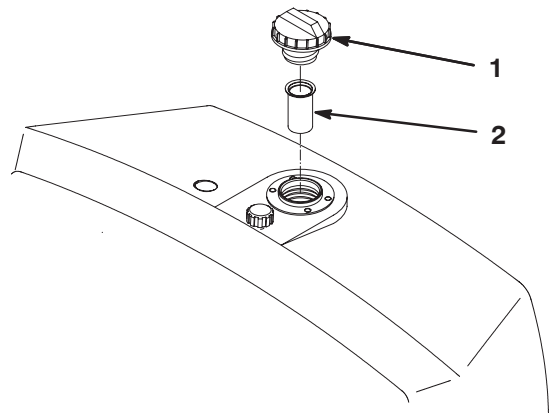
1. Coloque la máquina en una superficie nivelada y pare el motor.
2. Coloque un recipiente debajo del filtro de combustible.
3. Abra el tapón de vaciado del filtro de combustible/separador de agua aproximadamente una vuelta y drene cualquier agua acumulada (Fig. 29). Apriete el tapón después del vaciado.

Nota: Puesto que el agua acumulada estará mezclada con combustible diesel, drene el filtro de combustible en un recipiente apropiado y elimínela correctamente.



Figura 29

1. Filtro de combustible 2. Tapón de vaciado

Comprobación de la presión de los neumáticos

Los neumáticos están sobreinflados para el transporte. Por lo tanto, debe soltar parte del aire para reducir la presión. La presión de aire correcta es:

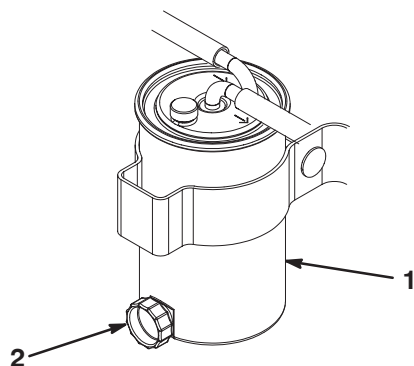
- Neumáticos delanteros: 55–83 kPa (8–12 psi).
- Neumático trasero: 55–103 kPa (8–15 psi).

Comprobación del contacto entre el molinete y la contracuchilla

Cada día, antes de usar la máquina, compruebe el contacto entre el molinete y la contracuchilla, aunque anteriormente la calidad de corte haya sido aceptable. Debe haber un contacto ligero en toda la longitud del molinete y la contracuchilla; consulte Ajuste del molinete a la contracuchilla en el Manual del operador de la unidad de corte.

Comprobación del par de apriete de las tuercas de las ruedas

Apriete las tuercas de las ruedas a 95–122 Nm después de 1–4 horas de operación, y otra vez después de 10 horas de operación. Luego apriételas cada 200 horas.



Advertencia



Si no se mantienen correctamente apretadas las tuercas de las ruedas podrían producirse lesiones personales.

Apriete las tuercas de las ruedas a 95–122 Nm después de 1–4 horas de operación, y otra vez después de 10 horas de operación. Luego apriételas cada 200 horas.

Operación

Piense primero en la seguridad

Por favor, lea cuidadosamente todas las instrucciones de seguridad contenidas en las páginas 3–11. El conocer esta información puede ayudar a evitarle lesiones a usted o a otras personas.

Se recomienda el uso de equipos de protección para por ejemplo, pero sin limitarse a, los ojos, los oídos, los pies y la cabeza.

! **Cuidado** !

Esta máquina produce niveles sonoros que superan los 85 dBA en el oído del operador, y pueden causar pérdidas auditivas en periodos extendidos de exposición.

Lleve protección auditiva mientras opera esta máquina.

Controles

Pedal de tracción

El pedal de tracción (Fig. 30) tiene tres funciones: desplazar la máquina hacia adelante, desplazarla hacia atrás, y parar la máquina. Pise la parte superior del pedal para desplazarse hacia delante y la parte inferior para desplazarse hacia atrás, o para ayudar en el frenado al desplazarse hacia adelante. Deje que el pedal se desplace a la posición de punto muerto para detener la máquina. Para mayor comodidad, no apoye el talón en la sección de marcha atrás al conducir hacia adelante (Fig. 31).



Figura 30

- 1. Pedal de tracción
- 2. Pedal de freno
- 3. Palanca del freno de estacionamiento

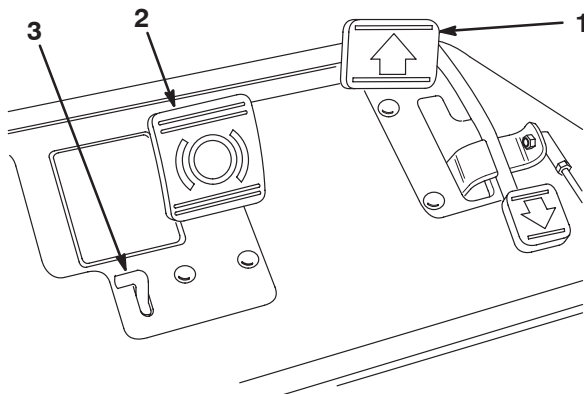

Figura 31

Pedal de freno

El pedal de freno (Fig. 30) activa un freno mecánico de tambor, tipo automóvil, en cada rueda de tracción.

Palanca del freno de estacionamiento

El freno de estacionamiento se acciona pisando el pedal de freno para accionar el conjunto de los frenos, luego bajando la pequeña palanca indicada (Fig. 30). Se quita el freno de estacionamiento pisando el pedal de freno. Bloquee el freno de estacionamiento siempre que deje la máquina desatendida.

Control del acelerador

El control del acelerador (Fig. 32) permite al operador variar la velocidad del motor. Al mover el control del acelerador hacia la posición Rápido se aumentan las revoluciones del motor; al moverlo hacia atrás disminuyen las revoluciones del motor. Las velocidades sobre el terreno son las siguientes:

- Velocidad de siega hacia adelante 3,2 a 8 km/h
- Velocidad máxima de transporte 14,1 km/h
- Velocidad en marcha atrás 4,0 km/h

Palanca de control funcional

La palanca de control funcional (Fig. 32) ofrece dos selecciones de tracción, más una posición de punto muerto. Está permitido cambiar de segar a transporte, o de transporte a segar (no a punto muerto) con la máquina en movimiento. Esto no producirá daño alguno.

- Posición hacia atrás – punto muerto o autoafilado
- Posición central – usada para segar
- Posición hacia delante – usada para el transporte

Contador de horas

El contador de horas (Fig. 32) muestra el número total de horas de operación de la máquina. El contador de horas empieza a funcionar cuando que la llave de contacto se gira a Conectado.



Figura 32

- | | |
|--|--|
| 1. Acelerador | 7. Indicador de presión del aceite del motor |
| 2. Palanca de control funcional | 8. Indicador de advertencia de la batería |
| 3. Contador de horas | 9. Indicador de la bujía |
| 4. Llave de contacto | 10. Control de elevación/bajada de las unidades de corte |
| 5. Palanca de bloqueo del brazo de dirección | 11. Botón de sobrecontrol de alta temperatura |
| 6. Indicador de temperatura de agua | |

Llave de contacto

Introduzca la llave de contacto (Fig. 32) y gírela en el sentido de las agujas del reloj a tope, a la posición Arranque, para arrancar el motor. Suelte la llave en cuanto arranque el motor; la llave volverá a la posición Conectado. Gire la llave en el sentido contrario a las agujas del reloj a la posición Desconectado para parar el motor.

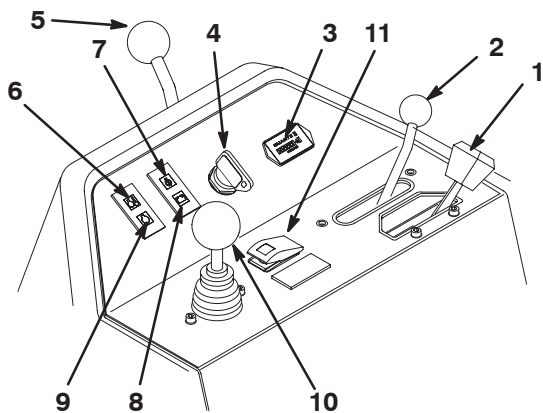
Palanca de bloqueo del brazo de dirección

Gire la palanca (Fig. 32) hacia atrás para aflojar el ajuste, eleve o baje el brazo de dirección a la posición más cómoda, luego gire la palanca hacia adelante para apretar el ajuste.

Indicador de temperatura de agua

El indicador (Fig. 32) se enciende y el motor se para automáticamente si el refrigerante del motor alcanza una temperatura excesivamente alta

Botón de sobrecontrol de alta temperatura

Si el motor se apaga debido al sobrecalentamiento, pulse el botón de sobrecontrol (Fig. 32) y manténgalo pulsado hasta que la máquina pueda ser transportada a un lugar seguro y enfriarse.

Nota: El botón de sobrecontrol debe mantenerse pulsado continuamente para que actúe. No lo utilice durante largos periodos de tiempo.

Indicador de la bujía

El indicador de la bujía (Fig. 32) se enciende cuando las bujías están funcionando.

Indicador de advertencia de la batería

El indicador (Fig. 32) se enciende cuando la carga de la batería es baja.

Indicador de presión de aceite

El indicador (Fig. 32) se enciende si la presión de aceite del motor cae por debajo de un nivel seguro.

Control de elevación/bajada de las unidades de corte

Si se mueve el control (Fig. 32) hacia adelante durante la operación, se bajan las unidades de corte y se ponen en movimiento los molinetes. Tire del control hacia atrás para parar los molinetes y elevar las unidades de corte. Durante la operación, es posible parar los molinetes tirando momentáneamente hacia atrás y soltando el control. Al mover el control hacia adelante, se ponen en movimiento de nuevo los molinetes.

Palanca de autoafilado

La palanca de autoafilado (Fig. 33) se utiliza conjuntamente con la palanca Bajar/Segar/Elevar para autoafilar los molinetes.



Figura 33

1. Palanca de autoafilado
2. Mando de velocidad del molinete

Control de velocidad del molinete

Utilice el control de velocidad del molinete (Fig. 33) para ajustar la velocidad (RPM) de los molinetes.

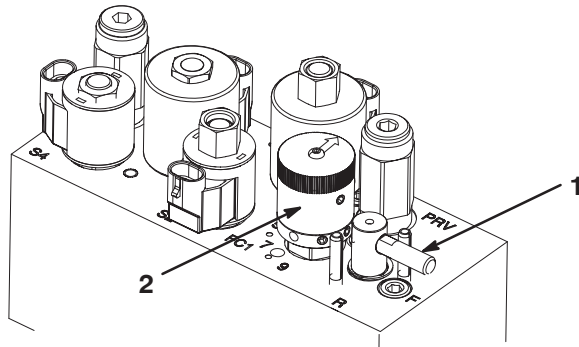
Palanca de ajuste del asiento

La palanca de ajuste del asiento, situada a la izquierda del asiento (Fig. 34), permite un ajuste de unas 18 cm hacia adelante o hacia atrás.



Figura 34

1. Palanca de ajuste del asiento

Válvulas de cierre del combustible

Cierre la válvula de cierre del combustible (Fig. 35), que se encuentra debajo del depósito de combustible, antes de almacenar la máquina.

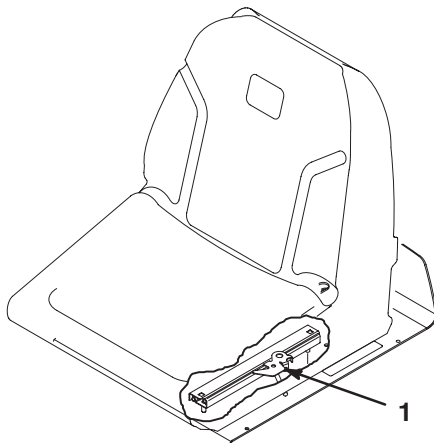

Figura 35

1. Válvula de cierre de combustible (debajo del depósito de combustible)

Rodaje

Para el periodo de rodaje de la máquina, es suficiente sólo 8 horas de siega.

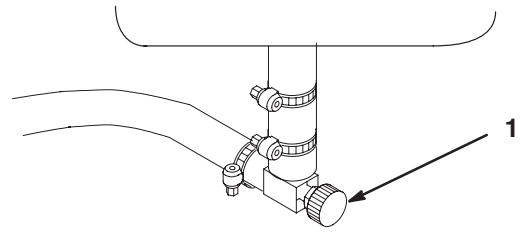
Puesto que las primeras horas de operación son de vital importancia para la futura fiabilidad de la máquina, usted debe vigilar de cerca su rendimiento y sus funciones para poder observar y corregir pequeñas dificultades que podrían convertirse en problemas importantes. Inspeccione la máquina frecuentemente durante el rodaje buscando señales de fugas de aceite, cierres sueltos o cualquier otra señal de funcionamiento indebido.

Para asegurar el rendimiento óptimo del sistema de frenos, debe bruñir (rodar) los frenos antes de utilizar la máquina. Para bruñir los frenos, aplique los frenos firmemente y conduzca la máquina, a velocidad de siega, hasta que el olor indique que los frenos están calientes. Puede ser necesario ajustar los frenos después del rodaje; consulte Ajuste de los frenos, página 41.

Arranque y parada de la máquina

Arranque

Importante Es posible que haya que purgar el sistema de combustible si ha ocurrido alguna de las situaciones siguientes:

- Arranque inicial de un motor nuevo.
- El motor se ha parado debido a falta de combustible.
- Se han realizado tareas de mantenimiento sobre componentes del sistema de combustible, por ejemplo, sustitución del filtro, etc.

Consulte Purga del sistema de combustible, página 30.

Importante No utilice éter u otros tipos de fluido de arranque.

1. Asegúrese de que el freno de estacionamiento está puesto, el control de elevar/bajar las unidades de corte está desengranado, y el control funcional está en posición de punto muerto.
2. Retire el pie del pedal de tracción y asegúrese de que el pedal esté en posición de punto muerto.
3. Mueva la palanca del acelerador a la posición Rápido.
4. Introduzca la llave y gírela a la posición de conectado. Manténgala en la posición de conectado hasta que se apague el indicador de la bujía (aproximadamente 6 segundos).
5. Gire inmediatamente la llave de contacto a la posición de arranque. Suelte la llave cuando el motor arranque y deje que vuelva a la posición de conectado. Mueva el control del acelerador a la posición Lento.

Importante Para evitar que se sobrecaliente, no haga funcionar el motor de arranque durante más de 10 segundos. Después de 10 segundos de arranque continuo, espere 60 segundos antes de utilizar el motor de arranque de nuevo.

6. Cuando se arranca el motor por primera vez, o después de realizar mantenimiento en el motor, haga funcionar la máquina en marcha adelante y marcha atrás durante uno o dos minutos. Gire el volante a derecha e izquierda para comprobar la respuesta de la dirección. Luego pare el motor (ver Parada, en Arranque y parada del motor, página 30) y espere a que se detengan todas las piezas en movimiento. Compruebe que no hay fugas de aceite, piezas sueltas u otros desperfectos evidentes.

Parada

1. Mueva el control del acelerador a Lento, desengrane el control de elevación/bajada de las unidades de corte y mueva la palanca de control funcional a punto muerto.
2. Gire la llave a la posición Desconectado para parar el motor. Retire la llave de contacto para evitar un arranque accidental.
3. Cierre las válvulas de cierre del combustible antes de almacenar la máquina.

Purga del sistema de combustible

1. Coloque la máquina en una superficie nivelada. Asegúrese de que el depósito de combustible está al menos medio lleno.
2. Abra la válvula de alivio, situada en la parte superior del cartucho, hasta que salga combustible (Fig. 36).
3. Cierre la válvula de alivio.





Figura 36

1. Filtro de combustible 2. Válvula de alivio

4. Haga girar el motor durante 5 segundos, luego espere. Repita el procedimiento hasta que el motor arranque y funcione suavemente.

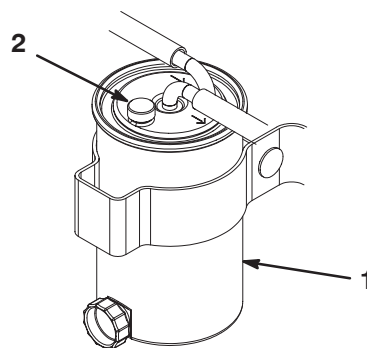
Comprobación del Sistema de interruptores de seguridad

 **Cuidado** 

Si los interruptores de seguridad son desconectados o están dañados, la máquina podría ponerse en marcha inesperadamente, causando lesiones personales.

- **No manipule los interruptores de seguridad.**
- **Compruebe la operación de los interruptores de seguridad cada día, y sustituya cualquier interruptor dañado antes de operar la máquina.**

El propósito del sistema de interruptores de seguridad es impedir la operación de la máquina cuando hay riesgo de lesiones para el operador o daños a la máquina.

El sistema de interruptores de seguridad impide que el motor arranque, a menos que:

- El pedal de tracción esté en punto muerto.
- La palanca de control funcional esté en punto muerto.

El sistema de interruptores de seguridad impide que la máquina se desplace, a menos que:

- El freno de estacionamiento esté quitado.
- El operador esté sentado.
- La palanca de control funcional esté en Segar o Transporte.

El sistema de interruptores de seguridad impide que se pongan en marcha los molinetes a menos que la palanca de control funcional esté en posición Segar.

Realice las siguientes comprobaciones del sistema cada día para asegurarse de que el sistema de seguridad funciona correctamente.

1. Siéntese en el asiento, ponga el pedal de tracción en punto muerto, ponga la palanca de control funcional en punto muerto y ponga el freno de estacionamiento. Intente pisar el pedal de tracción. El pedal no debe bajar, lo cual significa que el sistema de seguridad funciona correctamente. Corrija el problema si el funcionamiento no es el correcto.
2. Siéntese en el asiento, ponga el pedal de tracción en punto muerto, ponga la palanca de control funcional en punto muerto y ponga el freno de estacionamiento. Mueva la palanca de control funcional a segar o transporte e intente arrancar el motor. El motor no debe girar, lo cual significa que el sistema de seguridad funciona correctamente. Corrija el problema si el funcionamiento no es el correcto.
3. Siéntese en el asiento, ponga el pedal de tracción en punto muerto, ponga la palanca de control funcional en punto muerto y ponga el freno de estacionamiento. Arranque el motor y mueva la palanca de control funcional a segar o transporte. El motor debe pararse, lo cual significa que el sistema de seguridad funciona correctamente. Corrija el problema si el funcionamiento no es el correcto.
4. Siéntese en el asiento, ponga el pedal de tracción en punto muerto, ponga la palanca de control funcional en punto muerto y ponga el freno de estacionamiento. Arranque el motor. Quite el freno de estacionamiento, mueva la palanca de control funcional a segar y levántese del asiento. El motor debe pararse, lo cual significa que el sistema de seguridad funciona correctamente. Corrija el problema si el funcionamiento no es el correcto.
5. Siéntese en el asiento, ponga el pedal de tracción en punto muerto, ponga la palanca de control funcional en punto muerto y ponga el freno de estacionamiento. Arranque el motor. Mueva la palanca de control de elevación/bajada de las unidades de corte hacia adelante para bajar las unidades de corte. Las unidades de corte deben bajar pero no deben empezar a girar. Si lo hacen, el sistema de seguridad no funciona correctamente. Corrija el problema.

Ajuste de la velocidad de los molinetes

Para obtener una calidad de corte alta y constante, y un aspecto uniforme después de la siega, es importante ajustar correctamente el control de velocidad de los molinetes (situado en el bloque colector, debajo del asiento).

Ajuste el control de velocidad de los molinetes de la manera siguiente:

1. Seleccione el ajuste de altura de corte de las unidades de corte.
2. Seleccione la velocidad sobre el terreno más adecuada para las condiciones existentes.
3. Usando el gráfico apropiado (ver figura 37) para unidades de corte de 8 u 11 cuchillas, determine el ajuste correcto para la velocidad de los molinetes.

GREENSMATER 3150/3250						
Cuchillas	5		8		11	
	3.8 MPH 6.1 Km/h	5.0 MPH 8.0 Km/h	3.8 MPH 6.1 Km/h	5.0 MPH 8.0 Km/h	3.8 MPH 6.1 Km/h	5.0 MPH 8.0 Km/h
0.062" / 1.6mm	N/R	N/R	9	N/R	9	N/R
0.094" / 2.4mm	N/R	N/R	9	N/R	9	N/R
0.125" / 3.2mm	N/R	N/R	9	N/R	9	N/R
0.156" / 4.0mm	N/R	N/R	9	N/R	9	N/R
0.188" / 4.8mm	N/R	N/R	9	N/R	7	N/R
0.218" / 5.5mm	N/R	N/R	9	N/R	6	N/R
0.250" / 6.4mm	7	N/R	6	7	5	7
0.312" / 7.9mm	6	N/R	5	6	4	6
0.375" / 9.5mm	6	7	4	5	4	5
0.438" / 11.1mm	6	6	4	5	3	4
0.500" / 12.7mm	5	6	3	4	N/R	N/R
0.625" / 15.9mm	4	5	3	3	N/R	N/R
0.750" / 19.0mm	3	4	3	3	N/R	N/R
0.875" / 22.2mm	3	4	N/R	3	N/R	N/R
1.000" / 25.4mm	3	3	N/R	N/R	N/R	N/R

Figura 37

4. Para establecer la velocidad de los molinetes, gire el pomo (Fig. 38) hasta que las flechas apunten al número que indique el ajuste deseado.



Figura 38

1. Mando de velocidad del molinete

Nota: La velocidad de los molinetes puede ser aumentada o reducida para compensar las condiciones del césped.

Preparación de la máquina para segar

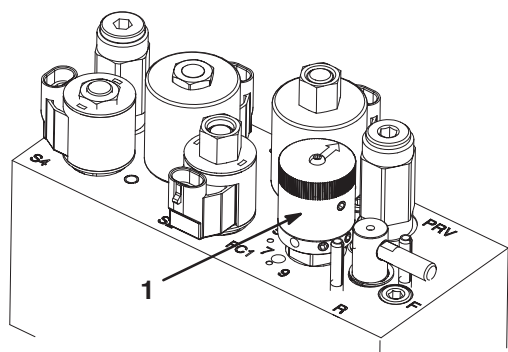
Se recomienda el ajuste siguiente a los recogehierbas de las unidades de corte N° 2 y N° 3 como ayuda para alinear la máquina en pasadas de siega sucesivas:

1. Mida aproximadamente 12,7 cm desde el borde exterior de cada recogehierbas (Fig. 39).
2. Coloque un trozo de cinta blanca o pinte una raya en cada recogehierbas, paralelo al borde exterior de cada recogehierbas (Fig. 39).



Figura 39

1. Señal de alineación
2. Aproximadamente 12,7 cm
3. Hierba ya cortada a la derecha
4. Mantenga el punto focal unos 1,8–3 metros por delante de la máquina.

Período de entrenamiento

Antes de segar greens con la máquina, busque una zona despejada para practicar el arrancar y parar, elevar y bajar las unidades de corte, girar, etc. Este periodo de práctica será beneficioso para el operador y le ayudará a tener confianza en el manejo de la máquina.

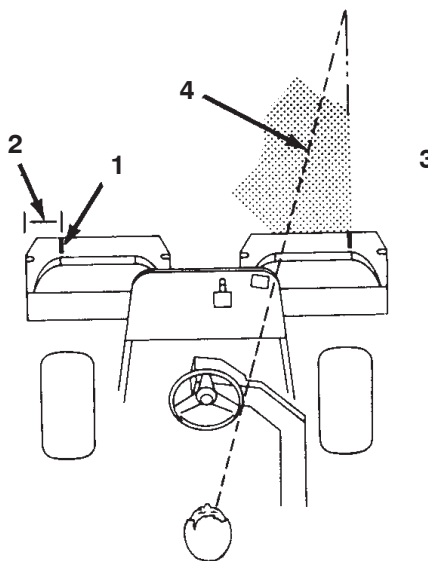
Antes de segar

Asegúrese de que no haya residuos en el green, retire la bandera del hoyo y determine la mejor dirección de siega. La dirección dependerá de la dirección de siega anterior. Siegue siempre con un patrón opuesto al de la siega anterior, de manera que las hojas de hierba tengan menos tendencia a quedar aplastadas y ser difíciles de atrapar entre las cuchillas del molinete y la contracuchilla.

Procedimientos de siega

1. Acérquese al green con la palanca de control funcional en posición Segar y el acelerador a toda velocidad. Empezee en un borde del green para poder utilizar el procedimiento de corte en bandas. Esto reduce al mínimo la compactación y deja un dibujo atractivo y limpio en los greens.
 2. Accione la palanca de elevación/bajada de las unidades de corte cuando el borde delantero de los recogehierbas cruce el borde exterior del green. Este procedimiento baja las unidades de corte al suelo y pone en movimiento los molinetes.
- Importante** Familiarícese con el hecho de que el molinete de la unidad de corte N° 1 tiene cierto retraso al bajarse y elevarse; por tanto, usted debe practicar con el fin de lograr la sincronización necesaria y minimizar las operaciones de retoque de la siega.
3. Debe haber un solape mínimo con las pasadas anteriores. Para ayudar a mantener una línea recta a través del green y mantener la máquina a la misma distancia de la pasada anterior, establezca una línea imaginaria aproximadamente 1,8–3 metros por delante de la máquina hasta el extremo de la parte no segada del green (Fig. 40). Puede ser útil incluir el borde exterior del volante como parte de la línea imaginaria, es decir, mantener el borde del volante alineado con un punto que se mantiene siempre a la misma distancia de la parte delantera de la máquina.



Figura 40

1. Señal de alineación
2. Aproximadamente 12,7 cm
3. Hierba ya cortada a la derecha
4. Mantenga el punto focal unos 1,8–3 metros por delante de la máquina.

4. Tire hacia atrás de la palanca de elevación/bajada de las unidades de corte cuando el borde delantero de los recogehierbas cruce el borde exterior del green. Se detendrán los molinetes y se elevarán las unidades de corte. Es importante sincronizar correctamente este procedimiento para no segar en la zona que rodea el green. No obstante, se debe segar la mayor parte posible del green con el fin de minimizar la cantidad de hierba a recortar en la periferia del green.
5. Para reducir el tiempo de operación y alinearse correctamente para la pasada siguiente, gire la máquina momentáneamente en la dirección opuesta, y luego gire hacia la parte que todavía no está cortada, es decir, si pretende girar a la derecha, gire un poco a la izquierda primero, luego a la derecha. Esto ayudará a alinear más rápidamente la máquina para la pasada siguiente. Siga este procedimiento también para girar en sentido contrario. Conviene que el giro sea lo más corto posible. No obstante, haga un arco más amplio si la temperatura es más alta para evitar dañar el césped.

Importante No debe detener nunca la máquina en el green con los molinetes girando, porque puede dañar el césped. Si detiene la máquina en un green mojado, las ruedas pueden dejar señales o huecos.

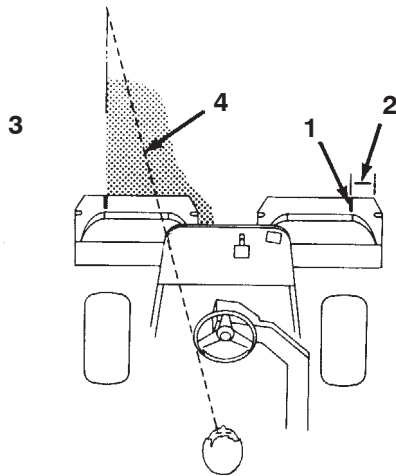
6. Termine de segar el green cortando por la periferia. Asegúrese de cambiar la dirección de siega respecto a la siega anterior. Tenga siempre en cuenta las condiciones climatológicas y las del césped, y asegúrese de cambiar la dirección de siega respecto a la siega anterior. Vuelva a colocar la bandera.

Nota: Al final del corte periférico, tire hacia atrás momentáneamente de la palanca de elevación/bajada de las unidades de corte para desactivar los molinetes sin elevarlos. Siga conduciendo hacia adelante hasta que el molinete deje de girar, luego salga del green y eleve los molinetes. (Esto ayuda a evitar que la hierba cortada caiga al green mientras se elevan los molinetes.)

7. Vacíe todos los recortes de los recogehierbas antes de ir al green siguiente. Los recortes de hierba mojados y pesados aplican una fuerza excesiva en los recogehierbas y añaden peso innecesario a la máquina, aumentando asimismo la carga sobre el motor, el sistema hidráulico, los frenos, etc.

Transporte

Asegúrese de que todas las unidades de corte están completamente elevadas. Mueva la palanca de control funcional a la posición de transporte. Utilice los frenos para ralentizar la máquina al bajar cuestas empinadas para evitar perder el control. Siempre acérquese a terrenos irregulares a velocidad reducida y tenga cuidado al atravesar zonas muy onduladas. Familiarícese con la anchura de la máquina. No intente pasar entre objetos que están muy juntos, para evitar costosos daños y tiempo de reparación.

Inspección y limpieza después de la siega

Después de segar, lave a fondo la máquina con una manguera de jardín, sin boquilla, para evitar una presión excesiva de agua que podría causar contaminación y dañar juntas y cojinetes. **No lave nunca un motor caliente ni una conexión eléctrica con agua.**

Después de limpiar la máquina, es recomendable comprobar que no hay fugas de aceite hidráulico, o daños o desgaste en los componentes mecánicos e hidráulicos. Se debe comprobar que las unidades de corte están afiladas. Asimismo, lubrique los pedales de siega y elevación y el conjunto del eje del freno con aceite SAE 30 o lubricante en pulverización para evitar la corrosión y ayudar a mantener la máquina en condiciones satisfactorias durante la siguiente operación de siega.

Remolque de la unidad de tracción

En caso de emergencia, es posible remolcar la máquina una corta distancia (menos de 0,4 km). Sin embargo, no recomendamos esto como procedimiento estándar.

Importante No remolque la máquina a una velocidad mayor que 3–5 km/h porque puede dañarse el sistema de transmisión. Si es necesario trasladar la máquina una distancia considerable, transpórtela sobre un camión o un remolque.

1. Localice la válvula de desvío en la bomba y gírela hasta que la ranura esté en posición vertical (Fig. 41).



Figura 41

1. Válvula de desvío – ilustrada con la ranura en posición cerrada (horizontal)
-
2. Antes de arrancar el motor, cierre la válvula de desvío girándola hasta que la ranura esté horizontal (Fig. 41). No arranque el motor con la válvula abierta.

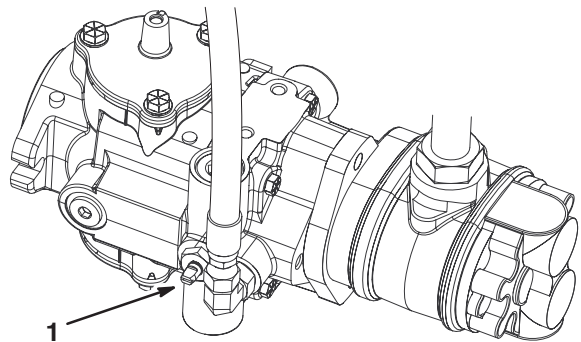

Mantenimiento

Nota: Los lados derecho e izquierdo de la máquina se determinan desde la posición normal del operador.

Calendario recomendado de mantenimiento

Intervalo de mantenimiento y servicio	Procedimiento de mantenimiento
Después de las 8 primeras horas	<ul style="list-style-type: none"> • Compruebe la tensión de la correa del ventilador/alternador.
Después de las 50 primeras horas	<ul style="list-style-type: none"> • Cambie el filtro de aceite hidráulico. • Compruebe las rpm del motor (ralentí y aceleración máxima). • Cambie el aceite de motor y el filtro.
Cada 50 horas	<ul style="list-style-type: none"> • Compruebe el electrolito de la batería. • Compruebe las conexiones de los cables de la batería. • Revise el filtro de aire. • Lubrique todos los puntos de engrase. • Compruebe la tensión de la correa del ventilador/alternador.
Cada 150 horas	<ul style="list-style-type: none"> • Cambie el aceite de motor y el filtro.
Cada 200 horas	<ul style="list-style-type: none"> • Cambie el filtro de aire. • Compruebe el par de apriete de las tuercas de las ruedas.
Cada 800 horas	<ul style="list-style-type: none"> • Cambie el aceite hidráulico. • Cambie el filtro de aceite hidráulico. • Compruebe las rpm del motor (ralentí y aceleración máxima). • Cambie el filtro de combustible/separador de agua.
Cada 2000 horas o cada 2 años	<ul style="list-style-type: none"> • Cambie los manguitos móviles. • Drene y enjuague el depósito de combustible. • Drene y enjuague el depósito hidráulico. • Drene y enjuague el sistema de refrigeración.

Importante Consulte en el manual del operador del motor procedimientos adicionales de mantenimiento.

Cuidado

Si deja la llave en el interruptor de encendido, alguien podría arrancar el motor accidentalmente y causar lesiones graves a usted o a otras personas.

Retire la llave del interruptor de encendido y desconecte el cable de la bujía antes de realizar cualquier operación de mantenimiento. Aparte el cable para evitar su contacto accidental con la bujía.

Lista de comprobación – mantenimiento diario

Duplique esta página para su uso rutinario.

Elemento a comprobar	Para la semana de:						
	Lun	Mar	Miér	Jue	Vie	Sáb	Dom
Compruebe el funcionamiento de los interruptores de seguridad.							
Compruebe la operación de los instrumentos.							
Compruebe el funcionamiento de los frenos.							
Compruebe el filtro de combustible/separador de agua.							
Compruebe el nivel de combustible.							
Compruebe el nivel de aceite del motor.							
Limpie la rejilla y el radiador.							
Inspeccione el filtro de aire.							
Compruebe que no hay ruidos extraños en el motor.							
Compruebe que los manguitos hidráulicos no están dañados.							
Compruebe que no hay fugas de fluidos.							
Compruebe la presión de los neumáticos.							
Compruebe el ajuste molinete – contracuchilla.							
Compruebe el ajuste de altura de corte.							
Lubrique todos los puntos de engrase. ¹							
Lubrique los acoplamientos de tracción y frenos.							
Retoque cualquier pintura dañada.							

¹Inmediatamente después de **cada** lavado, aunque no corresponda a los intervalos citados.

Anotación para áreas problemáticas:

Inspección realizada por:		
Elemento	Fecha	Información
1		
2		
3		
4		
5		
6		
7		
8		
9		
10		
11		

Lubricación

La unidad de tracción tiene puntos de engrase que deben ser lubricados regularmente con Grasa de Litio de Propósito General N° 2. Si la máquina se utiliza en condiciones normales, lubrique todos los cojinetes y casquillos después de cada 50 horas de operación. Lubrique los puntos de engrase inmediatamente **después de cada lavado**, aunque no corresponda a los intervalos citados.

Los cojinetes y casquillos de la unidad de tracción que deben lubricarse son:

- Cubo de la rueda trasera (1)
 - Cojinete de la rueda giratoria (1)
 - Cilindro de dirección (2) (Fig. 42)
 - Brazos de elevación (3) (Fig. 43)
 - Pivote del pedal de tracción (1) (Fig. 44)
1. Limpie los puntos de engrase para evitar que penetre materia extraña en el cojinete o casquillo.
 2. Bombee grasa en el cojinete o casquillo.
 3. Limpie cualquier exceso de grasa.
 4. Aplique grasa al eje del motor del molinete y en el brazo de elevación cada vez que se retire la unidad de corte para su mantenimiento.
 5. Aplique unas gotas de aceite de motor SAE 30 o lubricante en spray (WD 40) a todos los puntos de giro cada día después de la limpieza.

Nota: Consulte los requisitos de lubricación de la unidad de corte en el Manual del operador de la unidad de corte.



Figura 42



Figura 43

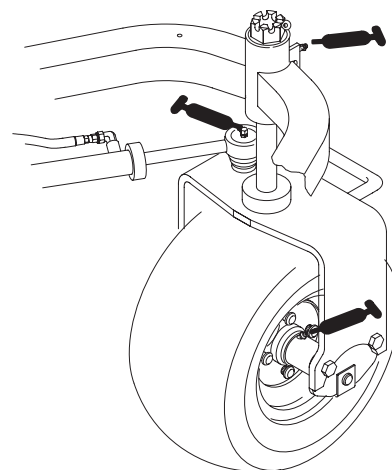

Figura 44

Mantenimiento general del limpiador de aire

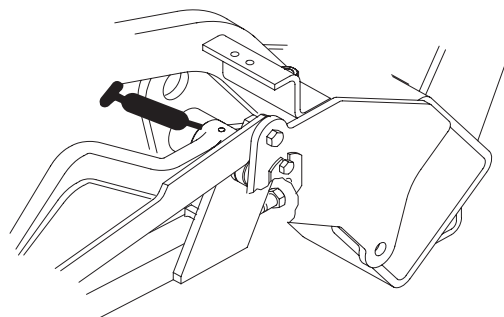
- Inspeccione la carcasa del limpiador de aire por si hubiera daños que pudieran causar una fuga de aire. Cámbiela si está dañada. Compruebe todo el sistema de admisión en busca de fugas, daños o abrazaderas de manguito sueltas.
- Realice el mantenimiento del filtro del limpiador de aire cada 200 horas o antes si el rendimiento del motor se ve afectado por condiciones extremas de suciedad o polvo. El cambiar el filtro antes de que sea necesario sólo aumenta la posibilidad de que entre suciedad en el motor al retirar el filtro.
- Asegúrese de que la cubierta está bien asentada y que hace un buen sello con la carcasa del limpiador de aire.

Mantenimiento del limpiador de aire

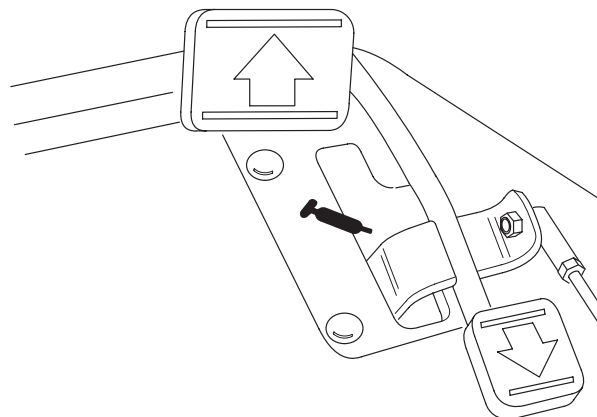
1. Abra los enganches que fijan la tapa del limpiador de aire a la carcasa del limpiador de aire (Fig. 45).



Figura 45

- | | |
|------------------------------------|----------------------|
| 1. Enganches del limpiador de aire | 3. Filtro |
| 2. Tapón antipolvo | 4. Válvula de salida |

2. Retire la cubierta de la carcasa del limpiador de aire. Antes de retirar el filtro, utilice aire a baja presión (276 kPa [40 psi], limpio y seco) para retirar cualquier gran acumulación de residuos aprisionada entre el exterior del filtro primario y el cartucho. Evite utilizar aire a alta presión, porque podría obligar a la suciedad a penetrar a través del filtro a la entrada. Este proceso de limpieza evita que los residuos migren a la entrada de aire al retirar el filtro primario.

3. Retire y cambie el filtro primario. No se recomienda limpiar el elemento usado debido a la posibilidad de causar daños al medio filtrante. Asegúrese de que el filtro nuevo no ha sido dañado durante el transporte, comprobando el extremo sellante del filtro y la carcasa. No utilice el elemento si está dañado. Inserte el filtro nuevo presionando el borde exterior del elemento para asentarlos sobre el cartucho. No aplique presión al centro flexible del filtro.
4. Limpie el orificio de salida de suciedad de la cubierta extraíble. Retire la válvula de salida de goma de la cubierta, limpie el hueco y cambie la válvula de salida.
5. Instale la tapa orientando la válvula de salida de goma hacia abajo – aproximadamente entre las 5:00 y las 7:00, visto desde el extremo.
6. Vuelva a colocar la tapa y fije los cierres (Fig. 45).

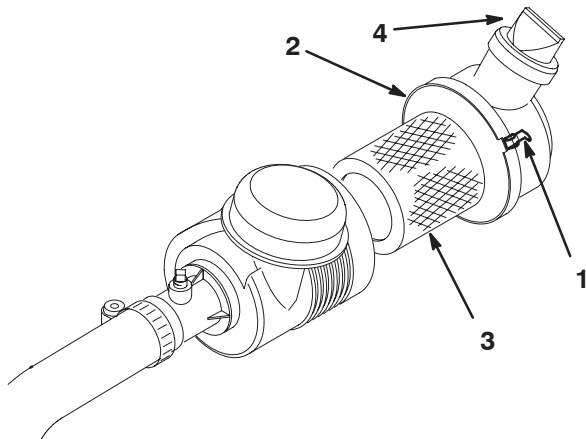
Cómo limpiar la rejilla del radiador

La rejilla del radiador y el radiador deben mantenerse limpios para evitar que el sistema se recaliente. Compruebe y limpie la rejilla y el radiador cada día o, si fuese necesario, cada hora. Limpie estos componentes con más frecuencia en condiciones de mucho polvo o suciedad.

1. Retire la rejilla del radiador (Fig. 46).
2. Trabajando desde el lado del ventilador, limpie el radiador con aire comprimido.



Figura 46

- | | |
|-------------------------|-------------|
| 1. Rejilla del radiador | 2. Radiador |
|-------------------------|-------------|

3. Limpie la rejilla y vuelva a colocarla.

Aceite del motor

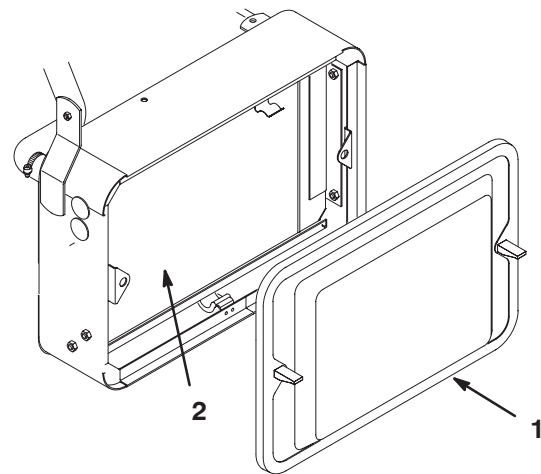
Intervalo de servicio/Especificación

Cambie el aceite y el filtro.

- Inicialmente después de las primeras 50 horas de operación
- Después de cada 150 horas de operación

Nota: Cambie el aceite con más frecuencia en condiciones de funcionamiento de mucho polvo o arena.

Cómo cambiar el aceite y el filtro

1. Retire el tapón de vaciado y deje fluir el aceite a un recipiente apropiado. Cuando el aceite deje de fluir, coloque el tapón de vaciado.
2. Retire el filtro de aceite. Aplique una capa ligera de aceite limpio a la junta del filtro nuevo.
3. Enrosque el filtro a mano hasta que la junta toque el adaptador del filtro, luego apriete 1/2 a 3/4 de vuelta más. **No apriete demasiado.**
4. Añada aceite al cárter; consulte Comprobación del aceite de motor, página 22.
5. Elimine correctamente el aceite usado.

Filtro de combustible/separador de agua

Intervalo de servicio/Especificación

Cambie el elemento del filtro después de cada 800 horas de operación.

Mantenimiento del filtro

1. Limpie la zona de montaje del cartucho del filtro (Fig. 48).
2. Coloque un recipiente debajo del filtro de combustible.
3. Cierre la válvula de cierre de combustible (Fig. 47), situada debajo del depósito de combustible.



Figura 47

1. Válvula de cierre de combustible

4. Abra el tapón de vaciado y la válvula de alivio del filtro (Fig. 48).
5. Afloje las abrazaderas y desconecte los tubos de combustible de la parte superior del filtro.
6. Afloje el perno de cuello cuadrado de la banda de montaje del filtro y retire el cartucho filtrante. Elimínelo correctamente.
7. Instale el nuevo cartucho filtrante y apriete el perno de cuello cuadrado de la banda de montaje.
8. Instale los tubos de combustible y las abrazaderas observando las marcas de entrada y salida de la parte superior del filtro.
9. Asegúrese de que el tapón de vaciado del filtro está cerrado. Abra la válvula de cierre del combustible y luego la válvula de alivio del filtro.
10. Arranque el motor y compruebe que no hay fugas.

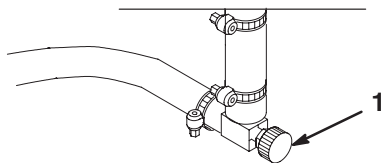

Figura 48

1. Filtro de combustible/separador de agua
2. Banda de montaje del filtro
3. Tapón de vaciado del filtro
4. Válvula de alivio

Ajuste del control del acelerador

El funcionamiento correcto del acelerador depende de un ajuste correcto del control del acelerador. Asegúrese de que el control del acelerador funciona correctamente.

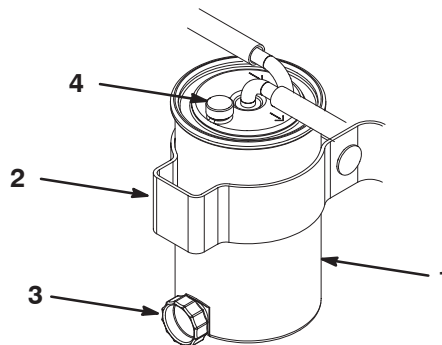
1. Mueva la palanca remota de control del acelerador a la posición Lento (Fig. 49).



Figura 49

- | | |
|-------------------------|------------------------------------|
| 1. Cable del acelerador | 3. Palanca de control de velocidad |
| 2. Abrazadera | 4. Tornillo de ralentí |

2. Afloje el tornillo de la abrazadera que fija el cable al motor (Fig. 49).
3. Empuje el cable hasta que la palanca de control de velocidad entre en contacto con el tornillo de ralentí (Fig. 49).
4. Apriete el tornillo de la abrazadera y compruebe las revoluciones del motor.

Ajuste de la velocidad de ralentí

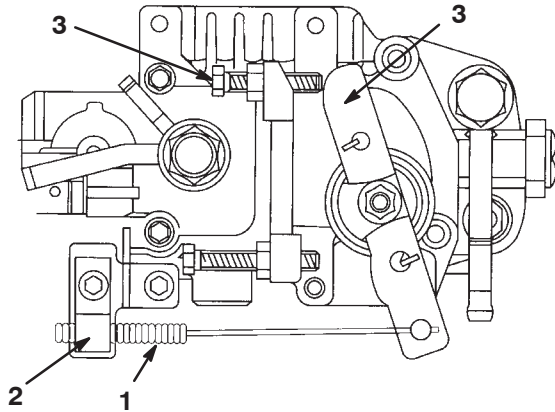
1. Mueva la palanca remota de control del acelerador a la posición Lento (Fig. 49).
2. Afloje la contratuerca del tornillo de ralentí (Fig. 49).
3. Ajuste el tornillo de ralentí hasta obtener 1500 RPM.
4. Apriete la contratuerca.

Aceite hidráulico

Intervalo de servicio/Especificación

Cambie el aceite hidráulico cada 800 horas de operación.

Si el aceite se contamina, póngase en contacto con su distribuidor Toro, porque el sistema debe ser purgado. El aceite contaminado tiene un aspecto lechoso o negro en comparación con el aceite limpio.

Cambie el filtro:

- Después de las primeras 50 horas de operación
- Después de cada 800 horas de operación

Cambio del aceite hidráulico y el filtro de aceite hidráulico

1. Limpie la zona de montaje del filtro (Fig. 50). Coloque un recipiente debajo del filtro y retire el filtro.

Nota: Si no se va a drenar el aceite, desconecte y tapone el tubo hidráulico que va al filtro.



Figura 50

1. Filtro hidráulico
2. Llene el filtro nuevo con aceite hidráulico apropiado, lubrique la junta y apriételo a mano hasta que la junta entre en contacto con la base del filtro. Luego apriételo 3/4 de vuelta más. El filtro debe estar sellado ahora.
3. Llene el depósito hidráulico con aproximadamente 21 litros de aceite hidráulico; consulte Comprobación del sistema hidráulico, página 24.
4. Arranque la máquina y déjala funcionar al ralentí durante 3 a 5 minutos para hacer circular el aceite y eliminar cualquier aire atrapado en el sistema. Pare la máquina y vuelva a comprobar el nivel de aceite.
5. Elimine correctamente el aceite usado.

Comprobación de tubos y manguitos hidráulicos

Inspeccione a diario los tubos y manguitos hidráulicos para comprobar que no tienen fugas, que no están doblados, que los soportes no están sueltos, y que no hay desgaste, elementos sueltos, o deterioro causado por agentes ambientales o químicos. Haga todas las reparaciones necesarias antes de operar la máquina.

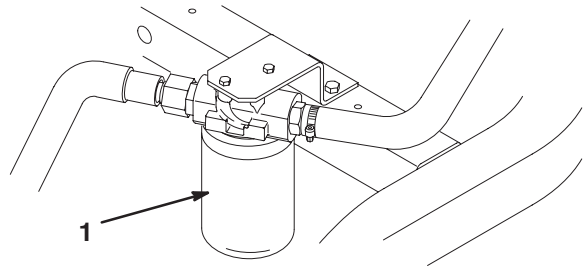

Advertencia



Las fugas de aceite hidráulico bajo presión pueden penetrar en la piel y causar lesiones.

- Asegúrese de que todos los tubos y manguitos hidráulicos están en buenas condiciones, y que todos los acoplamientos y accesorios del sistema hidráulico están apretados antes de aplicar presión al sistema hidráulico.
- Mantenga el cuerpo y las manos alejados de fugas pequeñas o boquillas que liberan aceite hidráulico a alta presión.
- Utilice un cartón o un papel para buscar fugas hidráulicas.
- Alivie de manera segura toda presión en el sistema hidráulico antes de realizar trabajo alguno en el sistema hidráulico.
- Busque atención médica inmediatamente si el aceite hidráulico penetra en la piel.

Ajuste de los frenos

En cada lado de la máquina hay una varilla de ajuste de los frenos, que permite ajustar los frenos en la misma proporción. Ajuste los frenos de la siguiente manera:

1. Conduzca la máquina y pise el pedal de freno; ambas ruedas deben bloquearse igualmente.



Cuidado



La realización de pruebas de frenos en un recinto cerrado con otras personas presentes podría causar lesiones.

Siempre pruebe los frenos en una zona amplia, abierta y plana, libre de otras personas y obstáculos, antes y después de cada ajuste.

2. Afloje la contratuerca y ajuste la horquilla (Fig. 51).



Figura 51

- | | |
|-----------------------------------|------------------|
| 1. Pasador y pasador de seguridad | 3. Horquilla |
| 2. Contratuerca | 4. Eje del freno |

3. Monte la horquilla en el eje del freno (Fig. 51).
4. Compruebe el recorrido libre del pedal de freno al terminar los ajustes. Debe haber un recorrido de 13 a 25 mm antes de que las zapatas de los frenos entren en contacto con los tambores de freno. Vuelva a ajustar, si es necesario, hasta conseguir este recorrido.
5. Conduzca la máquina y pise el pedal de freno; ambos frenos deben bloquearse igualmente. Ajústela si es necesario.
6. Se recomienda bruñir los frenos cada año; consulte Rodaje, página 29.

Ajuste del punto muerto de la transmisión

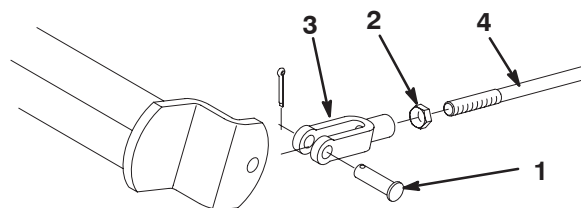
Si la máquina se desplaza cuando el pedal de control de tracción está en punto muerto, es necesario ajustar el mecanismo de retorno a punto muerto.

1. Coloque bloques debajo del bastidor de manera que una de las ruedas delanteras esté levantada del suelo.

Nota: Si la máquina está equipada con un kit de tracción a 3 ruedas, eleve y bloquee también la rueda trasera.

2. Arranque el motor, ponga el acelerador en Lento y compruebe la rueda delantera que está levantada del suelo; no debe girar.
3. Si la rueda está girando, pare el motor y proceda de la manera siguiente:
 - A. Afloje las dos contratuercas que fijan el cable de control de tracción a la mampara (Fig. 52). Asegúrese de aflojar ambas contratuercas uniformemente, y lo suficiente como para permitir el ajuste.
 - B. Afloje la tuerca que sujeta el excéntrico a la parte superior del hidrostato (Fig. 52).
 - C. Mueva la palanca de control funcional a Punto muerto y el acelerador a Lento. Arranque el motor.
 - D. Gire el excéntrico hasta que no haya movimiento en ningún sentido. Cuando la rueda deje de girar, apriete la tuerca para bloquear el excéntrico y el ajuste (Fig. 52). Compruebe el ajuste con el acelerador en las posiciones Lento y Rápido.
 - E. Desde cada lado de la mampara, apriete las contratuercas **uniformemente**, fijando el cable de tracción a la mampara (Fig. 52). No tuerza el cable.

Nota: Si el cable está tensado cuando la palanca de control funcional está en punto muerto, la máquina puede desplazarse cuando la palanca se pone en la posición Segar o Transporte.



Figura 52

- | | |
|----------------------|-----------------|
| 1. Cable de tracción | 4. Excéntrico |
| 2. Mampara | 5. Contratuerca |
| 3. Contratuercas | |

Ajuste de la velocidad de transporte

El pedal de tracción viene ajustado de fábrica para la velocidad máxima de transporte, pero puede ser necesario ajustarlo si el pedal hace su recorrido completo antes de llegar al tope, o si se desea reducir la velocidad de transporte.

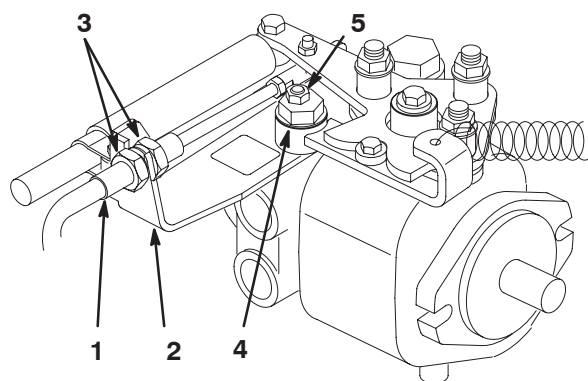
1. Pise el pedal de tracción. Si el pedal toca el tope (Fig. 53) antes de que se note tensión en el cable, es necesario hacer un ajuste.
 - A. Afloje las contratuercas con arandela prensada que fijan el tope del pedal a la chapa de suelo (Fig. 53).
 - B. Ajuste el tope del pedal hasta que toque la varilla del pedal, luego apriete las tuercas.



Figura 53

1. Tope del pedal

Ajuste de la velocidad de siega

La máquina viene ajustada de fábrica, pero es posible variar la velocidad si se desea.

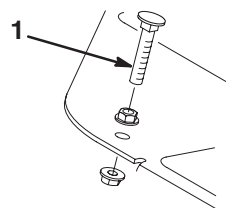
1. Afloje la contratuerca del tornillo de caperuza del muñón (Fig. 54).
2. Afloje la tuerca que fija los soportes de bloqueo y siega de la articulación del pedal.



Figura 54

- | | |
|-----------------|-----------------------------------|
| 1. Contratuerca | 3. Tornillo de caperuza del muñón |
| 2. Tuerca | |

3. Gire el tornillo de caperuza del muñón en el sentido de las agujas del reloj para reducir la velocidad de siega, y en el sentido contrario para aumentarla.
4. Apriete la contratuerca del tornillo de caperuza del muñón y la tuerca de la articulación del pedal para bloquear el ajuste (Fig. 54). Compruebe el funcionamiento, y vuelva a ajustar si es necesario.

Ajuste de la elevación/bajada de la unidad de corte

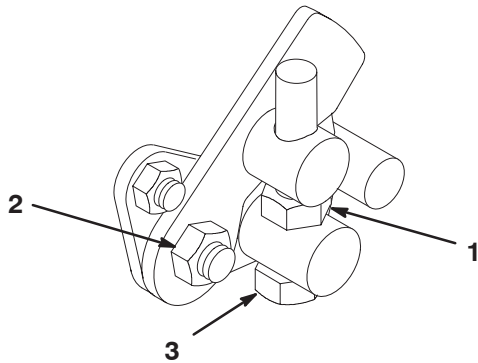
El circuito de elevación/bajada de la unidad de corte está equipado con una válvula de control de flujo (Fig. 55). Esta válvula viene ajustada de fábrica, pero es posible que sea necesario ajustarla para compensar diferencias en la temperatura del aceite hidráulico, velocidad de siega, etc. Si es necesario ajustarla, siga estos pasos:

Nota: Deje que el aceite hidráulico alcance la temperatura de funcionamiento antes de ajustar la válvula de control de flujo.

1. Levante el asiento y localice la válvula de control de flujo del bastidor de tiro central (Fig. 55), situada en el lateral del colector hidráulico.
2. Afloje la contratuerca de la válvula de control de caudal.

3. Gire el pomo 1/4 de vuelta en el sentido contrario a las agujas del reloj si la unidad de corte central baja demasiado tarde, o gírelo 1/4 de vuelta en el sentido de las agujas del reloj si la unidad de corte central baja demasiado de prisa.
4. Cuando consiga el ajuste deseado, apriete la contratuerca.



Figura 55

1. Válvula de control de flujo

Ajuste de la correa

Compruebe que la correa está correctamente tensada para asegurar el funcionamiento correcto de la máquina y para evitar un desgaste innecesario. Si la correa es nueva, compruebe la tensión después de 8 horas de operación.

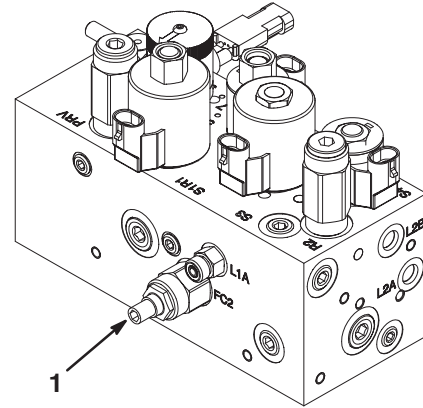
La correa del motor (Fig. 56) debe tensarse de modo que se desvíe 5 mm al aplicar una carga de 1 kg en el punto medio entre el cigüeñal y la polea del alternador.

1. Afloje los pernos que fijan el alternador al motor y a la correa de ajuste.





Figura 56

1. Correa del motor
2. Ajuste la correa con la tensión correcta y apriete los pernos.

Mantenimiento de la batería

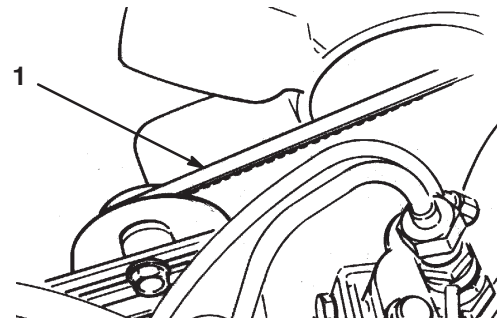
 **Advertencia** 

CALIFORNIA

Advertencia de la Propuesta 65



Los bornes, terminales y otros accesorios de la batería contienen plomo y compuestos de plomo, productos químicos reconocidos por el Estado de California como causantes de cáncer y daños reproductivos. Lávese las manos después de manejar el material.

Tensión: 12 v, 530 Amperios de arranque en frío

Debe mantenerse el nivel correcto del electrolito de la batería, y la parte superior de la batería debe estar siempre limpia. Si la máquina se guarda en un sitio con temperaturas extremadamente altas, la batería se descargará más rápidamente que si se guarda en un sitio con temperaturas más bajas.

Compruebe el nivel de electrolito cada 25 horas de operación, o, si la máquina está inactiva, cada 30 días.

Mantenga el nivel de electrolito con agua destilada o desmineralizada. No llene las celdas por encima de la parte inferior de la anilla que hay dentro de cada celda.

 **Peligro** 



El electrolito de la batería contiene ácido sulfúrico, que es un veneno mortal y causa quemaduras graves.

- **No beba electrolito y evite el contacto con la piel, los ojos y la ropa. Lleve gafas de seguridad para proteger sus ojos, y guantes de goma para proteger sus manos.**
- **Llene la batería en un lugar que tenga disponible agua limpia para enjuagar la piel.**

Mantenga limpia la superficie superior de la batería lavándola periódicamente con una brocha mojada en una solución de amoníaco o bicarbonato. Enjuague la superficie con agua después de limpiarla. No retire los tapones durante la limpieza de la batería.



Los cables de la batería deben estar bien apretados en los bornes para proporcionar un buen contacto eléctrico.

Si hay corrosión en los bornes, desconecte los cables, primero el cable negativo (-) y rasque por separado los bornes y las abrazaderas. Vuelva a conectar los cables, primero el cable positivo (+) y aplique una capa de vaselina a los bornes.

 **Advertencia** 

Los terminales de la batería o una herramienta metálica podrían hacer cortocircuito si entran en contacto con los componentes metálicos del tractor, causando chispas. Las chispas podrían hacer explotar los gases de la batería, causando lesiones personales.

- **Al retirar o colocar la batería, no deje que los terminales toquen ninguna parte metálica del tractor.**
- **No deje que las herramientas metálicas hagan cortocircuito entre los terminales de la batería y las partes metálicas del tractor.**

 **Advertencia** 

Un enrutado incorrecto de los cables de la batería podría dañar el tractor y los cables, causando chispas. Las chispas podrían hacer explotar los gases de la batería, causando lesiones personales.

- **Desconecte siempre el cable negativo (negro) de la batería antes de desconectar el cable positivo (rojo).**
- **Conecte siempre el cable positivo (rojo) de la batería antes de conectar el cable negativo (negro).**

Cómo almacenar la batería

Si la máquina va a estar almacenada durante más de 30 días, retire la batería y cárguela totalmente. Guárdela en una estantería o en la máquina. Deje desconectados los cables si la guarda en la máquina. Guarde la batería en un ambiente fresco para evitar el rápido deterioro de la carga. Para evitar que la batería se congele, asegúrese de que está totalmente cargada. La gravedad específica de una batería totalmente cargada es de 1,265–1,299.

Fusibles

Los fusibles del sistema eléctrico de la máquina están situados debajo del asiento (Fig. 57).



Figura 57

1. Fusibles

4. Arranque el motor y déjelo funcionar a velocidad de ralentí bajo.
5. Gire la palanca de Autoafilado a la posición “R” (Fig. 58).
6. Gire el control de velocidad del molinete a la posición 1 (Fig. 58).

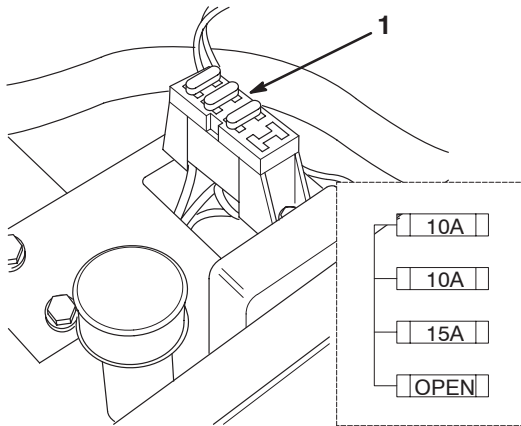

Figura 58

1. Palanca de autoafilado 2. Mando de velocidad del molinete

Autoafilado

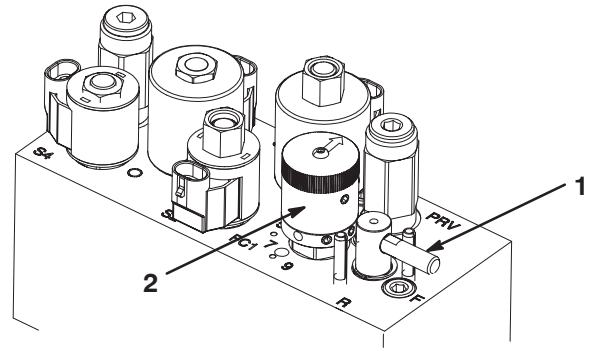

Advertencia



El contacto con los molinetes u otras piezas en movimiento puede causar lesiones personales.

- Mantenga las manos, los pies y la ropa alejados de los molinetes u otras piezas en movimiento.
- No intente nunca girar los molinetes con la mano o con el pie con el motor en marcha.

1. Coloque la máquina en una superficie nivelada, baje las unidades de corte, pare el motor y ponga el freno de estacionamiento.
2. Desbloquee y levante el asiento para poder acceder a los controles.
3. Realice los ajustes iniciales de molinete a contracuchilla apropiados para el autoafilado en todas las unidades de corte que se vayan a autoafilar; consulte el Manual del operador de la unidad de corte.



Peligro



Si se cambia la velocidad del motor durante el autoafilado, los molinetes pueden atascarse.

- No cambie nunca la velocidad del motor durante el autoafilado.
- Realice el autoafilado únicamente a velocidad de ralentí.

7. Con la palanca de siega/transporte en la posición de punto muerto, mueva hacia adelante el control de Bajar/Segar/Elevar para iniciar la operación de autoafilado en los molinetes seleccionados.
8. Aplique pasta de autoafilado con un cepillo de mango largo. No utilice nunca una brocha de mango corto.
9. Si los molinetes se atascan o si la velocidad no es estable durante el autoafilado, seleccione una velocidad más alta hasta que la velocidad se estabilice, luego reduzca la velocidad a la posición 1 o a la velocidad deseada.
10. Para ajustar las unidades de corte durante el autoafilado, pare los molinetes moviendo hacia atrás la palanca Bajar/Segar/Elevar y pare el motor. Después de realizar los ajustes, repita los pasos 4 a 8.
11. Repita el procedimiento para todas las unidades de corte a autoafilar.
12. Cuando termine, ponga las palancas de autoafilado en la posición “F”, baje el asiento, y lave las unidades de corte para eliminar toda la pasta de autoafilado. Ajuste el molinete de la unidad de corte a la contracuchilla según sea necesario. Mueva los controles de velocidad de los molinetes de la unidad de corte a la posición de siega deseada.

Importante Si el interruptor de autoafilado no se pone en la posición “F” después del autoafilado, las unidades de corte no se elevarán ni funcionarán correctamente.

Esquema hidráulico

COMPONENT	DISPLACEMENT		FLOW RATE	
	in ³ /rev	cm ³ /rev	gpm	lpm
P1	3.8	61.5	11.7	45.9
P2	3.8	61.5	11.7	45.9
P3	1.24	20.3	14.8	55.8
M1	.73	12.0	-	-
M2	.73	12.0	-	-
M3	.73	12.0	-	-
M4	.73	12.0	-	-
M5	60.3	1668.8	-	-
V1	4.88	80	-	-
R1	-	-	24.00	90.6
R2	-	-	14.00	21
R3	-	-	19.50	79
R4	-	-	19.50	79
R5	-	-	19.50	79

*FLOW RATE CALCULATED AT 2800 RPM AND 98% EFFICIENCY

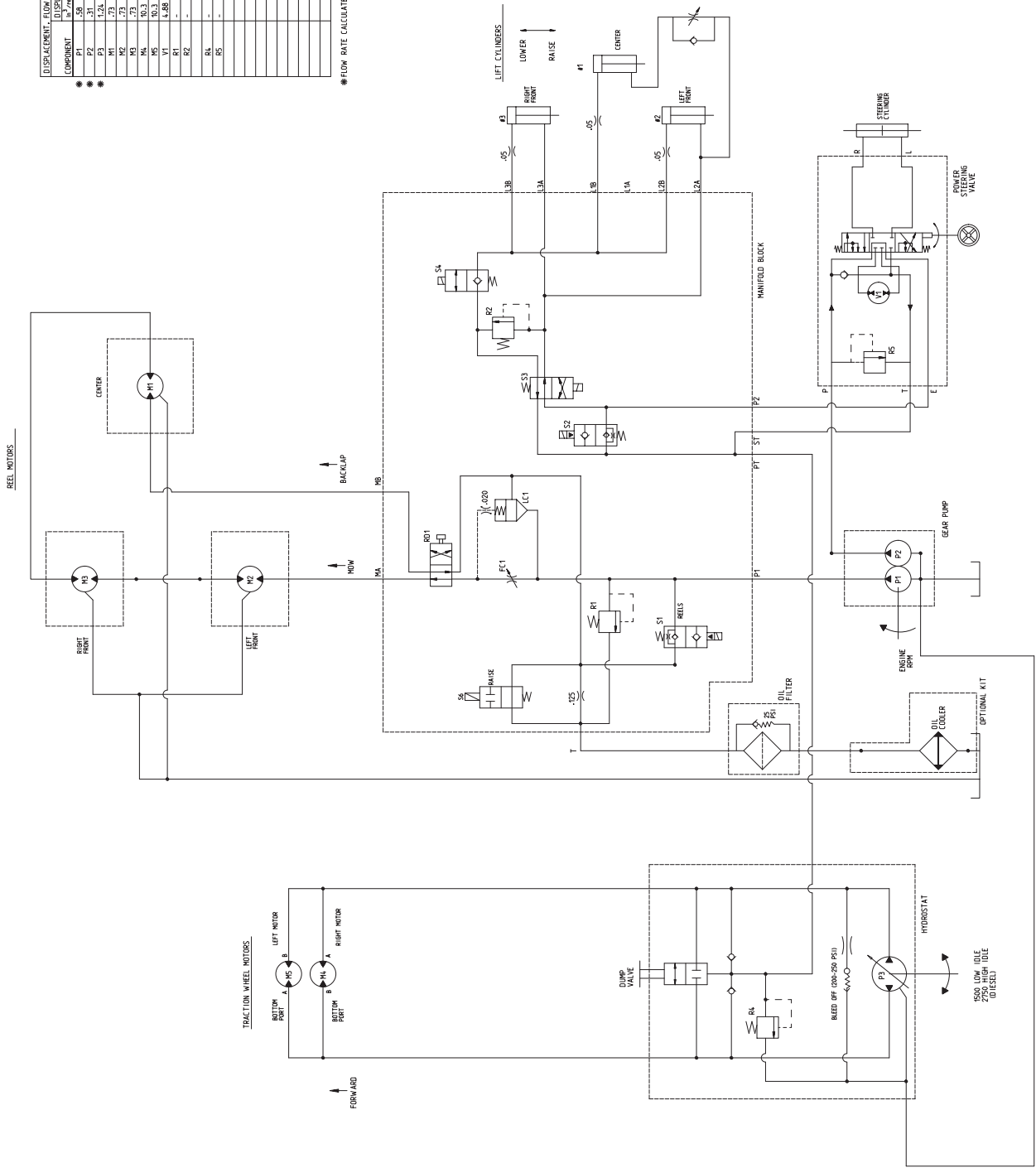



La Garantía general de productos comerciales Toro

Garantía limitada de dos años

Condiciones y productos cubiertos

The Toro Company y su afiliado, Toro Warranty Company, bajo un acuerdo entre sí, garantizan conjuntamente su producto Toro Commercial ("Producto") contra defectos de materiales o mano de obra durante dos años o 1500 horas de operación*, lo que ocurra primero. Cuando exista una condición cubierta por la garantía, repararemos el Producto sin coste alguno para usted, incluyendo diagnóstico, mano de obra, piezas y transporte. El periodo de la garantía empieza en la fecha en que el Producto es entregado al comprador original al por menor.

* Producto equipado con contador de horas

Instrucciones para obtener asistencia bajo la garantía

Usted es responsable de notificar al Distribuidor de Commercial Products o al Concesionario Autorizado de Commercial Products al que compró el Producto tan pronto como exista una condición cubierta por la garantía, en su opinión.

Si usted necesita ayuda para localizar a un Distribuidor de Commercial Products o a un Concesionario Autorizado, o si tiene alguna pregunta sobre sus derechos o responsabilidades bajo la garantía, puede dirigirse a:

Toro Commercial Products Service Department
Toro Warranty Company
8111 Lyndale Avenue South
Bloomington, MN 55420-1196, EE.UU.
952-888-8801 ó 800-982-2740
E-mail: commercial.service@toro.com

Responsabilidades del Propietario

Como propietario del Producto, usted es responsable del mantenimiento y los ajustes requeridos que figuran en su manual de operador. El no realizar el mantenimiento y los ajustes requeridos puede dar pie a la negación de una reclamación bajo la garantía.

Elementos y condiciones no cubiertos

No todos los fallos o averías de productos que se producen durante el periodo de garantía son defectos de materiales o de mano de obra. Esta garantía expresa no cubre:

- Los fallos del Producto que se producen como consecuencia del uso de piezas de repuesto que no son de Toro, o de la instalación y el uso de accesorios adicionales, modificados o no homologados
- Los fallos del Producto que se producen como resultado de no realizar el mantenimiento y/o los ajustes requeridos
- Los fallos de productos que se producen como consecuencia de la operación del Producto de manera abusiva, negligente o temeraria
- Piezas sujetas a consumo en el uso a menos que se demuestre que son defectuosas. Algunas muestras de piezas que se consumen o gastan durante la operación normal del Producto incluyen, pero no se limitan a cuchillas, molinetes, contracuchillas, púas, bujías, rueda giratoria, ruedas, neumáticos, filtros, correas, y determinados componentes de pulverizadores tales como diafragmas, boquillas, válvulas de retención, etc.

- Fallos producidos por influencia externa. Los elementos que se consideran influencia externa incluyen pero no se limitan a condiciones meteorológicas, prácticas de almacenamiento, contaminación, el uso de refrigerantes, lubricantes, aditivos o productos químicos no homologados, etc.
- Elementos sujetos al desgaste normal. El "desgaste normal" incluye, pero no se limita a, desperfectos en los asientos debidos a desgaste o abrasión, desgaste de superficies pintadas, pegatinas o ventanas rayadas, etc.

Piezas

Las piezas cuya sustitución está prevista como mantenimiento requerido están garantizadas hasta la primera sustitución programada de dicha pieza.

Las piezas sustituidas bajo esta garantía pasan a ser propiedad de Toro. Toro tomará la decisión final de reparar o sustituir cualquier pieza o conjunto. Toro puede utilizar piezas remanufacturadas en lugar de piezas nuevas en algunas reparaciones bajo esta garantía.

Condiciones Generales

La reparación por un Distribuidor o Concesionario Autorizado Toro es su único remedio bajo esta garantía.

Ni The Toro Company ni Toro Warranty Company son responsables de daños directos, indirectos o consecuentes en conexión con el uso de los productos Toro cubiertos por esta garantía, incluyendo cualquier coste o gasto por la provisión de equipos de sustitución o servicio durante periodos razonables de mal funcionamiento o no utilización hasta la terminación de reparaciones bajo esta garantía. Salvo la garantía de emisiones citada a continuación, en su caso, no existe otra garantía expresa. Cualquier garantía implícita de mercantilidad y adecuación a un uso determinado queda limitada a la duración de esta garantía expresa.

Algunos estados no permiten exclusiones de daños incidentales o consecuentes, ni limitaciones sobre la duración de una garantía implícita, de manera que las exclusiones y limitaciones arriba citadas pueden no serle aplicables a usted.

Esta garantía le otorga a usted derechos legales específicos; es posible que usted tenga otros derechos que varían de un estado a otro.

Nota respecto a la garantía del motor: Es posible que el Sistema de Control de Emisiones de su Producto esté cubierto por otra garantía independiente que cumpla los requisitos establecidos por la U.S. Environmental Protection Agency (EPA) y/o el California Air Resources Board (CARB). Las limitaciones horarias estipuladas anteriormente no son aplicables a la Garantía del Sistema de Control de Emisiones. Si desea más información, consulte la Declaración de Garantía de Control de Emisiones del Motor que se incluye en su Manual del operador o en la documentación del fabricante del motor.

Países fuera de Estados Unidos o Canadá

Los clientes que compraron productos Toro exportados de los Estados Unidos o Canadá deben ponerse en contacto con su Distribuidor Toro para obtener pólizas de garantía para su país, provincia o estado. Si por cualquier razón usted no está satisfecho con el servicio ofrecido por su distribuidor, o si tiene dificultad en obtener información sobre la garantía, póngase en contacto con el importador Toro. Si fallan todos los demás recursos, puede ponerse en contacto con nosotros en Toro Warranty Company