



Greensmaster[®] 1000 og 1600

Greensmaster-gressklipper

Modellnr. 04052 – serienr. 260000001 og oppover

Modellnr. 04060 – serienr. 260000001 og oppover

Brukerhåndbok



Innhold

	Side
Innledning	2
Sikkerhet	3
Forsiktighetsregler ved bruk	3
Sikkerhetsinstruksjoner for Toros gressklippere	5
Lydtrykk	5
Lydstyrke	5
Vibrasjonsnivå Modell 04052	5
Vibrasjonsnivå Modell 04060	5
Sikkerhets- og instruksjonsmerker	6
Spesifikasjoner	8
Generelle spesifikasjoner	8
Montering	9
Løse deler	9
Montere og justere håndtaket	9
Montere støtten	
Kun modell 04060	10
Montere transporthjulene	10
Før bruk	11
Fylle på motorolje	11
Fylle på drivstofftanken	11
Justere bakre trommel til spolen	12
Justere motstålet til spolen	13
Justere klippehøyden	14
Justere gresskyddhøyden	15
Justere klippestangen	15
Montere gresskurven	15
Kontrollere sperrebryteren	15
Bruk	16
Kontroller	16
Starte motoren	17
Stoppe motoren	17
Kjøre maskinen under transport	17
Forberede klippingen	17
Klippetips	18
Klipping	18
Vedlikehold	19
Anbefalt vedlikeholdsplan	19
Kontrolliste for daglig vedlikehold	20
Smøre maskinen	20
Kontrollere og skifte motoroljen	21
Overhale luftrenseren	22
Skifte tennpluggen	22
Rengjøre drivstoffilteret	23
Justere remmene	23
Skifte differentialremmen	26
Justere trekkkontrollen	27
Justere service-/parkeringsbremsen	27
Justere sperrebryteren	28
Vedlikeholde motstangen	
Kun for Greensmaster 1600	28
Vedlikeholde motstangen	
Kun for Greensmaster 1000	29
Slipe spolen	30
Toros generelle garanti for kommersielle produkter	31
Erklæring om begrensning av fordampningsutslipp	32

Innledning

Les denne håndboken nøye, slik at du lærer å bruke og vedlikeholde produktet på riktig måte. Informasjonen i denne håndboken kan hjelpe deg og andre med å unngå person- og produktskader. Selv om Toro utformer og produserer sikre produkter, har du selv ansvaret for at produktet brukes på en forsvarlig og riktig måte.

Hvis maskinen må repareres eller du trenger originale Toro-deler eller mer informasjon, kan du kontakte et autorisert forhandlerverksted eller Toros kundeserviceavdeling. Ha modell- og serienummer for hånden når du tar kontakt. Modell- og serienumre finner du på en plate bak på rammen.

Noter produktets modell- og serienummer nedenfor:

Modellnr. _____
Serienr. _____

Denne håndboken gjør deg oppmerksom på potensielle farer og den inneholder spesielle sikkerhetsmeldinger som hjelper deg og andre med å unngå personskader og dødsfall. **Fare**, **Advarsel** og **Forsiktig** er ord som brukes for å identifisere ulike farenivåer. Vær imidlertid svært forsiktig uansett farerisiko.

Fare varsler om en svært farlig situasjon, som **vil** føre til alvorlige skader eller dødsfall hvis du ikke følger de anbefalte sikkerhetstiltakene.

Advarsel varsler om en fare som **kan** føre til alvorlige skader eller dødsfall hvis du ikke følger de anbefalte sikkerhetstiltakene.

Forsiktig varsler om en fare som kan føre til mindre alvorlige skader hvis du ikke følger de anbefalte sikkerhetstiltakene.

I håndboken brukes to andre ord til å vektlegge informasjon. **Viktig** angir teknisk informasjon og **Obs:** vektlegger generell informasjon som du bør være spesielt oppmerksom på.

Sikkerhet

Denne maskinen oppfyller eller overgikk CEN-standard EN 836:1997, ISO-standard 5395:1990 og ANSI B71.4-1999-spesifikasjonene som gjaldt da den ble produsert, så sant delenr. 105-5363 av dødmannsutstyret var installert.

Hvis føreren eller eieren bruker maskinen på feil måte eller utfører feil vedlikeholdsarbeid, kan det føre til personskader. Følg alltid disse forsiktighetsreglene for å unngå at det skjer en ulykke, og ta alltid hensyn til sikkerhetsvarselsymbolet , som betyr FORSIKTIG, ADVARSEL eller FARE – ”personlige sikkerhetsinstruksjoner”. Hvis ikke disse instruksjonene tas hensyn til, kan dette føre til at noen blir alvorlig skadet eller drept.

Forsiktighetsregler ved bruk

Instruksjonene nedenfor er tatt fra CEN-standard 836:1997, ISO-standard 5395:1990 og ANSI-standard B71.4-1999.

Opplæring

- Les brukerhåndboken og annet opplæringsmaterieil nøye. Gjør deg godt kjent med alle kontroller, sikkerhetssignaler og riktig bruk av utstyret.
- Hvis brukerne eller mekanikerne ikke kan lese norsk, er det eieren som er ansvarlig for å forklare dette materiellet for dem.
- Barn, personer uten opplæring eller personer som ikke har lest bruksanvisningen, må ikke få lov til bruke eller utføre service på gressklipperen. Det kan hende at lokale forskrifter setter en aldersgrense for bruk av denne gressklipperen.
- Du må aldri klippe hvis andre personer, spesielt barn, eller dyr befinner seg i nærheten.
- Husk at føreren eller brukeren har ansvaret hvis andre personer eller deres eiendom utsettes for ulykker eller farer.
- Eierne/brukerne kan forhindre og er ansvarlig for ulykker eller skader som han/hun, andre personer eller eiendom utsettes for.
- Alle brukere og mekanikere må få opplæring. Eierne er ansvarlig for opplæring av brukerne.

Forberedelser

- Ha alltid på deg kraftig fottøy, langbukser, hjelm, vernebriller og hørselsvern når du bruker klipperen. Langt hår, løstsittende klær eller smykker kan sette seg fast i bevegelige deler. Ikke bruk maskinen uten sko eller med åpne sandaler.
- Foreta en grundig inspeksjon der maskinen skal brukes og fjern alle gjenstander som kan slenges opp i luften.

- **Advarsel** – Drivstoff er svært brannfarlig. Ta følgende forholdsregler:
 - Drivstoff må lagres på kanner som er spesiallaget for dette formålet.
 - Fyll kun drivstoff utendørs og ikke røyk mens du fyller.
 - Fyll på drivstoff før du starter motoren. Ta aldri lokket av drivstofftanken eller fyll drivstoff mens motoren går eller er varm.
 - Hvis du søler drivstoff, må du ikke prøve å starte motoren. Flytt maskinen bort fra området hvor du sølte drivstoffet og unngå alt som kan antennes til all drivstoffdamp er forsvunnet.
 - Sett lokkene godt fast på alle drivstofftanker og -kanner.
- Skift ut defekte lyddempere.
- Vurder terrenget for å avgjøre hvilket tilbehør og utstyr som er nødvendig for å gjøre jobben på en sikker og riktig måte. Bruk bare tilbehør og utstyr som er godkjent av produsenten.
- Kontroller at brukerens kontroller, sikkerhetsbryterne og verneplatene er montert og virker riktig. Ikke bruk maskinen hvis disse ikke fungerer som de skal.

Bruk

- Motoren må ikke brukes på et lukket sted der giftig kullos kan samle seg.
- Gressklipperen må bare brukes i dagslys eller der det er god kunstig belysning.
- Før du forsøker å starte motoren, må du koble ut alle knivkoblinger, sette motoren i fri og sette på parkeringsbremsen.
- Må ikke brukes i skråninger som er brattere enn 15°.
- Husk at ingen skråninger er trygge. Vær ekstra forsiktig når du kjører i skråninger med gress. Slik unngår du at maskinen velter:
 - Unngå å bråstoppe eller starte med mye gass i oppover- eller nedoverbakker.
 - Koble inn clutchen sakte og hold alltid maskinen i gir, spesielt i nedoverbakker.
 - Kjør sakte i skråninger og når du svinger skarpt.
 - Vær oppmerksom på ujevnheter, hull og andre skjulte farer i terrenget.
 - Klipp aldri på tvers av skråninger hvis ikke gressklipperen er beregnet på det.
- Vær oppmerksom på hull i bakken og andre skjulte farer i terrenget.

- Se opp for trafikk når du krysser eller er i nærheten av veier.
- Stopp knivene før du kjører på flater uten gress.
- Pass alltid på at materialet ikke blåses ut mot personer i nærheten når utstyret brukes. La heller aldri noen oppholde seg i nærheten mens maskinen er i gang.
- Maskinen må ikke brukes hvis verneplatene er defekte eller uten at sikkerhetsanordningene sitter på plass. Kontroller at alle sperrene er montert, at de er riktig justert og at de fungerer som de skal.
- Innstillingen av motorregulatoren må ikke forandres og motoren må ikke ruses. Hvis motoren går på for høyt turtall, øker faren for personskader.
- Før du forlater førerens plass:
 - Stopp gressklipperen på en jevn flate.
 - Koble fra klippeenheten og trekkdrivet.
 - Sett på parkeringsbremsen.
 - stopp motoren.
- Koble ut drivkraften til utstyret under transport eller når maskinen ikke er i bruk.
- Stopp motoren og koble ut drivkraften til utstyret:
 - før du fyller drivstoff,
 - før du tar av gressoppsamleren,
 - før du justerer høyden hvis ikke justeringene kan gjøres fra førerens plass,
 - før du fjerner eventuelle tilstoppinger,
 - før du sjekker, rengjør eller utfører arbeid på gressklipperen eller,
 - etter at du har truffet en gjenstand eller hvis det oppstår unormal vibrasjon. Undersøk om gressklipperen ble skadet, og reparer den før du starter den og bruker utstyret igjen.
- Reduser gassen når du vil stoppe motoren. Hvis motoren har en stengingsventil, skal drivstofftilførselen skrues av når du er ferdig med å klippe.
- Hold hender og føtter borte fra klippeenheten.
- Kjør sakte, og vær forsiktig når du svinger og krysser veier og fortau. Stopp spolen hvis du ikke klipper.
- Ikke bruk gressklipperen når du er påvirket av medisin, alkohol eller andre rusmidler.
- Vær forsiktig når du skal sette maskinen på en tilhenger eller lastebil, og når du skal sette den ned på bakken igjen.
- Vær forsiktig når du nærmer deg hjørner, busker, trær eller annet som reduserer synsfeltet.

Vedlikehold og oppbevaring

- Sørg for at alle mutrer, bolter og skruer er stramme, for å være sikker på at utstyret er i god stand og trygt å bruke.
- En maskin med drivstoff på tanken må aldri oppbevares innendørs der drivstoffdamp kan komme i kontakt med en åpen flamme eller gnister.
- La motoren bli kald før maskinen settes på et lukket sted.
- Unngå brannfare ved å holde motoren, lydtemperen, batterirommet og området der drivstoff oppbevares, fritt for gress, løv og for mye fett.
- Kontroller gressoppsamleren regelmessig og se etter skader eller slitasje.
- Hold alle delene i god stand, og sørg for at de er godt festet. Skift ut slitte eller skadde deler og merker.
- Hvis du må tømme drivstofftanken, skal dette gjøres utendørs.
- Vær forsiktig når du justerer maskinen slik at du unngår å klemme fingre mellom bevegelige kniver og faste deler.
- Koble ut drivverket og klippeenheten, sett på parkeringsbremsen, stopp motoren og koble fra tennpluggledningen. Vent til alle bevegelige deler har stoppet før du foretar justeringer, rengjøring eller reparasjoner.
- Fjern gress og rusk fra klippeenhetene, drivverk, lydtemperne og motoren for å unngå at det begynner å brenne. Tørk opp eventuelt olje- eller drivstoffsøl.
- Vær forsiktig når du reduserer trykket i komponenter under trykk.
- Trekk ut tennpluggledningen før du foretar reparasjoner. Koble kabelen fra den negative polen først, og deretter den andre kabelen fra den positive polen. Når du kobler kablene til igjen, kobler du først til den positive polen og deretter den negative.
- Vær forsiktig når du kontrollerer spolene. Bruk hansker, og vær forsiktig når du utfører service på dem.
- Hold hender og føtter borte fra bevegelige deler. Du må aldri foreta justeringer mens motoren går hvis du kan unngå det.

Sikkerhetsinstruksjoner for Toro gressklippere

Følgende liste inneholder sikkerhetsinformasjon som gjelder spesielt for Toro-produktene, eller annen viktig sikkerhetsinformasjon som ikke er inkludert i CEN-, ANSI- eller ISO-standardene.

Dette produktet kan amputere hender og føtter og slenge gjenstander opp i luften. Følg alltid alle sikkerhetsinstruksjoner for å unngå alvorlige skader eller dødsulykker.

Hvis du bruker dette produktet til andre formål enn det er beregnet på, kan du utsette deg selv eller andre for fare.

- Lær deg hvordan du raskt kan stoppe motoren.
- Bruk ikke maskinen hvis du har på deg sandaler, tennissko eller joggesko.
- Bruk av vernesko og langbukser anbefales og er påbudt i henhold til enkelte lokale bestemmelser og forsikringsforskrifter.
- Vær forsiktig når du håndterer bensin. Tørk opp eventuelt søl.
- Kontroller daglig at sperrebryterne fungerer som de skal. Hvis en bryter ikke virker, skifter du den før du bruker maskinen. Skift alle fire sperrebryterne i sikkerhetssystemet annethvert år, **uansett** om de virker eller ikke.
- Du må være oppmerksom når du bruker maskinen. Slik unngår du å miste kontrollen:
 - Ikke bruk i nærheten av bunkere, grøfter, bekker eller andre fareområder.
 - Reduser hastigheten når du tar skarpe svinger. Unngå å starte og stoppe plutselig.
 - Når du befinner deg i nærheten av eller krysser en vei, må du alltid overholde vikeplikten.
 - Bruk bremsene når du kjører nedover, slik at du kjører sakte framover og har kontroll over maskinen.
- Gresskurvene må være på plass når spolene er i drift for å oppnå maksimal sikkerhet. Slå av motoren før du tømmer gresskurven.
- Ikke ta på motoren, lyddemperen eller eksosrøret mens motoren er i gang eller like etter at den er stoppet. Disse områdene er svært varme, og du kan brenne deg på dem.
- Hold deg unna rotasjonsskjermen på siden av motoren slik at du unngår direkte kontakt med kroppen eller klærne.
- Hvis en person eller et dyr plutselig kommer inn på eller befinner seg i nærheten av klippeområdet, må du **slutte å klippe**. Hvis du ikke er forsiktig når du bruker maskinen, kan kombinasjonen av bakkevinkelen, rikosjetter og feilplasserte sikkerhetsskydd føre til at noen skades av gjenstander som slynges gjennom luften. Ikke fortsett å klippe før disse er fjernet fra området.

Vedlikehold og oppbevaring

- Kontroller med jevne mellomrom at drivstoffledningene er tette, og at de ikke er slitte. Stram og reparer dem etter behov.
- Hvis du må ha motoren i gang for å utføre en vedlikeholdsjustering, må du passe på at klær, hender, føtter og andre kroppsdeler ikke er i nærheten av klippeenhetene, tilbehør eller bevegelige deler, særlig skjermen på siden av motoren. Hold alle unna.
- La en autorisert Toro-forhandler kontrollere maksimal hastighet med en turteller, slik at det blir utført på en sikker og nøyaktig måte. Maksimalt turtall er 3600 o/min.
- Ta kontakt med en autorisert Toro-forhandler hvis det er nødvendig med store reparasjoner eller du trenger hjelp.
- Bruk kun tilbehør og reservedeler som er godkjent av Toro. Garantien kan bli ugyldig hvis du bruker tilbehør eller reservedeler som ikke er godkjente.

Lydtrykk

Denne enheten har et kontinuerlig lydtrykknivå med A-vekt ved førerens øre på: 84 dB(A), basert på målinger på identiske maskiner i henhold til prosedyrer skissert i maskindirektiv 98/37/EF, med endringer.

Lydstyrke

Denne enheten har et garantert lydstyrkenivå på: 95 dBA / 1 pW, basert på målinger av identiske maskiner i henhold til direktiv 2000/14/EF, med endringer.

Vibrasjonsnivå

Modell 04052

Denne enheten har et maksimalt hånd- og armvibrasjonsnivå på 7,00 m/s², basert på måling av identiske maskiner i henhold til ISO 5349-prosedyrer.

Vibrasjonsnivå

Modell 04060

Denne enheten har et maksimalt hånd- og armvibrasjonsnivå på 4,50 m/s², basert på måling av identiske maskiner i henhold til ISO 5349-prosedyrer.

Sikkerhets- og instruksjonsmerker



Sikkerhetsmerker og -instruksjoner er lett synlige for føreren og er plassert i nærheten av alle områder som representerer en potensiell fare. Bytt ut alle merker som er ødelagte eller mangler.



105-5360

- | | | | |
|--------------------|------------|-------------------------|--------------------|
| 1. Parkeringsbrems | 3. Aktiver | 5. Tilkoblet – fremover | 6. Frakoblet – fri |
| 2. Deaktiver | 4. Clutch | | |



93-7273

- | | |
|--|---|
| 1. Fare for at gjenstander slynges gjennom luften – hold andre på god avstand. | 2. Fare for å kutte/amputere hender og føtter – hold hender og føtter borte fra bevegelige deler. |
|--|---|

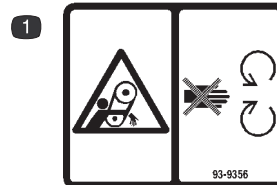

93-9356

- | |
|--|
| 1. Viklingsfare – hold deg borte fra bevegelige deler. |
|--|



105-5309

1. Varm overflate / fare for brannså – hold deg på trygg avstand fra den varme overflaten.

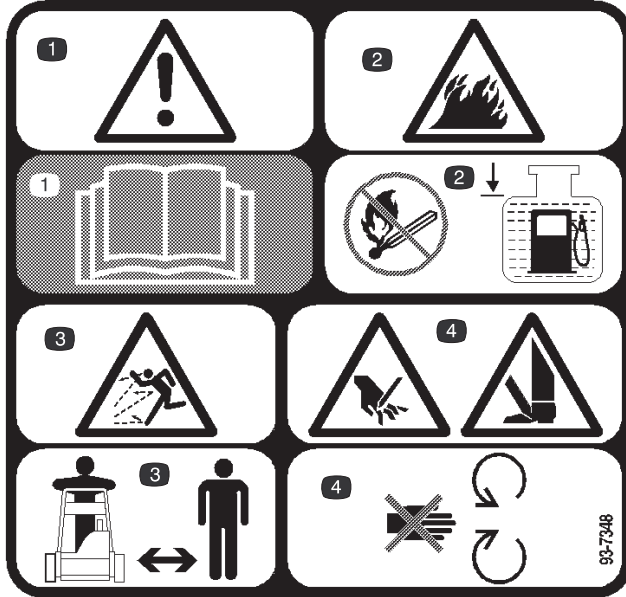

93-7348

1. Advarsel – les *brugerhåndboken*.
2. Brannfare – unngå åpne flammer eller gnister og ikke fyll tanken opp mer enn til det viste merket.
3. Fare for at gjenstander slynges gjennom luften – hold andre på god avstand.
4. Fare for å kutte/amputere hender og føtter – hold hender og føtter borte fra bevegelige deler.

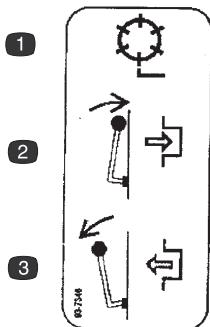

93-7346

1. Spolemotor
2. Aktiver
3. Deaktiver



93-6085

1. Hurtig
2. Økende/avtagende omfang
3. Sakte

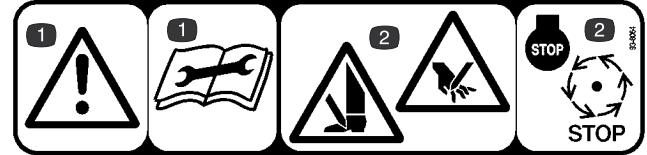

93-8064

1. Advarsel – les *brugerhåndboken* før du utfører service.
2. Kuttefare for hender og føtter – stopp motoren og vent til alle bevegelige deler har stoppet.



93-9886

1. Bruk kun blyfri bensin.

Spesifikasjoner

Generelle spesifikasjoner

Motor	Kawasaki, luftavkjølt, overliggende ventil, firetakters, 3,7 hestekrefter, 2,36 x 1,73 i boring og slaglengde, 124 cc i slagvolum, kompresjonsforhold på 8,4:1 og 15 Nm ved 1400 o/min. Elektronisk tenning og maksimal lyddemping. Kapasiteten på drivstofftanken er 2,5 l
Trekkdiriv	Motor til mellomakseldriv: to "A"-seksjons V-remmer. Mellomaksel til differentialdrift: 5 mm stigningstimingrem. Differential til trommeldriv: 8 mm stigningstimingrem.
Differential	Peerless 100-serien
Transportclutch	Lederull
Brems	Båndtrommel
Transportdekk	Enkle å skifte, 3,00/3,25 x 6, 32,5 slitebredde
Drivtrommel	To i støpt aluminium, 19 cm dia.
Kontroller	Motoren har tilbakespolingsstarter, På/Av-knapp og choke. Håndtaket har gasspake, trekkfunksjonsspake og service-/parkeringsbremsespake. Klipperen har spolemotorfunksjonsspake. Sikkerhetsanordninger: frisperresystem.
Håndtak	Sløyfetype, 2,5 cm dia.
Spolekonstruksjon	12,7 cm dia., åtte karbonstålkniver loddet til seks stansede stålnav
Motstål og motstang	Enkantet motstål laget av stål med høyt kullstoffinnhold, forherdet til Rc 48-54. Festet til maskinen, motstang laget av støpejern. 0,3 cm motstål, standard
Klippehøydeinnstilling	0,3 til 3,2 cm
Spoleclutch	Innspenningsklemmetype
Gresskurv	Støpt polyetylen

	Modell 04052	Modell 04060
Klemme	0,4 cm	0,58 cm
Klippebredde	53 cm	66 cm
Total bredde	91 cm	104 cm
Total høyde	119 cm	105,4 cm
Total lengde	150 cm	137,8 cm
Tørrvekt	94 kg ¹	104 kg ¹

¹Med kurv og Wiehle-valse, uten hjul eller sylindertimmer

Montering

Obs: Angi hva som er høyre og venstre side på maskinen ved å stå i normal arbeidsstilling.

Løse deler

Obs: Bruk dette diagrammet som en sjekklister for å kontrollere at du har mottatt alle deler som trengs til monteringen. Hvis noen av disse delene mangler, kan du ikke fullføre monteringen.

Beskrivelse	Ant.	Bruk
Håndtaksmontering	1	Monter håndtaket på maskinen
Kabelfeste	2	Fest kontrollkablene til håndtaket
Aksel, høyre side	1	Brukes når du monterer ekstra transporthjul
Aksel, venstre side	1	
Fjær	1	Monter støtte, kun modell 04060
Gresskurv	1	Monter den på maskinen
Sertifiseringsdokument	1	
<i>Brukerhåndbok</i>	1	Les denne før du tar gressklipperen i bruk
<i>Brukerhåndbok for motoren</i>	1	Les denne før du tar gressklipperen i bruk
<i>Delekatalog</i>	1	Bruk denne til å bestille reservedeler
Førervideo	1	Se denne før du tar gressklipperen i bruk

Montere og justere håndtaket

Montere håndtaket

1. Fjern hodeskruen, skiven og låseskiven fra monteringspinnene på hver side av gressklipperen, som vist på fig. 1.

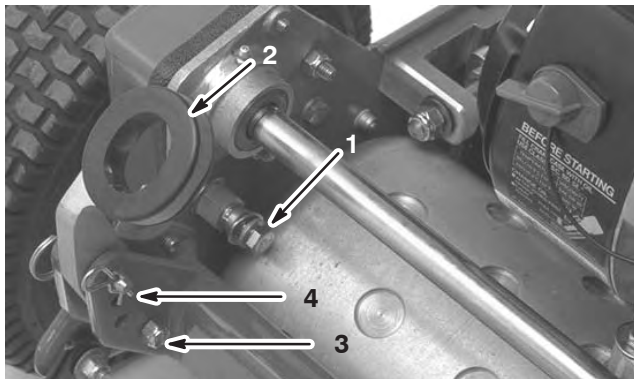

Figur 1

1. Monteringspinner
2. Styrarmer
3. Hodeskruer og låsemutter
4. Hårnålssplint og ringsplint

2. Fjern låsemutterene og hodeskruene som holder enden av styrarmene festet på hver side av gressklipperen, som vist på figur 1.

3. Fjern hårnålssplintene og ringsplintene som holder styrarmene festet til bakkdelen av rammen (fig. 1).
4. Putt håndtaksendene inn gjennom hullene i styrarmene, og rett opp hullene med monteringspinner (fig. 1).
5. Klem håndtaksendene innover, og monter dem på monteringspinnene (fig. 2).

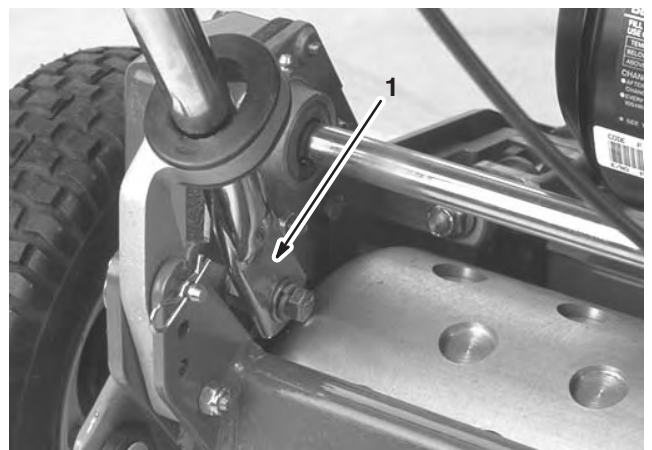

Figur 2

1. Håndtaksende

- Fest håndtaksendene til monteringspinnene med hodeskruene, skivene og låseskivene som du fjernet tidligere (fig. 2).
- Fest den nedre delen av styrarmene til hver side av gressklipperen med låsemutterene og hodeskruene som du fjernet tidligere (fig. 2). Sørg for at du monterer hylsene i hullene på styrarmene.

Viktig Hodeskruene må ikke strammes for hardt. Styrarmene må rotere fritt.

- Fest styrarmene til bakdelen av rammen ved hjelp av hårnålssplintene og ringsplintene som du fjernet tidligere (fig. 2).
- Fest kablene til håndtaket ved hjelp av kabelsnorer.

Justere håndtaket

- Fjern hårnålssplintene fra ringsplintene på hver side av gressklipperen (fig. 1).
- Mens du støtter opp håndtaket, fjerner du ringsplintene fra hver side og hever eller senker håndtaket til ønsket driftstilling (fig. 1).
- Monter ringsplintene og hårnålssplintene.

Montere støtten

Kun modell 04060

Obs: Festene til støtten leveres løst.

- Hekt fjæren inn i hullet på fjærbraketten og videre på fjærholderen mens du justerer støtten i forhold til monteringshullene bak på rammen (fig. 3).

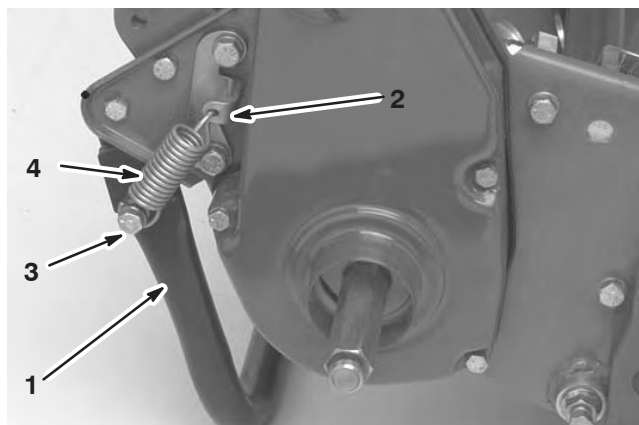

Figur 3

- | | |
|----------------|---------------|
| 1. Støtte | 3. Fjærholder |
| 2. Fjærbrakett | 4. Fjær |

- Monter støtten til hver side av rammen med en hodeskrue, en låseskive, en flat avstandsskive og en låsemutter (fig. 3). Avstandsstykket må plasseres i støttens monteringshull.

Montere transporthjulene

- Dytt ned støtten med foten og dra opp håndtaket for å bruke støtten til å holde gressklipperen stødig.
- Bruk Loctite nr. 242 på gjengens aksler.
- Skru den høyre akselen på lederullen på høyre side av maskinen (fig. 4).

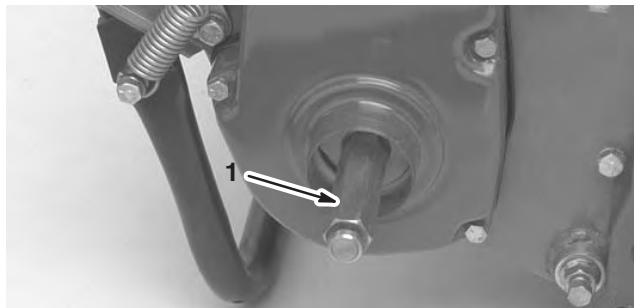

Figur 4

- Aksel på høyre side

- Trekk til akselen til et dreiemoment på 88 til 101 Nm.

Obs: Akselen på høyre side har **gjenger** på venstre side.

- Bruk Never-Seez på de utsatte endene av akslene og skyv hjulet inn på akselen (fig. 5).
- Vri hjulets låseklemme bort fra midten på hjulet, slik at det kan komme lenger inn på akselen (fig. 5).
- Vri hjulet frem og tilbake til det sitter helt inne på akselen og låseklemmen er festet i gjengen på bakakselen.



Figur 5

- Låseklemme

- Gjenta prosedyren på motsatt side av kjøretøyet.
- Fyll 83 til 103 kPa luft i dekkene (12 til 15 psi).

Før bruk

Fylle på motorolje

Fyll veivhuset med olje som har korrekt viskositet før du starter motoren.

Veivhuskapasiteten er på ca. 0,6 l.

Bruk motorolje av høy kvalitet som møter følgende spesifikasjoner:

Nødvendig API-klassifisering: SJ, SK, SL eller høyere.

Anbefalt olje: SAE 30 (over 0 °C)

Alternativ olje: SAE 40 (over 10 °C)
SAE 10W30 (opptil 35 °C)
SAE 5W30 (opptil 10 °C)

Toro Premium-motorolje er tilgjengelig fra din distributør med viskositet på enten 15W-40 eller 10W-30. Se delekatalogen for delenumre.

Viktig Kontroller at motoroljenivået er mellom øvre og nedre grense på oljemåleren. Motorsvikt kan inntreffe som et resultat av for mye eller for lite motorolje.

1. Plasser gressklipperen slik at motoren står jevnt (fig. 6).

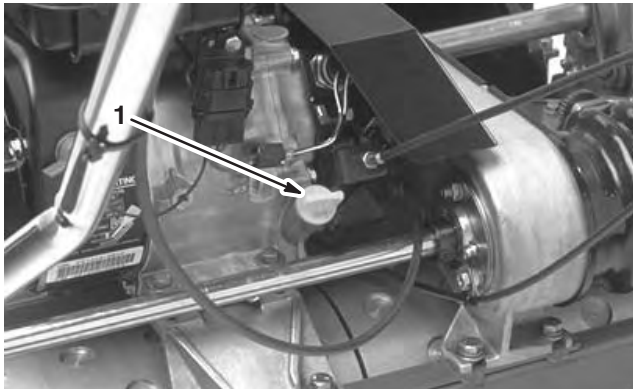

Figur 6

1. Oljenivåmåler

2. Rengjør rundt oljenivåmåleren.
3. Fjern måleren ved å rotere den mot klokken.
4. Tørk av måleren og sett den inn i fyllåpningen, uten å skru den inn i åpningen.
5. Fjern måleren, og kontroller oljenivået.
6. Hvis det er lite olje, må du fylle på nok olje til at nivået når opp til åpningen.

Obs: Sjekk oljen etter hver gang du har brukt gressklipperen eller etter hver 5. driftstime. Skift oljen etter de første 8 driftstimene og deretter hver 50. driftstime. **Hvis du bruker gressklipperen under støvete eller skitne forhold, må du skifte olje oftere.**

Fylle på drivstofftanken

Viktig Bruk aldri metanol, bensin som inneholder metanol, bensin som inneholder mer enn 10 % etanol, bensintilsetning, høyoktan bensin eller parafin, da dette kan ødelegge drivstoffsystemet.

1. Rengjør rundt drivstofftanken, og ta av lokket (fig. 7).



Figur 7

1. Drivstofftanklokk
-
2. Bruk blyfri bensin og fyll drivstofftanken kun til bunnen av filterduken. **Ikke fyll for mye bensin på tanken.**
 3. Sett lokket godt på, og tørk opp eventuelt bensinsøl.



Fare



Bensin er meget brannfarlig, og under visse forhold svært eksplosivt. Brann eller eksplosjon forårsaket av bensin kan påføre deg og andre brannskader samt ødelegge eiendom.

- Fyll opp drivstofftanken utendørs på et åpent område når motoren er nedkjølt. Tørk opp eventuelt bensinsøl.
- Tanken må ikke fylles helt opp. Fyll bensin på tanken helt til nivået når opp til 25 mm under bunnen av påfyllingshalsen. Tomrommet i tanken gir bensinen plass til å utvide seg.
- Røyk aldri mens du håndterer bensin, og hold deg unna åpen ild eller steder der bensingassen kan antennes av gnister.
- Bensin må oppbevares på en godkjent kanne, utenfor barns rekkevidde. Kjøp aldri mer bensin enn til 30 dagers forbruk.
- Sett alltid bensinkannen på bakken i god avstand fra kjøretøyet før du fyller bensin.
- Ikke fyll opp bensinkannen inne i et kjøretøy eller på en lastebil eller tilhenger, fordi tepper eller presenninger kan isolere kannen og hemme utladning av eventuell statisk elektrisitet.
- Bensindrevent utstyr må, der det lar seg gjøre, tas ut av lastebilen eller tilhengeren og fylles med bensin mens det har hjulene på bakken.
- Hvis dette ikke lar seg gjøre, og maskinen må fylles med bensin mens den står på lastebilen, bør du bruke en bensinkanne til å fylle bensin i stedet for å fylle direkte fra bensinpumpen.
- Hvis det er helt nødvendig å fylle bensin direkte fra pumpen, må påfyllingstuten være i kontakt med kanten på drivstofftanken eller kannens åpning helt til du er ferdig med å fylle.

Justere bakre trommel til spolen

1. Sett maskinen på en jevn overflate, helst på en stålplate.
2. Sett en flat stålremse på 0,6 x 2,5 cm, ca. 73,6 cm lang, under spoleknivene og opp mot den fremre kanten på motstålet for å forhindre at motstangen hviler mot arbeidsoverflaten.
3. Løft den fremre valsen slik at kun den bakre trommelen og spolen er i kontakt med overflaten.
4. Press maskinen hardt ned over spolen slik at alle knivene kommer i kontakt med stålremsen.
5. Mens du presser ned spolen, stikker du et følerblad inn under den ene enden av trommelen. Sjekk deretter den andre enden av trommelen.

Hvis det er et mellomrom mellom trommelen og arbeidsoverflaten på mer enn 0,025 cm i én av endene, må du justere trommelen (fortsett til trinn 6). Hvis mellomrommet er mindre enn 0,025 cm, er justering ikke nødvendig.
6. Fjern det bakre remdekslet fra maskinens høyre side (fig. 8).

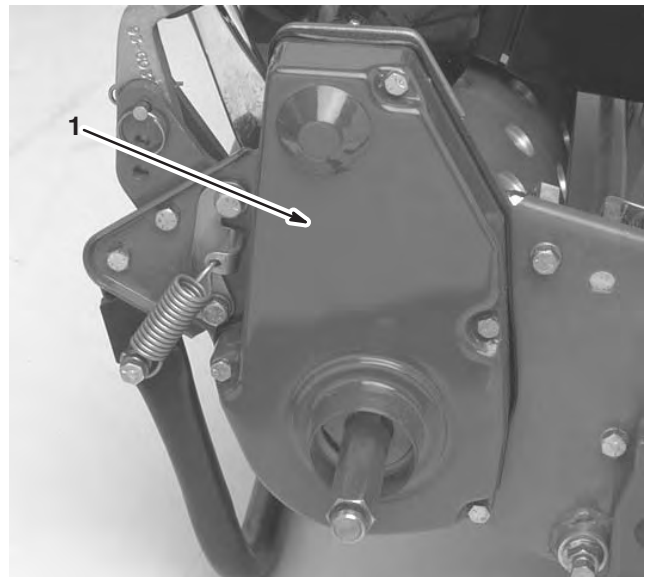

Figur 8

1. Trekkdrivremdeksel

7. Vri på lederullen helt til hullene står i kant med de fire vingskruene på valselageret (fig. 9).
8. Løsne på de fire valseagerskruene og skruene som holder lederullen på plass.
9. Hev eller senk høyre side av valsen til avstanden er mindre enn 0,025 cm.
10. Stram til valseagerskruene.

11. Juster remmen og stram monteringskruen på lederullen (fig. 9).

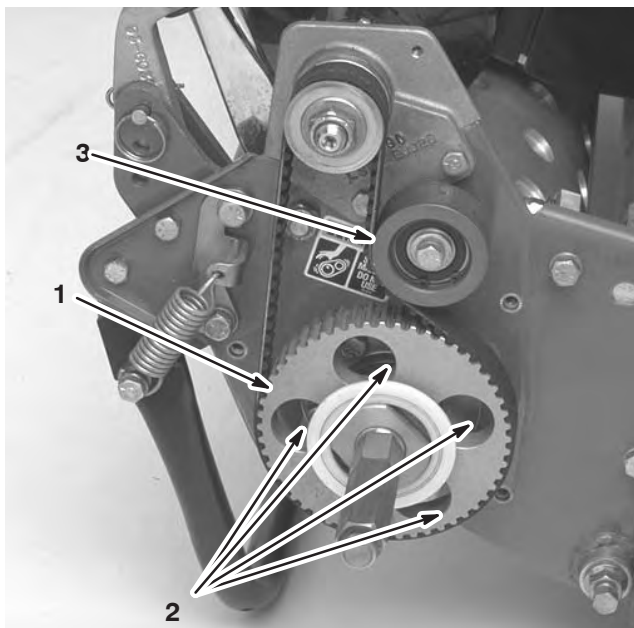

Figur 9

- 1. Lederull
- 2. Fire hull
- 3. Lederull

Justere motstålet til spolen

Du kan justere motstålet til spolen ved å løsne eller stramme på justeringsskruene på motstangen, som befinner seg øverst på gressklipperen.

1. Parker maskinen på en jevn arbeidsoverflate.
2. Kontroller at spolen ikke er i kontakt med noe ved å dreie justeringsskruene på motstangen mot klokken (fig. 10 eller 11).

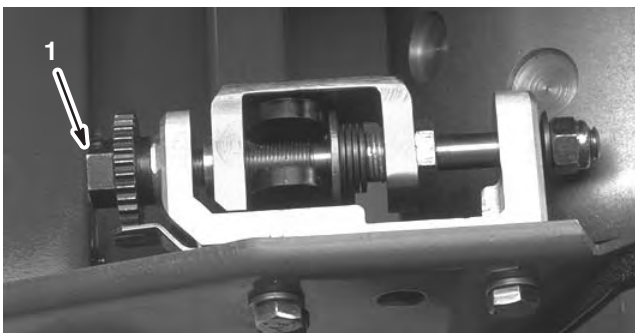

Figur 10

- 1. Justeringsskrue for motstang (Greensmaster 1600)



Figur 11

- 1. Justeringsskrue for motstang (Greensmaster 1000)

3. Vipp gressklipperen bakover så den ligger og støtter seg på håndtaket for å få tilgang til motstålet og spolen.
4. På én ende av spolens fremre side skyver du inn en lang remse med avispapir mellom spolen og motstålet (fig. 12). Mens du sakte dreier spolen fremover, skrur du justeringsskruen på motstangen med klokken (i samme ende av spolen, ett klikk om gangen, til papiret klemmes lett. Dette resulterer i at du kjenner motstand når det dras i papiret (fig. 10 eller 11)).

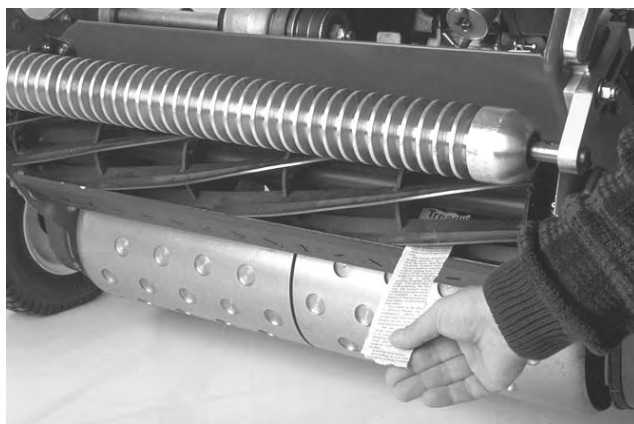

Figur 12

Obs: For hver gang justeringsskruen vises ett klikk mot klokken, beveger motstålet seg 0,0017 cm nærmere spolen. Justeringsskruene må ikke strammes for hardt.

5. Sjekk om det er lett kontakt i andre enden av spolen ved hjelp av papir, og juster etter behov.
6. Når du har justert ferdig, kontrollerer du at spolen kan klemme papiret når du setter dette inn foran, og at papiret klippes når du setter det inn i en rett vinkel i forhold til motstålet (fig. 12). Det skal være mulig å klippe papir når det er minimal kontakt mellom motstålet og spoleknivene. Hvis det er for mye spolemotstand (mer enn 0,79 Nm), må du slippe klippeenheten slik at du får skarpe nok kanter til å klippe presist. Se Toros håndbok om spolesliping.

Justere klippehøyden

1. Kontroller at bakre valse er jevn og at kontakten mellom motstålet og spolen er riktig. Vipp gressklipperen bakover så den hviler på håndtakene for å få tilgang til de fremre og bakre valsene samt motstålet.
2. Løsne på låsemutterene som holder klippehøydearmen festet til klippehøydebraketten (fig. 13).

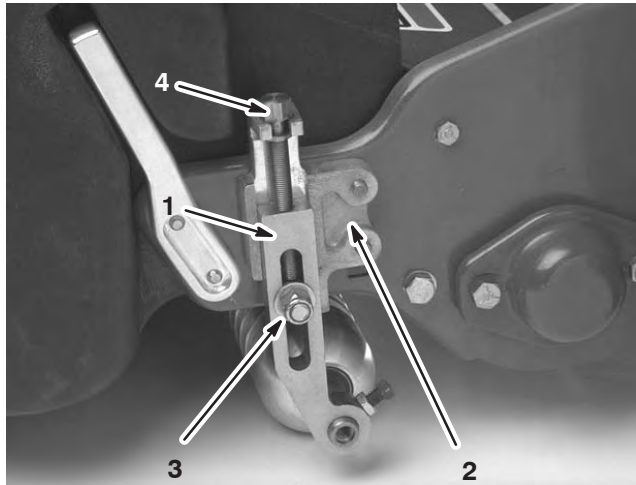

Figur 13

- | | |
|-----------------------|--------------------|
| 1. Klippehøydearm | 3. Låsemutter |
| 2. Klippehøydebrakett | 4. Justeringsskrue |

3. Løsne mutteren på høydemåleren (fig. 14), og fest justeringsskruen i ønsket klippehøyde. Klippehøyden er avstanden mellom enden av skruhodet og forsiden av stangen.

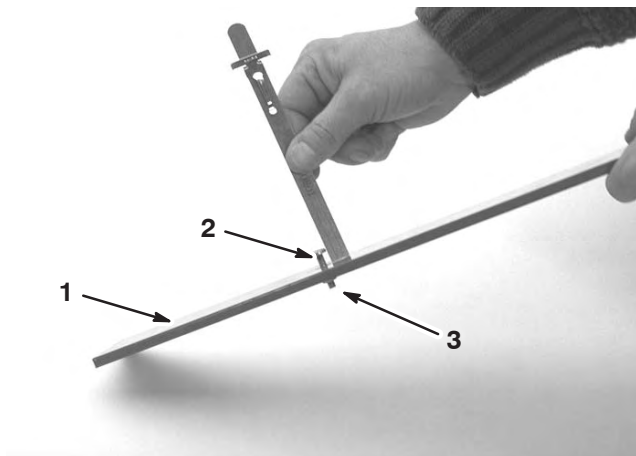

Figur 14

- | | |
|-------------------------|-----------|
| 1. Styrestag | 3. Mutter |
| 2. Høydejusteringsskrue | |

4. Hekt skruhodet på motstålets knivegg, og la den bakre delen av stangen hvile mot den bakre delen av valsen (fig. 15).

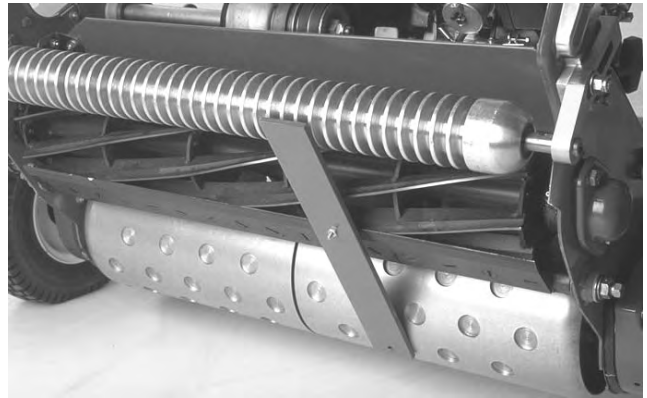

Figur 15

5. Vri på justeringsskruen helt til valsen kommer i kontakt med fronten av målestangen.
6. Juster begge ender av valsen slik at hele valsen er parallell med motstålet.

Viktig Når klippehøyden er riktig justert, kommer de bakre og fremre valsene i kontakt med målestangen og skruen ligger tett inntil motstålet. Dette resulterer i at klippehøyden er lik i begge ender av motstålet.

7. Fest mutterene for å låse justeringen.

Viktig Hvis du vil unngå skalpering av kupert terreng, må du sørge for at rullestøttene er bakoverstilt (rullen bort mot spolen).

Obs: Den fremre valsen kan stå i tre forskjellige stillinger (fig. 16), alt etter brukerens behov.

- Bruk den første stillingen når du har påmontert trimsats.
- Bruk den andre stillingen når du ikke har påmontert trimsats.
- Bruk den tredje stillingen når det er svært kupert terreng.

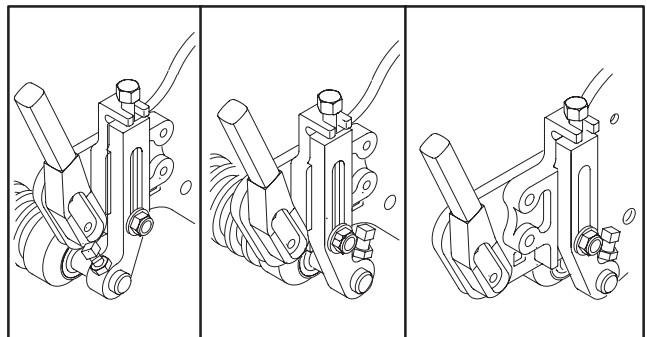

Figur 16

Justere gresskyddhøyden

Juster skyddet slik at det avklippede gresset havner i kurven.

1. Mål avstanden fra toppen av den fremre støttestangen til den fremre kanten på skyddet, i hver ende av klippeenheten (fig. 17).

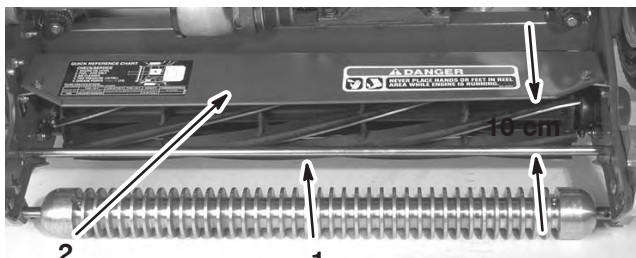

Figur 17

1. Støttestang
2. Skydd

2. Under normale klippeforhold skal avstanden mellom skyddet og støttestangen være 10 cm. Løsne på hodeskruene og mutterene som holder begge endene av skyddet festet til sideplaten, og juster skyddet til riktig høyde.

3. Stram festene.

Obs: Skyddet kan senkes under tørrere forhold (hvis gresset fyker over kurven), eller heves under forhold med tungt gress (hvis gresset hoper seg opp bak i kurven).

Justere klippestangen

Juster klippestangen slik at spoleområdet er helt fritt for gressrester.

1. Løsne skruene som fester den øverste stangen (fig. 18) til klippeenheten.

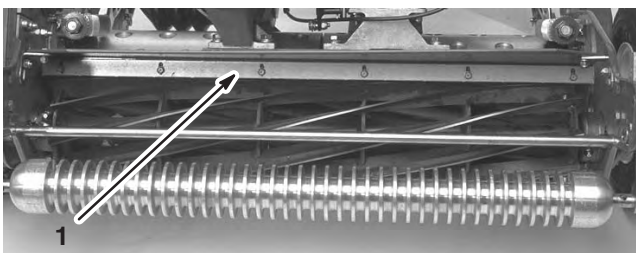

Figur 18

1. Klippe­stang

2. Sett inn et følerblad på 0,15 cm mellom toppen av spolen og stangen, og stram skruene.

3. Sørg for at stangen og spolen har lik avstand til hverandre på tvers av hele spolen.

Obs: Stangen er justerbar for å kompensere for endringer i gressforholdene. Du må justere stangen nærmere spolen når gresset er veldig vått. Når gressforholdene er tørre, justerer du derimot stangen lenger bort fra spolen. Stangen må være parallell med spolen for å sikre optimal ytelse. Juster stangen hvis du justerer skyddhøyden eller hvis du sliper spolen med et slipeapparat.

Montere gresskurven

Grip kurven i topplokket og skyv den inn på monteringsstengene (fig. 19).

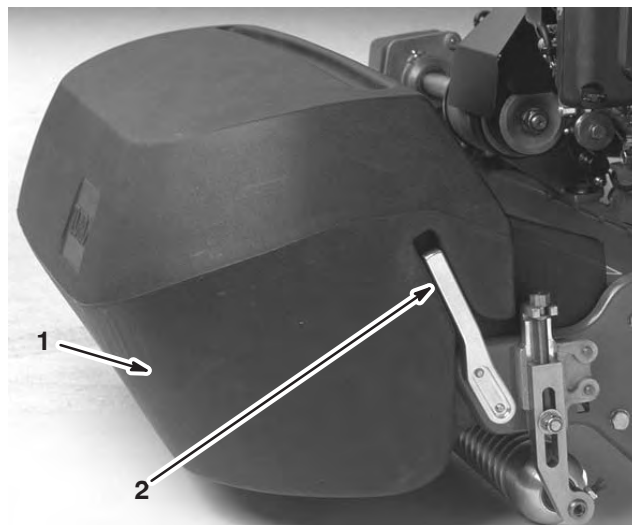

Figur 19

1. Gresskurv
2. Monteringsstang

Obs: Kun modell 04060 – Når du klipper med store klippehøyder, kan du senke kurven ved å fjerne begge monteringsstengene og montere dem på motsatt side av maskinen.

Kontrollere sperrebryteren

1. Sett trekkspaken i Tilkoblet-stillingen og motorkontrollene i startstilling.
2. Prøv å starte motoren.

Motoren skal ikke starte. Hvis motoren starter, trenger sperrebryteren service. Rett opp feilen før du tar gressklipperen i bruk. Se Justere sperrebryteren side 28.

Bruk

Obs: Angi hva som er høyre og venstre side på maskinen ved å stå i normal arbeidsstilling.

Kontroller

Gasskontroll (fig. 20)

Plassert bak på høyre side av kontrollpanelet. Spaken er forbundet til og betjener gasskoplingen til forgasseren. Motorhastigheten kan variere fra 1600 til 3600 o/min.

Trekkdirivspake (fig. 20)

Plassert foran på høyre side av kontrollpanelet. Spaken kan stå i to stillinger: Fri og Fremover. Hvis du skyver spaken fremover, kobles trekkdirivet til.



Figur 20

- | | |
|--------------------|-------------------------------|
| 1. Gasskontroll | 3. Service-/parkeringsbrems |
| 2. Trekkdirivspake | 4. Dødmannsutstyr (valgfritt) |

Service-/parkeringsbrems (fig. 20)

Plassert foran på venstre side av kontrollpanelet. Du kan bruke bremsen til å saktne eller stoppe maskinen. Bremsen kan også brukes som parkeringsbrems. Hvis du drar spaken bakover over midtstillingen, setter du på parkeringsbremsen. Du må slippe opp bremsen før du kan koble til trekkdirivet.

Dødmannsutstyr (valgfritt) (fig. 20)

Plassert bak på håndtaket. Trykk dødmannskontrollen mot håndtaket. Dødmannskontrollen må kobles til før du beveger trekkdirivspaken, ellers stopper motoren.

Spolemotorspake (fig. 21)

Plassert foran i høyre hjørne av maskinen. Spaken kan stå i to stillinger: Tilkoblet og Frakoblet. Dra opp spaken for å koble til spolen eller trykk den ned for å frakoble spolen.

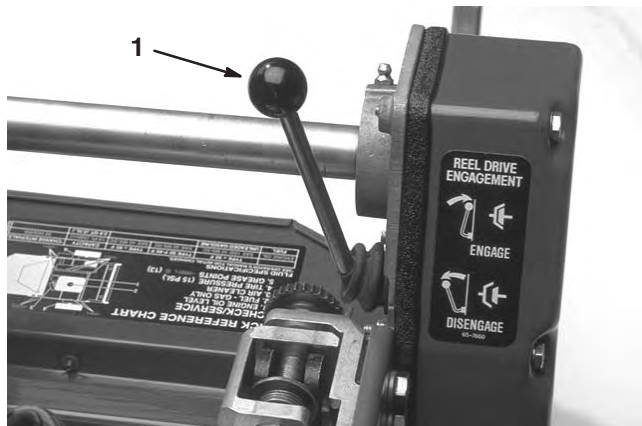

Figur 21

1. Spolemotorspake

Chokespake (fig. 22)

Plassert foran til venstre på motoren. Spaken kan stå i to stillinger: Kjør og Choke. Flytt spaken til Choke-stillingen når du starter en kald motor. Når motoren har startet, flytter du spaken til Kjør-stillingen.

Drivstoffavstengingsventil (fig. 22)

Plassert foran til venstre på motoren. Ventilen kan stå i to stillinger: Av og På. Flytt ventilen til Av-stillingen når du skal oppbevare eller transportere maskinen. Åpne ventilen før du starter motoren.

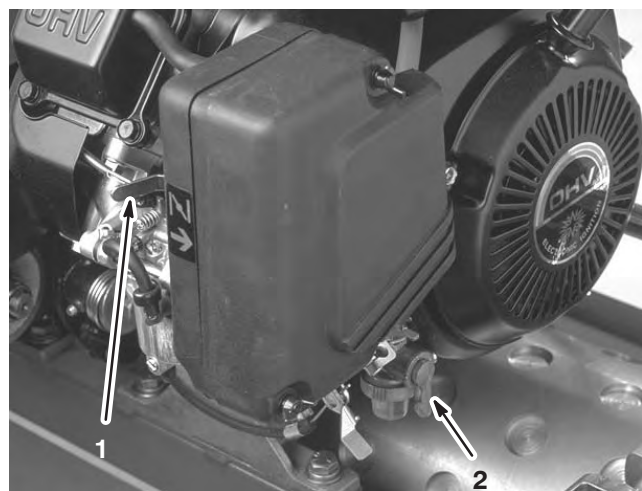

Figur 22

1. Chokespak 2. Drivstoffavstengingsventil

På-/Av-bryter (fig. 23)

Plassert bak på motoren. Flytt bryteren til På-stillingen for å starte motoren og til Av-stillingen for å stoppe motoren.

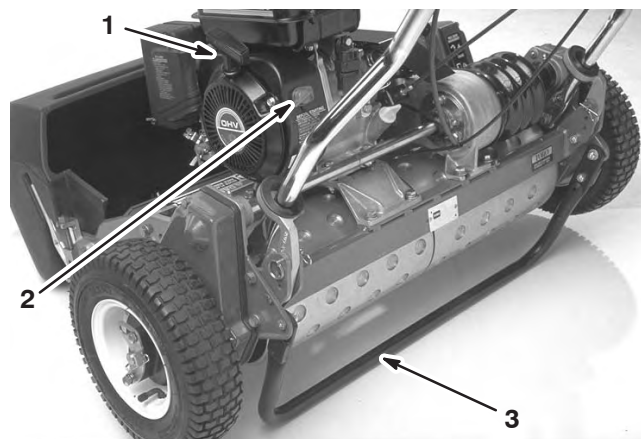

Figur 23

- | | |
|---------------------------|-----------|
| 1. Tilbakespolingsstarter | 3. Støtte |
| 2. På-/Av-bryter | |

Tilbakespolingsstarter (fig. 23)

Dra i tilbakespolingsstarteren for å starte motoren.

Støtte (fig. 23)

Støtten er montert på baksiden av maskinen og brukes til å heve bakkdelen av maskinen når transporthjulene monteres eller fjernes.

Starte motoren

Obs: Kontroller at kabelen er festet på tennpluggen.

1. Kontroller at trekkdrivspaken (fig. 20) og spolemotorspaken (fig. 21) står i Frakoblet-stillingen.

Obs: Motoren starter ikke hvis trekkspaken er tilkoblet.

2. Åpne motorens drivstoffavstengingsventil (fig. 22).
3. Sett På-/Av-bryteren (fig. 23) i På-stillingen.
4. Sett gasskontrollen (fig. 20) i hurtig-stillingen.
5. Flytt chokespaken (fig. 22) til halvåpen stilling når du starter en kald motor. Det kan hende at du ikke behøver choke når du starter en varm motor.
6. Dra håndtaket på tilbakespolingsstarteren ut til starteren tilkobles, og dra deretter kraftig for å starte motoren.

Viktig Du må ikke dra tilbakespolingsstarttauet helt ut eller slippe starterhåndtaket når tauet er dratt ut, ettersom tauet kan ryke eller tilbakespolingsstarteren kan bli ødelagt.

7. Skru av choken når motoren blir varm.

Stoppe motoren

1. Flytt trekkdriv- og spolemotorkontrollene til Frakoblet-stillingen, gassen til Sakte-stillingen og På-/Av-bryteren til Av-stillingen.
2. Trekk ut kabelen fra tennpluggen for å forhindre at maskinen starter ved et uhell før den er satt til oppbevaring.
3. Steng drivstoffavstengingsventil før du oppbevarer eller transporterer gressklipperen i et annet kjøretøy.

Kjøre maskinen under transport

1. Dytt ned støtten med foten og dra opp håndtaket for å heve bakkdelen av gressklipperen og montere transporthjulene.
2. Dra håndtaket oppover og dytt gressklipperen fremover for å frigjøre støtten. Detetter senker du bakkdelen av gressklipperen ned på transporthjulene.
3. Kontroller at trekkdriv- og spolemotorkontrollene står i Frakoblet-stillingen, og start motoren.
4. Sett gasskontrollen på Sakte, vipp den fremre delen av maskinen gradvis oppover, koble til trekkdrivet og øk deretter motorhastigheten sakte.
5. Juster gassen slik at gressklipperen kjører i ønsket bakkenhastighet, og transporter den til ønsket bestemmelsessted.

Forberede klippingen

1. Sett trekkkontrollspaken tilbake i Frakoblet-stillingen, gassen i Sakte-stillingen og stopp motoren.
2. Dytt støtten ned med foten, og dra håndtaket opp og bak for å heve hjulene opp fra bakken.
3. Dytt hjulenes låseklemmer ut av akselgjengene.
4. Skyv hjulene av akslene.
5. Flytt enheten av støtten.

Klippetips

Hvis du bruker maskinen på riktig måte, oppnår du jevnest gressklipping. De grunnleggende anbefalingene som er gitt her, sørger for at din gressklipper yter sitt beste.

Viktig Hvis du bruker klippeenheten ofte uten at det er gress (eller uten at den er oljet), kan den bli ødelagt.

Før du begynner å klippe

- Kontroller at gressklipperen er riktig justert og at den er likt innstilt på begge sider av spolen. Hvis du justerer gressklipperen feil, vil det gi store utslag på det klippede gresset.
- Fjern alle gjenstander fra gresset før du begynner å klippe.
- Ikke la noen oppholde seg i arbeidsområdet, særlig ikke barn og dyr.

Klippeteknikker

- Når du klipper en green skal det gjøres i rette linjer frem og tilbake, på tvers av greenen.
- Unngå å klippe i sirkler eller å snu gressklipperen ettersom det kan resultere i slitasje. Kjør gressklipperen av greenen ved å heve klippespolen (skyv håndtaket ned) og vri på drivtrommelen.
- Klipp gresset i vanlig gåtempo. Hvis du går raskt vil du ikke spare særlig mye tid, og du vil oppnå et dårligere klipperesultat.

Klipping

1. Start motoren, sett gassen på redusert hastighet og skyv ned håndtaket for å heve klippeenheten. Flytt trekkspaken til Tilkoblet-stillingen, og kjør klipperen bort til enden av greenen.
2. Flytt trekkspaken til Frakoblet-stillingen og spolemotorspaken til Tilkoblet-stillingen.
3. Flytt trekkspaken til Tilkoblet-stillingen, øk gasshastigheten til klipperen kjører i ønsket bakkehastighet, kjør klipperen inn på greenen, senk fremdelen på gressklipperen og begynn å klippe.
4. Når du er ferdig med å klippe, kjører du av greenen, flytter trekkkontrollspaken til Frakoblet-stillingen, stopper motoren og skyver spolemotorspaken i Frakoblet-stillingen.
5. Tøm gresset ut av gressoppsamleren, monter den på igjen og begynn å transportere klipperen.

Vedlikehold

Obs: Angi hva som er høyre og venstre side på maskinen ved å stå i normal arbeidsstilling.

Anbefalt vedlikeholdsplan

Vedlikeholdsintervall	Vedlikeholdsprosedyre
Etter de 8 første timene	<ul style="list-style-type: none">• Motorolje – skift
25 timer	<ul style="list-style-type: none">• Luftforfilter – service• Smørenipler – smøre• Fester – kontrollere og stramme
50 timer	<ul style="list-style-type: none">• Drivstoffilter og sedimentbolle – rengjøre• Trekkdriveremmer – justere• Motorolje – skift
100 timer	<ul style="list-style-type: none">• Klippestag – kontrollere justering• Luftrensfilter – service
200 timer	<ul style="list-style-type: none">• Brennkammer – rengjøre• Tennplugg – skifte• Ventiler – justere• Hodeskruer – stramme
Hvert 2. år	<ul style="list-style-type: none">• Sperrebrytere – skifte

Viktig Mer informasjon om vedlikeholdsprosedyrer finner du i motor- og brukerhåndboken.

Kontrolliste for daglig vedlikehold

Ta kopi av denne siden for rutinemessig bruk.

Vedlikeholdskontrollpunkt	For uke:						
	Ma.	Ti.	On.	To.	Fr.	Lø.	Sø.
Bruk av sikkerhetssperre							
Bruk av parkeringsbrems							
Væskenivå							
Motoroljenivå							
Luftfilter							
Rengjøre motorens kjøleribber							
Unormale motorlyder							
Uvanlige driftslyder							
Justere spole til motstål							
Justere klippehøyden							
Smøre alle fester							
Lakkere over ødelagt maling							

Bemerkninger om spesielle områder

Kontroll utført av:		
Punkt	Dato	Informasjon
1		
2		
3		
4		
5		
6		
7		
8		

Smøre maskinen

Gressklipperens 13 smørefester bør smøres minst hver 25. driftstime. Bruk nr. 2 litiumbasert smørefett til flere formål. En manuell fettsprøyte anbefales for best mulig resultat.

Plasseringen av smøreniplene er som følger:

- to på den fremre valsen (fig. 24)
- to på spolelagrene (fig. 24)
- to på trommelakslene (fig. 25)

- tre på differensialen (fig. 25)
 - to på spolemellomakselslagrene (fig. 26)
 - to på mellomremsskivene (fig. 27).
1. Tørk av alle smøreniplene med en ren fille.
 2. Pump smørefett inn i hvert feste helt til det blir vanskelig å pumpe med fettsprøyten.
Viktig Press ikke for hardt, da kan fettpakningene bli ødelagte.
 3. Tørk av overflødig fett.

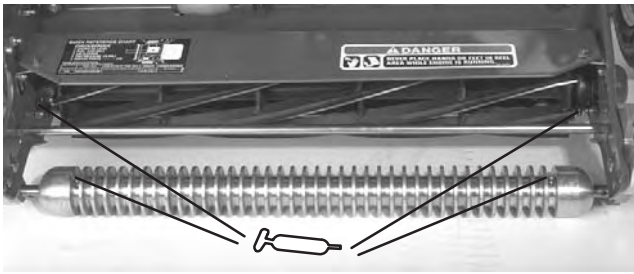

Figur 24

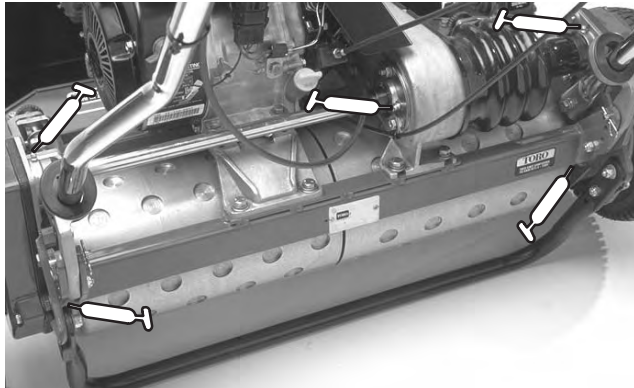

Figur 25

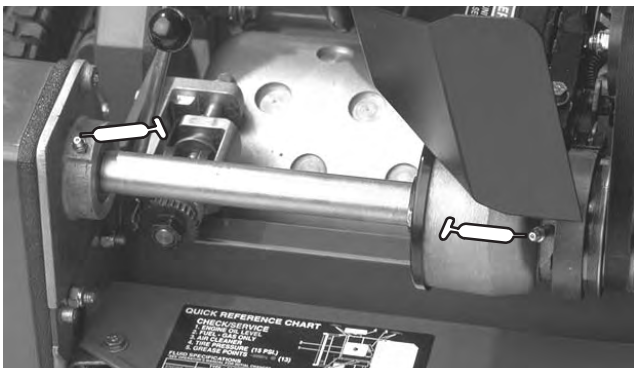

Figur 26

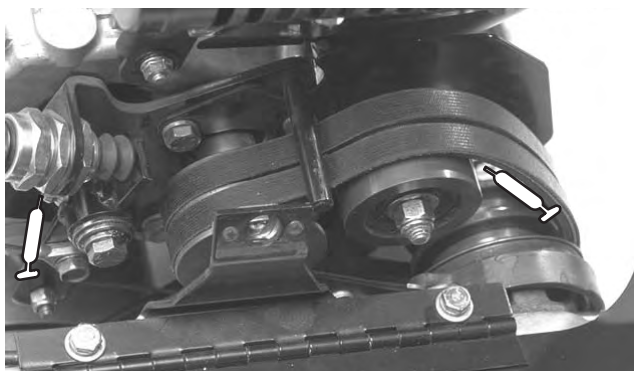

Figur 27

Kontrollere og skifte motoroljen

Kontroller alltid oljenivået før du tar kjøretøyet i bruk. Skift oljen etter de første 8 driftstimene og deretter hver 50. driftstime. Hvis du bruker gressklipperen under støvete eller skitne forhold, må du skifte olje oftere.

Kontrollere oljenivået

1. Plasser gressklipperen slik at motoren står jevnt.
2. Rengjør rundt oljenivåmåleren (fig. 28).

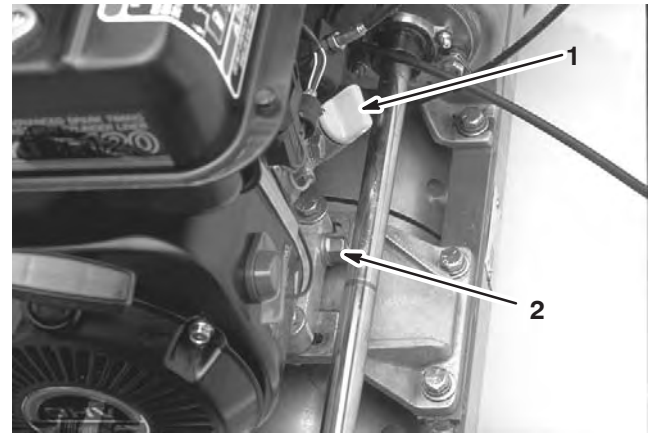

Figur 28

1. Oljenivåmåler
2. Tappeplugg

3. Fjern oljenivåmåleren ved å rotere den mot klokken.
4. Tørk av oljenivåmåleren og sett den inn i fyllåpningen. Du må ikke skru den inn i åpningen.
5. Fjern måleren, og sjekk oljenivået.
6. Hvis det er lite olje, må du fylle på nok olje til at nivået når opp til åpningen.
7. Monter oljenivåmåleren, og tørk opp eventuelt oljesøl.

Skifte olje

1. Start motoren og la den gå i noen minutter for å varme opp motoroljen.
2. Sett et oppsamlingsfat under tappepluggen bak på maskinen (fig. 28).
3. Fjern tappepluggen.
4. Press ned håndtaket slik at klipperen og motoren vipper bakover. Dette vil resultere i at mer olje renner ut i oppsamlingsfatet.
5. Monter tappepluggen og fyll veivhuset med egnet olje, se Kontrollere oljenivået.

Overhale luftrenseren

Normalt sett skal du rengjøre luftrenseren hver 25. driftstime. Hvis klipperen brukes under støvete eller skitne forhold, må du rengjøre den oftere.

1. Kontroller at ledningen ikke står i tennpluggen.
2. Fjern vingemutterene som fester luftrenserdekslet til luftrenseren, og ta av dekslet (fig. 29).
3. Rengjør dekslet grundig (fig. 29).

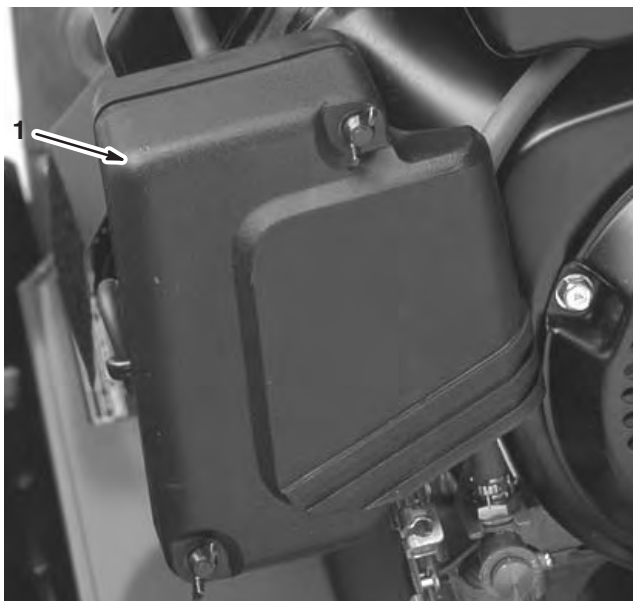

Figur 29

1. Luftrenserdeksel

4. Hvis skumelementet er skittent, fjerner du det fra papirelementet (fig. 30) og rengjør det grundig.

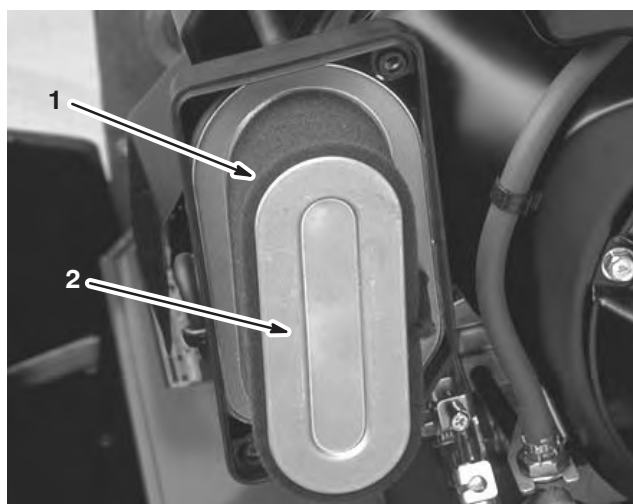

Figur 30

1. Skumelement
2. Papirelement

- A. Vask skumelementet med en blanding av flytende såpe og varmt vann.
 - B. Klem på skumelementet for å fjerne skitt, men ikke vri det fordi da kan det bli ødelagt.
 - C. Tørk det ved å pakke det inn i en ren klut. Klem på kluten og skumelementet for å tørke det.
 - D. Gjennomvæt elementet med ren motorolje.
 - E. Klem på elementet for å fjerne overflødig olje og for å fordele oljen jevnt. Elementet skal helst være fuktig av olje.
5. Kontroller papirelementets tilstand. Rengjør eller skift det etter behov.
 6. Sett skumelementet, papirelementet og luftrenserdekslet tilbake på plass.

Viktig Motoren må ikke brukes uten luftrenseretlementet. Dette kan føre til ekstrem slitasje og skade på motoren.

Skifte tennpluggen

Bruk en **NGK BPR 5ES**-tennplugg eller lignende. Riktig elektrodeavstand er 0,05 til 0,07 cm. Ta ut pluggen og kontroller den etter hver 100. driftstime.

1. Trekk ut ledningen til tennpluggen.
2. Rengjør rundt tennpluggen og ta den ut av sylinderhodet (fig. 31).

Viktig En tennplugg som er sprukket eller skitten, må skiftes ut. Du må ikke sandblåse, skrape eller rengjøre elektroder fordi det kan oppstå motorfeil som et resultat av partikler i sylindren.



Figur 31

1. Tennplugg

3. Sett elektrodeavstand til 0,05 til 0,07 cm (fig. 32).
4. Monter en tennplugg med riktig avstand, og stram den til 23 Nm.

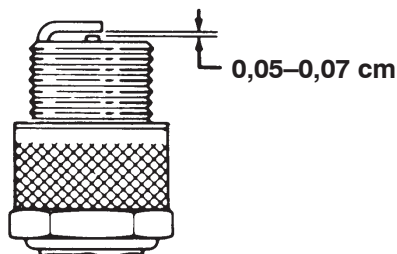

Figur 32

Rengjøre drivstoffilteret

Skift oljen etter de første 20 driftstimene og deretter hver 50. driftstime.

1. Steng drivstoffavstengingsventilen, og skru av bollen fra filteret (fig. 33).

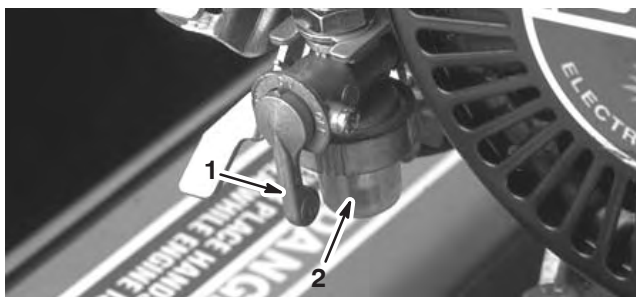

Figur 33

1. Avstengingsventil
2. Bolle

2. Rengjør bollen og filteret i ren bensin og monter dem.

Justere remmene

Kontroller at remmene er stramme nok, for å sikre at maskinen fungerer som den skal og unngå unødvendig slitasje. Kontroller remmene ofte.

Justere spoledrivremmen

Kontroller hvor stram remmen er ved å presse på mellomspennet med en kraft på 1,5 til 2,3 kg. Det skal være mulig å trykke remmen ned 0,63 cm. Hvis dette ikke stemmer, må du justere remmen på følgende måte:

1. Fjern monteringskruen på remdekslet og deretter remdekslet (fig. 34).



Figur 34

1. Remdeksel på spolemotor
2. Løsne monteringsmutteren på lederullen, og vri lederullen med klokken mot baksiden av remmen helt til du oppnår ønsket spenning.

Viktig Pass på at remmen ikke blir for stram.

3. Fest mutteren for å låse justeringen.
4. Monter remdekslet ved å legge det på riktig plass.
5. Mens du opprettholder et lite mellomrom mellom deksselforseglingen og sideplaten, monterer du alle monteringsboltene helt til gjengene kommer på plass i pakningen. Mellomrommet gjør at du kan se hvordan boltene justeres til pakningene med gjenger.

- Etter at du har montert alle boltene, må du stramme dem til utstikkerne på innsiden av dekslet kommer i kontakt med sideplaten. Ikke stram for mye.

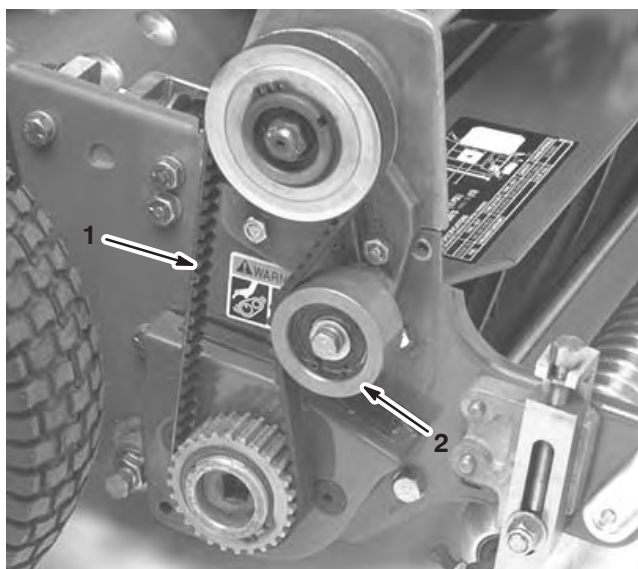

Figur 35

- Spolemotorrem
- Lederull

Justere trekkfunksjonens drivrem

Kontroller hvor stram remmen er ved å presse på mellomspennet med en kraft på 1,5 til 2,3 kg. Det skal være mulig å trykke remmen ned 0,63 cm. Hvis dette ikke stemmer, må du justere remmen på følgende måte:

- Fjern monteringskruen på remdekslet og deretter remdekslet for å få tilgang til remmen (fig. 36).

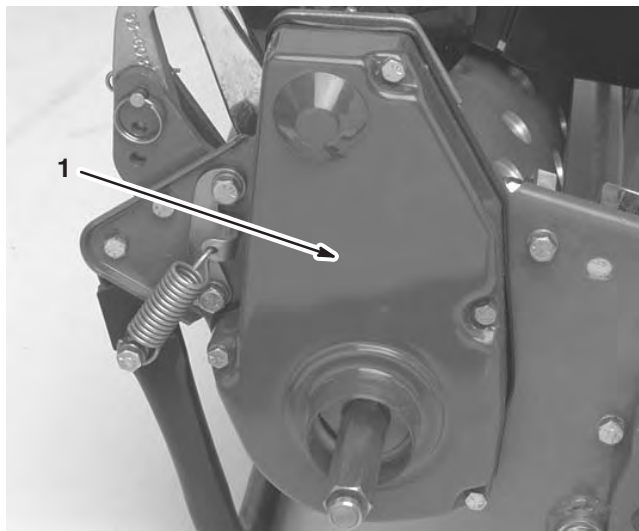

Figur 36

- Trekkdrivremdeksel

- Løse monteringsmutteren på lederullen, og vri lederullen med klokken mot baksiden av remmen helt til du oppnår ønsket remspenning (fig. 37).

Viktig Pass på at remmen ikke blir for stram.

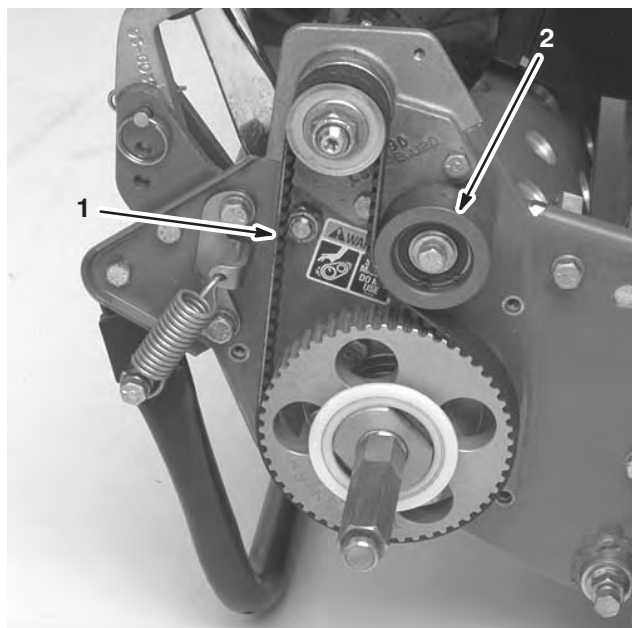

Figur 37

- Trekkdrivrem
- Lederull

- Fest mutteren for å låse justeringen.
- Monter remdekslet ved å legge det på riktig plass.
- Mens du opprettholder et lite mellomrom mellom deksselforseglingen og sideplaten, monterer du alle monteringsboltene helt til gjengene kommer på plass i pakningen. Mellomrommet gjør at du kan se hvordan boltene justeres til pakningene med gjenger.
- Etter at du har montert alle boltene, må du stramme dem til utstikkerne på innsiden av dekslet kommer i kontakt med sideplaten. Ikke stram for mye.

Justere differentialremmen

Kontroller hvor stram remmen er ved å presse på mellomspennet med en kraft på 1,8 til 2,7 kg. Det skal være mulig å trykke remmen ned 0,63 cm. Hvis dette ikke stemmer, må du justere remmen på følgende måte:

1. Fjern hodeskruene som fester den fremre og bakre delen av differentialdekslet til differentialhuset, og skyv dekseldelene bort for å få tilgang til remmen.

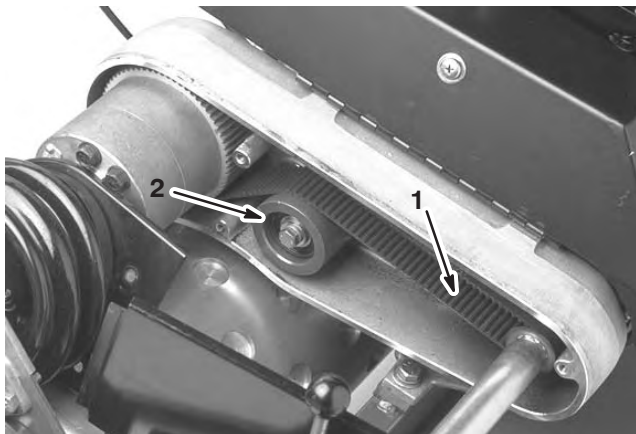

Figur 38

1. Differentialrem 2. Lederull

2. Løsne monteringsmutteren på lederullen, og vri lederullen med klokken mot baksiden av remmen helt til du oppnår ønsket remspenning.

Viktig Pass på at remmen ikke blir for stram.

3. Fest mutteren for å låse justeringen.
4. Monter remdekslet ved å legge det på riktig plass.
5. Mens du opprettholder et lite mellomrom mellom deksselforseglingen og sideplaten, monterer du alle monteringsboltene helt til gjengene kommer på plass i pakningen. Mellomrommet gjør at du kan se hvordan boltene justeres til pakningene med gjenger.
6. Etter at du har montert alle boltene, må du stramme dem til utstikkerne på innsiden av dekslet kommer i kontakt med sideplaten. Ikke stram for mye.

Justere de primære V-remmene

1. Når du skal justere spenningen på primære V-remmer, må du først kontrollere trekktrolljusteringen. Se Justere trekktrollen, side 27. Hvis du ikke klarer å oppnå den kraften som trengs for å justeretrekktrollen på 1,5 til 2,3 kg, fortsetter du med neste trinn.
2. Løsne på holderen som fester V-remdekslet, og vri til dekslet åpner seg.

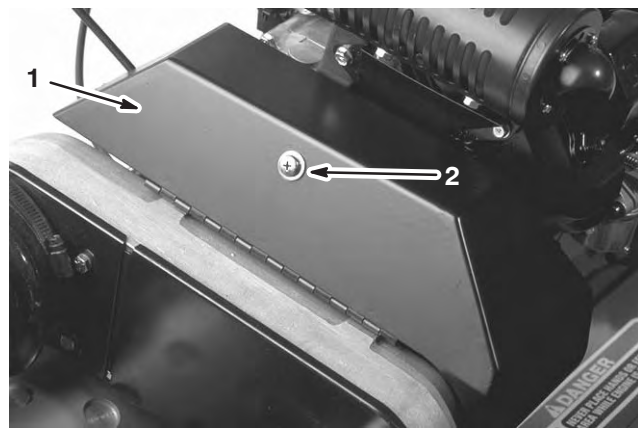

Figur 39

1. V-remdeksel 2. Holder

3. Hvis du ønsker å øke remspenningen, må du løsne motorens monteringsbolter og flytte motoren bakover i slissene.

Viktig Pass på at remmen ikke blir for stram.

4. Stram monteringsboltene.

Obs: Avstanden mellom midten på drivene og de drevne remskivene skal være ca. 13,15 cm etter at den nye V-remmen er montert.

5. Etter at du har spent de primære V-remmene, må du kontrollere justeringen av lageret for motorens drivaksel og mellomakselremskiven mot en rett kant.
6. Hvis remskivene ikke er riktig justerte, må du løsne på skruene som fester motorens sokkel til rammen på gressklipperen, og deretter skyve motoren fra side til side helt til remskivene står riktig innenfor 0,07 cm.

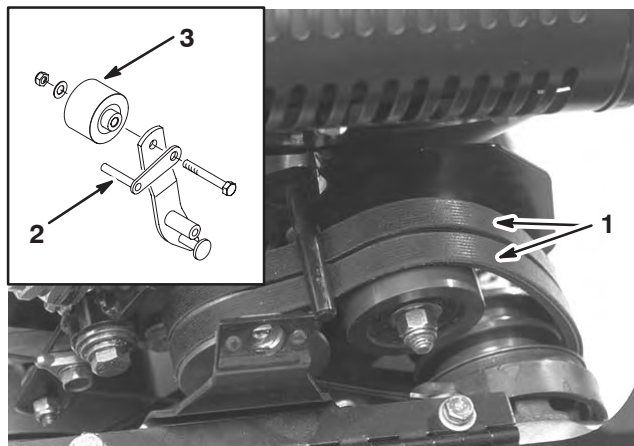

Figur 40

1. Primære V-remmer 2. Remfører 3. Lederull

7. Stram monteringskruene og kontrollér justeringen.

8. Hvis du ønsker å gjøre det lettere å dra eller skyve maskinen uten å starte motoren, må du justere remføreren (fig. 40, innfelt) på følgende måte:
 - A. Koble inn clutchen.
 - B. Løsne hodeskruene som fester lederullen og remføreren til lederullarmen.
 - C. Vri remføreren med klokken til du oppnår et mellomrom på ca. 0,15 cm mellom pekefingen og baksiden på drivremmen.
 - D. Stram hodeskruen og låsemutteren som fester lederullen og remføreren til lederullarmen.
9. Lukk dekslet og fest holderen.

Skifte differentialremmen

1. Fjern hodeskruene som fester trekkdriv- og spolemotorremdekslet til den høyre sideplaten og fjern remdekslene.
2. Løsne monteringsmutteren på hver lederull, og vri hver av dem mot klokken bort fra baksiden av hver rem for å minske remspenningen.
3. Fjern remmene.
4. Fjern hodeskruene som fester den fremre og bakre delen av differentialdekslet til differensialhuset, og skyv dekseldelene bort for å få tilgang til remmen (fig. 41).

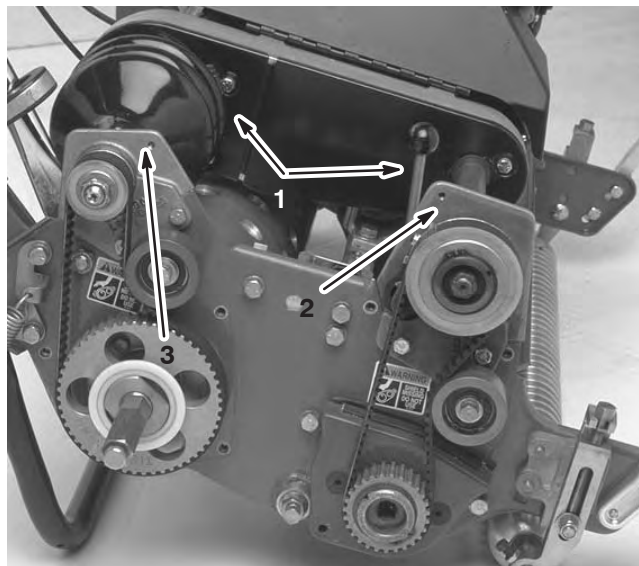

Figur 41

- | | |
|----------------------------|-------------------------|
| 1. Differensialdekseldeler | 3. Høyre bakre lagerhus |
| 2. Fremre clutchhus | |

5. Løsne monteringsmutteren på lederullen på differensiallederullen, og vri lederullen mot klokken bort fra baksiden av remmen for å minske remspenningen.
6. Fjern de to hodeskruene som fester det fremre clutchhuset til sideplaten (fig. 41).
7. Vri huset 180° slik at bunnen på huset peker oppover.
8. Fjern de to hodeskruene og låsemutterene som fester det høyre bakre lagerhuset til sideplaten (fig. 41).
9. Vri huset 180° slik at bunnen på huset peker oppover. Fjern den gamle remmen.
10. Skyv den nye remmen over det snudde husdekslet, differensialdekseldelene og videre på differensialremskivene.
11. Sjekk at lederullen står mot baksiden av remmen.
12. Snu begge husene tilbake til oppreist stilling og fest dem til sideplatene med hodeskruene og mutterene du fjernet tidligere.
13. Juster differensialremspenningen, se Justere differensialremmen, side 25.
14. Juster remspenningen på trekkdriv- og spolemotorremmen, se Justere Trekkdrivremmen side 24, og Justere Spolemotorremmen side 23.
15. Monter differensial-, trekkdriv- og spolemotordekslene.

Justere trekkontrollen

Hvis trekkontrollen ikke kobler seg til eller den glipper under drift, er det nødvendig med en justering.

1. Flytt trekkontrollen til Frakoblet-stillingen.
2. Løsne på holderen som fester V-remdekslet, og vri til dekslet åpner seg (fig. 39).
3. Hvis du ønsker å øke kabelspenningen, må du løsne på den fremre og stramme den bakre låsemutteren på kabelen (fig. 42) helt til du trenger en kraft på 1,5 til 2,3 kg for å koble til trekkontrollen. Mål kraften på regulatorknappen.
4. Stram den fremre låsemutteren på kabelen.
5. Lukk dekslet og fest holderen.
6. Sjekk kontrollene virker som de skal.

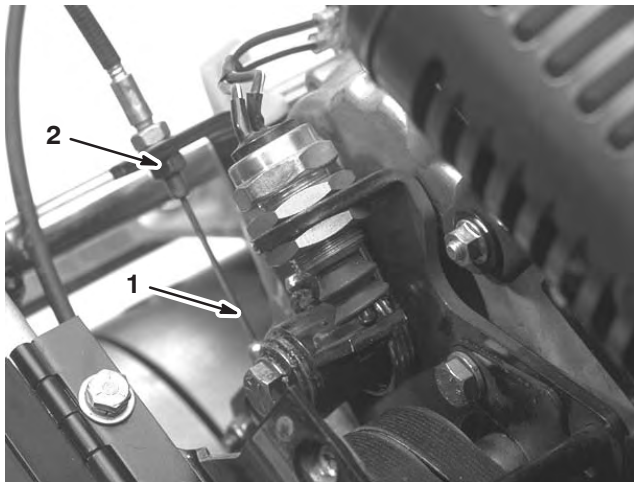

Figur 42

1. Trekkabel
2. Fremre låsemutter

Justere service-/parkeringsbremsen

Hvis service-/parkeringsbremsen glipper når den er i drift, er det nødvendig med en justering.

1. Flytt service-/parkeringsbremsespaken til Av-stillingen.
2. Løsne på holderen som fester V-remdekslet, og vri til dekslet åpner seg (fig. 43).

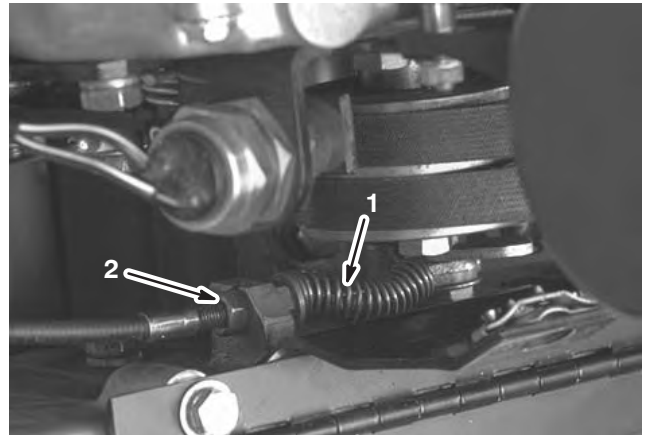

Figur 43

1. Service-/parkeringsbrems
2. Fremre låsemutter ekabel

3. Hvis du ønsker å øke kabelspenningen, må du løsne på den fremre og stramme den bakre låsemutteren på kabelen (fig. 43) helt til du trenger en kraft på 1,5 til 2,3 kg for å koble til bremsen. Mål kraften på spakeknappen. Du må ikke overjustere den slik at bremsebåndet slites.
4. Lukk dekslet og fest holderen.

Justere sperrebryteren

Hvis du ønsker å justere eller skifte sperrebryteren, må du gjøre følgende:

1. Sørg for at motoren er AV og at trekkspaken er frakoblet.
2. Løsne de to monteringsmutterene på bryteren (fig. 44), og flytt bryteren til stampelet holdes 0,3 til 0,6 cm inne (når bryteren er av).

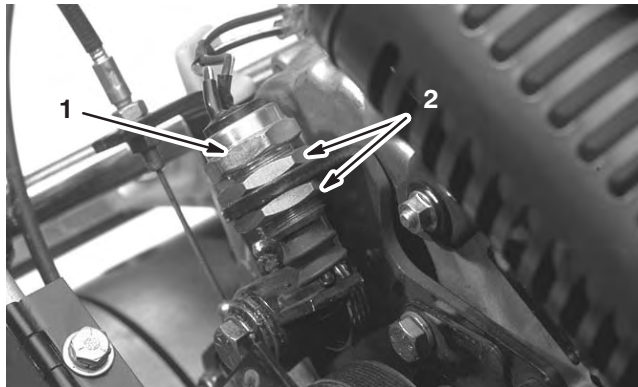

Figur 44

1. Sperrebryter
2. Festemuttere

3. Stram monteringsmutterene på bryteren.
4. Aktiver trekkspaken og kontroller at stampelet holdes inne mellom 0,3 og 0,65 cm.
5. Juster bryteren etter behov.

Vedlikeholde motstangen

Kun for Greensmaster 1600

Fjerne motstangen

1. Vri på motstangens justeringsskrue, mot klokken, helt til kanalen når det laveste punktet i justeringsrammen (fig. 45).

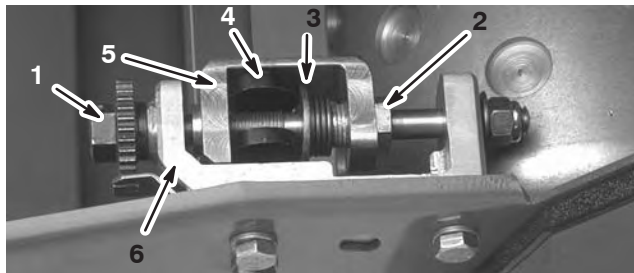

Figur 45

- | | |
|---------------------------------|--------------------|
| 1. Justeringsskrue for motstang | 4. Motstang |
| 2. Fjærspenningsskrue | 5. Kanal |
| 3. Trykkskive | 6. Justeringsramme |

2. Bruk en 7/8"-standardnøkkel, og skru ut fjærspenningsskruen helt til det ikke lenger er spenning mellom trykkskiven og motstangen (fig. 45).
3. Løsne låsemutteren som fester motstangsbolten på begge sider av maskinen (fig. 45).

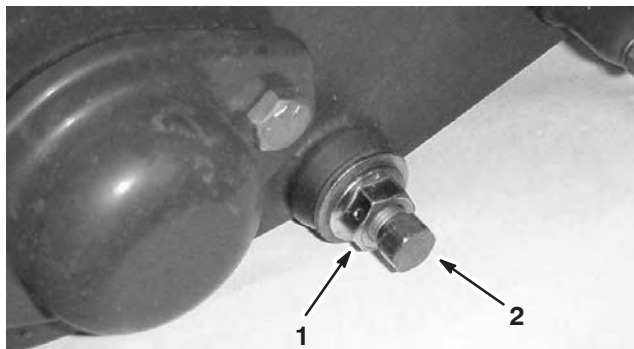

Figur 46

1. Låsemutter
2. Motstangsbolt

4. Fjern begge motstangsboltene slik at motstangen kan dras nedover og fjernes fra maskinen. La de to skivene av nylon og stanset stål på hver side av motstangen stå (fig. 45).

Montere motstangen

1. Når du skal montere motstangen, må du plassere monteringsfestene mellom trykkskiven og motstangsjustererkanalen.
2. Fest motstangen på hver side av sideplaten ved hjelp av motstangsboltene (flensmutterene på boltene) og åtte skiver. Plasser en nylonkive på hver side av sideplatens nav. Plasser en stålskive på utsiden av hver nylonkive.
3. Trekk til boltene til et dreiemoment på 27 til 36 Nm.
4. Stram flensmutterene helt til trykkskivene roterer fritt.
5. Juster motstangen, se Justere motstålet til spolen side 13.

Vedlikeholde motstangen

Kun for Greensmaster 1000

Fjerne motstangen

1. Skru justeringsskruen til motstangen mot klokken, til motstålet bakside, vekk fra spolen (fig. 47).

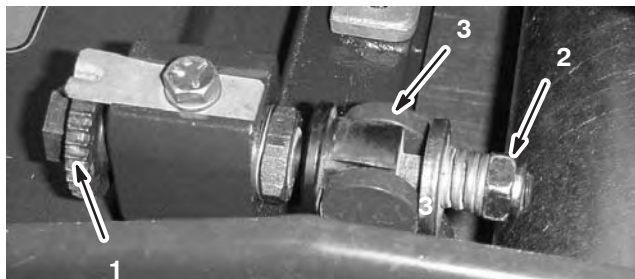

Figur 47

1. Justeringsskruen for motstang
 2. Fjærspenningsmutter
 3. Motstang
-
2. Skru ut fjærspenningsmutteren til skiven ikke lenger er strammet mot motstangen (fig. 47).

3. Løsne låsemutteren som fester motstangsbolten på begge sider av maskinen (fig. 48).
4. Fjern begge motstangsboltene slik at motstangen kan dras nedover og fjernes fra maskinen. La de to skivene av nylon og stanset stål på hver side av motstangen stå (fig. 48).

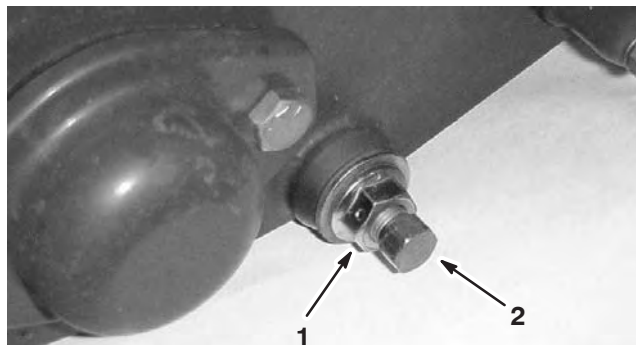

Figur 48

1. Låsemutter
 2. Motstangsbolt
-

Montere motstangen

1. Monter motstangen ved å plassere monteringsfestene mellom skiven og motstangens justeringsknott.
2. Fest motstangen på hver side av sideplaten ved hjelp av motstangsboltene (låsemutterne på boltene) og åtte skiver. Plasser en nylonkive på hver side av sideplatens nav. Plasser en stålskive på utsiden av hver nylonkive. Trekk boltene til med et moment på 27 til 36 Nm. Stram låsemutterene til trykkskivene roterer fritt.
3. Stram fjærspenningsmutteren til fjæren er sammenpresset. Skru deretter ut 1/2 gang.
4. Juster motstangen, se Justere motstålet til spolen på side 13.

Slipe spolen

1. Fjern pluggen på det høyre spolemotordekslet (fig. 49).

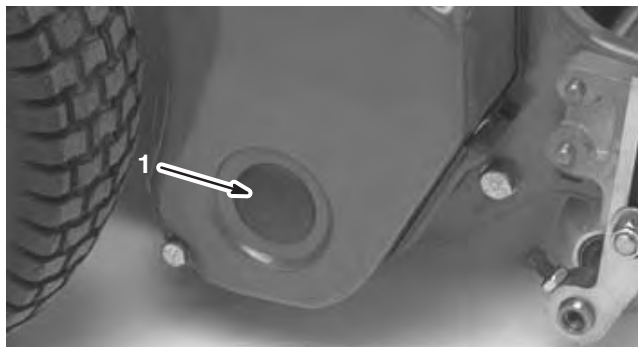

Figur 49

1. Dekselplugg
-
2. Sett inn en hylseforlengelse på 1/2 tomme, som festes til slipemaskinen, inn i det firkantede hullet i midten av spoleremskivene.
 3. Utfør slipingen i henhold til fremgangsmåten i *Toros håndbok for sliping av spole- og rotasjonsgressklippere*, skjemanr. 80-300 PT.



Advarsel



Kontakt med spolene eller andre bevelige deler kan føre til personskader.

Hold fingre, hender og klær borte fra spolene eller andre bevegelige deler.



Fare



Hvis du bruker en børste med kort skaft når du sliper, vil du komme i kontakt med bevegelige deler og forårsake alvorlig skade.

Du må kun bruke børstehåndtak av typen 29-9100, som du får fra din autoriserte Toro-forhandler, når du skal slipe.

Obs: Hvis du vil ha en skarpere knivegg, bruker du en fil på tvers av motstålets forside når du er ferdig med slipingen. Dette vil fjerne alle ru eller skarpe kanter på klippeenheten.

4. Sett pluggen inn i dekslet når du er ferdig.



Toros generelle garanti for kommersielle produkter

To års begrenset garanti

Betingelser og inkluderte produkter

Toro Company og datterselskapet Toro Warranty Company, i henhold til en avtale mellom dem, garanterer i fellesskap at ditt kommersielle Toro-produkt ("produktet") er uten feil i materialer eller håndverk i to år eller 1500 driftstimer*, avhengig av hva som inntreffer først. Der det finnes berettigede forhold, vil vi reparere produktet uten ekstra kostnad for deg, inkludert diagnose, arbeid, deler og transport. Denne garantien tar effekt på den dato som produktet leveres til kunden.

* Produkt utstyrt med timeteller

Instruksjoner for å innhente garantitjenester

Du er ansvarlig for å underrette distributøren eller den autoriserte forhandleren av kommersielle produkter om hvem du kjøpte produktet av, straks du tror at det foreligger et berettiget forhold.

Hvis du trenger hjelp med å finne en distributør eller autorisert forhandler av kommersielle produkter, eller hvis du har spørsmål ang. dine garantirettigheter eller –ansvar, kan du kontakte:

Toros serviceavdeling for kommersielle produkter
Toro Warranty Company
8111 Lyndale Avenue South
Bloomington, MN 55420-1196
952-888-8801 eller 800-982-2740
E-post: commercial.service@toro.com

Eierens ansvar

Som eier av produktet, er du ansvarlig for nødvendig vedlikehold og justeringer som beskrives i brukerhåndboken. Hvis du ikke utfører nødvendig vedlikehold og justeringer, kan dette føre til at garantien blir ugyldig.

Elementer og betingelser som ikke inkluderes

Ikke all produktsvikt eller feilfunksjon som finner sted i løpet av garantiperioden er et resultat av defekter i materialene eller håndverket. Denne uttrykkelige garantien dekker ikke følgende:

- Produktsvikt som er et resultat av at man ikke har brukt originale Toro-deler ved utskiftninger, eller fra installering og bruk av tilleggsutstyr eller tilbehør som ikke er godkjent
- Produktsvikt som er et resultat av at man ikke har utført nødvendig vedlikehold og/eller justeringer
- Produktsvikt som er et resultat av at man har brukt produktet på en grov, uaktsom eller uforsiktig måte
- Deler som anses som forbruksdeler, bortsett fra om de er defekte. Eksempler på deler som anses som forbruksdeler, eller som brukes opp, under normal drift av produktet, er, men er ikke begrenset til, blader, spoler, motstål, piper, tennplugger, styrehjul, dekk, filtre, remmer og enkelte sprøytodeler som diafragma, munnstykker og kontrollventiler osv.

- Feil som er et resultat av utenforliggende krefter. Elementer som anses å være utenforliggende krefter inkluderer, men er ikke begrenset til, vær, lagringsprosedyrer, bruk av kjølemidler som ikke er godkjent, smøremidler, tilsetningsmidler eller kjemikalier osv.
- Elementer som anses å være "vanlig slitasje". "Vanlig slitasje" inkluderer, men er ikke begrenset til, skade på seter pga. slitasje eller slipevirkning, slitte, lakkerte overflater, oppskrapte merker eller vinduer osv.

Deler

Deler som skal skiftes ut som en del av nødvendig vedlikehold er garantert for perioden opp til tidspunktet for utskiftningen av delen.

Deler som skiftes ut under denne garantien blir eiendommen til Toro. Toro vil ta den siste avgjørelsen om å reparere eventuelle eksisterende deler eller montere eller erstatte den. Toro kan bruke fabrikkreparerte deler i stedet for nye deler for noen reparasjoner under denne garantien.

Generelle betingelser

Reparasjon av en autorisert Toro-distributør eller –forhandler er ditt eneste rettsmiddel under denne garantien.

Verken Toro Company eller Toro Warranty Company er ansvarlig for indirekte, tilfeldig eller betingede skader i forbindelse med bruk av Toro-produkter som dekkes av denne garantien, inkludert eventuelle kostnader eller utgifter med å erstatte utstyr eller tjenester i løpet av rimelige perioder med feilfunksjon eller ikke-bruk i påvente av fullføring av reparasjoner under denne garantien. Bortsett fra utslippsgarantien som det vises til nedenfor, hvis den gjelder, er det ingen andre uttrykkelige garantier. Alle impliserte garantier om salgbarhet og egnethet til bruk er begrenset til varigheten av denne uttrykkelige garantien.

Noen stater tillater ikke utelatelse av tilfeldige eller betingede skader eller begrensninger på hvor lenge en implisert garanti varer, så ovenfor nevnte utelatelse og begrensninger gjelder kanskje ikke for deg.

Denne garantien gir deg spesielle rettigheter i henhold til loven, og du kan kanskje også ha andre rettigheter som varierer fra stat til stat.

Merknad ang. motorgaranti: Systemet for utslippskontroll på ditt produkt dekkes kanskje også av en separat garanti som overholder kravene som ble etablert av det amerikanske Environmental Protection Agency (EPA) og/eller California Air Resources Board (CARB). Timebegrensningen som fastsettes ovenfor gjelder ikke for garantien for systemer for utslippskontroll. Se erklæringen om garantien for motorutslippskontroll som finnes i brukerhåndboken eller i motorprodusentens dokumentasjon for mer informasjon.

Land andre enn USA og Canada

Kunder som har kjøpt Toro-produkter som er eksportert fra USA eller Canada bør ta kontakt med sin Toro-distributør (forhandler) for å få garantipoliser for ditt land, provins eller stat. Hvis du av en noen grunn er misfornøyd med din forhandlers tjenester eller har vanskeligheter med å skaffe deg informasjon om garantien, ta kontakt med importøren av Toro-produktene. Hvis alt annet er resultatløst, kan du ta kontakt med Toro Warranty company.



Erklæring om begrensning av fordampningsutslipp

Californias erklæring om begrensning av fordampningsutslipp
Dine garantirettigheter og -forpliktelser

Innledning

California Air Resources Board og Toro® Company har gleden av å forklare garantisystemet til begrensning av fordampningsutslipp på dine 2006-modeller. I California må nytt utstyr som bruker små offroad-motorer være utviklet, bygd og utstyrt i samsvar med statens strenge standarder for reduksjon av smog. Toro Company må gi en toårsgaranti på systemet til begrensning av fordampningsutslipp på utstyret du har kjøpt, forutsatt at det ikke er utsatt for misbruk, forsømming eller galt vedlikehold.

Systemet til begrensning av fordampningsutslipp omfatter deler som: drivstoffslanger, fester til drivstoffslanger og klemmer.

Produsentens garanti:

Dette systemet til begrensning av fordampningsutslipp har en toårsgaranti. Hvis det oppstår feil på deler som er knyttet til fordampningsutslipp, blir delen reparert eller erstattet av Toro® Company.

Eierens garantiansvar:

- Som eier av utstyret, er du ansvarlig for nødvendig vedlikehold som er beskrevet i brukerhåndboken. Toro® Company anbefaler at du tar vare på alle kvittering som dekker vedlikehold av utstyret, men Toro® Company kan ikke avslå garanti kun på grunnlag av mangel på kvitteringer.
- Som eier av utstyret, bør du imidlertid være oppmerksom på at Toro® Company kan avslå garantidekning hvis utslippsdelene er skadet på grunn av misbruk, forsømmelse, galt vedlikehold eller uautoriserte endringer.
- Du er ansvarlig for å forevise utstyret til et autorisert serviceverksted så snart problemet oppstår. Garantiarbeidet skal fullføres innen rimelig tid, ikke lengre enn 30 dager. Hvis du har spørsmål angående garantiets dekning, kan du ta kontakt med Toro® Company på +1-952-948-4027, eller ringe oss gratis på nummeret som er oppført i Toros garantierklæring.

Krav til feilgaranti:

5. Garantiperioden tiltar på den datoen motoren eller utstyret leveres til den endelige kjøperen.
6. Generell garantidekning for fordampningsutslipp. Fordampningsutslippsdelene må garantidekkes for den endelige kjøperen og for alle senere eiere av systemet til begrensning av fordampningsutslipp når det ved installasjon var:
 - A. Utviklet, bygd og utstyrt i samsvar med alle gjeldende regler, og
 - B. Fritt for feil i de materialer og håndverk som forårsaker feil på garantidelen i løpet av toårsperioden.
7. Garantien på fordampningsutslippsdeler vil bli fortolket på følgende måte:
 - A. Deler under garanti som ikke skal byttes som en del av vanlig vedlikehold, som angitt i de skriftlige instruksjonene, skal være under garanti i toårsperioden. Hvis slike deler får feil i løpet av garantiperioden, må de repareres eller skiftes av Toro® Company. Slike deler som blir reparert eller skiftet ut under garantien, må garanteres minst like lenge som den gjenværende garantiperioden.
 - B. Deler under garanti som skal kontrolleres som en del av vanlig vedlikehold, som angitt i de skriftlige instruksjonene, skal være under garanti i toårsperioden. Skriftlige instruksjoner av typen "reparer eller skift ut ved behov" skal ikke redusere garantiperiodens dekning. Slike deler som blir reparert eller skiftet ut under garanti, må garanteres minst like lenge som den gjenværende garantiperioden.
 - C. Deler under garanti som skal byttes som en del av nødvendig vedlikehold i henhold til de skriftlige instruksjonene, må garanteres for perioden før den første oppsatte utskiftsdatoen for denne delen. Hvis det oppstår feil på delen før den første oppsatte utskiftsdatoen, må delen repareres eller erstattes av Toro® Company. Slike deler som blir reparert eller skiftet ut under garantien, må garanteres minst like lenge som den gjenværende perioden før den første oppsatte utskiftsdatoen for delen.
 - D. Reparasjoner eller utskiftninger av deler under garanti i henhold til garantien i denne artikkelen, må utføres på et godkjent serviceverksted uten vederlag for eieren.
 - E. Uten hensyn til underavsnitt (D) over, skal garantiservice eller –reparasjon utføres hos et autorisert serviceverksted.
 - F. Eierens skal ikke belastes for utredende arbeid for å avgjøre om en del under garanti har feil, forutsatt at denne utredningen foretas hos et autorisert serviceverksted.
 - G. I løpet av systemet til begrensning av fordampningsutslipp to års garantiperiode, må Toro® Company ha et lager av garantideler som er stort nok til å imøtekomme den forventede etterspørselen etter slike deler.
 - H. Reservedeler som er godkjente av produsenten må benyttes til å utføre alt garantiarbeid og alle reparasjoner, og skal gis uten vederlag for eieren. Slik bruk skal ikke redusere garantiforpliktelsene til Toro® Company.
 - I. Bruk av tilleggsdeler eller modifiserte deler kan føre til avvising av garantiarbeid i henhold til denne artikkelen. Toro® Company skal under denne artikkelen ikke være ansvarlig for feil i deler under garanti som er forårsaket av bruken av tilleggsdeler eller modifiserte deler.
 - J. Toro® Company skal tilby dokumentasjon som forklarer garantiprosedyrer eller –poliser innen fem arbeidsdager etter forespørsel fra California Air Resources Board.

Deleliste under utslippsgarantien:

Følgende liste omfatter deler som er dekket av denne garantien:

- Drivstoffledninger
- Fester til drivstoffslanger
- Klemmer