



**Count on it.**

**Brukerhåndbok**

**TimeCutter® ZX440- og  
ZX525-plentraktorer**

Modellnr. 74406—Serienr. 270000001 og oppover

Modellnr. 74407—Serienr. 270000001 og oppover

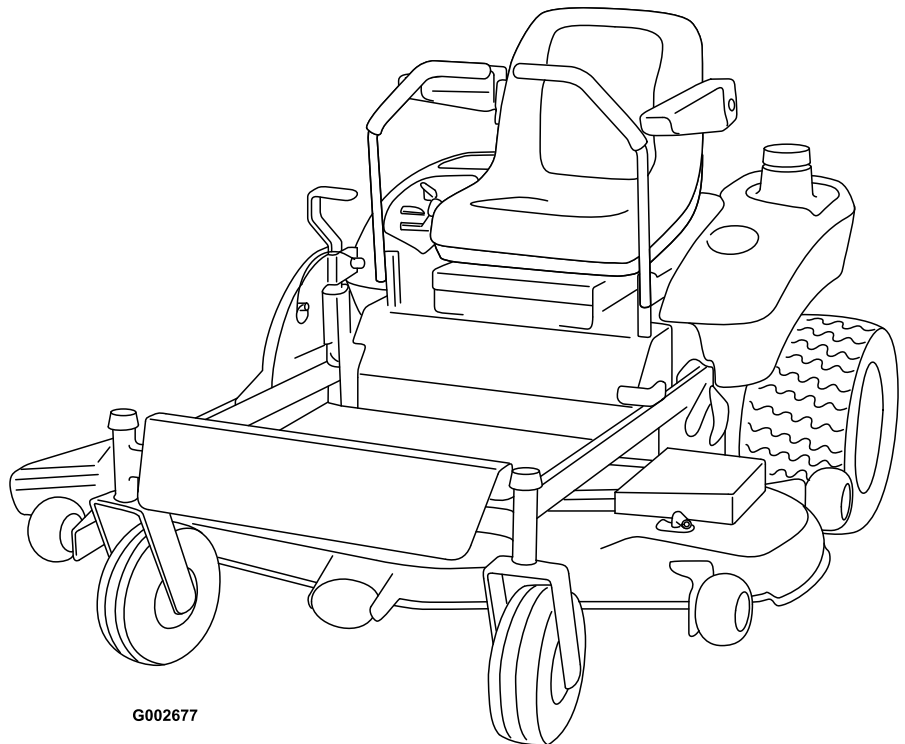

G002677

For modeller med oppgitt motorhestekraft, var motorens brutto hestekraft fastsatt av motorprodusenten ved testing i overensstemmelse med SAE J1940. Når den er konfigurert for å oppfylle sikkerhets-, utslipps- og driftskrav, vil den faktiske motorhestekraften for gressklippere i denne klassen være betydelig lavere.



Figur 2

1. Sikkerhetsvarselsymbol.

## Innledning

Les denne håndboken nøye, slik at du lærer å bruke og vedlikeholde produktet på riktig måte og unngår person- eller produktskade. Du har ansvar for å bruke produktet på en riktig og sikker måte.

Du kan kontakte Toro direkte på [www.Toro.com](http://www.Toro.com) for informasjon om produkter og tilbehør, hjelp til å finne en forhandler eller for å registrere produktet ditt.

Hvis maskinen må repareres eller du trenger originale Toro-deler eller mer informasjon, kan du kontakte et autorisert forhandlerverksted eller Toros kundeserviceavdeling. Ha modell- og serienummer for hånden når du tar kontakt. Figur 1 viser hvor på produktet modell- og serienumrene er plassert. Skriv inn numrene i de tomme feltene.

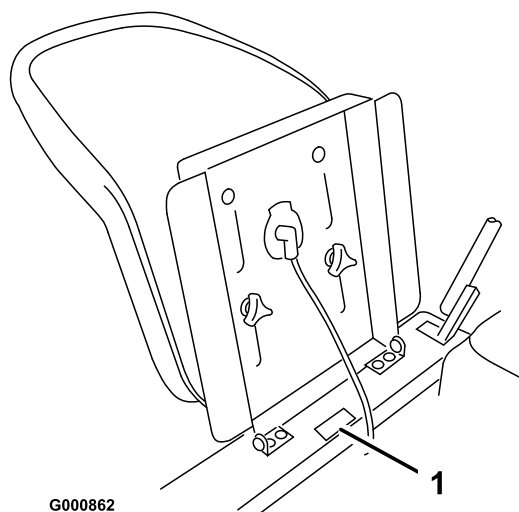

G000862

Figur 1

1. Skilt med modell- og serienummer

Modellnr. _____
Serienr. _____

Denne brukerhåndboken identifiserer mulige farer og identifiserer sikkerhetsbeskjeder gjennom sikkerhetsvarslingssymbolet (Figur 2), som varsler om en fare som kan føre til alvorlige skader eller dødsfall hvis man ikke tar de anbefalte forhåndsreglene.

Denne brukerveiledningen bruker i tillegg to ord til for å utheve informasjon. **Viktig** gjør oppmerksom på spesiell mekanisk informasjon og **Obs** henviser til generell informasjon som er verdt å huske.

## Innhold

Innledning.....	2
Sikkerhet.....	3
Forsiktighetsregler ved bruk av plentraktor med rotasjonsgressklipper .....	3
Regler for sikker bruk .....	3
Sikkerhet ved bruk av Toro plentraktor.....	5
Lydtrykk.....	5
Lydstyrke .....	6
Vibrasjon .....	6
Skråningsskjema .....	7
Sikkerhets- og instruksjonsmerker .....	8
Oversikt over produktet .....	11
Kontroller .....	11
Bruk.....	12
Sikkerhet først.....	12
Anbefalt bensin .....	12
Kontrollere motoroljenivået .....	14
Bruke parkeringsbremsen .....	14
Starte og stoppe motoren.....	14
Bruke knivbladene.....	15
Sikkerhetssperresystemet.....	15
Kjøre forover eller i revers .....	16
Stoppe maskinen .....	16
Justere klippehøyden .....	17
Justere antiskalperingsvalsene .....	17
Justere setet.....	17
Justere bevegelseskontrollspakene .....	18
Skyve maskinen for hånd .....	18
Konvertere til sideutslipp.....	18
Brukstips.....	20
Vedlikehold .....	22
Anbefalt vedlikeholdsplan .....	22
Smøring .....	22
Smøring .....	22
Smørepunkter .....	23
Vedlikehold av motor .....	23
Kontrollere motoroljenivået .....	23
Overhale lufttrensere .....	25
Rengjøre kjølesystemet .....	25

Tennplugg.....	26
Vedlikehold av drivstoffsystem .....	27
Tømme drivstofftanken.....	27
Skifte drivstofffilteret.....	27
Vedlikehold av elektrisk system .....	28
Vedlikeholde batteriet.....	28
Vedlikeholde sikringene.....	29
Vedlikehold av drivsystem .....	30
Kontrollere trykket i dekkene.....	30
Vedlikehold av klippeenheten .....	31
Overhale gressklipperknivene .....	31
Rette opp klippeenheten på tvers.....	32
Justere knivens hellingsvinkel på langs .....	33
Demontere klippeenheten .....	34
Kontrollere remmene .....	35
Skifte klipperremmen .....	35
Montere klippeenheten.....	35
Skifte gressavlederen .....	36
Rengjøring.....	36
Vaske plentraktorens underside.....	36
Lagring.....	37
Rengjøring og lagring.....	37
Feilsøking.....	39
Skjemaer .....	41

# Sikkerhet

## Forsiktighetsregler ved bruk av plenetraktor med rotasjonsgressklipper

Denne maskinen oppfyller eller overgikk europeiske standarder da den ble produsert. Hvis imidlertid eieren eller føreren bruker maskinen på feil måte eller utfører feil vedlikeholdsarbeid, kan noen komme til skade. Følg alltid disse forsiktighetsreglene for å unngå at det skjer en ulykke, og ta alltid hensyn til sikkerhetsvarselsymbolet, som betyr FORSIKTIG, ADVARSEL eller FARE – "personlige sikkerhetsinstruksjoner". Hvis ikke disse instruksjonene tas hensyn til, kan dette føre til at noen blir alvorlig skadet eller drept.

## Regler for sikker bruk

Instruksene som følger, er tatt fra CEN-standard EN 836:1997.

Dette produktet kan amputere hender og føtter og slenge gjenstander opp i luften. Følg alltid alle sikkerhetsinstruksjoner for å unngå alvorlige skader eller dødsulykker.

## Opplæring

- Les grundig gjennom bruksanvisningen. Gjør deg kjent med kontrollene og hvordan utstyret skal brukes.
- Barn eller personer som ikke har lest denne brukerhåndboken, må ikke bruke gressklipperen. Undersøk evt. aldersgrense for bruk av dette utstyret.
- Du må aldri klippe hvis andre personer, spesielt barn, eller dyr befinner seg i nærheten.
- Husk at føreren eller brukeren har ansvaret hvis andre personer eller deres eiendom utsettes for ulykker eller farer.
- Ta aldri med passasjerer.
- Alle førere bør selv sørge for at de får profesjonell opplæring. En slik opplæring bør legge vekt på:
  - Hvor nødvendig forsiktighet og konsentrasjon er når man kjører en plenetraktor;
  - At man ikke får kontroll over en plenetraktor som sklir i en bakke ved å bremse. De vanligste årsakene til at man mister kontroll over maskinen er:
    - ◇ for dårlig bakkegrep;
    - ◇ for høy hastighet;
    - ◇ utilstrekkelig bremsing;

- ◇ at denne spesielle maskintypen ikke passer til arbeidet;
- ◇ at det ikke er tatt hensyn til bakkeforhold, spesielt skråninger eller;
- ◇ feil kupling eller fordeling av belastning.

## Forberedelser

- Når du klipper, må du alltid ha på deg kraftig fottøy og langbukser. Ikke bruk maskinen uten sko eller med åpne sandaler.
- Foreta en grundig inspeksjon der maskinen skal brukes, og fjern alle gjenstander som kan slenges opp i luften.
- Advarsel – Bensin er meget brannfarlig.
  - Drivstoff må lagres på kanner som er spesiallaget for dette formålet.
  - Fyll kun drivstoff utendørs, og ikke røyk mens du fyller.
  - Fyll på drivstoff før du starter motoren. Ta aldri lokket av drivstofftanken eller fyll drivstoff mens motoren går eller er varm.
  - Hvis du søler drivstoff, må du ikke prøve å starte motoren. Flytt maskinen bort fra området hvor du sølte drivstoffet, og unngå alt som kan antennes til all drivstoffdamp er forsvunnet.
  - Sett lokkene godt fast på alle drivstofftanker og -kanner.
- Skift ut defekte lyddempere.
- Før bruk må du alltid sjekke at knivene, knivboltene og klippeenheten er i orden, og fri for skader og slitasje. Skadde eller slitte kniver og bolter må skiftes ut i sett for å opprettholde balansen.
- Vær forsiktig hvis maskinen har flere kniver, da resten av knivene kan begynne å rotere når den ene kniven roteres.

## Bruk

- Vær oppmerksom, sett ned farten og vær forsiktig når du svinger. Se bakover og til siden før du skifter retning.
- Motoren må ikke brukes på et lukket sted der giftig kullos kan samle seg.
- Plentraktoren må bare brukes i dagslys eller der det er god kunstig belysning.
- Før du forsøker å starte motoren, må du koble ut alle knivkoblinger og sette motoren i fri.
- Kjøretøyet må ikke brukes i bakker som har en skråning på mer enn 12,5 grader.

- Husk at ingen skråninger er trygge. Vær ekstra forsiktig når du kjører i skråninger med gress. Slik unngår du at maskinen velter:
  - Unngå å bråstoppe eller starte med mye gass i oppover- eller nedoverbakker.
  - Kjør med lav hastighet i skråninger og når du svinger.
  - Vær oppmerksom på ujevnheter, hull og andre skjulte farer i terrenget.
- Vær forsiktig når du trekker last.
  - Bruk kun de godkjente koblingene til slepeutstyr.
  - Begrens lasten til en vekt som du har full kontroll over.
  - Unngå brå svinger. Vær forsiktig når du rygger.
- Se opp for trafikk når du krysser eller er i nærheten av veier.
- Stopp knivene før du kjører på flater uten gress.
- Pass alltid på at materialet ikke blåses ut mot personer i nærheten når utstyret brukes. La heller aldri noen oppholde seg i nærheten mens maskinen er i gang.
- Maskinen må ikke brukes hvis verneinnretningene er defekte, eller uten at sikkerhetsanordningene sitter på plass.
- Innstillingen av motorregulatoren må ikke forandres, og motoren må ikke ruses. Hvis motoren går med for høyt turtall, øker faren for at det skjer en ulykke.
- Før du forlater førerens plass:
  - koble ut kraftoverføringen, og senk utstyret;
  - skift til fri, og sett på parkeringsbremsen;
  - stopp motoren og ta ut nøkkelen.
- Koble ut drivkraften til alt utstyr, stopp motoren og ta av tennpluggledningen(e) eller ta ut tenningsnøkkelen
  - før du fjerner blokkeringer eller rensker utløpssjakt;
  - før gressklipperen sjekkes, rengjøres eller arbeides med eller;
  - etter at maskinen har kjørt på en gjenstand. Undersøk om plentraktoren ble skadet, og reparer den før du starter og bruker utstyret igjen;
  - eller hvis maskinen vibrerer unormalt mye. Den bør da undersøkes øyeblikkelig.
- Koble ut drivkraften til utstyret under transport eller når maskinen ikke er i bruk.
- Stopp motoren og koble ut drivkraften til utstyret:
  - før du fyller drivstoff, eller

- før du tar av gressoppsamleren og;
- før du justerer høyden hvis ikke justeringene kan gjøres fra førerens plass.
- Reduser gassen når du vil stoppe motoren. Hvis motoren har en stengingsventil, skal drivstofftilførselen skrues av når du er ferdig med å klippe.

## Vedlikehold og oppbevaring

- Sørg for at alle mutrer, bolter og skruer er stramme, for å være sikker på at utstyret er i god stand og trygt å bruke.
- Utstyr med drivstoff på tanken må aldri oppbevares innendørs, dersom det er mulighet for at damp fra drivstoffet kan komme i kontakt med åpne flammer eller gnister.
- La motoren bli kald før maskinen settes på et lukket sted.
- Unngå brannfare ved å holde motoren, lyddemperen, batterirommet og området der bensin oppbevares, fritt for gress, løv og for mye fett.
- Kontroller gressoppsamleren regelmessig, og se etter skader eller slitasje.
- Skift alltid ut deler med skader eller slitasje for sikkerhets skyld.
- Hvis du må tømme drivstofftanken, skal dette gjøres utendørs.
- Når maskinen skal parkeres, settes bort eller stå uten tilsyn, må kniven senkes.

## Sikkerhet ved bruk av Toro plenetraktor

Følgende liste inneholder sikkerhetsinformasjon som er beregnet for Toro-produkter, eller annen sikkerhetsinformasjon som du bør være klar over at ikke er inkludert i CEN-standarden.

- Motoreksos inneholder karbonmonoksid, som er en dødelig gift uten lukt. Ikke kjør motoren innendørs eller på et innestengt område.
- Hold hender, føtter, hår og løstsittende klær borte fra utløpsområdet, undersiden av gressklipperen og alle bevegelige deler mens motoren går.
- Bruk hørselsvern og arbeidshansker når du bruker denne maskinen.
- Ikke rør deler som kan være varme etter at du har brukt gressklipperen. La delene bli kalde før du foretar vedlikehold, justering eller reparasjon.
- Batterisyre er giftig og kan forårsake brannskader. Pass på at du ikke får batterisyre på huden, i øynene

eller på klærne. Beskytt ansiktet, øynene og klærne når du håndterer et batteri.

- Batterigasser kan eksplodere. Hold sigaretter, gnister og flammer borte fra batteriet.
- Bruk bare originale Toro-reservedeler for å sørge for at den opprinnelige standarden opprettholdes.
- Bruk bare utstyr som er godkjent av Toro.

## Bruk i bakker

- Ikke klipp gress i bakker som har en skråning på mer enn 12,5 grader.
- Ikke bruk plenetraktoren i nærheten av kanter, grøfter eller voller. Hvis hjulene kjører over en kant kan det føre til velt, som igjen kan resultere i alvorlig skade, dødsfall eller drukning.
- Unngå å klippe i skråninger når gresset er vått. Glatte forhold reduserer trekkraften og kan føre til at kjøretøyet sklir samt tap av kontroll.
- Ikke foreta brå endringer i hastighet eller retning.
- Bruk en gressklipper av skyvemodell og/eller en håndtrimmer nær kanter, grøfter, voller eller vann.
- Reduser hastigheten og vær svært forsiktig i skråninger.
- Fjern gjenstander, for eksempel steiner, greiner osv., fra klippeområdet, eller marker hvor de er. Gjenstander kan ligge skjult i høyt gress.
- Se opp for kanter, hull, steiner og ujevnheter som kan endre driftsvinkelen, da ujevnt terreng kan føre til at kjøretøyet velter.
- Unngå å starte brått i oppoverbakker, da gressklipperen kan velte bakover.
- Vær oppmerksom på at trekkraften kan reduseres i nedoverbakker. Vektoverføring til fremhjulene kan føre til at hjulene sklir og at bremsingen og styringen reduseres.
- Unngå å starte eller stoppe plutselig i en bakke. Hvis dekkene mister grepet, kobler du ut knivene og fortsetter sakte rett nedover bakken.
- Følg anbefalingene til produsenten om hjulvekter eller motvekter for å forbedre stabiliteten.
- Vær svært forsiktig ved bruk av gressoppsamlere eller annet utstyr. Disse kan endre kjøretøyets stabilitet og føre til tap av kontroll.

## Lydtrykk

Denne maskinen har et maks. lydtrykksnivå på 90 dBA ved operatørens øre, basert på måling av identiske maskiner i henhold til EN11094 og EN836.

## **Lydstyrke**

Denne maskinen har et garantert lydstyrkenivå på 105 dBA, basert på måling av identiske maskiner i henhold til EN11094.

## **Vibrasjon**

Denne maskinen overskrider ikke hånd-arm-vibrasjonsnivået på 2,36 m/s<sup>2</sup>, basert på måling av identiske maskiner i henhold til EN1033.

Denne maskinen overskrider ikke hånd-arm-vibrasjonsnivået på 0,295 m/s<sup>2</sup>, basert på måling av identiske maskiner i henhold til EN1032.

# Skrånings-skjema

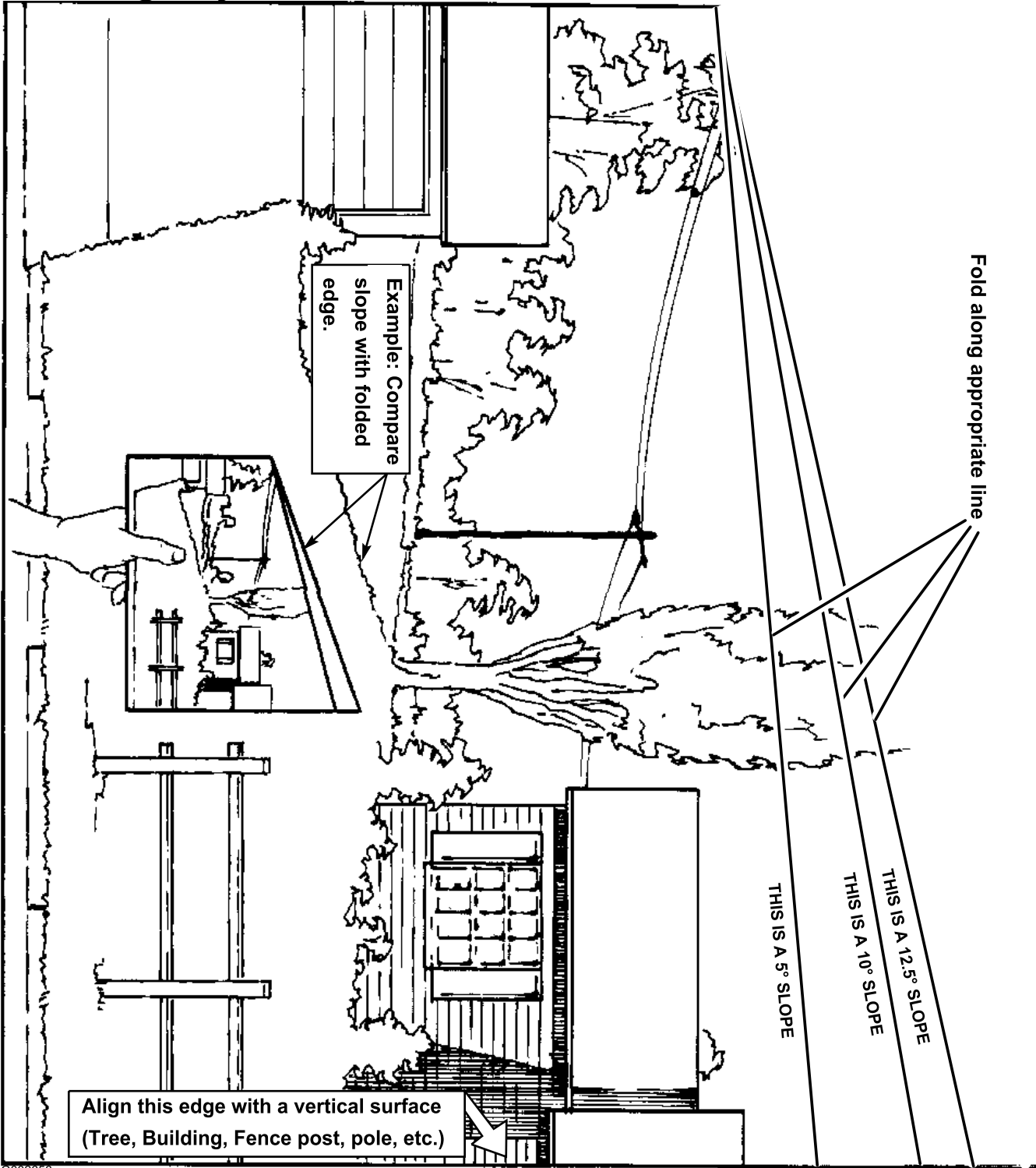

G002656

# Sikkerhets- og instruksjonsmerker



Sikkerhetsmerker og -instruksjoner er lett synlige for føreren, og er plassert i nærheten av alle områder som representerer en potensiell fare. Bytt ut alle merker som er ødelagte eller mangler.

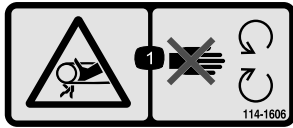

114-1606

1. Viklingsfare, rem – hold alle verneplater på plass.



93-7009

1. Advarsel – ikke bruk plentraktoren med avlederen oppe eller fjernet. Hold avlederen på plass.
2. Fare for å kutte hender og føtter i kniven – hold trygg avstand fra bevegelige deler.



110-6691

1. Fare for at gjenstander slynges gjennom luften – hold trygg avstand fra maskinen.
2. Fare for at gressklipperen slynger gjenstander gjennom luften – ikke bruk uten avleder eller gressoppsamlingsystem på plass.
3. Fare for å kutte hender og føtter – hold trygg avstand fra bevegelige deler.

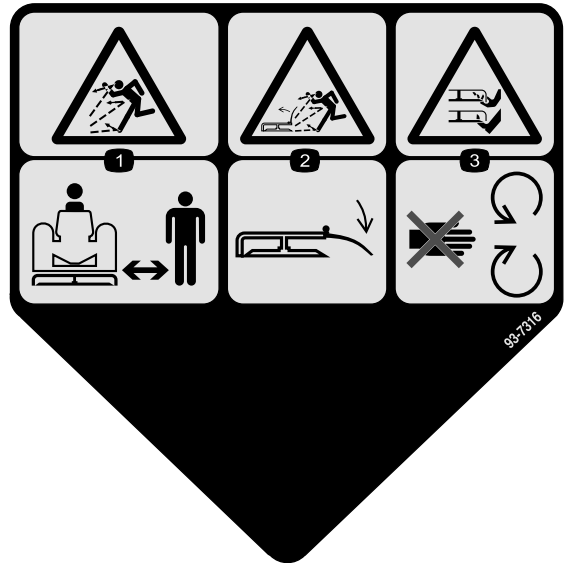

93-7316

Sikkerhetsavleder

1. Fare for at gjenstander slynges gjennom luften – hold trygg avstand fra maskinen.
2. Fare for at gjenstander slynges gjennom luften – hold avlederen på plass.
3. Fare for å kutte hender og føtter – hold trygg avstand fra bevegelige deler.

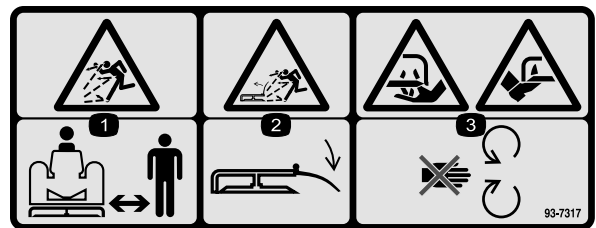

93-7317

Sikkerhetsavleder

1. Fare for at gjenstander slynges gjennom luften – hold trygg avstand fra maskinen.
2. Fare for at gjenstander slynges gjennom luften – hold avlederen på plass.
3. Fare for å kutte hender og føtter – hold trygg avstand fra bevegelige deler.

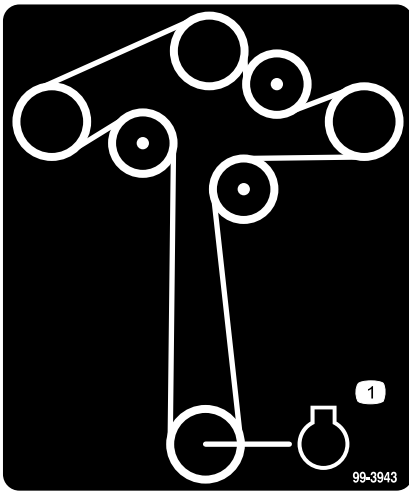

99-3943

1. Motor

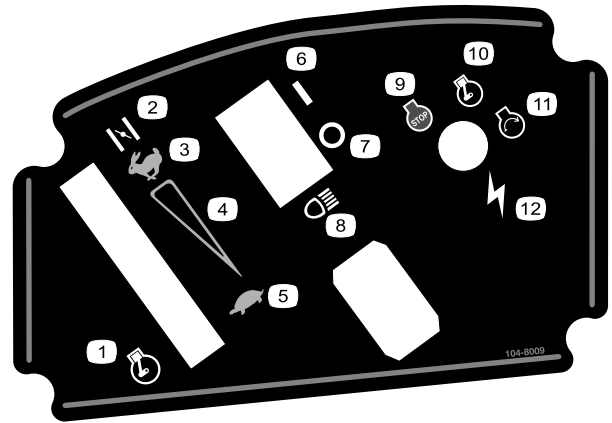

104-8009

- |  |                   |
|--|-------------------|
| 1. Gass                                | 7. Frontlys       |
| 2. Choke                               | 8. Motor – stopp  |
| 3. Kontinuerlig regulerbar innstilling | 9. Motor – kjør   |
| 4. Sakte                               | 10. Motor – start |
| 5. På                                  | 11. Tenning       |
| 6. Av                                  |                   |

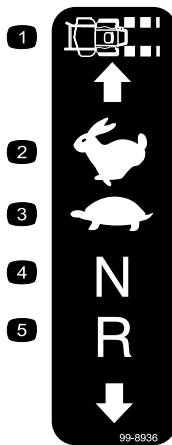

99-8936

- |                    |           |
|--------------------|-----------|
| 1. Maskinhastighet | 4. Fri    |
| 2. Hurtig          | 5. Revers |
| 3. Sakte           |           |



104-8061

- |  |  |
|--|--|
| 1. Trekk ut spaken for å kjøre gressklipperen. | 3. Dytt spaken inn for å dytte gressklipperen. |
| 2. Ikke tau gressklipperen.                    |  |

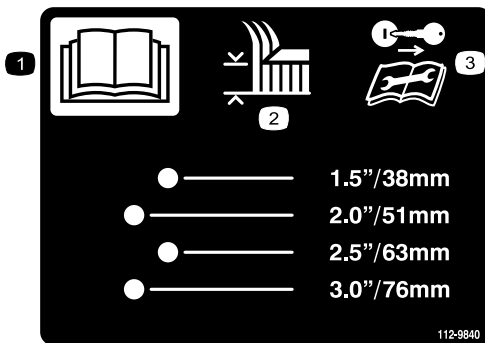

112-9840

- |                                 |   |
|---------------------------------|---|
| 1. Les <i>brugerhåndboken</i> . | 3. Ta ut tenningsnøkkelen og les instruksjonene før du utfører service eller vedlikehold. |
| 2. Klippehøyde                  |   |

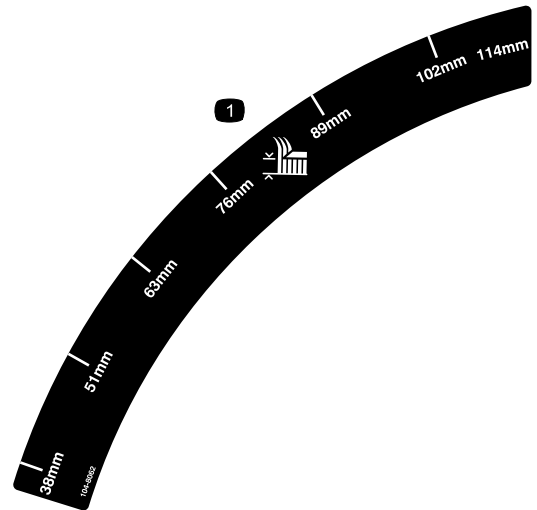

104-8062

1. Klippehøyde

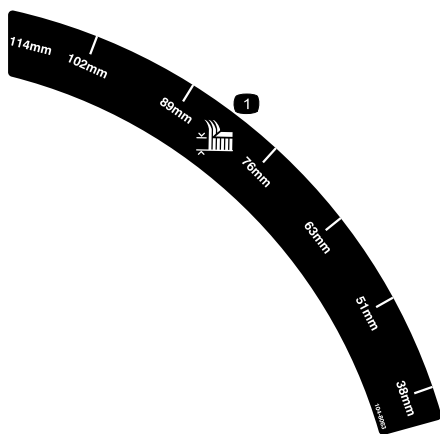

104-8063

1. Klippe høyde

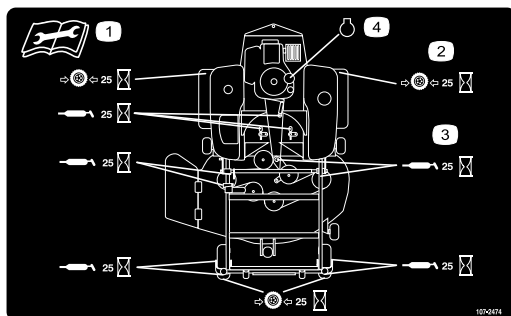

107-2474

1. Les instruksene før du utfører service eller vedlikehold.
2. Kontroller trykket i dekkene hver 25. driftstime.
3. Påfør smøring etter hver 25. driftstime.
4. Motor



### Batterisymboler

Noen av eller alle disse symbolene finnes på ditt batteri

1. Eksplosjonsfare
2. Ingen bål, åpne flammer eller røyk.
3. Kaustisk væske/fare for brannskår
4. Bruk vernebriller.
5. Les *brugerhåndboken*.
6. Hold andre på trygg avstand fra batteriet.
7. Bruk vernebriller – eksplosive gasser kan påføre deg blindhet og andre skader.
8. Batterisyre kan forårsake blindhet og alvorlige brannskader.
9. Skyll straks øynene med vann og søk legehjelp.
10. Inneholder bly – må ikke kastes.

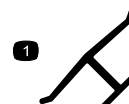

### Produsentens merke

1. Angir om kniven er identifisert som en del fra den originale maskinprodusentens.

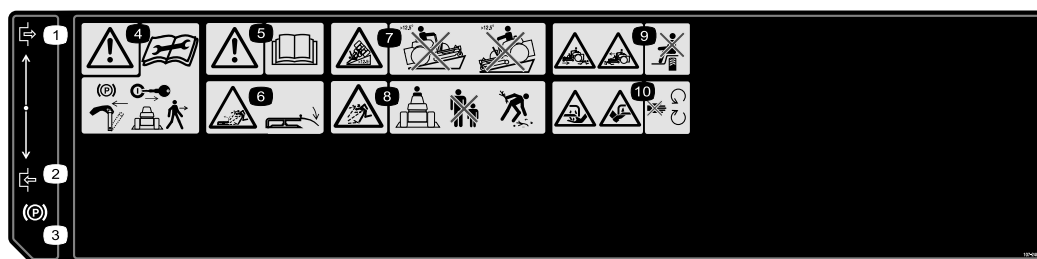

107-2482

1. Aktiver
2. Deaktiver
3. Parkeringsbrems
4. Advarsel – sett på parkeringsbremsen og ta nøkkelen ut av tenningen før du forlater gressklipperen og les instruksjonene før du utfører service eller vedlikehold.
5. Advarsel – les *brugerhåndboken*.
6. Fare for at gjenstander slynges gjennom luften – hold avlederen på plass.
7. Fare for velt i skråninger på mer enn 12,5 grader – ikke bruk maskinen i skråninger på mer enn 12,5 grader.
8. Fare for at gjenstander kastes gjennom luften – hold andre på god avstand fra maskinen og plukk opp rusk før du tar den i bruk.
9. Fare for kutting/amputasjon – ta ikke med passasjerer.
10. Fare for å kutte hender og føtter i kniven – hold trygg avstand fra bevegelige deler.

# Oversikt over produktet

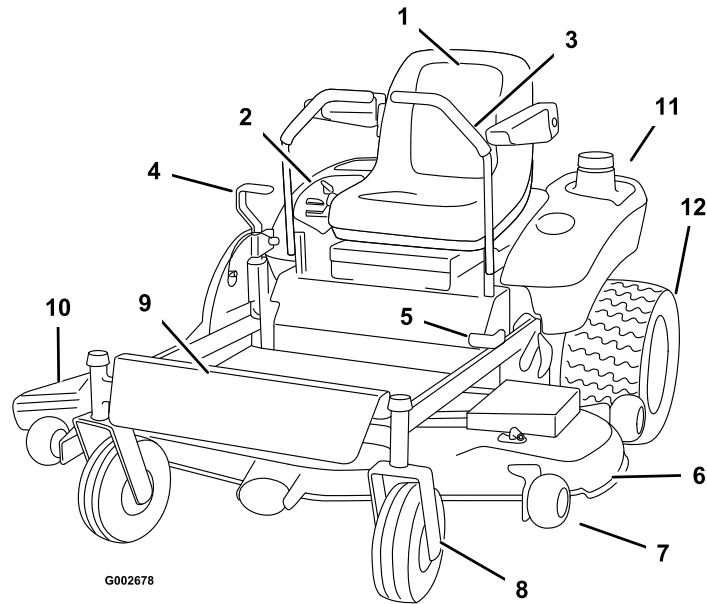

**Figur 3**

- |                             |                                       |                        |                    |
|-----------------------------|---------------------------------------|------------------------|--------------------|
| 1. Sete                     | 4. Spak for justering av klippehøyden | 7. Antiskalperingshjul | 10. Utløpssjakt    |
| 2. Kontrollpanel            | 5. Parkeringsbrems                    | 8. Fremre styrehjul    | 11. Drivstofftank  |
| 3. Bevegelseskontrollspaker | 6. Klippeenhet                        | 9. Fotstøtte           | 12. Bakre drivhjul |

## Kontroller

Gjør deg kjent med alle kontroller (Figur 4 og Figur 5) før du starter motoren og bruker maskinen.

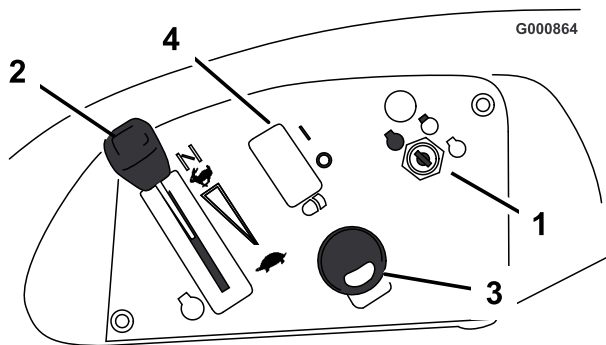

**Figur 4**

- |                   |   |
|-------------------|---|
| 1. Tenningsbryter | 3. Knivkontrollbryter (kraftoverføringen) |
| 2. Gass/choke     | 4. Frontlys – valgfritt                   |

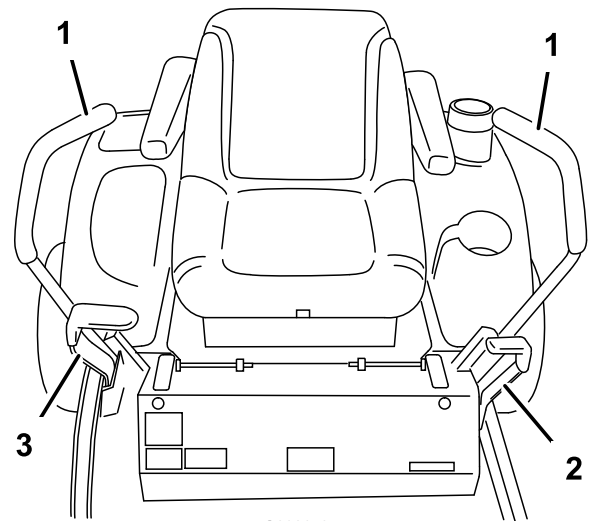

**Figur 5**

- |                           |                    |
|---------------------------|--------------------|
| 1. Bevegelseskontrollspak | 3. Klippehøydespak |
| 2. Parkeringsbremsspak    |                    |

# Bruk

**Merk:** Angi hva som er høyre og venstre side på maskinen ved å stå i normal arbeidsstilling.

## Sikkerhet først

Les nøye alle sikkerhetsinstruksjoner og -merker i avsnittet om sikkerhet. Kjennskap til denne informasjonen kan hjelpe deg, din familie, kjæledyr eller andre i nærheten til å unngå ulykker.



Hvis du klipper på vått gress eller i bratte skråninger kan det føre til at maskinen sklir og at du mister kontrollen.

Hvis hjulene kjører over en kant kan det føre til velt, som igjen kan resultere i alvorlig skade, dødsfall eller drukning.

Hvordan unngå at kjøretøyet sklir samt tap av kontroll:

- Ikke bruk plenetraktoren i nærheten av kanter eller vann.
- Det må ikke brukes i bakker som har en skråning på mer enn 12,5 grader.
- Reduser hastigheten og vær svært forsiktig i skråninger.
- Ikke start eller skift hastighet plutselig.

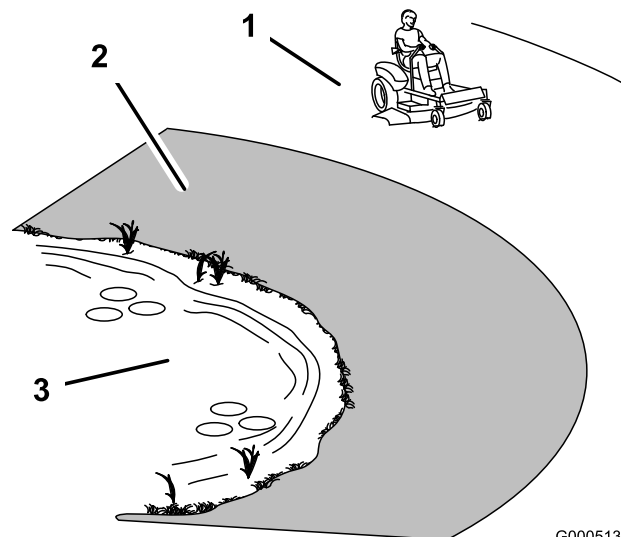

G000513

**Figur 6**

1. Sikkerhetssone – bruk TimeCutter her
2. Bruk en gressklipper av skyvmodell og/eller en håndtrimmer nær kanter, grøfter, voller eller vann.
3. Vann

## Anbefalt bensin

Bruk BLYFRI, lavoktan bilbensin (minimum 87 oktan). Lavoktan blybensin kan brukes hvis blyfri ikke er tilgjengelig.

**Viktig:** Bruk aldri metanol, bensin som inneholder metanol, eller gasohol som inneholder mer enn 10% etanol, da dette kan skade motorens drivstoffsystem. Bensinen må ikke blandes med olje.



Bensin er meget brannfarlig, og under visse forhold svært eksplosivt. Brann eller eksplosjon forårsaket av bensin kan påføre deg og andre brannskader samt ødelegge eiendom.

- Fyll opp drivstofftanken utendørs på et åpent område når motoren er nedkjølt. Tørk opp eventuelt bensinsøl.
- Fyll aldri på drivstofftanken inni en lukket tilhenger.
- Tanken må ikke fylles helt opp. Fyll bensin på tanken helt til nivået når opp til 6 til 13 mm under bunnen av påfyllingshalsen. Tomrommet i tanken gir bensinen plass til å utvide seg.
- Røyk aldri mens du håndterer bensin, og hold deg unna åpen ild eller steder der bensingassen kan antennes av gnister.
- Bensin må oppbevares på en godkjent kanne, utenfor barns rekkevidde. Kjøp aldri mer bensin enn til 30 dagers forbruk.
- Ikke bruk uten at hele eksossystemet er på plass og i korrekt arbeidstilstand.



Under enkelte forhold ved fylling av drivstoff kan statisk elektrisitet utløses og føre til at gnister antenner bensindamp. Brann eller eksplosjon forårsaket av bensin kan påføre deg og andre brannskader samt ødelegge eiendom.

- Sett alltid bensinkannen på bakken i god avstand fra kjøretøyet før du fyller bensin.
- Ikke fyll opp bensinkannen inne i et kjøretøy eller på en lastebil eller tilhenger, fordi tepper eller presenninger kan isolere kannen og hemme utladning av eventuell statisk elektrisitet.
- Når dette lar seg gjøre, skal bensindrevet utstyr tas ut av lastebilen eller tilhengeren og fylles med bensin mens hjulene står på bakken.
- Hvis dette ikke lar seg gjøre, og maskinen må fylles med bensin mens den står på lastebilen, bør du bruke en bensinkanne til å fylle bensin i stedet for å fylle direkte fra bensinpumpen.
- Hvis det er helt nødvendig å fylle bensin direkte fra pumpen, må påfyllingstuten være i kontakt med kanten på drivstofftanken eller kannens åpning helt til du er ferdig med å fylle.



Bensin kan føre til skader eller dødsfall hvis den svelges. Hvis du utsettes for bensindamp over lengre tid, kan dette føre til alvorlig skade og sykdom.

- Unngå innånding av bensindamp over lengre tid.
- Hold ansiktet unna dyse og drivstofftank og åpningen til kondisjonsmiddelet.
- Hold bensinen unna øyne og hud.

## **Bruke stabiliserings-/kondisjoneringsmiddel**

Bruk et stabiliserings-/kondisjoneringsmiddel i maskinen for å oppnå følgende fordeler:

- Holder bensinen fersk i en lagringsperiode på opp til 30 dager. Vi anbefaler at drivstofftanken tømmes hvis kjøretøyet skal oppbevares over lengre tid.
- Renser motoren mens den går.
- Forhindrer at det dannes gummiliknende avleiringer i drivstoffsystemet som forårsaker startvansker.

**Viktig:** Ikke bruk tilsetningsmidler som inneholder metanol eller etanol i drivstoffet.

Bland riktig mengde stabiliserings-/kondisjoneringsmiddel i bensinen.

**Merk:** Stabiliserings-/kondisjoneringsmidler er mest effektive når de blandes med fersk bensin. Bruk stabiliseringsmiddel i bensinen til enhver tid for å beskytte mot lakkavleiringer i drivstoffsystemet.

## Fylle tanken

1. Stans motoren, og sett på parkeringsbremsen.
2. Rengjør rundt, og ta av lokket på drivstofftanken. Fyll blyfri bensin på tanken helt til nivået når opp til 6 til 13 mm under bunnen av påfyllingshalsen. Dette tomrommet i tanken gir bensinen plass til å utvide seg. Tanken må ikke fylles helt opp.
3. Skru bensinlokket godt på igjen. Tørk opp eventuelt bensinsøl.

## Kontrollere motoroljenivået

Før du starter motoren og bruker maskinen, må du sjekke oljenivået i veivhuset. Se Kontrollere oljenivået i Vedlikehold av motor, side 23.

## Bruke parkeringsbremsen

Parkeringsbremsen må alltid settes på når du stopper eller forlater maskinen.

## Hvordan parkeringsbremsen settes på

1. Flytt bevegelseskontrollspakene (Figur 5) ut til nøytral låsestilling.
2. Trekk parkeringsbremsespaken opp og tilbake for å bruke parkeringsbremsen (Figur 7). Parkeringsbremsen skal da forbli i aktivert stilling.

**Viktig:** Parkeringsbremsen skal ikke aktiveres mens gressklipperen taues. Det kan oppstå skade på drivkraftsystemet.

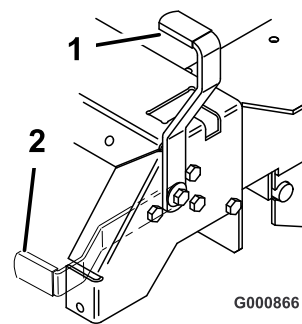

Figur 7

1. Parkeringsbrems – på
2. Parkeringsbrems – av

## Frigjøre parkeringsbremsen

Dytt parkeringsbremsespaken fremover og ned for å frigjøre parkeringsbremsen (Figur 7).

## Starte og stoppe motoren

### Starte motoren

1. Sett deg ned i setet og flytt bevegelseskontrollene til nøytral låsestilling.
2. Sett på parkeringsbremsen. Se Sette på parkeringsbremsen over.
3. Deaktiver knivene ved å flytte knivkontrollbryteren til Av (Figur 8).

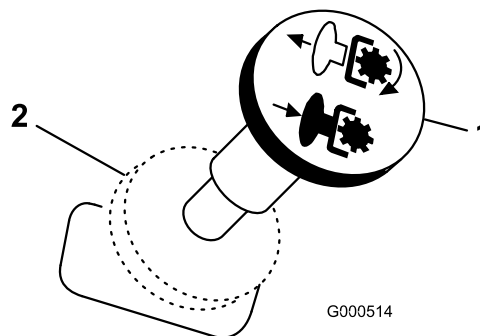

Figur 8

1. Knivkontrollbryter – På
2. Knivkontrollbryter – Av

4. Flytt gasspaken til choke før du starter en kald motor.

**Merk:** En varm motor trenger kanskje choke. Etter at motoren har startet, flytter du gasspaken til hurtigstilling.

5. Start motoren ved å vri tenningsnøkkelen til Start. Slipp nøkkelen straks motoren starter.

**Viktig:** Ikke hold tenningsnøkkelen vridd rundt i mer enn 10 sekunder om gangen. Hvis motoren ikke starter, må du vente i 60 sekunder før du gjør et nytt forsøk. Hvis du ikke følger

disse instruksjonene, kan startmotoren bli ødelagt.

- Etter at motoren har startet, flytter du gasspaken til Hurtig-stilling (Figur 9). Hvis motoren stopper eller nøler, flytter du gasspaken tilbake til Choke i noen få sekunder. Deretter flytter du gasspaken til ønsket stilling. Gjenta dette etter behov.

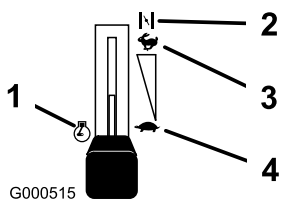

Figur 9

- |          |           |
|----------|-----------|
| 1. Motor | 3. Hurtig |
| 2. Choke | 4. Sakte  |

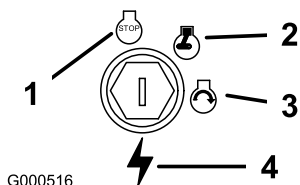

Figur 10

- |         |            |
|---------|------------|
| 1. Av   | 3. Start   |
| 2. Kjør | 4. Tenning |

## Stoppe motoren

- Flytt gasspaken til sakte-stilling (Figur 9).
- Deaktiver knivene ved å flytte knivkontrollbryteren til Av (Figur 8).
- Vri tenningsnøkkelen til Av (Figur 10).
- Trekk ut ledningene til tennpluggen(e) for å forhindre at noen ved et uhell starter maskinen før du skal transportere eller lagre kjøretøyet.
- Steng bensinkranen under fremre del av drivstofftanken før du skal transportere eller lagre maskinen.

**Viktig:** Kontroller at bensinkranen er stengt før du transporterer eller lagrer maskinen, da det kan oppstå drivstofflekkasje.

## Bruke knivbladene

Knivkontrollbryteren, representert av et kraftoverføringssymbol (PTO), aktiverer og deaktiverer strømmen til knivbladene. Denne bryteren styrer strøm til tilbehør som får strøm fra motoren, inkludert klippeenhet og kniver.

## Koble til knivene

- Frigjør trykket i trekkkontrollspakene og sett maskinen i fri.
- Sett gassen til Hurtig-stilling.
- Trekk ut knivkontrollbryteren for å aktivere knivene (Figur 11).

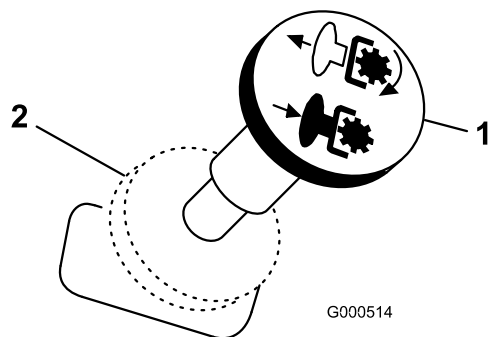

Figur 11

- |                            |                            |
|----------------------------|----------------------------|
| 1. Knivkontrollbryter – På | 2. Knivkontrollbryter – Av |
|----------------------------|----------------------------|

## Koble fra knivene

Deaktiver knivene ved å skyve knivkontrollbryteren til Av (Figur 11).

## Sikkerhetssperresystemet



Hvis sikkerhetssperrebryterne utkobles eller ødelegges, kan maskinen fungere uventet og forårsake personskader.

- Ikke rør sperrebryterne.
- Kontroller sperrebryterne daglig, og bytt ut ødelagte brytere før du bruker maskinen.

## Forstå sikkerhetssperresystemet

Sikkerhetssperresystemet er konstruert slik at det forhindrer motoren i å starte, hvis du ikke:

- Parkeringsbremsen er tilkoblet.
- Knivene er frakoblet.
- Bevegelseskontrollspakene står i nøytral låsestilling.

Sikkerhetssperresystemet er også utformet for å stanse motoren når trekkkontrollene flyttes med parkeringsbremsen eller hvis du reiser deg fra setet mens knivene er aktivert.

## Teste sikkerhetssperresystemet

Sikkerhetssperresystemet må testes hver gang maskinen skal brukes. Hvis systemet ikke fungerer slik som beskrevet nedenunder, må du be et autorisert forhandlerverksted om å reparere det omgående.

1. Aktiver parkeringsbremsen og flytt knivkontrollbryteren til På mens du sitter i setet. Prøv å starte motoren – motoren skal ikke starte.
2. Aktiver parkeringsbremsen og flytt knivkontrollbryteren til Av mens du sitter i setet. Flytt en av bevegelseskontrollspakene (fremover eller bakover). Prøv å starte motoren – motoren skal ikke starte. Gjenta dette med den andre bevegelseskontrollspaken.
3. Aktiver parkeringsbremsen, flytt knivkontrollbryteren til Av og lås bevegelseskontrollspakene i fri mens du sitter i setet. Start motoren. Frigjør parkeringsbremsen, aktiver knivkontrollbryteren og løft deg litt opp fra setet mens motoren er i gang. Motoren skal stoppe.
4. Aktiver parkeringsbremsen, flytt knivkontrollbryteren til Av og lås bevegelseskontrollspakene i fri mens du sitter i setet. Start motoren. Flytt bevegelseskontrollene til midtre stilling og flytt (fremover eller bakover) mens motoren er i gang. Motoren skal stoppe.

## Kjøre forover eller i revers

Gasskontrollen regulerer omdreiningstallet (o/min – omdreininger per minutt). Sett gassen i hurtig-stillingen for best ytelse. Arbeid alltid med maksimal gass.



**Maskinen kan rotere svært hurtig. Føreren kan miste kontroll over maskinen og forårsake personskade eller skade på maskinen.**

- Vær forsiktig når du svinger.
- Reduser hastigheten før du foretar skarpe svinger.

### Fremover

1. Frigjøre parkeringsbremsen.
2. Flytt spakene til den midtre, frie stillingen.
3. Skyv bevegelseskontrollspakene forsiktig forover for å kjøre fremover (Figur 12).

**Merk:** Motoren vil stoppe hvis trekkkontrollspakene flyttes mens parkeringsbremsen er aktivert.

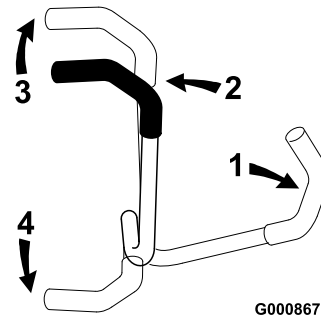

Figur 12

1. Kontrollspak – nøytral
2. Den midtre, frie stillingen
3. Fremover
4. Bakover

Legg likt trykk på begge bevegelseskontrollspakene for å kjøre rett (Figur 12).

Når du skal svinge reduserer du trykket på bevegelseskontrollspaken i den retningen du ønsker å svinge (Figur 12).

Jo lenger du beveger kontrollspakene i en retning, desto raskere beveger maskinen seg i den retningen.

Sett bevegelseskontrollspakene i fri for å stanse.

### Bakover

1. Flytt spakene til den midtre, frie stillingen.
2. Skyv bevegelseskontrollspakene forsiktig bakover for å kjøre bakover (Figur 12).

Legg likt trykk på begge bevegelseskontrollspakene for å kjøre rett (Figur 12).

Når du skal svinge reduserer du trykket på bevegelseskontrollspaken i den retningen du ønsker å svinge (Figur 12).

Sett bevegelseskontrollspakene i fri for å stanse.

## Stoppe maskinen

Når du skal stoppe maskinen må du sette trekkkontrollspakene i fri og skifte til låsestilling, koble fra knivkontrollbryteren og vri tenningsnøkkelen til av-stilling. Sett også på parkeringsbremsen hvis maskinen skal stå uten tilsyn. Se Sette på parkeringsbremsen. Husk å ta nøkkelen ut av tenningen.

**Viktig:** Parkeringsbremsen skal ikke aktiveres mens gressklipperen taues. Det kan oppstå skade på drivkraftsystemet.



Barn og andre personer kan skades hvis de flytter på seg eller prøver å kjøre plentraktoren uten oppsyn.

Ta alltid ut tenningsnøkkelen og sett på parkeringsbremsen hvis gressklipperen står uten tilsyn, selv i bare noen få minutter.

## Justere klippehøyden

Klippehøyden justeres fra 38 til 114 mm, i trinn på 13 mm, ved å flytte på klippehøydespaken.

1. Flytt klippehøydespaken til transportstillingen (samme som klippehøyden på 114 mm) (Figur 13).
2. Fjern hårnålssplinten og og splittpinne fra klippehøydebraketten for å justere klippehøyden (Figur 13).
3. Velg det hullet i klippehøydebraketten som tilsvarer ønsket klippehøyde og sett inn splittpinne (Figur 13).
4. Sikre splittpinne med hårnålssplinten (Figur 13).

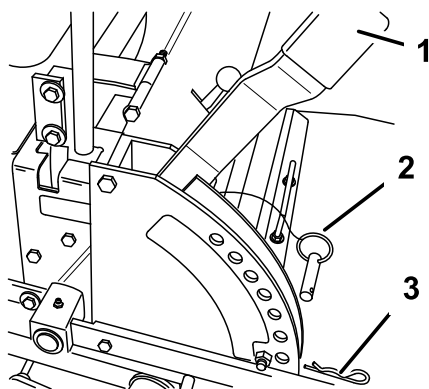

Figur 13

- |                    |                  |
|--------------------|------------------|
| 1. Klippehøydespak | 3. Hårnålssplint |
| 2. Splittpinne     |                  |

5. Senk klippehøydespaken ned på splittpinne.

## Justere antiskalperingsvalsene

Når du endrer klippehøyden, anbefales det at du også justerer høyden på antiskalperingsvalsene.

1. Koble fra knivkontrollbryteren og flytt kontrollspakene til nøytral låsestilling og sett på parkeringsbremsen.

2. Før du forlater føreraset, må du stanse motoren, ta ut nøkkelen og vente til alle bevegelige deler står stille.

- A. Fjern mutteren og skiven mens du holder bolten med en skrunøkkel etter å ha justert klippehøyden (Figur 14).

**Merk:** Du må ikke fjerne hjulmutteren og skiven (Figur 14).

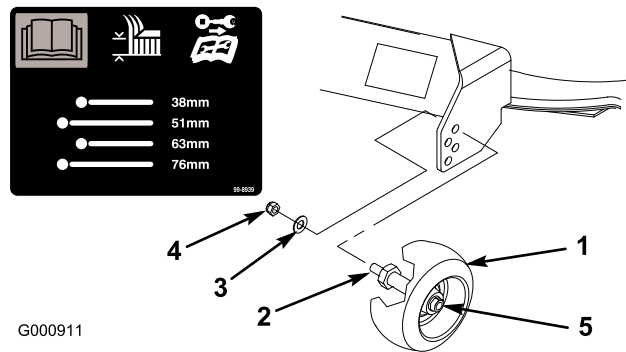

Figur 14

- |               |  |
|---------------|--|
| 1. Støttehjul | 4. Mutter                                |
| 2. Bolt       | 5. Hjulmutter og skive. Må ikke fjernes. |
| 3. Skive      |  |

- B. Velg et hull slik at støttehjulet er plassert ved den nærmest tilsvarende ønskede klippehøyden (Figur 14).

3. Monter boltmutteren og skiven (Figur 14).
4. Gjenta justeringen på det motsatte støttehjulet.

## Justere setet

Setet kan beveges både forover og bakover. Juster setet til en stilling som er behagelig for deg, og som gir deg best mulig kontroll over maskinen.

1. Løft setet og løsne justeringsknottene (Figur 15).
2. Flytt setet til ønsket stilling, og trekk til knottene.

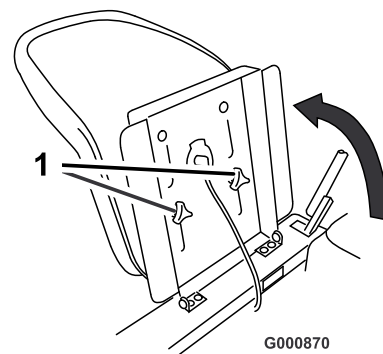

Figur 15

1. Justeringsknotter

# Justere bevegelseskontrollspakene

Bevegelseskontrollspakene kan justeres for å oppnå maksimal komfort for føreren.

1. Fjern de to skruene og bueskivene som fester kontrollspaken til kontrollarmstaget (Figur 16).
2. Flytt kontrollspaken til neste hullpar. Fest spaken med de to skruene og bueskivene. Den hule siden av skiven skal vende mot kontrollarmstaget (Figur 16).
3. Gjenta justeringen på den andre kontrollspaken.

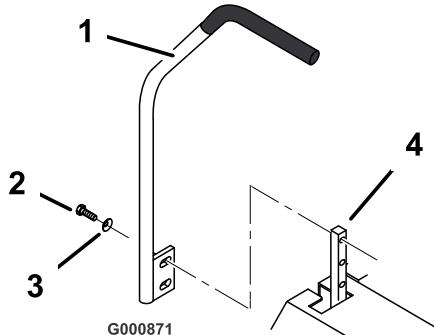

Figur 16

- |                 |                    |
|-----------------|--------------------|
| 1. Kontrollspak | 3. Bueskive        |
| 2. Skrue        | 4. Kontrollarmstag |

## Skyve maskinen for hånd

**Viktig:** Skyv alltid maskinen for hånd. Tau aldri maskinen, da dette kan føre til skade.

### Skyve maskinen

1. Koble fra knivkontrollbryteren og flytt kontrollspakene til nøytral låsestilling og sett på parkeringsbremsen.
2. Før du forlater føreriset, må du stanse motoren, ta ut nøkkelen og vente til alle bevegelige deler står stille.
3. Trekk de to omløpsspakene opp og dytt dem inntil skiven på staget føres gjennom åpningen. Dytt spakene ned for å låse dem på plass (Figur 17).
4. Koble fra parkeringsbremsen for å dytte gressklipperen.

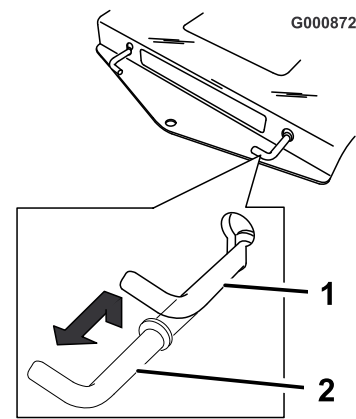

Figur 17

- |  |  |
|--|--|
| 1. Stilling for å dytte gressklipperen | 2. Stilling for å bruke gressklipperen |
|--|--|

## Bruke maskinen

Trekk hver omløpsspak opp og helt ut. Dytt spakene ned (Figur 17).

**Merk:** Gressklipperen kjører ikke med mindre omløpsspakene er trukket ut.

## Konvertere til sideutslipp

Gressklipperen har en gressavleder med hengsler som sprer det klypte gresset ut fra siden og ned mot bakken.



Hvis ikke gressavlederen, utslippsdekselet eller hele gressoppsamleren sitter på plass, vil du selv eller andre risikere å komme i kontakt med kniven eller gjenstander som blir slengt opp i luften. Kontakt med gressklipperkniver som roterer og gjenstander som blir slengt opp i luften, kan føre til at noen blir alvorlig skadet eller drept.

- Fjern aldri gressavlederen fra gressklipperen fordi gressavlederen leder materiale ned mot bakken. Hvis gressavlederen blir skadet, må den skiftes ut omgående.
- Hold hender og føtter borte fra undersiden av gressklipperen.
- Prøv aldri å rense utslippområdet eller gressklipperknivene bortsett fra når du har flyttet knivkontrollbryteren til Av og dreid tenningsnøkkelen til Av. Ta alltid ut nøkkelen og koble ledningen fra tennpluggen(e).

## Fjerne Recycler®-skjermen på 44-tommers plenetraktor



Åpne hull på gressklipperen utsetter deg og andre for utslynging av gjenstander som kan føre til alvorlige skader.

- **Bruk aldri gressklipperen uten at jernvare er montert i alle hullene i gressklipperhuset.**
- **Monter jernvaren i monteringshullene når du fjerner resirkuleringsskjermen.**

**Merk:** Kun den høyre skjermen må fjernes for klipping med sideutslipp.

1. Rengjør gressklipperen grundig.
2. Fjern knotter og kurvede skiver fra den høyre skjermen (Figur 18).

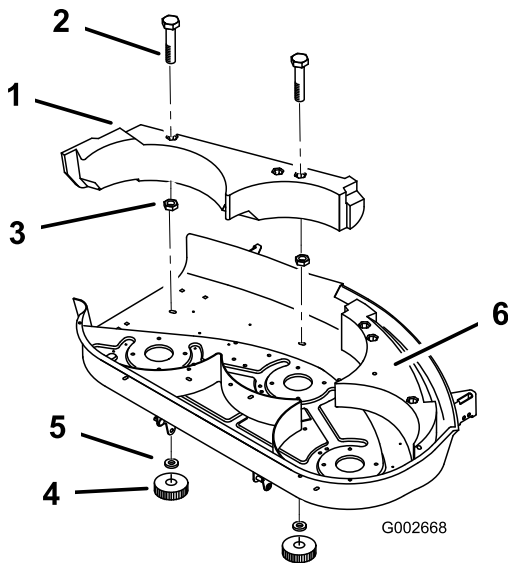

Figur 18

- |                               |                   |
|-------------------------------|-------------------|
| 1. Høyre skjerm               | 4. Knott          |
| 2. Bolt (5/16 x 1-1/4 tommer) | 5. Bueskive       |
| 3. Låsemutter (5/16 tomme)    | 6. Venstre skjerm |

**Merk:** Spar monteringsdelene for bruk ved montering av skjerm.

3. Løft skjermen og skyv den ut av sikkerhetssperren med den venstre skjermen.
4. Av sikkerhetsårsaker skal knotter, skiver og låsemuttere monteres i de åpne hullene på plenraktoren, der man tok ut monteringsdeler i 2.

## Montere Recycler®-skjermen på 44-tommers plenetraktor

Installer den høyre skjermen for å bytte fra sideutslippstil kvernemodus.

1. Rengjør gressklipperen grundig.
2. Fjern knotter, skiver og låsemuttere fra hullene der den høyre skjermen skal monteres.
3. Monter skjermen i sikkerhetssperren med den venstre skjermen.
4. Monter den høyre skjerm på plenraktoren med knottene og de kurvede skivene (Figur 18) som ble fjernet i trinn 2.

## Fjerne Recycler®-skjermen på 52-tommers plenetraktor

Fjern den høyre skjermen for å bytte fra kvern- til sideutslippmodus.

1. Rengjør gressklipperen grundig.
2. Fjern låseskruene og låsemutrene som fester den fremre skjermen til klippeenheten (Figur 19). Fjern den fremre skjermen for å få tilgang til den høyre Recycler®-skjermen.

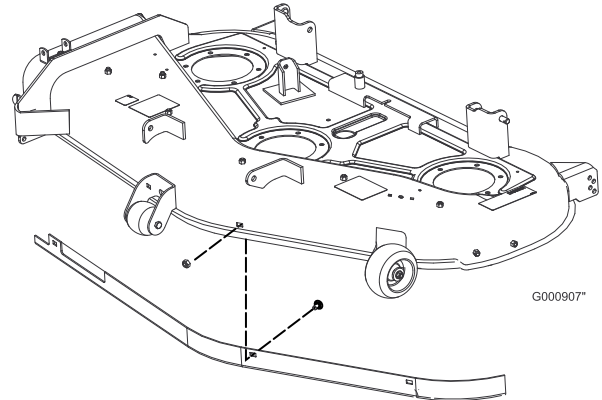

Figur 19



Hvis du bruker klipperenheten uten den fremre skjermen på plass kan du utsette deg selv og andre for kontakt med knivene eller gjenstander som slynges ut. **Kontakt med gressklipperkniv(er) som roterer og gjenstander som slynges ut vil føre til alvorlige skader.**

**Klipperenheten må aldri brukes uten at den fremre skjermen er montert.**

3. Fjern låsemutrene fra toppen og midten av den høyre skjermen (Figur 20).

4. Senk skjermen og skyv den ut av utslippsåpningen for å fjerne den (Figur 20).

**Merk:** Kun den høyre skjermen må fjernes for klipping med sideutslipp.

5. Monter boltene ((5/16 x 5/8 tommer) og låsemutrene (5/16 tomme) som ble fjernet i trinn 3 i de åpne hullene på gressklipperen av sikkerhetsmessige årsaker (Figur 20).

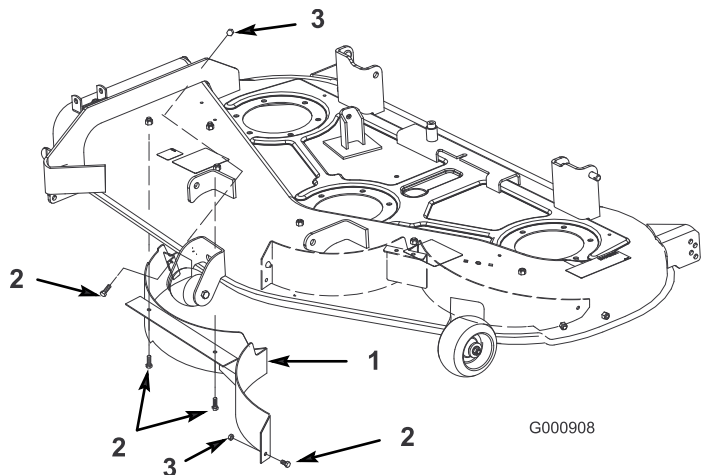

Figur 20

- |                           |                           |
|---------------------------|---------------------------|
| 1. Skjerm, venstre side   | 3. Låsemutter, 5/16 tomme |
| 2. Bolt, 5/16 x 5/8 tomme |                           |

den fremre skjermen for å montere den høyre Recycler®-skjermen.

**Viktig:** Klipperenheten må aldri brukes uten at den fremre skjermen er montert.

3. Fjern boltene og mutrene fra hullene på klippeenheten som er nødvendige for å feste skjermen til klippeenheten (Figur 20).
4. Senk skjermen ved å skyve den ut av utslippsåpningen (Figur 20).
5. Fest skjermen med mutrene og boltene (Figur 20) som ble fjernet trinn 3.
6. Skift ut den fremre skjermen og fest den til klippeenheten (Figur 19) ved å bruke festene som ble fjernet tidligere.



Hvis du bruker klipperenheten uten den fremre skjermen på plass kan du utsette deg selv og andre for kontakt med knivene eller gjenstander som slynges ut. Kontakt med gressklipperkniv(er) som roterer og gjenstander som slynges ut vil føre til alvorlige skader.

Klipperenheten må aldri brukes uten at den fremre skjermen er montert.



Åpne hull på gressklipperen utsetter deg og andre for utslynging av gjenstander som kan føre til alvorlige skader.

- **Bruk aldri gressklipperen uten at jernvare er montert i alle hullene i gressklipperhuset.**
- **Monter jernvaren i monteringshullene når du fjerner resirkuleringsskjermen.**

6. Skift ut den fremre skjermen og fest den til klippeenheten (Figur 19) ved å bruke festene som ble fjernet tidligere.

**Viktig:** Klipperenheten må aldri brukes uten at den fremre skjermen er montert.

## Montere Recycler®-skjermen på 52-tommers plenetraktor

Installer den høyre skjermen for å bytte fra sideutslippstil kvernemodus.

1. Rengjør gressklipperen grundig.
2. Fjern låseskruene og låsemutrene som fester den fremre skjermen til klippeenheten (Figur 19). Fjern

## Brukstips

### Gassinnstilling Hurtig

For best plenklipping og maksimal luftsirkulasjon, kjører du motoren i hurtig-stilling. Luft er nødvendig for at gresset skal klippes grundig. Klippehøyden må derfor ikke være for lav, og gressklipperen skal heller ikke være omgitt av uklippet gress. Forsøk alltid å holde den ene siden av gressklipperen unna uklippet gress. Luften vil da kunne trekkes inn i gressklipperen.

### Klippe en plen for første gang

Klipp gresset litt lengre enn vanlig for å sikre at plenetraktoren ikke skalperer ujevne områder. Klippehøyden som ble brukt tidligere er som regel den beste å bruke. Hvis gresset som klippes er lengre enn 15 cm, kan det være lurt å klippe plenen to ganger for å få et bedre resultat.

### Klipp 1/3 av gressets lengde

Det er best å bare klippe 1/3 av gressets lengde. Kortere klipping anbefales ikke, bortsett fra hvis gresset

er glissent eller det er sent på høsten og gresset vokser saktere.

## Klipperetning

Dersom du veksler på klipperetningen, holder gresset seg oppreist. Det bidrar også til å spre det klypte gresset, noe som gir bedre nedbryting og gjødsling.

## Klipp gresset med riktig tidsintervall

Det er normalt å klippe gresset hver fjerde dag. Men husk at gresset vokser med ulik hastighet til ulike tider. Så for å opprettholde samme klippehøyde, som er god praksis, må du klippe gresset oftere tidlig på våren. Midt på sommeren begynner det å vokse saktere, derfor trenger du ikke å klippe det så ofte da. Hvis du ikke kan klippe plenen i en lengre periode, skal du først bruke en høy klippehøyde, vente i 2 dager og deretter klippe på nytt med en lavere høyde.

## Klippehastighet

Hvis du ønsker forbedret klippekvalitet, kan du redusere bakkehastigheten.

## Unngå å klippe for kort

Hvis gressklipperen har en klippebredde som er bredere enn klipperen du brukte tidligere, må du øke klippehøyden et hakk for å sikre at ujevnheter i plenen ikke klippes for kort.

## Langt gress

Hvis gresset har vokst litt mer enn normalt, eller hvis det er veldig fuktig, må klippehøyden justeres høyere enn vanlig før gresset klippes. Klipp deretter gresset på nytt med den vanlige klippehøyden.

## Stoppe maskinen

Hvis maskinens bevegelse forover må stoppes under klippingen, kan det falle en gressklump ned på plenen. For å unngå dette kan du klippe et tidligere klippet område med bladene aktivert.

## Hold gressklipperens underside ren

Fjern gressrester og skitt fra gressklipperens underside etter hver bruk. Hvis det er et tykt belegg av gress og smuss under gressklipperen, vil klipperesultatet bli dårlig.

## Vedlikeholde knivene

Sørg for å holde kniven skarp hele klippesesongen, fordi en skarp kniv klipper gresset uten å slite av eller frynse gresstråene. Gress som er blitt slitt av eller frynset, vil bli brunt i kantene, noe som vil sinke veksten og øke sykdomsfaren. Kontroller daglig at knivbladene er skarpe og ikke slitte eller ødelagte. Fil ned eventuelle hakk og kvess knivene etter behov. Hvis en kniv er ødelagt eller slitt må du straks bytte den ut med en original Toro-kniv.

# Vedlikehold

**Merk:** Angi hva som er høyre og venstre side på maskinen ved å stå i normal arbeidsstilling.

## Anbefalt vedlikeholdsplan

Vedlikeholdsintervall	Vedlikeholdsprosedyre
Etter de 8 første timene	<ul style="list-style-type: none"><li>• Skift motoroljen.</li></ul>
For hver bruk eller daglig	<ul style="list-style-type: none"><li>• Kontroller sikkerhetssystemet.</li><li>• Kontroller motoroljenivået (oftere under skitne og støvete arbeidsforhold).</li><li>• Rengjør skjermen for luftinntak.</li><li>• Kontroller knivene.</li><li>• Rengjør gressklipperhuset.</li></ul>
Hver 25. driftstime	<ul style="list-style-type: none"><li>• Smør alle smørepunkter (oftere under skitne og støvete forhold).</li><li>• Overhal skumelementet på luftrenseren (oftere under støvete eller skitne forhold).</li><li>• Kontroller batterielektrolytten.</li><li>• Kontroller trykket i dekkene.</li><li>• Kontroller remmene for slitasje/sprekker.</li></ul>
Hver 50. driftstime	<ul style="list-style-type: none"><li>• Overhal papirelementet på luftrenseren (oftere under støvete eller skitne forhold).</li></ul>
Hver 100. driftstime	<ul style="list-style-type: none"><li>• Skift motoroljen (oftere under skitne og støvete forhold).</li><li>• Kontroller tennpluggen(e).</li></ul>
Hver 200. driftstime	<ul style="list-style-type: none"><li>• Skift oljefilteret.</li><li>• Skift ut papirelementet på luftrenseren (oftere under støvete eller skitne forhold).</li><li>• Bytt ut drivstoffilteret.</li></ul>
Hver 300. driftstime	<ul style="list-style-type: none"><li>• Rengjør motordekslene og kjøleribbene (oftere under skitne og støvete forhold).</li></ul>
Før lagring	<ul style="list-style-type: none"><li>• Utfør alle vedlikeholdsprosedyrene nevnt ovenfor før lagring.</li><li>• Tøm drivstofftanken.</li><li>• Lad opp batteriet og koble fra batterikablene.</li><li>• Lakker avskallede overflater.</li></ul>



Dersom du lar nøkkelen stå i tenningsbryteren, kan noen starte motoren uten at det er tilsiktet, noe som kan påføre deg eller andre personer alvorlige skader.

Ta nøkkelen ut av tenningen og koble ledningen fra tennpluggen(e) før du utfører vedlikehold. Legg kablet til side, slik at den ikke kan komme i kontakt med tennpluggen ved et uhell.

## Smøring

Smør gressklipperen i henhold til referanseguiden for kontroll og overhaling (Figur 21) som er plassert under setet. Den må smøres oftere hvis den brukes på steder med mye støv eller sand.

Bruk litiumbasert smørefett nr. 2 eller molybdenbasert smørefett.

## Smøring

1. Koble fra knivkontrollbryteren og flytt kontrollspakene til nøytral låsestilling og sett på parkeringsbremsen.
2. Før du forlater føreriset, må du stanse motoren, ta ut nøkkelen og vente til alle bevegelige deler står stille.
3. Tørk av smøreniplene med en fille. Pass på at du skraper av lakken foran på anordningen(e).



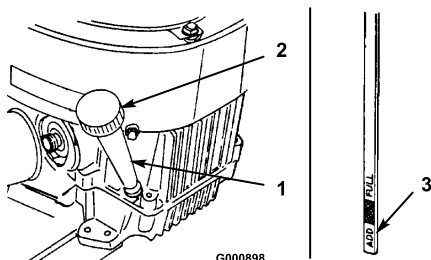

**Figur 24**

1. Peilestav
2. Påfyllingsrør
3. Metallende, peilestav

5. Skru peilestaven helt inn i påfyllingshullet. Skru peilestaven ut igjen, ta den ut og se på metallenden. Hvis oljenivået er lavt, heller du sakte olje i påfyllingsrøret til nivået når opp til, men ikke over, Full-merket.

**Viktig:** Veivhuset må ikke overfylles med olje da dette kan skade motoren.

## Bytte og tømme oljen

1. Start motoren og la den gå til den er varm. Oljen vil da varmes opp slik at den flyter lettere.
2. Parker maskinen slik at siden der du tapper, står litt lavere enn motsatte side, for å være sikker på at all oljen tømmes ut.
3. Koble fra knivkontrollbryteren og flytt kontrollspakene til nøytral låsestilling og sett på parkeringsbremsen.
4. Før du forlater førersetet, må du stanse motoren, ta ut nøkkelen og vente til alle bevegelige deler står stille.
5. Tre tappeslangen over oljetappeventilen (Figur 25).
6. Sett et fat under oljetappeslangen. Bruk enten en flat skrutrekker eller en skrunøkkel (10 mm) for å åpne ventilen (Figur 25).
7. Drei ventilenden mot klokken for å åpne ventilen (Figur 25).
8. Når all oljen er fullstendig tappet ut, dreier du ventilenden med klokken for å lukke ventilen (Figur 25).
9. Fjern tappeslangen.

**Merk:** Den brukte oljen skal kasseres på et godkjent gjenvinningssenter.

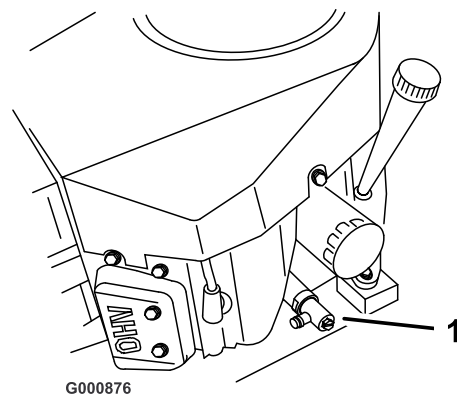

**Figur 25**

1. Oljetapper

10. Rengjør rundt peilestaven og ta av lokket (Figur 25).
11. Hell ca. 80 % av oljen som skal fylles på sakte ned i påfyllingsåpningen (Figur 25). Se Kontrollere motoroljenivået i Vedlikehold av motor, side 23.
12. Kontroller oljenivået. Se Kontrollere oljenivået.
13. Fyll sakte på mer olje til den når opp til Full-merket.

## Skifte oljefilteret

Bytt ut oljefilteret etter 200 timer eller hver gang du bytter olje.

**Merk:** Bytt ut oljefilteret oftere når driftsforholdene er svært støvete eller sandete.

1. Tøm oljen fra motoren, se Bytte og tømme oljen.
2. Fjern det gamle filteret (Figur 26).
3. Påfør et tynt lag med ny olje på gummipakningen på det nye filteret.

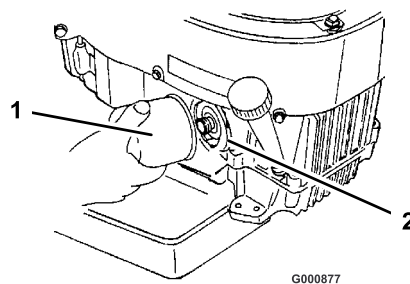

**Figur 26**

1. Oljefilter
2. Adapter

4. Sett det nye oljefilteret på adapteren. Drei oljefilteret med klokken til gummipakningen kommer i kontakt med filteradapteren. Trekk deretter til filteret med ytterligere 3/4-omdreining (Figur 26).
5. Fyll på ny olje av riktig type i veivhuset. Se Bytte og tømme oljen.

# Overhale luftrenseren

Skumelement: Rengjør og smør etter hver 25. driftstime.

Papirelement: Rengjør etter hver 100. driftstime. Skiftes ut etter 200 driftstimer eller én gang i året, avhengig av hva som kommer først.

**Merk:** Luftrenseren må renses oftere (med noen få timers mellomrom) hvis maskinen er utsatt for mye støv og sand.

## Ta ut skumelementet og papirelementet

1. Koble fra knivkontrollbryteren og flytt kontrollspakene til nøytral låsestilling og sett på parkeringsbremsen.
2. Før du forlater førersetet, må du stanse motoren, ta ut nøkkelen og vente til alle bevegelige deler står stille.
3. Rengjør rundt luftrenseren for å unngå at det kommer partikler i motoren som kan forårsake skade. Åpne de to sidelåsene og ta dekslet av filteret (Figur 27).
4. Ta skumelementet forsiktig av papirelementet (Figur 27).
5. Skru av vingemutteren og ta ut papirelementet (Figur 27).

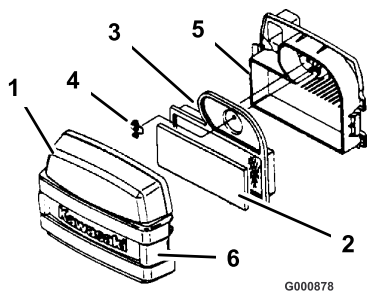

Figur 27

- |                 |                       |
|-----------------|-----------------------|
| 1. Deksel       | 4. Vingemutter        |
| 2. Skumelement  | 5. Luftfilterets bunn |
| 3. Papirelement | 6. Låser              |

## Rengjøre skumelementet og papirelementet

1. Skumelement
  - A. Vask skumelementet i flytende såpe og varmt vann. Når elementet er rent, må det skylles grundig.
  - B. Tørk elementet ved å klemme det i en ren klut (ikke vri). La elementet lufttørke.
  - C. Bløtgjør elementet i ny motorolje. (Figur 28). Klem på elementet for å fjerne overflødig olje.

**Viktig:** Skumelementet må skiftes ut hvis det er skader eller slitasje på det.

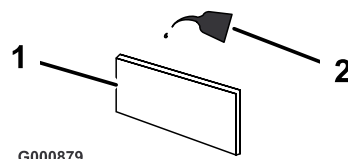

Figur 28

- |                |         |
|----------------|---------|
| 1. Skumelement | 2. Olje |
|----------------|---------|

## 2. Papirelement

- A. Dunk elementet forsiktig mot et flatt underlag for å fjerne støv og smuss (Figur 29).
- B. Undersøk om elementet har skader, et oljet belegg eller om gummitettingen er skadet.

**Viktig:** Papirelementet må aldri rengjøres med trykkluft eller væsker, slik som løsningsmidler, bensin eller parafin. Skift ut papirelementet hvis det er skadet, eller hvis det ikke kan gjøres skikkelig rent.

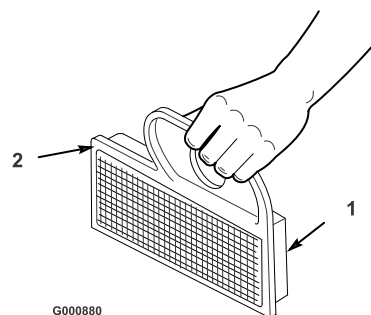

Figur 29

- |                 |                  |
|-----------------|------------------|
| 1. Papirelement | 2. Gummitpakning |
|-----------------|------------------|

## Montere skum- og papirelementetene

**Viktig:** For å unngå at motoren skades, må alltid hele luftrenseren, komplett med skumelement og papirelement, sitte på plass under bruk.

1. Skyv forsiktig skumelementet opp på papirelementet (Figur 27).
2. Sett luftrenseren på luftrenserens bunn, og sett på vingemutteren (Figur 27).
3. Sett dekslet på igjen, og fest låsene (Figur 27).

## Rengjøre kjølesystemet

Fjern alltid gress og rusk fra luftinntaksskjermen for bruk.

Rengjør kjøleribbene og motordekslene hver 300. driftstime eller årlig, avhengig av hva som kommer først.

1. Koble fra knivkontrollbryteren og flytt kontrollspakene til nøytral låsestilling og sett på parkeringsbremsen.
2. Før du forlater førerretet, må du stanse motoren, ta ut nøkkelen og vente til alle bevegelige deler står stille.
3. Fjern luftinntaksskjermen, sylinderdekslene og viftehuset.
4. Fjern rusk og gress fra delene.
5. Sett på luftinntaksskjermen, sylinderdekslene og viftehuset.

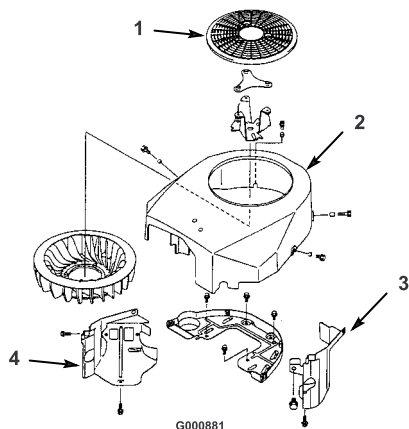

**Figur 30**

- |                      |                   |
|----------------------|-------------------|
| 1. Luftinntaksskjerm | 3. Sylinderdeksel |
| 2. Viftehus          | 4. Sylinderdeksel |

## Tennplugg

Kontroller tennpluggen(e) etter hver 200. driftstime. Pass på at elektrodeavstanden (avstanden mellom elektroden på midten og elektroden på siden) er korrekt før pluggen settes inn. Tennpluggen(e) monteres/demonteres ved hjelp av en tennpluggnøkkel, og luftgapet justeres ved hjelp av et spesialverktøy/følerblad. Monter ny(e) tennplugg(er) dersom det er nødvendig.

Type: Champion RC12YC (eller lignende)

Elektrodeavstand: 0,76 mm

### Ta av tennpluggen(e)

1. Koble fra knivkontrollbryteren og flytt kontrollspakene til nøytral låsestilling og sett på parkeringsbremsen.
2. Før du forlater førerretet, må du stanse motoren, ta ut nøkkelen og vente til alle bevegelige deler står stille.

3. Trekk ledningen(e) av tennpluggen(e) (Figur 31). Rengjør rundt tennpluggen(e) for å unngå at det kommer rusk ned i motoren, der det kan forårsake skade.
4. Ta ut tennpluggen(e) og metallskiven.

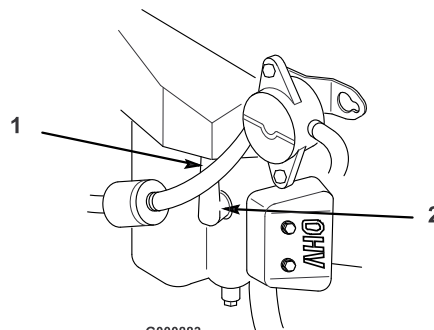

**Figur 31**

1. Tennpluggledning montert
2. Tennplugg

## Kontrollere tennpluggen

1. Se på midten av tennpluggen(e) (Figur 32). Hvis du ser en lysebrun eller grå farge på isolatoren, fungerer motoren som den skal. Et svart belegg på isolatoren betyr som regel at luftrenseren er skitten.

**Viktig: Forsøk aldri å rengjøre tennpluggen(e). Den/de må alltid skiftes ut når den/de har et svart belegg, slitte elektroder, et tynt belegg av olje eller sprekker.**

2. Sjekk avstanden mellom elektroden i midten og elektroden på siden (Figur 32). Bøy elektroden på siden (Figur 32) hvis avstanden er feil.

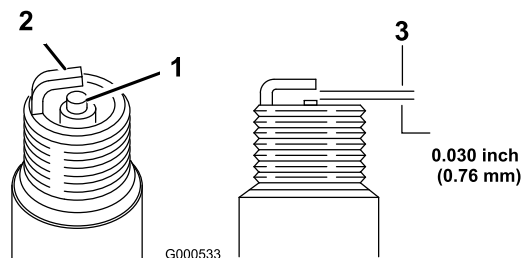

**Figur 32**

1. Elektrodeisolator i midten
2. Elektrode på siden
3. Elektrodeavstand (ikke måltegning)

## Sette på tennpluggen(e)

1. Monter tennpluggen(e). Pass på at elektrodeavstanden er riktig innstilt.
2. Trekk til tennpluggen(e) med et moment på 15 Nm.
3. Press kabelen/kablene over på tennpluggen(e) (Figur 31).

# Vedlikehold av drivstoffsystem

## Tømme drivstofftanken



Bensin er meget brannfarlig, og under visse forhold svært eksplosivt. Brann eller eksplosjon forårsaket av bensin kan påføre deg og andre brannskader samt ødelegge eiendom.

- Tøm bensinen ut av tanken når motoren er kald. Dette skal gjøres utendørs på et åpent sted. Tørk opp eventuelt bensinsøl.
- Du må aldri røyke når du tømmer bensin, og du må holde deg unna åpen ild eller steder der en gnist kan antenne bensindamp.

1. Parker gressklipperen på en jevn overflate for å sikre at drivstofftanken tømmes helt.
2. Koble fra knivkontrollbryteren og flytt kontrollspakene til nøytral låsestilling og sett på parkeringsbremsen.
3. Før du forlater førersetet, må du stanse motoren, ta ut nøkkelen og vente til alle bevegelige deler står stille.
4. Steng drivstoffavstengingsventilen som er plassert under fremre del av drivstofftanken.
5. Løsne på drivstofffilterets slangeklemme og skyv den opp i bensinslangen, bort fra drivstofffilteret (Figur 33).
6. Dra bensinslangen av drivstofffilteret (Figur 33).
7. Åpne drivstoffventilen. La bensinen tappes i en bensinkanne eller et tappefat.

**Merk:** Dette er det beste tidspunktet å montere et nytt drivstoffilter ettersom drivstofftanken er tom.

## Skifte drivstoffilteret

Drivstoffilteret skal skiftes ut hver 200. driftstime eller én gang i året, avhengig av hva som inntreffer først.

Et skittent filter som er tatt av drivstoffslangen, må aldri monteres på nytt.

1. Koble fra knivkontrollbryteren og flytt kontrollspakene til nøytral låsestilling og sett på parkeringsbremsen.

2. Før du forlater førersetet, må du stanse motoren, ta ut nøkkelen og vente til alle bevegelige deler står stille.
3. Steng drivstoffavstengingsventilen som er plassert under fremre del av drivstofftanken.
4. Klem sammen endene på slangeklemmene, og skyv dem bort fra filteret (Figur 33).
5. Ta filteret av bensinslangene.
6. Monter et nytt filter, og skyv slangeklemmene nær opptil filteret (Figur 33).
7. Åpne drivstoffventilen.

**Viktig:** Monter filteret slik at retningen til gjennomstrømningspilen stemmer med retningen til drivstoffgjennomstrømmingen, fra drivstofftanken til motoren.

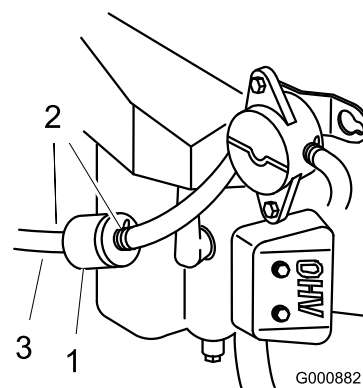

Figur 33

1. Drivstoffilter
2. Slangeklemme
3. Bensinslange

# Vedlikehold av elektrisk system

## Vedlikeholde batteriet

Kontroller elektrolyttnivået i batteriet hver 25. driftstime. Batteriet må alltid holdes rent og fulladet. Bruk papirhåndklær til rengjøring av batterikassen. Hvis batteriklemmene er korroderte, må de rengjøres med en oppløsning av fire deler vann og én del natron. Smør litt fett på batteriklemmene for å beskytte dem mot korrosjon.

Spennning: 12 V

## Fjerne batteriet



Batteripolene eller metallverktøy kan kortslutte mot metallkomponenter og forårsake gnister. Gnistene kan føre til at batterigassene eksploderer, noe som kan forårsake personskade.

- Når du fjerner eller monterer batteriet, må du passe på at batteripolene ikke kommer i kontakt med metalleder på gressklipperen.
- La ikke metallverktøy kortslutte mellom batteripolene og metalleder på gressklipperen.

1. Koble fra knivkontrollbryteren og flytt kontrollspakene til nøytral låsestilling og sett på parkeringsbremsen.
2. Før du forlater førersetet, må du stanse motoren, ta ut nøkkelen og vente til alle bevegelige deler står stille.
3. Tipp setet forover slik at du ser batteriet.
4. Koble den negative (svarte) grunnkabelen fra batteripolen (Figur 34).

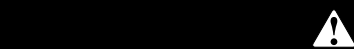

Feilaktig ruting av batterikabler kan skade gressklipperen og kablene samt forårsake gnister. Gnistene kan føre til at batterigassene eksploderer, noe som kan forårsake personskade.

- Ta alltid av den negative (svarte) batterikabelen før du kopleer fra den positive (røde) kableen.
- Koble alltid til den positive (røde) batterikabelen før du setter på den negative (svarte) kableen.

5. Skyv gummiheppen oppover på den positive (røde) kableen. Koble den positive (røde) grunnkabelen fra batteripolen (Figur 34).
6. Fjern batteritilholderen (Figur 34) og ta ut batteriet.

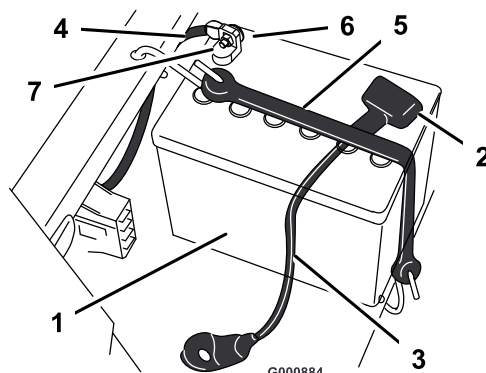

Figur 34

- |                         |                  |
|-------------------------|------------------|
| 1. Batteri              | 5. Festestang    |
| 2. Polhette             | 6. Bolt og skive |
| 3. Positiv batterikabel | 7. Mutter        |
| 4. Negativ batterikabel |                  |

## Installere batteriet

1. Plasser batteriet med polene vendt bort fra kontrollpanelet (Figur 34).
2. Monter den positive (røde) kableen til den positive (+) batteripolen.
3. Monter den negative batterikableen til den negative (-) batteripolen.
4. Fest kablene med to bolter (1/4 x 3/4 tommer), skruer (1/4 tomme) og mutrer (1/4 tomme) (Figur 34).
5. Skyv den røde polhette over den positive (røde) batteripolen.
6. Fest batteriet med tilholderen (Figur 34).

## Kontrollere elektrolyttnivået i batteriet



Elektrolytten i batteriet inneholder svovelsyre, en dødelig gift som også kan forårsake alvorlige brannskader.

- Ikke drikk elektrolytt, og unngå kontakt med hud, øyne og klær. Bruk vernebriller for å beskytte øynene og gummihansker for å beskytte hendene.
- Fyll batteriet i nærheten av rent vann som kan brukes til å skylle huden.

1. Tipp setet forover slik at du ser batteriet.
2. Se på siden av batteriet. Elektrolytten må nå opp til den øverste streken (Figur 35). La ikke elektrolyttnivået synke under den nedre linjen (Figur 35).

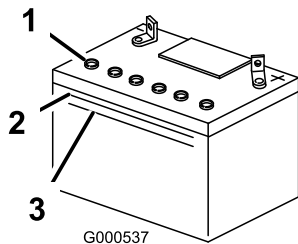

Figur 35

1. Utluftingshetter
2. Øvre linje
3. Nedre linje

3. Hvis det er for lite elektrolytt i batteriet, må det fylles med riktig mengde destillert vann. Se Etterfyll batteriet med vann.

## Helle vann i batteriet

Det beste tidspunktet å fylle destillert vann på batteriet er like før sprederen skal brukes. Vannet vil da bli godt blandet med elektrolyttoppløsningen.

1. Fjern batteriet fra traktoren, se Fjerne batteriet.

**Viktig:** Fyll aldri batteriet med destillert vann mens batteriet er montert på gressklipperen. Elektrolytten kan søles på andre deler og føre til korrosjonsskade.

2. Rengjør toppen av batteriet med et tørkepapir.
3. Ta utluftingshettene av batteriet (Figur 35).
4. Hell sakte i destillert vann i hver battericelle til elektrolyttnivået når opp til den øvre linjen (Figur 35) på batterikassen.

**Viktig:** Batteriet må ikke overfylles, da elektrolytten (svovelsyre) kan forårsake alvorlige korrosjonsskader på chassiset.

5. Vent i fem til ti minutter etter at du har fylt opp battericellene. Dersom det er nødvendig, tilfører du destillert vann til elektrolyttnivået når opp til den øvre linjen (Figur 35) på batterikassen.
6. Sett utluftingshettene tilbake på batteriet.

## Lade batteriet

**Viktig:** Batteriet skal alltid være full-ladet (spesifikk vekt 1.260). Dette er spesielt viktig for å forhindre at batteriet blir ødelagt når temperaturen er under 0 °C.

1. Fjern batteriet fra understellet, se Fjerne batteriet.
2. Kontroller elektrolyttnivået slik det er beskrevet i Kontrollere elektrolytt i batteriet.
3. Sørg for at utluftingshettene er montert på batteriet. Lad opp batteriet i 1 time på 25 til 30 Amp, eller i 6 timer på 4 til 6 Amp. Batteriet må ikke overopplades.
4. Når batteriet er helt oppladet, kobler du laderen fra strømuttaket, og deretter laderledningene fra batteripolene (Figur 36).

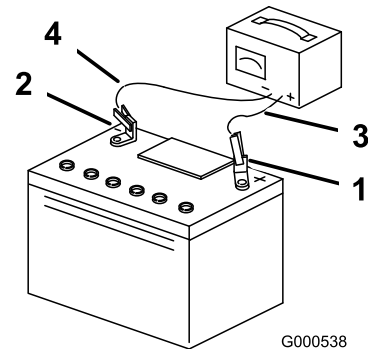

Figur 36

1. Positiv batteripol
2. Negativ batteripol
3. Rød (+) laderledning
4. Svart (-) laderledning

5. Monter batteriet i traktoren, og koble til batterikabelen slik det er beskrevet i Montere batteriet.

**Merk:** Kjør ikke traktoren med batteriet frakoblet da dette kan føre til elektrisk skade.

## Vedlikeholde sikringene

Tabell for serviceintervaller

Det elektriske systemet er beskyttet av sikringer. Dette er vedlikeholdsfritt. Hvis en sikring går, kontrollerer du om det er kortslutning i en av ledningene.

## Sikring:

- Hoved F1 – 30 A, bladtype
  - Ladekrets F2 – 25 A, bladtype
  - Valgfritt frontlyssett – 10 A, bladtype
1. Hev setet for å få tilgang til sikringsholderen (Figur 37).
  2. Når du skal bytte sikring, må du dra i sikringen for å få den ut (Figur 37).

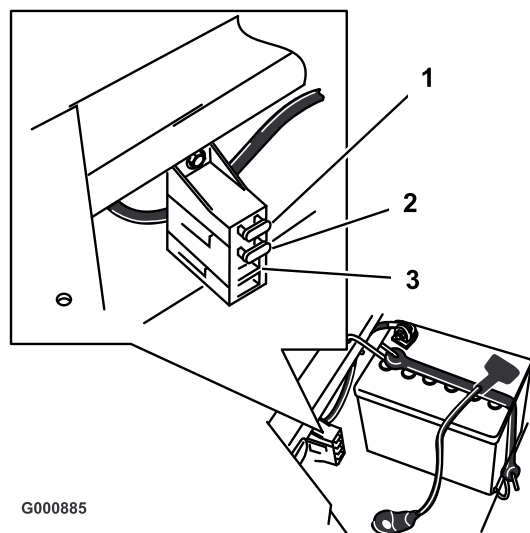

**Figur 37**

1. Hoved – 30 A
2. Ladekrets – 25 A
3. For valgfritt frontlyssett – 10 A

# Vedlikehold av drivsystem

## Kontrollere trykket i dekkene

Oppretthold det lufttrykket som er spesifisert for for- og bakhjulene. Forskjellig trykk i hjulene kan føre til ujevn klipping. Sjekk trykket ved ventilstammen etter hver 50. driftstime eller én gang månedlig, avhengig av hva som kommer først (Figur 38). Sjekk dekkene når de er kalde, for å få en mest mulig nøyaktig avlesning av trykket.

Bakdekk: 90 kPa (13 psi)

Fremdekk (styrhjul): 139 kPa (35 psi)

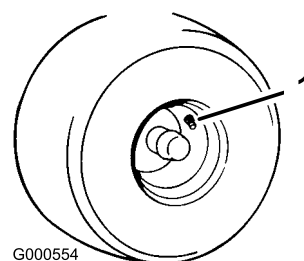

**Figur 38**

1. Ventilstamme

# Vedlikehold av klippeenheten

## Overhale gressklipperknivene

Sørg for å holde kniven skarp hele klippesesongen. En skarp kniv klipper gresset uten å slite av eller frynse gresstråene. Gress som er blitt slitt av eller frynset, vil bli brunt i kantene, noe som vil sinke veksten og øke sykdomsfare.

Kontroller daglig at knivbladene er skarpe og ikke slitte eller ødelagte. Fil ned eventuelle hakk og kvess knivene etter behov. Hvis en kniv er ødelagt eller slitt må du straks bytte den ut med en original Toro-kniv. Det kan være praktisk å ha en ekstra kniv på lager for mer effektiv sliping og utskifting.



**En slitt eller skadet kniv kan brette, og en del av kniven kan slynges ut mot føreren eller andre og føre til alvorlige personskader eller en dødsulykke.**

- Undersøk kniven regelmessig for slitasje eller skade.
- Skift ut en slitt eller skadet kniv.

## Før du kontrollerer eller overhaler knivene

Parker gressklipperen på en jevn overflate, koble fra knivkontrollbryteren og sett på parkeringsbremsen. Stopp motoren, ta ut tenningsnøkkelen og koble fra tennpluggkabelen(/-kablene) fra tennpluggen(e).

## Undersøke knivbladene

1. Undersøk kniveggene (Figur 39). Hvis kniven er sløv eller hvis det er hakk i den, må den tas av og slipes. Se Slipe knivene.
2. Undersøk knivbladene, spesielt buen (Figur 39). Hvis du finner skader, slitasje eller ser at det begynner å bli hull i denne delen av kniven (Figur 39), må den skiftes ut øyeblikkelig.

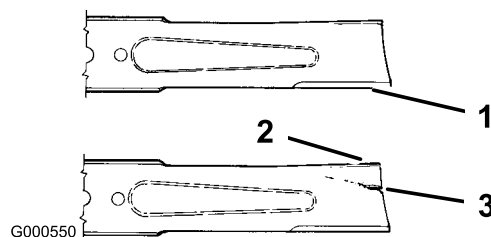

Figur 39

1. Knivegg
2. Knivbue
3. Slitasje/hulldannelse

## Kontrollere om en kniv er bøyd

1. Koble fra knivkontrollbryteren og flytt kontrollspakene til nøytral låsestilling og sett på parkeringsbremsen.
2. Før du forlater føreriset, må du stanse motoren, ta ut nøkkelen og vente til alle bevegelige deler står stille.
3. Roter knivene til endene vender fremover og bakover (Figur 40). Mål fra en jevn overflate til kniveggen på knivene (Figur 41). Merk deg dette målet.

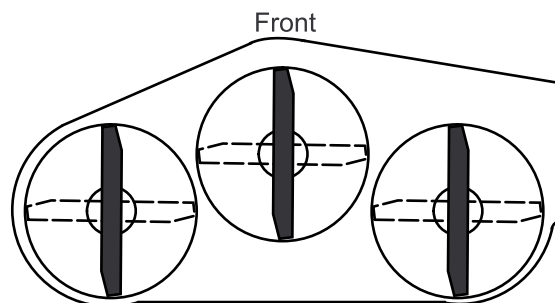

G000888

Figur 40

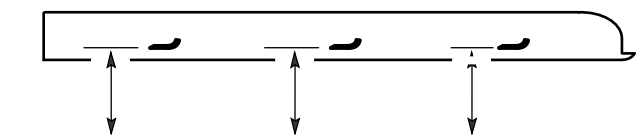

MEASURE FROM  
CUTTING EDGE TO A  
LEVEL SURFACE

G000889

Figur 41

4. Roter den motsatte enden av kniven fremover.
5. Mål fra en jevn overflate til kniveggen i samme posisjon som i trinn 3 ovenfor. Forskjellen mellom dimensjonene målt i trinn 3 og 4 må ikke være over 3 mm. Hvis denne avstanden overskrider 3 mm, er kniven bøyd og må byttes ut. Se Demontere knivene og Montere knivene.



En kniv som er bøyd eller ødelagt kan brette og forårsake alvorlig skade eller drepe deg eller andre i nærheten.

- Bytt alltid ut bøyd eller ødelagte kniver.
- Du må aldri file eller lage skarpe hakk i kanten eller overflaten på kniven.

## Demontere knivene

Kniven må skiftes hvis den treffer en hard gjenstand, hvis den ikke er balansert eller hvis den er bøyd. For å oppnå optimal ytelse og holde maskinen i sikkerhetsgodkjent stand bruker du bare ekte Toro-reservedeler og -tilbehør. Hvis du bruker reservedeler fra andre produsenter, kan det være i uoverenstemmelse med sikkerhetsstandardene.

Hold knivenden ved hjelp av en fille eller en tykk hanske. Fjern knivbolten, bueskiven, oppstrammeren (kun klippeenhet på 52 tommer) og kniven fra spindelakselen (Figur 42).

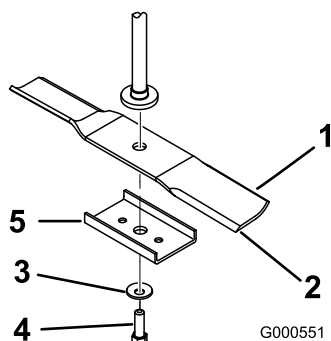

Figur 42

- |                           |   |
|---------------------------|---|
| 1. Vingeområdet på kniven | 4. Knivbolt                                   |
| 2. Knivblad               | 5. Oppstrammer (kun klippeenhet på 52 tommer) |
| 3. Bueskive               |   |

## Slipe knivene

1. Bruk en fil til å slipe eggen i begge ender av kniven (Figur 43). Oppretthold den originale vinkelen. Kniven opprettholder balansen hvis like mye materiale fjernes fra begge kniveggene.

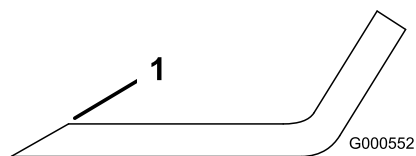

Figur 43

1. Slip kniven i original vinkel

2. Kontroller knivens balanse ved å legge den på en balanseringsinnretning (Figur 44). Hvis kniven holder seg i horisontal stilling, har den riktig balanse og kan brukes. Hvis knivene ikke er i balanse må du gjenta slipeprosedyren på den tyngste siden inntil kniven er balansert.

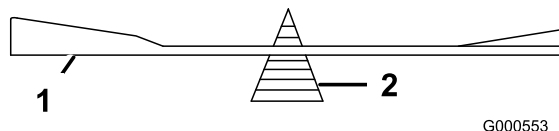

Figur 44

1. Knivblad
2. Balanseringsinnretning

## Montere knivbladene

1. Monter kniven på spindelakselen med oppstrammeren (kun klippeenheter på 52 tommer) som vist i Figur 42.

**Viktig:** Buen på kniven må vende oppover, mot innsiden av gressklipperen, for å sikre riktig klipping.

2. Monter bueskiven (den hule siden skal vende mot kniven) og knivbolten (Figur 42). Stram knivbolten med et moment på 47-88 Nm.

## Rette opp klippeenheten på tvers

Gressklipperknivene må sitte helt vannrett på tvers. Sjekk at de gjør det hver gang du monterer klippeenheten, eller hvis du ser at plenen ble ujevnt klippet.

1. Sett gressklipperen på en jevn overflate. Koble fra knivkontrollbryteren, sett på parkeringsbremsen, stopp motoren og ta ut tenningsnøkkelen. Koble fra tennpluggledningen(e) fra tennpluggen(e).
2. Kontroller lufttrykket i alle fire dekkene. Hvis det er nødvendig, justererer du det til anbefalt trykk. Se Trykket i dekkene.
3. Still klippehøyden til 76 mm.
4. Roter forsiktig kniven(e) fra side til side (Figur 45). Mål avstanden mellom de ytterste knivkantene og det flate underlaget (Figur 45). Hvis ingen av målene er

innenfor 4,75 mm, er det nødvendig med justering. Se trinn 5 og 6.

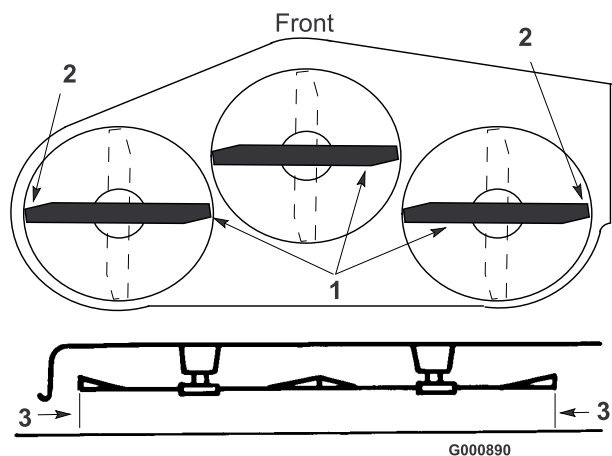

**Figur 45**

- |                       |            |
|-----------------------|------------|
| 1. Knivene tvers over | 3. Mål her |
| 2. Ytre knivkanter    |            |

5. Fjern hårnålssplinten og skiven fra nivelleringsknekten (Figur 46). For å rette opp kniven(e) setter du nivelleringsknekten(e) i et annet hull og monterer skiven og hårnålssplinten. (Figur 46). Et hull foran på knekten senker kniven og et hull bak løfter den. Juster begge sider etter behov.

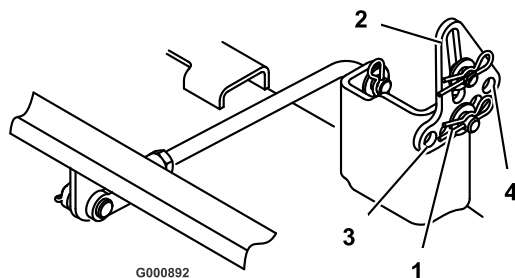

**Figur 46**

- |                           |               |
|---------------------------|---------------|
| 1. Hårnålssplint og skive | 3. Hull foran |
| 2. Nivelleringsknekt      | 4. Hull bak   |

6. Kontroller knivens hellingsvinkel på langs. Se Justere knivens hellingsvinkel på langs.

## Justere knivens hellingsvinkel på langs

Knivens hellingsvinkel på langs må sjekkes hver gang klippeenheten monteres. Hvis den fremre delen av klippeenheten er mer enn 7,9 mm lavere enn den bakre delen av klippeenheten, må du justere knivnivået ved hjelp av følgende instruksjoner:

1. Sett gressklipperen på en jevn overflate.

2. Koble fra knivkontrollbryteren og flytt kontrollspakene til nøytral låsestilling og sett på parkeringsbremsen.
3. Før du forlater førersetet, må du stanse motoren, ta ut nøkkelen og vente til alle bevegelige deler står stille.
4. Kontroller lufttrykket i alle fire dekkene. Hvis det er nødvendig, justerer du det til anbefalt trykk. Se Trykket i dekkene.
5. Sjekk og juster knivens oppretting på tvers hvis du ikke allerede har gjort det. Se Opprette klippeenheten på tvers.
6. Mål lengden på det bakre justeringsstaget (Figur 47). Hvis stagets lengde ikke er 29,2 cm, fjern splittpinne og hårnålssplinten fra enden av staget (Figur 47), løsne låsemutteren og drei stangen til en dimensjon på 29,2 cm er oppnådd.
7. Sikre deretter stangen med splittpinne og hårnålssplinten. Gjenta denne prosedyren på motsatt side av klippeenheten.

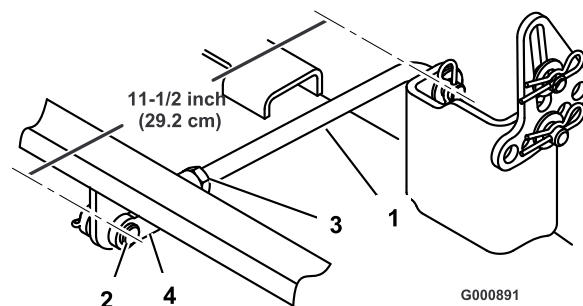

**Figur 47**

- |                                 |               |
|---------------------------------|---------------|
| 1. Bakre justeringsstag         | 3. Låsemutter |
| 2. Splittpinne og hårnålssplint | 4. Stang      |

8. Sett klippehøydespaken til posisjon 76 mm og roter knivene forsiktig slik at de står på langs (Figur 48).
9. Mål fra tuppen på den fremre kniven (Figur 48) og tuppen på den bakre kniven til den flate overflaten. Hvis den fremre knivtuppen er 1,6–7,9 mm lavere enn den bakre knivtuppen, må du justere de fremre justeringsstagene.

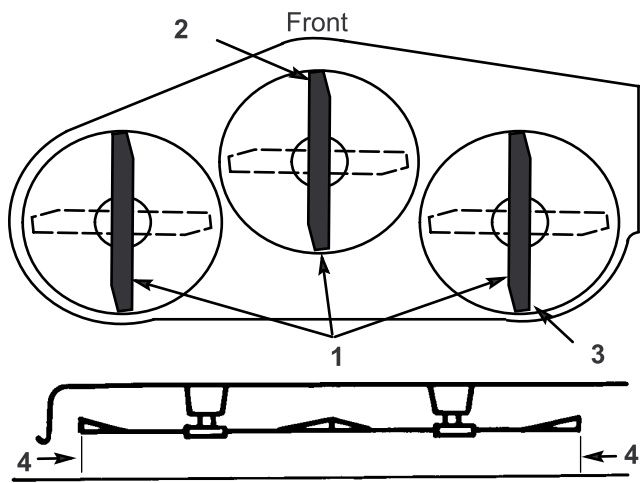

G000893  
**Figur 48**

- |                        |                       |
|------------------------|-----------------------|
| 1. Kniver på langs     | 3. Mål bakre knivtupp |
| 2. Mål fremre knivtupp | 4. Mål her            |

10. For å justere knivens hellingsvinkel på langs må du fjerne hårnålssplinten fra de fremre justeringsstengene og løsne låsemutrene (Figur 49).

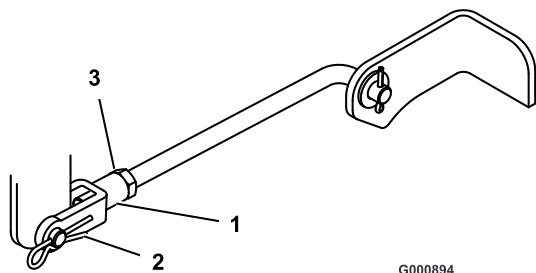

G000894  
**Figur 49**

- |                                   |               |
|-----------------------------------|---------------|
| 1. Fremre stang på justeringsstag | 3. Låsemutter |
| 2. Hårnålssplint                  |               |

11. Roter stengene på staget for å endre justeringen (Figur 49). Trekk til stengene (forkort stagene) for å heve den fremre delen av klippeenheten. Løsne stengene (forleng stagene) for å heve den fremre delen av klippeenheten.

12. Etter å ha justert begge justeringsstagene jevnt, sikre stengene med hårnålssplintene. Kontroller nivået på langs igjen. Fortsett å justere stengene til den fremre knivtuppen er 1,6–7,9 mm lavere enn bakre knivtupp (Figur 48).

13. Når knivens hellingsvinkel på langs er korrekt, stram til låsemutrene (Figur 47 og Figur 49).

14. Kontroller knivens oppretting på tvers igjen. Se Opprette klippeenheten på tvers.

15. Kontroller høyden på antiskalperingsvalsene. Se Justere antiskalperingsvalsene.

## Demontere klippeenheten

1. Parker maskinen på en jevn flate.
2. Koble fra knivkontrollbryteren og flytt kontrollspakene til nøytral låsestilling og sett på parkeringsbremsen.
3. Før du forlater føreriset, må du stanse motoren, ta ut nøkkelen og vente til alle bevegelige deler står stille.
4. Sett klippehøyden til den laveste posisjonen.
5. Fjern hårnålssplinten og splittpinnen fra de fremre justeringsstengene (Figur 50).

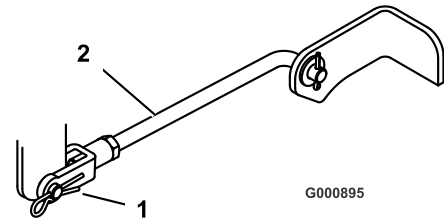

G000895  
**Figur 50**

- |                                 |                     |
|---------------------------------|---------------------|
| 1. Hårnålssplint og splittpinne | 2. Fremre justering |
|---------------------------------|---------------------|

6. Fjern hårnålssplinten og splittpinnen fra den bakre justeringsstangen (Figur 51) på hver side av klippeenheten.

7. Fjern hårnålssplinten og skiven på klippeenhetens nivelleringskneker (Figur 51) på hver side av klippeenheten. Noter hvilke hull nivelleringsknekten er montert i for fremtidig montering. Skyv knektene av monteringsstiften.

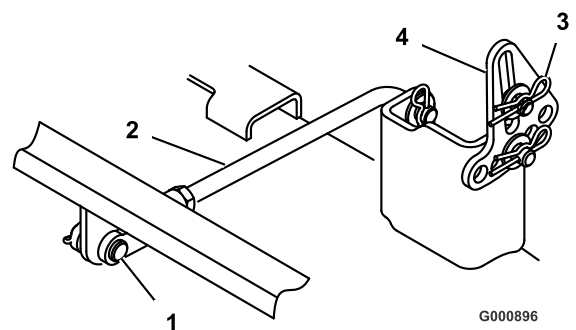

G000896  
**Figur 51**

- |                                 |                           |
|---------------------------------|---------------------------|
| 1. Hårnålssplint og splittpinne | 3. Hårnålssplint og skive |
| 2. Bakre justeringsstag         | 4. Nivelleringsknekt      |

8. Skyv klippeenheten bakover for å fjerne klipperremmen fra motorremskiven.

9. Dytt klippeenheten ut fra under traktoren.

**Merk:** Ta vare på alle deler for fremtidig montering.

## Kontrollere remmene

Kontroller alle remmer hver 100. driftstime.

Kontroller at remmene ikke har sprekker, frynsete kanter, brennmerker eller annen skade. Skift ut ødelagte remmer.

Hvining når remmen roterer, knivene glipper når du klipper gresset, frynsete kanter, brennmerker og sprekker er tegn på at klipperremmen er slitt. Skift remmen hvis noen av disse problemene oppstår.

## Skifte klipperremmen

1. Stopp motoren, sett på parkeringsbremsen, ta ut nøkkelen og koble tennpluggkabelen(/-kablene) fra tennpluggen(e).
2. Still klippehøyden til 38 mm.
3. Demonter remdekslene over de ytre spindlene.
4. Dra lederullen i den retningen som er vist i Figur 52, og dra remmen av rullene.

**Merk:** Du må ikke fjerne fjæren.



**Fjæren er under spenning når den monteres og den kan forårsake personskade.**

**Du må ikke fjerne fjæren fra fjærøyebolt.**

5. Legg den nye remmen gjennom lederullarmen og lederullen (Figur 52).

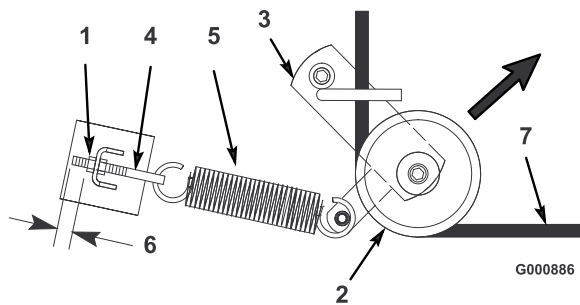

**Figur 52**  
Vist ovenfra

- |                |                    |
|----------------|--------------------|
| 1. Ytre mutter | 5. Fjær            |
| 2. Lederull    | 6. 3 mm            |
| 3. Lederullarm | 7. Gressklipperrem |
| 4. Fjærøyebolt |                    |

**Merk:** Kontroller for å sikre at lengden eksponert tråd på fjærøyeboltet er 3 mm (Figur 52).

7. Monter remdekslene over de ytre spindlene.

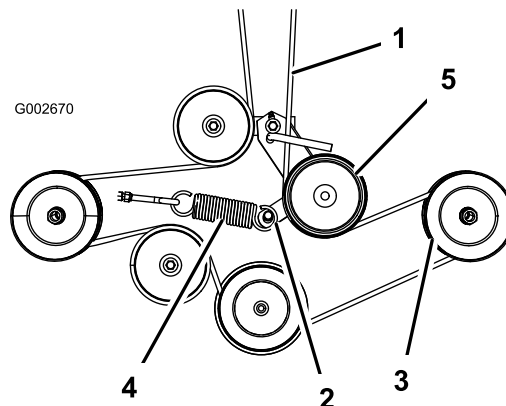

**Figur 53**  
Vist ovenfra

- |                    |             |
|--------------------|-------------|
| 1. Gressklipperrem | 4. Fjær     |
| 2. Lederullarm     | 5. Lederull |
| 3. Ytre remskive   |             |

## Montere klippeenheten

1. Parker maskinen på en jevn flate.
2. Koble fra knivkontrollbryteren og flytt kontrollspakene til nøytral låsestilling og sett på parkeringsbremsen.
3. Før du forlater førerstedet, må du stanse motoren, ta ut nøkkelen og vente til alle bevegelige deler står stille.
4. Skyv klippeenheten under traktoren.
5. Sett klippehøyden til den laveste posisjonen.
6. Fest det bakre justeringsstaget til traktoren med splittpinnen og hårnålssplinten (Figur 51) på hver side av klippeenheten.
7. Skyv nivelleringsknektene på monteringspinnene og fest dem med skivene og hårnålssplintene (Figur 51).
8. Fest det fremre justeringsstaget til traktoren med splittpinnene og hårnålssplintene (Figur 50).
9. Monter klipperremmen på motorremskiven. Se Skifte klipperremmen.

6. Dra lederullen i den retningen som er vist i Figur 52, og legg remmen på de andre rullene (Figur 53).

## Skifte gressavlederen



En utildekket utslippsåpning kan føre til at gressklipperen kaster objekter mot føreren eller andre i nærheten, noe som kan resultere i alvorlig skade. Det kan også oppstå kontakt med kniven.

Du må aldri bruke gressklipperen uten at du har montert en dekkplate, kvernplate eller gressoppsamler.

1. Fjern låsemutteren, bolten og fjæren som holder avlederen til klippeenhetbrakettene (Figur 54). Fjern den skadde eller slitte gressavlederen.

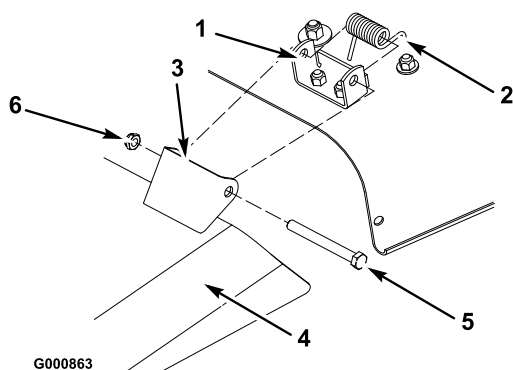

G000863

Figur 54

- |                        |                 |
|------------------------|-----------------|
| 1. Klippeenhetsbrakett | 4. Gressavleder |
| 2. Fjærens krokende    | 5. Bolt         |
| 3. Plass til fjær      | 6. Låsemutter   |

2. Plasser fjærene i brakettene på klippeenheten med krokendene over den hevede bakenden (Figur 54).
3. Innrett gressavlederen med hullene i brakettene og fjærens rette ende under hengselen og over deflektoren (Figur 54).
4. Fest avlederen til klippeenhetsbrakettene med boltene. Boltene skal føres gjennom gressavlederen, fjærene og brakettene.

**Merk:** Det kan være nyttig å trykke ned enden på boltene med en 9/16-tommers skrunøkkel som er åpen i endene for å rette inn boltene med de andre hullene på klippeenhetsbrakettene og gressavlederen.

5. Løft gressavlederen og kontroller at den er fjærbelastet og svinger fritt i hele den nedre stillingen.

**Viktig:** Gressavlederen må være fjærbelastet i den nedre posisjonen. Løft avlederen for å teste at den smekker ned til den nederste posisjonen.

## Rengjøring

### Vaske plentraktorens underside

Etter bruk vasker du alltid undersiden av plentraktoren for å hindre oppsamling av gress. Slik oppnår du forbedret oppmaling og fordeling av gressrester.

1. Parker maskinen på en hard, jevn flate.
2. Koble fra knivkontrollbryteren og flytt kontrollspakene til nøytral låsestilling og sett på parkeringsbremsen.
3. Før du forlater førerstedet, må du stanse motoren, ta ut nøkkelen og vente til alle bevegelige deler står stille.
4. Fest slangekuplingen til enden av klippeenhetens vanninntaksnippel, og skru på vannet (Figur 55).

**Merk:** Smør vaselin på vanninntaksnippelens o-ring for å gjøre det enklere å feste kuplingen og for å beskytte o-ringen.

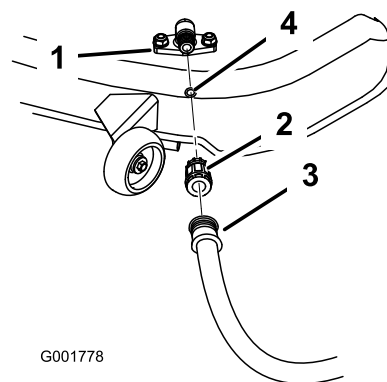

G001778

Figur 55

- |                      |           |
|----------------------|-----------|
| 1. Vanninntaksnippel | 3. Slange |
| 2. Kupling           | 4. O-ring |

5. Senk klippeenheten til laveste klippehøyde.
  6. Sitt i setet når du starter motoren. Koble til knivkontrollbryteren, og la plentraktoren kjøre i ett til tre minutter.
  7. Koble fra knivkontrollbryteren, stopp motoren og ta ut tenningsnøkkelen. Vent til alle bevegelige deler har stanset.
  8. Skru av vannet og fjern koblingen fra vanninntaksnippelen.
- Merk:** Hvis klippeenheten ikke er ren etter en vask, bløt du den og lar den stå i 30 minutter. Deretter gjentar du prosessen.
9. Kjør plentraktoren igjen i ett til tre minutter for å fjerne overflødig vann.



Hvis vanninntaksnippelen er skadet eller mangler, kan du selv eller andre i nærheten risikere å bli truffet av gjenstander som blir slengt gjennom luften, eller komme i kontakt med kniven. Kontakt med gjenstander som blir slengt gjennom luften, eller kontakt med kniven vil forårsake skader eller dødsulykker.

- Hvis vanninntaksnippelen er skadet eller mangler, må det monteres en ny nippel øyeblikkelig, og før plenraktoren brukes igjen.
- Tett igjen eventuelle hull i plenraktoren med bolter og mutre.
- Stikk aldri hender eller føtter under plenraktoren eller gjennom åpninger i plenraktoren.

# Lagring

## Rengjøring og lagring

1. Koble fra knivkontrollbryteren, sett på parkeringsbremsen, stopp motoren og ta ut tenningsnøkkelen.
2. Rengjør hele maskinen utvendig, spesielt motoren, og fjern gressrester, smuss osv. Fjern utvendige gressrester og smuss på motorens sylindertoppribber og viftehus.

**Viktig:** Du kan vaske maskinen med skånsomt vaskemiddel og vann. Maskinen må ikke trykkvaskes. Unngå overdreven bruk av vann, spesielt nær kontrollpanelet, motoren og de hydrauliske pumpene og motorene.

3. Overhal luftrenseren. Se Overhale luftrenseren i Vedlikehold av motor , side 23.
4. Påfør smøring og olje på maskinen. Se smøring i Smøring , side 22.
5. Bytt veivhusets olje og filter. Se Motorolje i Vedlikehold av motor , side 23.
6. Kontroller trykket i dekkene. Se Trykket i dekkene i Vedlikehold av drivsystem , side 30.
7. Lad opp batteriet. Se Vedlikeholde batteriet i Vedlikehold av elektrisk system , side 28.
8. Kontroller knivenes tilstand. Se Gressklipperknivene i Vedlikehold av klippeenheten, side 31.
9. Gjør maskinen klar for oppbevaring når det er flere enn 30 dager til du skal bruke den igjen. Slik gjør du maskinen klar for lagring.
10. Bland et stabiliserings-/kondisjoneringsmiddel med petroleumsbase i drivstoffet på tanken. Følg blandingsinstruksjonene fra produsenten av stabiliseringsmiddelet. Stabiliseringsmidler med alkoholbase (etanol eller metanol) må ikke brukes.

**Merk:** Et stabiliserings-/kondisjoneringsmiddel er mest effektivt når det blandes med fersk bensin og brukes til enhver tid.

- A. Kjør motoren for å fordele den behandlede bensinen i drivstoffsystemet (5 minutter).
- B. Stopp motoren, la den avkjøles og tøm drivstofftanken. Se Tømme drivstofftanken i Vedlikehold av drivstoffsystem , side 27.
- C. Start motoren igjen, og la den gå til den stopper av seg selv.
- D. Bruk choken eller fyll opp forgasseren. Start motoren, og la den gå til den ikke starter mer. Bruk primer, hvis utstyrt på maskinen, flere

ganger for å sikre at det ikke finnes bensin igjen i primersystemet.

- E. Drivstoff må kasseres i henhold til lokale forskrifter. Gjenvinn i henhold til lokale forskrifter.

**Viktig: Bensin som inneholder et stabiliserings-/kondisjoneringsmiddel, må ikke oppbevares i flere enn 30 dager.**

11. Ta ut tennpluggen(e) og sjekk tilstanden. Se Tennpluggen i Vedlikehold av elektrisk system , side 28. Når tennpluggen(e) er tatt ut, heller du to skjeer med olje i tennplugghullet. Bruk starteren til å starte motoren og fordele oljen på innsiden av sylindren. Monter tennpluggen(e). Ikke sett kabelen på tennpluggen(e).
12. Fjern all skitt og rusk fra toppen av plentraktoren.
13. Skrap bort oppsamlet gress og skitt fra gressklipperens underside, og spyl den med en hageslange.
14. Kontroller driv- og klipperremmene.
15. Sjekk og stram til alle bolter, mutrer og skruer. Alle slitte eller skadde deler må repareres eller skiftes ut.
16. Reparer alle riper eller avskallinger i lakken. Du kan kjøpe maling hos ditt autoriserte forhandlerverksted.
17. Maskinen må oppbevares rent og tørt i en garasje eller på et lager. Ta nøkkelen ut av tenningen og legg den på et sted der du vil finne den igjen. Legg en presenning over maskinen for å beskytte den og holde den ren.

# Feilsøking

Problem	Mulig årsak	Løsning
Motoren overopphetes.	<ol style="list-style-type: none"> <li>1. For stor motorbelastning.</li> <li>2. Oljenivået i veivhuset er lavt.</li> <li>3. Kjøleribbene og luftpassasjene under motorviftehuset er tilstoppet.</li> <li>4. Luftrenseren er skitten.</li> <li>5. Det er smuss, vann eller gammelt drivstoff i drivstoffsystemet.</li> </ol>	<ol style="list-style-type: none"> <li>1. Reduser bakkehastigheten.</li> <li>2. Tilsett olje til veivhuset.</li> <li>3. Fjern hindringen i kjøleribbene og luftpassasjene.</li> <li>4. Rengjør eller bytt ut luftrensererelementet.</li> <li>5. Kontakt et autorisert forhandlerverksted.</li> </ol>
Startmotoren kjører ikke.	<ol style="list-style-type: none"> <li>1. Knivkontrollbryteren (kraftoverføringen) er innkoblet.</li> <li>2. Parkeringsbremsen er ikke på.</li> <li>3. Føreren sitter ikke på plass.</li> <li>4. Batteriet er flatt.</li> <li>5. De elektriske forbindelsene er korroderte eller løse.</li> <li>6. En sikring har gått.</li> <li>7. Et relé eller en bryter er skadd.</li> </ol>	<ol style="list-style-type: none"> <li>1. Flytt knivkontrollbryteren til Av.</li> <li>2. Flytt bevegeskontrollspakene til bremsestillingen.</li> <li>3. Sett deg på setet.</li> <li>4. Lad opp batteriet.</li> <li>5. Kontroller at de elektriske forbindelsene har god kontakt.</li> <li>6. Bytt ut sikringen.</li> <li>7. Kontakt et autorisert forhandlerverksted.</li> </ol>
Motoren vil ikke starte, er vanskelig å starte eller går ikke.	<ol style="list-style-type: none"> <li>1. Drivstofftanken er tom.</li> <li>2. Drivstoffavstengingsventilen er stengt.</li> <li>3. Choken er ikke på.</li> <li>4. Luftrenseren er skitten.</li> <li>5. Tennpluggledningen(e) er løs(e) eller ikke tilkoblet.</li> <li>6. Tennpluggen(e) er ripet(e) eller sprukket, eller åpningen er feil.</li> <li>7. Det er smuss i drivstoffilteret.</li> <li>8. Det er smuss, vann eller gammelt drivstoff i drivstoffsystemet.</li> <li>9. Det er feil drivstoff på drivstofftanken.</li> <li>10. Oljenivået i veivhuset er lavt.</li> </ol>	<ol style="list-style-type: none"> <li>1. Fyll drivstofftanken.</li> <li>2. Åpne drivstoffavstengingsventilen.</li> <li>3. Flytt chokespaken til On (På).</li> <li>4. Rengjør eller bytt ut luftrensererelementet.</li> <li>5. Fest ledningen(e) til tennpluggen.</li> <li>6. Monter ny(e) tennplugg(er) med korrekt åpning.</li> <li>7. Bytt ut drivstoffilteret.</li> <li>8. Kontakt et autorisert forhandlerverksted.</li> <li>9. Tøm tanken og fyll på riktig drivstoff.</li> <li>10. Tilsett olje til veivhuset.</li> </ol>
Motoren mister kraft.	<ol style="list-style-type: none"> <li>1. For stor motorbelastning.</li> <li>2. Luftrenseren er skitten.</li> <li>3. Oljenivået i veivhuset er lavt.</li> <li>4. Kjøleribbene og luftpassasjene under motorviftehuset er tilstoppet.</li> <li>5. Tennpluggen(e) er ripet(e) eller sprukket, eller åpningen er feil.</li> <li>6. Utluftingshullet i bensinlokket er stengt.</li> <li>7. Det er smuss på drivstoffilteret.</li> <li>8. Det er smuss, vann eller gammelt drivstoff i drivstoffsystemet.</li> <li>9. Det er feil drivstoff på drivstofftanken.</li> </ol>	<ol style="list-style-type: none"> <li>1. Reduser bakkehastigheten.</li> <li>2. Rengjør luftrensererelementet.</li> <li>3. Tilsett olje til veivhuset.</li> <li>4. Fjern hindringen i kjøleribbene og luftpassasjene.</li> <li>5. Monter ny(e) tennplugg(er) med korrekt åpning.</li> <li>6. Åpne utluftingshullet i bensinlokket.</li> <li>7. Bytt ut drivstoffilteret.</li> <li>8. Kontakt et autorisert forhandlerverksted.</li> <li>9. Tøm tanken og fyll på riktig drivstoff.</li> </ol>
Maskinen kjører ikke.	<ol style="list-style-type: none"> <li>1. Trekkremmene er slitte, løse eller ødelagte.</li> <li>2. Trekkremmene har gått av lederullene.</li> </ol>	<ol style="list-style-type: none"> <li>1. Kontakt et autorisert forhandlerverksted.</li> <li>2. Kontakt et autorisert forhandlerverksted.</li> </ol>

Problem	Mulig årsak	Løsning
Det er unormal vibrasjon.	<ol style="list-style-type: none"> <li>1. Monteringsboltene i motoren er løse.</li> <li>2. En motorremskive, lederull eller knivremsskive er løs.</li> <li>3. Motorremskiven er ødelagt.</li> <li>4. Gressklipperkniven(e) er bøyd(e) eller ubalansert(e).</li> <li>5. En knivmonteringsbolt er løs.</li> <li>6. En knivspindel er bøyd.</li> </ol>	<ol style="list-style-type: none"> <li>1. Trekk til monteringsboltene.</li> <li>2. Stram til den aktuelle skiven.</li> <li>3. Kontakt et autorisert forhandlerverksted.</li> <li>4. Monter ny(e) gressklipperkniv(er).</li> <li>5. Stram til knivmonteringsbolten.</li> <li>6. Kontakt et autorisert forhandlerverksted.</li> </ol>
Ujevn klippehøyde.	<ol style="list-style-type: none"> <li>1. Kniven(e) er ikke skarpe.</li> <li>2. Gressklipperkniven(e) er bøyd(e).</li> <li>3. Klippeenheten er ikke rettet opp.</li> <li>4. Et antiskalperingshjul er ikke riktig justert.</li> <li>5. Plentraktorens underside er skitten.</li> <li>6. Trykket i dekkene er feil.</li> <li>7. En knivspindel er bøyd.</li> </ol>	<ol style="list-style-type: none"> <li>1. Slip kniven(e).</li> <li>2. Monter ny(e) gressklipperkniv(er).</li> <li>3. Rett opp klippeenheten på tvers og på langs.</li> <li>4. Juster høyden på antiskalperingshjulet.</li> <li>5. Rengjør gressklipperens underside.</li> <li>6. Juster trykket i dekkene.</li> <li>7. Kontakt et autorisert forhandlerverksted.</li> </ol>
Knivene roterer ikke.	<ol style="list-style-type: none"> <li>1. Knivens drivrem er slitt, løs eller ødelagt.</li> <li>2. Drivremmen har gått av lederullen.</li> <li>3. Klipperremmen er slitt, løs eller ødelagt.</li> </ol>	<ol style="list-style-type: none"> <li>1. Monter en ny drivrem.</li> <li>2. Monter ny drivrem, og kontroller justeringsakslene og remførerne for korrekt stilling.</li> <li>3. Monter en ny klipperrem.</li> </ol>

# Skjemaer

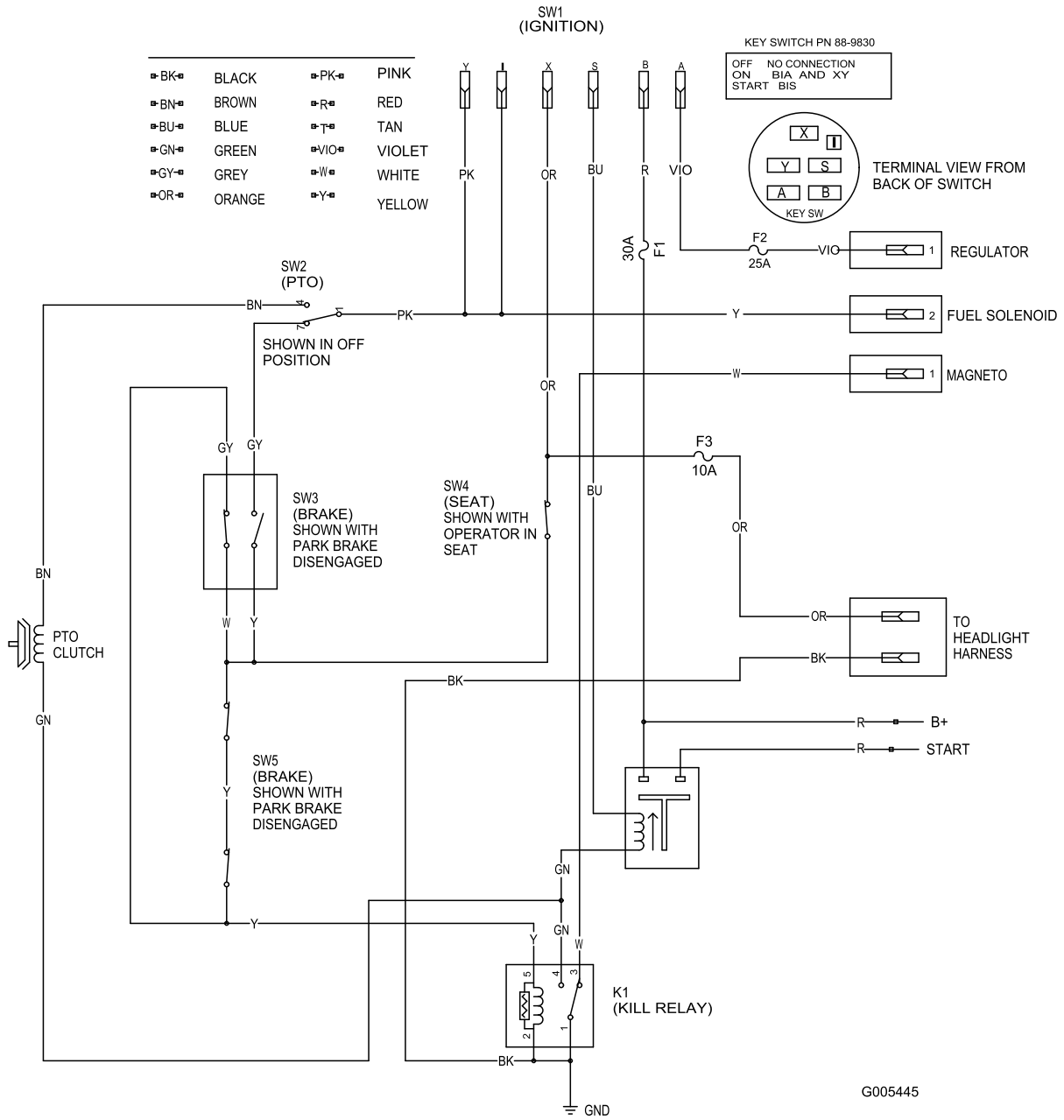

**Elektronikkskjema (Rev. C)**

**Notat:**



## Toro garantien

### Betingelser og inkluderte produkter

The Toro® Company og datterselskapet Toro Warranty Company, i henhold til en avtale mellom dem, garanterer i fellesskap overfor den opprinnelige kjøperen\* å reparere alle Toro-produkter som brukes til normale boligformål\* hvis det oppstår defekter i materialer eller arbeidskvalitet. Følgende tidsperioder gjelder fra datoen for opprinnelig kjøp:

Produkter	Garantiperiode
Manuelle motordrevne gressklippere	2-års begrenset garanti
Bakmotortraktor	2-års begrenset garanti
Plen- og hagetraktorer	2-års begrenset garanti
Elektriske håndholdte produkter	2-års begrenset garanti
Snøfresere	2-års begrenset garanti
Forbrukermaskin med nullradius	2-års begrenset garanti

\* "Opprinnelig kjøper" innebærer bruk av personen som opprinnelig kjøpte Toro-produktene.

\* "Normal boligformål" betyr bruk av produktet på samme tomt som hjemmet ditt. Bruk på mer enn ett sted betraktes som kommersiell bruk, og garantien for kommersiell bruk vil gjelde.

### Begrenset garanti for kommersiell bruk

Toro Forbrukerprodukter og -tilbehør som brukes til kommersiell, industriell eller utleiebasert bruk, er garantert mot defekter i materialer og arbeidskvalitet for følgende tidsperioder fra datoen for opprinnelig kjøp:

Produkter	Garantiperiode
Manuelle motordrevne gressklippere	90-dagers garanti
Bakmotortraktor	90-dagers garanti
Plen- og hagetraktorer	90-dagers garanti
Elektriske håndholdte produkter	90-dagers garanti
Snøfresere	90-dagers garanti
Forbrukermaskin med nullradius	45-dagers garanti

### Instruksjoner for å innhente garantitjenester

Hvis du tror at ditt Toro-produkt inneholder en defekt i materialer eller arbeidskvalitet, følger du denne fremgangsmåten:

1. Kontakt selgeren for å avtale service på produktet. Hvis det av en eller annen grunn er umulig for deg å kontakte selgeren, kan du kontakte en Toro-autorisert forhandler for å avtale service.
2. Ta med deg produktet og kjøpsbevis (salgskvittering) til selgeren eller serviceforhandleren.

Hvis du av en eller annen grunn er misfornøyd med serviceforhandlerens analyse eller med hjelpen du får, kan du kontakte Toro-importøren eller oss på:

Customer Care Department, Consumer Division  
Toro Warranty Company  
8111 Lyndale Avenue South  
Bloomington, MN 55420-1196, USA  
Manager: Technical Product Support: 001-952-887-8248

Se vedlagt forhandlerliste

### Eierens ansvar

Du må vedlikeholde Toro-produktet ved å følge vedlikeholdsprosedyrene som er beskrevet i brukerhåndboken. Det er du som dekker kostnadene til slikt rutinevedlikehold, enten det utføres av en forhandler eller av deg.

### Elementer og betingelser som ikke inkluderes

Denne uttrykkelige garantien dekker ikke følgende:

- Kostnader til vanlig vedlikeholdsservice eller deler, for eksempel filtre, drivstoff, smøremidler, trimmingsdeler, knivsliping, bremse- og clutchjusteringer.
- Alle produkter eller deler som er endret eller feilbrukt eller som må byttes eller repareres på grunn av normal slitasje, uhell eller manglende fagmessig vedlikehold.
- Reparasjoner som er nødvendige pga. feilaktig drivstoff, forurensninger i drivstoffsystemet eller manglende klargjøring av drivstoffsystemet før en periode på over tre måneder med maskinen stående stille.
- Motor og drivverk. Disse dekkes av de aktuelle produsentgarantiene med separate vilkår og betingelser.

Alle reparasjoner som dekkes av denne garantien, må utføres av en autorisert Toro-serviceforhandler som bruker Toro-godkjente reservedeler.

### Generelle betingelser

Kjøperen er dekket av nasjonal lovgivning innen hvert land. Rettighetene som kjøperen har med støtte i slike lover, er ikke begrenset av denne garantien.

## International Distributor List—Consumer Products

<b>Distributor:</b>	<b>Country:</b>	<b>Phone Number:</b>
Atlantis Su ve Sulama Sistemleri Lt	Turkey	90 216 344 86 74
Balama Prima Engineering Equip	Hong Kong	852 2155 2163
B-Ray Corporation	Korea	82 32 551 2076
Casco Sales Company	Puerto Rico	787 788 8383
Ceres S.A	Costa Rica	506 239 1138
CSSC Turf Equipment (pvt) Ltd	Sri Lanka	94 11 2746100
Cyril Johnston & Co	Nothern Ireland	44 2890 813 121
Equivier	Mexico	52 55 539 95444
Femco S.A.	Guatemala	502 442 3277
G.Y.K. Company Ltd.	Japan	81 726 325 861
Geomechaniki of Athens	Greece	30 10 935 0054
Guandong Golden Star	China	86 20 876 51338
Hako Gorund and Garden	Sweden	46 35 10 0000
Hydroturf Int. Co	Dubai United Arab Emirates	97 14 347 9479
Hydroturf Egypt LLC	Egypt	202 519 4308
Ibea S.p.A.	Italy	39 0331 853611
Irriamc	Portugal	351 21 238 8260
Jean Heybroek b.v.	Netherlands	31 30 639 4611
Lely (U.K. ) Limited	United Kingdom	44 1480 226 800
Maquiver S.A.	Colombia	57 1 236 4079
Maruyama Mfg. Co. Inc.	Japan	81 3 3252 2285
Metra Kft	Hungary	36 1 326 3880
Mountfield a.s.	Czech Republic	420 255 704 220
Munditol S.A.	Argentina	54 11 4 821 9999
Oslinger Turf Equipment SA	Ecuador	593 4 239 6970
Oy Hako Ground and Garden Ab	Finland	358 987 00733
Parkland Products Ltd	New Zealand	64 3 34 93760
Prochaska & Cie	Austria	43 1 278 5100
RT Cohen 2004 Ltd	Israel	972 986 17979
Riversa	Spain	34 9 52 83 7500
Roth Motorgerate GmBh & Co	Germany	49 7144 2050
Sc Svend Carlsen A/S	Denmark	45 66 109 200
Solvert S.A.S	France	33 1 30 81 77 00
Spypros Stavrinides Limited	Cyprus	357 22 434131
Surge Systems India Limited	India	91 1 292299901
T-Markt Logistics Ltd	Hungary	36 26 525 500
Toro Australia	Australia	61 3 9580 7355
Toro Europe BVBA	Belgium	32 14 562 960