



**Count on it.**

**Betjeningsvejledning**

**Reelmaster® 5210/5410/5510/5610**

**Traktionsenheder med tohjulstræk**

Modelnr. 03660—Serienr. 260000001 og derover

Modelnr. 03670—Serienr. 260000001 og derover

Modelnr. 03680—Serienr. 260000001 og derover

Modelnr. 03690—Serienr. 260000001 og derover

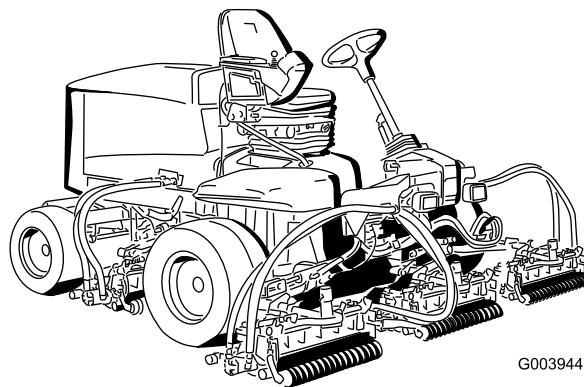

G003944

## Advarsel

### CALIFORNIEN

Advarsel i henhold til erklæring nr. 65

Dieselmotorens udstødning og nogle af dens bestanddele er ifølge staten Californien kræftfremkaldende, kan give medfødte defekter eller forårsage andre forplantningsskader.

**Vigtigt:** Denne maskine er ikke udstyret med en gnistfangerlydpotte. Det er en overtrædelse af California Public Resource Code, afsnit 4442, at bruge eller betjene denne maskine på et skovbegrøet, buskbegrøet eller græsbeegrøet område. Andre stater eller føderale områder kan have tilsvarende lovgivning.

## Indledning

Læs disse oplysninger omhyggeligt, så du kan lære at betjene og vedligeholde produktet korrekt samt undgå person- og produktskade. Det er dit ansvar at betjene produktet korrekt og sikkert.

Du kan kontakte Toro direkte på [www.Toro.com](http://www.Toro.com) for at få oplysninger om produkter og tilbehør, hjælp til at finde en forhandler og for at registrere dit produkt.

Når du har brug for service, originale Toro-dele eller yderligere oplysninger, bedes du kontakte en autoriseret serviceforhandler eller Toros kundeservice samt have produktets model- og serienummer parat. Model- og serienumre kan findes på en plade, der er monteret på stallets venstre side under fodstøtten. Skriv numrene, hvor der er gjort plads til dette.

Modelnr. \_\_\_\_\_

Serienr. \_\_\_\_\_

Denne betjeningsvejledning beskriver potentielle risici og indeholder sikkerhedsmeddelelser, der angives med advarselssymbolet (Figur 1). Dette angiver en farekilde, der kan medføre alvorlig personskade eller død, hvis du ikke følger de anbefalede forholdsregler.



Figur 1

1. Advarselssymbol

Denne betjeningsvejledning bruger to andre ord til at fremhæve oplysninger. **Vigtigt** henleder opmærksomheden på særlige mekaniske oplysninger, og **Bemærk** angiver generel information, som det er værd at lægge særligt mærke til.

## Indhold

Indledning.....	2
Sikkerhed .....	3
Sikker betjeningspraksis.....	3
Sikker kørsel på Toro-plæneklippere.....	5
Lydtryksniveau .....	6
Lydeffektniveau.....	6
Vibrationsniveau .....	7
Sikkerheds- og instruktionsmærkater .....	7
Opsætning.....	12
1 Justering af dæktryk .....	12
2 Justering af trindhøjde.....	12
3 Justering af styrearmens position .....	13
4 Montering af klippeenhederne.....	13
5 Justering af græskompensationsfjederen .....	15
6 Montering af bagvægte.....	17
7 Montering af CE-mærkaterne.....	21
8 Montering af CE-motorhjelmslåsen .....	21
9 Brug af støtteben til klippeenhed .....	21
10 Brug af målestangen.....	22
11 Læsning af vejledningen og afspilning af videoen om sikkerhed.....	23
Produktoversigt.....	23
Betjeningsanordninger .....	23
Specifikationer .....	27
Udstyr/tilbehør.....	27
Betjening.....	28
Kontrol af motoroliestanden .....	28
Kontrol af kølesystemet.....	29
Opfyldning af brændstoftanken .....	29
Kontrol af hydraulikvæsken .....	30
Kontrol af kontakten mellem knivcylinderen og bundkniven.....	31
Kontrol af hjulmøtrikkernes tilspændingsmoment .....	31
Udluftning af brændstofsysteet .....	32
Start og standsning af motoren.....	32
Indstilling af knivcylinderhastigheden .....	33
Justering af løftearmenes modvægt .....	34
Justering af løftearmens drejehøjde .....	35
Skubning eller trækning af maskinen .....	35
Donkraftpunkter .....	35
Bindepunkter .....	36
Fejlfindingslampens betydning.....	36
ACE-fejlfindingsdisplay.....	37

# Sikkerhed

Denne maskine opfylder eller overgår CEN-standard EN 836:1997, ISO-standard 5395:1990 og de ANSI B71.4-2004-specifikationer, der er gældende på produktionstidspunktet, hvis maskinen er udstyret med bagvægt. Se afsnittet **Montering af bagvægte** i denne vejledning.

Hvis operatøren eller ejeren anvender eller vedligeholder maskinen forkert, kan det medføre personskade. For at nedsætte risikoen for personskade skal operatøren følge sikkerhedsforskrifterne og altid være opmærksom på advarselssymbolerne, der betyder **Forsigtig, Advarsel eller Fare – personlig sikkerhedsanvisning**. Hvis sikkerhedsanvisningen ikke overholdes, kan det medføre personskade eller død.

## Sikker betjeningspraksis

Følgende instruktioner er fra CEN-standard EN 836:1997, ISO-standard 5395:1990 og ANSI B71.4-2004.

### Uddannelse

- Læs betjeningsvejledningen og andet uddannelsesmateriale omhyggeligt. Bliv fortrolig med betjeningsanordningerne og sikkerhedssymbolerne, samt hvordan udstyret bruges korrekt.
- Lad aldrig børn eller andre personer, der ikke kender denne vejledning, bruge eller foretage eftersyn af plæneklipperen. Vær opmærksom på, at lokale forskrifter kan angive en mindstealder for operatøren.
- Klip aldrig græs, når der er mennesker, især børn, eller kæledyr i nærheden.
- Husk, at operatøren eller brugeren er ansvarlig for ulykker eller farer, der måtte ramme andre mennesker eller deres ejendom.
- Kør ikke med passagerer.
- Alle førere og mekanikere skal indhente og få professionel og praktisk vejledning. Ejeren er ansvarlig for uddannelsen af brugerne. En sådan vejledning skal understrege:
  - behovet for omtanke og koncentration, når der arbejdes med plænetraktorer;
  - herredømmet over en plænetraktor, der glider på en bakkeskråning, kan ikke genvindes ved at bruge bremsen. Hovedårsagerne til mistet herredømme er:

Kontrol af sikkerhedskontakterne .....	37
Hydrauliske magnetventilers funktioner .....	38
Tip vedrørende betjening.....	39
Vedligeholdelse .....	40
Skema over anbefalet vedligeholdelse.....	40
Kontrolliste for daglig vedligeholdelse.....	41
Oversigt over eftersynsintervaller.....	42
Smøring .....	42
Smøring af lejerne og bøsningerne .....	42
Motorvedligeholdelse .....	44
Eftersyn af luftfilteret .....	44
Eftersyn af motorolien og filteret .....	44
Justering af gashåndtaget .....	45
Vedligeholdelse af brændstofsyttem.....	46
Tømning af brændstoftanken.....	46
Eftersyn af brændstofslinger og -forbindelser.....	46
Tømning af brændstoffilteret/vandudskille- ren .....	46
Udskiftning af brændstoffilterdåsen .....	46
Udskiftning af brændstoffilteret .....	46
Udluftning af brændstofindsprøjtningssy- serne .....	47
Vedligeholdelse af elektrisk system.....	48
Serviceeftersyn af batteriet.....	48
Sikringer.....	48
Vedligeholdelse af drivsystem .....	49
Justering af traktionsdrevet til neutral .....	49
Justering af baghjulenes spidsning .....	49
Vedligeholdelse af kølesystem .....	50
Fjernelse af snavs fra kølesystemet .....	50
Vedligeholdelse af bremses .....	51
Justering af driftsbremserne .....	51
Justering af parkeringsbremsen .....	51
Vedligeholdelse af remme .....	52
Stramning af generatorremmen.....	52
Vedligeholdelse af hydrauliksystem .....	53
Udskiftning af hydraulikvæsken .....	53
Udskiftning af hydraulikfiltrene.....	53
Kontrol af hydraulikrør og -slinger .....	54
Hydrauliksystemets testporte.....	54
Vedligeholdelse af klippeenhedssystemet .....	55
Baglapning af klippeenhederne .....	55
Opbevaring .....	57
Forberedelse af traktionsenheden .....	57
Klargøring af motoren.....	57
Diagrammer.....	58

- ◇ utilstrækkeligt hjulgreb;
  - ◇ for hurtig kørsel;
  - ◇ utilstrækkelig opbremsning;
  - ◇ maskintypen er uegnet til formålet;
  - ◇ manglende kendskab til jordforholdenes betydning, især skråninger;
  - ◇ forkert bugsering og lastfordeling.
- Ejeren/brugeren kan forhindre og er ansvarlig for ulykker eller personskader, som måtte ramme vedkommende selv, andre personer eller ejendom.

## Forberedelser

- Brug altid hensigtsmæssigt fodtøj, lange bukser, sikkerhedshjelm, sikkerhedsbriller og høreværn under brug. Langt hår, løsthængende tøj eller smykker kan blive filtret ind i bevægelige dele. Betjen ikke udstyret, når du går med bare fødder eller med åbne sandaler.
- Undersøg nøje området, hvor udstyret skal anvendes, og fjern alle genstande, som kan blive slynget ud af maskinen.
- **Advarsel** – brændstof er meget brandfarligt. Træf følgende forholdsregler:
  - Opbevar brændstof i beholdere, der er specielt konstrueret til formålet.
  - Fyld kun brændstof på udendørs, og ryg aldrig under påfyldningen.
  - Fyld brændstof på, før du starter motoren. Fjern aldrig dækslet til brændstoftanken, og fyld aldrig brændstof på, mens motoren kører eller er varm.
  - Hvis du spilder brændstof, skal du ikke forsøge at starte motoren, men flytte maskinen væk fra det sted, hvor brændstoffet er spildt. Foretag dig ikke noget, der kan antænde brændstoffet, før dampene er spredt.
  - Sæt alle dæksler til brændstoftanke og beholdere forsvarligt på igen.
- Udskift defekte lydpotter.
- Bedøm terrænet, så du kan vælge det nødvendige tilbehør og udstyr til korrekt og sikker udførelse af opgaven. Brug kun tilbehør og udstyr, der er godkendt af producenten.
- Kontroller, at dødemandsgreb, sikkerhedskontakter og afskærmninger er korrekt påmonteret og fungerer korrekt. Betjen ikke maskinen, medmindre disse fungerer korrekt.

## Betjening

- Lad ikke motoren køre i et uventileret rum, hvor der kan samles farlige kuliltedampe.
- Klip kun græs i dagslys eller i godt, kunstigt lys.
- Før du forsøger at starte motoren, skal du udkoble alle koblinger til fastspændte knivanordninger, sætte maskinen i frigear og aktivere parkeringsbremsen.
- Husk, at der ikke findes sikre skråninger. Kørsel på græsskråninger kræver særlig opmærksomhed. For at forhindre, at maskinen vælter, skal følgende forholdsregler overholdes:
  - undgå pludselig standsning eller start, når der køres op og ned ad skråninger,
  - kørselshastigheden bør være lav på skråninger og i skarpe sving,
  - vær opmærksom på små forhøjninger og huller samt andre skjulte farer,
  - anvend aldrig plæneklipperen på tværs af en skråning, medmindre den er beregnet til dette formål,
  - Drej ikke skarpt. Vær forsigtig, når du bakker.
  - brug modvægt(e) eller hjulvægte, når det er foreslået i betjeningsvejledningen.
- Vær opmærksom på huller i terrænet samt andre skjulte risici.
- Vær forsigtig, når du trækker last eller benytter tungt udstyr.
- Hold øje med trafikken, når du krydser eller kører i nærheden af veje.
- Stop skæreknivenes rotation, før du krydser andre overflader end græs.
- Når du bruger påmonterede redskaber, må du aldrig rette udblæsning af materiale mod omkringstående eller tillade nogen at komme nær maskinen, mens den kører.
- Brug aldrig plæneklipperen med beskadigede værn, afskærmninger eller uden korrekt påmonterede sikkerhedsanordninger. Sørg for, at alle sikkerhedskontakter er påmonteret, korrekt justeret og fungerer korrekt.
- Lav ikke om på motorens regulatorindstillinger, og kørsel ikke motoren ved høj hastighed. Hvis motoren betjenes ved høj hastighed, kan risikoen for personskade øges.
- Før du forlader førersædet:
  - stands på plan grund;
  - udkobl kraftudtaget, og sænk redskaberne,
  - skift til frigear, og aktiver parkeringsbremsen;
  - stop motoren, og fjern nøglen.

- Sørg for at udkoble drevet til redskaberne, når du transporterer maskinen fra et sted til et andet, eller når den ikke anvendes.
- Sørg for at standse motoren, og kontroller, at drevet til redskaberne er udkoblet:
  - før du påfylder brændstof,
  - før græsfanget/græsfangene fjernes,
  - før du foretager højdejusteringer, medmindre justeringen kan foretages derfra, hvor operatøren befinder sig,
  - før du fjerner blokeringer,
  - før du efterser, rengør eller arbejder på plæneklipperen,
  - efter at du har ramt et fremmedlegeme, eller hvis der forekommer en unormal vibration. Efterser plæneklipperen for skader, og foretag udbedringer, før du starter og betjener udstyret igen.
- Du skal nedsætte motorens omdrejningstal, når motoren er ved at standse, og hvis motoren er udstyret med en brændstofafbryderventil, skal du lukke for brændstofføforslen, når du er færdig med at slå græs.
- Hold hænder og fødder væk fra klippeenhederne.
- Se bagud og ned for at sikre, at der er fri bane, før du bakker.
- Sænk farten, og vær forsigtig, når du vender og krydser veje og fortove. Stop cylindrene/knivcylindrene, hvis du ikke klipper.
- Betjen ikke plæneklipperen, hvis du er påvirket af alkohol eller medicin.
- Vær forsigtig, når du læsser maskinen på eller af en trailer eller lastbil.
- Vær forsigtig, når du nærmer dig blinde hjørner, buske, træer eller andre genstande, der kan blokere for udsynet.
- Hold alle dele i god driftsmæssig stand og alle beslag og hydraulikfittings tilspændt. Udskift alle slidte eller beskadigede dele og mærkater.
- Hvis brændstoftanken skal tømmes, skal dette foregå udendørs.
- Vær forsigtig, når du justerer maskinen, for at undgå at få fingrene ind mellem roterende knive og maskinens faste dele.
- I forbindelse med maskiner med flere cylindre/knivcylindre skal du være forsigtig, da blot én roterende cylinder/knivcylinder kan få de øvrige cylindre/knivcylindre til at rotere.
- Udkobl drevene, sænk klippeenhederne, aktiver parkeringsbremsen, stop motoren, og tag nøglen ud af tændingen. Vent, til al bevægelse er standset, før du justerer, rengør eller reparerer udstyret.
- Fjern græs og andet affald fra klippeenhederne, drevene, lydpotterne og motoren for at forhindre brand. Tør spildt olie eller brændstof op.
- Brug om nødvendigt støttebukke til at understøtte komponenter.
- Tag forsigtigt trykket af komponenter, hvori der er oplagret energi.
- Frakobl batteriet, før du foretager reparationer. Frakobl minuspolen først og pluspolen sidst. Tilslut pluspolen først og minuspolen sidst.
- Vær forsigtig, når du efterser cylindrene/knivcylindrene. Brug handsker, og vær forsigtig, når de efterses.
- Hold hænder og fødder væk fra bevægelige dele. Undgå om muligt at foretage justeringer, mens motoren kører.
- Oplad batterierne på et åbent sted med god ventilation, væk fra gnister og åben ild. Træk stikket til opladeren ud af stikkontakten, før den tilsluttes eller frakobles batteriet. Brug beskyttelsesdragt og isoleret værktøj.

## Vedligeholdelse og opbevaring

- Hold alle møtrikker, bolte og skruer tilspændte for at sikre, at udstyret er i sikker driftsmæssig stand.
- Opbevar aldrig udstyret med brændstof i tanken i en bygning, hvor brandfarlige dampe kan nå åben ild eller gnister.
- Lad motoren køle af, før du opbevarer maskinen på et lukket sted.
- Mindsk brandfaren ved at holde motoren, lydpotten, batterirummet og brændstofopbevaringsområdet fri for græs, blade eller for meget fedt.
- Efterser jævnligt græsfanget for slid eller skader.

## Sikker kørsel på Toro-plæneklippere

Nedenstående liste indeholder oplysninger om sikkerhed specifikt i forbindelse med Toro-produkter eller andre sikkerhedsoplysninger, som du skal have kendskab til, og som ikke er indeholdt i CEN-, ISO- eller ANSI-standarden.

Dette produkt kan afskære hænder og fødder samt udslynge genstande. Følg altid sikkerhedsforskrifterne for at undgå alvorlig personskade eller død.

Brug af dette produkt til andre formål, end det er beregnet til, kan være farligt for brugeren og omkringstående personer.



**Motorudstødningen indeholder kulilte, som er en lugtfri, dødbringende gift.**

**Lad ikke motoren køre indendørs eller i et indelukket område.**

- Du skal vide, hvordan man standser motoren hurtigt.
- Betjen ikke maskinen iført tennissko eller gummisko.
- Brug af sikkerhedsfodtøj og lange bukser anbefales og kræves i henhold til visse lokale forskrifter og forsikringsbestemmelser.
- Brændstof skal håndteres forsigtigt. Tør eventuelt spildt brændstof op.
- Kontroller hver dag, om sikkerhedskontakterne fungerer korrekt. Hvis en kontakt ikke fungerer korrekt, skal den udskiftes, før maskinen betjenes.
- Sæt dig på førersædet, før motoren startes.
- Det kræver koncentration at bruge maskinen. Gør følgende for at undgå at miste herredømmet over maskinen:
  - Kør ikke tæt på bunkere, grøfter, vandløb eller andre farer.
  - Sænk hastigheden, når du foretager skarpe drejninger. Undgå at stoppe og starte pludseligt.
  - Når du befinder dig i nærheden af, eller når du krydser veje, skal du altid holde tilbage.
  - Aktiver driftsbremserne, når du kører ned ad en bakke for at bevare den langsomme fremdrift og for at bevare kontrollen over maskinen.
- Græsopsamlerne skal være monteret ved brug af cylindrene/knivcylindrene eller stråklippeenheder for at opnå maksimal sikkerhed. Sluk for motoren, før opsamlerne tømmes.
- Klippeenhederne skal være hævet ved kørsel fra et arbejdsområde til et andet.
- Rør ikke ved motoren, lydporten eller udstødningsrøret, mens motoren kører, eller kort tid efter den er stoppet, da disse områder kan være så varme, at de kan forårsage brandsår.
- Hvis motoren sætter ud eller taber fremdriftsmoment, så den ikke kan køre helt til toppen af skråningen, skal du ikke vende maskinen. Bak altid langsomt lige ned ad skråningen.
- Stop klipningen, hvis en person eller et dyr uventet dukker op i eller nær klippingsområdet. Skødesløs

betjening kan i kombination med terrænets hældning, rikochetterede genstande eller forkert anbragte sikkerhedsafskærmninger føre til skader på grund af udslyngning af genstande. Genoptag ikke klipningen, før området er ryddet.

## Vedligeholdelse og opbevaring

- Sørg for, at alle hydraulikrørsforbindelser er fast tilspændte, og at alle hydraulikslanger og -rør er i god stand, før der sættes tryk på systemet.
- Hold kroppen og hænderne væk fra små lækagehuller eller dyser, der sprøjter hydraulikvæske ud under højtryk. Brug papir eller pap, ikke dine hænder, til at finde lækager. Hydraulikvæske, der trænger ud under tryk, kan have tilstrækkelig kraft til at gå gennem huden og forårsage alvorlig personskade. Søg straks lægehjælp, hvis der sprøjtes væske ind under huden.
- Før du afbryder eller udfører arbejde på hydrauliksystemet, skal hele trykket tages af systemet ved at stoppe motoren og sænke klippeenhederne og redskaberne ned på jorden.
- Kontroller regelmæssigt alle brændstofrørs tæthed og slid. Tilspænd eller reparer dem som nødvendigt.
- Hvis motoren skal køre for at udføre en vedligeholdelsesjustering, skal du holde hænder, fødder, tøj og alle kroppsdele væk fra klippeenhederne, redskaber og bevægelige dele. Hold alle personer på afstand.
- Få en autoriseret Toro-forhandler til at kontrollere det maksimale motoromdrejningstal med en omdrejningstæller af hensyn til sikker og nøjagtig drift. Det maksimale regulerede motoromdrejningstal skal være 3200 omdrejninger/min.
- Kontakt en autoriseret Toro-forhandler, hvis større reparationer er nødvendige, eller hvis du har brug for anden hjælp.
- Brug kun Toro-godkendte redskaber og reservedele. Garantien kan bortfalde, hvis der bruges udstyr, som ikke er godkendt til maskinen.

## Lydtryksniveau

Denne maskine har et ækvivalent, kontinuerligt A-vægtet lydtryk ved operatørens øre på 85 dBA, baseret på målinger af identiske maskiner i henhold til normerne EN 11094 og EN 836.

## Lydeffektniveau

Denne enhed har et garanteret lydeffektniveau på 105 dBA/1 pW, baseret på målinger af identiske maskiner i henhold til standarden EN 11094.

# Vibrationsniveau

Maskinen overstiger ikke et vibrationsniveau på 2,5 m/s<sup>2</sup> ved hænderne, baseret på målinger af identiske maskiner i henhold til standarden EN 1033.

Maskinen overstiger ikke et vibrationsniveau på 0,5 m/s<sup>2</sup> i sædet, baseret på målinger af identiske maskiner i henhold til standarden EN 1032.

# Sikkerheds- og instruktionsmærkater



Sikkerheds- og instruktionsmærkaterne kan nemt ses af operatøren og er placeret tæt på potentielle risikoområder. Beskadigede eller bortkomne mærkater skal udskiftes.



1. Læs *betjeningsvejledningen*.

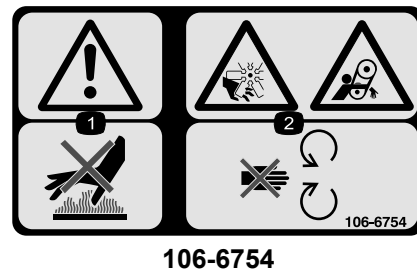

1. Advarsel – rør ikke ved den varme overflade.
2. Risiko for skæring/amputation på ventilatoren og fare for at blive viklet ind i remmen – hold afstand til bevægelige dele.

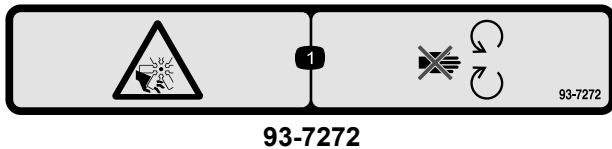

1. Risiko for at skære sig/amputation af legemsdele. Ventilator – hold afstand til bevægelige dele.

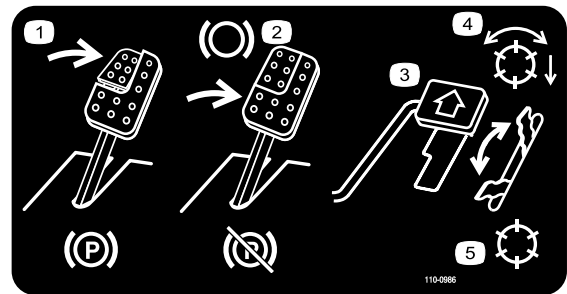

1. Tråd på bremsepedalen og parkeringsbremsepedalen for at aktivere parkeringsbremsen.
2. Tråd på bremsepedalen for at bremse.
3. Tråd på traktionspedalen for at få maskinen til at køre fremad.
4. Driftsfunktion med aktiverede knivcylindre
5. Transportfunktion



1. Fare ved oplagret energi – læs *betjeningsvejledningen*.

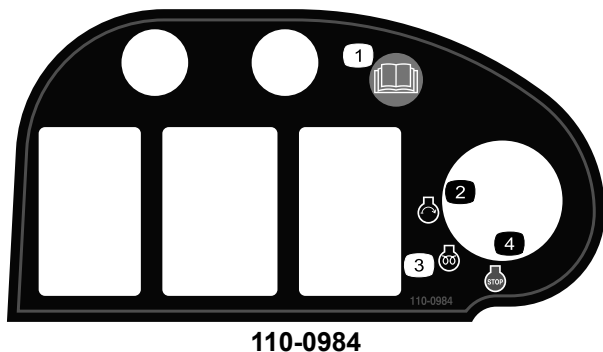

1. Læs *Betjeningsvejledningen*.
2. Motorstart
3. Motor – forvarmning
4. Motorstandsning

1 		
ACCESSORY FUSE BLOCK (OPTIONAL)	POWER POINT	ECM LOGIC POWER
	10A	2A
	HEADLIGHTS	ECM OUTPUT POWER C
	10A	10A
	MAIN POWER	ECM OUTPUT POWER B
	10A	10A
	STARTER	ECM OUTPUT POWER A
	15A	10A

110-0989

1. Læs *Betjeningsvejledningen*.

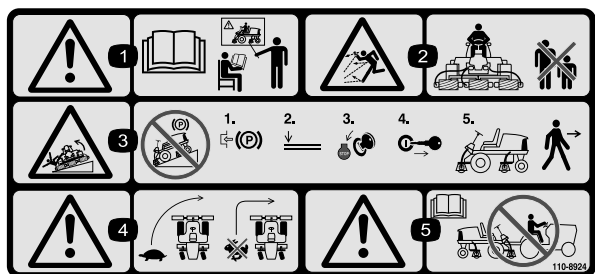

110-8924

1. Advarsel – læs *betjeningsvejledningen*, og få undervisning.
2. Fare for udslyngede genstande – hold sikker afstand til maskinen.
3. Advarsel – parker ikke maskinen på skrånninger. Aktiver parkeringsbremsen, sænk klippeenhederne, stands motoren og fjern tændingsnøglen, før du forlader maskinen.
4. Tippefare – sænk maskinens fart, før du drejer, drej ikke ved høj hastighed, sænk klippeenheden, når du kører ned ad skrånninger.
5. Advarsel – læs *betjeningsvejledningen*. Træk ikke maskinen.

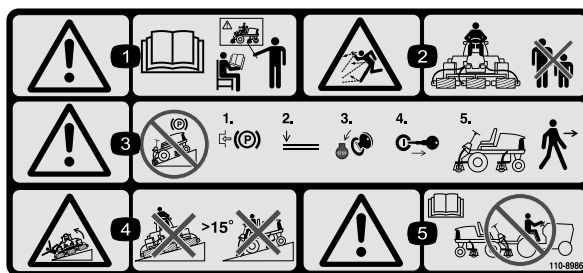

110-8986

(Påsættes over del nr. 110-8924 i overensstemmelse med CE\*)

\* Denne sikkerhedsmærkat omfatter en advarsel om skrånninger, som er påkrævet på maskinen for at overholde den europæiske standard vedrørende plæneklippersikkerhed, EN 836:1997. De konservative maksimale hældningsvinkler, der er anført for betjening af denne maskine, er fastsat og påkrævet af denne standard.

1. Advarsel – læs *betjeningsvejledningen*, og få undervisning.
2. Fare for udslyngede genstande – hold sikker afstand til maskinen.
3. Advarsel – parker ikke maskinen på skrånninger. Aktiver parkeringsbremsen, sænk klippeenhederne, stands motoren og fjern tændingsnøglen, før du forlader maskinen.
4. Tippefare – betjen ikke på skrånninger med en hældning på over 15°.
5. Advarsel – læs *betjeningsvejledningen*. Træk ikke maskinen.

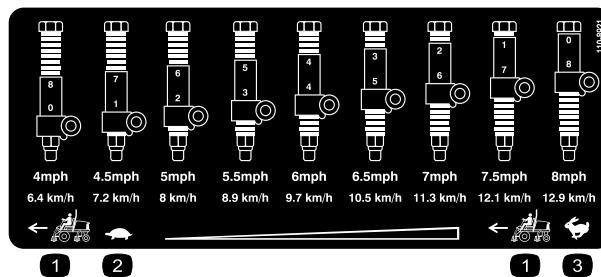

110-8921

1. Traktionsenhedens hastighed
2. Langsom
3. Hurtig

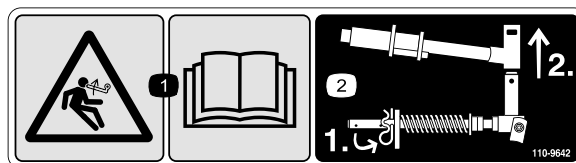

110-9642

1. Fare ved oplagret energi – læs *betjeningsvejledningen*.
2. Flyt låseclipsen til det hul, der er tættest på stangens beslag, og fjern så løftearmen og drejegaflen.

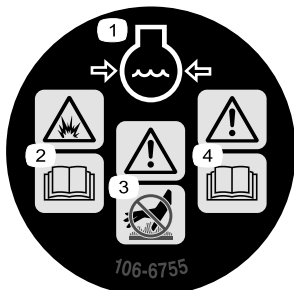

106-6755

- |                                                  |                                                 |
|--------------------------------------------------|-------------------------------------------------|
| 1. Motorkølevæske under tryk.                    | 3. Advarsel – rør ikke ved den varme overflade. |
| 2. Eksplosionsfare – læs betjeningsvejledningen. | 4. Advarsel – læs betjeningsvejledningen.       |

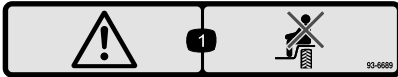

93-6689

1. Advarsel – medtag ikke passagerer.

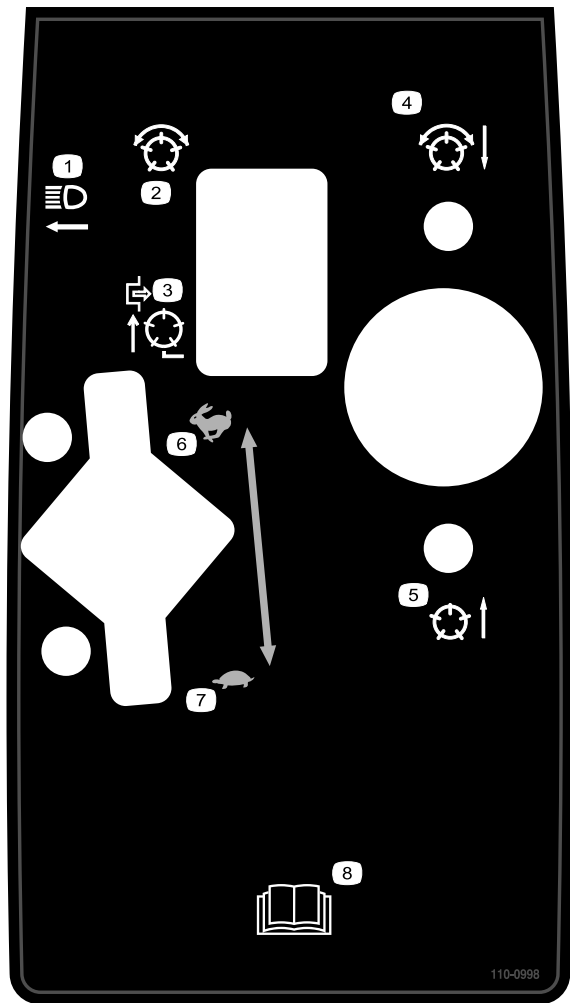

110-0998

- |                                                                                |                                       |
|--------------------------------------------------------------------------------|---------------------------------------|
| 1. Forlygter                                                                   | 5. Knivcylindre hævede og udkoblede   |
| 2. Knivcylindre – aktiverede                                                   | 6. Gashåndtag – hurtig                |
| 3. Knivcylindre deaktiverede – kun løft                                        | 7. Gashåndtag – langsom               |
| 4. Knivcylindre sænkede og indkoblede, når de er aktiverede – fremad og baglap | 8. Læs <i>Betjeningsvejledningen.</i> |

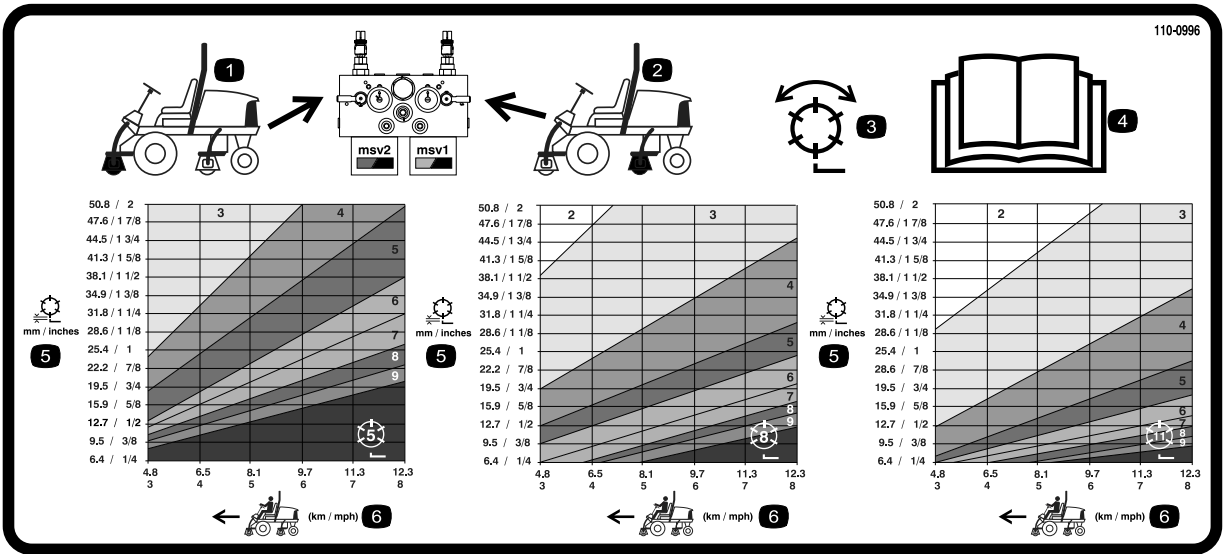

### 110-0996

(Til model 5510 og 5610 med klippeenheder med 17,8 cm [7 tommer] knivcylinder)

- |                                                              |                                        |                                |
|--------------------------------------------------------------|----------------------------------------|--------------------------------|
| 1. Betjeningsanordninger til kredsløb for knivcylindre foran | 3. Klip og baglap                      | 5. Klippehøjde                 |
| 2. Betjeningsanordninger til kredsløb for knivcylindre bagpå | 4. Læs <i>Betjeningsvejledningen</i> . | 6. Traktionsenhedens hastighed |

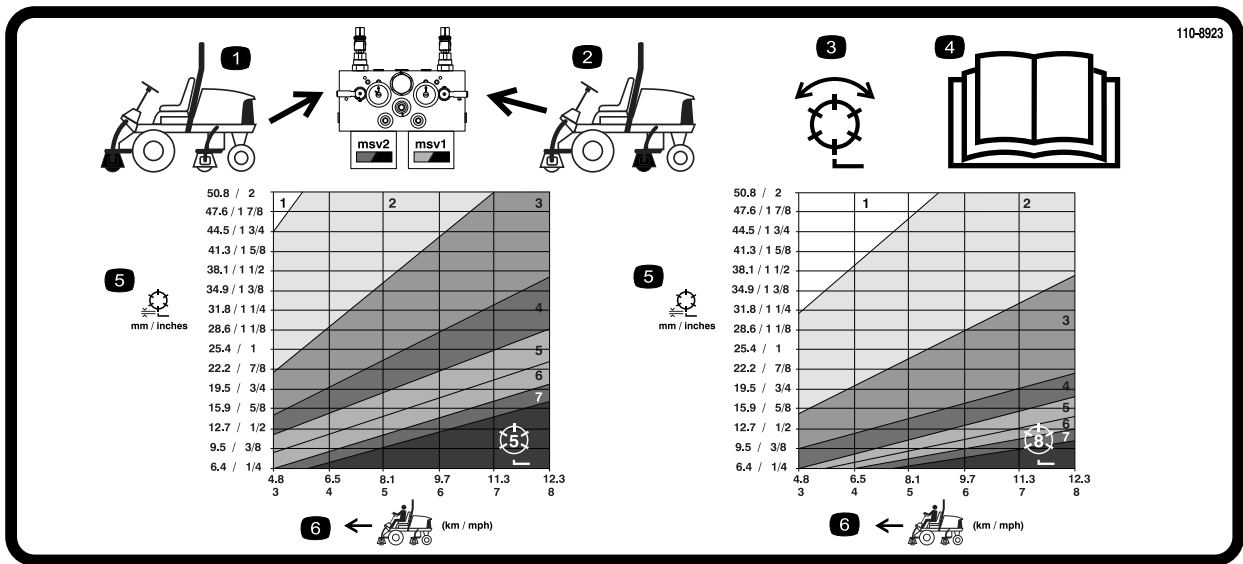

### 110-8923

(Til model 5210 og 5410 med klippeenheder med 12,7 cm [5 tommer] knivcylinder)

- |                                                              |                                        |                                |
|--------------------------------------------------------------|----------------------------------------|--------------------------------|
| 1. Betjeningsanordninger til kredsløb for knivcylindre foran | 3. Klip og baglap                      | 5. Klippehøjde                 |
| 2. Betjeningsanordninger til kredsløb for knivcylindre bagpå | 4. Læs <i>Betjeningsvejledningen</i> . | 6. Traktionsenhedens hastighed |

# REELMASTER 5210 / 5410 / 5510 / 5610 QUICK REFERENCE AID



## CHECK/SERVICE (daily)

1. OIL LEVEL, ENGINE
2. OIL LEVEL, HYDRAULIC TANK
3. COOLANT LEVEL, RADIATOR
4. FUEL/WATER SEPARATOR
5. PRECLEANER – AIR CLEANER

## 6. RADIATOR SCREEN

7. BRAKE FUNCTION
  8. TIRE PRESSURE
  9. BATTERY
  10. BELTS (FAN, ALT.)
- GREASING -- SEE OPERATOR'S MANUAL

## FLUID SPECIFICATIONS/CHANGE INTERVALS

SEE OPERATOR'S MANUAL FOR INITIAL CHANGES.	FLUID TYPE	CAPACITY	CHANGE INTERVAL		FILTER PART NO.
			FLUID	FILTER	
A. ENGINE OIL	SAE 15W-40CI-4	3.5 QTS.* (5210) 5.5 QTS.* (5410) (5510) (5610)	150 HRS.	150 HRS.	104-5167
B. HYD. CIRCUIT OIL	ISO VG 46/68	9 GALS.*	800 HRS.	SEE INDICATOR 800 HRS.	94-2621 86-2010
C. AIR CLEANER				SEE INDICATOR	108-3810 (5210) (5410) (5510) (5610)
D. FILTER, IN-LINE FUEL				400 HRS.	98-7612
E. WATER SEPARATOR				400 HRS.	98-9764
F. FUEL TANK	NO. 2-Diesel	14 GALS.	Drain and flush, 2 yrs.		
G. COOLANT	50/50 Ethylene glycol/water	5.5 QTS. (5210) 7.0 QTS. (5410) (5510) 10.0 QTS. (5610)	Drain and flush, 2 yrs.		

\* INCLUDING FILTER

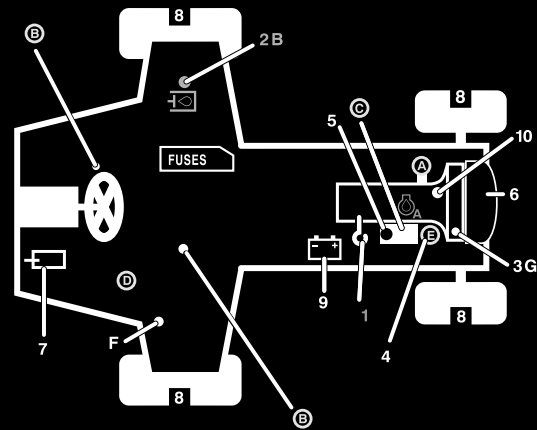

110-0990

110-0990

1. Læs *Betjeningsvejledningen*.



### Battersymboler

Nogle af eller alle disse symboler findes på batteriet.

- |                                               |                                                                                             |
|-----------------------------------------------|---------------------------------------------------------------------------------------------|
| 1. Eksplosionsfare                            | 6. Hold omkringstående på sikker afstand af batteriet.                                      |
| 2. Ingen ild, åben flamme eller rygning.      | 7. Bær beskyttelsesbriller; eksplosive gasser kan forårsage blindhed og andre personskader. |
| 3. Kaustisk væske/fare for kemisk forbrænding | 8. Batterisyre kan forårsage blindhed og alvorlige forbrændinger.                           |
| 4. Bær beskyttelsesbriller                    | 9. Skyl omgående øjnene med vand, og søg hurtigt læge.                                      |
| 5. Læs <i>betjeningsvejledningen</i> .        | 10. Indeholder bly; må ikke kasseres.                                                       |

# Opsætning

## Løsdele

Brug skemaet herunder til at kontrollere, at alle dele er blevet leveret.

Fremgangsmåde	Beskrivelse	Antal	Anvendelse
<b>1</b>	Kræver ingen dele	–	Juster dæktrykket.
<b>2</b>	Kræver ingen dele	–	Justering af trindhøjden.
<b>3</b>	Kræver ingen dele	–	Justering af styrearmens position.
<b>4</b>			Montering af klippeenhederne.
<b>5</b>	Kræver ingen dele	–	Justering af græskompensationsfjederen.
<b>6</b>	Bagvægte (størrelsen varierer i henhold til konfigurationen).	Varierer	Montering af bagvægte (bestilles hos Toro-forhandleren).
<b>7</b>	Mærkat – CE Sikkerhedsmærkat – CE	1 1	Montering af CE-mærkaterne.
<b>8</b>	Motorhjelmslåsenhed Spændeskive	1 1	Montering af CE-motorhjelmslåsen.
<b>9</b>	Støtteben til klippeenhed	1	Montering af støtteben til klippeenhed.
<b>10</b>		1	Brug af målestangen til at justere klippeenheden.
<b>11</b>	Betjeningsvejledning Betjeningsvejledning til motor Reservedelskatalog CE-certifikat Video om sikkerhed	1 1 1 1 1	Læsning af betjeningsvejledningen, og afspilning af videoen, inden maskinen tages i brug.

**Bemærk:** Maskinens venstre og højre side er som set fra den normale betjeningsposition.

# 1

## Justering af dæktryk

**Kræver ingen dele**

### Fremgangsmåde

Dækkene er oppumpede med overtryk med henblik på forsendelse. Luk derfor noget af luften ud for at reducere trykket. Det korrekte lufttryk for for- og bagdæk er 83 til 103 kPa (12 til 15 psi).

**Vigtigt:** Oprethold jævnt tryk i alle dæk for at sikre ensartet kontakt med plænen.

# 2

## Justering af trindhøjde

**Kræver ingen dele**

### Fremgangsmåde

Trindhøjden kan justeres for at give føreren maksimal komfort.

1. Fjern de to bolte og møtrikker, der fastgør trinbeslagene til traktionsenhedens ramme (Figur 2)

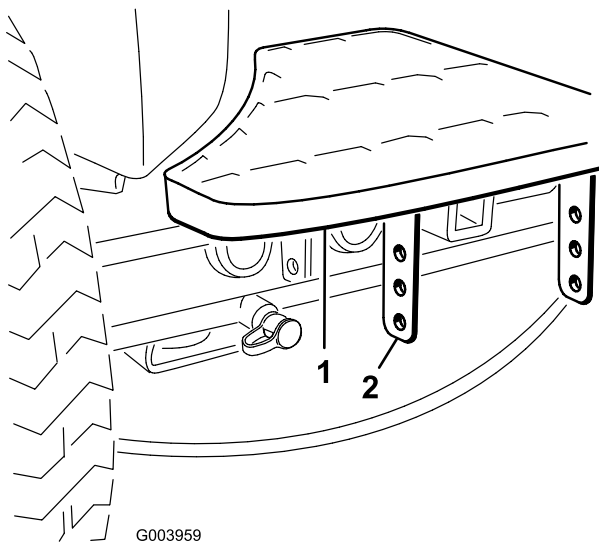

**Figur 2**

1. Trin
2. Trinbeslag

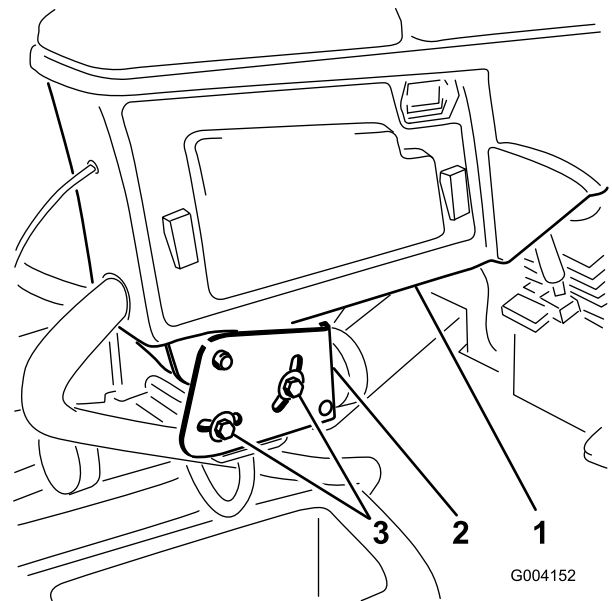

**Figur 3**

1. Styrearm
2. Holdebeslag
3. Bolte (2)

2. Hæv eller sænk trinnet til den ønskede højde, og fastspænd igen beslagene på rammen med de to bolte og møtrikker.
3. Gentag proceduren på det andet trin.

2. Drej styrearmen til den ønskede position, og spænd de to bolte.

## 3

### Justering af styrearmens position

**Kræver ingen dele**

#### Fremgangsmåde

Styrearmens position kan justeres for at give føreren maksimal komfort.

1. Løsn de to bolte, der fastgør styrearmen til holdebeslaget (Figur 3).

## 4

### Montering af klippeenhederne

**Dele, der skal bruges til dette trin:**

--	--

#### Fremgangsmåde

1. Fjern knivcylindermotorerne fra leveringsbeslagene.
2. Fjern leveringsbeslagene, og bortskaf dem.
3. Tag klippeenhederne ud af papkasserne. Saml og juster som beskrevet i *betjeningsvejledningen til klippeenbeden*.
4. Sørg for, at kontravægten (Figur 4) er monteret i den rigtige ende af klippeenheden som beskrevet i *betjeningsvejledningen til klippeenbeden*.

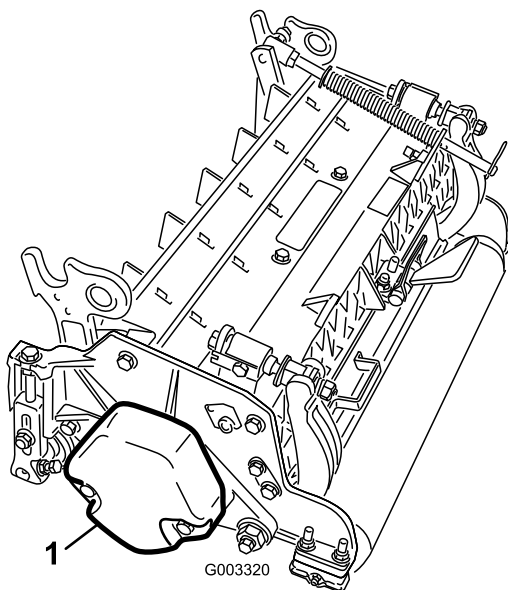

Figur 4

1. Kontravægt

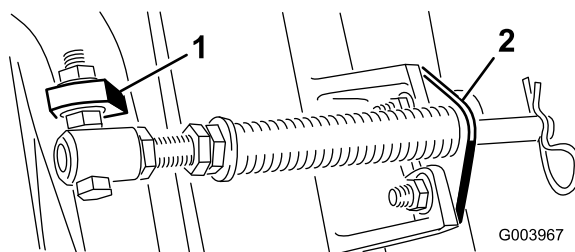

Figur 6

1. Modsatte bærerametap
2. Stangbeslag

D. Monter stangbeslaget på klippeenhedens tapper med bræddebolte og møtrikker (Figur 6).

**Bemærk:** Ved montering eller afmontering af klippeenheder, skal det sikres, at låseclipsen er monteret i fjederstangens hul ved siden af stangbeslaget. Ellers skal låseclipsen monteres i hullet i stangens ende.

5. Alle klippeenheder leveres med græskompensationsfjederen monteret på højre side af klippeenheden. Græskompensationsfjederen skal monteres på samme side af klippeenheden som knivcylinderens drivmotor. Græskompensationen flyttes som følger:

A. Fjern de to bræddebolte og møtrikker, der fastholder stangbeslaget på klippeenhedens tapper (Figur 5).

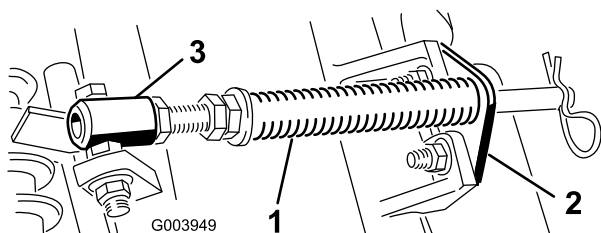

Figur 5

1. Græskompensationsfjeder
3. Fjederrør
2. Stangbeslag

B. Fjern den flangemøtrik, der fastholder fjederrørets maskinskrue på bærerammens tap (Figur 5). Fjern enheden.

C. Monter fjederrørets maskinskrue på den modsatte tap på bærerammen, og fastgør med flangemøtrikken. Maskinskruens hoved skal placeres på tappens udvendige side som vist i Figur 6.

6. Sænk alle løftearme fuldstændigt.
7. Fjern låsestiften og hættten fra løftearmens drejgaffel (Figur 7).

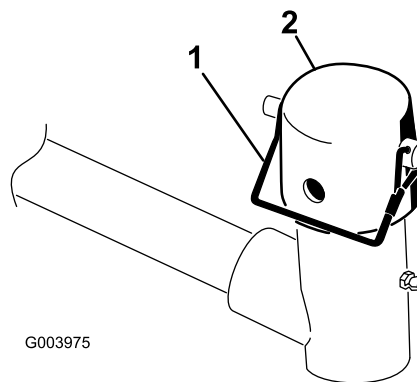

Figur 7

1. Låsestift
2. Hætte

8. Hvad angår de forreste klippeenheder, skubbes en klippeenhed ind under løftearmen, mens bærerammeakslen sættes op i løftearmens drejgaffel (Figur 8).

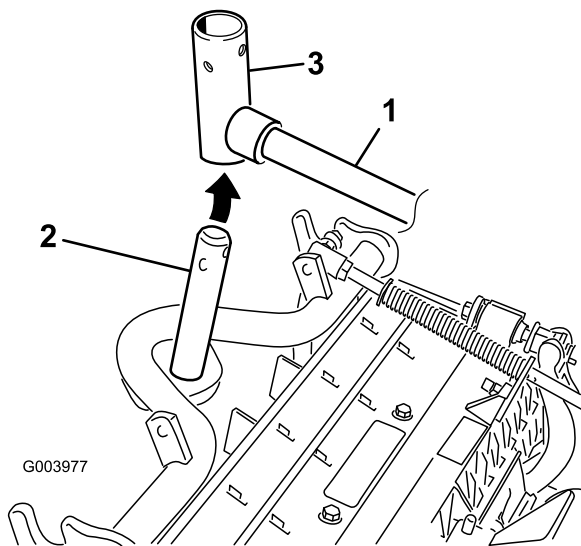

**Figur 8**

1. Løftearm
2. Bærerammeaksel
3. Løftearmens drejegaffel

9. Brug følgende procedure for de bageste klippeenheder, når klippehøjden er over 19 mm.
- A. Fjern den ringstift og skive, der fastgør løftearmens drejeaksel til løftearmen, og skub løftearmens drejeaksel ud af løftearmen (Figur 9).

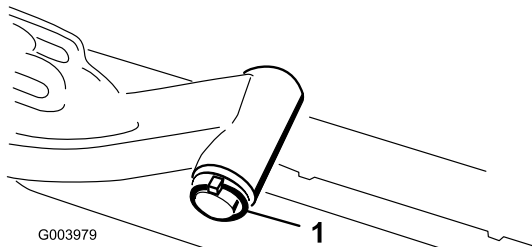

**Figur 9**

1. Løftearmens drejeaksels ringstift og skive

- B. Sæt løftearmgaffelen på bærerammens aksel (Figur 8).
- C. Sæt løftearmens aksel ind i løftearmen, og fastgør den med skiven og ringstiften (Figur 9).

10. Sæt hættten over bærerammens aksel og løftearmgaffelen.
11. Fastgør hætte og bærerammens aksel på løftearmgaffelen med låsestiften. Brug rillen, hvis der ønskes en klippeenhed med styring, eller brug hullet, hvis klippeenheden skal fastlåses i positionen (Figur 7).
12. Fastgør løftearmskæden til kædebeslaget med låsestiften (Figur 10). Brug det antal kædeled, der er anført i *betjeningsvejledningen til klippeenheden*.

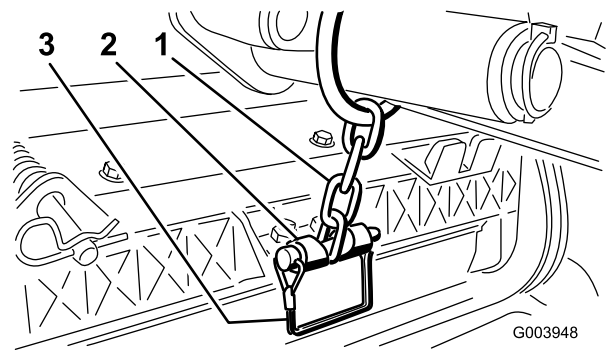

**Figur 10**

1. Løftearmskæde
2. Kædebeslag

13. Kom rent smørefedt på knivcylindermotorens notaksel.
14. Smør knivcylindermotorens O-ring, og monter den på motorflangen.
15. Monter motoren ved at dreje den med uret, således at motorflangerne går fri af maskinskruerne (Figur 11). Drej motoren mod uret, indtil flangerne indeslutter maskinskruerne, og tilspænd så maskinskruerne.

**Vigtigt:** Sørg for, at knivcylindermotorens slanger ikke er snoede, bukkede eller i fare for at komme i klemme.

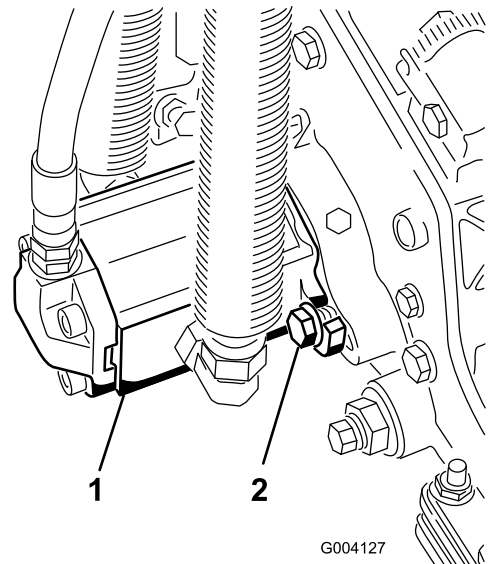

**Figur 11**

1. Knivcylinderdrivmotor
2. Maskinskruer til montering

# 5

## Justering af græskompensationsfjederen

Kræver ingen dele

### Fremgangsmåde

Græskompensationsfjederen (Figur 12) overfører også vægt fra forrullen til bagrullen. (Dette medvirker til at reducere dannelsen af et bølgemønster i grønsværen, også kaldet ondulation.)

**Vigtigt:** Foretag justeringerne af fjederen, mens klippeenheden er monteret på traktionsenheden, peger lige frem og er sænket ned på gulvet.

1. Sørg for, at låseclipsen er monteret i det bageste hul i fjederstangen (Figur 12).

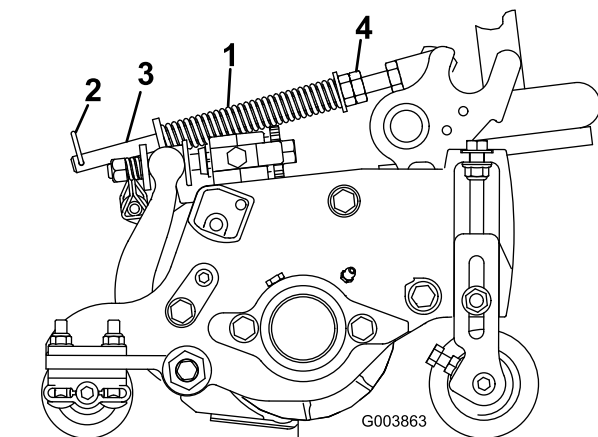

**Figur 12**

- |                            |                      |
|----------------------------|----------------------|
| 1. Græskompensationsfjeder | 3. Fjederstang       |
| 2. Låseclips               | 4. Sekskantmøtrikker |

2. Tilspænd sekskantmøtrikkerne på forenden af fjederstangen, indtil fjederens sammentrykkede længde er 12,7 cm på Reelmaster 5210 og 5410, 5 tommers klippeenheder, eller 15,9 cm på Reelmaster 5510 og 5610, 7 tommers klippeenheder (Figur 12).

**Bemærk:** Ved drift i ujævnt terræn skal fjederlængden mindskes 13 mm. Kontakten med terrænet vil blive mindsket let.

# 6

## Montering af bagvægte

### Dele, der skal bruges til dette trin:

Varierer	Bagvægte (størrelsen varierer i henhold til konfigurationen).
----------	---------------------------------------------------------------

### Fremgangsmåde

Reelmaster 5210/5410/5510- og 5610-traktionsenheder er i overensstemmelse med CEN-standard EN 836:1997, ISO-standard 5395:1990 og ANSI B71.4-2004-standarderne, når de er udstyret med bagvægte og/eller 41 kg kalciumklorid som ballast på baghjulene. Brug følgende oversigt til at fastlægge, hvilke vægtkombinationer der er nødvendige for din konfiguration. Bestil dele fra din lokale autoriserede Toro-forhandler.

Vægt del nr. 110-8985-03						
Traktor	2*- eller 4-hjuls-drev	Trimmere, rullebørster og/eller opsamlere	Antal vægte for at opfylde ANSI-standarder (USA)	Antal vægte for at opfylde CE-standarder (Europa)	Fastgørelsesnordninger for vægte (2 nødvendige for hver)	Vægtplacering
RM5210	2*	Nej	0	0	I/T	I/T
		Ja	41 kg kalciumklorid**	7	3231-11 bræddebolt, 104-8301 møtrik	Under kofanger
	4	Nej	0	0	I/T	I/T
		Ja	2	0	3231-6 bræddebolt, 104-8301 møtrik	Under kofanger
RM5410	2*	Nej	0	0	I/T	I/T
		Ja	41 kg kalciumklorid**	9	3231-34 bræddebolt, 104-8301 møtrik	Under kofanger
	4	Nej	0	0	I/T	I/T
		Ja	2	0	3231-6 bræddebolt, 104-8301 møtrik	Under kofanger
RM5510	2*	Nej	4	0	3231-7 bræddebolt, 104-8301 møtrik	1 oven på kofanger og 3 under kofanger
		Ja	41 kg kalciumklorid**	41 kg kalciumklorid**	I/T	I/T
	4	Nej	0	0	I/T	I/T
		Ja	4	4	3231-7 bræddebolt, 104-8301 møtrik	1 oven på kofanger og 3 under kofanger
RM5610	2*	Nej	0	0	I/T	I/T
		Ja	9	4	3231-34 bræddebolt, 104-8301 møtrik	Under kofanger
	4	Nej	0	0	I/T	I/T
		Ja	0	0	I/T	I/T

\* Omfatter enheder med 2-hjulsdrev med styrtøjle som tilvalg.

\*\* Monter slanger indvendigt i bagdæk, før der tilføres kalciumklorid.

Brug følgende oversigt til at bestemme kravene til bagvægt, når traktionsenheden omstilles til et styrtøjlesystem med 4 stivere.

Vægt del nr. 110-8985-03						
Traktor	2*- eller 4-hjulsdrev	Trimmere, rullebørster og/eller opsamlere	Antal vægte for at opfylde ANSI-standarder (USA)	Antal vægte for at opfylde CE-standarder (Europa)	Fastgørelsesanordninger for vægte (2 nødvendige for hver)	Vægtplacering
RM5210	2*	Nej	9	9	3231-34 brædebolt, 104-8301 møtrik	2 oven på kofanger og 7 under kofanger
		Ja	41 kg kalciumklorid** plus 5 vægte	41 kg kalciumklorid**	3231-11 brædebolt, 104-8301 møtrik	Under kofanger
	4	Nej	41 kg kalciumklorid**	41 kg kalciumklorid**	I/T	I/T
		Ja	41 kg kalciumklorid**	41 kg kalciumklorid**	I/T	I/T
RM5410	2*	Nej	9	9	3231-34 brædebolt, 104-8301 møtrik	2 oven på kofanger og 7 under kofanger
		Ja	41 kg kalciumklorid** plus 5 vægte	9	3231-34 brædebolt, 104-8301 møtrik	2 oven på kofanger og de resterende under kofanger
	4	Nej	4	4	3231-7 brædebolt, 104-8301 møtrik	1 oven på kofanger og 3 under kofanger
		Ja	41 kg kalciumklorid**	41 kg kalciumklorid**	I/T	I/T
RM5510	2*	Nej	41 kg kalciumklorid**	9	3231-34 brædebolt, 104-8301 møtrik	2 oven på kofanger og 7 under kofanger
		Ja	41 kg kalciumklorid** plus 9 vægte	41 kg kalciumklorid** plus 5 vægte	3231-34 brædebolt, 104-8301 møtrik	2 oven på kofanger og de resterende under kofanger
	4	Nej	4	4	3231-7 brædebolt, 104-8301 møtrik	1 oven på kofanger og 3 under kofanger
		Ja	41 kg kalciumklorid**	41 kg kalciumklorid**	I/T	I/T
RM5610	2*	Nej	4	4	3231-7 brædebolt, 104-8301 møtrik	Under kofanger
		Ja	41 kg kalciumklorid** plus 2 vægte	9	3231-34 brædebolt, 104-8301 møtrik	2 oven på kofanger og de resterende under kofanger
	4	Nej	0	0	I/T	I/T
		Ja	4	4	3231-7 brædebolt, 104-8301 møtrik	1 oven på kofanger og 3 under kofanger

\* Omfatter enheder med 2-hjulsdrev med styrtøjle som tilvalg.

\*\* Monter slanger indvendigt i bagdæk, før der tilføres kalciumklorid.

Brug følgende oversigt til at bestemme kravene til bagvægt, når traktionsenheden også er udstyret med et førerhus med solskærm på et styrtbøjlesystem med 2 stivere.

Vægt del nr. 110-8985-03						
Traktor	2*- eller 4-hjuls-drev	Trimmere, rullebørster og/eller opsamlere	Antal vægte for at opfylde ANSI-standarder (USA)	Antal vægte for at opfylde CE-standarder (Europa)	Fastgørelsesnordninger for vægte (2 nødvendige for hver)	Vægtplacering
RM5210	2*	Nej	2	0	3231-6 bræddebolt, 104-8301 møtrik	Under kofanger
		Ja	41 kg kalciumklorid**	9	3231-34 bræddebolt, 104-8301 møtrik	Under kofanger
	4	Nej	0	0	I/T	I/T
		Ja	4	2	3231-7 bræddebolt, 104-8301 møtrik	1 oven på kofanger og de resterende under kofanger
RM5410	2*	Nej	2	2	3231-6 bræddebolt, 104-8301 møtrik	Under kofanger
		Ja	41 kg kalciumklorid**	9	3231-34 bræddebolt, 104-8301 møtrik	2 oven på kofanger og 7 under kofanger
	4	Nej	0	0	I/T	I/T
		Ja	4	2	3231-7 bræddebolt, 104-8301 møtrik	Under kofanger
RM5510	2*	Nej	6	2	3231-34 bræddebolt, 104-8301 møtrik	Under kofanger
		Ja	41 kg kalciumklorid**	41 kg kalciumklorid**	I/T	I/T
	4	Nej	0	0	I/T	I/T
		Ja	6	6	3231-34 bræddebolt, 104-8301 møtrik	3 oven på kofanger og 3 under kofanger
RM5610	2*	Nej	0	0	I/T	I/T
		Ja	41 kg kalciumklorid**	6	3231-34 bræddebolt, 104-8301 møtrik	2 oven på kofanger og 4 under kofanger
	4	Nej	0	0	I/T	I/T
		Ja	0	0	I/T	I/T
* Omfatter enheder med 2-hjulsdrev med styrtbøjle som tilvalg.						
** Monter slanger indvendigt i bagdæk, før der tilføres kalciumklorid.						

**Vigtigt:** Monter altid slanger i bagdækkene, før der tilføres kalciumklorid. Fjern maskinen fra græsområdet så hurtigt som muligt, hvis et dæk med kalciumklorid punkterer. Overhæld omgående det pågældende område med vand for at forhindre eventuelle skader på grønsværen.

På modeller med tohjulstræk skal den korrekte vægt (se vægtoversigten) monteres øverst eller nederst på bagkofangeren som vist i Figur 13.

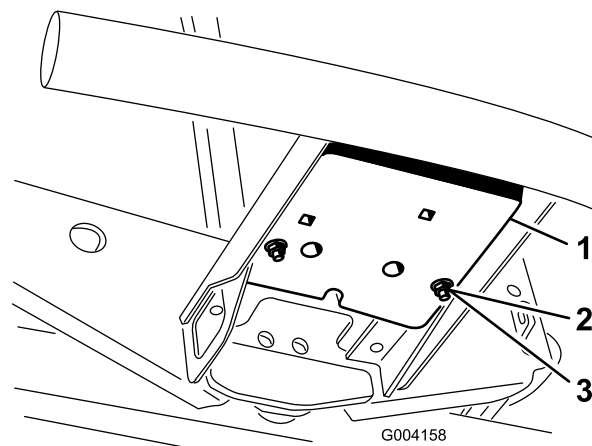

Figur 13

1. Vægt
2. Bræddebolt

3. Møtrik

På modeller med firehjulstrækskal følgende procedure bruges til montering af den korrekte vægt (se vægtoversigten) øverst eller nederst på bagkofangeren som vist i \*\*

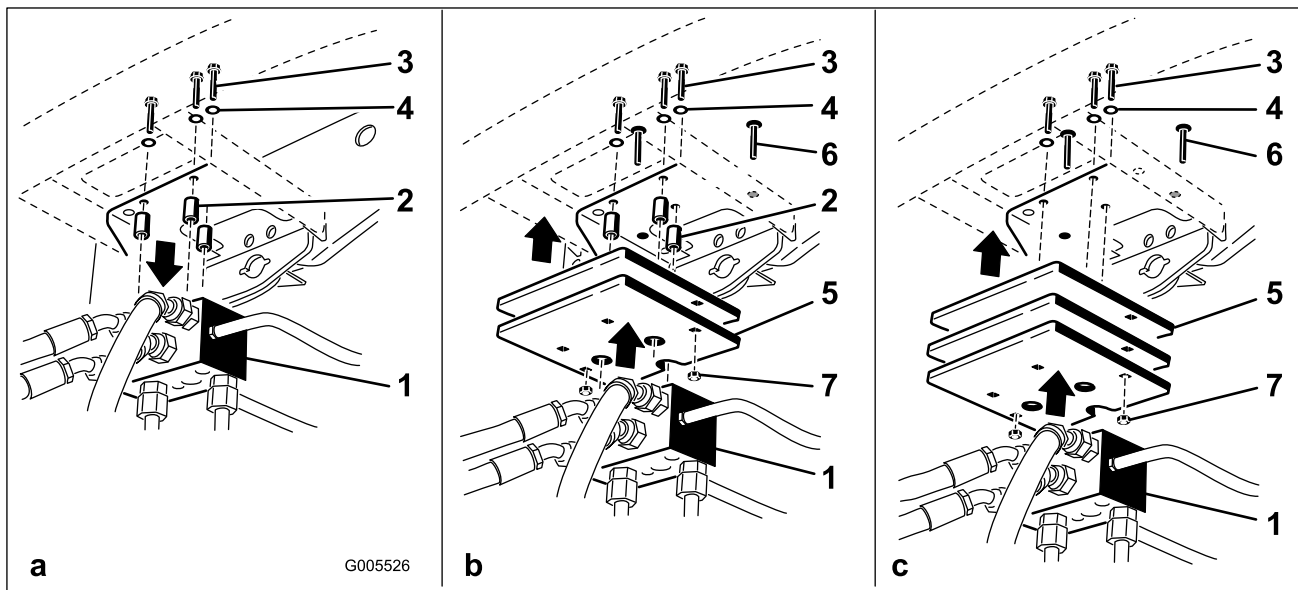

Figur 14

1. Traktionsmanifold
2. Afstandsklodser
3. Bolte
4. Skiver

5. Vægt(e)
6. Bræddebolt
7. Møtrik

- Fjern de tre bolte, skiver og afstandsklodser, der fastgør traktionsmanifolden nederst på bagkofangeren (Figur 14a).
- Placer den korrekte vægt øverst eller nederst på bagkofangeren.
- Monter vægten(e) og traktionsmanifolden på kofangeren med de tre bolte, skiver og afstandsklodser, der tidligere blev fjernet (Figur 14b).

**Bemærk:** Brug ikke afstandsklodserne ved montering af mere end to vægte **under** kofangeren (Figur 14c).

- Fastgør de yderste kanter af vægten(e) på kofangeren med to bræddebolte og møtrikker (Figur 14c).

# 7

## Montering af CE-mærkaterne

### Dele, der skal bruges til dette trin:

1	Mærkat – CE
1	Sikkerhedsmærkat – CE

### Fremgangsmåde

1. For at sikre CE-overensstemmelse, skal CE-mærkaten, del nr. 93-7252 monteres på venstre stelvange på traktionsenheden.
2. For at sikre CE-overensstemmelse, skal CE-sikkerhedsmærkaten, del nr. 110-8986 monteres over den eksisterende mærkat, del nr. 110-8924.

**Bemærk:** Sikkerhedsmærkaten, del nr. 110-8986, omfatter en advarsel om skråninger, som er påkrævet på maskinen for at overholde den europæiske standard vedrørende plæneklippersikkerhed EN 836:1997.

# 8

## Montering af CE-motorhjelmslåsen

### Dele, der skal bruges til dette trin:

1	Motorhjelmslåsenhed
1	Spændeskive

### Fremgangsmåde

1. Åbn motorhjelmen, og løft den op.
2. Fjern gummikransen fra hullet i venstre side af motorhjelmen (Figur 15).

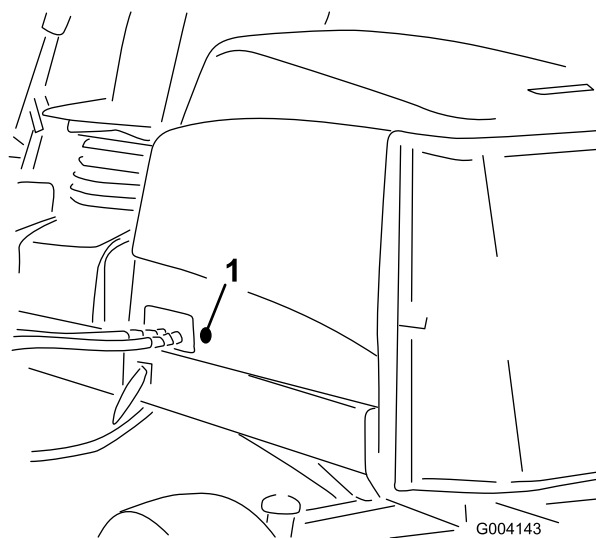

Figur 15

1. Gummikrans

3. Fjern møtrikken fra motorhjelmslåsenheden (Figur 16).

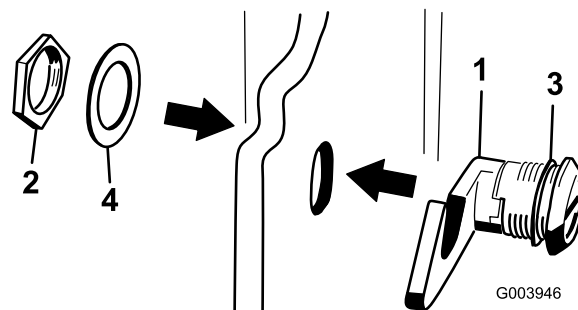

Figur 16

1. Motorhjelmslås
2. Møtrik
3. Gummiskive
4. Metalskive

4. Sæt låsens krogende gennem hullet i motorhjelmen udvendigt på motorhjelmen. Sørg for, at gummitætningsskiven forbliver på motorhjelmens udvendige side.
5. Sæt metalskiven på låsen, og fastgør den med møtrikken indvendigt i motorhjelmen. Sørg for, at låsen indkobler rammehagen, når den er låst. Brug den medfølgende motorhjelmsnøgle til at betjene motorhjelmslåsen.

# 9

## Brug af støtteben til klippeenhed

Dele, der skal bruges til dette trin:

1	Støtteen til klippeenhed
---	--------------------------

### Fremgangsmåde

Når det er nødvendigt at vippe klippeenheden, så bundkniven/knivcylinderen kommer til syne, skal det bageste af klippeenheden understøttes med støttebenet for at sikre, at møtrikkerne på den bageste del af bundtværstangens justeringsskruer ikke hviler på arbejdsfladen (Figur 17).

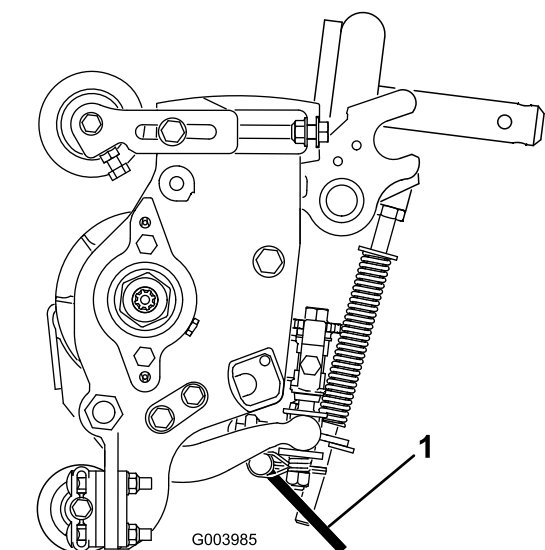

Figur 17

1. Støtteen til klippeenhed

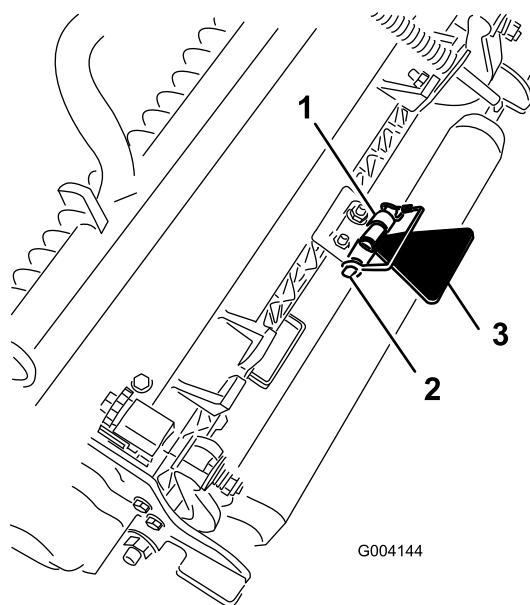

Figur 18

1. Kædebeslag
2. Låsestift
3. Støtteen til klippeenhed

# 10

## Brug af målestangen

Dele, der skal bruges til dette trin:

1	
---	--

### Fremgangsmåde

Brug af målestangen til at justere klippeenheden. Se brugsvejledningen til klippeenheden for oplysninger om justeringsproceduren (Figur 19).

Fastgør støttebenet til kædebeslaget med låsestiften (Figur 18).

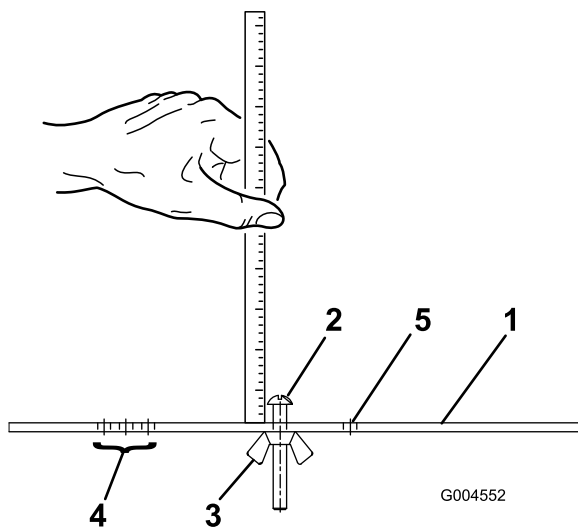

Figur 19

- |                        |                                                     |
|------------------------|-----------------------------------------------------|
| 1. Målestang           | 4. Huller til indstilling af trimmerens driftshøjde |
| 2. Højdejusteringskrue | 5. Hul ikke i brug                                  |
| 3. Møtrik              |                                                     |

# Produktoversigt

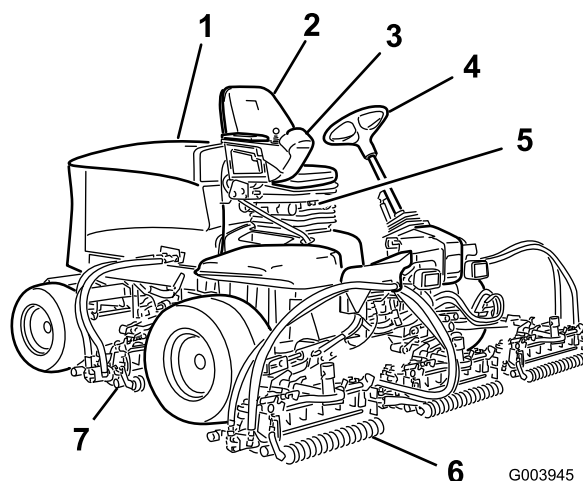

Figur 20

- |              |                           |
|--------------|---------------------------|
| 1. Motorhjul | 5. Sæde                   |
| 2. Førersæde | 6. Forreste klippeenheder |
| 3. Styrearm  | 7. Bageste klippeenheder  |
| 4. Rat       |                           |

# 11

## Læsning af vejledningen og afspilning af videoen om sikkerhed

### Dele, der skal bruges til dette trin:

1	Betjeningsvejledning
1	Betjeningsvejledning til motor
1	Reservevedelskatalog
1	CE-certifikat
1	Video om sikkerhed

### Fremgangsmåde

- Læs *betjeningsvejledningen*.
- Se videoen om sikkerhed.
- Opbevar al dokumentation et sikkert sted med henblik på fremtidig brug.
- Udfyld registreringskortet.
- Brug skabelonen til ACE-fejlfindingsdisplayet til at lokalisere problemer på maskinen (opbevares på serviceværkstedet til den skal bruges).

## Betjeningsanordninger

### Sædejusteringsknapper

Sædejusteringshåndtaget (Figur 21) giver mulighed for at justere sædet fremad og bagud. Vægtjusteringsknappen justerer sædet i henhold til førerens vægt. Vægtmåleren angiver, hvornår sædet er justeret til førerens vægt. Højdejusteringsknappen justerer sædet i henhold til førerens højde.

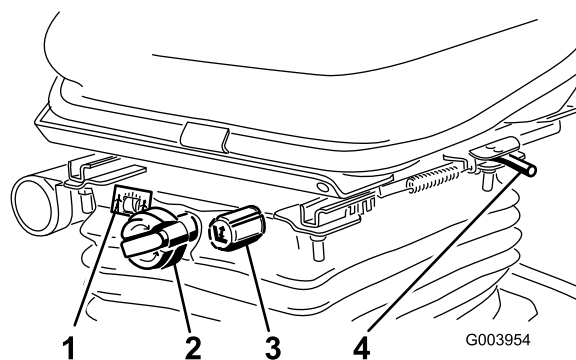

Figur 21

- |                       |                                        |
|-----------------------|----------------------------------------|
| 1. Vægtmåler          | 3. Højdejusteringsknap                 |
| 2. Vægtjusteringsknap | 4. Justeringshåndtag (fremad og bagud) |

### Traktionspedal

Traktionspedalen (Figur 22) styrer maskinens kørsel frem og tilbage. Tryk på den øverste del af pedalen for at køre fremad og på den nederste del af pedalen

for at bakke. Kørehastigheden afhænger af, hvor langt pedalen er trådt ned. Hvis der skal køres med maksimal hastighed uden belastning, skal pedalen trykkes ned, mens gashåndtaget står i hurtig position.

Sådan standser du: Let foden fra traktionspedalen, og lad pedalen vende tilbage til midterpositionen.

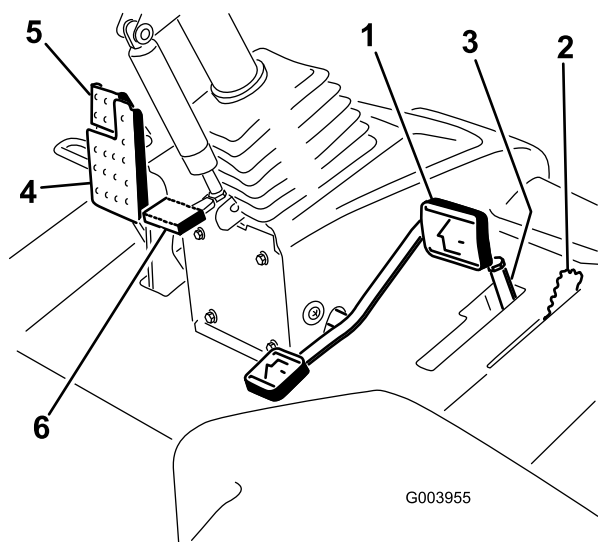

**Figur 22**

- |                               |                         |
|-------------------------------|-------------------------|
| 1. Traktionspedal             | 4. Bremsepedal          |
| 2. Klippehastighedsbegrænsere | 5. Parkeringsbremse     |
| 3. Afstandsklodser            | 6. Ratindstillingspedal |

## Klippehastighedsbegrænsere

Når klippehastighedsbegrænseren (Figur 22) er vipset op, regulerer den klippehastigheden og lader klippeenhederne blive koblet til. Hver afstandsklod justerer klippehastigheden med 0,8 km/t. Jo flere afstandsklodser du har oven på bolten, jo langsommere kører du. Ved transport vippes klippehastighedsbegrænseren tilbage, og du vil have maksimal transporthastighed.

## Bremsepedal

Tråd på bremsepedalen (Figur 22) for at standse maskinen.

## Parkeringsbremse

Parkeringsbremsen (Figur 22) aktiveres ved at trykke ned på bremsepedalen og trykke den øverste del fremad for at låse. Parkeringsbremsen udløses ved at træde bremsepedalen ned, indtil parkeringsbremselåsen trækkes tilbage.

## Ratindstillingspedal

Hvis du ønsker at vippe rattet mod dig selv, skal du trykke ned på fodpedalen (Figur 22), trække ratstammen mod dig selv til den mest behagelige position og dernæst slippe pedalen.

## Gashåndtag

Skub gashåndtaget (Figur 23) fremad for at øge motorens hastighed og tilbage for at mindske hastigheden.

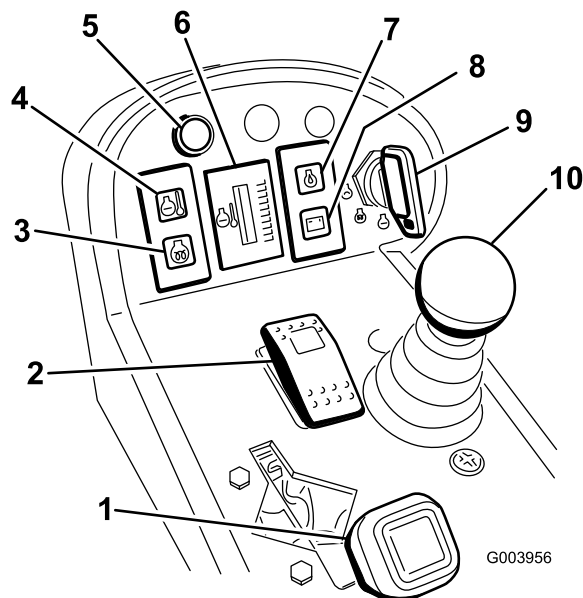

**Figur 23**

- |                                                 |                                      |
|-------------------------------------------------|--------------------------------------|
| 1. Gashåndtag                                   | 6. Termometer for motorens kølevæske |
| 2. Til-/frakoblingskontakt                      | 7. Advarselsslampe for motorolietryk |
| 3. Kontrollampe for gløderør                    | 8. Ladekontrollampe                  |
| 4. Advarselsslampe for motorkølevæsketemperatur | 9. Tændingskontakt                   |
| 5. Fejlfindingslampe                            | 10. Sænk+klip/hæv-håndtag            |

## Tændingskontakt

Tændingskontakten (Figur 23) har tre positioner: Fra, Tændt/forvarm og Start.

## Advarselsslampe for motorkølevæsketemperatur

Denne lampe (Figur 23) lyser, og knivcylindrene stopper, når kølevæsken når op på en høj temperatur. Hvis motortemperaturen bliver ved med at stige, vil motoren slukke.

## Termometer til motorkølevæsken

Ved normale driftsforhold skal termometeren (Figur 23) være i det grønne område. Kontroller

kølesystemet, hvis måleren går over i det gule eller røde område.

## Fejlfindingslampe

Lampen tænder, hvis der registreres en systemfejl.

## Sænk+klip/hæv-håndtag

Dette håndtag (Figur 23) hæver og sænker klippeenhederne og starter og standser endvidere klippecylindrene, når de er aktiveret i klippetilstanden.

## Gløderørskontrollampe

Denne lampe (Figur 23) tænder, når gløderørene forvarmer.

## Advarselslampe for motorolietryk

Denne lampe (Figur 23) angiver, at motorolietrykket er faretruende lavt.

## Ladekontrollampe

Ladekontrollampen (Figur 23) tænder, når der er en fejl i systemets ladekredsløb.

## Til-/frakoblingskontakt

Brug til-/frakoblingskontakten (Figur 23) sammen med sænk+klip/hæv-håndtaget til at betjene knivcylindrene. Knivcylindrene kan ikke sænkes, når klippe-/transporthåndtaget står i transportpositionen.

## Baglapningshåndtag

Brug baglapningshåndtagene sammen med sænk+klip/hæv-håndtaget til baglapning af knivcylindrene (Figur 24).

## Hastighedsregulatorer til knivcylindre

Hastighedsregulatorerne til knivcylindrene regulerer hastigheden for de forreste og bageste klippeenheder (Figur 24). Knivcylindrenes hastighed forøges, når knapperne drejes mod uret.

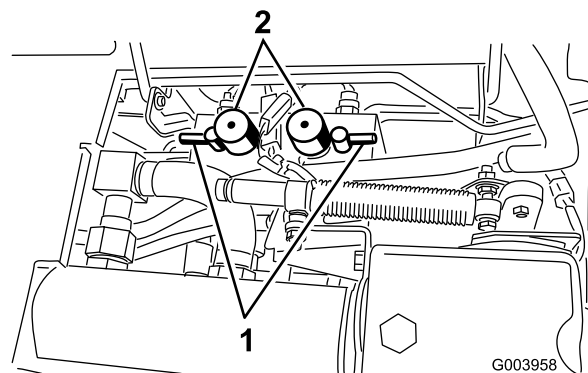

Figur 24

1. Baglapningshåndtag
2. Hastighedsregulatorer til knivcylindre

## Timetæller

Timetælleren (Figur 25) viser det samlede antal timer, maskinen har været i brug.

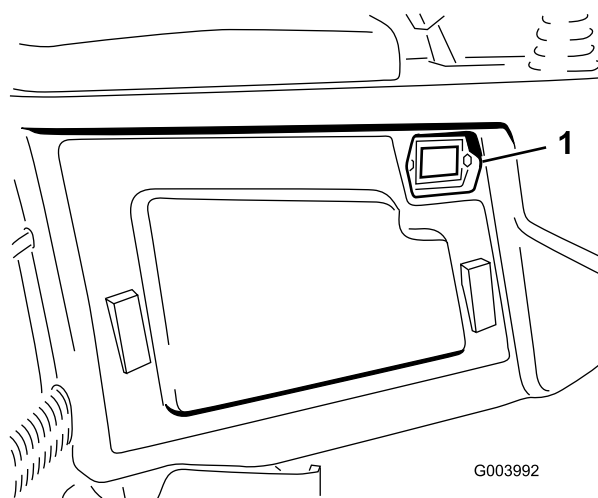

Figur 25

1. Timetæller

## Tilstopningsindikator for hydraulikfiltrene

Kig på indikatoren (Figur 26), mens motoren kører ved normal driftstemperatur. Den bør være i det grønne område. Hvis indikatoren er i det røde område, skal hydraulikfiltrene udskiftes.

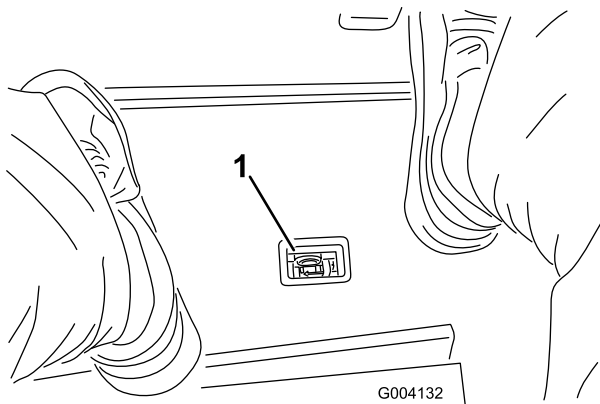

**Figur 26**

1. Tilstopningsindikator for hydraulikfiltrene

## Brændstofmåler

Brændstofmåleren (Figur 27) viser mængden af brændstof i tanken.

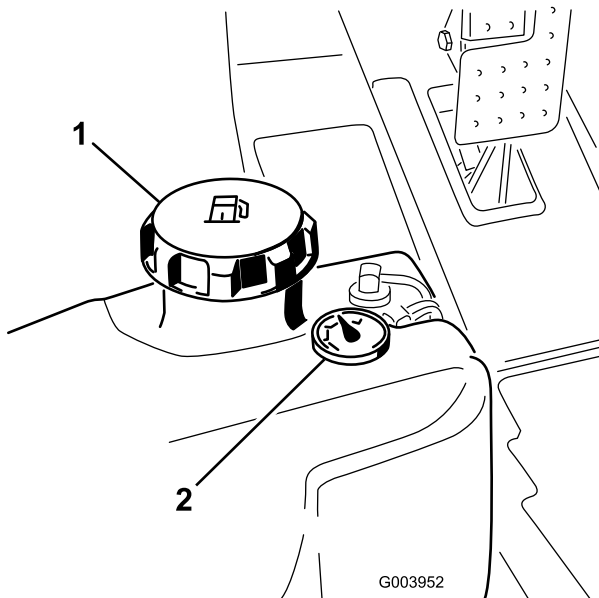

**Figur 27**

1. Brændstofdæksel
2. Brændstofmåler

## Forlygtekontakt

Drej kontakten nedad for at tænde forlygterne (Figur 28).

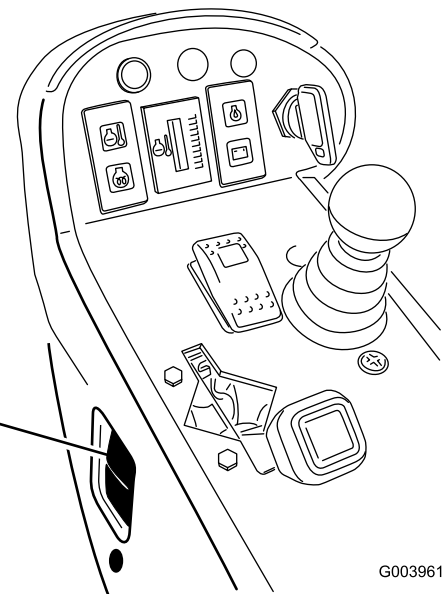

**Figur 28**

1. Forlygtekontakt

## Stikkontakt

Stikkontakten er en 12 volt strømforstyrning til elektroniske apparater (Figur 29).

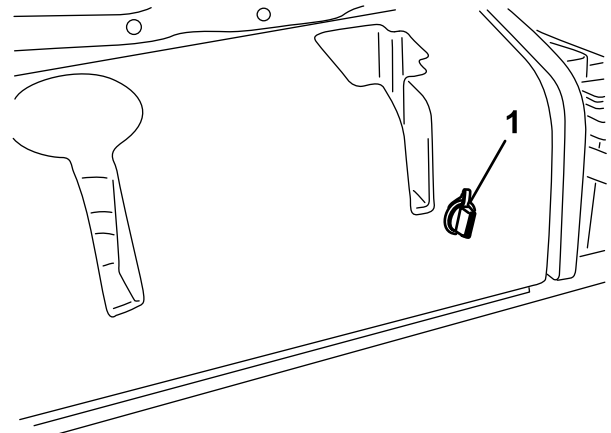

**Figur 29**

1. Stikkontakt

# Specifikationer

**Bemærk:** Specifikationer og design kan ændres uden forudgående varsel.

Specifikation	ReelMaster® 5210	ReelMaster® 5410	ReelMaster® 5510	ReelMaster® 5610
Transportbredde	228 cm	228 cm	233 cm	233 cm
Klippebredde	254 cm	254 cm	254 cm	254 cm
Længde	282 cm	282 cm	282 cm	282 cm
Højde	157 cm	160 cm	160 cm	160 cm
Vægt	1.087 kg	1.136 kg	1.222 kg	1.276 kg
Motor	Kubota 28 hk	Kubota 35,5 hk	Kubota 35,5 hk	Kubota 44,2 hk (Turbo)
Brændstoftankens kapacitet	51 liter	51 liter	51 liter	51 liter
Transporthastighed	0-16 km/t	0-16 km/t	0-16 km/t	0-16 km/t
Klippehastighed	0-13 km/t	0-13 km/t	0-13 km/t	0-13 km/t

## Udstyr/tilbehør

Der fås et udvalg af Toro-godkendt udstyr og tilbehør, der kan anvendes sammen med maskinen for at forbedre og øge dens ydeevne. Kontakt din Autoriseret Toro-forhandler eller distributør, eller besøg [www.Toro.com](http://www.Toro.com) for at se en liste over alt godkendt udstyr og tilbehør.

# Betjening

**Bemærk:** Maskinens venstre og højre side er som set fra den normale betjeningsposition.



Hvis du lader nøglen sidde i tændingen, kan andre personer utilsigtet komme til at starte motoren og forårsage alvorlig personskade på dig eller andre omkringstående.

Sænk klippeenhederne til jorden, aktiver parkeringsbremsen, og tag nøglen ud af tændingen, før der foretages eftersyn eller justeringer på maskinen.

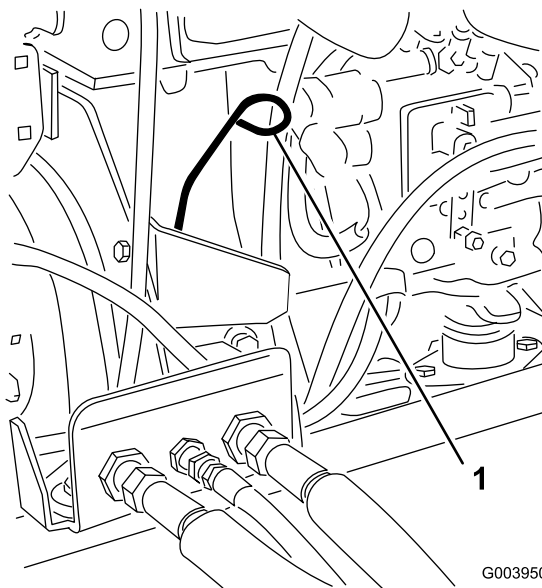

Figur 30

G003950

## Kontrol af motoroliestanden

Motoren leveres med olie i krumtaphuset, men oliestanden skal alligevel kontrolleres, før og efter motoren startes første gang.

Krumtaphusets olikapacitet på model 5210 er på ca. 3,3 l med filteret monteret. Krumtaphusets olikapacitet på model 5410, 5510 og 5610 er på ca. 5.2 l med filteret monteret.

Brug motorolie af høj kvalitet, der overholder følgende specifikationer:

- Krævet API-klassifikationsniveau: CH-4, CI-4 eller højere
- Foretrukken olie: SAE 15W-40 (over -18°C)
- Alternativ olie: SAE 10W-30 eller 5W-30 (alle temperaturer)

Toro Premium-motorolie kan købes hos forhandleren med en viskositet på enten 15W-40 eller 10W-30.

1. Parker maskinen på en plan flade, stop motoren, aktiver parkeringsbremsen, og tag nøglen ud af tændingskontakten.
2. Åbn motorhjelmen.
3. Fjern målepinden, tør den af, og sæt den tilbage igen (Figur 30).

1. Målepind

4. Fjern målepinden, og kontroller oliestanden på målepinden.

Oliestanden bør nå op til Full-mærket.

5. Hvis olieniveauet er under Full-mærket, skal du fjerne påfyldningsdækslet (Figur 31) og fylde olie på, indtil niveauet når Full-mærket.

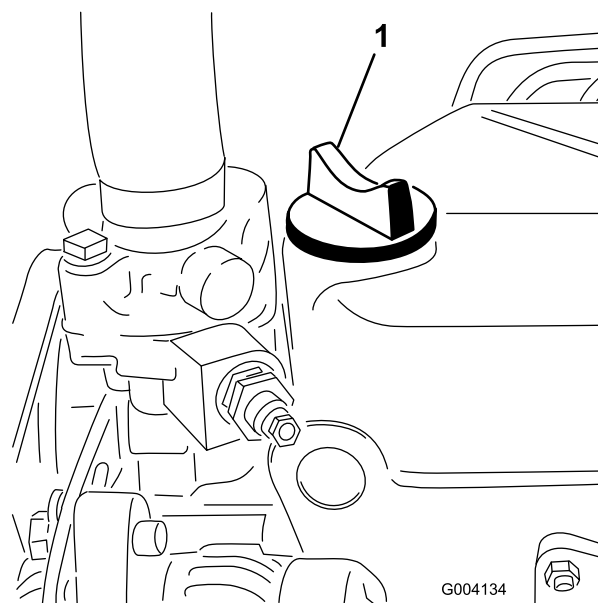

Figur 31

G004134

1. Oliepåfyldningsdæksel

Fyld ikke for meget på.

**Vigtigt:** Sørg for at holde motoroliestanden mellem den øvre og nedre grænse på

oliemåleren. Motorsammenbrud kan opstå som resultat af for meget eller for lidt motorolie.

6. Sæt oliepåfyldningsdækslet på, og luk motorhjelmen.

## Kontrol af kølesystemet

Snavs fra gitteret, oliekøleren og forsiden af køleren skal fjernes dagligt, og oftere, hvis der arbejdes i meget støvede og snavsede omgivelser. Se afsnittet om Fjernelse af snavs fra kølesystemet i , side .

Kølesystemet er fyldt med en 50/50-opløsning af vand og permanent ethylenglycol-frostvæske. Kontroller kølevæskestanden i ekspansionsbeholderen ved begyndelsen af dagen, før motoren startes. Kølesystemets kapacitet for model 5210 er 5,2 l. Kapaciteten for model 5410 er 6,6 l, og for model 5510 og 5610 er den 9,5 l.



**Hvis motoren har kørt, kan varm kølevæske under tryk slippe ud og forårsage forbrændinger.**

- Tag ikke kølerdækslet af, når motoren kører.
- Brug en klud, når kølerdækslet åbnes, og åbn det langsomt, så damp kan slippe ud.

1. Kontroller kølevæskestanden i ekspansionsbeholderen (Figur 32).

Væskestanden skal ligge mellem mærkerne på siden af beholderen.

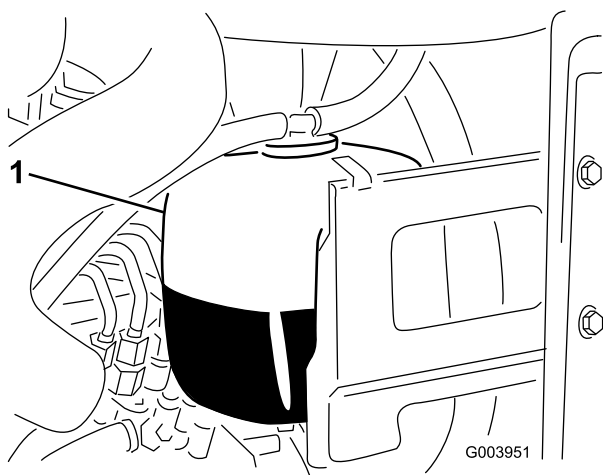

Figur 32

1. Ekspansionsbeholder

2. Hvis kølevæskestanden er lav, skal du fjerne dækslet til ekspansionsbeholderen og fylde systemet op. **Fyld ikke for meget på.**
3. Sæt ekspansionsbeholderens dæksel på.

## Opfyldning af brændstoftanken

Brændstoftankens kapacitet er 51 l.

1. Fjern brændstofdækslet (Figur 33).

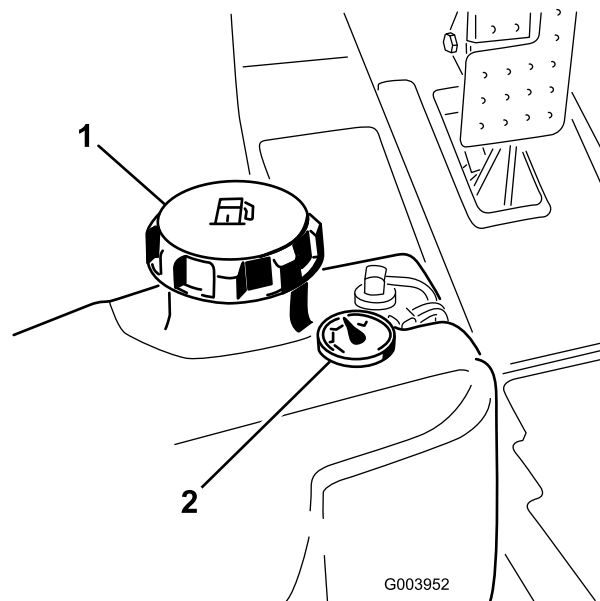

Figur 33

1. Brændstofdæksel
2. Brændstofmåler

2. Fyld tanken med dieselbrændstof nr. 2. Fyld brændstof på, indtil niveauet er 6 til 13 mm under bunden af påfyldningsstudsens.



Under visse forhold er dieselolie og brændstofdampe meget brandfarlige og eksplosive. En brand eller eksplosion forårsaget af brændstof kan give forbrændinger samt forårsage tingsskade.

- Anvend en tragt, og fyld tanken udendørs på et åbent område, mens motoren er slukket og kold. Tør eventuelt spildt brændstof op.
- Fyld ikke brændstoftanken helt op. Fyld brændstof på brændstoftanken, indtil niveauet er 6–13 mm under bunden af påfyldningsstudsens. Dette tomrum i tanken giver brændstoffet plads til at udvide sig.
- Ryg aldrig under håndtering af brændstof, og hold afstand til åben ild eller steder, hvor brændstofdampe kan antændes af en gnist.
- Opbevar brændstof i en ren, sikkerhedsgodkendt beholder, og sørg altid for, at låget er skruet på.

3. Sæt brændstofdækslet på.

## Kontrol af hydraulikvæsken

Maskinens beholder fyldes på fabrikken med ca. 30 l hydraulikvæske af høj kvalitet. Kontroller hydraulikvæsketstanden, før motoren startes første gang, og derefter dagligt. Følgende udskiftningsvæske anbefales:

**Toro Premium All Season Hydraulic Fluid** (fås i spande med 19 liter eller tromler med 208 liter. Reservedelsnumrene kan findes i reservedelskataloget, eller spørg din Toro-forhandler.)

Alternative væsker: Såfremt Toro-væsken ikke kan fås, kan man anvende andre væsker, forudsat at de overholder alle følgende materialeegenskaber og branchespecifikationer. Vi anbefaler ikke brug af syntetisk væske. Spørg din smøremiddelforhandler til råds for at finde frem til et tilfredsstillende produkt. Bemærk: Toro påtager sig intet ansvar for skader forårsaget af forkerte erstatningsprodukter. Brug derfor kun produkter fra producenter med et godt omdømme, som står bag deres anbefaling.

### Slidhæmmende hydraulikvæske med højt viskositetsindeks/lavt flydepunkt, ISO VG 46

Materialeegenskaber:

Viskositet, ASTM D445	cSt ved 40 °C 44 til 48 cSt ved 100 °C 7,9 til 8,5
Viskositetsindeks ASTM D2270	140:160

Flydepunkt, ASTM D97 -37 °C til -45 °C

Branchespecifikationer:

Vickers I-286-S (kvalitetsniveau), Vickers M-2950-S (kvalitetsniveau), Denison HF-0

**Bemærk:** Mange hydraulikvæsker er næsten farveløse, og det kan derfor være svært at få øje på lækager. Der kan fås et rødt tilsætningsstof til hydraulikolien i flasker med 20 ml. Én flaske er nok til 15-22 l hydraulikolie. Bestil del nr. 44-2500 hos din autoriserede Toro-forhandler.

### Bionedbrydelig hydraulikvæske – Mobil 224H

**Toro Bionedbrydelig hydraulikvæske** (fås i spande med 19 l eller tromler med 208 l. Reservedelsnumrene kan findes i reservedelskataloget, eller spørg din Toro-forhandler.)

**Alternativ væske:** Mobil EAL 224H

**Bemærk:** Dette er bionedbrydelig olie, der er baseret på vegetabilsk olie, som er afprøvet og godkendt af Toro til denne model. Denne væske er ikke så modstandsdygtig over for høje temperaturer som normal væske, så sørg for at følge de anbefalede intervaller for udskiftning af denne olie. Forurening med mineralbaserede hydraulikvæsker ændrer denne olies biologiske nedbrydelighed og giftighed. Når du skifter fra standardvæsken til den bionedbrydelige type, skal du sørge for at følge den godkendte udskylningsprocedure. Kontakt din lokale Toro-forhandler for at få nærmere oplysninger.

1. Stil maskinen på et plant underlag, sænk klippeenhederne, og sluk for motoren.
2. Løft hydrauliktankens dæksel på højre side af maskinen (Figur 34).

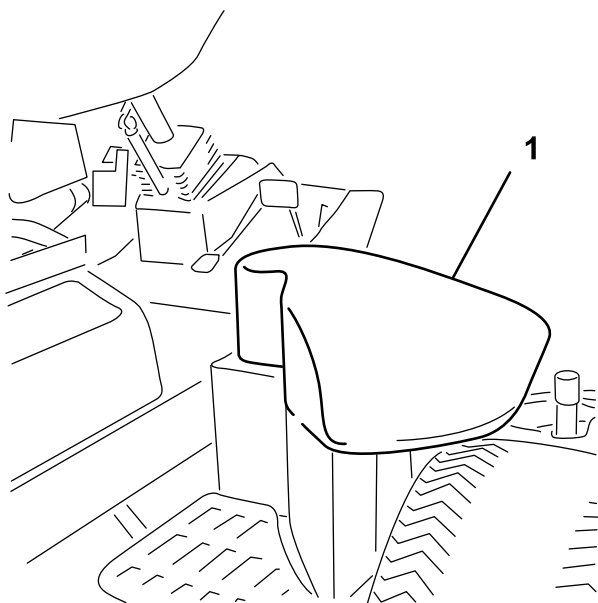

Figur 34

1. Hydrauliktankens dæksel

3. Rengør området omkring påfyldningsstudsene og hydrauliktankens dæksel (Figur 35). Fjern dækslet fra påfyldningsstudsene.

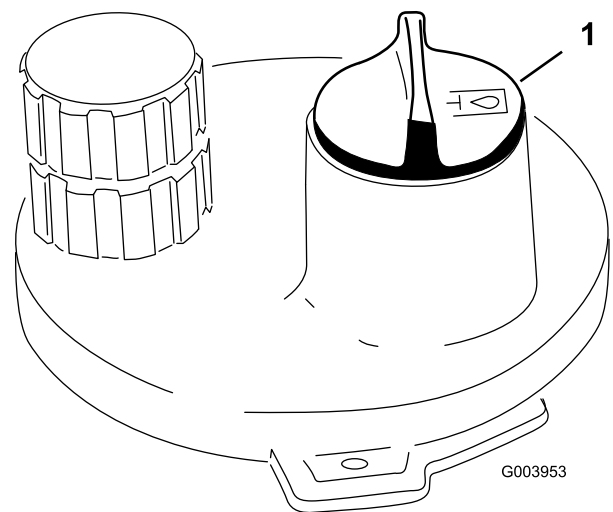

Figur 35

1. Dæksel til hydrauliktanken

4. Fjern målepinden fra påfyldningsstudsene, og tør den af med en ren klud. Indfør målepinden i påfyldningsstudsene, tag den op igen, og kontroller væskestanden. Væskestanden må ikke være mere end 6 mm fra mærket på målepinden. Fyld ikke for meget på.
5. Hvis væskestanden er lav, skal du efterfylde med passende væske for at få den op til fuld-mærket.
6. Sæt oliepinde i igen, og sæt dækslet på påfyldningsstudsene.

## Kontrol af kontakten mellem knivcylinderen og bundkniven

Kontroller kontakten mellem knivcylinderen og bundkniven hver dag før arbejdets påbegyndelse, uanset om kvaliteten af klipningen tidligere har været acceptabel. Der skal være let kontakt i hele knivcylinderens og bundknivens længde (se Justering af knivcylinderen mod bundkniven i klippeenhedens *betjeningsvejledning*).

## Kontrol af hjulmøtrikkernes tilspændingsmoment

Tilspænd hjullåsemøtrikkerne til 95-122 Nm efter **1-4 timers** drift og igen efter **10 timers** drift. Tilspænd derefter efter hver **250 timer**.



Hvis du ikke opretholder det rette tilspændingsmoment på hjulmøtrikkerne, kan det medføre personskade.

## Udluftning af brændstofsyste- met

Du skal udlufte brændstofsyste-  
met, før du starter motoren, hvis noget af følgende er sket:

- Start af en ny maskine.
- Motoren er løbet tør for brændstof og gået i stå.
- Når der er udført vedligeholdelsesarbejde på komponenter i brændstofsyste-  
met, f.eks. udskiftning af filtre, eftersyn af udskilleren osv.



Under visse forhold er dieselolie og brændstofdampe meget brandfarlige og eksplosive. En brand eller eksplosion forårsaget af brændstof kan give forbrændinger samt forårsage tingsskade.

- Anvend en tragt, og fyld tanken udendørs på et åbent område, mens motoren er slukket og kold. Tør eventuelt spildt brændstof op.
- Fyld ikke brændstoftanken helt op. Fyld brændstof på brændstoftanken, indtil niveauet er 6 til 13 mm under bunden af påfyldningsstudsens. Dette tomrum i tanken giver brændstoffet plads til at udvide sig.
- Ryg aldrig under håndtering af brændstof, og hold afstand til åben ild eller steder, hvor brændstofdampe kan antændes af en gnist.
- Opbevar brændstof i en ren, sikkerhedsgodkendt beholder, og sørg altid for, at låget er skruet på.

1. Parker maskinen på en plan overflade, og sørg for, at brændstoftanken er mindst halvt fuld.
2. Åbn motorhjelmen.
3. Åbn udluftningsskruen på brændstofindsprøjtning-  
spumpen (Figur 36) med en 12 mm nøgle.

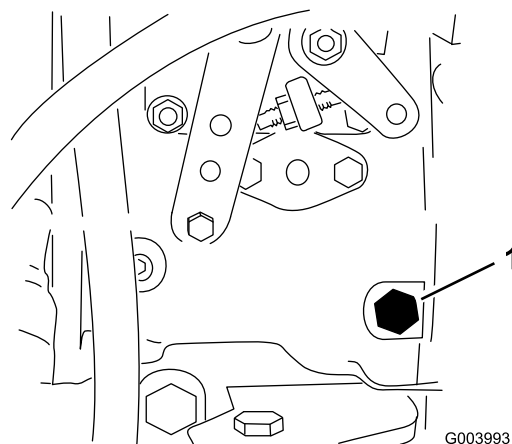

Figur 36

1. Udluftningsskruen

4. Drej tændingsnøglen til tændt position. Den elektriske brændstofpumpe begynder at køre og tvinger derved luften ud omkring udluftningsskruen. Lad nøglen sidde i positionen Tændt, indtil en konstant strøm af brændstof strømmer ud omkring skruen.
5. Spænd skruen, og drej nøglen til positionen Fra.

**Bemærk:** Normalt bør motoren starte efter udførelsen af ovennævnte udluftningsprocedurer. Hvis motoren alligevel ikke starter, kan der være luft tilbage mellem indsprøjtningsskruen og indsprøjtningssprøjterne. Se Udluftning af brændstofindsprøjtningssprøjterne under , side .

## Start og standsning af motoren

**Vigtigt:** Du skal udlufte brændstofsyste-  
met, før du starter motoren, hvis du starter den for første gang, hvis motoren er standset, fordi den er løbet tør for brændstof, eller du har udført vedligeholdelse af brændstofsyste-  
met. Se Udluftning af brændstofsyste-  
met.

### Start af motoren

1. Sæt dig i sædet, hold foden væk fra traktionspedalen, så den er i neutral position, aktiver parkeringsbremsen, sæt gashåndtaget i positionen Fast, og sørg for, at til-/frakoblingskontakten er i frakoblet position.
2. Drej tændingen til positionen Tændt/forvarm.  
En automatisk timer styrer forvarmning af gløderørene i cirka 6 sekunder.
3. Efter forvarmning af gløderørene drejes tændingsnøglen til positionen Start.

Tørn motoren i højst 15 sekunder. Slip nøglen, når motoren starter. Hvis yderligere forvarmning er nødvendig, skal nøglen drejes til positionen Fra og derefter til positionen Tændt/forvarm. Gentag dette efter behov.

- Lad motoren køre i lav tomgangshastighed, indtil den er varmet op.

## Standning af motoren

- Flyt alle betjeningsanordninger til neutral, aktiver parkeringsbremsen, flyt gashåndtaget til lav tomgangsposition, og lad motoren komme ned på lav tomgangshastighed.

**Vigtigt:** Lad motoren køre i tomgang i 5 minutter, før du slukker den efter drift ved fuld belastning. Gøres dette ikke, kan der opstå problemer, hvis motoren er turboladet.

- Drej nøglen til positionen Fra, og tag den ud af tændingen.

## Indstilling af knivcylinderhastigheden

For at opnå en konstant, høj klippekvalitet og et ensartet udseende efter klipningen er det vigtigt, at hastighedsregulatorerne til knivcylindrene (placeret under sædet) indstilles korrekt. Juster hastighedsregulatorerne til knivcylindrene som følger:

- Vælg den klippehøjde, som klippeenhederne er indstillet til.

- Vælg den ønskede kørehastighed, der er bedst egnet til forholdene.
- Brug den relevante graf på mærkat 110-0996 (Figur 38) for Reelmaster 5510 og 5610, klippeenheder med 17,8 cm [7 tommer] knivcylindre, eller mærkat 110-8923 (Figur 39) for Reelmaster 5210 og 5410, klippeenheder med 12,7 cm [5 tommer] knivcylindre, til at fastlægge den korrekte hastighedsindstilling for knivcylindrene.

Knivcylindrenes hastighed indstilles ved at dreje regulatorerne (Figur 37), indtil indikatorpilene står ud for det tal, der angiver den ønskede indstilling.

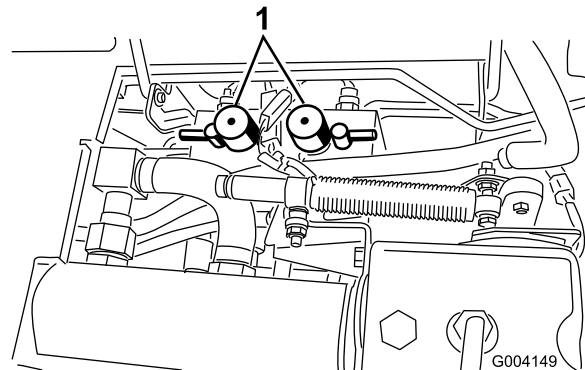

Figur 37

- Hastighedsregulatorer til knivcylindre

**Bemærk:** Knivcylindrenes hastighed kan øges eller mindskes for at kompensere for plæneforholdene.

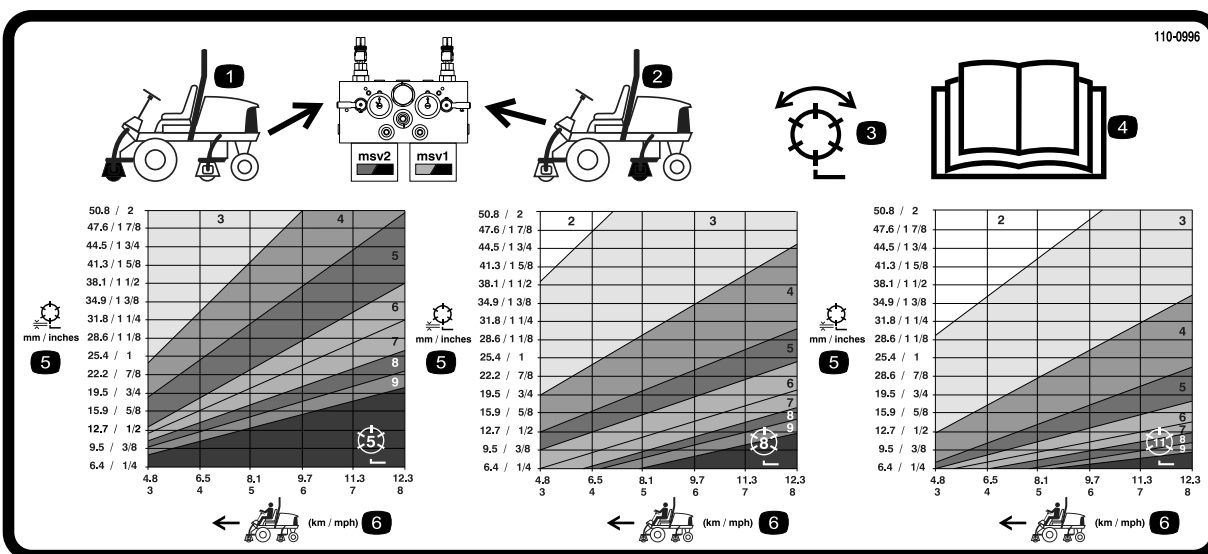

Figur 38

- |                                                              |                                        |                               |
|--------------------------------------------------------------|----------------------------------------|-------------------------------|
| 1. Betjeningsanordninger til kredsløb for knivcylindre foran | 3. Knivcylinder – klip og baglap       | 5. Knivcylinder – klippehøjde |
| 2. Betjeningsanordninger til kredsløb for knivcylindre bagpå | 4. Læs <i>betjeningsvejledningen</i> . | 6. Kørehastighed              |

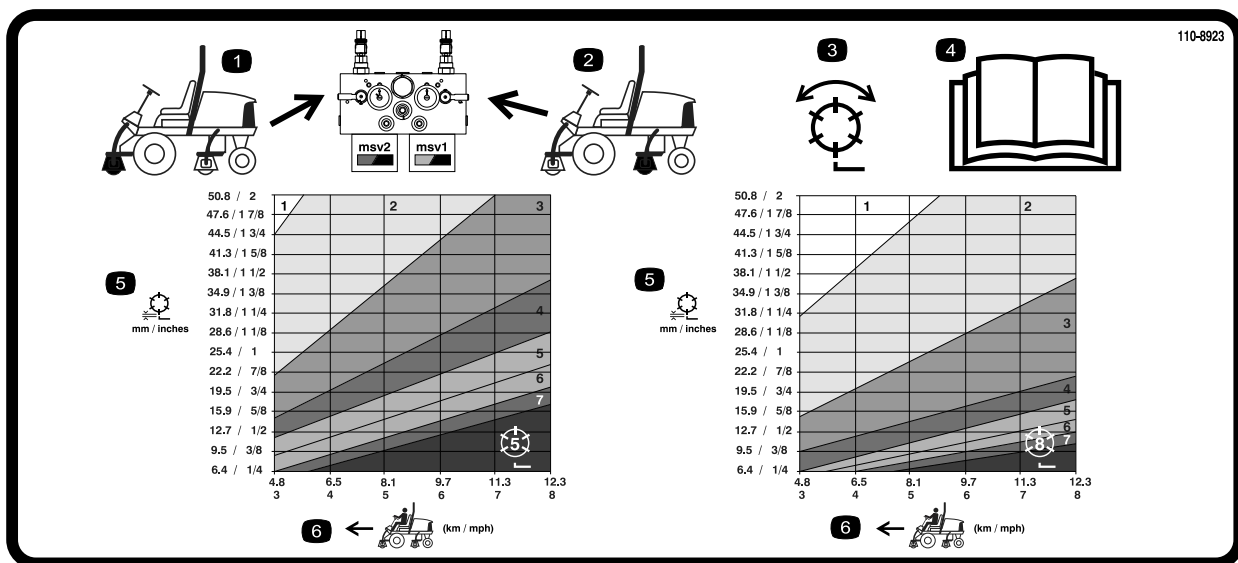

Figur 39

1. Betjeningsanordninger til kredsløb for knivcylindre foran
2. Betjeningsanordninger til kredsløb for knivcylindre bagpå
3. Knivcylinder – klip og baglap
4. Læs *betjeningsvejledningen*.
5. Knivcylinder – klippehøjde
6. Kørehastighed

## Justering af løftearmenes modvægt

Du kan justere modvægten på den bageste klippeenheds løftearme for at kompensere for forskellige plæneforhold og for at bevare en ensartet klippehøjde under ujævne forhold eller på steder med megen strådannelse.

Du kan justere hver modvægtsfjeder til en af i alt fire forskellige indstillinger. Hvert trin øger eller mindsker modvægtstrykket på klippeenheden med 2,3 kg. Fjedrene kan placeres på bagsiden af fjederaktuatoren for at fjerne hele modvægten (fjerde position).

1. Placer maskinen på en plan flade, sænk klippeenhederne, stands motoren, aktiver parkeringsbremsen, og tag nøglen ud af tændingen.
2. Sæt et rør eller lignende ind i den lange fjederende for at slække fjederspændingen under justering (Figur 40).

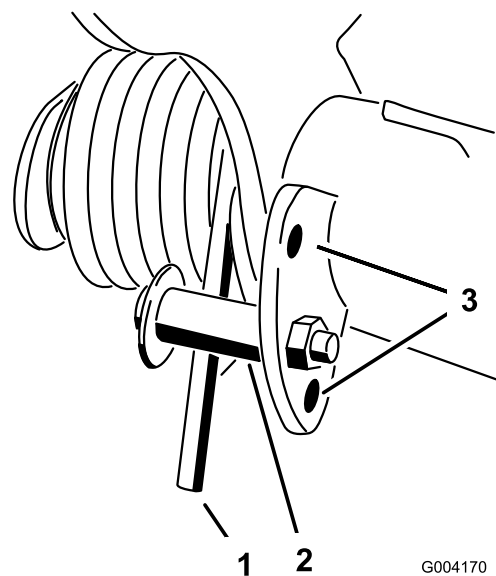

Figur 40

1. Fjeder
2. Fjederaktuator
3. Hulplaceringer

4. Flyt fjederaktuatoren til den ønskede hulplacering, og fastgør med en låsemøtrik.
5. Gentag proceduren på den anden fjeder.



**Fjedrene er spændt.**

**Vær forsigtig, når de justeres.**

3. Fjern bolten og låsemøtrikken, som fastgør fjederaktuatoren til beslaget, mens fjederspændingen slækkes (Figur 40).

# Justering af løftearmens drejehøjde

1. Placer maskinen på en plan flade, sænk klippeenhederne, stands motoren, aktiver parkeringsbremsen, og tag nøglen ud af tændingen.
2. Løftearmsafbryderen er placeret under hydrauliktanken bag løftearmen forrest til højre (Figur 41).
3. Løsn afbryderens monteringskruer (Figur 41), og flyt afbryderen ned for at forøge løftearmens drejehøjde eller flyt afbryderen op for at mindske løftearmens drejehøjde. Tilspænd monteringskruerne.

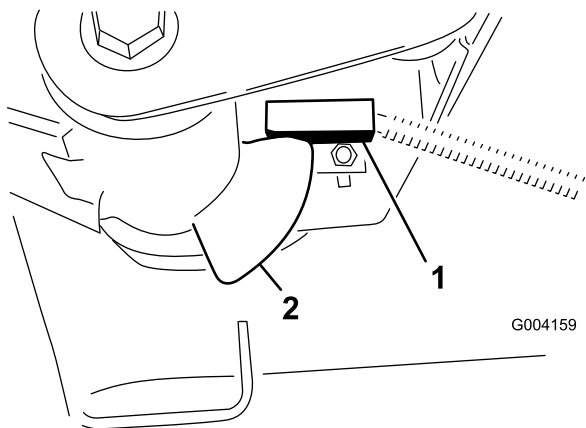

Figur 41

1. Afbryder
2. Løftearmsføler

## Skubning eller trækning af maskinen

I nødstilfælde kan maskinen flyttes ved at aktivere omløbsventilen i hydraulikpumpen med variabel slagvolumen og så skubbe eller trække maskinen.

**Vigtigt:** Maskinen må ikke skubbes eller trækkes med en hastighed på over 3-4,8 km/t, da der ellers kan opstå skader i gearkassen. Omløbsventilen skal være åben, når maskinen skubbes eller trækkes.

1. Omløbsventilen er placeret på venstre side af hydrostaten (Figur 42). Drej boltene 1 1/2 omgang for at åbne den og lade olien løbe om internt. Da væsken omløbes, kan maskinen flyttes langsomt, uden at gearkassen beskadiges.

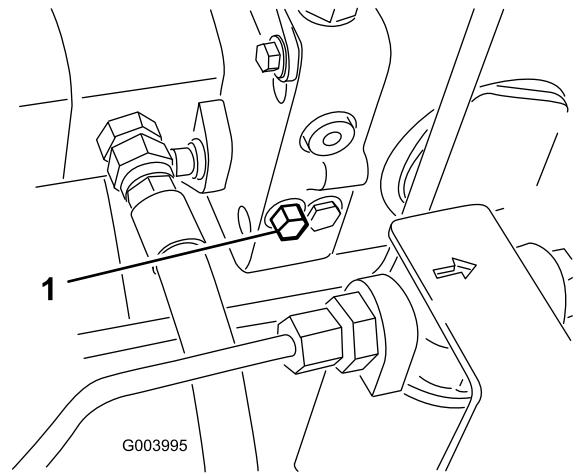

Figur 42

1. Omløbsventil

2. Luk omløbsventilen, før du starter motoren. Ventilen må dog ikke tilspændes med et moment på over 7-11 Nm.

**Vigtigt:** Hvis motoren kører, mens omløbsventilen er åben, overophedes gearkassen.

## Donkraftpunkter

**Bemærk:** Brug donkrafte til at understøtte maskinen efter behov.

- For – rektangulær plade, under akselrøret, indvendigt i forhold til hvert fordæk (Figur 43).

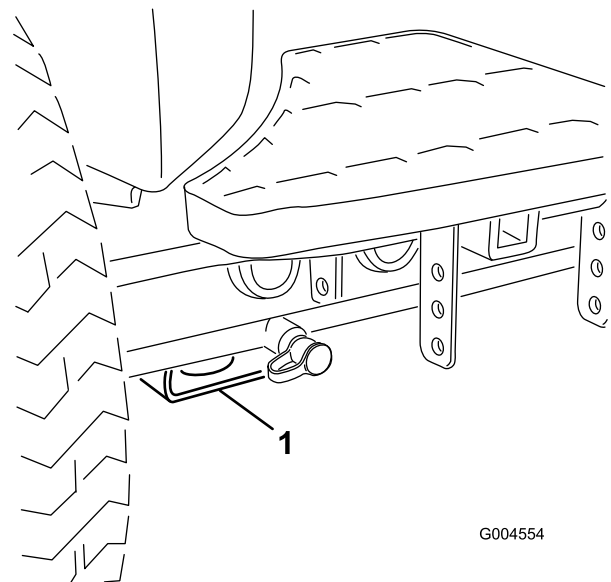

Figur 43

1. Donkraftpunkt foran

- Bag – rektangulært akselrør på bagakslen.

## Bindepunkter

- For – hullet i den rektangulære plade, under akselrøret, indvendigt i forhold til hvert fordæk (Figur 44).

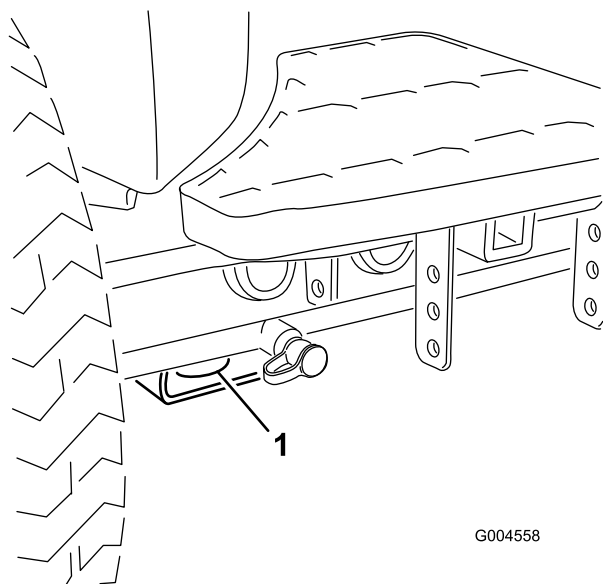

Figur 44

1. Bindepunkt fortil

- Bag – på begge sider af maskinen på bagstellet (Figur 45).

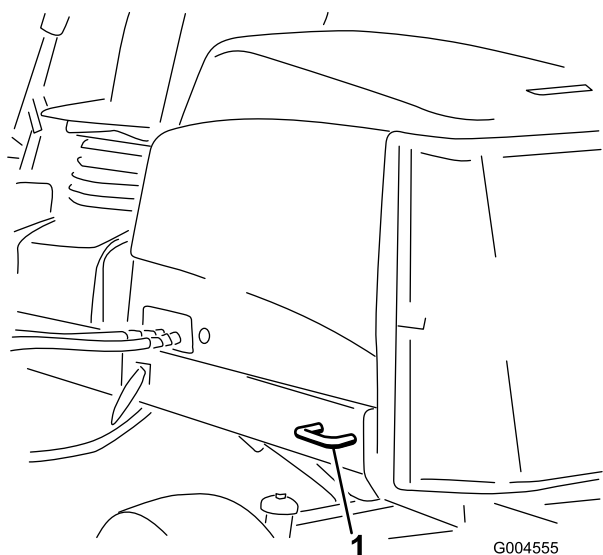

Figur 45

1. Bindepunkt bagtil

## Fejlfindingslampens betydning

Maskinen er udstyret med en fejlfindingslampe, der angiver, om den elektroniske styreenhed registrerer en

elektronisk funktionsfejl. Fejlfindingslampen sidder på styrearmen (Figur 46). Når den elektroniske styreenhed fungerer korrekt, og nøglekontakten flyttes til positionen Til, tænder styreenhedens fejlfindingslampe i 3 sekunder og slukker derefter for at angive, at lampen fungerer korrekt. Hvis maskinen går i stå, lyser lampen fast, indtil nøglepositionen ændres. Lampen blinker, hvis styreenheden opdager en fejl i det elektriske system. Lampen holder op med at blinke og nulstilles automatisk, når tændingsnøglen drejes til positionen Fra, og når fejlen er fjernet.

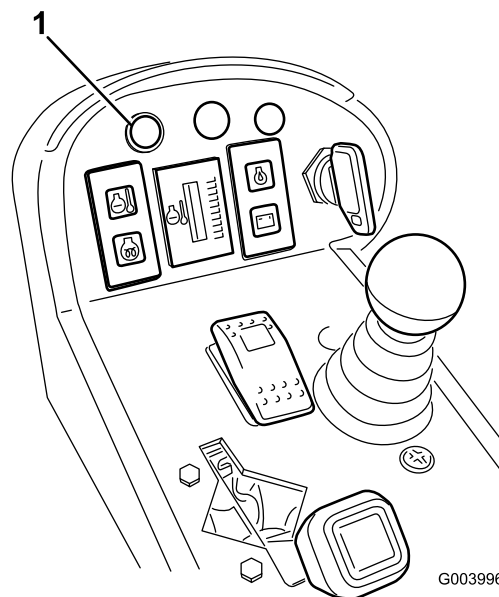

Figur 46

1. Fejlfindingslampe

Når styreenhedens fejlfindingslampe blinker, har styreenheden registreret et af følgende problemer:

- Et af udgangssignalerne er blevet kortsluttet.
- Et af udgangssignalerne er afbrudt.

Brug fejlfindingsdisplayet for at afgøre, hvilket udgangssignal der ikke fungerer korrekt. Se afsnittet Kontrol af sikkerhedskontakterne.

Hvis fejlfindingslampen ikke tændes, når tændingsnøglen er i positionen Til, angiver det, at den elektroniske styreenhed ikke fungerer. Mulige årsager:

- Sløjfetilbagekoblingen er ikke tilsluttet.
- Pæren er sprunget.
- Der er sprunget en sikring.
- Den fungerer ikke korrekt.

Kontroller de elektriske forbindelser, indgangssignalsikringerne og fejlfindingslampens pære for at finde fejlen. Sørg for, at sløjfetilbagekoblingens stik sidder forsvarligt i ledningsnetstikket.

## ACE-fejlfindingsdisplay

Maskinen er udstyret med en elektronisk styreenhed, der styrer de fleste af maskinens funktioner. Styreenheden afgør, hvilke funktioner der kræves til de forskellige indgangssignalkontakter (dvs. sædekontakt, tændingskontakt mv.) og slår udgangene til for at aktivere magnetventiler eller relæer til den ønskede maskinfunktion.

For at den elektroniske styreenhed kan styre maskinen som ønsket, skal alle indgangssignalkontakterne, udgangssignalmagnetventilerne og relæerne være forbundet og fungere korrekt.

Brug ACE-fejlfindingsdisplayet til at hjælpe med at bekræfte og korrigere maskinens elektriske funktioner.

## Kontrol af sikkerhedskontakterne

Sikkerhedskontakterne har til formål at forhindre motoren i at tørne eller starte, medmindre traktionspedalen står i neutral position, til-/frakoblingskontakten er i frakoblet position, og sænk+klip/hæv-håndtaget er i neutral position. Desuden bør motoren stoppe, hvis traktionspedalen trykkes ned, mens operatøren ikke sidder i sædet, eller hvis parkeringsbremsen efterlades aktiveret.



Hvis kontakterne til sikkerhedslåsesystemet frakobles eller beskadiges, kan maskinen reagere uventet og forårsage personskade.

- Pil ikke ved sikkerhedskontakterne.
- Kontroller dagligt, at sikkerhedskontakterne fungerer, og udskift eventuelle beskadigede kontakter, før du betjener maskinen.

## Kontrol af sikkerhedskontakternes funktion

1. Parker maskinen på en plan flade, sænk klippeenhederne, stop motoren, og aktiver parkeringsbremsen.
2. Fjern adgangspanelet fra styrearmens side.
3. Find ledningsnettet og stikkene nær styreenheden (Figur 47).

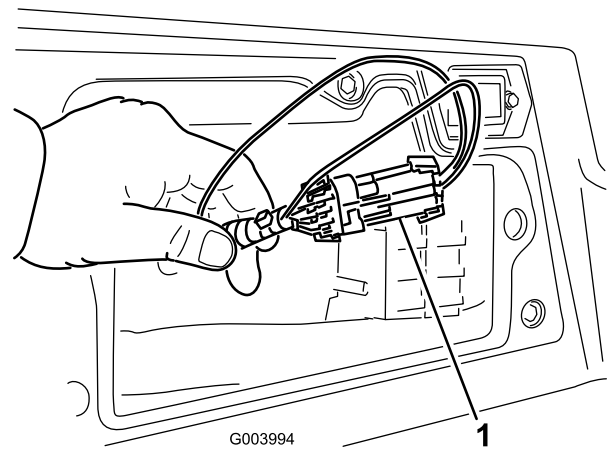

Figur 47

1. Ledningsnet og stik

4. Træk forsigtigt sløjfertilbagekoblingsstikket ud af ledningsnettets stik.
5. Slut ACE-fejlfindingsdisplayets stik til ledningsnettets stik (Figur 48).

**Bemærk:** Sørg for, at den korrekte skabelonmærkat er sat på ACE-fejlfindingsdisplayet.

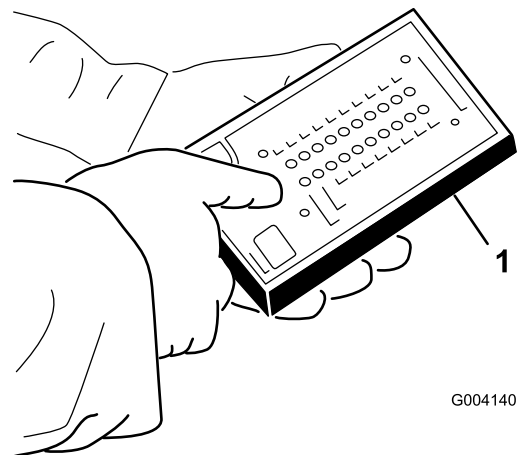

Figur 48

1. ACE-fejlfindingsinstrument

6. Drej nøglen til positionen Til, men start ikke maskinen.

**Bemærk:** Den røde tekst på skabelonmærkaten henviser til indgangssignalkontakter, og den grønne tekst henviser til udgangssignaler.

7. Lysdioden for ”viste indgangssignaler” foruden i den højre dioderække på ACE-fejlfindingsinstrumentet skal lyse. Hvis lysdioden for ”viste udgangssignaler” lyser, skal du trykke på vippekanten på ACE-fejlfindingsinstrumentet, så lysdioden ud for ”viste indgangssignaler” kommer til at lyse i stedet.

ACE-fejlfindingsinstrumentet tænder den lysdiode, der hører til et indgangssignal, når den pågældende indgangskontakt sluttes.

8. Omkobl nu hver enkelt kontakt fra afbrudt til sluttet tilstand (dvs. sid på sædet, aktiver traktionspedalen osv.), og bemærk, hvordan den tilhørende lysdiode på ACE-fejlfindingsinstrumentet blinker, når den tilhørende kontakt sluttes. Gentag dette for alle kontakter, der kan omkobles manuelt.
9. Hvis en kontakt sluttes, og den korrekte lysdiode ikke tændes, skal du kontrollere alle ledninger og forbindelser til kontakten og/eller kontrollere kontakterne med et ohmmeter. Udskift eventuelle defekte kontakter, og reparer alle defekte ledninger.

**Bemærk:** ACE-fejlfindingsinstrumentet kan også spore, hvilke udgangsmagnetventiler eller relæer der er tændt. Dette gør det let at undersøge, om maskinens fejl er af elektrisk eller hydraulisk karakter.

## Kontrol af udgangssignalfunktionen

1. Parker maskinen på en plan flade, sænk klippeenhederne, stop motoren, og aktiver parkeringsbremsen.
2. Fjern adgangspanelet fra styrearmens side.
3. Find ledningsnettets og stikkene nær styreenheden.
4. Træk forsigtigt sløjfetilbagekoblingsstikket ud af ledningsnettets stik.
5. Slut ACE-fejlfindingsinstrumentets stik til ledningsnettets stik.

**Bemærk:** Sørg for, at den korrekte skabelonmærkat er sat på ACE-fejlfindingsdisplayet.

6. Drej nøglen til positionen Til, men start ikke maskinen.

**Bemærk:** Den røde tekst på skabelonmærkaten henviser til indgangssignalkontakter, og den grønne tekst henviser til udgangssignaler.

7. Lysdioden for ”viste udgangssignaler” forneden i den højre dioderække på ACE-fejlfindingsinstrumentet skal lyse. Hvis lysdioden for ”viste indgangssignaler” lyser, skal du trykke på vippekontakten på ACE-fejlfindingsinstrumentet, så lysdioden ud for ”viste udgangssignaler” kommer til at lyse i stedet.

**Bemærk:** Det kan være nødvendigt at skifte mellem ”viste indgangssignaler” og ”viste udgangssignaler” flere gange for at udføre det næste trin. Tryk på vippekontakten en enkelt gang for at

skifte frem og tilbage. Dette kan gøres så ofte, som det er nødvendigt. Kontakten må ikke holdes nede.

8. Sæt dig i sædet, og prøv at betjene den ønskede maskinfunktion. De tilhørende udgangssignallysdiodes skal lyse for at angive, at det elektroniske kontrolmodul tænder for den pågældende funktion.

**Bemærk:** Hvis de korrekte udgangssignallysdiodes ikke tænder, skal du kontrollere, at de pågældende indgangssignalkontakter står i den korrekte position, for at funktionen kan udføres. Kontroller, at kontakterne fungerer korrekt.

Hvis udgangssignallysdiodes er tændt som angivet, men maskinen alligevel ikke fungerer korrekt, er der ikke tale om et elektrisk problem. Reparér efter behov.

**Bemærk:** Hvis alle udgangskontakter er i den korrekte position og fungerer korrekt, men udgangssignallysdiodes ikke lyser korrekt, tyder det på, at der er et problem med det elektroniske kontrolmodul. I så fald skal du kontakte din lokale Toro-forhandler for at få hjælp.

**Vigtigt:** ACE-fejlfindingsdisplayet må ikke efterlades tilsluttet til maskinen. Det er ikke konstrueret til at kunne holde til de forhold, maskinen bruges under hver dag. Når du er færdig med at bruge ACE-fejlfindingsinstrumentet, skal det frakobles maskinen, og sløjfetilbagekoblingsstikket skal sluttes til ledningsnettets stik. Maskinen fungerer ikke, hvis sløjfetilbagekoblingsstikket ikke er sluttet til ledningsnettets stik. Opbevar ACE-fejlfindingsinstrumentet på et tørt, sikkert sted på værkstedet og ikke på maskinen.

## Hydrauliske magnetventilers funktioner

I skemaet nedenfor vises og beskrives magnetventilernes forskellige funktioner i hydraulikmanifolden. Hver eneste magnetventil skal være aktiveret, for at funktionen kan udføres.

Magnetventil	Funktion
MSV2	Forreste knivcylindres kredsløb
MSV1	Bageste knivcylindres kredsløb
SVRV	Løft/sænk klippeenheder
SV1	Løft/sænk forreste klippeenhed
SV3	Løft/sænk bageste klippeenhed
SV2	Hæv enhver klippeenhed

# Tip vedrørende betjening

## Fortrolighed med betjening

Før du begynder at slå græs, skal du øve dig i at bruge maskinen på et åbent område. Start og stands motoren. Kør fremad og bak. Hæv og sænk klippeenhederne, og kobl knivcylindrene til og fra. Når du føler, at du er blevet fortrolig med maskinen, skal du øve dig i at køre op og ned ad skråninger ved forskellige hastigheder.

## Advarselssystem

Hvis der tændes en advarselsslampe under betjening af maskinen, skal maskinen stoppes med det samme, og fejlen udbedres, før der fortsættes. Der kan opstå alvorlige skader, hvis du betjener maskinen med en fejl.

## Klipning

Start motoren, og flyt gashåndtaget til positionen Fast (Hurtig). Stil kontakten til-/frakobling på tilkoblet position, og brug sænk+klip/hæv-håndtaget til at styre klippeenhederne (de forreste klippeenheder er indstillet således, at de sænkes før de bageste). Træd traktionspedalen fremad for at køre fremad og klippe græsset.

**Bemærk:** Lad motoren køre i tomgang i 5 minutter, før du slukker den efter drift ved fuld belastning. Gøres dette ikke, kan der opstå problemer med turboladeren.

## Transport

Stil kontakten til-/frakobling på frakoblet position, og hæv klippeenhederne til transportposition. Stil klippe-/transporthåndtaget i transportpositionen. Vær forsigtig, når du kører gennem snævre passager, så du ikke kommer til at beskadige maskinen eller klippeenhederne. Vær ekstra forsigtig, når du betjener maskinen på skråninger. Kør langsomt, og undgå skarpe drejninger på skråninger for at forhindre væltning. Sænk klippeenhederne, når du kører ned ad bakke for at få bedre kontrol over styringen.

# Vedligeholdelse

**Bemærk:** Maskinens venstre og højre side er som set fra den normale betjeningsposition.

## Skema over anbefalet vedligeholdelse

Vedligeholdelsesintervaller	Vedligeholdelsesprocedure
Efter den første time	<ul style="list-style-type: none"><li>Tilspænding af hjullåsemøtrikker med et moment på 95-122 Nm.</li></ul>
Efter de første 8 timer	<ul style="list-style-type: none"><li>Kontroller generatorremmens tilstand og spænding.</li></ul>
Efter de første 10 timer	<ul style="list-style-type: none"><li>Tilspænding af hjullåsemøtrikker med et moment på 95-122 Nm.</li><li>Kontrol og justering af bremsekabler for at udligne indkoblingen.</li></ul>
Efter de første 50 timer	<ul style="list-style-type: none"><li>Udskiftning af motorolie og filter.</li><li>Kontrol af motorens omdrejningstal (ved tomgang og fuld gas).</li></ul>
Hver anvendelse eller dagligt	<ul style="list-style-type: none"><li>Kontroller motoroliestanden.</li><li>Kontrol af kølesystemet.</li><li>Kontrol af hydraulikvæskstanden.</li><li>Kontroller kontakten mellem knivcylinderen og bundkniven.</li><li>Kontrol af sikkerhedskontaktens funktion.</li><li>Tømning af brændstoffilter/vandudskiller for vand og andre forureningsstoffer.</li><li>Fjernelse af snavs fra kølergitter, olie kølere og køleren (hyppigere under snavsede forhold).</li><li>Eftersyn for lækager på hydraulikrør og -slanger, bøjede rør, løse monteringsholdere, slid, løse fittings, nedbrydning på grund af vejrlig eller kemiske påvirkninger.</li></ul>
For hver 50 timer	<ul style="list-style-type: none"><li>Smør lejerne og bøsningerne. (Smør dem umiddelbart efter hver vask uanset det angivne interval.)</li><li>Kontrol af batteriets tilstand og rengøring af batteriet.</li><li>Kontrol af batterikabelforbindelserne.</li></ul>
For hver 100 timer	<ul style="list-style-type: none"><li>Kontrol af kølesystemets slanger.</li><li>Kontroller generatorremmens tilstand og spænding.</li></ul>
For hver 150 timer	<ul style="list-style-type: none"><li>Udskiftning af motorolie og filter.</li></ul>
For hver 200 timer	<ul style="list-style-type: none"><li>Fjernelse af fugt fra brændstof- og hydrauliktanken.</li><li>Kontrol af forspændingen på knivcylinderlejerne.</li></ul>
For hver 250 timer	<ul style="list-style-type: none"><li>Tilspænding af hjullåsemøtrikker med et moment på 95-122 Nm.</li></ul>
For hver 400 timer	<ul style="list-style-type: none"><li>Efterse luftfilteret. (Efterse luftfilteret tidligere, hvis advarselslampe for luftfilter lyser rødt. Efterse det oftere under ekstremt støvede eller snavsede forhold.)</li><li>Eftersyn af brændstoffslanger og -forbindelser for slitage, skader eller løse forbindelser.</li><li>Udskiftning af brændstoffilterdåsen.</li><li>Udskiftning af brændstoffilteret.</li><li>Kontrol af motorens omdrejningstal (ved tomgang og fuld gas).</li></ul>
For hver 800 timer	<ul style="list-style-type: none"><li>Kontroller baghjulekens spidsning.</li><li>Udskiftning af hydraulikvæsken.</li><li>Udskiftning af hydraulikfiltrene (tidligere, hvis indikatoren for eftersynsintervallet står i det røde område).</li><li>Pakning af baghjulslejerne.</li><li>Justering af motorventilerne (se betjeningsvejledningen for motoren).</li></ul>
Hvert 2. år	<ul style="list-style-type: none"><li>Gennemskylning af kølesystemet, og udskiftning af væsken.</li><li>Tømning og gennemskylning af hydrauliktanken.</li><li>Udskift alle bevægelige slanger.</li></ul>

**Vigtigt:** Læs *Motorvejledningen* for at få oplysninger om yderligere vedligeholdelsesarbejde.

# Kontrolliste for daglig vedligeholdelse

Kopier denne side til daglig brug.

Vedligeholdelsespunkter	I ugen:						
	Man.	Tirs.	Ons.	Tors.	Fre.	Lør.	Søn.
Kontroller sikkerhedslåsesystemets funktion.							
Kontroller bremsefunktionen.							
Kontroller motorolie- og brændstofstanden.							
Tøm vand-/brændstofudskilleren.							
Kontroller tilstopningsindikatoren for luftfilteret.							
Kontroller køleren og filteret for snavs.							
Kontroller for usædvanlige motorlyde. <sup>1</sup>							
Kontroller for usædvanlige driftslyde.							
Kontroller hydraulikoliestanden.							
Kontroller hydraulikfilterets indikator. <sup>2</sup>							
Kontroller, om hydraulikslangerne er beskadigede.							
Kontroller for væskelækager.							
Kontrol af dæktrykket.							
Kontrol af instrumenternes funktion.							
Kontroller afstanden mellem knivcylinderen og bundkniven.							
Kontroller justeringen af klippehøjden.							
Kontroller alle smørenipler med henblik på smøring. <sup>3</sup>							
Reparation af beskadiget maling.							
<p>1. Kontroller gløderør og indsprøjtningdyser, hvis motoren er svær at starte, hvis der observeres for meget røg, eller hvis maskinen kører ujævnt.</p> <p>2. Foretag kontrollen, mens motoren kører og olien har driftstemperatur</p> <p>3. Umiddelbart efter hver vask, uanset det angivne interval</p>							

## Bemærkninger om problemområder

Eftersyn foretaget af:		
Punkt	Dato	Oplysninger
1		
2		
3		
4		
5		
6		
7		
8		

# Oversigt over eftersynsintervaller

## REELMASTER 5210 / 5410 / 5510 / 5610

### QUICK REFERENCE AID

**CHECK/SERVICE (daily)**

1. OIL LEVEL, ENGINE
2. OIL LEVEL, HYDRAULIC TANK
3. COOLANT LEVEL, RADIATOR
4. FUEL /WATER SEPARATOR
5. PRECLEANER – AIR CLEANER
6. RADIATOR SCREEN
7. BRAKE FUNCTION
8. TIRE PRESSURE
9. BATTERY
10. BELTS (FAN, ALT.)

**GREASING -- SEE OPERATOR'S MANUAL**

**FLUID SPECIFICATIONS/CHANGE INTERVALS**

SEE OPERATOR'S MANUAL FOR INITIAL CHANGES.	FLUID TYPE	CAPACITY	CHANGE INTERVAL		FILTER PART NO.
			FLUID	FILTER	
A. ENGINE OIL	SAE 15W-40CI-4	8.5 QTS* (8210) 8.5 QTS* (8410) 8.5 QTS* (8510) 8.5 QTS* (8610)	150 HRS.	150 HRS.	104-5167
B. HYD. CIRCUIT OIL	ISO VG 46/68	9 GALS.*	800 HRS.	SEE INDICATOR 800 HRS.	94-2621 88-3310
C. AIR CLEANER				SEE INDICATOR	108-3810 (8210) 108-3810 (8410) 108-3812 (8510) 108-3812 (8610)
D. FILTER, IN-LINE FUEL				400 HRS.	98-7612
E. WATER SEPARATOR				400 HRS.	98-9764
F. FUEL TANK	NO. 2-Diesel	14 GALS.	Drain and flush, 2 yrs.		
G. COOLANT	50/50 Ethylene glycol/water	8.5 QTS. (8210) 7.0 QTS. (8410) 10.0 QTS. (8510) 10.0 QTS. (8610)	Drain and flush, 2 yrs.		

\* INCLUDING FILTER

Figur 49



Hvis du lader nøglen sidde i tændingen, kan andre personer utilsigtet komme til at starte motoren og forårsage alvorlig personskade på dig eller andre omkringstående.

Fjern nøglen fra tændingen, før vedligeholdelsesarbejde påbegyndes.

## Smøring

### Smøring af lejerne og bøsningerne

Hvis du benytter maskinen under normale driftsforhold, skal alle smørenipler til lejer og bøsninger smøres efter **hver 50 timers drift** med lithiumbaseret universalfedt nr. 2. Smør lejer og bøsninger **umiddelbart** efter hver vask, uanset det angivne interval.

Smøreniplernes placering og antal er som følger:

- Pumpens drivaksels U-samling (3) (Figur 50)

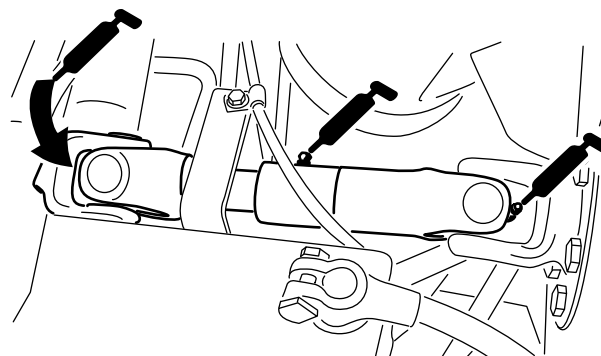

Figur 50

- Klippeenhedernes løftearmscylindre (2 hver) (Figur 51)

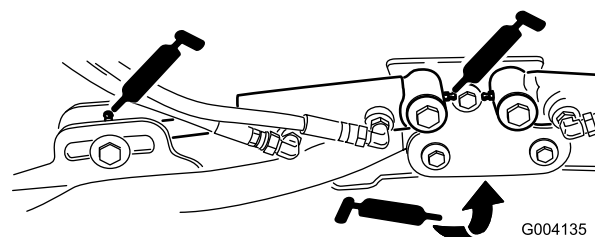

Figur 51

G004135

- Løftarmenes drejetapper (1 hver) (Figur 51)
- Klippeenhedernes bæreramme og drejetap (2 hver) (Figur 52)

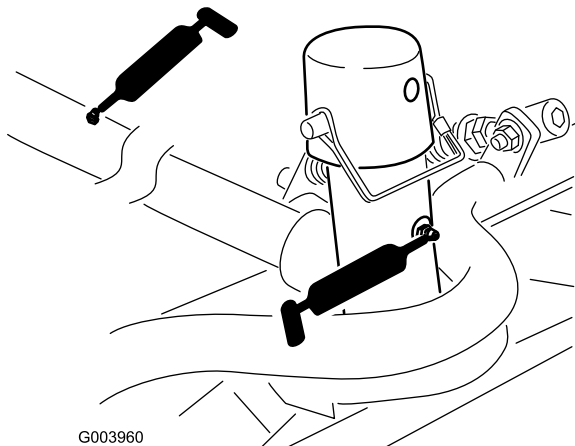

**Figur 52**

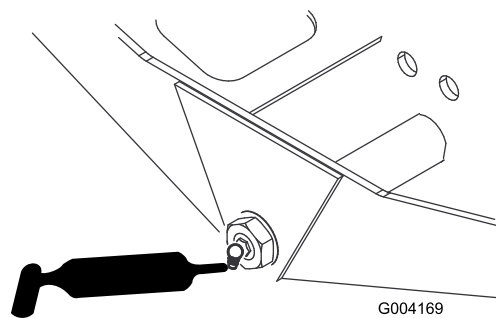

**Figur 55**

- Løftarmenes drejeaksel (1 hver) (Figur 53)

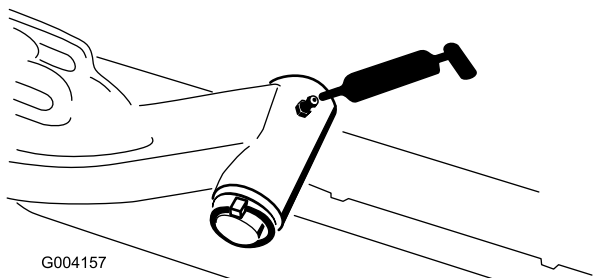

**Figur 53**

- Bagakslens forbindelsesstang (2) (Figur 54)

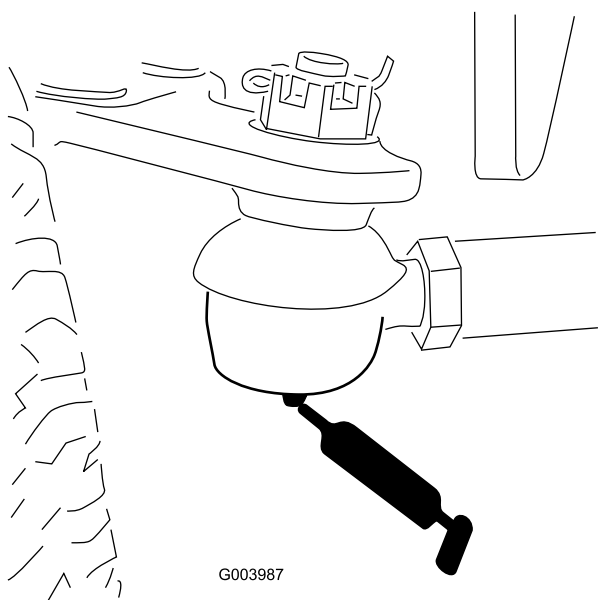

**Figur 54**

- Styretøjscyklinders kugleled (2) (Figur 56)

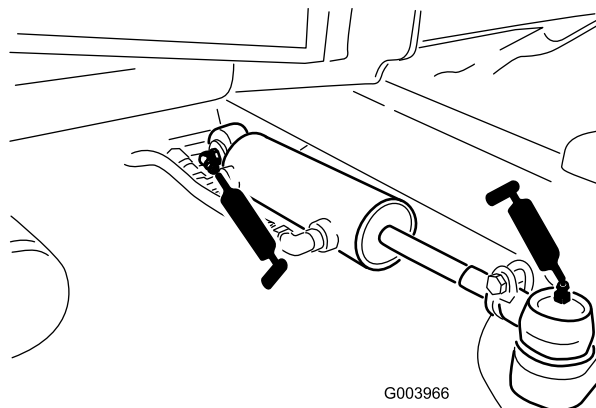

**Figur 56**

- Brems pedal (1) (Figur 57)

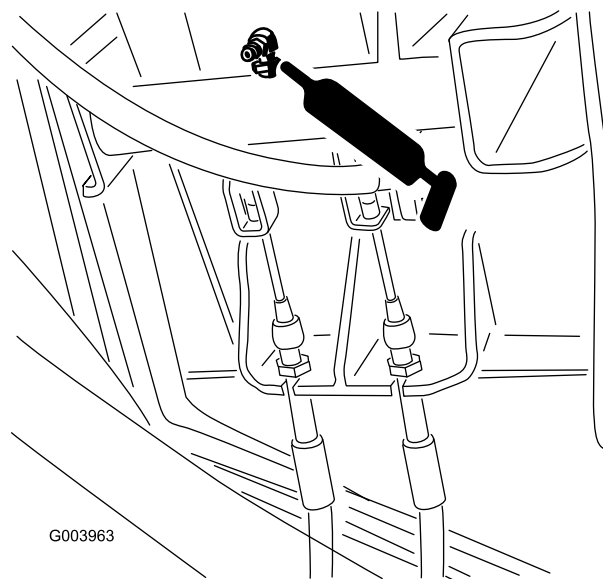

**Figur 57**

- Akselstyretap (1) (Figur 55)

# Motorvedligeholdelse

## Eftersyn af luftfilteret

Kontroller luftfilterets hovedelement for beskadigelser, som kan medføre en luftlækage. Udskift det, hvis det er beskadiget. Kontroller hele indsugningssystemet for lækager, beskadigelse eller løse slangeklemmer.

Efterse kun luftfilteret, når serviceindikatoren (Figur 58) viser, det er nødvendigt. Hvis du udskifter luftfilteret, før det er nødvendigt, øger du blot risikoen for, at der kommer snavs ind i motoren, når filteret afmonteres.

**Vigtigt:** Sørg for, at dækslet sidder korrekt og slutter tæt sammen med luftfilterelementet.

1. Åbn låsene, der fastgør luftfilterdækslet til luftfilterhuset (Figur 58).

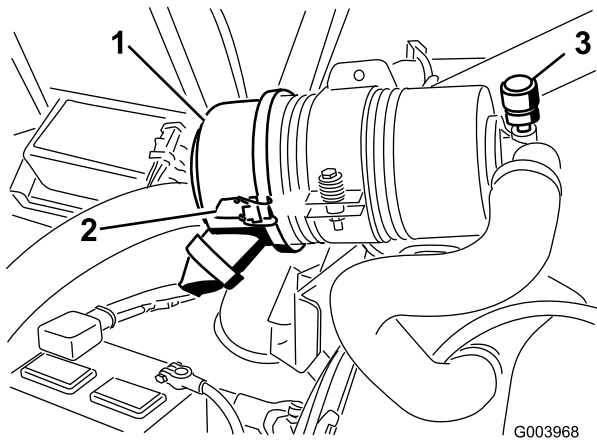

Figur 58

1. Luftfilterdæksel
2. Luftfilterdækslets lås
3. Serviceindikator for luftfilter

2. Fjern dækslet fra luftfilterets hovedelement. Før du afmonterer filteret, skal du ved hjælp af trykluft med lavt tryk (276 kPa [40 psi] ren og tør luft) fjerne større ansamlinger af snavs, der har sammenhobet sig mellem ydersiden af filteret og filterdåsen. **Undgå at bruge trykluft med højt tryk, som evt. kan presse snavs gennem filteret og ind i indsugningsrøret.**

Denne rengøringsmetode forhindrer, at der kommer snavs ind i indsugningen, når filteret afmonteres.

3. Afmonter og udskift filteret (Figur 59).

Det anbefales ikke at rengøre det brugte filter på grund af risikoen for at beskadige filtermediet. Efterse det nye filter for forsendelseskader, og kontroller filterets forseglingsende og selve filterelementet. **Benyt ikke et beskadiget filter.** Isæt det nye filter ved at trykke på den udvendige

kant af filterelementet og skubbe det på plads i filterdåsen. **Tryk ikke på den bløde del i midten af filteret.**

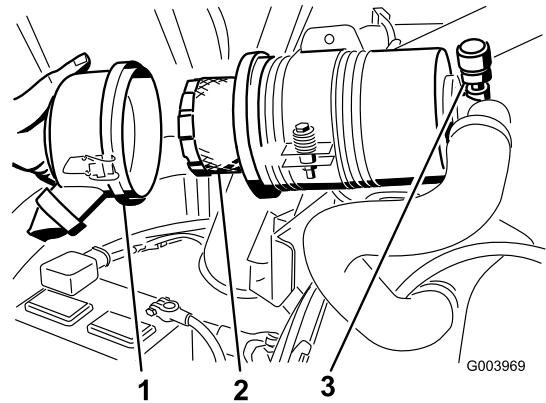

Figur 59

1. Luftfilterdæksel
2. Luftfilter
3. Advarselsslampe for luftfilter

4. Rengør åbningen til udblåsning af snavs i det aftagelige dæksel. Afmonter gummiudløbsventilen i dækslet, rengør fordybningen, og udskift udløbsventilen.
5. Monter dækslet således, at gummiudløbsventilen vender nedad – i en position mellem ca. klokken 5 og klokken 7 set fra enden.
6. Fastgør låsene.

## Eftersyn af motorolien og filteret

Skift motorolien og oliefilteret første gang efter de første 50 timers drift og derefter efter hver 150 timer.

1. Fjern aftapningsproppen (Figur 60), og lad olien flyde over i aftapningsbeholderen.

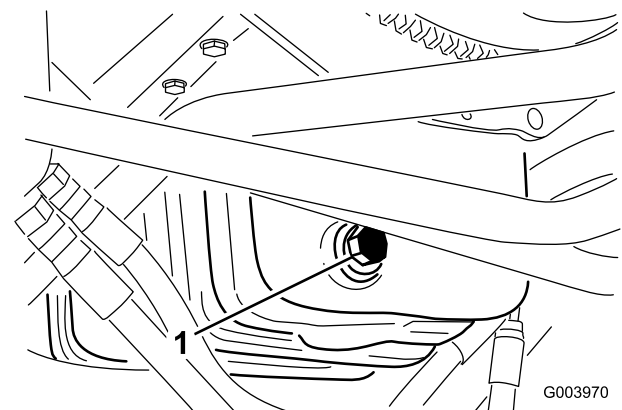

Figur 60

1. Olieaftapningsprop

2. Monter aftapningsproppen igen, når olien holder op med at løbe.
3. Fjern oliefilteret (Figur 61).

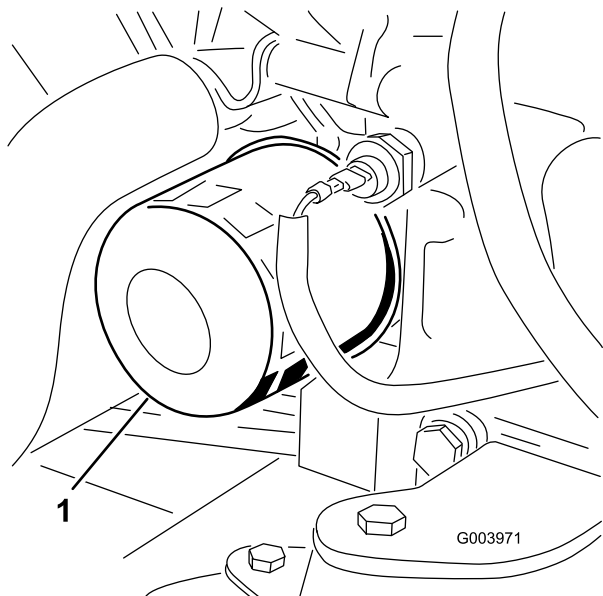

Figur 61

1. Oliefilter

4. Påfør et tyndt lag ren olie på den nye filterpakning.
5. Monter det nye oliefilter på filteradapteren. Drej oliefilteret med uret, indtil gummipakningen berører filteradapteren. Spænd derefter filteret yderligere 1/2 omgang.

**Vigtigt:** Tilspænd ikke filteret for meget.

6. Fyld olie på krumtaphuset. Se afsnittet Kontrol af motorolien under , side .

## Justering af gashåndtaget

1. Sæt gashåndtaget frem, så det er ca. 1/8 tomme fra den forreste del af styrearmsrillen.
2. Løsn monteringskruen til gaskablet på vippearmen ved indsprøjtningssumpen (Figur 62).

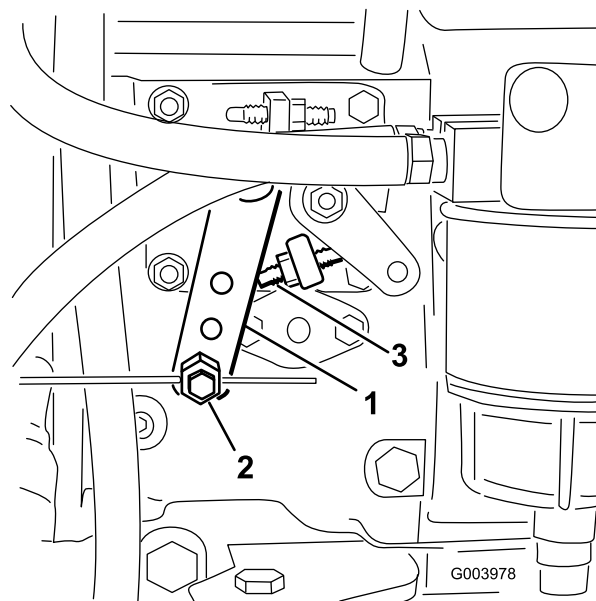

Figur 62

1. Indsprøjtningssumppearm
2. Monteringskruer til gaskabel
3. Højt tomgangsstop

3. Hold indsprøjtningssumpens vippearm mod det høje tomgangsstop, og spænd kablets monteringskruer.

**Bemærk:** Når den er spændt, skal kabelmonteringskruen kunne dreje frit.

4. Tilspænd den låsemøtrik, der bruges til at regulere friktionsanordningen på gashåndtaget, til 4,5-6 Nm. Det bør ikke være nødvendigt at bruge en kraft, der er større end 9 kg for at betjene gashåndtaget.

# Vedligeholdelse af brændstofsyst<sup>em</sup>



Under visse forhold er dieselolie og brændstofdamp<sup>e</sup> meget brandfarlige og eksplosive. En brand eller eksplosion forårsaget af brændstof kan give forbrændinger samt forårsage tingsskade.

- Anvend en tragt, og fyld tanken udendørs på et åbent område, mens motoren er slukket og kold. Tør eventuelt spildt brændstof op.
- Fyld ikke brændstoftanken helt op. Fyld brændstof på brændstoftanken, indtil niveauet er 6 til 13 mm under bunden af påfyldningsstuds<sup>en</sup>. Dette tomrum i tanken giver brændstoffet plads til at udvide sig.
- Ryg aldrig under håndtering af brændstof, og hold afstand til åben ild eller steder, hvor brændstofdamp<sup>e</sup> kan antændes af en gnist.
- Opbevar brændstof i en ren, sikkerhedsgodkendt beholder, og sørg altid for, at låget er skruet på.

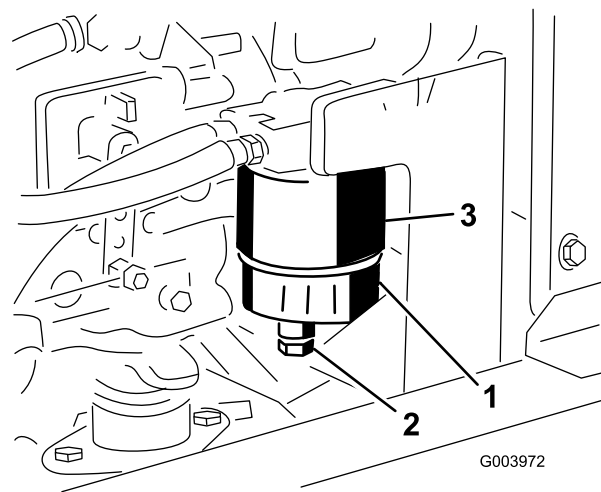

Figur 63

1. Brændstoffilter/vandudskiller
2. Aftapningsprop
3. Brændstoffilterdåse

1. Find brændstoffilter/vandudskiller, og anbring en ren beholder herunder.
2. Løsn aftapningsproppen i bunden af filterdåsen, og lad den blive tømt (Figur 63).
3. Spænd aftapningsproppen igen, når du er færdig.

## Udskiftning af brændstoffilterdåsen

Udskift filterdåsen (Figur 63) for hver 400 driftstimer.

1. Rengør området, hvor filterdåsen monteres (Figur 63).
2. Afmonter filterdåsen, og rengør monteringsfladen.
3. Smør pakningen på den nye filterdåse med ren olie.
4. Monter filterdåsen med hånden, indtil pakningen berører monteringsoverfladen. Drej dernæst endnu 1/2 omgang.

## Udskiftning af brændstoffilteret

Udskift brændstoffilteret efter hver 400 driftstimer eller årligt, alt efter hvad der indtræffer først.

1. Find brændstoffilteret, som sidder på venstre stelvange foran brændstofpump<sup>en</sup> (Figur 64).

## Tømning af brændstoftanken

Tøm og rengør brændstoftanken, hvis brændstofsyst<sup>em</sup>et forurenes, eller hvis maskinen skal tages ud af drift i længere tid. Brug rent brændstof til at skylle tanken med.

## Eftersyn af brændstofslanger og -forbindelser

Kontroller brændstofslanger og forbindelser efter 400 driftstimer eller årligt, alt efter hvad der indtræffer først. Efterse dem for slitage, skader eller løse forbindelser.

## Tømning af brændstoffilteret/vandudskilleren

Tøm brændstoffilteret/vandudskilleren for vand eller andre forureningsstoffer (Figur 63) dagligt.

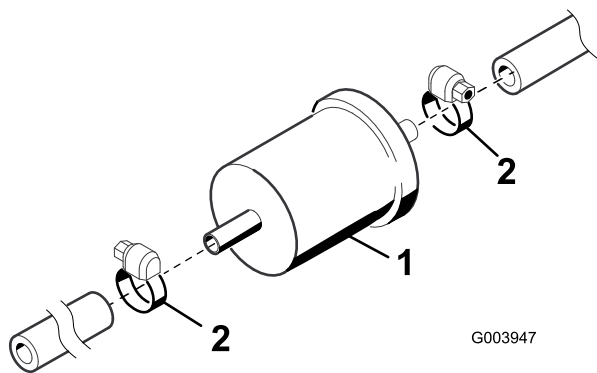

Figur 64

1. Brændstofforfilter

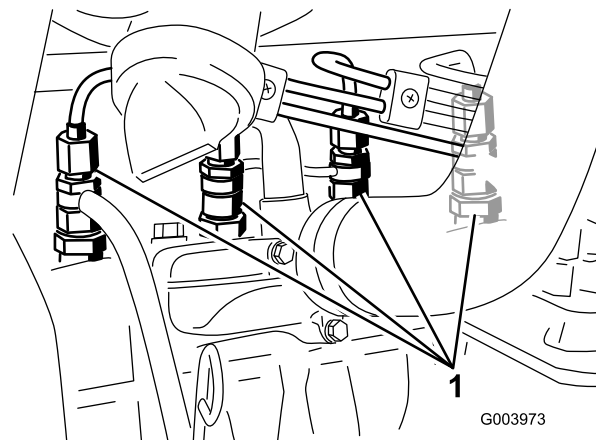

Figur 65

1. Brændstofindsprøjtningdyser

2. Sæt en klemme på begge de brændstofslanger, der er forbundet med brændstoffilteret, så der ikke kan løbe brændstof ud, når du fjerner slangerne.
3. Løsn slangeklemmerne i begge ender af filteret, og træk brændstofslangerne af.
4. Skub slangeklemmerne over på brændstofslangerens ender.
5. Skub brændstofslangerne over på det nye filter, og fastgør dem med slangeklemmerne.

**Vigtigt:** Kontroller, at pilen på siden af filteret peger hen mod indsprøjtningssumpen.

2. Drej nøglen i tændingen til positionen Til, og hold øje med brændstoffilstrømningen rundt om forbindelsesdelen. Drej nøglen til positionen Fra, når du konstaterer en konstant brændstoffilstrømning.
3. Spænd rørforbindelsen forsvarligt fast.
4. Gentag trinene 1 til og med 3 på de øvrige indsprøjtningdyser.

## Udluftning af brændstofindsprøjtningdyserne

**Bemærk:** Denne procedure bør kun anvendes, hvis brændstoffsystemet er blevet tømt for luft ved hjælp af normale spædningsprocedurer, og hvis motoren ikke starter. Se afsnittet Udluftning af brændstoffsystemet i , side .

1. Løsn rørforbindelsen til dyse nr. 1 og holdersamlingen (Figur 65).

# Vedligeholdelse af elektrisk system

**Vigtigt:** Før du udfører svejsning på maskinen, skal du afbryde begge kabler fra batteriet, begge ledningsnetstik fra det elektroniske styremodul og polforbindelsen fra generatoren for at forhindre, at det elektriske system beskadiges.

## Serviceeftersyn af batteriet

### Advarsel

#### CALIFORNIEN

Advarsel i henhold til erklæring nr. 65 Batteripoler og tilbehør indeholder bly og bly sammensætninger, som ifølge staten Californien er kræftfremkaldende og forårsager forplantningsskader. Vask hænder efter håndtering.



Batterielektrolyt indeholder svovlsyre, som er en dødelig gift, der forårsager alvorlige forbrændinger.

- Drik ikke elektrolyt, og undgå kontakt med hud, øjne og tøj. Brug sikkerhedsbriller for at beskytte øjnene og gummihandsker for at beskytte hænderne.
- Fyld batteriet op på et sted, hvor der altid er rent vand i nærheden til at skylle huden med.



Opladning af batteriet producerer gasser, der kan eksplodere.

Der må aldrig ryges i nærheden af batteriet, og gnister og åben ild skal holdes væk fra det.

Kontroller batteriets tilstand hver uge eller efter hver 50 driftstimer. Polerne og hele batterikassen skal holdes rene, da et snavset batteri langsomt vil aflades. Batteriet rengøres ved at vaske hele kassen med en opløsning af tvekulsurat natron og vand. Skyl det med rent vand.

## Sikringer

Der er 8 sikringer i det elektriske system. Sikringsblokken (Figur 66) er placeret bag styrearmens adgangspanel.

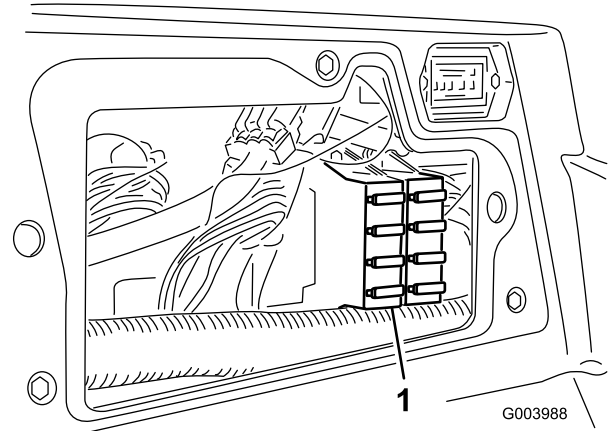

Figur 66

1. Sikringsblok

ACCESSORY FUSE BLOCK (OPTIONAL)	POWER POINT	ECM LOGIC POWER
	10A	2A
	HEADLIGHTS 10A	ECM OUTPUT POWER C 10A
	MAIN POWER 10A	ECM OUTPUT POWER B 10A
	STARTER 15A	ECM OUTPUT POWER A 10A

Figur 67

# Vedligeholdelse af drivsystem

## Justering af traktionsdrevet til neutral

Maskinen må ikke krybe, når traktionspedalen slippes. Hvis den kryber, skal følgende justeringer foretages:

1. Parker maskinen på en plan overflade, stands motoren, og sænk klippeenhederne ned på gulvet.
2. Afbryd det venstre bremsekabel fra bremsepedalen (Figur 68), og aktiver parkeringsbremsen.

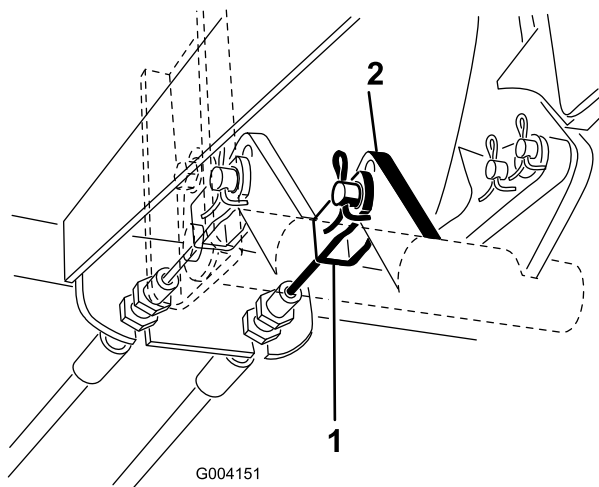

Figur 68

1. Venstre bremsekabel
2. Bremsepedal

3. Løft den venstre side af maskinen op med en donkraft, indtil forhjulet slipper gulvet. Understøt maskinen med donkrafte for at forhindre, at den vælter ved et uheld.

**Bemærk:** På modeller med firehjulstræk skal det højre bagdæk også være hævet over gulvet.

4. Løsn låsemøtrikken på traktionsjusteringsknasten til højre for hydrostaten (Figur 69).

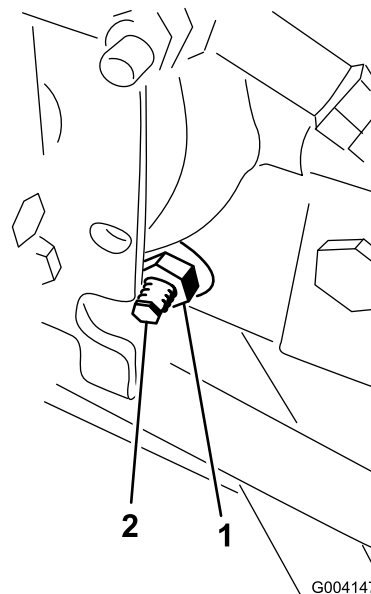

Figur 69

1. Låsemøtrik
2. Traktionsjusteringsknast



**Motoren skal køre, for at den endelige justering af traktionsjusteringsknasten kan foretages. Dette kan forårsage personskade.**

**Hold hænder, fødder, ansigt og andre kropsdele væk fra lydporten, andre varme motordele og eventuelle roterende dele.**

5. Start motoren, og drej den sekskantede justeringsknast i en vilkårlig retning, indtil hjulet holder op med at dreje.
6. Tilspænd låsemøtrikken for at fastgøre justeringen.
7. Stands motoren, og deaktiver parkeringsbremsen. Fjern donkrafte, og sænk maskinen ned på gulvet.
8. Monter venstre bremsekabel på bremsepedalen igen.
9. Prøvekør maskinen for at sikre, at den ikke kryber.

## Justering af baghjulenes spidsning

1. Drej rattet, således at baghjulene vender lige frem.
2. Løsn kontramøtrikken for hver ende af forbindelsesstangen (Figur 70).

**Bemærk:** Den ende af forbindelsesstangen, der har den udvendige rille, har venstregevind.

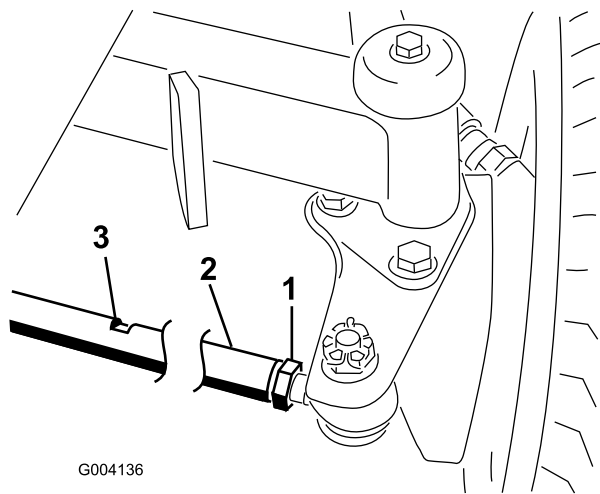

**Figur 70**

- 1. Kontramøtrik
- 2. Forbindelsesstang
- 3. Nøglerille

- 
- 3. Brug nøglerillen, og drej forbindelsesstangen.
  - 4. Mål afstanden foran og bag baghjulene ved akselhøjde. Afstanden foran baghjulene bør være mindre end 6 mm i forhold til den afstand, der måles bag hjulene.
  - 5. Gentag denne procedure efter behov.

## Vedligeholdelse af kølesystem

### Fjernelse af snavs fra kølesystemet

Fjern snavs fra kølegitteret, olieøleren og køleren hver dag (rengør hyppigere under snavsede forhold).

- 1. Sluk motoren, og tag nøglen ud af tændingen.
- 2. Rengør motorområdet grundigt for alt snavs.
- 3. Lås klemmen op, og drej kølegitteret for at åbne det (Figur 71).

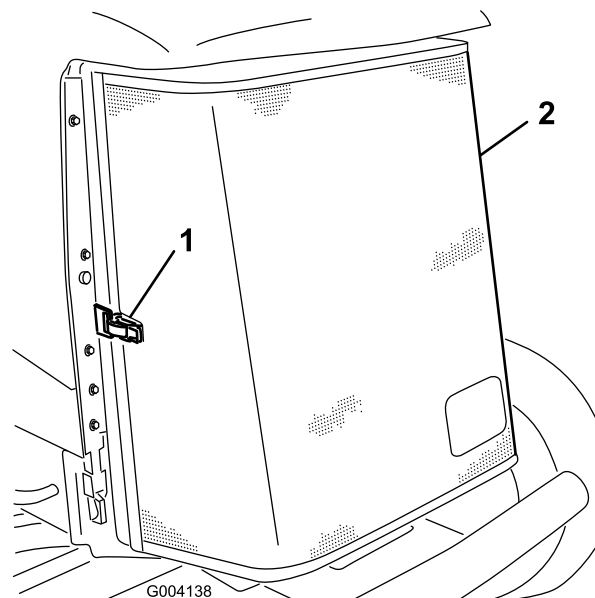

**Figur 71**

- 1. Bageste kølegitterlås
- 2. Bageste kølegitter

- 
- 4. Rengør kølegitteret grundigt med trykluft.
  - 5. Drej låsehåndtagene indad, så olieøleren løsgøres (Figur 72).

# Vedligeholdelse af bremses

## Justering af driftsbremserne

Juster driftsbremserne, hvis bremsepedalerne har mere end 2,5 cm fri vandring, eller når bremseserne ikke virker effektivt. Fri vandring angiver den afstand, som bremsepedalen kan flyttes, før du mærker bremsemotstand.

1. Tilspænd bremseserne for at reducere bremsepedalernes frie vandring ved at løsne den forreste møtrik på bremsekablets gevindende (Figur 74).

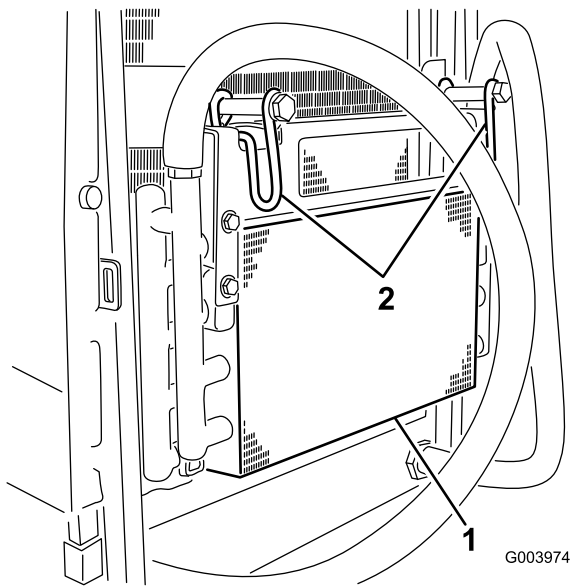

Figur 72

1. Oliekoeler
2. Oliekoelerens låsehåndtag

6. Rengør begge sider af oliekoeleren og køleren (Figur 73) grundigt med trykluft.

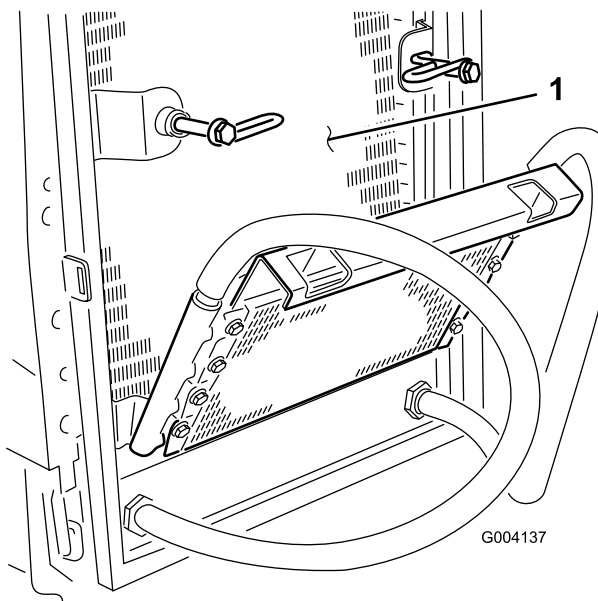

Figur 73

1. Køler

7. Drej oliekoeleren tilbage på plads, og fastgør den med låsehåndtagene.
8. Luk kølegitteret, og fastgør låsen.

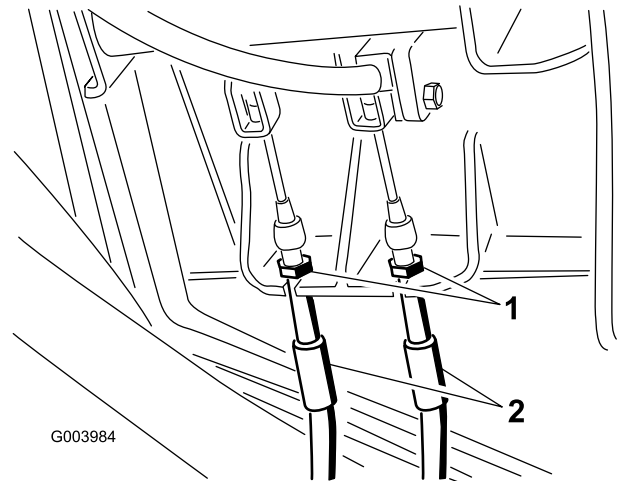

Figur 74

1. Forreste møtrikker
2. Bremsekabler

2. Tilspænd den bageste møtrik for at flytte kablet bagud, indtil bremsepedalerne har 0,63 til 1,27 cm fri vandring.
3. Tilspænd de forreste møtrikker, og sørg for, at begge kabler aktiverer bremseserne på samme tid.
4. Forøg bremsepedalens frie vandring ved at flytte bremsekablerne til det øverste sæt huller i bremsepedalmekanismen. Kontroller justeringen, og gentag proceduren, hvis der er behov for yderligere justering.

## Justering af parkeringsbremsen

Hvis parkeringsbremsen ikke aktiveres, er det nødvendigt at justere bremsepedalen.

1. Fjern de låseclips og gaffelbolte, der holder bremsekablerne på bremsepedalstangen (Figur 75).

# Vedligeholdelse af remme

Efterse tilstand og tilspænding for generatorremmen efter den første dags drift, og for hver 100 driftstimer derefter.

## Stramning af generatorremmen

1. Åbn motorhjelmen.
2. Kontroller generatorremmens tilspænding ved at trykke den ned (Figur 76) midt mellem generatoren og krumtapakslen med en belastning på 10 kg.

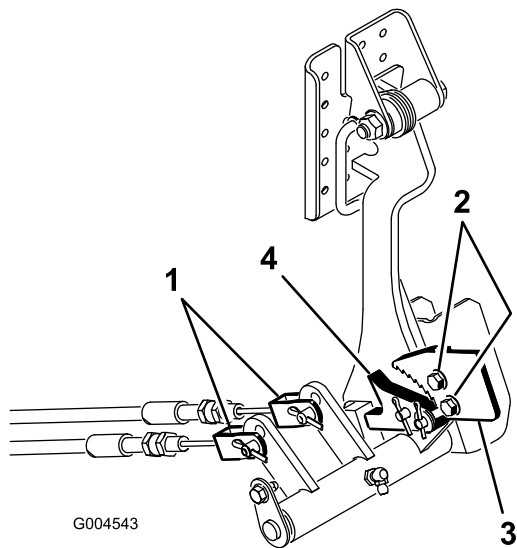

Figur 75

- |                 |                          |
|-----------------|--------------------------|
| 1. Bremsekabler | 3. Parkeringsbremsepedal |
| 2. Skruer (2)   | 4. Bremselås             |

2. Løsn de to skruer, der fastholder parkeringsbremsepedalen på stellet (Figur 75).
3. Tryk parkeringsbremsepedalen frem, indtil parkeringsbremselåsen kobler helt ind på bremsepedalen (Figur 75).
4. Spænd de to skruer, så justeringen fastlåses.
5. Tråd på bremsepedalen for at udløse parkeringsbremsen.
6. Kontroller justering, og juster igen efter behov.
7. Fastgør bremsekablerne på bremsepedalen med de låseclips og gaffelbolte, du fjernede.

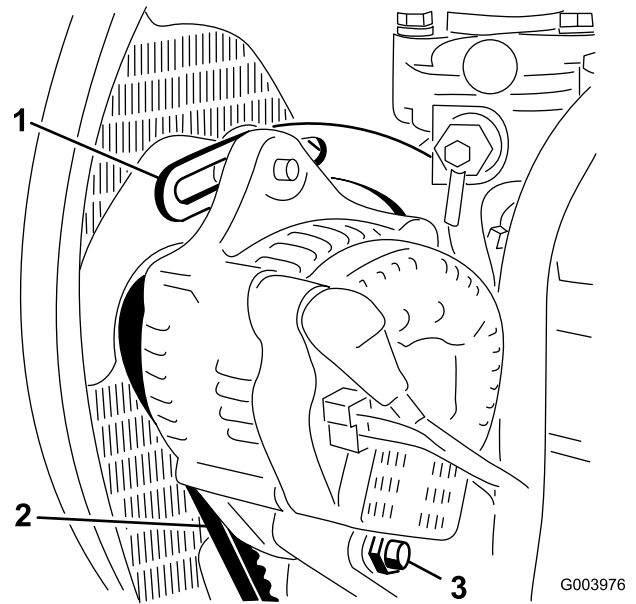

Figur 76

- |                 |              |
|-----------------|--------------|
| 1. Afstiver     | 3. Drejebolt |
| 2. Generatorrem |              |

Remmen skal afbøje 11 mm. Hvis afbøjningen er forkert, så gå videre til trin 3. Fortsæt driften, hvis den er korrekt.

3. Løsn den bolt, der fastgør afstiveren til motoren (Figur 76), den bolt, der fastgør generatoren til afstiveren, og drejebolten.
4. Indfør en løftestang mellem generatoren og motoren, og lirk generatoren udad.
5. Når den korrekte stramning er opnået, skal du stramme generatoren, afstiveren og drejeboltene for at fastlåse justeringen.

# Vedligeholdelse af hydrauliksystem

## Udskiftning af hydraulikvæsken

Skift hydraulikvæsken for hver 800 driftstimer under normale forhold. Hvis væsken bliver forurenet, skal du kontakte den lokale Toro-forhandler, eftersom systemet skal skylles ud. Forurenet væske ser mælkeagtig eller sort ud sammenlignet med ren olie.

1. Stands motoren, og løft motorhjelmen.
2. Anbring en stor bakke under T-stykket, der sidder i bunden af hydraulikvæskebeholderen (Figur 77).

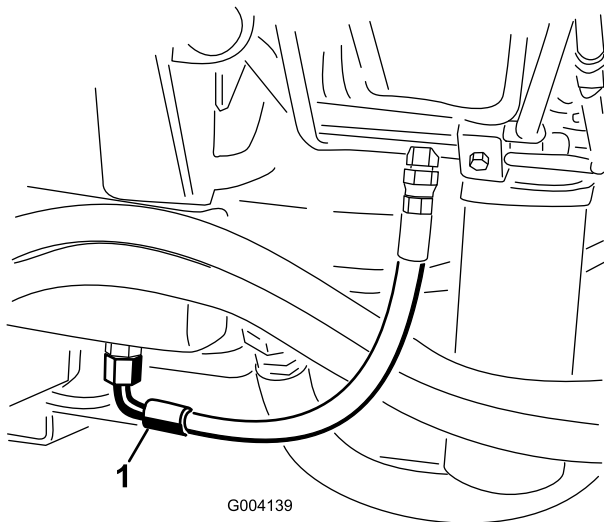

Figur 77

1. T-stykke på hydraulikbeholder
2. Slange

3. Tag slangen af bunden af T-stykket, og lad hydraulikvæsken løbe ned i bakken.
4. Monter slangen igen, når der ikke løber mere hydraulikvæske ud.
5. Fyld beholderen med ca. 30 liter hydraulikvæske. Se afsnittet Kontrol af hydraulikvæsken i , side .

**Vigtigt: Brug kun de angivne hydraulikvæsker. Andre væsker kan beskadige systemet.**

6. Sæt beholderens dæksel på.
7. Start motoren, og brug alle de hydrauliske styreenheder til at fordele hydraulikvæsken gennem hele systemet. Kontroller også, om der er lækager.
8. Stop motoren.
9. Kontroller hydraulikvæskestanden, og påfyld nok til at hæve niveauet til Full-mærket på målepinden.

**Vigtigt:** Fyld ikke for meget på.

## Udskiftning af hydraulikfiltrene

Hydrauliksystemet er udstyret med en indikator for eftersynsintervaller (Figur 78). Kig på indikatoren, mens motoren kører. Den bør være i det grønne område. Hvis indikatoren er i det røde område, skal hydraulikfiltrene udskiftes.

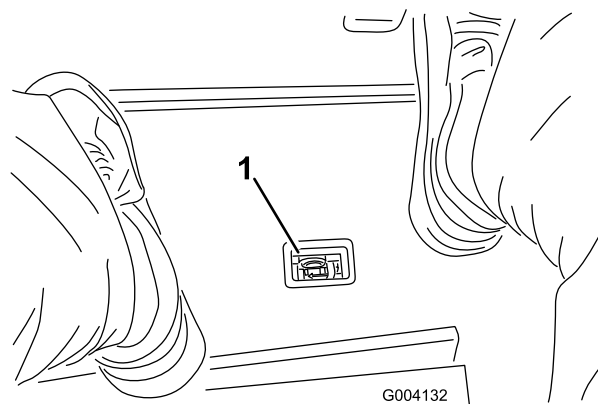

Figur 78

1. Tilstopningsindikator for hydraulikfiltrene

**Vigtigt: Brug af andre filtertyper kan annullere garantien på visse dele.**

1. Placer maskinen på en plan flade, sænk klippeenhederne, stands motoren, aktiver parkeringsbremsen, og tag nøglen ud af tændingen.
2. Rengør området rundt om filtermonteringsområdet, og sæt en bakke under filteret (Figur 79) og (Figur 80).

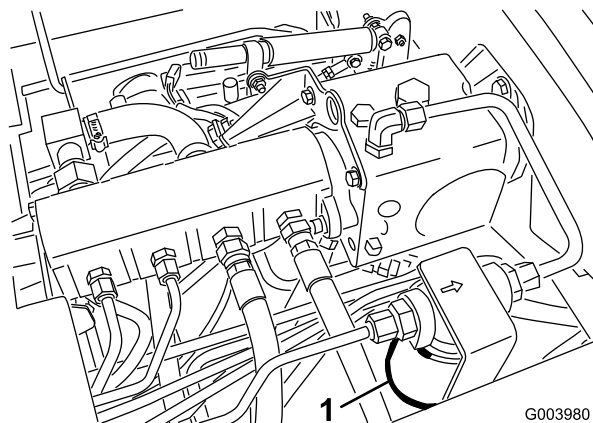

Figur 79

1. Hydraulikfilter

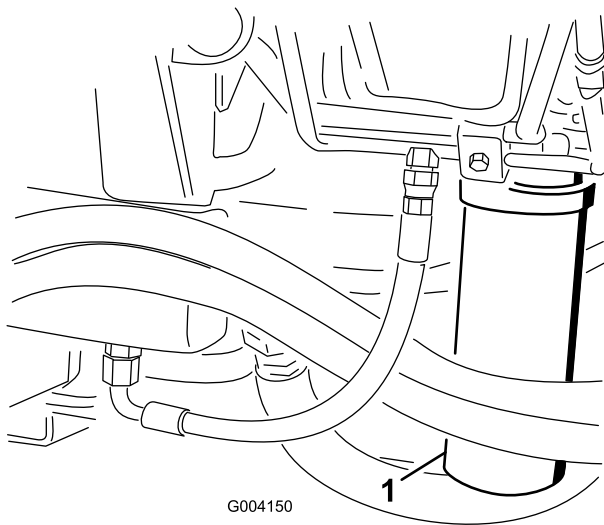

**Figur 80**

1. Hydraulikfilter

3. Afmonter filteret.
4. Smør pakningen på det nye filter med hydraulikolie.
5. Sørg for, at området omkring det sted, hvor filteret skal monteres, er rent.
6. Monter filteret med hånden, indtil pakningen berører monteringsoverfladen. Drej dernæst endnu 1/2 omgang.
7. Gentag proceduren på det andet filter.
8. Start motoren, og lad den køre i ca. to minutter for at lukke luft ud af systemet.
9. Stop motoren, og kontroller, om der er lækager.

## Kontrol af hydraulikrør og -slanger

Foretag dagligt eftersyn for lækager på hydraulikrør og -slanger, bøjede rør, løse monteringsholdere, slid, løse fittings, nedbrydning på grund af vejrlig eller kemiske påvirkninger. Foretag alle nødvendige udbedringer før drift.

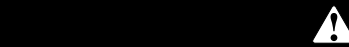

Hydraulikvæske, der slipper ud under tryk, kan trænge ind i huden og dermed forårsage personskader.

- Sørg for, at alle slanger og rør til hydraulikvæske er i god stand, og at alle hydrauliske forbindelser og fittings slutter tæt, før der sættes tryk på det hydrauliske system.
- Hold kroppen og hænderne væk fra små lækagehuller eller dyser, der sprøjter hydraulikvæske under højt tryk ud.
- Brug pap eller papir til at finde eventuelle hydrauliklækager.
- Tag hele trykket af det hydrauliske system, før der udføres arbejde på det.
- Søg straks lægehjælp, hvis der sprøjtes væske ind under huden.

## Hydrauliksystemets testporte

Brug hydrauliksystemets testporte til at teste trykket i de hydrauliske kredsløb. Kontakt den lokale Toro-forhandler for at få hjælp.

Brug testportene på de forreste hydraulikrør (Figur 81) til at hjælpe med fejlfinding på traktionskredsløbet.

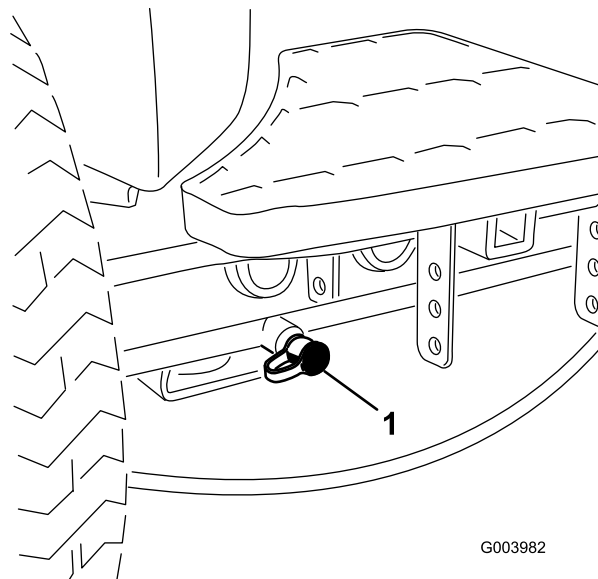

**Figur 81**

1. Testport for traktionskredsløb

Brug testportene på klippemanifoldblokken (Figur 82) til at hjælpe med fejlfinding på klippekredsløbet.

# Vedligeholdelse af klippeenhedssystemet

## Baglapning af klippeenhederne

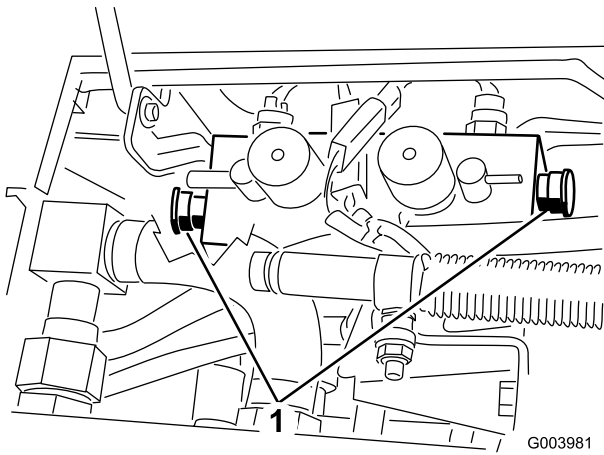

Figur 82

1. Testporte til klippekredsløb (2)

Brug testportene på løftemanifoldblokken (Figur 83) til at hjælpe med fejlfinding på løftekredsløbet.

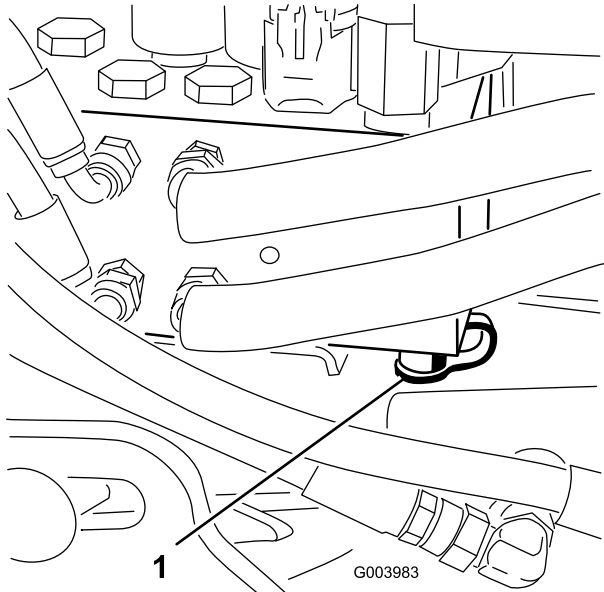

Figur 83

1. Testport for løftekredsløb



Berøring af knivcylindre eller andre bevægelige dele kan medføre personskader.

- Hold fingre, hænder og beklædningsgenstande væk fra knivcylindre eller andre bevægelige dele.
- Forsøg aldrig at dreje knivcylindre med hænderne eller fødderne, mens motoren kører.

**Bemærk:** Ved baglapning arbejder alle frontenhederne sammen, og bagenhederne arbejder sammen.

1. Placer maskinen på en plan flade, sænk klippeenhederne, stop motoren, aktiver parkeringsbremsen, og flyt til-/frakoblingskontakten til positionen frakoblet.
2. Lås sædet op, og løft det, så betjeningsanordningerne bliver tilgængelige.
3. Foretag de første justeringer mellem knivcylinder og bundkniv, der er relevante for baglapning, på alle klippeenheder, som skal baglappes. Se *betjeningsvejledningen til klippeenhederne*.
4. Start motoren, og lad den køre ved lav tomgangshastighed.



Ændring af motorhastighed under baglapning kan få knivcylindre til at sætte ud.

- Reguler aldrig motorhastigheden under baglapning.
- Foretag kun baglapning, når motoren kører i tomgang.

5. Indstil begge hastighedsregulatorer for knivcylindre til position 1 (Figur 84).

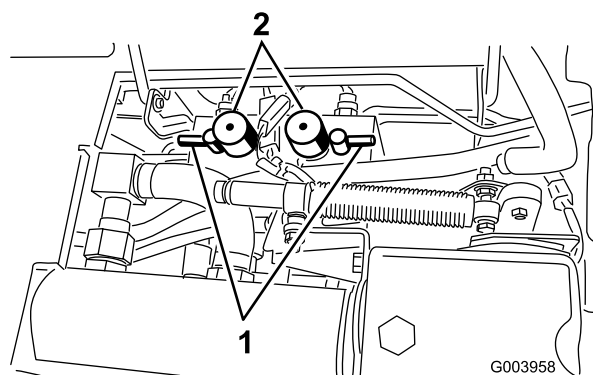

**Figur 84**

1. Baglapningshåndtag      2. Hastighedsregulatorer til knivcylindre

**Vigtigt:** Hvis baglapningskontakten ikke sættes tilbage til positionen Fra efter baglapningen, kan klippeenhederne ikke hæves eller fungere korrekt.

6. Brug enten forreste, bageste eller begge baglapningshåndtag for at vælge de enheder, som skal baglappes (Figur 84).



**Sørg for, at du ikke er i nærheden af klippeenhederne, før du fortsætter, for at undgå personskaade.**

7. Sæt klippe-/transporthåndtaget i klippeposition, og stil kontakten til-/frakobling i tilkoblet position. Flyt sæk+klip/hæv-håndtaget fremad for at starte baglapningen på de valgte knivcylindre.
8. Påfør lappepasta med en langskaftet pensel. Brug aldrig en kortskaftet pensel.
9. Hvis knivcylindrene går i stå eller kører uregelmæssigt under baglapningen, så vælg en højere hastighed for knivcylindrene, indtil hastigheden stabiliseres, og sæt så knivcylinderhastigheden tilbage til position 1 eller den ønskede hastighed.
10. Klippeenhederne justeres under baglapning ved at slå knivcylindrene fra ved at flytte sæk+klip/hæv-håndtaget bagud, flytte til-/frakoblingskontakten til frakoblet position og standse motoren. Gentag trin 5 til og med 9, når justeringerne er foretaget.
11. Gentag proceduren for alle de klippeenheder, du ønsker at baglappe.
12. Når du er færdig, sættes baglapningshåndtagene tilbage til klippepositionen, sædet sænkes, og al lappepasta vaskes af klippeenhederne. Juster klippeenhedernes knivcylindre i forhold til bundknivene efter behov. Flyt hastighedsregulatorerne for klippeenhedernes knivcylindre til den ønskede klippeposition.

# Opbevaring

## Forberedelse af traktionsenheden

1. Rengør traktionsenheden, klippeenhederne og motoren grundigt.
2. Kontrol af dæktrykket. Pump alle traktionsenhedens dæk op til 83 til 103 kPa (12 til 15 psi).
3. Kontroller, at der ikke er løse dele, som skal være fastspændte, og efterspænd dem om nødvendigt.
4. Smør alle fedtfittings og drejepunkter. Tør overskydende smøremiddel af.
5. Slib let med sandpapir, og benyt pletreparationslak på lakerede områder, som er blevet ridsede, har været udsat for stenslag eller har rustpletter. Reparer eventuelle buler i metalkarosseriet.
6. Udfør service på batteriet og kablerne som beskrevet herunder:
  - A. Fjern batteriklemmerne fra batteripolerne.
  - B. Rengør batteriet, klemmerne og polerne med en stålbørste og en opløsning med tvekulsurt natron.
  - C. Smør batterierne og kabelforbindelserne ind i Grafo 112X-fedt (Toro del nr. 505-47) eller vaseline for at forebygge korrosion.
  - D. Genoplad langsomt batteriet hver 60. dag i 24 timer for at forhindre blyulfatering af batteriet.

10. Forsegl luftfilterindtaget og udstødningsåbningen med vejrbestandig tape.
11. Kontroller frostvæskebeskyttelsen, og påfyld den nødvendige opløsning for den forventede minimumstemperatur i dit område.

## Klargøring af motoren

1. Aftap motorolien fra oliesumpen, og sæt bundproppen i igen.
2. Fjern og bortskaf oliefilteret. Sæt et nyt oliefilter i.
3. Genfyld oliesumpen med den oplyste mængde motorolie.
4. Start motoren, og lad den køre i tomgang i ca. to minutter.
5. Stop motoren.
6. Dræn alt brændstof helt ud af brændstoftanken, rørene og brændstoffilter/vandudskillerenheden.
7. Skyl brændstoftanken med frisk, rent dieselbrændstof.
8. Spænd alle brændstoffsysteffittings igen.
9. Rengør og efterse luftfilterenheden grundigt.

# Diagrammer

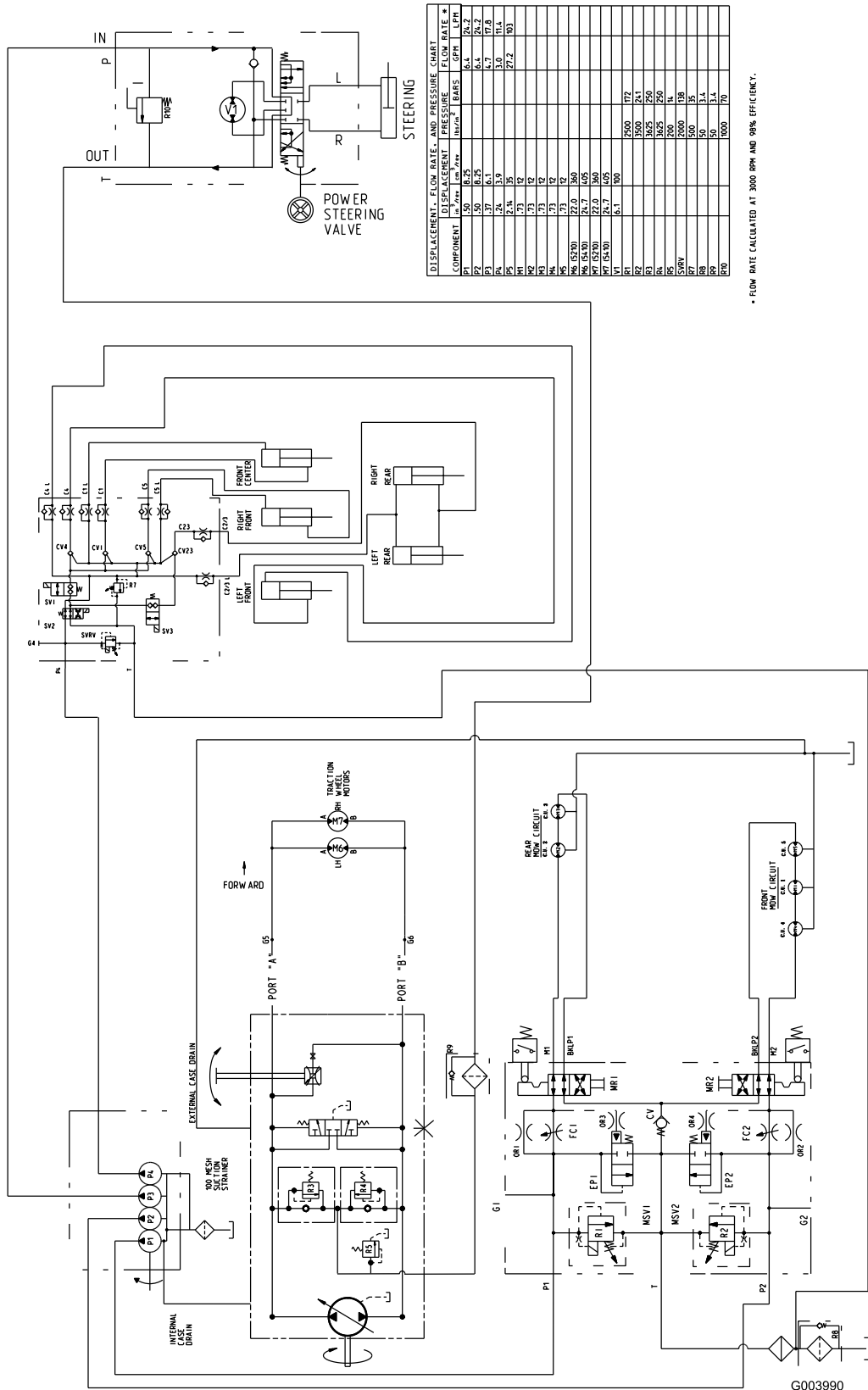

Hydraulikdiagram, model 5210 og 5410 (Rev. A)

G003990

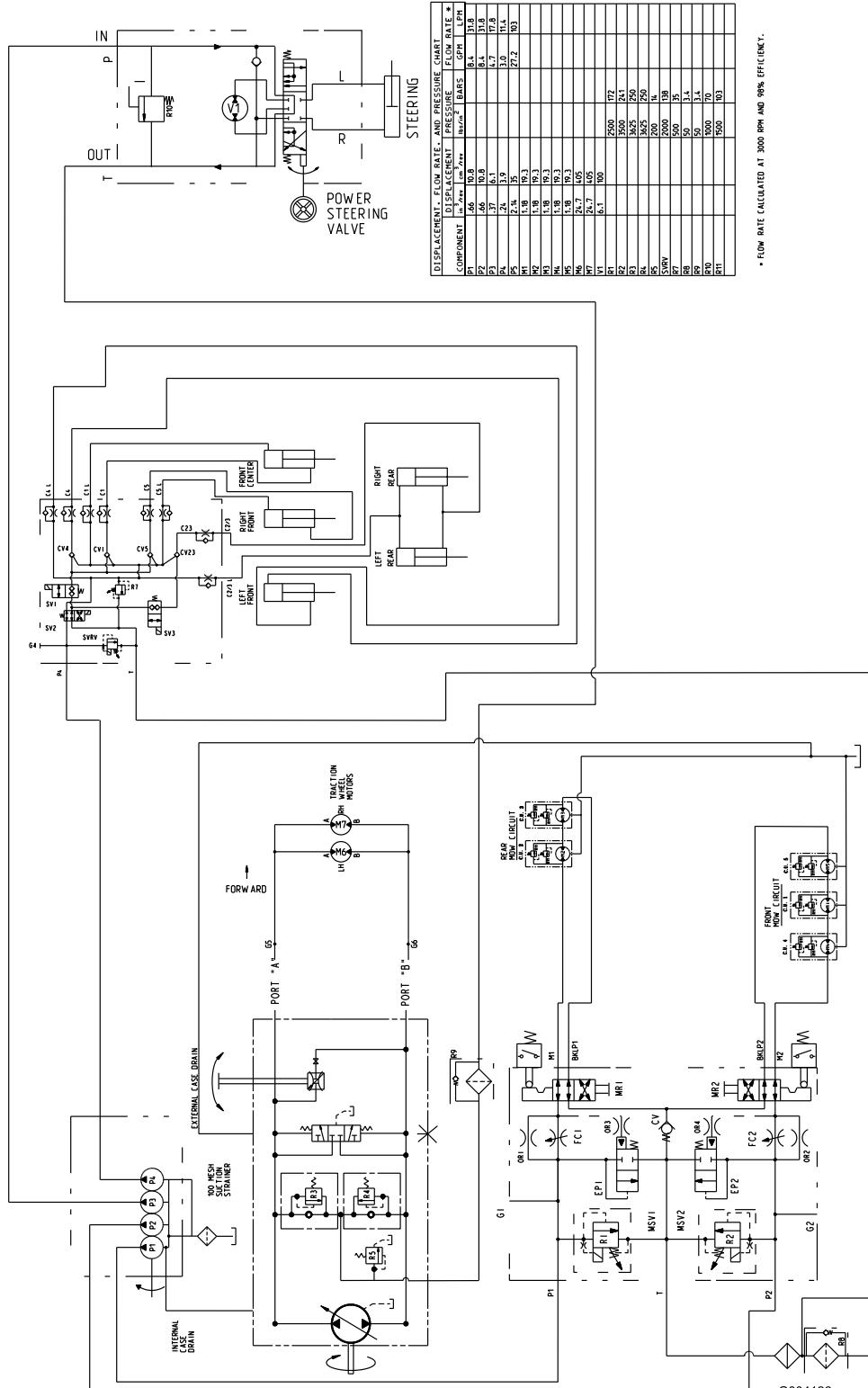

COMPONENT	DISPLACEMENT		FLOW RATE	
	in <sup>3</sup> /min	cm <sup>3</sup> /min	in <sup>3</sup> /min	cm <sup>3</sup> /min
P1	14.6	102.8	14.6	102.8
P2	1.37	9.7	1.37	9.7
P3	2.4	17.0	2.4	17.0
P4	1.9	13.5	1.9	13.5
P5	1.9	13.5	1.9	13.5
P6	1.9	13.5	1.9	13.5
P7	1.9	13.5	1.9	13.5
P8	1.9	13.5	1.9	13.5
P9	1.9	13.5	1.9	13.5
P10	1.9	13.5	1.9	13.5
P11	1.9	13.5	1.9	13.5
P12	1.9	13.5	1.9	13.5
P13	1.9	13.5	1.9	13.5
P14	1.9	13.5	1.9	13.5
P15	1.9	13.5	1.9	13.5
P16	1.9	13.5	1.9	13.5
P17	1.9	13.5	1.9	13.5
P18	1.9	13.5	1.9	13.5
P19	1.9	13.5	1.9	13.5
P20	1.9	13.5	1.9	13.5
P21	1.9	13.5	1.9	13.5
P22	1.9	13.5	1.9	13.5
P23	1.9	13.5	1.9	13.5
P24	1.9	13.5	1.9	13.5
P25	1.9	13.5	1.9	13.5
P26	1.9	13.5	1.9	13.5
P27	1.9	13.5	1.9	13.5
P28	1.9	13.5	1.9	13.5
P29	1.9	13.5	1.9	13.5
P30	1.9	13.5	1.9	13.5
P31	1.9	13.5	1.9	13.5
P32	1.9	13.5	1.9	13.5
P33	1.9	13.5	1.9	13.5
P34	1.9	13.5	1.9	13.5
P35	1.9	13.5	1.9	13.5
P36	1.9	13.5	1.9	13.5
P37	1.9	13.5	1.9	13.5
P38	1.9	13.5	1.9	13.5
P39	1.9	13.5	1.9	13.5
P40	1.9	13.5	1.9	13.5
P41	1.9	13.5	1.9	13.5
P42	1.9	13.5	1.9	13.5
P43	1.9	13.5	1.9	13.5
P44	1.9	13.5	1.9	13.5
P45	1.9	13.5	1.9	13.5
P46	1.9	13.5	1.9	13.5
P47	1.9	13.5	1.9	13.5
P48	1.9	13.5	1.9	13.5
P49	1.9	13.5	1.9	13.5
P50	1.9	13.5	1.9	13.5
P51	1.9	13.5	1.9	13.5
P52	1.9	13.5	1.9	13.5
P53	1.9	13.5	1.9	13.5
P54	1.9	13.5	1.9	13.5
P55	1.9	13.5	1.9	13.5
P56	1.9	13.5	1.9	13.5
P57	1.9	13.5	1.9	13.5
P58	1.9	13.5	1.9	13.5
P59	1.9	13.5	1.9	13.5
P60	1.9	13.5	1.9	13.5
P61	1.9	13.5	1.9	13.5
P62	1.9	13.5	1.9	13.5
P63	1.9	13.5	1.9	13.5
P64	1.9	13.5	1.9	13.5
P65	1.9	13.5	1.9	13.5
P66	1.9	13.5	1.9	13.5
P67	1.9	13.5	1.9	13.5
P68	1.9	13.5	1.9	13.5
P69	1.9	13.5	1.9	13.5
P70	1.9	13.5	1.9	13.5
P71	1.9	13.5	1.9	13.5
P72	1.9	13.5	1.9	13.5
P73	1.9	13.5	1.9	13.5
P74	1.9	13.5	1.9	13.5
P75	1.9	13.5	1.9	13.5
P76	1.9	13.5	1.9	13.5
P77	1.9	13.5	1.9	13.5
P78	1.9	13.5	1.9	13.5
P79	1.9	13.5	1.9	13.5
P80	1.9	13.5	1.9	13.5
P81	1.9	13.5	1.9	13.5
P82	1.9	13.5	1.9	13.5
P83	1.9	13.5	1.9	13.5
P84	1.9	13.5	1.9	13.5
P85	1.9	13.5	1.9	13.5
P86	1.9	13.5	1.9	13.5
P87	1.9	13.5	1.9	13.5
P88	1.9	13.5	1.9	13.5
P89	1.9	13.5	1.9	13.5
P90	1.9	13.5	1.9	13.5
P91	1.9	13.5	1.9	13.5
P92	1.9	13.5	1.9	13.5
P93	1.9	13.5	1.9	13.5
P94	1.9	13.5	1.9	13.5
P95	1.9	13.5	1.9	13.5
P96	1.9	13.5	1.9	13.5
P97	1.9	13.5	1.9	13.5
P98	1.9	13.5	1.9	13.5
P99	1.9	13.5	1.9	13.5
P100	1.9	13.5	1.9	13.5

\* FLOW RATE CALCULATED AT 3000 RPM AND 98% EFFICIENCY.

Hydraulikdiagram, model 5510 og 5610 (Rev. A)

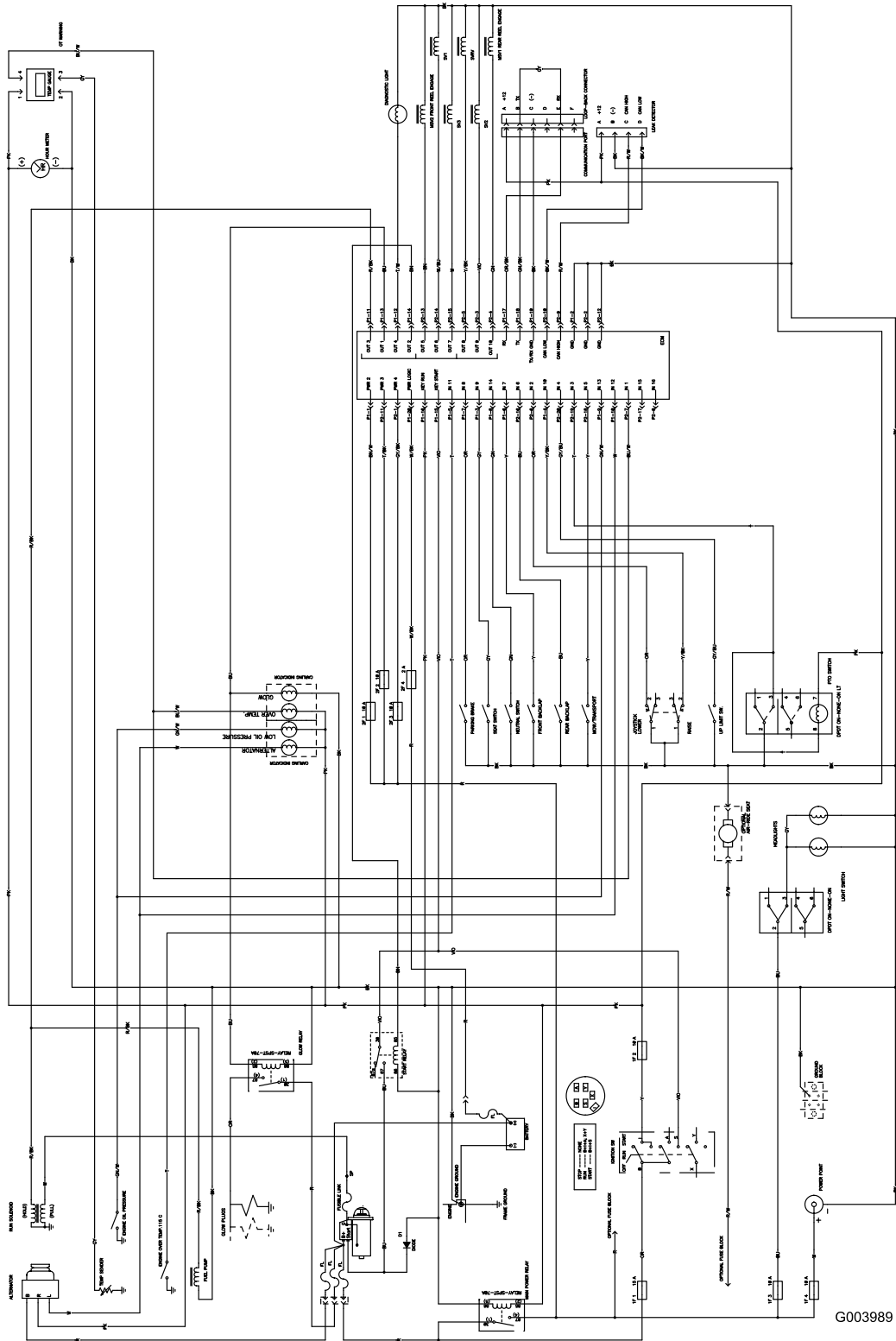

G003989

Ledningsdiagram (Rev. -)

# Bemærkninger:

# Bemærkninger:

# Bemærkninger:



## Toros generelle produktgaranti To års begrænset garanti

### Fejl og produkter, der er dækket

The Toro Company og dets søsterselskab, Toro Warranty Company, garanterer i fællesskab i henhold til en aftale mellem dem, at dit Toro-produkt ("produktet") er frit for materialefejl og fejl i den håndværksmæssige udførelse i to år eller 1500 driftstimer\*, hvad end der måtte indtræde først. Denne garanti gælder for alle produkter med undtagelse af dybdefluere (se de separate garantierklæringer for disse produkter). Hvis der forekommer en fejl, som er dækket af garantien, vil vi reparere produktet uden omkostninger for dig. Dette inkluderer fejldiagnose, arbejdsløn, reservedele og transport. Denne garanti løber fra datoen, hvor produktet leveres til den person, som oprindeligt køber den i detailledet.

\* Produkt, der er udstyret med timetæller

### Sådan får du udført service, der er dækket af garantien

Det påhviler dig at underrette produktforhandleren eller den autoriserede produktforhandler, som du har købt produktet hos, så snart du tror, der er opstået en fejl, som er dækket af garantien. Hvis du har brug for hjælp til at finde frem til en produktforhandler eller en autoriseret forhandler, eller hvis du har spørgsmål vedrørende dine rettigheder eller ansvar i henhold til garantien, kan du kontakte os her:

Toro Commercial Products Service Department  
Toro Warranty Company  
8111 Lyndale Avenue South  
Bloomington, MN 55420-1196, USA  
952-888-8801  
E-mail: commercial.warranty@toro.com

### Ejerens ansvar

Du er som ejer af produktet ansvarlig for at udføre den vedligeholdelse og de justeringer, som er nødvendige i henhold til din *Betjeningsvejledning*. Hvis du ikke udfører den nødvendige vedligeholdelse og de nødvendige justeringer, kan dette danne grundlag for at afvise en reklamation i henhold til garantien.

### Genstande og fejl, der ikke er dækket

Det er ikke alle produktfejl eller funktionsfejl, der måtte opstå i garantiperioden, som udgør materialefejl eller fejl i den håndværksmæssige udførelse. Denne garanti dækker ikke følgende:

- Produktfejl, som er en følge af brug af ikke-originale Toro-reservedele eller af installation og brug af ekstra eller modificeret eller ikke-originale Toro-tilbehør og -produkter. Der kan medfølge en separat garantierklæring fra producenten af sådanne enheder.
- Produktfejl, som er en følge af manglende udførelse af anbefalet vedligeholdelse og/eller justeringer. Undladelse af at udføre korrekt vedligeholdelse af Toro-produkterne i henhold til skemaet over anbefalet vedligeholdelse i *Betjeningsvejledningen* kan danne grundlag for afvisning af et garantikrav.
- Produktfejl, som er en følge af at have betjent produktet på en ødelæggende, uagtsom eller hensynsløs måde.
- Reservedele, som forbruges ved brug, medmindre de skønnes at være defekte. Eksempler på reservedele, som forbruges eller opbruges under normal betjening af produktet omfatter, men er ikke begrænset til, bremseklodser og -belægninger, koblingsbelægninger, skæreknive, knivcylindre, bundknive, piber, tændrør, styrehjul, dæk, filtre, remme samt visse sprøjtekomponenter såsom membraner, dyser og kontraventiler osv.
- Fejl, der forårsages af eksterne forhold. Forhold, der anses for at være eksterne forhold, omfatter, men er ikke begrænset til, vejrlig, opbevaringsforhold, forurening, brug af ikke-godkendte kølevæsker, smøremidler, tilsætningsstoffer, gødningsmidler, vand eller kemikalier osv.
- Normal støj, vibration, slid og ælde samt forringelse.

- Normalt slid omfatter, men er ikke begrænset til, beskadigelse af sæder som følge af slitage eller afslidning, slid på malede overflader, ridsede mærkater eller vinduer osv.

### Reservedele

Reservedele, der planmæssigt skal udskiftes i forbindelse med nødvendig vedligeholdelse, er kun dækket af garantien i tidsrummet frem til det planmæssige tidspunkt for udskiftning af den pågældende reservedel. Reservedele, der udskiftes i henhold til denne garanti, er dækket af garantien i den originale produktgarantis løbetid og bliver Toros ejendom. Toro træffer endelig beslutning om, hvorvidt en reservedel eller en samlet enhed skal repareres eller udskiftes. Toro har ret til at bruge fabriksreoverede reservedele til reparationer, der er dækket af garantien.

### Bemærkning vedrørende garanti for dybdeafladningsbatteri:

Dybdeafladningsbatterier kan levere et samlet, specificeret antal kilowattimer i løbet af deres levetid. Betjenings-, opladnings- og vedligeholdelsesteknikker kan forlænge eller reducere den samlede batterilevetid. Da batterier i dette produkt forbruges, mindskes mængden af nyttig batterikraft mellem opladningsintervallerne langsomt, indtil batteriet er helt slidt. Udskiftning af slidte batterier som følge af normalt forbrug påhviler ejeren af produktet. Det kan være nødvendigt at udskifte batterier under produktets normale garantiperiode, hvilke omkostninger ejeren skal afholde.

### Omkostninger til vedligeholdelse afholdes af ejeren

Motorjustering, smøring, rengøring og polering, udskiftning af filtre, kølevæske og udførelse af anbefalet vedligeholdelse er eksempler på normal service, som Toro-produkter kræver, og omkostninger i forbindelse hermed afholdes af ejeren.

### Generelle betingelser

Det eneste retsmiddel, du har til rådighed i henhold til nærværende garanti, er reparation hos en autoriseret Toro-forhandler.

Hverken The Toro Company eller Toro Warranty Company er ansvarlig for indirekte, hændelige eller følgeskader i forbindelse med brugen af de Toro-produkter, der er dækket af nærværende garanti, herunder omkostninger eller udgifter til at fremskaffe erstatningsudstyr eller service i de perioder, der med rimelighed medgår i forbindelse med funktionsfejl eller manglende rådighed over produktet, mens der udføres reparationer i henhold til garantien. Bortset fra den emissionsgaranti, der er nævnt nedenfor, og kun såfremt denne måtte finde anvendelse, gives ingen anden udtrykkelig garanti. Alle underforståede garantier om salgbarhed og brugsegnethed er begrænset til denne udtrykkelige garantis varighed.

I visse stater er det ikke tilladt at frskrive sig ansvar for hændelige skader og følgeskader eller at begrænse tidsrummet for en underforstået garantis varighed, så ovenstående ansvarsfraskrivelse og begrænsninger gælder muligvis ikke for dig. Denne garanti giver dig bestemte juridiske rettigheder, men derudover kan du også have andre rettigheder, som varierer fra stat til stat.

### Bemærkning vedrørende motorgaranti:

Emissionskontrollsystemet på dit produkt kan være dækket af en separat garanti, som overholder de krav, der er fastsat af det amerikanske miljøbeskyttelsesagentur (Environmental Protection Agency, EPA) og/eller rådet for luftressourcer i Californien (California Air Resources Board, CARB). De tilmæssige begrænsninger, der er anført ovenfor, gælder ikke for garantien på emissionskontrollsystemet. Læs garantierklæringen om motoremissionskontrol, som er trykt i *Betjeningsvejledningen* eller indeholdt i motorproducentens dokumentation, for at få yderligere oplysninger.

### Andre lande end USA og Canada

Kunder, som har købt Toro-produkter, der er eksporteret fra USA eller Canada, skal kontakte deres Toro-forhandler for at få en garantipolice, som gælder for deres land, provins eller stat. Såfremt du af en eller anden grund er utilfreds med din forhandlers service eller har problemer med at få oplysninger om garantien, bedes du kontakte Toro-importøren.