



Count on it.

Gebruikershandleiding

**Groundsmaster® 4100-D
tractie-eenheid**

Modelnr.: 30411—Serienr.: 2800000001 en hoger

Modelnr.: 30411TE—Serienr.: 2800000001 en hoger

Waarschuwing

CALIFORNIE

Proposition 65 Waarschuwing

De uitlaatgassen van de dieselmotor van dit product bevatten bestanddelen waarvan bekend is dat ze kanker, geboortefwijkingen of andere schade aan de voortplantingsorganen kunnen veroorzaken.

Inleiding

Lees deze informatie zorgvuldig door, zodat u weet hoe u de machine op de juiste wijze moet gebruiken en onderhouden en om letsel en schade aan de machine te voorkomen. U bent verantwoordelijk voor het juiste en veilige gebruik van de machine.

U kunt rechtstreeks contact opnemen met Toro via www.Toro.com voor informatie over producten en accessoires, om een dealer te vinden of om uw product te registreren.

Als u service, originele Toro-onderdelen of aanvullende informatie nodig hebt, kunt u contact opnemen met een erkende Service Dealer of met de klantenservice van Toro. Zorg dat u het modelnummer en serienummer van het product bij de hand hebt. U kunt de nummers noteren in de ruimte hieronder.

Modelnr.: _____

Serienr.: _____

Er worden in deze handleiding een aantal mogelijke gevaren en een aantal veiligheidsberichten genoemd (Figuur 1) met de volgende veiligheidssymbolen, die duiden op een gevaarlijke situatie die zwaar lichamelijk letsel of de dood tot gevolg kan hebben wanneer de veiligheidsvoorschriften niet in acht worden genomen.



Figuur 1

1. Veiligheidssymbool

Er worden in deze handleiding nog 2 woorden gebruikt om uw aandacht op bijzondere informatie te vestigen.

Belangrijk attendeert u op bijzondere technische informatie en **Opmerking** duidt algemene informatie aan die bijzondere aandacht verdient.

Inhoud

Inleiding.....	2
Veiligheid	3
Veilige bediening	3
Toro Veilige bediening.....	6
Geluidsdruk	7
Geluidsniveau.....	7
Trillingsniveau	7
Veiligheids- en instructiestickers	8
Montage.....	14
1 Stoel, veiligheidsgordel en koker voor de Gebruikershandleiding monteren	14
2 De machine smeren	15
3 Waarschuwingsticker vervangen	15
4 Handleidingen lezen en instructiemateriaal bekijken.....	15
Algemeen overzicht van de machine.....	16
Bedieningsorganen.....	16
Specificaties.....	18
Werktuigen/ Accessoires.....	18
Gebruiksaanwijzing.....	19
Vóór het gebruik	19
Starten en stoppen van de motor.....	29
De interlockschakelaars controleren.....	30
De machine duwen of slepen	30
Opkrikpunten	31
Bevestigingspunten	31
Gebruikseigenschappen	31
Tips voor bediening en gebruik.....	33
Onderhoud	34
Aanbevolen onderhoudsschema	34
Procedures voorafgaande aan onderhoud.....	35
Onderhoudsschema	35
Smering.....	35
Lagers en lagerbussen smeren	35
Onderhoud motor.....	39
Onderhoud van het luchtfilter.....	39
Motorolie verversen en filter vervangen	40
Onderhoud brandstofsysteem	41
Onderhoud van brandstofsysteem	41
Injectors ontlichten	41
Onderhoud elektrisch systeem.....	42
De accu in gebruik nemen, opladen en aansluiten	42
Accu-onderhoud	44
Zekeringen.....	44
Onderhoud aandrijfsysteem.....	45
Olie van planeetwielaandrijving verversen	45
Smeerolie in de achteras verversen	45
Toespoor achterwiel controleren.....	46
Onderhoud koelsysteem.....	47
Het koelsysteem van de motor reinigen	47

Veiligheid

Deze machine voldoet minstens aan CEN-norm EN 836:1997, ISO-norm 5395:1990 en de B71.4-2004 specificaties van het American National Standards Institute (ANSI), van kracht op het moment van productie.

Onjuist gebruik of onderhoud door de gebruiker of eigenaar kan letsel veroorzaken. Om het risico van letsel te vermijden, dient u zich aan de volgende veiligheidsinstructies te houden en altijd op het veiligheidssymbool te letten, dat betekent Voorzichtig, Waarschuwing of Gevaar – "instructie voor persoonlijke veiligheid". Niet-naleving van de instructie kan leiden tot lichamelijk of dodelijk letsel.

Veilige bediening

De volgende instructies zijn ontleend aan CEN-norm EN 836:1997, ISO-norm 5395:1990 en ANSI-norm B71.4-2004.

Instructie

- Lees of raadpleeg de *Gebruikershandleiding* en ander instructiemateriaal zorgvuldig. Zorg ervoor dat u vertrouwd raakt met de bedieningsorganen en de veiligheidssymbolen en weet hoe u de machine moet gebruiken.
- Laat nooit kinderen of personen die de instructies niet kennen, de maaimachine gebruiken. Plaatselijke voorschriften kunnen nadere eisen stellen aan de leeftijd van degene die met de machine werkt.
- Houd iedereen weg uit het gebied waarin u de machine gebruikt, met name kinderen en huisdieren.
- Onthoud dat de bestuurder verantwoordelijk is voor ongevallen en letsel of schade die hij/zij, andere personen of goederen kunnen oplopen.
- Het is niet toegestaan passagiers te vervoeren.
- Elke bestuurder en monteur moet ervoor zorgen dat hij of zij professionele en praktische instructie krijgt. De eigenaar is verantwoordelijk voor de instructie van de gebruikers. Bij een dergelijke instructie moet de nadruk liggen op:
 - zorgvuldigheid en concentratie bij het werken met zitmaaiers;
 - als de machine op een helling begint te glijden, kan dat niet met de rem worden gecorrigeerd. De belangrijkste oorzaken voor het verliezen van de controle zijn:
 - ◇ onvoldoende grip van de wielen,

Onderhouden remmen.....	48
De serviceremmen afstellen.....	48
Onderhoud riemen.....	48
Onderhoud van de riem van de wisselstroomdynamo.....	48
De spanning van de drijfriemen van de maaimessen opnieuw afstellen.....	48
Drijfriem van maaimessen vervangen.....	49
Onderhoud bedieningsstelsel.....	50
De gashendel afstellen.....	50
Mechanisme van tractiepedaal afstellen.....	50
Onderhoud hydraulisch systeem.....	51
Hydraulische vloeistof verversen.....	51
Hydraulische filters vervangen.....	51
Hydraulische slangen en leidingen controleren.....	52
Testpoorten van het hydraulische systeem.....	52
Doorstroomregeling van maaidek afstellen.....	54
Onderhoud van het maaidek.....	54
Middelste maaidek rechtop draaien (kantelen).....	54
Frontmaaidek omlaag draaien (kantelen).....	55
Schuinstand van het maaidek afstellen.....	55
Onderhoud van de lagerbussen in de zwenkwielarmen.....	56
Onderhoud van zwenkwielen en lagers.....	56
Scharnierkappen van maaidekken vervangen.....	57
Borgmoeren aandraaien.....	57
Onderhoud van maaimessen.....	58
Controle op kromme messen.....	58
Maaimessen(sen) verwijderen en monteren.....	58
Maaimessen(sen) controleren en slijpen.....	58
Ongelijke meshoogten corrigeren.....	59
Onderhoud van de vonkenvanger.....	60
Vonkenvanger/geluiddemper onderhouden.....	60
Stalling.....	61
Voorbereidingen voor winterstalling.....	61
Schema's.....	62

- ◇ te snel rijden,
 - ◇ onjuist gebruik van de rem,
 - ◇ het type machine is niet geschikt voor het specifieke werk,
 - ◇ zich onvoldoende bewust zijn van de specifieke omstandigheden van het terrein, met name op hellingen,
 - ◇ onjuiste bevestiging en verdeling van lasten.
- De eigenaar/gebruiker is verantwoordelijk voor ongelukken, letsel van hemzelf/haarzelf of van anderen, en schade aan eigendom, die hij/zij kan voorkomen.

Voor ingebruikname

- Draag tijdens het maaien altijd stevige schoenen, een lange broek, een helm, een veiligheidsbril en gehoorbescherming. Lang haar, losse kleding of sieraden kunnen worden gegrepen door bewegende onderdelen. Draag geen schoenen met open tenen en loop niet op blote voeten.
- Inspecteer het terrein waarop u de maaimachine gaat gebruiken grondig en verwijder eventuele voorwerpen die door de machine kunnen worden uitgeworpen.
- **Waarschuwing** – Brandstof is zeer ontvlambaar. Neem de volgende voorzorgsmaatregelen:
 - Bewaar brandstof uitsluitend in tanks of blikken die speciaal daarvoor bedoeld zijn.
 - Vul de brandstoftank nooit binnenshuis; tijdens het bijvullen niet roken.
 - Vul zo nodig brandstof bij voordat u de motor aanzet. Nooit de dop van de brandstoftank verwijderen of brandstof bijvullen als de motor loopt of heet is.
 - Probeer de motor niet te starten als er brandstof is gemorst. Verwijder de machine dan uit de buurt van de plek waar is gemorst, en voorkom elke vorm van open vuur of vonken totdat de brandstofdampen volledig zijn verdwenen.
 - Doe steeds de dop weer zorgvuldig op brandstoftanks en -containers.
- Vervang defecte geluiddempers/knalpotten.
- Controleer voor het gebruik de messen, bevestigingsbouten en het maimechanisme altijd op sporen van slijtage of beschadiging. Vervang versleten of beschadigde messen en bouten altijd als complete set om een goede balans te behouden.
- Let op dat bij machines met meer maaimessen andere messen kunnen gaan draaien doordat u een mes draait.

- Inspecteer het terrein om vast te stellen welke accessoires en werktuigen nodig zijn om goed en veilig te werken. Gebruik alleen door de fabrikant goedgekeurde accessoires en werktuigen.
- Controleer of de instrumenten die registreren dat de bestuurder op de stoel zit, de veiligheidsschakelaars en de veiligheidsschermen zijn bevestigd en naar behoren werken. Gebruik de machine uitsluitend als deze naar behoren werkt.

Bediening

- Laat de motor nooit in een afgesloten ruimte lopen, omdat zich daar giftige koolmonoxidetampen kunnen verzamelen.
- Maai uitsluitend bij daglicht of goed kunstlicht.
- Alle werktuigkoppelingen uitschakelen, versnelling in de neutraalstand zetten en de parkeerrem in werking stellen alvorens de motor te starten. De motor mag uitsluitend worden gestart als de bestuurder op de stoel zit. Gebruik de veiligheidsgordels als deze zijn bijgeleverd.
- Gebruik de maaimachine niet op hellingen van meer dan 15°.
- Denk eraan dat elke helling gevaarlijk is. Het rijden op met gras begroeide hellingen vereist bijzondere zorgvuldigheid. Om te voorkomen dat de machine kantelt:
 - niet plotseling stoppen of gaan rijden bij het open afrijden van hellingen.
 - laat de koppeling langzaam opkomen, laat de machine altijd in de versnelling rijden, vooral wanneer u een helling afrijdt;
 - houd de snelheid laag bij het rijden op hellingen en in scherpe bochten;
 - let op bulten en kuilen en andere verborgen gevaren;
 - maai nooit dwars over een helling, tenzij de maaimachine speciaal daarvoor is bedoeld.
- Let op kuilen in het terrein en andere verborgen gevaren.
- Let op het verkeer als u in de buurt van een weg werkt of deze oversteekt.
- Zet de maaimessen stil voordat u andere oppervlakken dan grasvelden oversteekt.
- Bij gebruik van werktuigen nooit de afvoeropening naar omstanders toe richten of personen in de buurt van de in werking zijnde machine laten komen.
- Gebruik de machine nooit als schermen, afdekplaten of andere beveiligingsmiddelen zijn beschadigd of ontbreken. Zorg ervoor dat alle interlockschakelaars

zijn aangebracht, correct zijn afgesteld en naar behoren werken.

- Verander de instellingen van de motor niet en voorkom overbelasting van de motor. De motor met te hoog toerental laten draaien kan de kans op lichamelijk letsel vergroten.
- Voordat u de bestuurdersplaats verlaat:
 - stop de machine op een horizontaal oppervlak.
 - schakel de aftakas uit en laat de werktuigen zakken.
 - zet de versnelling in de neutraalstand en stel de parkeerrem in werking.
 - Zet de motor af en haal het sleutelje uit het contact.
- Aandrijving naar werktuigen uitschakelen, motor afzetten en bougiekabel(s) losmaken of sleutelje uit het contact nemen:
 - voordat u verstoppingen verwijdert;
 - voordat u de machine gaat controleren, schoonmaken of andere werkzaamheden gaat uitvoeren;
 - als u een vreemd voorwerp raakt. Controleer de machine op beschadigingen en voer alle benodigde reparaties uit alvorens deze weer te gebruiken. Draai alle moeren van de aspoelie vast met een torsie van 130 tot 150 ft-lb (176 tot 203 Nm);
 - als de maaimachine abnormaal trilt (direct controleren).
- Schakel de aandrijving naar de werktuigen uit bij transport of als de machine niet in gebruik is.
- Motor afzetten en aandrijving naar werktuigen uitschakelen:
 - voor het bijvullen van brandstof;
 - voordat u de maaihoogte instelt, tenzij die vanaf de bestuurderspositie kan worden ingesteld.
- Zet de gashendel terug voordat u de motor afzet. Als de machine met een brandstofafsluitklep is uitgerust, draai deze dan dicht als het maaiwerk voltooid is.
- U mag het maaidek nooit opheffen als de maaimessen draaien.
- Houd uw handen en voeten uit de buurt van de maaidekken.
- Kijk achterom en omlaag voordat u achteruitrijdt om er zeker van te zijn dat de weg vrij is.
- Verminder uw snelheid en wees voorzichtig als u een bocht maakt of wegen en voetpaden oversteekt.
- Verminder uw snelheid en wees voorzichtig als u een bocht maakt of wegen en voetpaden oversteekt.

- Gebruik de maaimachine niet als u onder de invloed van alcohol of drugs bent.
- Wees voorzichtig als u de machine inlaadt op een aanhanger of een vrachtwagen of uitlaadt.
- Wees voorzichtig bij het naderen van blinde hoeken, struiken, bomen, en andere objecten die het zicht kunnen belemmeren.
- De bestuurder moet de eventueel bijgeleverde waarschuwingslichten laten knipperen als hij op de openbare weg rijdt, tenzij dit wettelijk is verboden.

Onderhoud en stalling

- Draai alle moeren, bouten en schroeven regelmatig strak aan, zodat de machine steeds veilig kan worden gebruikt.
- Als er zich brandstof in de tank bevindt, mag u de machine niet opslaan in een afgesloten ruimte waar brandstofdampen in contact met open vuur of vonken kunnen komen.
- Laat de machine eerst afkoelen voordat u deze opslaat in een afgesloten ruimte. Parkeer de machine niet in de nabijheid van een open vuur.
- Houd de motor, geluiddemper/knalpot, accubehuizing, maaidekken, aandrijvingen en de brandstofopslagplaats vrij van overtollig vet, gras en bladeren om brandgevaar te verminderen. Neem gemorste olie of brandstof meteen op.
- Vervang versleten of beschadigde onderdelen met het oog op een veilig gebruik.
- Als het nodig is de brandstoftank af te tappen, doe dit dan buiten.
- Let op dat bij machines met meer maaimessen andere messen kunnen gaan draaien doordat u een mes draait.
- Als u de machine parkeert, stalt of onbewaakt achterlaat, moet u de maaidekken neerlaten, tenzij u een betrouwbare mechanische vergrendeling gebruikt.
- Schakel de aandrijvingen uit, laat de maaidekken neer, zet het tractiepedaal in de neutraalstand, stel de parkeerrem in werking en zet de motor af. Verwijder vervolgens het contactsleutelje en maak de bougiekabel los van de bougie. Wacht totdat alle bewegende delen tot stilstand zijn gekomen voordat u de machine afstelt, reinigt of repareert.
- Zorg ervoor dat de brandstofafsluitklep is gesloten als u de machine stalt of transporteert. U mag brandstof niet opslaan in de nabijheid van een open vuur.

- Parkeer de machine op een horizontaal oppervlak. Laat personeel dat niet bekend is met de instructies, nooit onderhoudswerkzaamheden aan de machine uitvoeren.
- Plaats onderdelen op kriksteunen indien dit nodig is.
- Haal voorzichtig de druk van onderdelen met opgeslagen energie.
- Maak de accukabels los voordat u reparatiewerkzaamheden gaat verrichten. Maak eerst de minpool van de accu los en daarna de pluspool. Sluit eerst de pluspool van de accu aan en daarna de minpool.
- Wees voorzichtig als u de messen controleert. Omwikkel de maaimessen of draag handschoenen en wees voorzichtig als u onderhoudswerkzaamheden aan de maaimessen verricht. Messen mogen uitsluitend worden vervangen. Probeer ze nooit recht te buigen of te lassen.
- Houd uw handen en voeten uit de buurt van bewegende onderdelen. Stel indien mogelijk de machine niet af terwijl de motor loopt.
- Laad de accu op in een open, goed geventileerde ruimte; doe dit niet in de buurt van vonken en open vuur. Haal de oplader uit het stopcontact voordat u deze aansluit op of losmaakt van de accu. Draag beschermende kleding en gebruik geïsoleerd gereedschap.

Toro Veilige bediening

De volgende lijst bevat veiligheidsinstructies die specifiek zijn toegesneden op Toro of andere veiligheidsinstructies die niet zijn opgenomen in de CEN-, ISO- of ANSI-normen

Dit product kan handen of voeten afsnijden en voorwerpen uitwerpen. Volg altijd alle veiligheidsinstructies op om ernstig of mogelijk dodelijk letsel te voorkomen.

Gebruik van dit product voor andere doeleinden dan deze kan gevaarlijk zijn voor de bestuurder of omstanders.



De uitlaatgassen van de motor bevatten koolmonoxide, een reukloos, dodelijk gif.

Laat de motor niet binnenshuis of in een afgesloten ruimte lopen.

Gebruiksaanwijzing

- Voordat u een machine met rolbeugel gaat gebruiken, moet u ervoor zorgen dat de veiligheidsgordels zijn bevestigd en de stoel is vergrendeld om te voorkomen dat de stoel naar voren klapt.
- Zorg ervoor dat u weet hoe u de machine en de motor snel kunt stoppen.
- Draag geen tennisschoenen of gym schoenen als u de machine gebruikt.
- Het verdient aanbeveling veiligheidsschoenen en een lange broek te dragen. Dit is verplicht op grond van diverse plaatselijke veiligheidsvoorschriften en verzekeringsbepalingen.
- Houd handen, voeten, kledingstukken uit de buurt van bewegende onderdelen en de afvoeropening, de onderkant van de maaimachine als de motor draait.
- Vul de brandstoftank tot 2,5 cm vanaf de onderkant van de vulbuis. Niet te vol vullen.
- Controleer elke dag of de interlockschakelaars goed functioneren. Als een schakelaar defect is, moet u deze vervangen voordat u de machine gebruikt.
- Let goed op dat er voldoende ruimte boven de machine is (denk aan takken, deuropeningen, elektrische kabels) voordat u onder een object rijdt, en zorg ervoor dat u dit niet raakt.
- Niet in de achteruit-stand maaien, tenzij dat strikt noodzakelijk is.
- Verminder de snelheid als u een scherpe bocht maakt.
- Als u een steile heuvel op moet rijden, rij dan voorwaarts omhoog, en rij achterwaarts als u de heuvel afdalt. Zorg ervoor dat de machine in de versnelling blijft rijden.
- Als u niet achterwaarts een helling kunt oprijden of de helling gevaarlijk vindt, moet u niet maaien.
- Niet starten of stoppen op een helling. Als de wielen grip verliezen, moet u de maaimessen uitschakelen en de heuvel langzaam in een rechte lijn afrijden. Hef de zijmaaidekken niet op als u op een helling rijdt.
- Maak geen bochten op een helling. Als u toch een bocht moet maken, doe dit indien mogelijk langzaam en voorzichtig hellingafwaarts.
- Als u de machine gebruikt op hellingen en golfend terrein of in de buurt van steil aflopende stukken, moet u altijd ervoor zorgen dat de rolbeugel is gemonteerd en de veiligheidsgordel gebruiken

- Zorg ervoor dat u de veiligheidsgordel snel kunt losmaken als de machine in een vijver of een sloot, enz. terechtkomt.
- Let op het verkeer als u in de buurt van een weg werkt of deze oversteekt. Verleen altijd voorrang.
- Maai niet in de buurt van steile hellingen, greppels of dijken. De machine kan plotseling omslaan als een wiel over de rand van een klip of greppel komt, of als een rand afbrokkelt.
- Maai niet op nat gras. Als de wielen hun grip verliezen, kan de machine gaan glijden.
- Wees extra voorzichtig met andere werktuigen. Deze kunnen de machine minder stabiel maken.
- Als er onverwachts een persoon of huisdier in of in de buurt van het maaigebied verschijnt, **moet u stoppen met maaien**. Onvoorzichtig gebruik in combinatie met de hoeken van het terrein, afkaatsingen en verkeerd geplaatste schermen kunnen leiden tot letsel als gevolg van uitgeworpen voorwerpen. Ga pas verder met maaien als er niets of niemand meer in het maaigebied is.
- Schakel de maaimessen uit als de machine niet maait.
- Als de motor moet lopen om onderhouds- of afstelwerkzaamheden uit te voeren, moet u uw kleding, handen, voeten en andere lichaamsdelen uit de buurt van de maaidekken, werktuigen en bewegende delen houden. Houd iedereen op afstand.
- Controleer veelvuldig de werking van de rem. Indien nodig moet u deze afstellen en een onderhoudsbeurt geven.
- Accuzuur is giftig en kan brandwonden veroorzaken. Voorkom contact met de huid, ogen en kleding. Bescherm uw gezicht, ogen en kleding als u werkzaamheden verricht aan de accu.
- Accugassen kunnen ontploffen. Houd sigaretten, vonken en open vuur uit de buurt van de accu.
- U moet de motor afzetten voordat u het oliepeil controleert of het carter bijvult met olie.
- Indien belangrijke reparaties nodig zijn of hulp is vereist, moet u contact opnemen met een erkende Toro dealer.
- Om de beste prestaties te verkrijgen en er zeker van te zijn dat de machine altijd veilig kan worden gebruikt, moet u ter vervanging uitsluitend originele Toro onderdelen en accessoires gebruiken. Gebruik ter vervanging nooit onderdelen en accessoires van andere fabrikanten, omdat dit gevaarlijk kan zijn. Dit kan ertoe leiden dat de garantie op het product komt te vervallen.

Onderhoud en stalling

- Raak geen onderdelen van de machine of werktuigen aan die tijdens het gebruik heet kunnen worden. Laat deze eerst afkoelen alvorens ze af te stellen dan wel onderhouds- of reparatiewerkzaamheden uit te voeren.
- Sla de maaimachine of een brandstofvat nooit op in een ruimte waarin zich een open vuur bevindt, zoals een waakvlam van een boiler of een fornuis.
- Zorg ervoor dat moeren en bouten goed zijn vastgedraaid, in het bijzonder de bevestigingsbouten van het mes. Houd de machine in goede conditie.
- Zorg ervoor dat alle aansluitstukken van de hydraulische leidingen vastzitten en alle hydraulische slangen en leidingen in goede staat verkeren voordat u druk zet op het hydraulische systeem.
- Houd lichaam en handen uit de buurt van kleine lekgaten of spuitmonden waaruit onder hoge druk hydraulische vloeistof ontsnapt. U kunt lekken in het hydraulische systeem opsporen met behulp van karton of papier. Doe dit niet met uw handen. Hydraulische vloeistof die onder druk ontsnapt, kan voldoende kracht hebben om door de huid heen te dringen, en letsel veroorzaken. Vloeistof die in de huid is geïnjecteerd, dient binnen enkele uren operatief te worden verwijderd door een arts die bekend is met deze vorm van verwondingen, omdat anders gangreen kan ontstaan.

Geluidsdruk

Deze machine oefent een A-gewogen equivalente continue geluidsdruk uit op het gehoor van de gebruiker van 89 dBA, gebaseerd op metingen bij identieke machines volgens ISO 11201 en EN 836 procedures.

Geluidsniveau

Deze machine oefent een A-gewogen equivalente continue geluidsdruk van 105 dBA/1 pW uit op het gehoor van de bestuurder, gebaseerd op metingen bij identieke machines volgens EN 11094 procedures.

Trillingsniveau

Hand-arm

Deze machine produceert een A-gewogen equivalent continu trillingsniveau van 2,5 m/s² op de handen en armen, gebaseerd op metingen bij identieke machines volgens EN 1033 en EN 836 procedures.

Gehele lichaam

Deze machine produceert een A-gewogen equivalent continu trillingsniveau van 0,5 m/s² op de handen en

armen, gebaseerd op metingen bij identieke machines volgens EN 1032 en EN836 procedures.

Veiligheids- en instructiestickers



Veiligheidsstickers en veiligheidsinstructies zijn gemakkelijk zichtbaar voor de bestuurder en bevinden zich bij plaatsen waar gevaar kan ontstaan. Vervang alle beschadigde of verdwenen stickers.

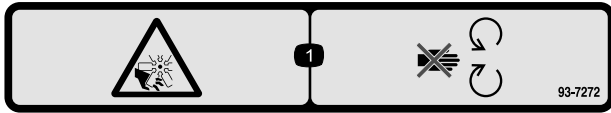

93-7272

1. Ledematen kunnen worden gesneden/geamputeerd; ventilator – Blijf uit de buurt van bewegende onderdelen.

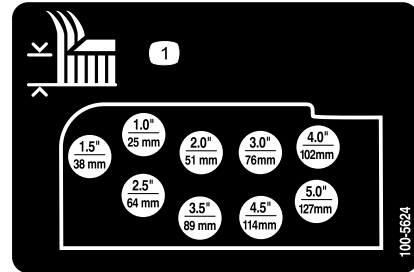

100-5624

1. Maaihoogte-instelling

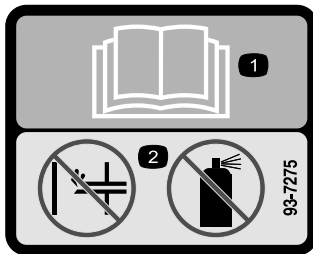

93-7275

1. Lees de *Gebruikershandleiding*.
2. Geen hulpstartknoppen gebruiken

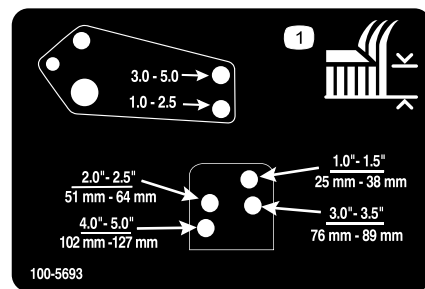

100-5693

1. Maaihoogte-instelling

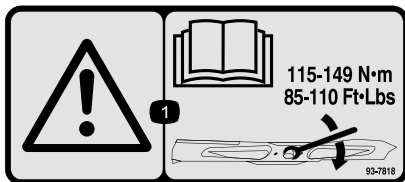

93-7818

1. Waarschuwing – Lees de *Gebruikershandleiding* voor instructies om de mesbout/moer vast te zetten met een torsie van 115 tot 149 Nm.

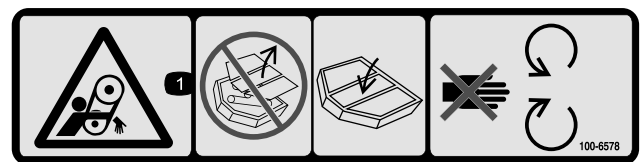

100-6578

1. Risico om gegrepen te worden, riem – Gebruik de machine nooit als de veiligheidsschermen of afdekplaten zijn verwijderd; zorg ervoor dat deze op hun plaats zitten; blijf uit de buurt van bewegende onderdelen.

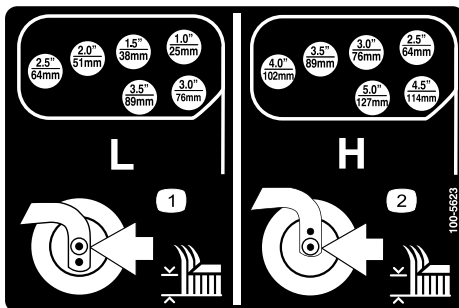

100-5623

1. Maaihoogte-instelling, laag
2. Maaihoogte-instelling, hoog

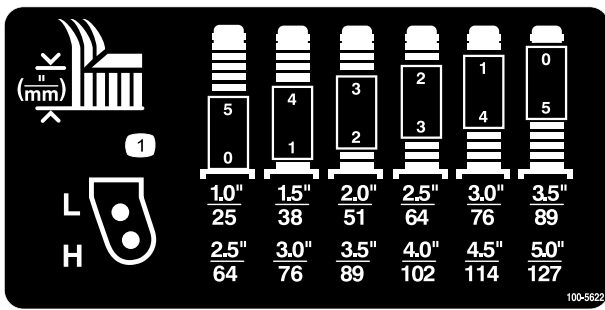

100-5622

1. Maaihoogte-instelling

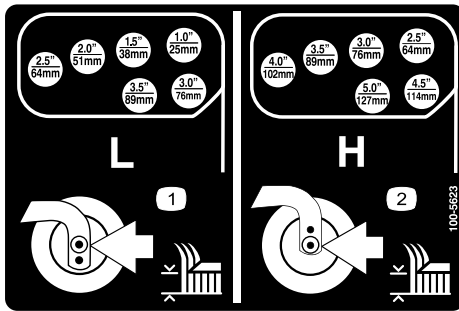

100-5623

1. Maaihoogte-instelling, laag

2. Maaihoogte-instelling, hoog

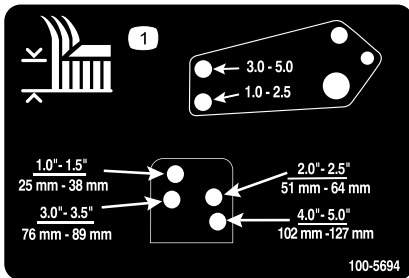

100-5694

1. Maaihoogte-instelling

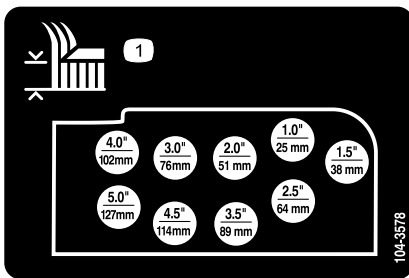

104-3578

1. Maaihoogte-instelling



104-2277

- Om de parkeerrem te vergrendelen, moet u de pedalen aan elkaar vastzetten, de rempedalen intrappen en de knop omhoogtrekken.
- Om de parkeerrem vrij te zetten, moet u de rempedalen intrappen.
- Waarschuwinglampje van parkeerremvergrendeling
- Lees de *Gebruikershandleiding*.
- Indrukken om optioneel aangebrachte koplampen te ontsteken.
- Hendel om stuurwiel te kantelen omlaag drukken.

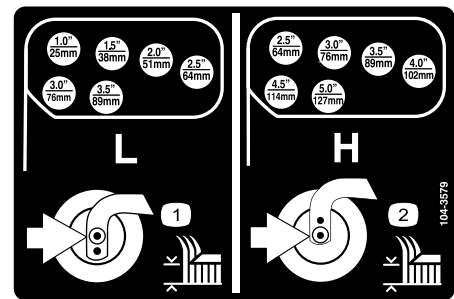

104-3579

1. Maaihoogte-instelling, laag

2. Maaihoogte-instelling, hoog

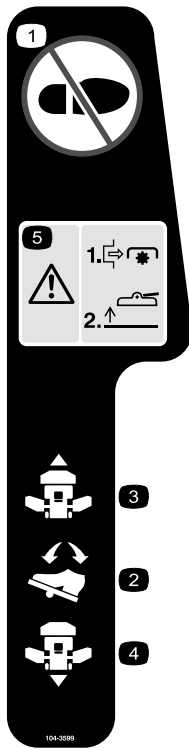

104-3599

1. Niet hierop stappen.
2. Tractiepedaal
3. Tractie – Vooruit
4. Tractie – Achteruit
5. Gevaar – Schakel de aftakas uit voordat u de maaidekken opheft; stel de maaidekken niet in werking als deze zijn opgeheven.

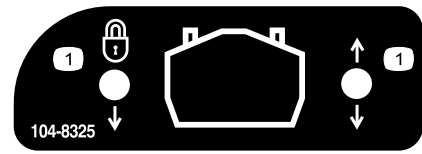

104-8325

1. Vergrendeling voor onderhoud van maaidek vast-/loszetten

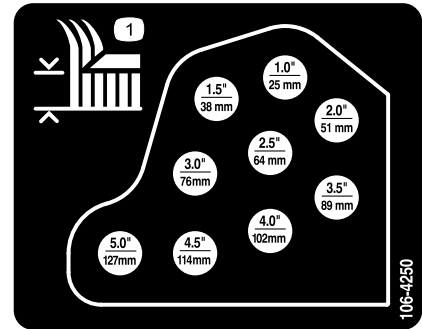

106-4250

1. Maaihoogte

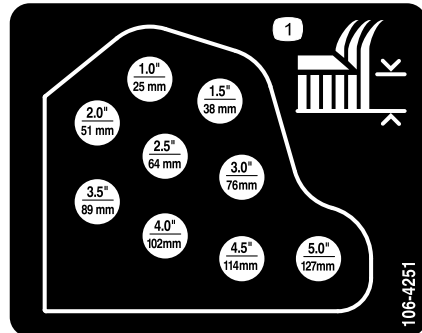

106-4251

1. Maaihoogte



104-8324

1. Maaidekken opheffen
2. Maaidekken neerlaten

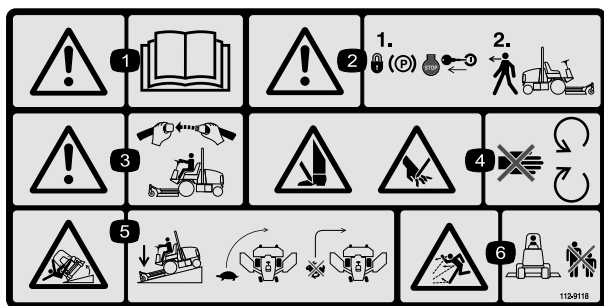

112-9118

1. Waarschuwing – Lees de *Gebruikershandleiding*.
2. Waarschuwing – Vergrendel de parkeerrem, zet de motor af en verwijder het sleuteltje uit het contact alvorens de machine te verlaten.
3. Waarschuwing – Doe de veiligheidsgordel om als u op de bestuurdersstoel zit.
4. Handen of voeten kunnen worden gesneden—Blijf uit de buurt van bewegende onderdelen.
5. Machine kan kantelen – Verminder dus uw snelheid voordat u een bocht neemt, maak geen bocht bij een hoge snelheid; laat het maaidek neer als u een helling afrijdt.
6. De machine kan voorwerpen uitwerpen – Houd omstanders op een veilige afstand van de machine.

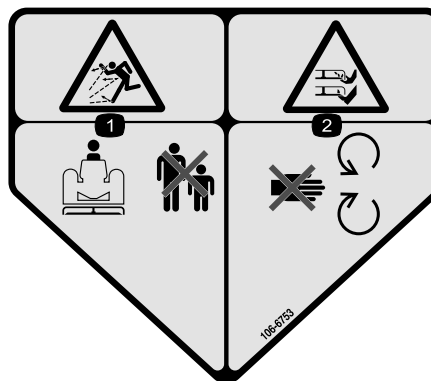

106-6753

1. Motorkoelvloeistof onder druk
2. Risico van explosie – Lees de *Gebruikershandleiding*.
3. Waarschuwing – Raak het hete oppervlak niet aan.
4. Waarschuwing – Lees de *Gebruikershandleiding*.

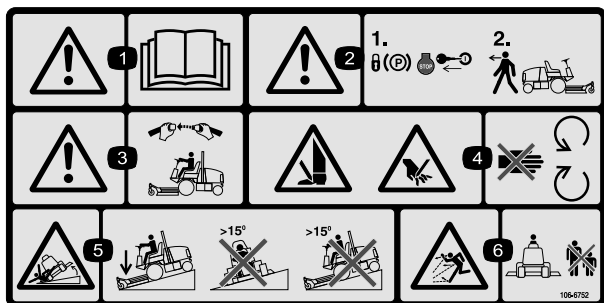

106-6752

(aanbrengen op onderdeelnr.
112-9118 conform EU-voorschriften)

* Deze veiligheidssticker waarschuwt voor gebruik op hellingen en moet worden aangebracht op de machine overeenkomstig de Europese Veiligheidsnorm voor gazonmaaiers EN 836:1997. De aangegeven maximale hellinghoeken waarbij deze machine veilig kan worden gebruikt, zijn gebaseerd op deze norm.

1. Waarschuwing – Lees de *Gebruikershandleiding*.
2. Waarschuwing – Vergrendel de parkeerrem, zet de motor af en verwijder het sleuteltje uit het contact alvorens de machine te verlaten.
3. Waarschuwing – Doe de veiligheidsgordel om als u op de bestuurdersstoel zit.
4. Handen of voeten kunnen worden gesneden—Blijf uit de buurt van bewegende onderdelen.
5. Machine kan kantelen – Laat het maaidek neer als u een helling afrijdt en gebruik de machine niet op hellingen van meer dan 15 graden.
6. De machine kan voorwerpen uitwerpen – Houd omstanders op een veilige afstand van de machine.



106-6754

1. Waarschuwing – Raak het hete oppervlak niet aan.
2. Ledematen kunnen worden gesneden/geamputeerd en worden gegrepen, ventilator, riem – Blijf uit de buurt van bewegende onderdelen.



106-6755

1. Motorkoelvloeistof onder druk
2. Risico van explosie – Lees de *Gebruikershandleiding*.
3. Waarschuwing – Raak het hete oppervlak niet aan.
4. Waarschuwing – Lees de *Gebruikershandleiding*.

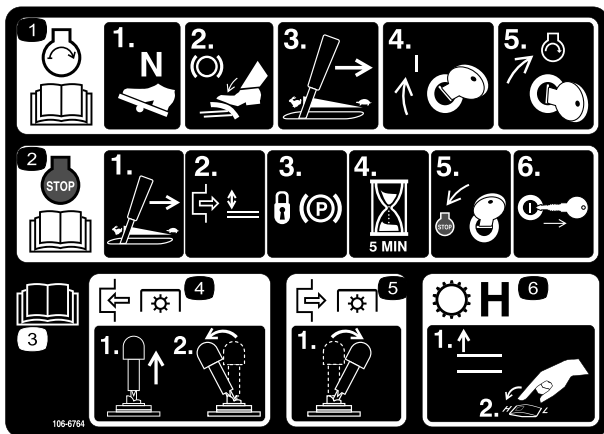

106-6764

- Om de motor te starten, moet u het tractiepedaal in de neutraalstand zetten, het rempedaal intrappen en de gashendel op Snel zetten; draai daarna het contactsleuteltje eerst op AAN en vervolgens op START; lees de *Gebruikershandleiding*.
- Om de motor af te zetten, moet u de gashendel op LANGZAAM zetten, de aftakas uitschakelen, de parkeerrem in werking stellen en 5 minuten wachten; draai vervolgens het contactsleuteltje op STOP en haal dit uit het contact; lees de *Gebruikershandleiding*.
- Lees de *Gebruikershandleiding*.
- Om de aftakas in te schakelen, moet u de aftakasschakelaar omhoogtrekken en naar voren zetten.
- Om de aftakas uit te schakelen, beweegt u de aftakasschakelaar naar achteren.
- Om de transmissie in een hogere versnelling te zetten, brengt u de werktuiglift omhoog en zet u de snelheidsregelaar op Hoog.

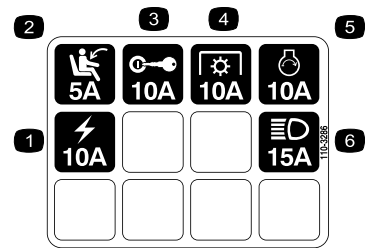

110-3286

- Stopcontact
- Stoelschakelaar
- Contactschakelaar
- Aftakas
- Startmotorsolenoïde
- Verlichtingset



Symbolen op accu

Sommige of alle symbolen staan op de accu

- Risico van explosie
- Geen vonken of vuur en niet roken.
- Risico van bijtende vloeistof/chemische brandwonden
- Draag oogbescherming.
- Lees de *Gebruikershandleiding*.
- Houd omstanders op veilige afstand van de accu.
- Draag oogbescherming; explosieve gassen kunnen blindheid en ander letsel veroorzaken
- Accuzuur kan blindheid of ernstige brandwonden veroorzaken.
- Ogen direct met water spoelen en snel arts raadplegen.
- Bevat lood; niet weggooien.

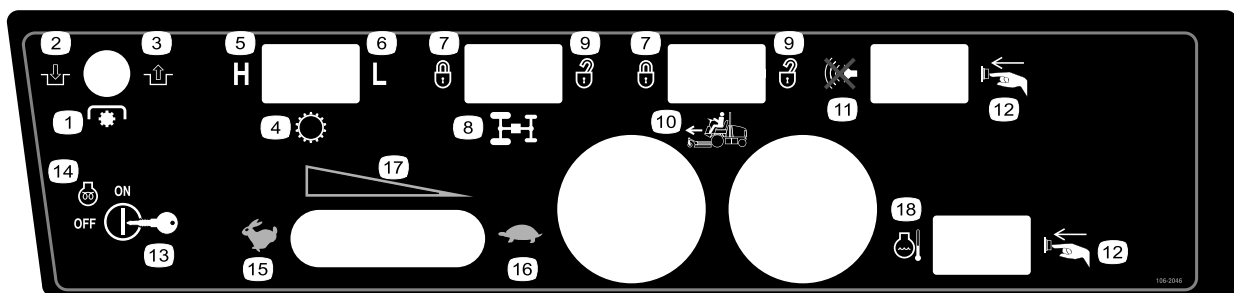

106-2046

- Aftakasschakelaar
- Inschakelen
- Uitschakelen
- Transmissie
- Hoog
- Laag
- Vergrendelen
- Stromingsverdeler
- Ontgrendelen
- Cruise control (optioneel)
- Geluidemperknop
- Druk op de knop
- Contactschakelaar
- Motor – Voorgloeien
- Snel
- LANGZAAM
- Continu snelheidsregeling
- Nulstelknop koelvloeistoftemperatuur

GROUNDMASTER 4100 1

QUICK REFERENCE AID

CHECK/SERVICE (DAILY)

- 1. ENGINE OIL LEVEL
 - 2. HYDRAULIC FLUID LEVEL
 - 3. ENGINE COOLANT LEVEL
 - 4. FUEL - DIESEL ONLY
 - 5. FUEL/WATER SEPARATOR
 - 6. FAN BELT TENSION
 - 7. RADIATOR SCREEN
 - 8. AIR CLEANER
 - 9. BRAKE FUNCTION
 - 10. INTERLOCK SYSTEM
 - 11. TIRE PRESSURE - 25 PSI/1.70 BAR
 - 12. GREASE POINTS (4) 
- SEE OPERATOR'S MANUAL FOR 50 HR INTERVAL GREASE POINTS.

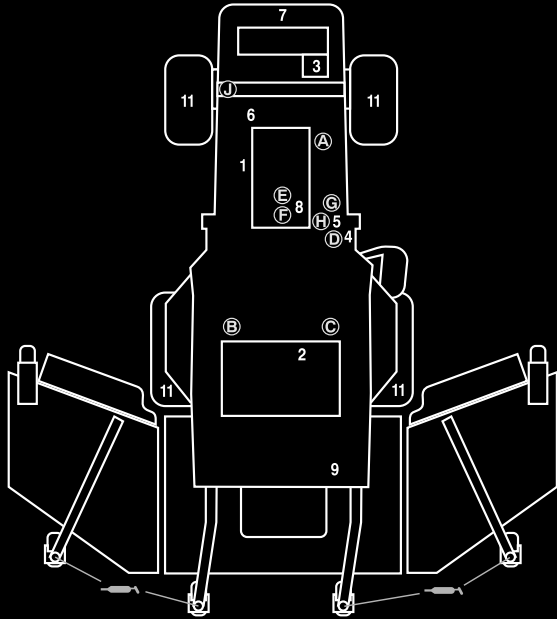

SPECIFICATIONS/CHANGE INTERVALS

SEE OPERATOR'S MANUAL FOR INITIAL CHANGES.	FLUID TYPE	CAPACITY	CHANGE INTERVAL		FILTER PART NO.
			FLUID	FILTER	
ENGINE OIL	10W-30 CE	8 QUARTS	150 HOURS	150 HOURS	98-7431 (A)
HYDRAULIC FLUID	ISO VG 46/68	8 GALLONS	800 HOURS	800 HOURS	75-1310 (B) 94-2621 (C)
HYDRAULIC BREATHER				800 HRS/YRLY	68-6150 (D)
PRIMARY AIR FILTER				SEE SERVICE INDICATOR	104-4260 (E)
SAFETY AIR FILTER				SEE OPERATOR'S MANUAL	104-4261 (F)
FUEL SYSTEM	> 32 F	NO. 2 DIESEL	19 GALLONS	800 HOURS	98-9764 (G) WATER SEPARATOR IN LINE
	< 32 F	NO. 1 DIESEL		DRAIN/FLUSH	
REAR AXLE	85W-140	80 OUNCES	800 HOURS		98-7591 (H) BREATHER
PLANETARY DRIVE	85W-140	16 OUNCES	800 HOURS		
ENGINE COOLANT	50% WATER 50% ETHYL GLYCOL	11 QUARTS	DRAIN & FLUSH	EVERY 2 YRS.	

105-7358

105-7358

1. Lees de Gebruikershandleiding.

Montage

Losse onderdelen

Gebruik onderstaande lijst om te controleren of alle onderdelen zijn geleverd.

Procedure	Omschrijving	Hoeveelheid	Gebruik
1	Stoel (afzonderlijk leverbaar)	1	De stoel, de veiligheidsgordel en de koker voor de Gebruikershandleiding monteren.
	Stoelophangingsset (afzonderlijk leverbaar)	1	
	Koker voor de Gebruikershandleiding	1	
	R-klem	2	
	Veiligheidsgordel	1	
	Bout	2	
Borgring	2		
2	Geen onderdelen vereist	–	De machine smeren.
3	Waarschuingssticker	1	Wordt uitsluitend gebruikt op machines buiten de VS.
4	Gebruikershandleiding	1	Lees de handleidingen en bekijk het instructiemateriaal voordat u de machine in gebruik neemt. Gebruik de overgebleven onderdelen voor de installatie van de werktuigen.
	Gebruikershandleiding van motor	1	
	Onderdelencatalogus	1	
	Instructiemateriaal voor gebruiker	1	
	Controlelijst voor levering	1	
	EU-certificaat	1	

Opmerking: Bepaal vanuit de normale bedieningspositie de linker- en rechterzijde van de machine.

1

Stoel, veiligheidsgordel en koker voor de Gebruikershandleiding monteren

Benodigde onderdelen voor deze stap:

1	Stoel (afzonderlijk leverbaar)
1	Stoelophangingsset (afzonderlijk leverbaar)
1	Koker voor de Gebruikershandleiding
2	R-klem
1	Veiligheidsgordel
2	Bout
2	Borgring

Procedure

De machine wordt geleverd zonder dat de stoel is gemonteerd. De Deluxe Stoel, modelnr. 30398, en

Stoelophangingsset, modelnr. 30396 of de Premium Stoel, modelnr. 30622, en Premium Stoelophangingsset, modelnr. 30621, moeten worden gekocht en gemonteerd.

1. Monteer de koker voor de Gebruikershandleiding aan de stoelophanging met de twee R-klemmen die zijn geleverd bij de losse onderdelen.
2. Bevestig de veiligheidsgordel aan beide zijden van de stoel met een bout en een borgring, die zijn geleverd bij de losse onderdelen.

Belangrijk: Let erop dat de kabel van de stoelschakelaar is aangesloten op de connector van de stoelschakelaar op de kabelboom.

3. Schuif de stoel helemaal naar voren en achteren om er zeker van te zijn dat deze goed functioneert en te controleren of de kabels en connectoren van de stoelschakelaar niet klem zitten of in contact komen met bewegende onderdelen.

2

De machine smeren

Geen onderdelen vereist

Procedure

Voordat de machine wordt gebruikt, moet deze worden gesmeerd, zodat een goede smering is gewaarborgd; zie Lagers en Lagerbussen smeren in Smering , bladz. 35. Als de machine niet goed is gesmeerd, kunnen belangrijke onderdelen hierdoor voortijdig slijten of defect raken.

3

Waarschuingssticker vervangen

Benodigde onderdelen voor deze stap:

1	Waarschuingssticker
---	---------------------

Procedure

Op machines die dienen te voldoen aan de EU-voorschriften, moeten waarschuingssticker,

Onderdeelnr. 112–9118, worden vervangen door waarschuingssticker, Onderdeelnr. 106–6752.

4

Handleidingen lezen en instructiemateriaal bekijken

Benodigde onderdelen voor deze stap:

1	Gebruikershandleiding
1	Gebruikershandleiding van motor
1	Onderdelencatalogus
1	Instructiemateriaal voor gebruiker
1	Controlelijst voor levering
1	EU-certificaat

Procedure

1. Gelieve deze handleidingen te lezen.
2. Bekijk het instructiemateriaal voor de gebruiker

Algemeen overzicht van de machine

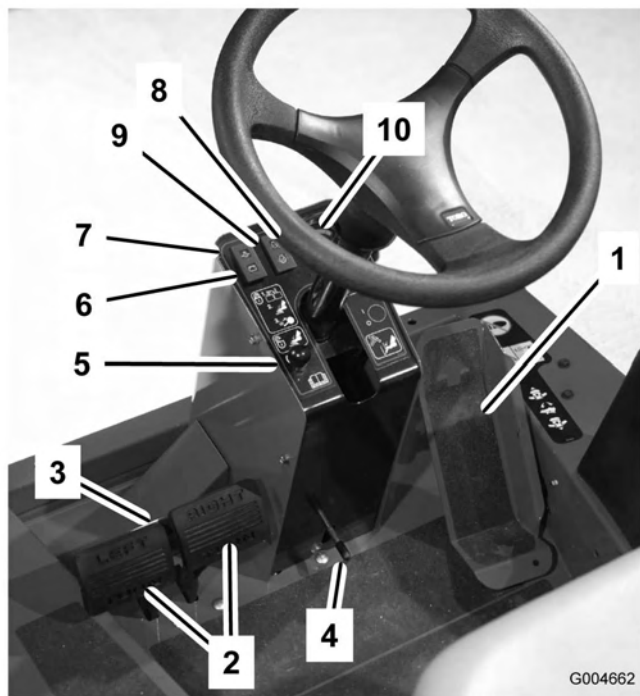

Figuur 2

- | | |
|--------------------------------------|--|
| 1. Tractiepedaal | 6. Laadindicator |
| 2. Rempedalen | 7. Waarschuwinglampje oliedruk |
| 3. Borgpen van pedalen | 8. Waarschuwinglampje koelvloeistoftemperatuur |
| 4. Hendel om stuurwiel te verstellen | 9. Waarschuwinglampje van gloeibougie |
| 5. Vergrendeling parkeerrem | 10. Temperatuurmeter |

Bedieningsorganen

Opmerking: Bepaal vanuit de normale bedieningspositie de linker- en rechterzijde van de machine.



Deze machine stelt de bestuurder bloot aan geluidsniveaus van meer dan 85 dBA. Bij langdurige blootstelling kan dit leiden tot gehoorschadiging.

Draag gehoorbescherming als u deze machine gebruikt.

Tractiepedaal

Het tractiepedaal (Figuur 2) regelt de beweging vooruit en achteruit. Om vooruit te rijden, moet u de bovenkant van het pedaal intrappen en om achteruit te rijden de onderkant van het pedaal. De rijnsnelheid hangt af van hoever het pedaal wordt ingetrapt. Voor de maximale rijnsnelheid zonder belasting trapt u het pedaal volledig in terwijl de gashendel op SNEL staat.

Om te stoppen, laat u het tractiepedaal opkomen en weer terugkeren in de middelste stand.

Belangrijk: De schroef van de snelheidsbegrenzer moet het tractiepedaal tegenhouden voordat de pomp een volledige slag aflegt, omdat anders de pomp schade kan oplopen.

Rempedalen

Twee pedalen (Figuur 2) bedienen de afzonderlijke remmen op de wielen ter ondersteuning van het draaien, voor het parkeren en ten behoeve van een betere tractie bij het rijden op hellingen. Een vergrendeling koppelt de pedalen als parkeerrem en voor transport.

Borgpen

Om de parkeerrem in werking te stellen (Figuur 2), koppelt u de pedalen met de borgpen.

Hendel om stuurwiel te verstellen

Druk de hendel om het stuur te verstellen (Figuur 2) omlaag om het stuurwiel in de gewenste positie te zetten. Laat vervolgens de hendel los om de afstelling te borgen.

Vergrendeling parkeerrem

Een knop links van het bedieningspaneel activeert de vergrendeling van de parkeerrem (Figuur 2). Om de parkeerrem in werking te stellen, koppelt u de pedalen met de borgpen en trekt u de vergrendeling voor de parkeerrem uit. Om de parkeerrem vrij te zetten, trapt u beide pedalen in totdat de vergrendeling van de parkeerrem wordt ingetrokken.

Laadindicator

De laadindicator (Figuur 2) licht op indien het laadcircuit van het systeem defect is.

Oliedruklampje

Dit lampje (Figuur 2) indien de motoroliedruk gevaarlijk laag is.

Waarschuwinglampje koelvloeistof-temperatuur

Het lampje (Figuur 2) gaat branden en de motor slaat af als de koelvloeistof een buitensporig hoge temperatuur bereikt.

Indicatielampje van gloeibougie

Als dit lampje (Figuur 2) gaat branden, zijn de gloeibougies in werking.

Temperatuurmeter motorkoelvloeistof

Deze meter (Figuur 2) geeft de temperatuur van de motorkoelvloeistof aan.

Snelheidsbegrenzer

Draai aan de schroef van de snelheidsbegrenzer (Figuur 3) om de maximale afstand in te stellen die het tractiepedaal bij het achteruitrijden kan worden ingetrapt.

Belangrijk: Het tractiepedaal moet contact maken met de snelheidsbegrenzer voordat de pomp een volledige slag heeft afgelegd, om schade aan de pomp te voorkomen.

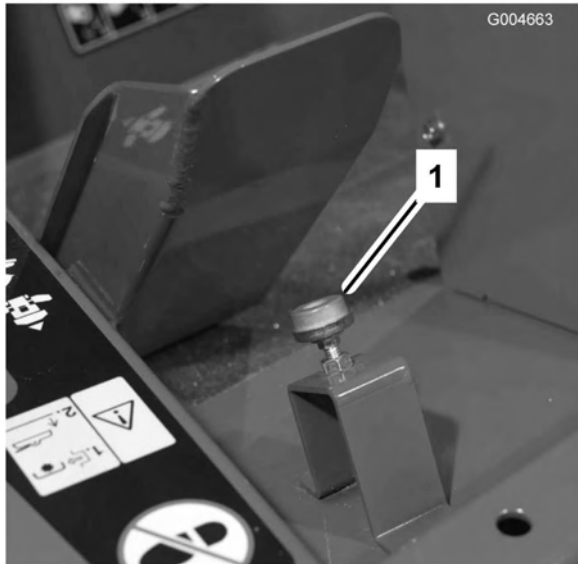

Figuur 3

1. Snelheidsbegrenzer

Hefhendels

Met de hefhendels (Figuur 4) kunt u de maaidekken opheffen en neerlaten.

Belangrijk: U moet de middelste hefhendel eventjes in de lage stand duwen zodat de aftakasschakelaar het aftakascircuit kan activeren.

Servicevergrendeling van maaidek

Hiermee (Figuur 4) vergrendelt u de hefhendel van het frontmaaidek als dit is opgeheven.

Contactschakelaar

De contactschakelaar (Figuur 4) heeft drie standen: Uit, Aan/Voorgloeien en Start.

Aftakasschakelaar

De aftakasschakelaar (Figuur 4) heeft twee standen: AAN (inschakelen,) NEUTRAAL en UIT (uitschakelen). Trek de aftakasschakelaar voorzichtig omhoog en zet deze naar voren op AAN om het werktuig of de messen van het maaidek te starten. Zet de schakelaar voorzichtig naar achteren op UIT om de aftakas uit te schakelen.

Belangrijk: U moet de middelste hefhendel eventjes in de lage stand duwen zodat de aftakasschakelaar het aftakascircuit kan activeren.

Hi-Lo-toerenregelaar

Met deze schakelaar (Figuur 4) kunt het toerentalbereik vergroten voor het transport van de machine.

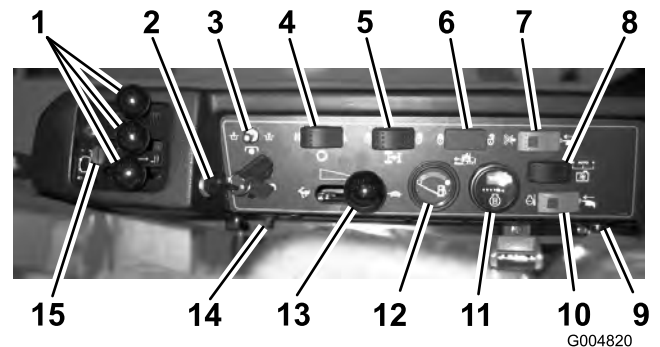

Figuur 4

- | | |
|--|-------------------------------------|
| 1. Hefhendel | 8. Temperatuurnulstelknop |
| 2. Servicevergrendeling van frontmaaidek | 9. Urenteller |
| 3. Contactschakelaar | 10. Brandstofmeter |
| 4. Aftakasschakelaar | 11. Gashendel |
| 5. Hi-Lo-toerenregelaar | 12. Akoestisch waarschuwingssignaal |
| 6. Cruise control (optioneel) | 13. Aansluitpunt |
| 7. Knop om alarm uit te schakelen | |

Cruise control (optioneel)

Met de cruise control (Figuur 4) regelt u de snelheid van de machine

Brandstofmeter

De brandstofmeter (Figuur 4) geeft aan hoeveel brandstof er in de tank zit.

Urenteller

De urenteller (Figuur 4) geeft aan hoeveel uren de machine in totaal in bedrijf is geweest.

Temperatuurnulstelknop

Houd de nulstelknop (Figuur 4) ingedrukt om de motor te starten nadat deze is afgeslagen wegens een hoge temperatuur. Gebruik deze knop uitsluitend in noodgevallen.

Akoestisch waarschuwingssignaal

Dit signaal (Figuur 4) treedt in werking als het waarschuwingssignaal voor te lage oliedruk

Specificaties

Opmerking: Specificaties en ontwerp kunnen zonder voorafgaande kennisgeving worden gewijzigd.

Maaibreedte	
totaal	315 cm
frontmaaidek	137 cm
zijmaaidek	94 cm
frontmaaidek en een zijmaaidek	226 cm
Totale breedte	
maaidekken neergelaten	322 cm
maaidekken opgeheven (transport)	180 cm
Totale lengte	366 cm
Hoogte	147 cm
Hoogte met rolbeugel	206 cm
Afstand tot de grond	15 cm
Wielloopvlak (tot het midden van het wiel)	
vóór	114 cm
achter	119 cm
Wielbasis	141 cm
Gewicht (met maaidekken en vloeistoffen)	1.757 kg

of het waarschuwingssignaal voor te hoge koelvloeistoftemperatuur gaat branden.

Knop om alarm uit te schakelen

Met deze knop (Figuur 4) schakelt u het akoestische waarschuwingssignaal uit.

Gashendel

Zet de hendel (Figuur 4) naar voren om de motorsnelheid te verhogen en naar achteren om de snelheid te verlagen.

Aansluitpunt

Het aansluitpunt (Figuur 4) dient voor de aansluiting van optionele elektrische accessoires.

Werktuigen/Accessoires

Een breed assortiment van door Toro goedgekeurde werktuigen en accessoires is verkrijgbaar voor gebruik met de machine om de mogelijkheden ervan te verbeteren en uit te breiden. Neem contact op met uw Erkende Toro-dealer of distributeur, of ga naar www.Toro.com voor een lijst met alle goedgekeurde en accessoires.

Gebruiksaanwijzing

Opmerking: Bepaal vanuit de normale bedieningspositie de linker- en rechterzijde van de machine.

Vóór het gebruik



Als u het sleuteltje in het contact laat, bestaat de kans dat iemand de motor per ongeluk start waardoor u en andere omstanders ernstig letsel kunnen oplopen.

Verwijder het sleuteltje uit het contact voordat u onderhoudswerkzaamheden uitvoert aan de machine.

Motoroliepeil controleren.

Onderhoudsinterval: Bij elk gebruik of dagelijks

Het carter van de motor is in de fabriek gevuld met olie; het oliepeil moet echter worden gecontroleerd voordat en nadat de motor voor de eerste keer is gestart.

De carterinhoud is 7,6 liter met filter.

Gebruik hoogwaardige motorolie die moet beantwoorden aan de volgende specificaties:

- Vereiste onderhoudsclassificatie van API: CH-4, CI-4 of hoger.
- Aanbevolen olie: SAE 15W-40 (boven -18° C)
- Alternatieve olie: SAE 10W-30 of 5W-30 (voor alle temperaturen)

Toro Premium motorolie is verkrijgbaar bij uw dealer met een viscositeit van 15W-40 of 10W-30. Zie de onderdelencatalogus voor de onderdeelnummers.

1. Parkeer de machine op een horizontaal oppervlak. Ontgrendel de motorkap.
2. Maak deze open.
3. Verwijder de peilstok uit de buis, veeg deze schoon en plaats de peilstok weer in de buis. Haal de peilstok er weer uit. Het oliepeil moet altijd tot aan de VOL-markering staan (Figuur 5).

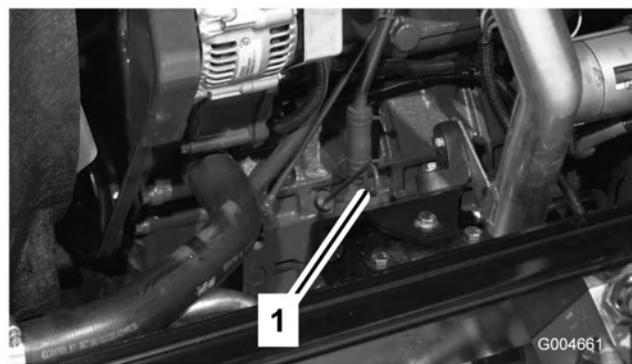

Figuur 5

1. Peilstok

4. Als het oliepeil beneden de VOL-markering staat, verwijdert u de vuldop (Figuur 6) en vult u bij met olie totdat het oliepeil de VOL-markering bereikt. **Niet te vol vullen.**

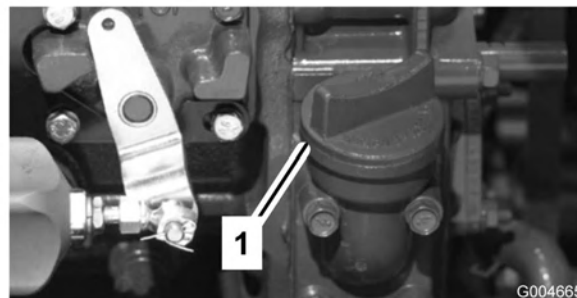

Figuur 6

1. Olievuldop

Opmerking: Als u andere olie gaat gebruiken, moet u eerst alle oude olie aftappen uit het carter voordat u dit vult met nieuwe olie.

5. Plaats de vuldop en de peilstok terug.
6. Sluit de motorkap en zet deze vast met de vergrendelingen.

Het koelsysteem controleren

Onderhoudsinterval: Bij elk gebruik of dagelijks

Controleer het koelvloeistofpeil bij het begin van elke dag. De inhoud van het systeem is 10,4 liter.

1. Verwijder voorzichtig de doppen van de radiator en de expansietank (Figuur 7).



Als de motor heeft gelopen, kan de hete koelvloeistof, die onder druk staat, ontsnappen indien de radiatorstop wordt verwijderd. Dit kan brandwonden veroorzaken.

- Verwijder de radiatorstop nooit als de motor loopt.
- Gebruik een lap als u de radiatorstop verwijdert en draai de dop langzaam open om de stoom te laten ontsnappen.

2. Controleer het koelvloeistofpeil in de radiator. De radiator moet worden gevuld tot de bovenkant van de vulbuis en de expansietank tot de VOL-markering.

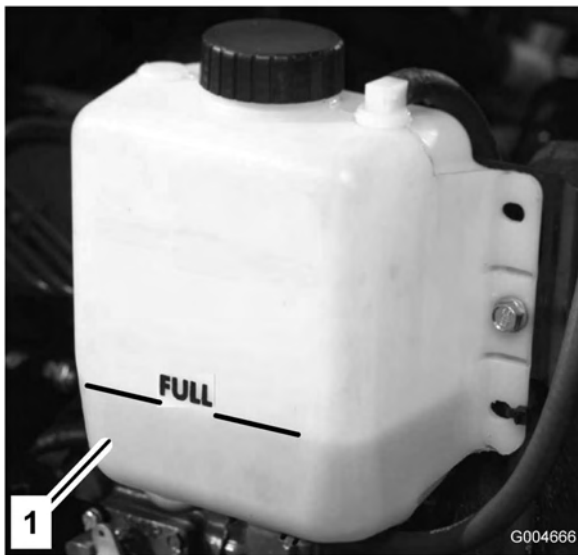

Figuur 7

1. Expansietank

3. Als het koelvloeistofpeil te laag is, moet u bijvullen met een oplossing die half uit water, half uit ethyleenglycol-antivries bestaat. **Gebruik geen koelvloeistoffen op basis van alcohol/methanol of alleen water.**
4. Plaats de doppen van de radiator en de expansietank terug.

Brandstof bijvullen

Gebruik uitsluitend schone, verse dieselbrandstof of biodiesel met een laag <math>< 500 \text{ ppm}</math> of ultralaag (<math>< 15 \text{ ppm}</math>) zwavelgehalte. Het cetaangetal moet minimaal 40 zijn. Koop brandstof in hoeveelheden die binnen 180 dagen kunnen worden gebruikt zodat u altijd verse brandstof heeft.

Inhoud brandstoftank: 72 l

Gebruik zomerdieselbrandstof (Nr. 2-D) bij temperaturen boven -7°C en winterdieselbrandstof (Nr 1-D of Nr. 1-D/2-D-mengsel) bij temperaturen beneden -7°C . Gebruik van winterdieselbrandstof bij lage temperaturen biedt een lager vlampunt en een lager stolpunt. Dit vergemakkelijkt het starten en vermindert de kans dat de filters verstopt raken.

Gebruik van zomerdieselbrandstof bij temperaturen boven -7°C zal bijdragen aan een langere levensduur van de pomp dan bij gebruik van winterdieselbrandstof.

Belangrijk: Gebruik geen kerosine of benzine in plaats van dieselbrandstof. Als u deze waarschuwing niet in acht neemt, kan dit leiden tot beschadiging van de motor.



Brandstof is schadelijk of dodelijk bij inname. Langdurige blootstelling aan dampen kan leiden tot ernstig letsel en ziekte.

- Voorkom dat u dampen lange tijd inademt.
- Houd uw gezicht uit de buurt van een vulpijp en de opening van een tank of een blik met conditioner.
- Houd brandstof uit de buurt van ogen en huid.

Biodieselklaar

Deze machine kan ook gebruik maken van een dieselmengsel tot maximaal B20 (20% biodiesel, 80% petrodiesel). Het deel petrodiesel moet een laag of ultralaag zwavelgehalte hebben. Neem de volgende voorzorgsmaatregelen in acht:

- Het deel biodiesel van de brandstof moet voldoen aan de specificatie ASTM D6751 of EN 14214.
- Het dieselmengsel moet beantwoorden aan ASTM D975 of EN 590.
- Gelakte oppervlakken kunnen worden beschadigd door biodiesel.
- Gebruik B5 (biodieselinhoud 5%) of mengels met een lager percentage in koud water.
- Controleer afdichtingen, slangen en pakkingen, die in contact met brandstof jkomen, omdat zij in de loop der tijd hierdoor kunnen worden aangetast.

- De kans bestaat dat een brandstoffilter na verloop van tijd verstopt raakt, nadat u bent overgestapt op een biodieselmengsel.
- Neem contact op met uw leverancier als u informatie over biodiesel wenst.



In bepaalde omstandigheden is brandstof uiterst ontvlambaar en zeer explosief. Brand of explosie van brandstof kan brandwonden bij u of anderen en materiële schade veroorzaken.

- Vul de brandstoftank in de open lucht wanneer de motor koud is. Eventueel gemorste brandstof opnemen.
- Vul de brandstoftank nooit als de machine op een aanhanger in een afgesloten ruimte staat.
- Rook nooit wanneer u met brandstof bezig bent en houd de brandstof weg van open vlammen of vonken.
- Brandstof in een goedgekeurd vat of blik en buiten bereik van kinderen bewaren. Koop nooit meer benzine dan u in 30 dagen kunt opmaken.
- Gebruik de machine uitsluitend als het complete uitlaatsysteem is gemonteerd en naar behoren werkt.



In bepaalde omstandigheden kan tijdens het tanken statische elektriciteit worden ontladen waardoor vonken ontstaan die brandstofdampen tot ontbranding kunnen brengen. Brand of explosie van brandstof kan brandwonden bij u of anderen en materiële schade veroorzaken.

- Zet brandstoftaten altijd op de grond en uit de buurt van de machine alvorens de tank bij te vullen.
- Brandstoftaten niet in een voertuig of vrachtwagen of op aanhanger vullen, omdat bekleding of kunststof beplating het vat kunnen isoleren en de afvoer van statische lading kunnen bemoeilijken.
- Als het praktisch mogelijk is, kunt u het best een machine eerst van de vrachtwagen of aanhanger halen en bijtanken als de machine met de wielen op de grond staat.
- Als dit niet mogelijk is, verdient het de voorkeur dergelijke machines op een truck of aanhanger bij te vullen uit een draagbaar vat, niet met behulp van een vulpistool van een pomp.
- Als u een vulpistool moet gebruiken, dient u de vulpijp voortdurend in contact met de rand van de brandstoftank of de opening van het vat te houden, totdat u klaar bent met bijvullen.

1. Parkeer de machine op een horizontaal oppervlak.
2. Maak de omgeving van de dop van de brandstoftank schoon. Gebruik hiervoor een schone doek.
3. Verwijder de dop van de brandstoftank (Figuur 8).

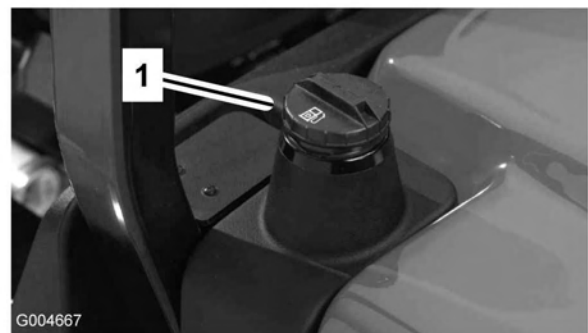

Figuur 8

1. Dop van brandstoftank

4. Vul de tank met dieselbrandstof tot aan de onderkant van de vulbuis.
5. Draai de tankdop daarna stevig vast.

Opmerking: Vul de brandstoftank na elk gebruik indien dit mogelijk is. Dit beperkt mogelijke condensvorming in de brandstoftank tot een minimum.

Hydraulische vloeistof controleren

Onderhoudsinterval: Bij elk gebruik of dagelijks

Het reservoir van het hydraulische systeem is in de fabriek gevuld met ongeveer 30 liter hoogwaardige hydraulische vloeistof. **Controleer het peil van de hydraulische vloeistof voordat de motor voor het eerst wordt gestart, en vervolgens dagelijks.** Aanbevolen wordt het reservoir bij te vullen met de volgende hydraulische vloeistof:

Toro Premium All Season hydraulische vloeistof (verkrijgbaar in emmers van 19 liter of vaten van 208 liter. Raadpleeg de onderdelencatalogus of de Toro dealer voor de onderdeelnummers).

Andere vloeistoffen: Als de hydraulische vloeistof van Toro niet beschikbaar is, kunt u andere vloeistoffen gebruiken mits deze voldoen aan alle volgende materiaaleigenschappen en industriespecificaties. We raden af een synthetische vloeistof te gebruiken. Vraag uw smeermiddelenleverancier naar een geschikt product.

Opmerking: Toro aanvaardt geen enkele aansprakelijkheid voor schade die wordt veroorzaakt door gebruik van verkeerde vervangende vloeistoffen. Gebruik daarom uitsluitend producten van gerenommeerde fabrikanten die garant staan voor de vloeistoffen die zij aanbevelen.

ISO VG 46 slijtagewerende hydraulische vloeistof met hoge viscositeitsindex/laag stolpunt

Materiaaleigenschappen:

Viscositeit, ASTM D445 St @ 40° C 44 tot 48

St @ 100° C 7,9 tot 8,5

Viscositeitsindex ASTM D2270 140 tot 160

Stolpunt, ASTM D97 -37° C tot -45° C

Industriespecificaties:

Vickers I-286-S
(kwaliteitsniveau),
Vickers M-2950-S
(kwaliteitsniveau), Denison
HF-0

Opmerking: Veel hydraulische vloeistoffen zijn bijna kleurloos, zodat het moeilijk is lekkages op te

sporen. Er is een rode kleurstof voor de vloeistof in het hydraulisch systeem verkrijgbaar in flesjes van 20 ml. Één flesje is voldoende voor 15-22 liter hydraulische vloeistof. U kunt deze kleurstof bestellen bij een erkende Toro dealer, Onderdeelnr. 44-2500.

Biologisch afbreekbare hydraulische vloeistof - Mobil EAL 224H

Toro biologisch afbreekbare hydraulische vloeistof

* (verkrijgbaar in emmers van 19 liter of vaten van 208 liter. Raadpleeg de onderdelencatalogus of de Toro-dealer voor de onderdeelnummers).

* Uitsluitend gebruiken bij temperaturen boven -1° C.

Dit is een biologisch afbreekbare vloeistof op basis van plantaardige olie, die Toro heeft getest en goedgekeurd voor dit model. Deze vloeistof is niet bestand tegen hoge temperaturen zoals de standaard vloeistof; u dient dus een oliekoeler te monteren als de gebruikershandleiding dit voorschrijft, en u te houden aan de aanbevolen verversingsintervals voor deze vloeistof. Verontreiniging met minerale hydraulische vloeistoffen zal de biologische afbreekbaarheid en de giftigheid van deze vloeistof veranderen. Wanneer u omschakelt van een standaard vloeistof naar een biologisch afbreekbaar type, dient u de goedgekeurde opvolgingsprocedure op te volgen. Neem voor verdere informatie contact op met uw plaatselijke Toro dealer.

1. Plaats de machine op een horizontaal vlak, laat de maaidekken neer, zet de motor af en verwijder het sleuteltje.
2. Ontgrendel de stoel, til deze omhoog en plaats de steunstang.
3. Reinig de omgeving van de vulbuis en de dop van de hydraulische tank (Figuur 9). Verwijder de dop van de vulbuis.



Figuur 9

1. Dop van hydraulische tank.
4. Verwijder de peilstok uit de vulbuis en veeg deze af met een schone doek. Steek de peilstok in

de vulbuis, haal hem er vervolgens weer uit en controleer het vloeistofpeil. Het vloeistofpeil moet tussen de twee markeringen op de peilstok staan.

5. Als het peil te laag is, vult u genoeg vloeistof bij totdat het peil de bovenste markering bereikt.
6. Plaats de peilstok en de dop op de vulbuis.

Olie van planeetwielaandrijving controleren

Onderhoudsinterval: Om de 400 bedrijfsuren

Controleer het oliepeil om de 400 bedrijfsuren of als er olie naar buiten lekt. Gebruik hoogwaardige SAE 85W-140 tandwielolie om de olie te verversen.

De inhoud van het systeem is ongeveer 0,5 liter.

1. Plaats de machine op een horizontaal vlak en zet het wiel in een zodanige positie dat de controle-/aftapplug (Figuur 10) op twee uur of tien uur staat.

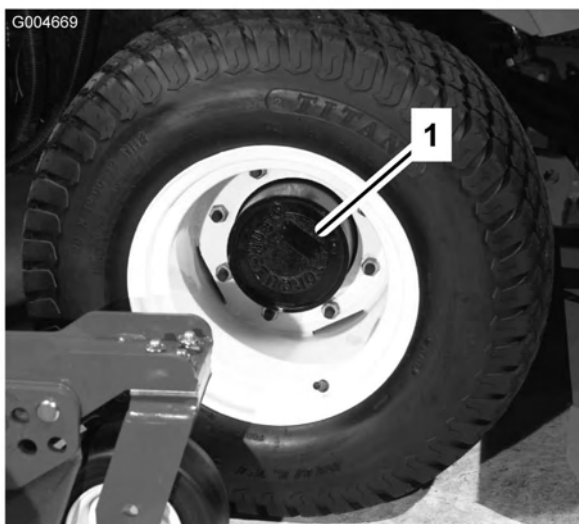

Figuur 10

1. Controle-/aftapplug

2. Verwijder de plug op de planeetwielaandrijving (Figuur 10) en controleer de plug op de achterkant van de rem (Figuur 11). De olie moet tot aan de onderkant van de opening van de controleplug op de achterkant van de rem staan.

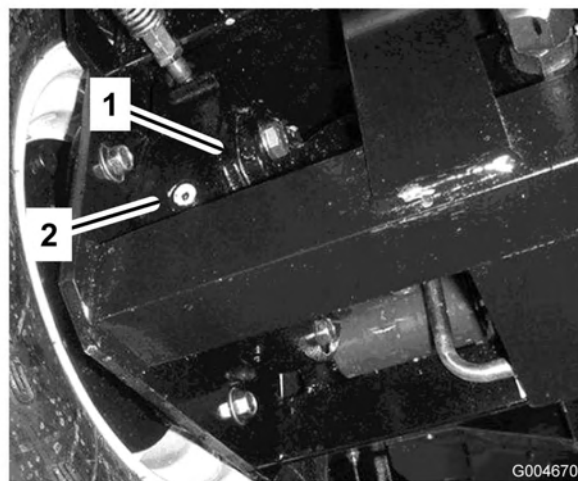

Figuur 11

1. Remkast
2. Controleplug

3. Giet indien nodig tandwielolie in de opening in de planeetwielaandrijving totdat de olie het juiste peil heeft bereikt. Plaats de plug.
4. Herhaal stappen 1-3 bij het tegenover gelegen tandwielstelsel.

Smeerolie van de achteras controleren

Onderhoudsinterval: Om de 400 bedrijfsuren

De achteras is in de fabriek gevuld met SAE 85-140 tandwielolie. U moet echter het oliepeil controleren voordat u machine voor de eerste keer in gebruik neemt, en daarna om de 400 bedrijfsuren. De inhoud is 2,4 liter. Controleer elke dag op lekkage.

1. Plaats de machine op een horizontaal oppervlak.
2. Verwijder de controleplug van elk uiteinde van de as (Figuur 12) en controleer of de tandwielolie tot aan de onderkant van de opening komt. Indien het peil te laag staat, verwijdert u de vulplug (Figuur 12) en vult u voldoende tandwielolie bij totdat het peil de onderkant van de opening van de controleplug bereikt.

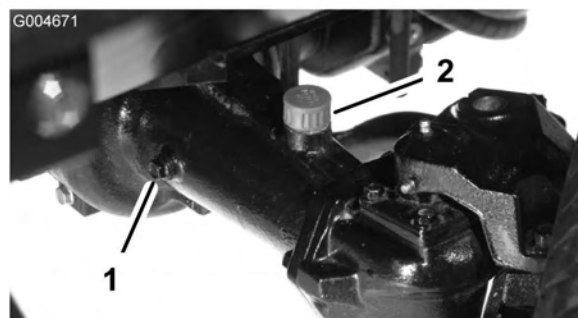

Figuur 12

1. Controleplug
2. Vulplug

Smeerolie van tandwielkast controleren

Onderhoudsinterval: Om de 400 bedrijfsuren

De tandwielkast is in de fabriek gevuld met SAE 85W-140 tandwielolie U moet echter het oliepeil controleren voordat u machine voor de eerste keer in gebruik neemt, en daarna om de 400 bedrijfsuren. De inhoud is 0,5 liter. Controleer elke dag op lekkage.

1. Plaats de machine op een horizontaal oppervlak.
2. Verwijder de controle/vulplug aan de linkerzijde van de tandwielkast (Figuur 13) en controleer of de tandwielolie tot aan de onderkant van de opening komt. Als het peil te laag is, vult u voldoende tandwielolie bij totdat het peil de onderkant van de opening bereikt.

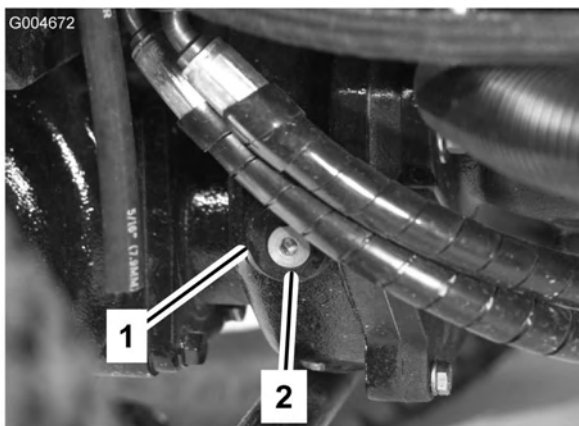

Figuur 13

1. Tandwielkast 2. Controle-/vulplug

Bandenspanning controleren

Onderhoudsinterval: Bij elk gebruik of dagelijks

De banden worden in de fabriek opzettelijk te hard opgepompt. U moet daarom voor gebruik wat lucht laten ontsnappen om de luchtdruk te verminderen. De voor- en achterbanden moet een spanning hebben van 172-207 kPa (25-30 psi).

Belangrijk: Zorg ervoor dat alle banden steeds de juiste bandenspanning hebben; hierdoor kan de machine optimale maaiprestaties leveren en goed functioneren. *Pomp de banden niet te zacht op.*

Torsie van wielmoeren of -bouten controleren

Onderhoudsinterval: Na de eerste 10 bedrijfsuren

Om de 200 bedrijfsuren



Indien de wielmoeren niet steeds zijn aangedraaid met de correcte torsie, kan dit leiden tot defecten of verlies van het wiel, waardoor lichamelijk letsel kan worden veroorzaakt.

De torsie van de moeren van de voorwielen moet 115 tot 136 Nm bedragen. Haal de moeren en bouten aan na 1-4 bedrijfsuren en nog eens na 10 bedrijfsuren. Haal de wielmoeren daarna om de 200 bedrijfsuren aan.

Maaihogte instellen

Maaidek, midden

U kunt de maaihogte instellen van 25 tot 127 mm, in stappen van 13 mm. Om de maaihogte van het frontmaaidek in te stellen, moet u de assen van de zwenkwielen in de bovenste of onderste openingen in de zwenkwielvorken plaatsen en vervolgens een gelijk aantal afstandstukken toevoegen aan de zwenkwielvorken of verwijderen. Daarna bevestigt u de achterste ketting aan de gewenste opening.

1. Start de motor en hef de maaidekken op zodat de maaihogte kan worden gewijzigd. Zet de motor af en verwijder het sleuteltje nadat het maaidek is opgeheven.
2. Plaats de assen van de zwenkwielen in dezelfde gaten in de zwenkwielvorken. Raadpleeg onderstaande tabel om vast te stellen wat de correcte openingen voor de instelling van de maaihogte zijn.

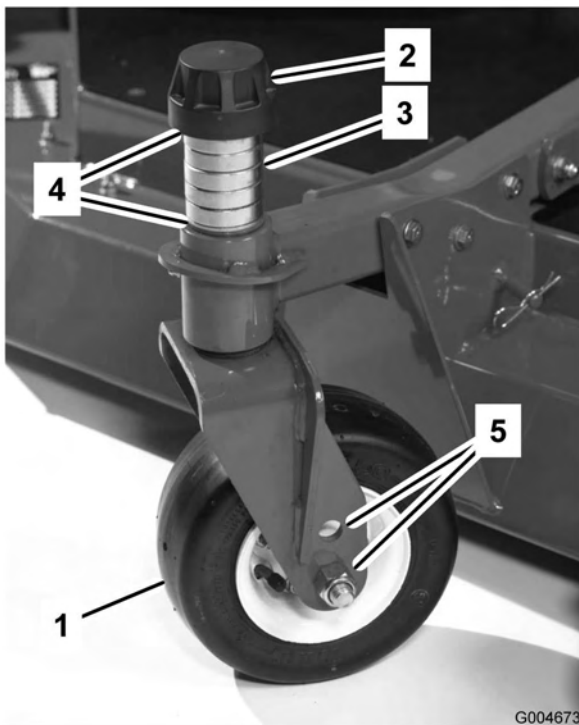

Figuur 14

- | | |
|--------------------|------------------------|
| 1. Zwenkwiel | 4. Opvulstukken |
| 2. Klemkapje | 5. Montagegaten van as |
| 3. Afstandsstukken | |

Opmerking: Als de machine wordt gebruikt bij een maaihoogte van 64 mm of hoger, moet de asbout worden geplaatst in de onderste opening van het zwenkwielvork om te voorkomen dat er zich gras opeenhoopt tussen het wiel en de vork. Als u machine gebruikt bij een maaihoogte van 64 mm of lager en ontdekt dat er aangekoekt gras tussen het wiel en de vork zit, moet u de machine in de tegengestelde richting laten werken om het maaisel te verwijderen.

- Verwijder de klemkapjes van de spilassen (Figuur 14) en schuif de as uit de zwenkwielarm. Plaats de twee opvulstukken (3 mm) op de spilassen zoals zij oorspronkelijk zijn geplaatst. Deze opvulstukken zijn nodig om ervoor te zorgen dat de maaidekken over de gehele breedte horizontaal staan. Schuif het benodigde aantal afstandsstukken van 13 mm (raadpleeg onderstaande tabel) op de spilassen om de gewenste maaihoogte te bereiken; schuif daarna de klemring op de as.

Raadpleeg onderstaande tabel om vast te stellen welke combinatie afstandsstukken moet worden gebruikt om de maaihoogte in te stellen:

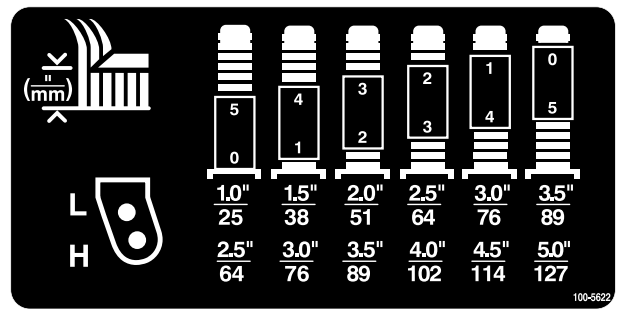

Figuur 15

- Druk de zwenkwielas door de voorste zwenkwielarm. Plaats de opvulstukken (zoals deze oorspronkelijk zijn geplaatst) en de overige afstandsblokken op de spilassen. Monteer het klemkapje om alles goed vast te zetten.
- Verwijder de R-pen en de gaffelpen waarmee de maaihoogtekettingen zijn bevestigd aan de achterkant van het maaidek (Figuur 16).

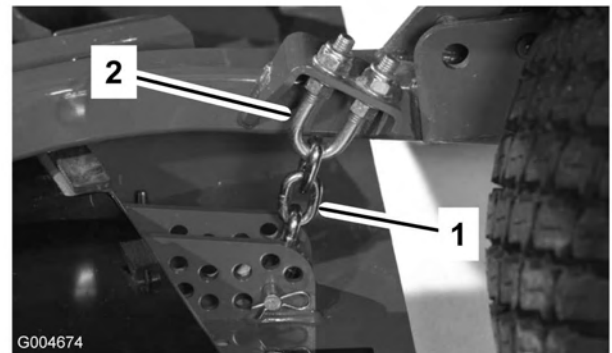

Figuur 16

- | | |
|----------------------|---------------|
| 1. Maaihoogteketting | 2. Veerstroop |
|----------------------|---------------|

- Bevestig de maaihoogtekettingen aan de gewenste maaihoogteopening (Figuur 17) met de gaffelpen en de R-pen.

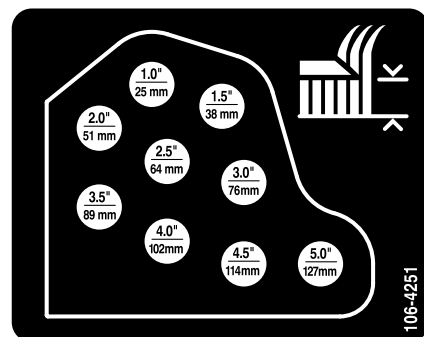

Figuur 17

Opmerking: Als u de machine afstelt op maaihoogten van 25, 38 of in sommige gevallen

51 mm, moet u de glijders en de maatwielen in de bovenste gaten plaatsen.

Zijmaaidekken

De hoogte van de zijmaaidekken kunt u instellen door een gelijk aantal afstandsstukken toe te voegen aan dan wel te verwijderen van de zwenkwielvorken. U plaatst hierbij de assen van de zwenkwielen in de bovenste of onderste openingen in de zwenkwielvorken. Vervolgens zet u de draaiarmen vast in de gekozen openingen in de beugel voor de gekozen maaihogte.

1. Plaats de assen van de zwenkwielen in dezelfde gaten in alle zwenkwielvorken (Figuur 18 en Figuur 20). Raadpleeg onderstaande tabel om vast te stellen wat de correcte opening voor de instelling van de maaihogte is.
2. Verwijder de klemkapjes van de spilassen (Figuur 18) en schuif de as uit de zwenkwielarm. Plaats de twee opvulstukken (3 mm) op de spilassen zoals zij oorspronkelijk zijn geplaatst. Deze opvulstukken zijn nodig om ervoor te zorgen dat de maaidekken over de gehele breedte horizontaal staan. Schuif het benodigde aantal afstandsstukken van 13 mm op de spilassen om de gewenste maaihogte te bereiken; schuif daarna de klemring op de as.

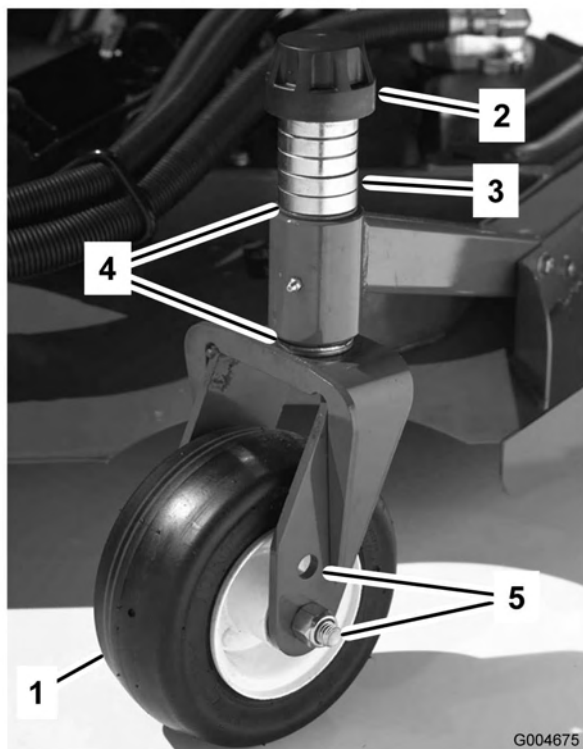

Figuur 18

- | | |
|--------------------|------------------------|
| 1. Zwenkwiel | 4. Opvulstukken |
| 2. Klemkapje | 5. Montagegaten van as |
| 3. Afstandsstukken | |

Raadpleeg onderstaande tabel om vast te stellen welke combinatie afstandsstukken moet worden gebruikt om de maaihogte in te stellen.

5	4	3	2	1	0
0	1	2	3	4	5
1.0"	1.5"	2.0"	2.5"	3.0"	3.5"
25	38	51	64	76	89
2.5"	3.0"	3.5"	4.0"	4.5"	5.0"
64	76	89	102	114	127

100-5822

Figuur 19

3. Druk de zwenkwielas door de zwenkwielarm. Plaats de opvulstukken (zoals deze oorspronkelijk zijn geplaatst) en de overige afstandsblokken op de spilassen. Monteer het klemkapje om alles goed vast te zetten.
4. Verwijder de R-pennen en de gaffelpennen uit de zwenkwieldraaiarmen (Figuur 20).
5. Draai de spanstang om de draaiarm hoger of lager te zetten totdat de gaten zich recht voor de gewenste gaten in de maaihogtebeugel van het maaidekframe bevinden (Figuur 20 en Figuur 21).
6. Plaats de gaffelpennen en monteer de R-pennen.
7. Draai de spanstang (met de hand) linksom zodat er druk op de afstelling staat.

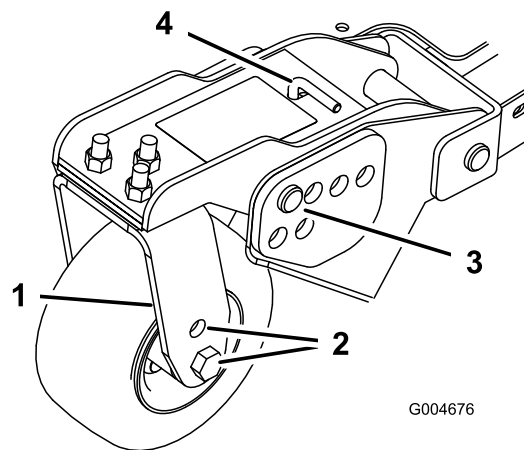

Figuur 20

- | | |
|------------------------|--------------------------|
| 1. Zwenkwieldraaiarm | 3. Gaffelpennen en R-pen |
| 2. Montagegaten van as | 4. Spanstang |

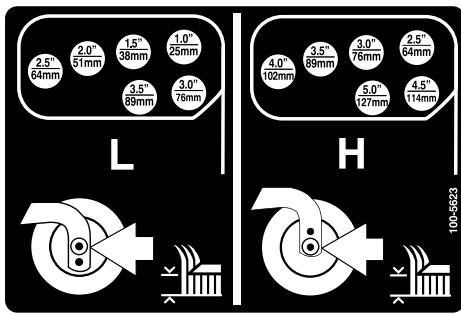

Figuur 21

Glijders afstellen

De glijders moeten in de laagste stand worden gemonteerd als de machine wordt gebruikt bij een maaihogte van meer dan 64 mm, en in de hoogste stand als de machine wordt gebruikt bij een maaistand van minder dan 64 mm.

Om de glijders af te stellen, moet u de flensbout en de moeren verwijderen. Vervolgens zet u de glijders in de gewenste positie en monteert u de bevestigingen weer (Figuur 22).

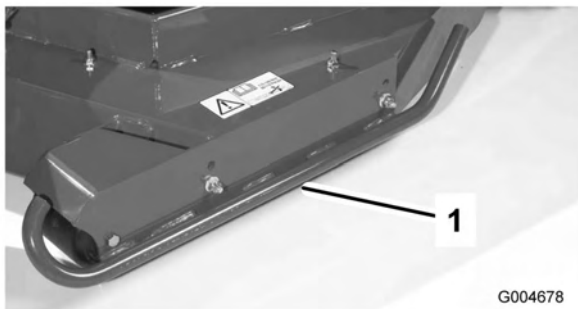

Figuur 22

1. Glijder

Rollen van maaidek afstellen

De rollen van het maaidek moeten in de laagste stand worden gemonteerd als de machine wordt gebruikt bij een maaihogte van meer dan 64 mm, en in de hoogste stand als de machine wordt gebruikt bij een maaistand van minder dan 64 mm.

1. Verwijder de bout en de moer waarmee het maatwiel is bevestigd aan de beugels van het maaidek (Figuur 23).



Figuur 23

1. Maatwiel
2. Houd de rol en het afstandsstuk recht voor de bovenste openingen in de beugels en zet deze vast met de bout en de moer.

Maimes afstellen

Voor een goede werking van het maaidek moet de afstand tussen de randen van de messen van de zijmaaidekken en het middelste maaidek 10–16 mm bedragen (Figuur 24).

1. Hef het maaidek op zodat de messen zichtbaar zijn, en zet middelste maaidek vast zodat het niet per ongeluk naar beneden kan vallen. De zijmaaidekken moeten horizontaal staan ten opzichte van het middelste maaidek.
2. Draai een maimes van het middelste maaidek en een naastgelegen mes van een zijmaaidek zodanig dat de randen van de messen in een lijn staan. Meet de afstand tussen de randen van de messen; deze afstand moet ongeveer 10–16 mm bedragen (Figuur 24).

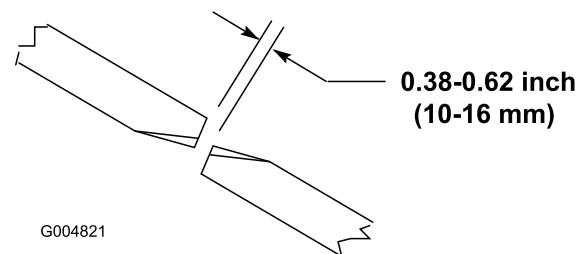

Figuur 24

3. Om de afstand in te stellen, gaat u naar de afstelbout op de achterste scharnierverbinding van het maaidek (Figuur 25). Draai de contra-moer op de afstelbout los. Zet de afstelbout lossers of vaster totdat de afstand 10–16 mm bedraagt en draai daarna de contra-moer weer vast.
4. Herhaal deze procedure aan de andere kant van het maaidek.

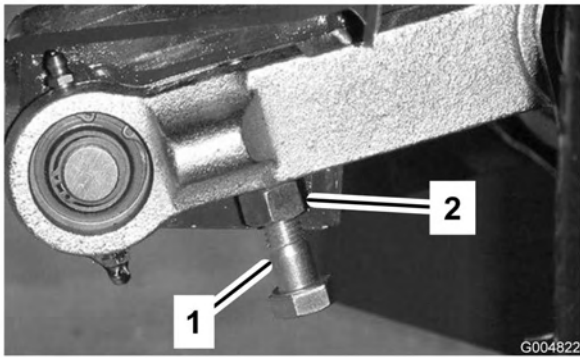

Figuur 25

1. Afstelbout 2. Contramooer

Ongelijke meshoogten corrigeren

In verband met verschillen in gazoncondities en de instellingen van het tegengewicht van de tractie-eenheid, verdient het aanbeveling een deel van gazon te maaien en het uiterlijk ervan controleren voordat u het gazon echt gaat maaien.

1. Stel elk maaidek in op de gewenste maaihoogte; zie tabel voor Maaihoogte instellen in Specificaties, bladz. 18.
2. Controleer of de voor- en achterbanden een spanning van 172-207 kPa (25-30 psi) hebben. Indien nodig moet u ze oppompen totdat de bandenspanning correct is.
3. Controleer of de banden van alle zwenkwielen een spanning van 345 kPa (50 psi) hebben. Indien nodig moet u ze oppompen totdat de bandenspanning correct is.
4. Controleer de druk van de lading en het tegengewicht. Hierbij moet u de motor hoog stationair laten lopen en de testpoorten gebruiken, zoals wordt uiteengezet in het hoofdstuk Testpoorten van het hydraulische systeem. Zorg ervoor dat de instelling van het tegengewicht 1585 kPa (230 psi) hoger is dan de afgelezen laaddruk.
5. Controleer op kromme messen; zie Controleren op kromme messen in *Onderhoud van het maaidek*, bladz. 54.
6. Maai het gras in een testgebied om te controleren of alle maaidekken op dezelfde hoogte maaien.
7. Als de maaidekken nog moeten worden afgesteld, zoek dan een vlak oppervlak met een rechte rand van minstens 2 meter.
8. Om het mesvlak gemakkelijker te meten, moet u de machine in de hoogste maaistand zetten; zie Maaihoogte afstellen.

9. Laat de maaidekken neer op het vlakke oppervlak. Verwijder de kappen van de bovenkant van de maaidekken.
10. Draai de flensmoer los waarmee de spanpoelie is vastgezet, om de riemspanning op elk maaidek te verminderen.

Montage van middelste maaidek

Draai de messen op elke as totdat de uiteinden in de lengterichting liggen. Meet de afstand van de grond tot de voorste rand van het mes. Plaats opvulstukken (3 mm) op de voorste zwenkwielvork(en) zodat de maaihoogte gelijk is met de sticker (Figuur 26); zie Schuinstand van het maaidek afstellen in *Onderhoud van het maaidek*, bladz. 54.

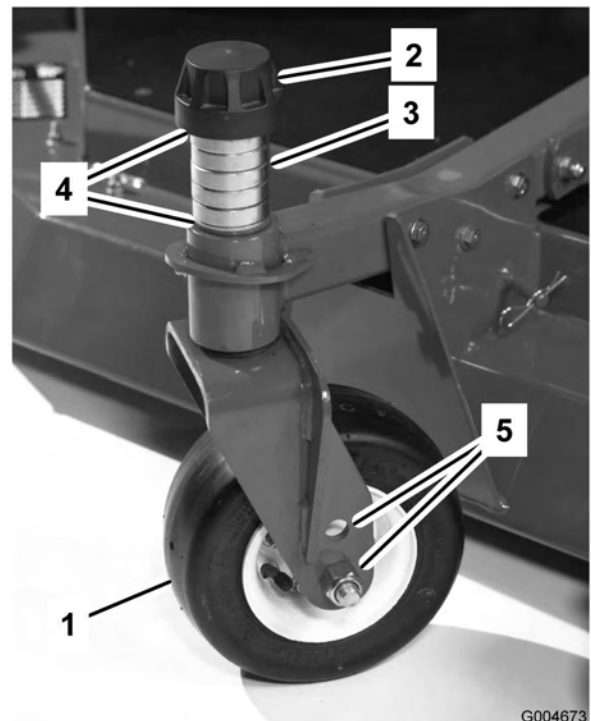

Figuur 26

1. Zwenkwiel 4. Opvulstukken
 2. Klemkapje 5. Montagegaten van as
 3. Afstandsstukken

Montage van zijmaaidekken

Draai de messen op elke as totdat de uiteinden in de lengterichting liggen. Meet de afstand van de grond tot de voorste rand van het mes. Plaats opvulstukken (3 mm) op de voorste zwenkwielarmen(en) zodat de maaihoogte gelijk is met de sticker (Figuur 27). Voor de buitenste mesas, zie Schuinstand van het maaidek afstellen in *Onderhoud van het maaidek*, bladz. 54.

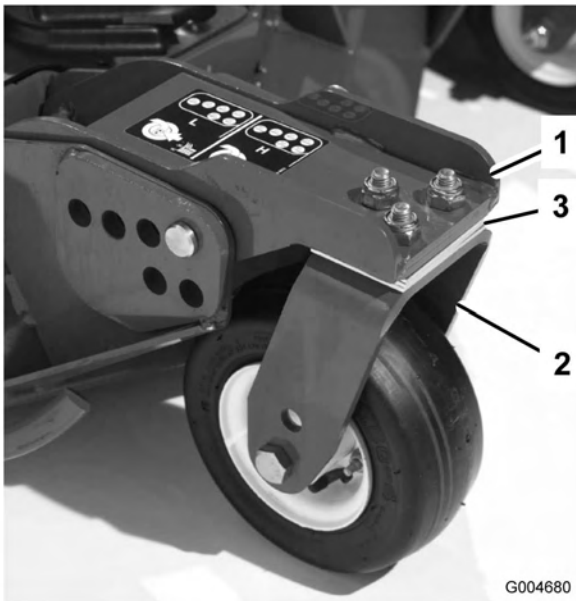

Figuur 27

1. Voorste zwenkwielarm

Maaihoogte van maaidekken gelijk stellen

1. Plaats de messen horizontaal op de buitenste assen van beide zijmaaidekken. Meet de afstand van de grond tot de voorste rand van het mes op elk maaidek en vergelijk die afstanden met elkaar. Deze afstanden mogen niet meer dan 3 mm van elkaar verschillen.
2. Indien nodig moet u de 3 mm afstandstukken toevoegen aan of verwijderen van de zwenkwielen van de zijmaaidekken. Controleer nogmaals de afstand tussen de buitenste randen van beide zijmaaidekken en stel deze indien nodig bij.

Starten en stoppen van de motor

Belangrijk: Het brandstofsysteem ontlucht zichzelf indien zich een van de volgende situaties voordoet:

- Eerste keer starten van een nieuwe machine.
- De motor is gestopt omdat de brandstof op was.
- Er is onderhoud uitgevoerd aan componenten van het brandstofsysteem.

Zie Injectors ontluchten in Onderhoud brandstofsysteem, bladz. 41.

1. Stel de parkeerrem in werking. Haal uw voet van het tractiepedaal en let erop dat het pedaal in de neutraalstand staat.
2. Zet de gashendel op midden stationair.

3. Draai het contactsleuteltje op LOPEN. Het indicatielampje van de gloeibougie gaat branden.
4. Als het indicatielampje van de gloeibougie dooft, draait u het contactsleuteltje op START. Laat het sleuteltje direct los als de motor start en laat dit weer terugkeren naar LOPEN. Laat de motor (zonder lading) op halfgas warm worden en zet vervolgens de gashendel in de gewenste stand.

Belangrijk: Laat de startmotor niet langer dan 15 seconden achter elkaar draaien omdat de startmotor hierdoor vroegtijdig defect kan raken. Als de motor na 15 seconden niet wil starten, moet u het sleuteltje op UIT draaien, de bedieningsorganen opnieuw controleren, nog eens 15 seconden wachten en de startprocedure herhalen.

Als de temperatuur beneden -7°C is, moet u de bougies twee keer voorgloeien alvorens de motor voor de eerste keer te starten. U kunt de startmotor 30 seconden laten draaien; daarna moet u deze 60 seconden afzetten voordat u een tweede startpoging onderneemt. Dit kunt u twee keer doen.

5. Als de motor voor de eerste keer wordt gestart of de motor, transmissie of as een revisiebeurt heeft gehad, moet u de machine een of twee minuten in de vooruit- en de achteruitstand laten werken. Controleer ook de werking van de hefhendel en de aftakasschakelaar om er zeker van te zijn dat alle onderdelen naar behoren functioneren. Draai het stuurwiel naar links en naar rechts om de stuurreacties te controleren. Zet vervolgens de motor af en controleer op olieklekken, losse onderdelen en andere waarneembare problemen.



Zet de motor af en wacht totdat alle bewegende delen tot stilstand gekomen zijn voordat u controleert op olieklekken, losse onderdelen en andere waarneembare defecten.

6. Om de motor af te zetten, moet u de gashendel naar achteren op LANGZAAM zetten, de aftakas uitschakelen, de parkeerrem in werking stellen en het contactsleuteltje op UIT draaien. Verwijder het sleuteltje uit het contact om te voorkomen dat de motor per ongeluk start.

Belangrijk: Laat de motor 5 minuten stationair lopen voordat u deze afzet of nadat de machine volledig belast is gebruikt. Indien u dit nalaat, kunnen er problemen met de turbocompressor ontstaan.

De interlockschakelaars controleren



Niet-aangesloten of beschadigde interlockschakelaars kunnen onverwachte gevolgen hebben op de werking van de machine. Dit kan lichamelijk letsel veroorzaken.

- Laat de interlockschakelaars ongemoeid.
- Controleer elke dag de werking van de interlockschakelaars en vervang beschadigde schakelaars voordat u de machine weer in gebruik neemt.

De machine heeft interlockschakelaars in het elektrische systeem. De interlockschakelaars zijn bedoeld om de motor af te zetten als de bestuurder de stoel verlaat terwijl het tractiepedaal is ingetrapt. De bestuurder kan echter de stoel verlaten terwijl de motor loopt en het tractiepedaal in de neutraalstand staat. Hoewel de motor blijft lopen als de aftakas is uitgeschakeld en het tractiepedaal niet is ingetrapt, raden wij u met klem aan de motor af te zetten voordat u de bestuurdersstoel verlaat.

Om de controleren of de interlockschakelaars functioneren, moet u de volgende procedure uitvoeren:

1. Rij de machine langzaam naar een ruim, tamelijk open terrein. Laat het maaidek neer, zet de motor af en stel de parkeerrem in werking.
2. Neem plaats op de bestuurdersstoel en trap het tractiepedaal in. Probeer de motor te starten. De startmotor mag nu niet draaien. Als de motor gaat draaien, is er een defect in het interlocksysteem dat moet worden verholpen voordat u de machine gaat gebruiken.
3. Neem plaats op de bestuurdersstoel en start de motor. Kom overeind uit de bestuurdersstoel en zet de aftakashendel op AAN. De aftakas mag niet in werking komen. Als dit wel gebeurt, is er een defect in het interlocksysteem dat moet worden verholpen voordat u de machine gaat gebruiken.
4. Neem plaats op de bestuurdersstoel, stel de parkeerrem in werking en start de motor. Zet het tractiepedaal uit de neutraalstand. De motor moet afslaan. Als de motor niet afslaat, is er een defect in het interlocksysteem dat moet worden verholpen voordat u de machine gaat gebruiken.
5. Neem plaats op de bestuurdersstoel, start de motor en zet het toerentalbereik op LAAG. Zet de

aftakasschakelaar naar voren om de maaidekken in te schakelen.

Belangrijk: U moet de middelste hefhendel eventjes in de lage stand duwen zodat de aftakasschakelaar het aftakascircuit kan activeren.

- Hef beide zijmaaidekken op in de transportstand. De maaidekken moeten stoppen. Als dit niet gebeurt, is er een defect in het interlocksysteem dat moet worden verholpen voordat u de machine gaat gebruiken.
- Als de maaidekken weer worden neergelaten, moet u de motor opnieuw starten. Als dit niet gebeurt, is er een defect in het interlocksysteem dat moet worden verholpen voordat u de machine gaat gebruiken.
- Hef het middelste maaidek op in de transportstand. Alle maaidekken moeten stoppen en mogen niet starten als ze worden neergelaten op de grond. Als een maaidek niet stopt wanneer het wordt opgeheven of opnieuw start wanneer het wordt neergelaten is er een defect in het interlocksysteem dat moet worden verholpen voordat u de machine gaat gebruiken.
- Schakel de maaidekken in en zet het toerentalbereik van LAAG op HOOG. De maaidekken moeten stoppen. Als dit niet gebeurt, is er een defect in het interlocksysteem dat moet worden verholpen voordat u de machine gaat gebruiken.
- Als de bestuurder opstaat uit de stoel terwijl de maaidekken zijn ingeschakeld en/of het tractiepedaal niet in de neutraal staat, moeten de maaidekken in één seconde stoppen en moet de motor in ongeveer twee seconden afslaan. Als de maaidekken niet stoppen en de motor niet afslaat, is er een defect in het interlocksysteem dat moet worden verholpen voordat u de machine gaat gebruiken.

De machine duwen of slepen

In noodgevallen kan de machine vooruit worden bewogen door de omloopklep in de regelbare hydraulische pomp in werking te stellen en de machine te duwen of te slepen. **U mag de machine niet duwen of slepen over een afstand van meer dan 0,4 km.**

Belangrijk: U mag de machine niet sneller dan 3–4,8 km per uur duwen slepen omdat hierdoor de transmissie kan worden beschadigd. De omloopklep moet open zijn als de machine wordt geduwd of geslept.

1. Til de stoel op en verwijder het accudeksel. De omloopklep bevindt zich tegenover de accu (Figuur 28).
2. Draai de klep 90° in een van beide richtingen om deze te openen en de olie inwendig om te laten leiden. Omdat de vloeistof is omgeleid, kan de machine worden voortbewogen zonder dat de transmissie wordt beschadigd.

Opmerking: U zult weerstand op de klep voelen als u deze opent.

3. Draai de omloopklep 90° (1/4 slag) terug alvorens de motor te starten. Sluit de klep met een torsie van maximaal 7 tot 11 Nm.

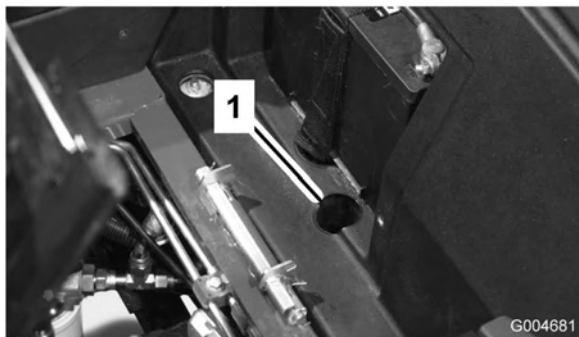

Figuur 28

1. Toegangsopening van omloopklep

Belangrijk: Als de machine achteruit moet worden geduwd of gesleept, moet u ook zorgen voor een omleiding langs de afsluitklep in het verdeelstuk van de vierwielaandrijving. Daartoe moet u een slangset (slang onderdeelnr. 95-8843, koppeling nr. 95-0985 [aantal. 2], en hydraulische aansluiting nr. 340-77 [aantal 2]) aansluiten op de poort om de druk in de tractie voor de achteruitstand te testen (Figuur 29) en de poort om de druk in de vierwielaandrijving in de achteruitstand te testen (Figuur 30).

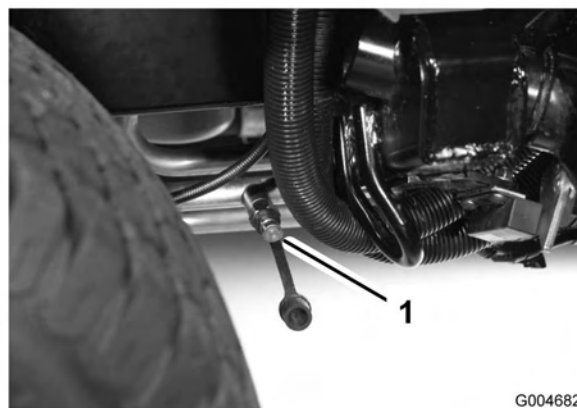

Figuur 29

1. Poort om de druk in de tractie voor de achteruitstand te testen.

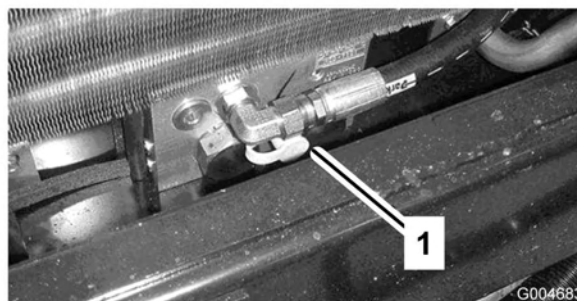

Figuur 30

1. Poort om de druk in de vierwielaandrijving voor de achteruitstand te testen

Opkrikpunten

- Op de voorkant van het frame van de machine aan de binnenzijde van elk wiel
- Op de achterkant van het frame op het midden van de as

Bevestigingspunten

- Op beide zijden van het frame bij de hefarmen van de zijmaaidekken
- Midden voor op het bestuurdersplatform
- De achterbumper

Gebruikseigenschappen

Oefen u in het rijden met de machine, omdat deze machine een hydrostatische transmissie heeft en de eigenschappen ervan anders zijn dan die van veel gazonmachines. Een aantal punten waarop u moet letten bij het gebruik van de tractie-eenheid, het maaidek en andere werktuigen, zijn de transmissie, het motortoerental, de belasting van de maaimessen of

andere onderdelen van werktuigen, en het belang van de remmen.

Om ervoor te zorgen dat er tijdens het gebruik steeds voldoende vermogen voor de tractie-eenheid en de werktuigen is, moet u met behulp van het tractiepedaal het motortoerental hoog en enigszins constant houden. Een uitstekende regel daarvoor is de rijsnelheid verminderen als de maaimessen zwaarder wordt belast, en verhogen als de maaimessen minder wordt belast.

Daarom moet u het tractiepedaal naar achteren laten bewegen als het motortoerental afneemt, en het pedaal langzaam intrappen als het toerental stijgt. Als u echter zonder belasting en met opgeheven maaidek van het ene naar het andere maaigebied rijdt, moet u de gashendel op SNEL zetten en het tractiepedaal langzaam maar volledig intrappen om de maximum rijsnelheid te bereiken.

De stromingsverdeler verbetert de prestaties van de tractieaandrijving in moeilijke omstandigheden. De stromingsverdeler mag uitsluitend worden gebruikt in het lage toerentalbereik. Als u een terrein nadert waar de wielen hun grip kunnen verliezen, moet u de schakelaar van de stromingsverdeler ingedrukt houden totdat u dit terrein geheel bent gepasseerd. Al een wiel grip verliest als u een heuvelopwaarts rijdt of op een helling keert of een bocht maakt, moet u de schakelaar van de stromingsverdeler indrukken en langzaam het gebied verlaten. Als zowel een voorwiel als een achterwiel grip verliest, kunt u met behulp van de stuurrem de koppel overbrengen van de ronddraaiende wielen op het andere voorwiel.

Een andere eigenschap waarop u moet letten, is het gebruik van de pedalen die zijn verbonden met de remmen. De remmen kunnen worden gebruikt ter ondersteuning bij het draaien van de machine. Ga echter voorzichtig te werk indien u ze gebruikt, in het bijzonder op zacht of nat gras, omdat het gazon per ongeluk kan scheuren. De remmen kunnen ook worden gebruikt om de machine grip te laten houden. In sommige heuvelachtige omstandigheden kan het hoogste wiel slippen en grip verliezen. Als deze situatie zich voordoet, trapt u het stuurpedaal voor het hoogste wiel geleidelijk en met tussenpozen in totdat dit wiel niet meer slipt, waarmee de tractie op het laagste wiel wordt vergroot.

Wees extra voorzichtig wanneer u de machine op hellingen gebruikt. Zorg ervoor dat de stoelvergrendeling goed vastzit en u de veiligheidsgordel hebt omgedaan. Rij langzaam en maak geen scherpe bochten om omkiepen te voorkomen. Om beter in

balans te kunnen blijven tijdens het sturen, moet het maaidek zijn neergelaten tijdens het afdalen.



Dit product is ontworpen om objecten in de grond te drijven waar zij snel energie verliezen in met gras begroeid terrein. Onvoorzichtig gebruik in combinatie met de hoek van het terrein, afkaatsingen en verkeerde geplaatste veiligheidsschermen kunnen leiden tot letsel als gevolg van uitgeworpen voorwerpen.

- **Als er een persoon of dier in of in de buurt van het maaigebied verschijnt, moet u stoppen met maaien.**
- **Ga pas verder met maaien als er niets of niemand meer in het maaigebied is.**

Voordat u de motor afzet, moet u alle bedieningsorganen uitschakelen en de gashendel op LANGZAAM zetten. Als u de gashendel op LANGZAAM zet, vermindert u een hoog motortoerental, het lawaai en de trillingen. Draai het contactsleuteltje op UIT om de motor af te zetten.

Voordat u de machine transporteert, moet u de maaidekken opheffen en de transportvergrendelingen vastzetten (Figuur 31).

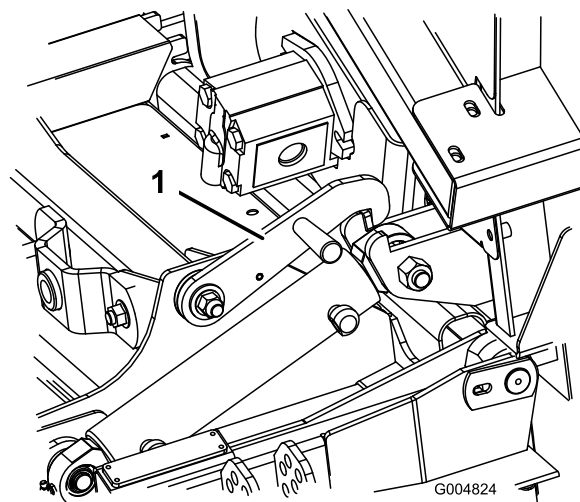

Figuur 31

1. Transportvergrendelingen (zijmaaidekken)

Tips voor bediening en gebruik

Maai als het gras droog is

Maai laat in de ochtend om dauw te vermijden waardoor het gras op kluitjes bij elkaar gaat zitten, of laat in de middag om te voorkomen dat het directe zonlicht het gevoelige, pas gemaaide gras schaadt.

Kies de juiste maaihoogte-instelling in overeenstemming met de omstandigheden

Verwijder bij het maaien ongeveer 2,5 cm of niet meer dan 1/3 van de grassprietten. Bij zeer lang, mals en dicht gras moet u wellicht de maaihoogte-instelling een stap omhoog zetten.

Maai met correcte tussenpozen

In de meeste normale condities moet u ongeveer om de 4-5 dagen uw gazon maaien. Houd er echter rekening mee dat gras niet het hele jaar door even snel groeit. Om dezelfde maaihoogte aan te houden, iets wat wij sterk aanbevelen, moet u daarom in het vroege voorjaar vaker maaien en als het gras midden in de zomer minder snel groeit, moet u slechts om de 8-10 dagen maaien. Als u gedurende een langere periode niet kunt maaien door de weersomstandigheden of om andere redenen, moet u de eerstvolgende keer niet te kort maaien; vervolgens 2-3 dagen later met een lagere maaihoogte-instelling maaien.

Maai altijd met scherpe messen

Een scherp mes snijdt het gras netjes af, zonder rukken of scheuren, zoals een bot mes wel zou doen. Als het gras inscheurt of kapot wordt getrokken, wordt het bruin aan de punten, waardoor het gras minder goed groeit en vatbaarder voor ziekten wordt.

Transport

Gebruik de transportgrendels als u de machine over een lange afstand of oneffen terrein vervoert of als u een aanhanger gebruikt.

Na het maaien

Om optimale resultaten te waarborgen, moet de onderkant van de maaikast na iedere maaibeurt worden gereinigd. Als zich grasresten kunnen ophopen op de maaikast, zullen de maairesultaten verslechteren.

Verwijder ook rommel die zich eventueel heeft opgehoopt tussen de hefcilinders en de schuimrubberen bekleding van het maaidek (Figuur 32).

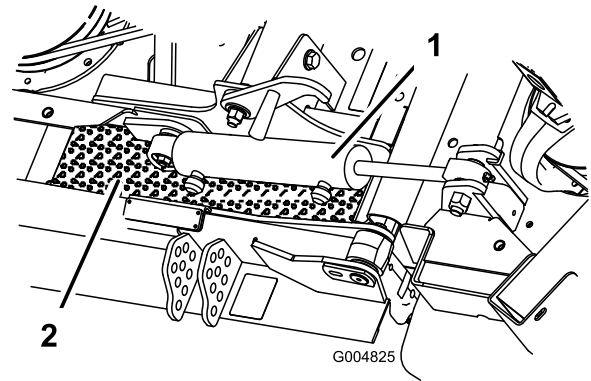

Figuur 32

1. Hefcilinder
2. Schuimrubberen bekleding van maaidek

Schuinstand van het maaidek

TORO adviseert een schuinstand van 6 mm. Als de schuinstand meer dan 6 mm is, zal dit leiden tot minder benodigd vermogen, grover maaisel en een slechtere maaikwaliteit. Als de schuinstand minder dan 6 mm is, zal dit leiden tot meer benodigd vermogen, fijner maaisel en een betere maaikwaliteit.

Onderhoud

Opmerking: Bepaal vanuit de normale bedieningspositie de linker- en rechterzijde van de machine.

Aanbevolen onderhoudsschema

Onderhoudsinterval	Onderhoudsprocedure
Na de eerste 10 bedrijfsuren	<ul style="list-style-type: none">• Wielmoeren aandraaien.• Spanning van de riem van ventilator en wisselstroomdynamo controleren.• Spanning van drijfriem van het maimes controleren.
Na de eerste 50 bedrijfsuren	<ul style="list-style-type: none">• Ververs de motorolie verversen en vervang het filter.• Motortoerental controleren (stationair en op vol gas).• De borgmoeren op de draaipunten aandraaien.
Na de eerste 200 bedrijfsuren	<ul style="list-style-type: none">• Olie van voorste planeetwielaandrijving verversen.• Olie van de achteras verversen.• Hydraulische vloeistof verversen.• De hydraulische filters vervangen.
Bij elk gebruik of dagelijks	<ul style="list-style-type: none">• Motoroliepeil controleren.• Koelvloeistofpeil controleren.• Het peil van de hydraulische vloeistof controleren.• Controleer de bandenspanning.
Om de 50 bedrijfsuren	<ul style="list-style-type: none">• Vet in alle smeernippels spuiten.• LuchtfILTER controleren.• Accuzuurpeil en aansluitingen van de accukabels controleren.• Spanning van drijfriem van het maimes controleren.• Onderkant van de maaikast en ruimte onder drijfriemkappen reinigen.
Om de 100 bedrijfsuren	<ul style="list-style-type: none">• Slangen van koelsysteem controleren.• Spanning van de riem van ventilator en wisselstroomdynamo controleren.
Om de 150 bedrijfsuren	<ul style="list-style-type: none">• Motorolie verversen en filter vervangen.
Om de 200 bedrijfsuren	<ul style="list-style-type: none">• Wielmoeren aandraaien.• Vonkenvanger onderhoudsbeurt geven.
Om de 400 bedrijfsuren	<ul style="list-style-type: none">• De olie van de planeetwielaandrijving controleren.• Smeerolie in de achteras controleren.• Smeerolie van tandwielkast controleren.• LuchtfILTER onderhoudsbeurt geven (als de indicator rood is).• Brandstofleidingen en -verbindingen controleren.• Brandstoffilterbus vervangen.• Motortoerental controleren (stationair en op vol gas).
Om de 800 bedrijfsuren	<ul style="list-style-type: none">• Brandstoftank aftappen en reinigen.• Olie van voorste planeetwielaandrijving verversen.• Olie van de achteras verversen.• Controleer het toespoor van het achterwiel.• Drijfriem van maimes controleren.• Hydraulische vloeistof verversen.• De hydraulische filters vervangen.• Zwenkwielsets van maaidek controleren.• Klepspelings controleren en afstellen.
Om de 2 jaar	<ul style="list-style-type: none">• Koelsysteem schoonspoelen en vloeistof verversen.• Loszittende slangen vervangen.



Als u het sleutelkje in het contact laat, bestaat de kans dat iemand de motor per ongeluk start waardoor u en andere omstanders ernstig letsel kunnen oplopen.

Verwijder het sleutelkje uit het contact voordat u onderhoudswerkzaamheden uitvoert aan de machine.

Procedures voorafgaande aan onderhoud

Onderhoudsschema

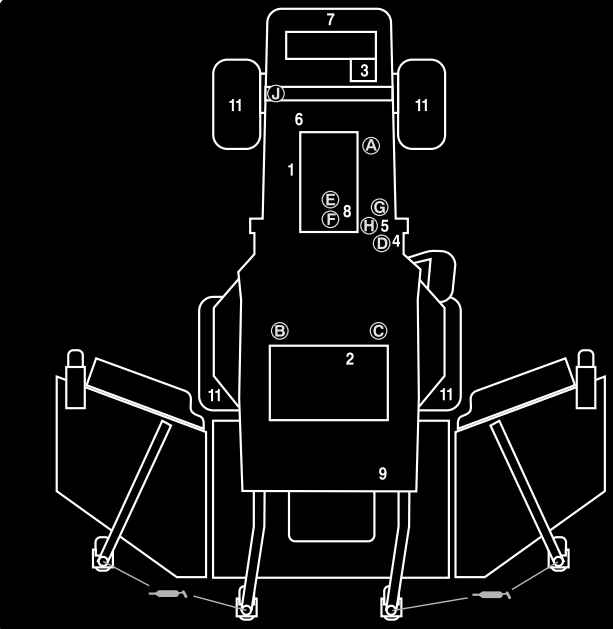

GROUNDMASTER 4100 QUICK REFERENCE AID

CHECK/SERVICE (DAILY)

1. ENGINE OIL LEVEL	8. AIR CLEANER
2. HYDRAULIC FLUID LEVEL	9. BRAKE FUNCTION
3. ENGINE COOLANT LEVEL	10. INTERLOCK SYSTEM
4. FUEL - DIESEL ONLY	11. TIRE PRESSURE - 25 PSI/1.70 BAR
5. FUEL/WATER SEPARATOR	12. GREASE POINTS (4)
6. FAN BELT TENSION	SEE OPERATOR'S MANUAL FOR 50 HR INTERVAL GREASE POINTS.
7. RADIATOR SCREEN	

SPECIFICATIONS/CHANGE INTERVALS

SEE OPERATOR'S MANUAL FOR INITIAL CHANGES.	FLUID TYPE	CAPACITY	CHANGE INTERVAL		FILTER PART NO.
			FLUID	FILTER	
ENGINE OIL	10W-30 CE	8 QUARTS	150 HOURS	150 HOURS	98-7431 (A) 75-1310 (B) 94-2621 (C)
HYDRAULIC FLUID	ISO VG 46/68	8 GALLONS	800 HOURS	800 HOURS	68-6150 (D)
HYDRAULIC BREATHER				800 HRS/YRLY	104-4260 (E)
PRIMARY AIR FILTER					104-4261 (F)
SAFETY AIR FILTER					98-9764 (G) 98-7612 (H) 99-7591 (J)
FUEL SYSTEM	> 32 F NO. 2 DIESEL	19 GALLONS	800 HOURS	400 HOURS	
	< 32 F NO. 1 DIESEL		DRAIN/FLUSH	YEARLY	
REAR AXLE	85W-140	80 OUNCES	800 HOURS		
PLANETARY DRIVE	85W-140	16 OUNCES	800 HOURS		
ENGINE COOLANT	50% WATER 50% ETHYL GLYCOL	11 QUARTS	DRAIN & FLUSH EVERY 2 YRS.		

Figuur 33

Smering

Lagers en lagerbussen smeren

De machine is voorzien van smeerpunten die regelmatig moeten worden gesmeerd met Nr. 2 Smeervet voor algemene doeleinden op lithiumbasis. Als de machine in normale omstandigheden wordt gebruikt, moet u alle lagers en lagerbussen om de 50 bedrijfsuren of direct na een wasbeurt smeren.

Lagers vertonen zelden materiaalgebreken of fabricagefouten. Defecten worden voornamelijk veroorzaakt door vocht of vuil dat via de afdichtingen binnendringt. Lagers die moeten worden gesmeerd, dienen regelmatig een onderhoudsbeurt te krijgen

om vuil of ander schadelijk materiaal uit de lagers te verwijderen. Gesloten lagers, zoals de lagers van de zwenkwielen, zijn in de fabriek in de fabriek voor het leven gesmeerd met een speciaal smeermiddel en voorzien van een robuuste, ingebouwde afdichting die voorkomt dat er vuil of vocht de lagers binnendringt.

Gesloten lagers hoeven niet te worden gesmeerd en hebben op korte termijn geen onderhoud nodig. Dit beperkt het vereiste routineonderhoud en vermindert de kans op beschadiging van het gazon als gevolg van verontreiniging door vet. Deze gesloten lagers leveren goede prestaties en hebben bij normaal gebruik een lange levensduur, maar het verdient aanbeveling de conditie van de lagers en de afdichtingen te controleren teneinde uitvaltijd te voorkomen. De lagers moeten

elk seizoen worden gecontroleerd en in geval van beschadiging of slijtage worden vervangen. De lagers moeten soepel functioneren en mogen geen tekenen van beschadiging vertonen zoals oververhitting, lawaai, speling of tekenen van corrosie (roest).

Als gevolg van de werkomstandigheden waaraan deze lagers/afdichtingen blootstaan (zoals zand, chemicaliën voor gazononderhoud, water, schokken, enz.), zijn zij onderhevig aan normale slijtage. Mankementen aan lagers die niet te wijten zijn aan materiaalgebreken of fabricagefouten, vallen niet onder de garantie.

Opmerking: De levensduur van lagers kan worden bekort door verkeerde wasmethoden. Was de machine niet als deze nog heet is en richt een hogedruk- of hogevoelumespuit nooit op de lagers.

De smeerpunten en de hoeveelheden zijn:

Tractie-eenheid

Onderhoudsinterval: Om de 50 bedrijfsuren

- Lagers van draaipunt van remas (5) (Figuur 34)
- Lagerbus van draaipunt van tractiepedaal (1) (Figuur 35)
- Lagerbussen van draaipunt van voor- en achteras (2) (Figuur 36)
- Kogelverbindingen van stuurcilinder (2) (Figuur 37)
- Kogelverbindingen van spoorstang (2) (Figuur 37)
- Lagerbussen van koppelpen (2) (Figuur 37).

De bovenste nippel op de koppelpen hoeft slechts één keer per jaar te worden gesmeerd (twee keer pompen).



Figuur 34

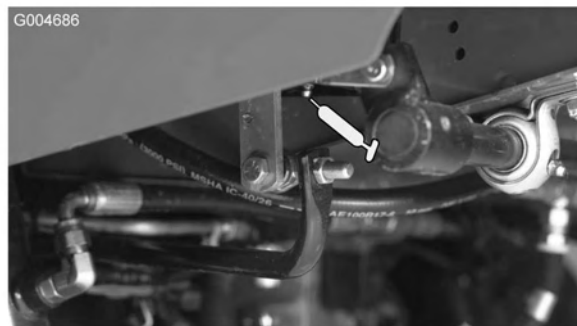

Figuur 35

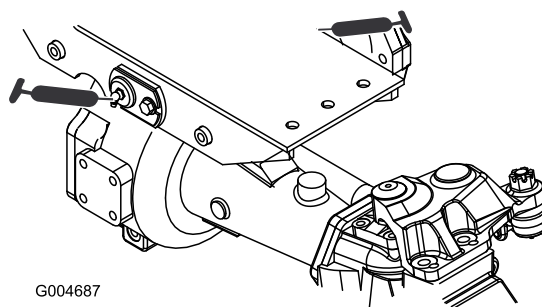

Figuur 36



Figuur 37

Maaidek, midden

- Bovenste scharnierverbinding (4) (Figuur 38)
- Onderste scharnierverbinding (4) (Figuur 38)
- Draaipunt van sluiting (2) (Figuur 38)

Opmerking: Soms moet het maaidek worden opgeheven om bij de smeernippels van de onderste scharnierverbinding en het draaipunt van de sluiting te kunnen komen.

- Lagerbussen van as van zwenkwielvork (2) (Figuur 39)
- Lager van spilas (3) (Figuur 40)
- Lagerbussen van draaipunt van arm van spanpoelie (2) (Figuur 40)

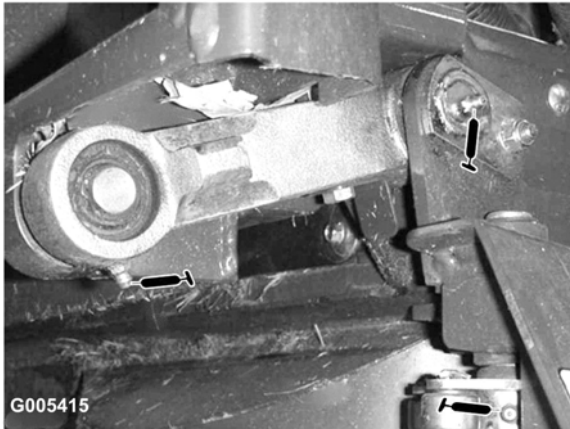

Figuur 38



Figuur 39

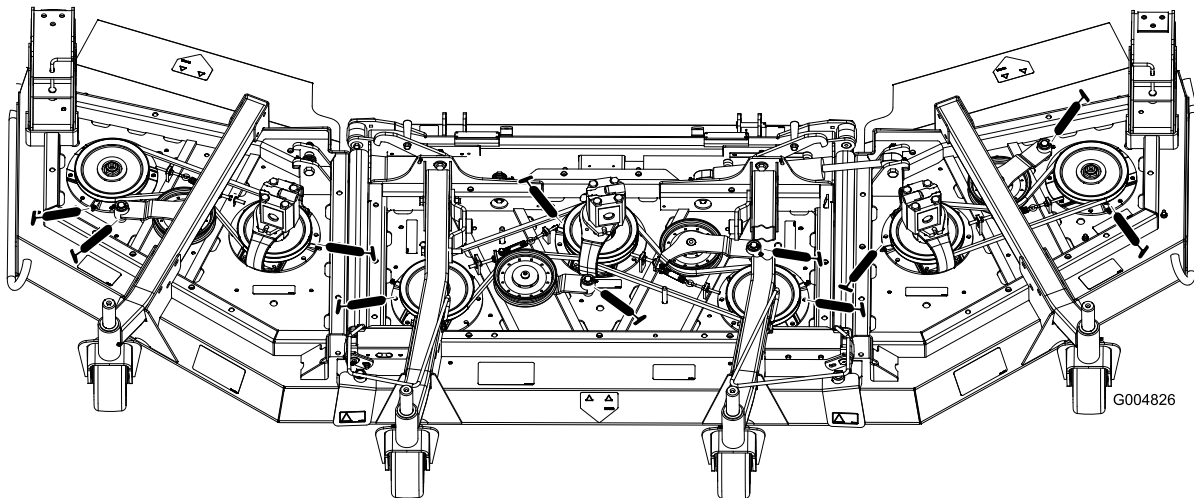

Figuur 40

Hefmechanismen, middelste maaidek

- Lagerbussen van hefarm (2) (Figuur 41)
- Lagerbussen van hefcilinder (4) (Figuur 41)
- Kogelverbindingen van hefarm (2) (Figuur 42)



Figuur 41



Figuur 42

Zijmaidekken

- Lagerbus van as van zwenkwielvork (elk 1) (Figuur 44)
- Lager van spilas (4)
- Lagerbussen van draaipunt van arm van spanpoelie (1) (onder de arm van de spanpoelie)



Figuur 44

Hefmechanismen, zijmaidekken

Hefcilinder van zijmaidek (4) (Figuur 43)



Figuur 43

Onderhoud motor

Onderhoud van het luchtfilter

- Controleer het luchtfilterhuis op schade die een luchtlek kan veroorzaken. Vervang het luchtfilterhuis indien dit beschadigd is. Controleer het gehele luchtinlaatsysteem op lekken, beschadiging of losse slangklemmen.
- Geef het luchtfilter uitsluitend een onderhoudsbeurt als de onderhoudsindicator dit aangeeft, of om de 400 uur (vaker in uiterst stoffige of vuile omstandigheden). Als u het luchtfilter vervangt voordat dit nodig is, wordt alleen maar de kans vergroot dat er vuil in de motor komt als het filter wordt verwijderd.
- Zorg ervoor dat het deksel goed vastzit en het luchtfilterhuis helemaal afsluit.

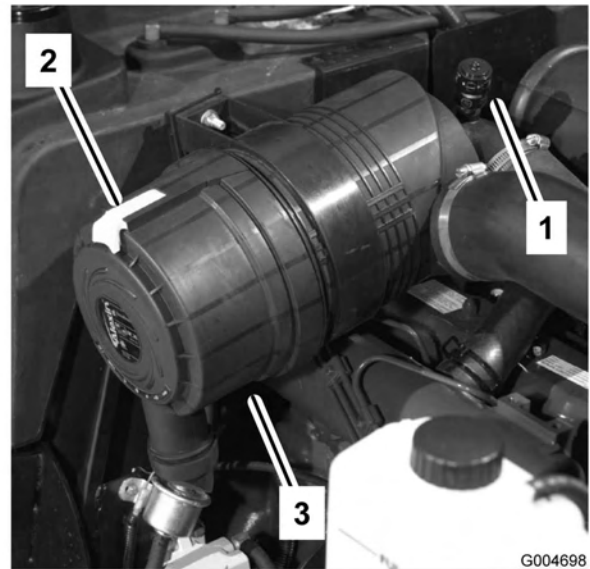

Figuur 45

1. Luchtfilterindicator
2. Sluiting van luchtfilter
3. Luchtfilterdeksel

Onderhoud van het luchtfilter

Onderhoudsinterval: Om de 50 bedrijfsuren

Om de 400 bedrijfsuren

Controleer het luchtfilterhuis op beschadigingen die een luchtlek zouden kunnen veroorzaken. Vervang een beschadigd luchtfilterhuis.

Geef de luchtfilters een onderhoudsbeurt wanneer de luchtfilterindicator (Figuur 45) rood is, of om de 400 uur (vaker in uiterst stoffige of vuile omstandigheden). Geef het luchtfilter niet te vaak een onderhoudsbeurt.

Zorg ervoor dat het deksel goed afsluit rondom het luchtfilterhuis.

1. Trek de vergrendeling naar buiten en draai het luchtfilterdeksel linksom. Verwijder het deksel van het huis (Figuur 45). Reinig de binnenkant van het luchtfilterdeksel.

2. Alvorens het filter weg te halen (Figuur 46), moet u met schone en droge perslucht onder lage druk (276 kPa [40 psi]) grote hoeveelheden aangekoekt vuil verwijderen dat tussen de buitenkant van het voorfilter en de filterbus zit. Gebruik geen perslucht onder hoge druk, omdat hierdoor vuil via the filter in het inlaatkanaal kan worden geblazen. Deze reiniging voorkomt dat er rommel in de inlaat terecht komt als het voorfilter wordt verwijderd.

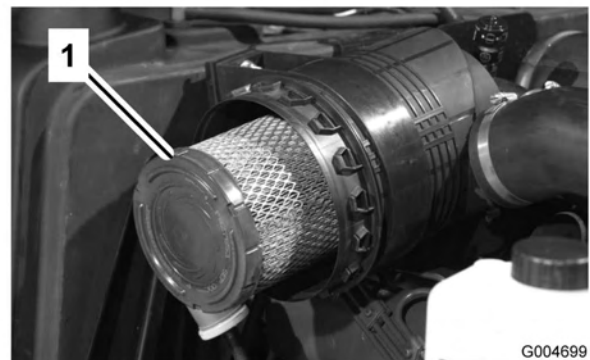

Figuur 46

1. Voorfilter van luchtfilter

3. Verwijder en vervang het voorfilter. Het wordt afgeraden het gebruikte element te reinigen omdat dit kan leiden tot beschadiging van de filtermedia. Inspecteer het nieuwe filter op transportschade en controleer het uiteinde van het filter, dat goed moet aansluiten, en het filterhuis. Een beschadigd element mag niet worden gebruikt. Plaats het nieuwe filter door de buitenring van het element aan te drukken

om dit vast te zetten in de filterbus. Druk niet op het flexibele midden van het filter.

Belangrijk: Probeer nooit een veiligheidsfilter te reinigen (Figuur 47). Plaats steeds een nieuw veiligheidsfilter als het voorfilter drie onderhoudsbeurten heeft gehad.

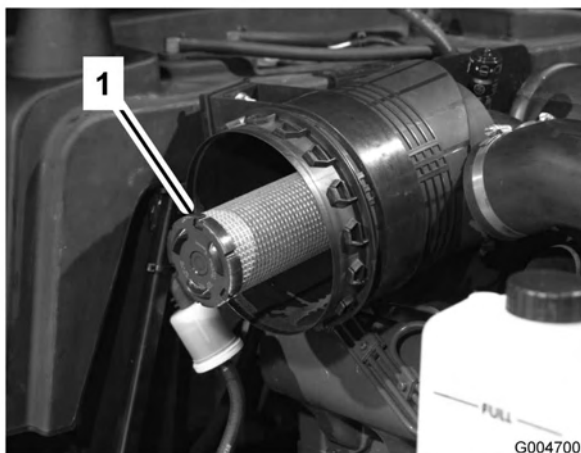

Figuur 47

1. Veiligheidsfilter

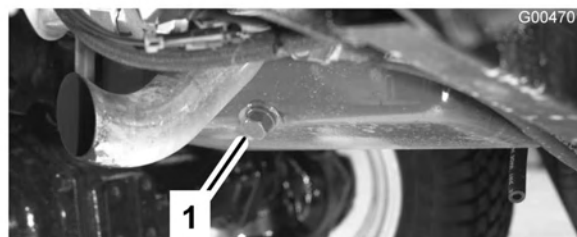

Figuur 48

1. Aftapplug motorolie

-
2. Verwijder het oliefilter (Figuur 49). Smeer een dun laagje schone olie op de nieuwe filterpakking voordat u deze vastschroeft. **Niet te vast draaien.**

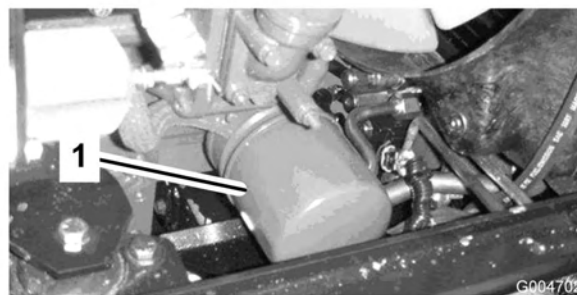

Figuur 49

1. Motoroliefilter

-
3. Vul het carter bij met olie; zie Motoroliepeil controleren.

Motorolie verversen en filter vervangen

Onderhoudsinterval: Na de eerste 50 bedrijfsuren

Om de 150 bedrijfsuren

Ververs de olie en vervang het filter na de eerste 50 bedrijfsuren; daarna moet u om de 150 bedrijfsuren de olie verversen en het oliefilter vervangen.

1. Verwijder een aftapplug (Figuur 48) en laat de olie in een opvangbak lopen. Als er geen olie meer naar buiten stroomt, plaatst u de aftapplug terug.

Onderhoud brandstofsysteem

Onderhoud van brandstofsysteem



In bepaalde omstandigheden zijn dieselbrandstof en brandstofdampen uiterst ontvlambaar en explosief. Brand of explosie van brandstof kan brandwonden of materiële schade veroorzaken.

- Gebruik een trechter of tuit; brandstof uitsluitend in de open lucht bij een afgezette of koude motor bijvullen. Eventueel gemorste brandstof opnemen.
- Vul de brandstoftank niet helemaal vol. Vul de brandstoftank tot 25 mm vanaf de onderkant van de vulbuis. Dit geeft de brandstof in de tank ruimte om uit te zetten.
- Rook nooit wanneer u met brandstof bezig bent en houd de brandstof weg van open vlammen of vonken.
- Bewaar de brandstof in schone, veilige en goedgekeurde containers en zorg dat de dop op zijn plaats blijft.

Brandstoftank

Onderhoudsinterval: Om de 800 bedrijfsuren

De brandstoftank moet om de 800 bedrijfsuren worden afgetapt en gereinigd. Ook moet de tank worden afgetapt en gereinigd als het brandstofsysteem vervuild raakt of wanneer de machine voor langere tijd gestald gaat worden. Gebruik schone brandstof om de tank uit te spoelen.

Brandstofleidingen en -verbindingen

Onderhoudsinterval: Om de 400 bedrijfsuren

Controleer de brandstofleidingen en -verbindingen om de 400 bedrijfsuren of jaarlijks, waarbij de kortste periode moet worden aangehouden. Controleer ze op slijtage, beschadigingen of loszittende verbindingen.

Onderhoud van de waterafscheider

Onderhoudsinterval: Om de 400 bedrijfsuren

Verwijder dagelijks water of ander vuil uit de waterafscheider (Figuur 50). Vervang de filterbus om de 400 bedrijfsuren.

1. Plaats een schone opvangbak onder het brandstoffilter.
2. Draai de aftapplug onder de filterbus los.

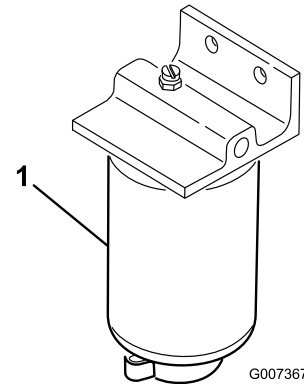

Figuur 50

1. Filterbus van waterafscheider

3. Reinig de omgeving van de plaats waar de filterbus wordt gemonteerd.
4. Verwijder de filterbus en reinig de plaats waar deze wordt gemonteerd.
5. Smeer schone olie op de pakking van de filterbus.
6. Monteer de filterbus met de hand totdat de pakking contact maakt en draai deze vervolgens nog een halve slag verder.
7. Draai de aftapplug onder de filterbus vast.

Injectors ontlichten

1. Draai de leidingconnector naar verstuiver Nr. 1 en de houder op de injectiepomp los (Figuur 51).

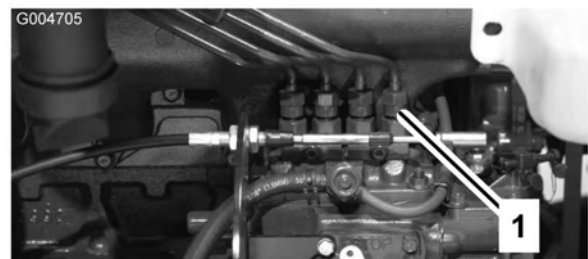

Figuur 51

1. Verstuiver Nr. 1
2. Zet de gashendel op SNEL.
3. Draai het contactsleuteltje op START en bekijk hoe de brandstof om de connector stroomt. Draai het

sleuteltje op UIT wanneer u een ononderbroken straal ziet.

4. Draai de leidingconnector goed vast.
5. Herhaal deze procedure bij de overige verstuivers.

Onderhoud elektrisch systeem

De accu in gebruik nemen, opladen en aansluiten

Onderhoudsinterval: Om de 50 bedrijfsuren

Waarschuwing

CALIFORNIË

Proposition 65 Waarschuwing

Accuklemmen, accupolen en dergelijke onderdelen bevatten lood en loodverbindingen. Van deze stoffen is bekend dat ze kanker en schade aan de voortplantingsorganen veroorzaken. Was altijd uw handen nadat u met deze onderdelen in aanraking bent geweest.

Opmerking: Als de accu niet is gevuld of gebruiksklaar is gemaakt met accuzuur, moet u accuzuur met een soortelijk gewicht van 1,260 kopen bij een plaatselijke accuhandelaar.

1. Til de stoel omhoog en zet deze vast met de steunstang.
2. Verwijder het accudeksel (Figuur 52).



Figuur 52

1. Accudeksel

3. Verwijder de vuldoppen van de accu (Figuur 53) en giet langzaam accuzuur in elke cel totdat het zuurpeil net boven de platen komt.



Accuzuur bevat zwavelzuur; dit is een dodelijk gif dat ernstige brandwonden veroorzaakt.

- U mag accuzuur nooit inslikken en moet elk contact met huid, ogen of kleding vermijden. Draag een veiligheidsbril en rubberhandschoenen om uw ogen en handen te beschermen.
- Vul de accu alleen bij op plaatsen waar schoon water aanwezig is om indien nodig uw huid af te spoelen.



Figuur 53

1. Accu

4. Plaats de vuldoppen en sluit een acculader van 3-4 A aan op de accupolen. Laad de accu op gedurende 4 tot 8 uur bij 3-4 A.



Bij het opladen produceert de accu gassen die tot ontploffing kunnen komen.

Rook nooit in de buurt van de accu en zorg ervoor dat er geen vonken of vlammen vlakbij de accu komen.

5. Als de accu is opgeladen, haalt u de acculader uit het stopcontact en maakt u deze los van de accupolen.
6. Verwijder de vuldoppen. Giet langzaam accuzuur in elke cel totdat het peil net boven de vulring komt. Plaats de vuldoppen terug.

Belangrijk: Laat de accu niet te vol worden. Er zal dan accuzuur naar buiten stromen over andere delen van de machine. Dit kan ernstige corrosie en beschadiging veroorzaken.

7. Bevestig de pluskabel (rood) aan de klem van pluspool (+) van de accu en de minkabel (zwart) aan de klem van minpool (-) van de accu met behulp van de bouten en moeren. Zorg ervoor dat de accuklem helemaal op de pluspool zit en de kabel goed op de accu is geplaatst. De kabel mag geen contact maken met het accudeksel. Schuif het rubberen stofkapje over de pluspool om eventuele kortsluiting te voorkomen.



Accupolen of metalen gereedschappen kunnen kortsluiting maken met metalen onderdelen, waardoor vonken kunnen ontstaan. Hierdoor kunnen accugassen tot ontploffing komen, waardoor lichamelijk letsel kan ontstaan.

- Zorg ervoor dat bij het verwijderen of installeren van de accu de accupolen niet in aanraking komen met metalen onderdelen van de machine.
- Voorkom dat metalen gereedschappen kortsluiting veroorzaken tussen de accupolen en metalen onderdelen van de machine.



Als accukabels verkeerd worden verbonden, kan dit schade aan de machine en de kabels tot gevolg hebben en vonken veroorzaken. Hierdoor kunnen accugassen tot ontploffing komen, waardoor lichamelijk letsel kan ontstaan.

- **Maak** altijd de minkabel (zwart) van de accu los voordat u de pluskabel (rood) losmaakt.
- **Sluit** altijd de pluskabel (rood) van de accu aan voordat u de minkabel (zwart) aansluit.

8. Om corrosie van de accuklemmen te voorkomen, moet hierop u een dun laagje Grafo 112X-vet (Toro onderdeelnr. 505-47), petrolatum of dunvloeibare smeerolie aanbrengen. Schuif het rubberen kapje over de pluspool van de accu heen.
9. Plaats het accudeksel.

Accu-onderhoud

Accutype is groep 24.

Belangrijk: Voordat u laswerkzaamheden aan de machine verricht, moet u de minikabel loskoppelen van de accu om beschadiging van het elektrische systeem te voorkomen.

Opmerking: Controleer de conditie van de accu elke week of om de 50 bedrijfsuren. Zorg ervoor dat de accuklemmen en de gehele accubehuizing schoon zijn omdat een vuile accu langzaam stroom afgeeft. Om de accu te reinigen, moet u de hele accubak wassen met een oplossing van natriumbicarbonaat en water. Omspoelen met schoon water. Smeer een dun laagje Grafo 112X-vet (Toro onderdeelnr. 505-47) of petrolatum op de accupolen en de kabelklemmen om corrosie te voorkomen.

Zekeringen

Er zijn 5 zekeringen in het elektrische systeem. Deze bevinden zich onder het bedieningspaneel (Figuur 54 en Figuur 55).

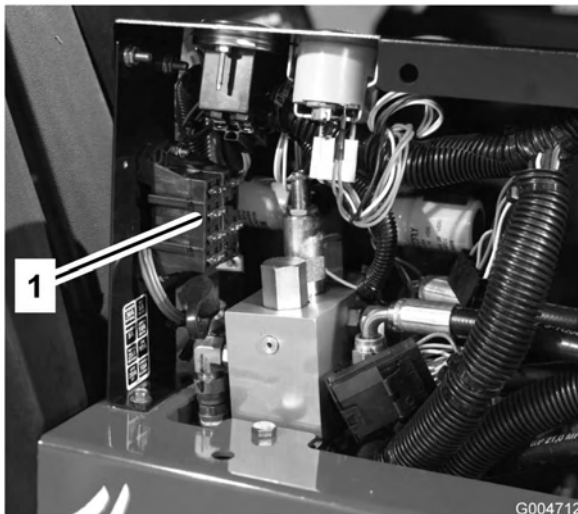

Figuur 54

- 1. Zekeringen

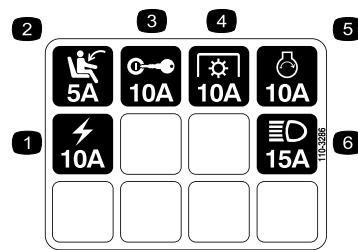

Figuur 55

- 1. Stopcontact
- 2. Stoelschakelaar
- 3. Contactschakelaar
- 4. Aftakas
- 5. Startmotorsolenoïde
- 6. Verlichtingset

Onderhoud aandrijfsysteem

Olie van planeetwielaandrijving verversen

Onderhoudsinterval: Na de eerste 200 bedrijfsuren
Om de 800 bedrijfsuren

De olie van de planeetwielaandrijving moet na de eerste 200 bedrijfsuren worden verversen. Daarna dient dit om de 800 bedrijfsuren of jaarlijks te gebeuren, waarbij de kortste periode moet worden aangehouden. Gebruik hiervoor hoogwaardige SAE 85W-140 tandwielolie.

1. Parkeer de machine op een horizontaal oppervlak en zet het wiel in een zodanige stand dat de controle-/aftapplug (Figuur 56) in de laagste positie staat.

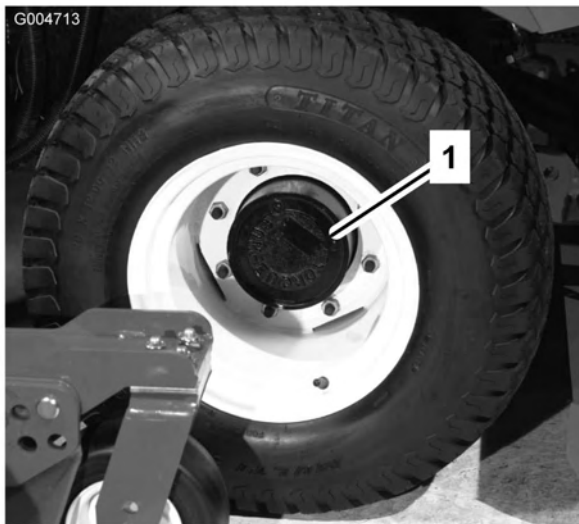

Figuur 56

1. Controle-/aftapplug
2. Plaats een opvangbak onder de naaf, verwijder de plug en laat de olie in de bak lopen.
3. Als alle olie is afgetapt, zet u het wiel in een zodanige stand dat de opening van de plug op tien uur of twee uur staat.
4. Plaats een opvangbak onder de remkast aan de andere kant van het wiel (Figuur 57).
5. Verwijder de plug uit de onderkant van de remkast en laat de olie in de bak lopen.
6. Als alle olie is afgetapt, plaatst u de plug weer in de remkast.
7. Verwijder de controleplug uit het remhuis (Figuur 57).

8. Giet hoogwaardige SAE 85W-140 tandwielolie in de vulopening van de planeetwielaandrijving (op tien of twee uur) en de controleopening van de remkast totdat het peil de onderkant van de vulopening van de planeetwielaandrijving en de controleopening van de remkast heeft bereikt. De inhoud is 0,5 liter.
9. Plaats de pluggen.
10. Herhaal dit aan de andere kant.

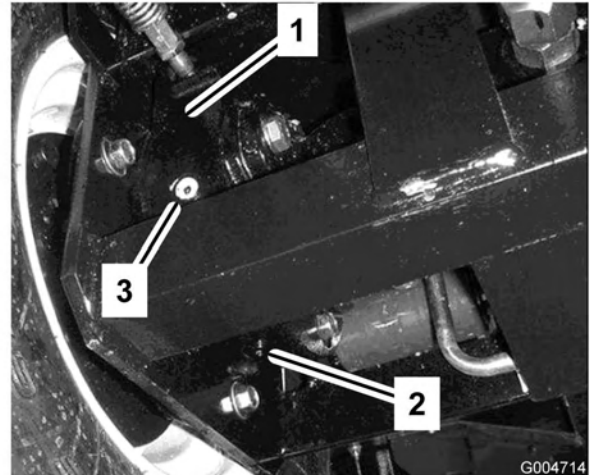

Figuur 57

1. Remkast
2. Aftapplug
3. Controleplug

Smeerolie in de achteras verversen

Onderhoudsinterval: Na de eerste 200 bedrijfsuren
Om de 800 bedrijfsuren

Ververs de olie na de eerste 200 bedrijfsuren en daarna om de 800 bedrijfsuren.

1. Plaats de machine op een horizontaal oppervlak.
2. Reinig de omgeving van de drie aftappluggen, (1) aan elke kant en (1) in het midden (Figuur 58).
3. Verwijder de controlepluggen zodat de olie gemakkelijk kan weglopen.
4. Verwijder de aftappluggen zodat de olie in de opvangbakken kan lopen.

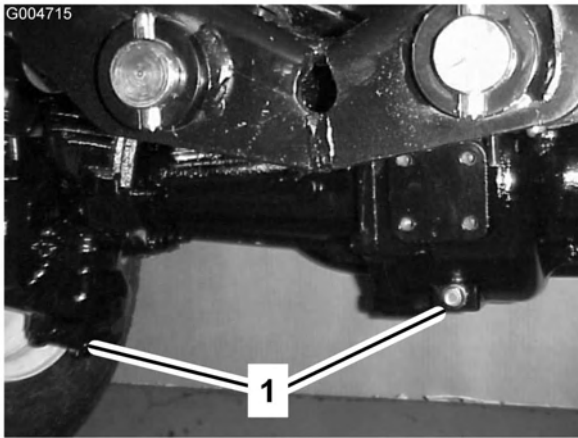

Figuur 58

1. Plaats van de aftappluggen

-
5. Reinig de omgeving van de aftapplug op de bodem van de tandwielkast (Figuur 59).
 6. Verwijder de aftapplug uit de tandwielkast zodat de olie in de opvangbak kan lopen. Verwijder de controleplug zodat de olie gemakkelijk kan weglopen.

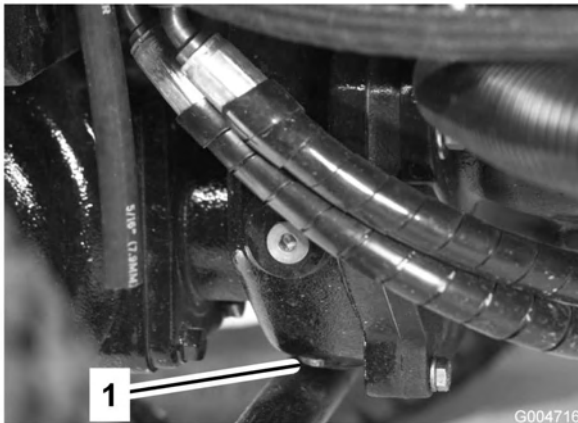

Figuur 59

1. Aftapplug

-
7. Vul voldoende olie bij totdat het peil de onderkant van de openingen van de controlepluggen bereikt; zie Smeerolie van de achteras controleren en Smeerolie van tandwielkast controleren.
 8. Plaats de pluggen.

Toespoor achterwiel controleren

Onderhoudsinterval: Om de 800 bedrijfsuren

Om de 800 bedrijfsuren of jaarlijks moet het toespoor van de achterwielen worden gecontroleerd.

Onderhoud koelsysteem

Het koelsysteem van de motor reinigen

Onderhoudsinterval: Om de 100 bedrijfsuren

Om de 2 jaar

Verwijder dagelijks het vuil van de oliekoeler en de radiator. Reinig ze vaker als in vuile omstandigheden wordt gemaaid.

1. Zet de motor af en open de motorkap. Verwijder grondig al het vuil dat zich rond het motorgedeelte bevindt.
2. Verwijder de knoppen (Figuur 60) waarmee de oliekoeler is bevestigd aan het frame.

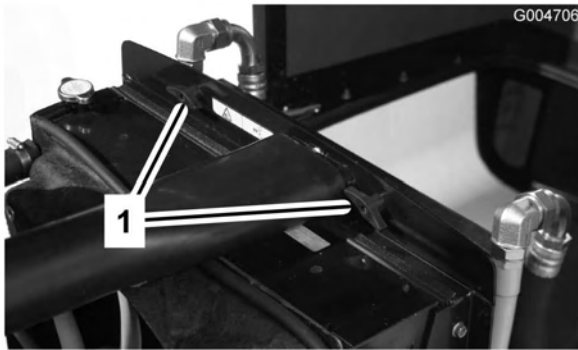

Figuur 60

1. Knoppen

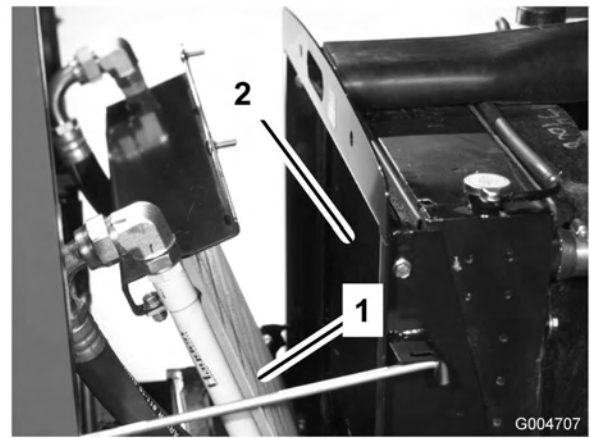

Figuur 61

1. Oliekoeler
 2. Radiator
-
4. Kantel de oliekoeler weer in positie. Zet deze met de knoppen vast aan het frame en sluit de motorkap.

3. Kantel de oliekoeler naar achteren. Reinig beide zijden van de oliekoeler en de omgeving van de radiator (Figuur 61) grondig met perslucht. Begin aan de voorkant en blaas het vuil eruit naar de achterkant. Reinig vervolgens de oliekoeler vanaf de achterkant en blaas het vuil naar de voorkant. Herhaal deze procedure verschillende keren totdat het maaisel en het vuil geheel zijn verwijderd

Belangrijk: Als u de radiator of de oliekoeler met water reinigt, kan hierdoor voortijdig corrosie optreden en kunnen onderdelen schade oplopen.

Onderhouden remmen

De serviceremmen afstellen

Stel de serviceremmen af als de rempedalen meer dan 25 mm "speling" hebben of als de remmen niet naar behoren functioneren. Met speling wordt de afstand bedoeld die het rempedaal wordt ingetrapt voordat er remweerstand wordt gevoeld.

1. Haal de borgpen van de rempedalen los zodat beide pedalen onafhankelijk van elkaar kunnen functioneren.
2. Om de speling op de rempedalen te verkleinen, moet u de remmen vaster zetten:
 - A. Draai de voorste moer op het draadeinde van de remkabel los.
 - B. Draai vervolgens de achterste moer vast om de kabel naar achteren te halen totdat de rempedalen 13 tot 25 mm speling hebben.
 - C. Draai de voorste moeren aan nadat de remmen correct zijn afgesteld.

Onderhoud riemen

Onderhoud van de riem van de wisselstroomdynamo

Onderhoudsinterval: Na de eerste 10 bedrijfsuren
Om de 100 bedrijfsuren

Controleer de conditie en de spanning van de riemen (Figuur 62) om de 100 bedrijfsuren.

1. Bij een correcte spanning heeft de riem een speling van 10 mm als u halverwege tussen de poelies op de riem drukt met een kracht van 4,5 kg.
2. Als de speling niet correct is (10 mm), moet u de montagebouten van de wisselstroomdynamo losdraaien (Figuur 62). Verhoog of verminder de spanning van de riem van de wisselstroomdynamo en draai de bouten vast. Controleer nogmaals de speling van de riem om zeker van te zijn dat de spanning correct is.

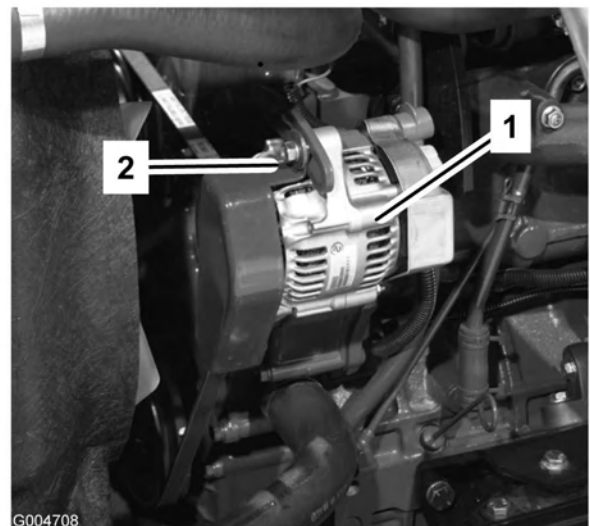

Figuur 62

1. Wisselstroomdynamo 2. Bevestigingsbout

De spanning van de drijfriemen van de maaimessen opnieuw afstellen

Onderhoudsinterval: Na de eerste 10 bedrijfsuren
Om de 50 bedrijfsuren

De conditie en de spanning van de drijfriemen van het maaidek moeten na de eerste 8 bedrijfsuren worden gecontroleerd en vervolgens om de 50 bedrijfsuren.

Als de drijfriem de juiste spanning heeft, moet de trekveer (haak tot haak) een lengte van ongeveer 8,9 cm \pm 6 mm (binnenkant) hebben. Als de veer de juiste spanning heeft, moet u de aanslagbout (rijtuigbout) aandraaien totdat de afstand tussen de kop van de bout en de arm van de spanpoelie ongeveer 3 mm $+1,5/-0,00$ mm is (Figuur 63).

Opmerking: Plaats de riem aan kant van de riemgeleider die naar de veer is gekeerd (Figuur 63).

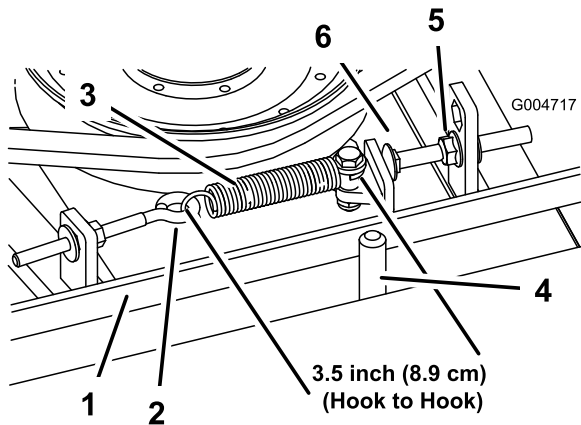

Figuur 63

- | | |
|-------------|-----------------|
| 1. Riem | 4. Riemgeleider |
| 2. Oogbout | 5. Flensmoer |
| 3. Trekveer | 6. Aanslagbout |

Opmerking: Als de aanslagbout ooit van het bevestigingslipje moet worden verwijderd, dient deze weer te worden gemonteerd in het gat dat de kop van de aanslagbout op een lijn met de arm van spanpoelie houdt.

4. Verwijder de bouten waarmee de hydraulische motor is bevestigd aan het maaidek (Figuur 64). Haal de motor uit het maaidek en leg deze boven op het maaidek.

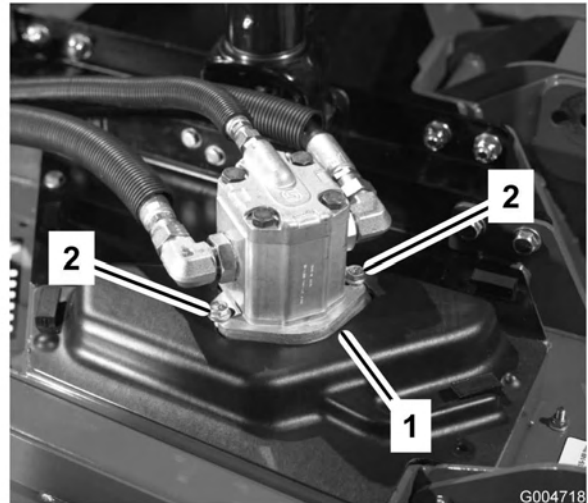

Figuur 64

- | | |
|-----------------------|------------------|
| 1. Hydraulische motor | 2. Montagebouten |
|-----------------------|------------------|

Drijfriem van maaimes vervangen

Onderhoudsinterval: Om de 800 bedrijfsuren

De drijfriem van het maaimes, die wordt gespannen door de veerbelaste spanpoelie, is vervaardigd van zeer duurzaam materiaal. De riem zal echter na vele bedrijfsuren tekenen van slijtage gaan vertonen. Tekenen dat een riem aan het slijten is zijn: gieren tijdens het draaien van de riem, als de messen slippen tijdens het maaien, gerafelde randen, schroeiplekken en scheuren. Vervang de riem als u deze zaken constateert.

1. Laat de maaidekken neer op de grond. Verwijder de drijfriemkappen die boven op het maaidek zitten. Zet de drijfriemkappen weg.
2. Draai de oogbout los om de trekveer te kunnen verwijderen (Figuur 63).
3. Draai de flensmoer los waarmee de aanslagbout is bevestigd aan het bevestigingslipje. Draai de moer zo ver los dat de arm van de spanpoelie langs de aanslagbout kan (Figuur 63). Beweeg de spanpoelie van de riem af om de riemspanning te verminderen.

5. Verwijder de oude riem van de aspoelies en de spanpoelie.
6. Leg de nieuwe riem rond de aspoelies en de spanpoelie.
7. Plaats de hydraulische motor op het maaidek nadat u de riem om de poelies hebt gelegd. Bevestig de motor aan het maaidek met de bouten die u eerder hebt verwijderd.

Opmerking: Plaats de riem aan kant van de riemgeleider die naar de veer is gekeerd (Figuur 63).

8. Bevestig de trekveer (Figuur 63) weer aan de oogbout en span de riem als volgt:
 - Als de drijfriem de juiste spanning heeft, moet de trekveer (haak tot haak) een lengte van ongeveer 8,9 cm \pm 6 mm (binnenkant) hebben.
 - Als de veer de juiste spanning heeft, moet u de aanslagbout (rijtuigbout) aandraaien totdat de afstand tussen de kop van de bout en de arm van de spanpoelie ongeveer 3 mm $+1,5/-0,00$ mm is.

Onderhoud bedieningsysteem

De gashendel afstellen

Onderhoudsinterval: Na de eerste 50 bedrijfsuren

Om de 400 bedrijfsuren

Stel de gaskabel (Figuur 65) zodanig af dat de regelhendel op de motor contact maakt met de stelbouten voor laag en hoog toerental voordat de gashendel tegen de gleuf in het bedieningspaneel aan komt.

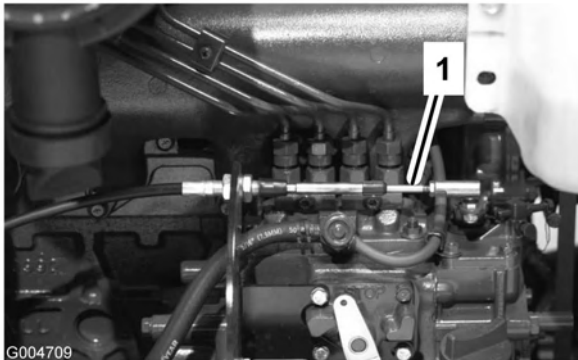

Figuur 65

1. Gaskabel

Mechanisme van tractiepedaal afstellen

Het tractiepedaal moet een volledige slag afleggen wanneer dit contact maakt met de pedalaanslag. Als dit niet het geval is, gaat u als volgt te werk:

1. Parkeer de machine op een horizontaal oppervlak, zet de motor af en laat de maaidekken neer op de grond. Verwijder het contactsleuteltje.
2. Controleer de afstelling van de pedalaanslag. De afstand van de bovenkant van de steun tot de bovenkant van de aanslag moet 38 mm zijn (Figuur 66). Draai de moeren los en stel de afstand af indien dit nodig is.

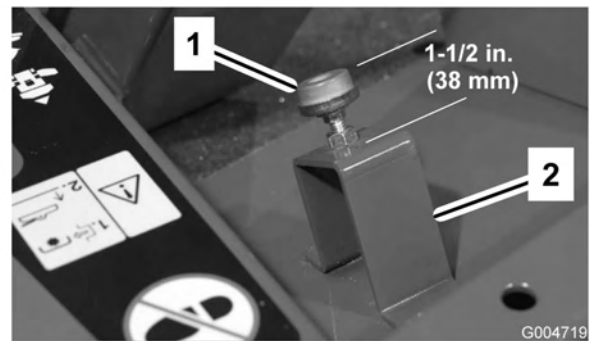

Figuur 66

1. Aanslag van tractiepedaal
2. Steun

3. Draai de contraoeren op het uiteinde van de stang los en stel de lengte van de tractiestang (Figuur 67) zodanig in dat het pedaal contact maakt met de pedalaanslag voordat de pomphefboom een volledige slag heeft afgelegd. Draai de contraoeren vast.

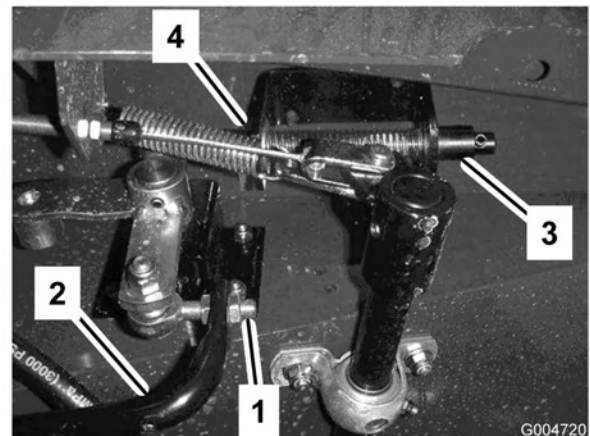

Figuur 67

1. Uiteinde van stang
2. Tractiestang
3. Contraveer van neutralstand
4. Contraoer

4. Draai het sleuteltje op LOPEN zonder de motor te starten. Draai de contraoer los en stel de lengte van de as van de contraveer van de neutralstand af totdat er een akoestisch alarm klinkt. Draai de contraoer vast.
5. Draai het contactsleuteltje op UIT.

Onderhoud hydraulisch systeem

Hydraulische vloeistof verversen

Onderhoudsinterval: Na de eerste 200 bedrijfsuren

Om de 800 bedrijfsuren

Ververs de hydraulische vloeistof in normale omstandigheden om de 800 bedrijfsuren. Als de vloeistof verontreinigd raakt, moet u contact opnemen met uw plaatselijke Toro-dealer omdat het systeem dient te worden schoongespoeld. Verontreinigde hydraulische vloeistof ziet er in vergelijking met schone vloeistof melkachtig of zwart uit.

1. Zet de motor af en open de motorkap.
2. Verwijder de aftapplug uit de bodem van het hydraulische reservoir en laat de hydraulische vloeistof in een grote opvangbak lopen. Plaats de plug weer terug als er geen hydraulische vloeistof meer naar buiten komt.
3. Vul het reservoir (Figuur 67) met ongeveer 30 liter hydraulische vloeistof; zie Hydraulische vloeistof controleren.

Belangrijk: Gebruik uitsluitend de gespecificeerde hydraulische vloeistoffen. Andere vloeistoffen kunnen schade aan het systeem veroorzaken.



Figuur 68

1. Hydraulische reservoir

verspreiden. Controleer ook op lekkages; zet daarna de motor af.

5. Controleer het vloeistofpeil en vul voldoende vloeistof bij totdat het peil de VOL-markering op de peilstok bereikt. **Niet te vol vullen.**

Hydraulische filters vervangen

Onderhoudsinterval: Na de eerste 200 bedrijfsuren

Om de 800 bedrijfsuren

Vervang de hydraulische filters (2) na de eerste 200 bedrijfsuren. Vervang de hydraulische filters daarna in normale omstandigheden om de 800 bedrijfsuren.

Gebruik ter vervanging Toro filters (Onderdeelnr.94-2621 op de linkerkant van de machine en Onderdeelnr. 75-1310 op de rechterkant van de machine).

Belangrijk: Als een ander filter wordt gebruikt, kan de garantie van bepaalde onderdelen komen te vervallen.

1. Plaats de machine op een horizontaal oppervlak, laat de maaidekken neer, zet de motor af, stel de parkeerrem in werking en verwijder het sleutelkje uit het contact.
2. Reinig de omgeving van de plaats waar het filter wordt gemonteerd. Plaats een opvangbak onder het filter en verwijder het filter (Figuur 69).

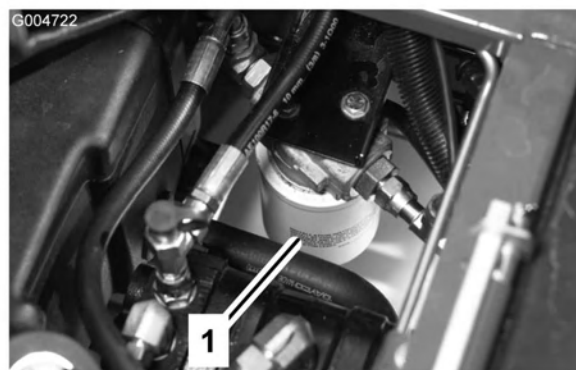

Figuur 69

4. Plaats de dop weer op het reservoir. Start de motor en gebruik alle hydraulische bedieningsorganen om de hydraulische vloeistof door het hele systeem te

3. Smeer de nieuwe filterpakking en vul het filter met hydraulische vloeistof.
4. Zorg ervoor dat de plaats waar het filter wordt bevestigd, schoon is. Schroef het filter erop totdat de pakking contact maakt met de bevestigingsplaat: draai het filter vervolgens nog eens een 1/2 slag.
5. Start de motor en laat deze ongeveer 2 minuten lopen om lucht uit het systeem te verwijderen. Zet de motor af en controleer op oliekkages.

Hydraulische slangen en leidingen controleren

Onderhoudsinterval: Om de 2 jaar

Controleer dagelijks de hydraulische leidingen en slangen op lekkages, kinken, loszittende steunen, slijtage, loszittende aansluitingen, slijtage door weersinvloeden en de inwerking van chemicaliën. Voer alle noodzakelijke reparaties uit voordat u de machine weer in gebruik neemt.



Hydraulische vloeistof die onder druk ontsnapt, kan door de huid heen dringen en letsel veroorzaken.

- Controleer of alle hydraulische slangen en leidingen in goede staat verkeren en alle hydraulische aansluitingen en verbindingstukken stevig vastzitten voordat u druk zet op het hydraulische systeem.
- Houd lichaam en handen uit de buurt van kleine lekpaten of spuitmonden waaruit onder hoge druk hydraulische vloeistof ontsnapt.
- U kunt lekken in het hydraulische systeem opsporen met behulp van karton of papier.
- Hef alle druk in het hydraulische systeem op veilige wijze op, voordat u werkzaamheden gaat verrichten aan het hydraulische systeem.
- Waarschuw onmiddellijk een arts als er hydraulische vloeistof is geïnjecteerd in de huid.

Testpoorten van het hydraulische systeem

De testpoorten worden gebruikt om de druk in de hydraulische circuits te testen. Neem contact op met uw plaatselijke Toro dealer als u hulp nodig heeft.

Testpoort A (Figuur 70), op de linkerzijde van de machine wordt gebruikt om de druk in de tractie in de vooruitstand te meten.



Figuur 70

1. Testpoort A

Testpoort B (Figuur 71), op de rechterzijde van de machine wordt gebruikt om de druk in de tractie in de achterstand te meten.

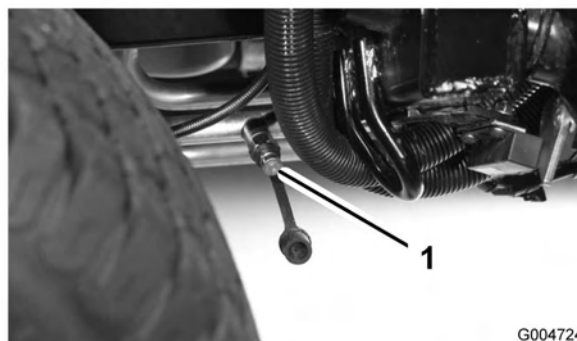

Figuur 71

1. Testpoort B

Testpoort C (Figuur 72), op de linkerzijde van de machine wordt gebruikt om de druk in het linkermaaidek te meten.

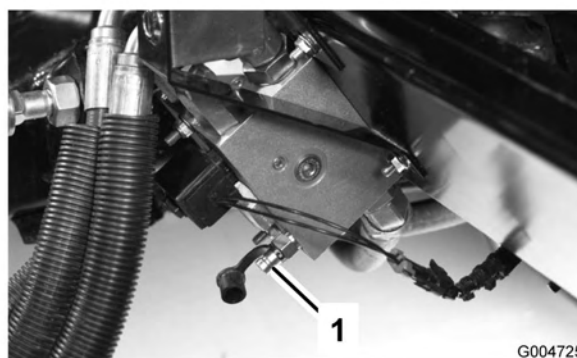

Figuur 72

1. Testpoort C

Testpoort D (Figuur 73), op de rechterzijde van de machine wordt gebruikt om de druk in het rechtermaaidek te meten.

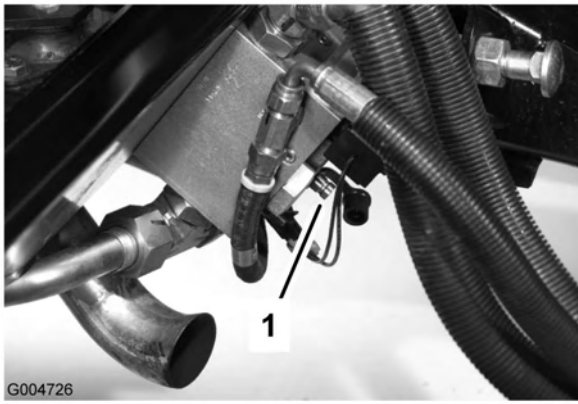

Figuur 73

1. Testpoort D

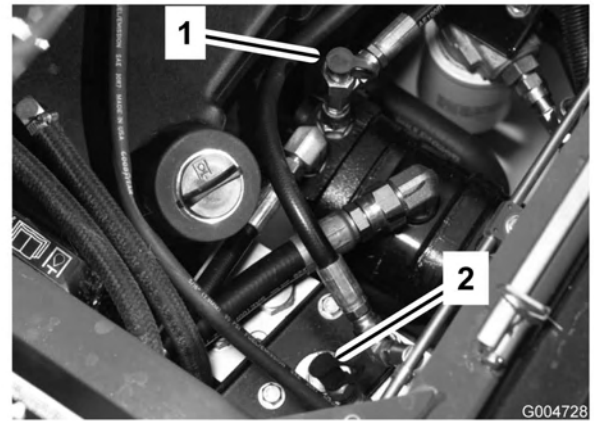

Figuur 75

1. Testpoort F
2. Testpoort G

Testpoort E (Figuur 74), onder de radiator wordt gebruikt om de druk in de vierwielaandrijving in de achteruitstand te meten.

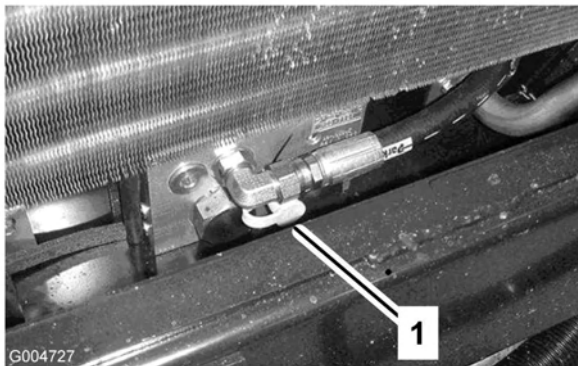

Figuur 74

1. Testpoort E

Testpoort F (Figuur 75), onder de bestuurdersstoel wordt gebruikt om de druk in het hefcircuit te meten.

Testpoort G (Figuur 75), onder de bestuurdersstoel wordt gebruikt om de druk in het laadcircuit te meten.

Testpoort H (Figuur 76) wordt gebruikt om de druk in het circuit van het frontmaaidek te meten.

Testpoort J (Figuur 76) wordt gebruikt om de druk in het besturingscircuit te meten.

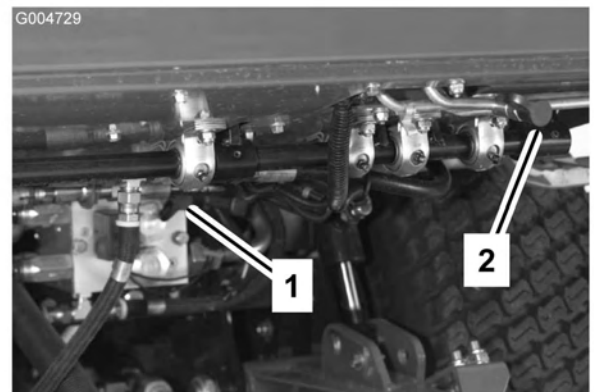

Figuur 76

1. Testpoort I
2. Testpoort H

De testpoort voor het tegengewicht (Figuur 77) wordt gebruikt om de druk in het tegengewichtcircuit in te stellen. De aanbevolen druk voor het tegengewicht is 3241 kPa (470 psi). Om de druk voor het tegengewicht af te stellen, draait u de stelschroef (Figuur 77) naar rechts om de druk te verhogen of naar links om de druk te verlagen.

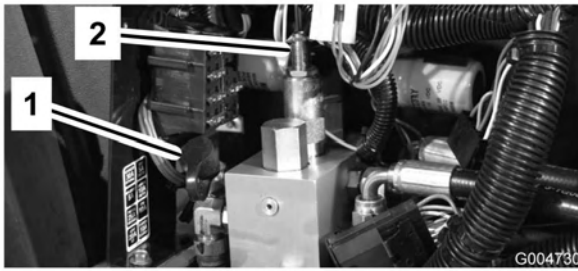

Figuur 77

1. Testpoort voor tegengewicht
2. Stelschroef voor het tegengewicht

Doorstroomregeling van maaidek afstellen

Met de doorstroomregelklep (Figuur 78) kunt u de snelheid waarmee het maaidek wordt neergelaten, afstellen.

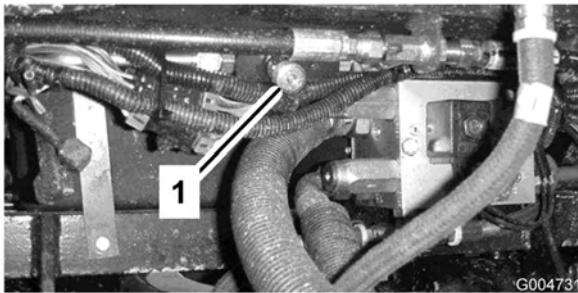

Figuur 78

1. Doorstroomregelklep

Onderhoud van het maaidek

Middelste maaidek rechtop draaien (kantelen)

Opmerking: Hoewel dit niet is vereist voor normale onderhoudswerkzaamheden, kunt het frontmaaidek rechtop draaien (kantelen). Indien u het maaidek wilt kantelen, moet u als volgt te werk gaan:

1. Hef het middelste maaidek en de zijmaaidekken iets op van de grond, stel de parkeerrem in werking en zet de motor af. Verwijder het contactsleuteltje.
2. Verwijder de borgpen waarmee de dempers zijn bevestigd aan de hefarmen (Figuur 79). Draai de demper in de richting van de maaikast.

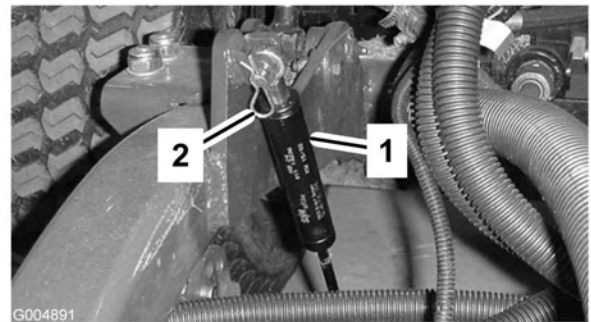

Figuur 79

1. Demper
2. Borgpen

3. Verwijder de R-pen en de gaffelpen waarmee de maaihogtekettingen zijn bevestigd aan de achterkant van het maaidek (Figuur 80).

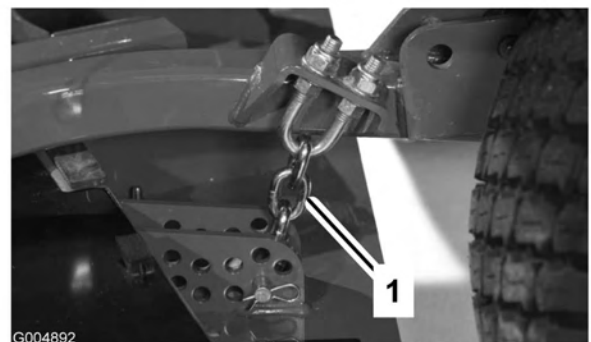

Figuur 80

1. Maaihogteketting

4. Start de motor en laat het middelste maaidek neer.
5. Hef beide maaidekken langzaam op totdat het zwaartepunt verandert en het maaidek in de verticale

positie gaat draaien. Zet de motor af en haal het sleuteltje uit het contact.

Frontmaaidek omlaag draaien (kantelen)

1. Laat de maaidekken langzaam neer tot dat het zwaartepunt verandert en het middelste maaidek omlaag draait.
2. Neem plaats op de bestuurdersstoel, start de motor en laat het middelste maaidek zover neer dat dit de grond net niet raakt.
3. Zet de maaihoogtekettingen vast aan de achterkant van het maaidek.
4. Draai de dempers omhoog in hun positie en zet ze vast met de gaffelpen en de borgpen.

Schuinstand van het maaidek afstellen

Schuinstand van het maaidek meten

De schuinstand van het maaidek is het verschil in de maaihoogte van de voorkant van het mesvlak tot de achterkant van het mesvlak. Toro adviseert een schuinstand van 6 mm. Dit wil zeggen dat de achterkant van het mesvlak 6 mm hoger is dan de voorkant.

1. Plaats de machine op een horizontaal oppervlak.
2. Stel het maaidek in op de gewenste maaihoogte.
3. Draai een mes zodat dit recht naar voren wijst.
4. Meet met een korte liniaal de afstand van de grond tot de voorste rand van het mes. Draai de rand van het mes achterwaarts en meet de afstand van de grond tot de rand van het mes.
5. Trek de afstand aan de voorkant van de afstand aan de achterkant om de schuinstand te berekenen.

Frontmaaidek afstellen

1. Draai de contra moeren op de bovenkant of de onderkant van de veerstroep van de maaihoogteketting los (Figuur 81).
2. Stel de andere moeren af om de achterkant van het maaidek hoger of lager te zetten en een correcte schuinstand te verkrijgen.
3. Draai de contra moeren vast.

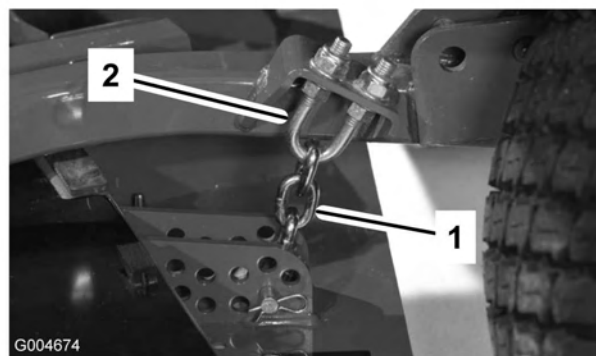

Figuur 81

1. Maaihoogteketting
2. Veerstroep

Zijmaaidekken afstellen

1. Verwijder de tapschroeven en moeren waarmee de voorste zwenkwielarm is bevestigd aan de zwenkwielvork (Figuur 82).
2. Verplaats indien nodig de opvulstukken om het zwenkwiel hoger of lager te zetten tot dat het maaidek de correcte schuinstand heeft
3. Monteer de tapschroeven en de moeren.

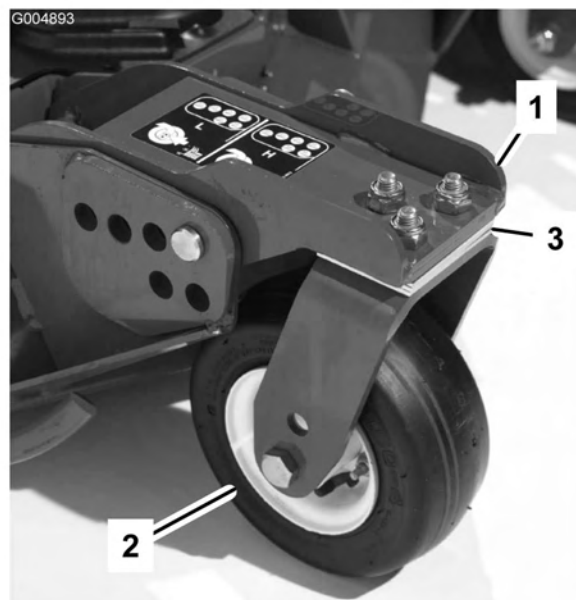

Figuur 82

1. Zwenkwiel
2. Klemkapje
3. Afstandsstukken
4. Opvulstukken
5. Montagegaten van as

Onderhoud van de lagerbussen in de zwenkwielarmen

In de boven- en onderkant van de buis in de zwenkwielarmen zitten lagerbussen gedrukt. Deze lagerbussen zullen na vele bedrijfsuren slijten. Om de lagerbussen te controleren, moet u de zwenkwielvork naar voren en naar achteren en van links naar rechts bewegen. Als de zwenkwielas los in de lagerbussen zit, zijn de lagerbussen versleten en moeten deze worden vervangen.

1. Hef het maaidek op zodat de wielen vrijkomen van de grond. Zet het maaidek vast om te voorkomen dat dit per ongeluk naar beneden valt.
2. Verwijder het klemkapje, de afstandsstuk(ken) en de drukring van de bovenkant van de zwenkwielas.
3. Trek de zwenkwielas uit de buis waarin deze is bevestigd. Laat de drukring en afstandsblok(ken) onder op de as zitten.
4. Sla een drevel in de boven- of onderkant van de bevestigingsbuis en tik de lagerbus uit de buis (Figuur 83). Tik ook de andere lagerbus uit de buis. Reinig de binnenkant van de buizen.

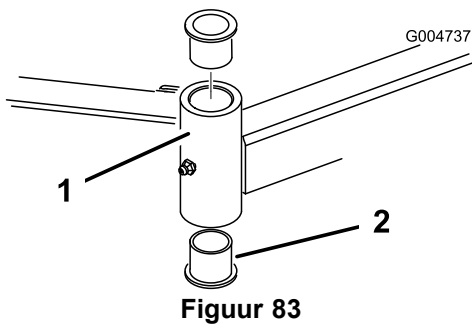

Figuur 83

1. Buis van zwenkwielarm
2. Lagerbussen

5. Smeer vet aan de binnen- en buitenkant van de nieuwe lagerbussen. Druk de lagerbussen voorzichtig in de bevestigingsbuis met behulp van een hamer en een vlakke plaat.
6. Controleer de zwenkwielas op slijtage en vervang deze in geval van beschadiging.
7. Steek de zwenkwielas door de lagerbussen en de bevestigingsbuis. Schuif de drukring en afstandsblok(ken) op de as. Installeer het klemkapje op de zwenkwielas om alle onderdelen op hun plaats te houden.

Onderhoud van zwenkwielen en lagers

Onderhoudsinterval: Om de 800 bedrijfsuren

1. Verwijder de borgmoer van de bout waarmee de zwenkwielset is bevestigd in de zwenkwielvork (Figuur 84) of in de draaiarm van het zwenkwiel (Figuur 85). Pak het zwenkwiel vast en schuif de bout uit de vork of draaiarm.

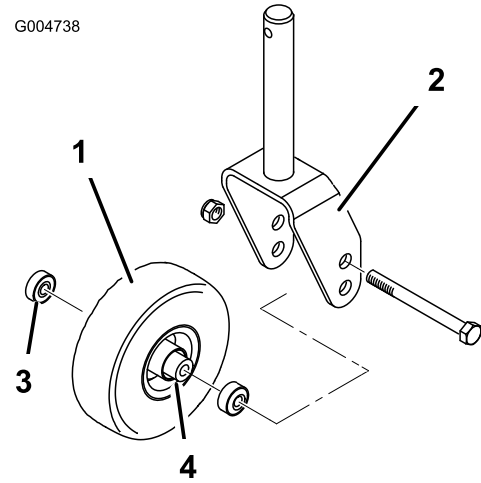

Figuur 84

1. Zwenkwiel
2. Zwenkwielvork
3. Lager
4. Afstandsstuk van lager

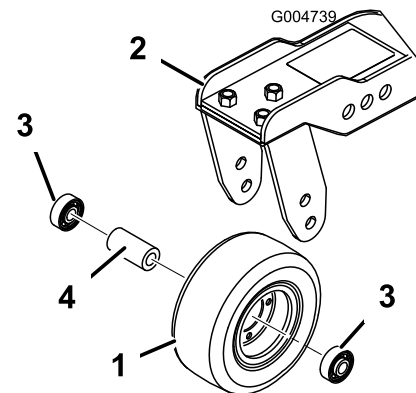

Figuur 85

1. Zwenkwiel
2. Zwenkwieldraaiarm
3. Lager
4. Afstandsstuk van lager

2. Verwijder het lager uit de wielnaaf en laat het lager eruit vallen (Figuur 84 en Figuur 85). Verwijder het lager vanaf de andere kant van de wielnaaf.
3. Controleer de lagers, het afstandsstuk en de binnenkant van de wielnaaf op slijtage. Beschadigde delen vervangen.
4. Om het zwenkwiel in elkaar te zetten, drukt u het lager in de wielnaaf. Om de lagers te monteren, moet u op de buitenste loopring van het lager drukken.

5. Schuif het afstandsstuk van het lager in de wielnaaf. Druk het andere lager in het open uiteinde van de wielnaaf om het afstandsstuk van het lager in de wielnaaf vast te zetten.
6. Plaats de zwenkwielset in de zwenkwielvork en zet deze vast op zijn plaats met behulp van een bout en een borgmoer.

Scharnierkappen van maaidekken vervangen

De scharnierkappen voorkomen dat er vuil via de scharnierpunten tussen de maaidekken komt. Bij beschadiging of slijtage moet een kap worden vervangen.

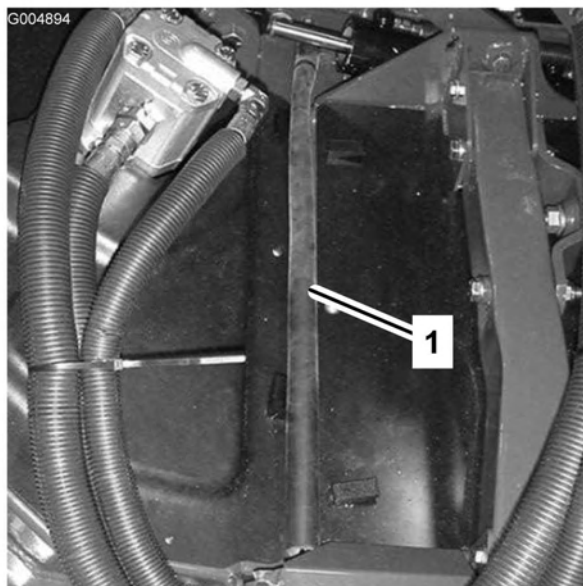

Figuur 86

1. Scharnierkap

Borgmoeren aandraaien

Onderhoudsinterval: Na de eerste 50 bedrijfsuren

Na de eerste 50 bedrijfsuren moeten de moeren op de onderste scharnierverbindingen (Figuur 87), de pennen op de hefarmen (Figuur 88) en de bevestigingen van de cilinders van de zijmaaidekken (Figuur 89) worden aangedraaid met een torsie van 217 tot 244 Nm.

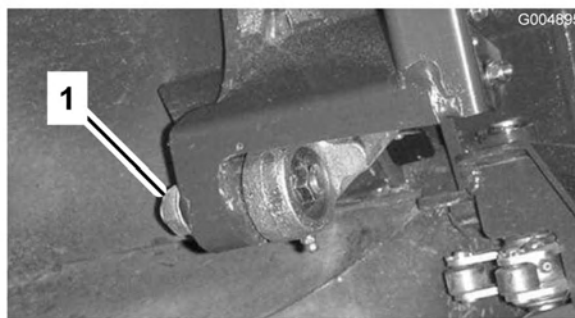

Figuur 87

1. Moer van onderste scharnierverbinding (4)

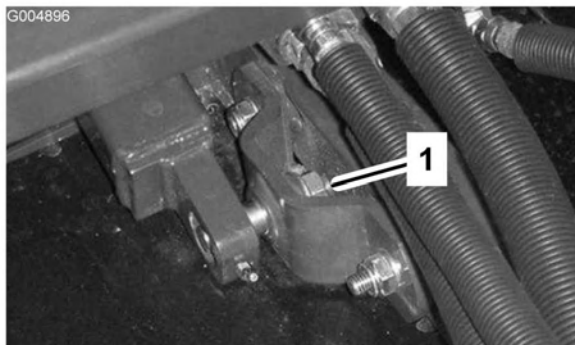

Figuur 88

1. Moer van pen van hefarm (2)

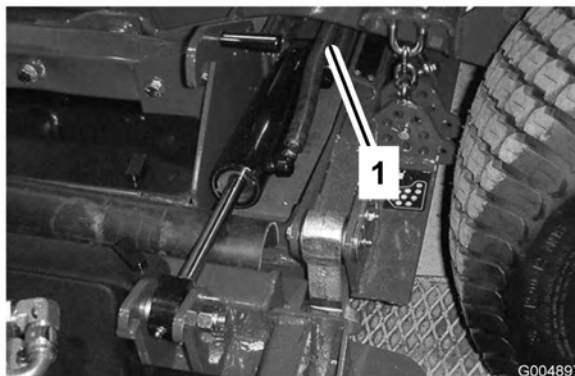

Figuur 89

1. Moer van pen van cilinder van zijmaaidek (2)

Onderhoud van maaimessen

Controle op kromme messen

1. Plaats de machine op een horizontaal oppervlak. Hef het maaidek op, stel de parkeerrem in werking, zet het tractiepedaal in de neutraalstand en schakel de aftakas uit. Zet daarna de motor af en verwijder het sleuteltje uit het contact. Zet het maaidek vast om te voorkomen dat dit per ongeluk naar beneden valt.
2. Draai het mes totdat de uiteinden in de lengterichting liggen (Figuur 90). Meet de afstand vanaf de binnenkant van het maaidek tot de voorste snijrand van het mes. Noteer deze afstand.

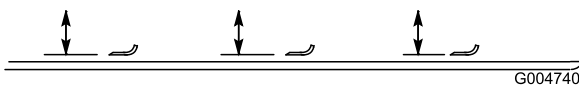

Figuur 90

3. Draai de tegenovergestelde uiteinden van de messen naar voren. Meet de afstand tussen het maaidek en de snijrand van het mes in dezelfde stand als bij stap 2. Het verschil tussen de afstanden die zijn gemeten bij stap 2 en stap 3, mag niet meer dan 3 mm zijn. Als dit verschil meer bedraagt dan 3 mm, is het mes krom en moet het worden vervangen; zie Maaimes(sen) verwijderen en monteren.

Maaimes(sen) verwijderen en monteren

Een mes moet worden vervangen als u vast voorwerp heeft geraakt, of als het mes uit balans of krom is. Gebruik ter vervanging altijd originele Toro messen zodat u zeker bent van een veilig gebruik en optimale prestaties. Gebruik nooit messen van andere fabrikanten, omdat deze gevaarlijk kunnen zijn.

1. Hef het maaidek op in de hoogste positie, stel de parkeerrem in werking, zet de motor af en verwijder het sleuteltje uit het contact. Zet het maaidek vast om te voorkomen dat dit per ongeluk naar beneden valt.
2. Pak het uiteinde van het mes vast met een lap of een dikgevoerde handschoen. Verwijder de mesbout, de antiscalpeercup en het mes van de as (Figuur 91).
3. Monteer het mes, de antiscalpeercup en de mesbout. Draai de mesbout vast met een torsie van 115 tot 149 Nm.

Belangrijk: Het gebogen deel van het mes moet naar de binnenzijde van het maaidek wijzen om een goede maaikwaliteit te garanderen.

Opmerking: Als u een vreemd voorwerp hebt geraakt, moet u alle moeren van de aspoelie vastdraaien met een torsie van 176 tot 203 Nm.

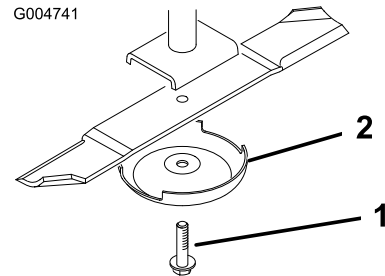

Figuur 91

1. Mesbout

2. Antiscalpeercup

Maaimes(sen) controleren en slijpen



Een versleten of beschadigd mes kan breken en een stuk van het mes kan worden uitgeworpen in de richting van de bestuurder of omstanders en ernstig lichamelijk of dodelijk letsel toebrengen. Indien u een beschadigd mes probeert te repareren, kan de veiligheidscertificatie van het product vervallen.

- Controleer op gezette tijden het maaimes op slijtage of beschadigingen.
- Probeer nooit een krom mes te richten of een gebroken of gescheurd mes te lassen.
- Vervang een versleten of beschadigd mes.

Als u het maaimes controleert en een onderhoudsbeurt geeft, moet u op twee plaatsen letten: de wiek en de snijrand. Zowel de snijranden als de wiek – dat is het deel dat naar boven steekt tegenover de snijrand – zorgen ervoor dat het mes een goede maaikwaliteit levert. De wiek is belangrijk omdat dit het gras rechtzet zodat het gelijkmatig wordt gemaaid. De wiek zal echter tijdens het gebruik langzaam slijten, en dit is normaal. Als de wiek slijt, zal de maaikwaliteit geleidelijk aan enigszins afnemen, hoewel de snijranden scherp blijven. De snijrand van het mes moet scherp zijn zodat het gras wordt gemaaid en niet wordt afgescheurd. De snijrand is kennelijk bot als de punten van de grassprietten bruin

zijn of kapot zijn gescheurd. Slijp de snijranden om dit te verhelpen.

1. Plaats de machine op een horizontaal oppervlak. Hef het maaidek op, stel de parkeerrem in werking, zet het tractiepedaal in de neutraalstand en schakel de aftakas uit. Zet daarna de motor af en verwijder het sleuteltje uit het contact.
2. Controleer nauwkeurig de uiteinden van het maaimes, in het bijzonder op de plaats waar het platte en het gebogen deel samenkomen (Figuur 92). Omdat het metaal dat het platte en het gebogen deel van het mes verbindt, kan wegslijten door zand en ander schurend materiaal, moet u dit steeds controleren voordat u gaat maaien. Als u een slijtplek ontdekt (Figuur 92), moet u het mes onmiddellijk vervangen.

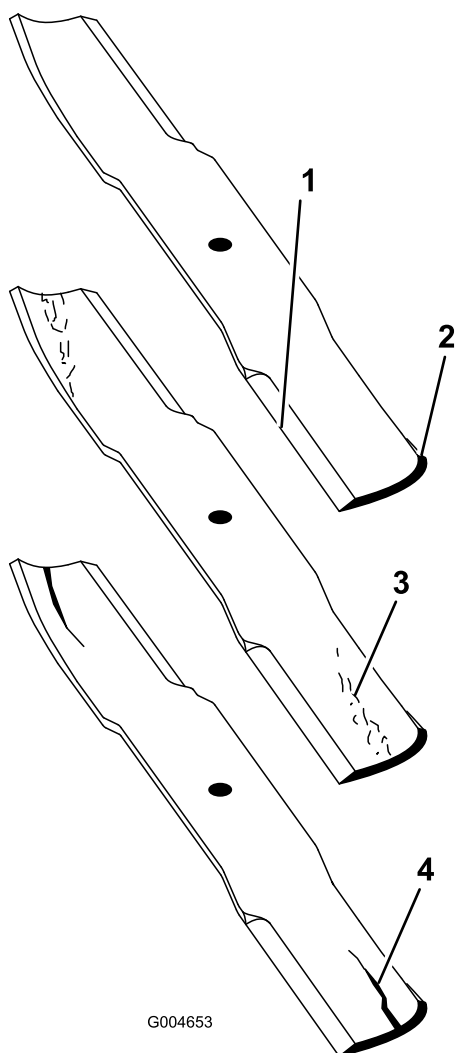

Figuur 92

- | | |
|-----------------|----------------------------|
| 1. Snijrand | 3. Slijtage/gevormde sleuf |
| 2. Gebogen deel | 4. Scheur |

3. Controleer de snijranden van alle messen. Als de snijranden niet scherp zijn of bramen vertonen,

moeten ze worden geslepen. Gebruik een vijl om de bovenkant van het mes te slijpen en de oorspronkelijke snijhoek te behouden en te zorgen dat het mes scherp blijft (Figuur 93). Het mes zal in balans blijven als dezelfde hoeveelheid metaal aan beide snijranden wordt weggehaald.



Als het mes gaat slijten, kan er een groef ontstaan tussen de wiel en het platte deel van het mes (Figuur 92). Uiteindelijk kan dan een stuk van het mes afbreken en van onder de maaikast worden weggeslingerd waardoor de bestuurder of een omstander ernstig letsel kan oplopen.

- Controleer op gezette tijden het maaimes op slijtage of beschadigingen.
- Probeer nooit een krom mes te richten of een gebroken of gescheurd mes te lassen.
- Vervang een versleten of beschadigd mes.

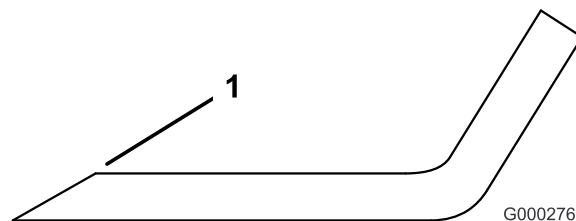

Figuur 93

1. Onder oorspronkelijke hoek slijpen

Opmerking: Verwijder de messen en slijp ze op een slijpmachine. Nadat de snijranden zijn geslepen, monteert u het mes met de antiscalpeercup en de mesbout; zie Maaimes(en) verwijderen en monteren.

Ongelijke meshoogten corrigeren

Indien de messen op een maaidek niet op gelijke hoogte zijn afgesteld, zullen er na het maaien strepen zichtbaar zijn in het gazon. Dit probleem kan worden gecorrigeerd door de messen recht te zetten en ervoor te zorgen dat alle messen op hetzelfde niveau maaien.

1. Gebruik een waterpas van ongeveer een meter lang en zoek een horizontaal oppervlak op de grond.
2. Zet de maaihoogte in de hoogste stand; zie Maaihoogte afstellen.

3. Laat het maaidek neer op een vlak oppervlak. Verwijder de afdekkappen die boven op het maaidek zitten.
4. Draai de flensmoer los waarmee de spanpoelie is vastgezet, om de riemspanning te verminderen.
5. Draai de messen totdat de uiteinden in de lengterichting liggen. Meet de afstand van de grond tot de voorste rand van het mes. Noteer deze afstand. Draai vervolgens hetzelfde mes zodat het andere uiteinde voor komt en meet opnieuw. Het verschil tussen de afstanden mag niet meer zijn dan 3 mm. Als dit verschil meer dan 3 mm bedraagt, is het mes krom en moet het worden vervangen. U moet alle messen meten.
6. Vergelijk de metingen van de buitenste messen met het middelste mes. Het middelste mes mag niet meer dan 10 mm lager zijn dan de buitenste messen. Indien het middelste mes meer dan 10 mm lager is dan de buitenste messen, ga dan verder met stap 7 en plaats opvulstukken tussen het ashuis en de onderkant van het maaidek.
7. Verwijder de bouten, platte ringen, borgringen en moeren van de buitenste as op de plek waar de opvulstukken moeten worden geplaatst. Om het mes hoger of lager te zetten, moet een opvulstuk, Onderdeelnr. 3256-24, tussen het ashuis en de onderkant van het maaidek worden geplaatst. Ga verder en controleer de uitlijning van de messen en plaats opvulstukken totdat de randen van de messen binnen de gewenste afstand blijven.

Belangrijk: Gebruik niet meer dan drie opvulstukken voor één gat. Gebruik minder opvulstukken in naastgelegen gaten indien er meer dan één opvulstuk voor één gat is gebruikt.

8. Stel de spanpoelie af en monteer de drijfriemkappen.

Onderhoud van de vonkenvanger

Vonkenvanger/geluiddemper onderhoudsbeurt geven

Onderhoudsinterval: Om de 200 bedrijfsuren

De geluiddemper moet om de 200 bedrijfsuren worden ontkoold.

1. Verwijder de afsluiter van de geluiddemperpijp uit de reinigingspoort aan de onderzijde van de geluiddemper.



De geluiddemper kan heet zijn en brandwonden veroorzaken.

Wees voorzichtig als u werkzaamheden verricht rond de geluiddemper.

2. Start de motor. Sluit de normale uitlaatpoort van de geluiddemper af met een stuk hout of een metalen plaatje zodat de uitlaatgassen via de reinigingspoort worden afgevoerd. Zorg dat de uitlaatpoort geblokkeerd blijft totdat er geen koolstofaanslag meer naar buiten komt.



Ga nooit recht achter de reinigingspoort staan.

Draag altijd een veiligheidsbril.

3. Zet de motor af en plaats de afsluiter weer in de pijp.

Stalling

Vorbereidingen voor winterstalling

Tractie-eenheid

1. Reinig de tractie-eenheid, de maaidekken en de motor grondig.
2. Controleer de bandenspanning; zie Bandenspanning controleren in Gebruiksaanwijzing, bladz. 19.
3. Controleer of alle bevestigingen vastzitten; zet ze vast indien nodig.
4. Smeer of olie alle smeer- en draaipunten. Neem overtollig vet op.
5. Plaatsen waar de lak is bekrast, beschadigd of geroest, moeten licht geschuurd en bijgewerkt worden. Eventuele deuken in de metalen carrosserie uitdeuken.
6. Verricht de volgende onderhoudswerkzaamheden aan de accu en de kabels:
 - A. Haal de accuklemmen los van de accupolen.
 - B. Reinig de accu, de klemmen en de polen met behulp van een staalborstel en een oplossing van zuiveringszout (natriumbicarbonaat).
 - C. Smeer een dun laagje Grafo 112X-vet (Toro onderdeelnr. 505-47) of petrolatum op de kabelklemmen en de accupolen om corrosie te voorkomen.
 - D. Laad de accu om de 60 dagen 24 uur lang op om loodsulfatie van de accu te voorkomen.
8. Zorg ervoor dat het luchtfilter grondig worden gereinigd en een onderhoudsbeurt krijgt.
9. Plak de luchtfilterinlaat en de uitlaat af met weerbestendige tape.
10. Controleer de antivriesbescherming en vul het systeem bij met een oplossing die half uit water, half uit ethyleenglycol bestaat. Vul zoveel bij als nodig is met het oog op de plaatselijk te verwachten minimumtemperatuur.

Motor

1. Tap de motorolie af uit het carter en plaats de aftapplug.
2. Verwijder het oliefilter en gooi het weg. Plaats een nieuw oliefilter.
3. Vul het oliecarter met 7,6 liter motorolie, type SAE 10W-30 CD, CE, CF, CF-4 of CG-4.
4. Start de motor en laat deze ongeveer twee minuten stationair lopen.
5. Zet de motor af.
6. Spoel de brandstoftank om met verse, schone dieselbrandstof.
7. Zet alle onderdelen van het brandstofsysteem weer goed vast.

Schema's

G004898

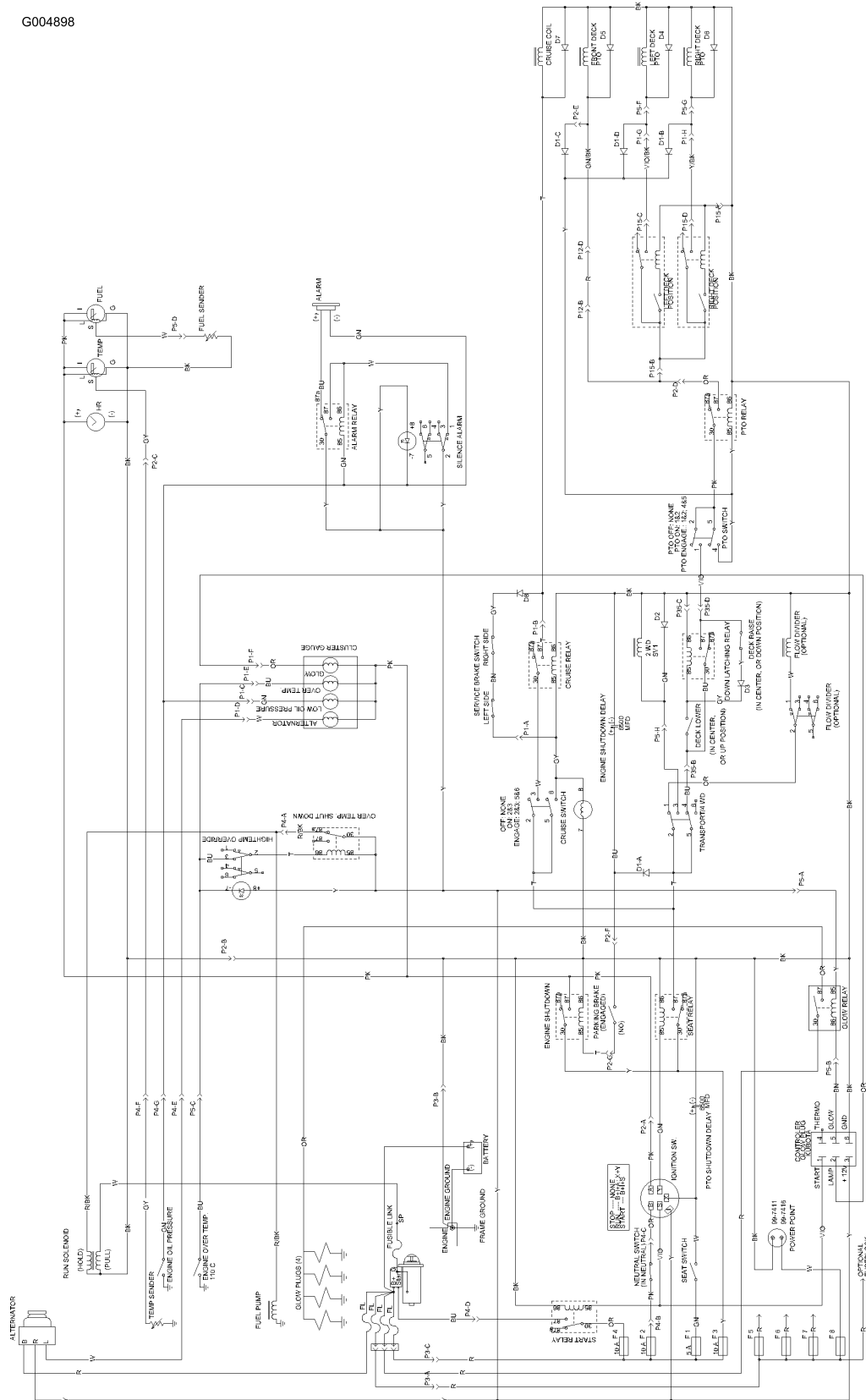

Elektrisch schema (Rev. A)

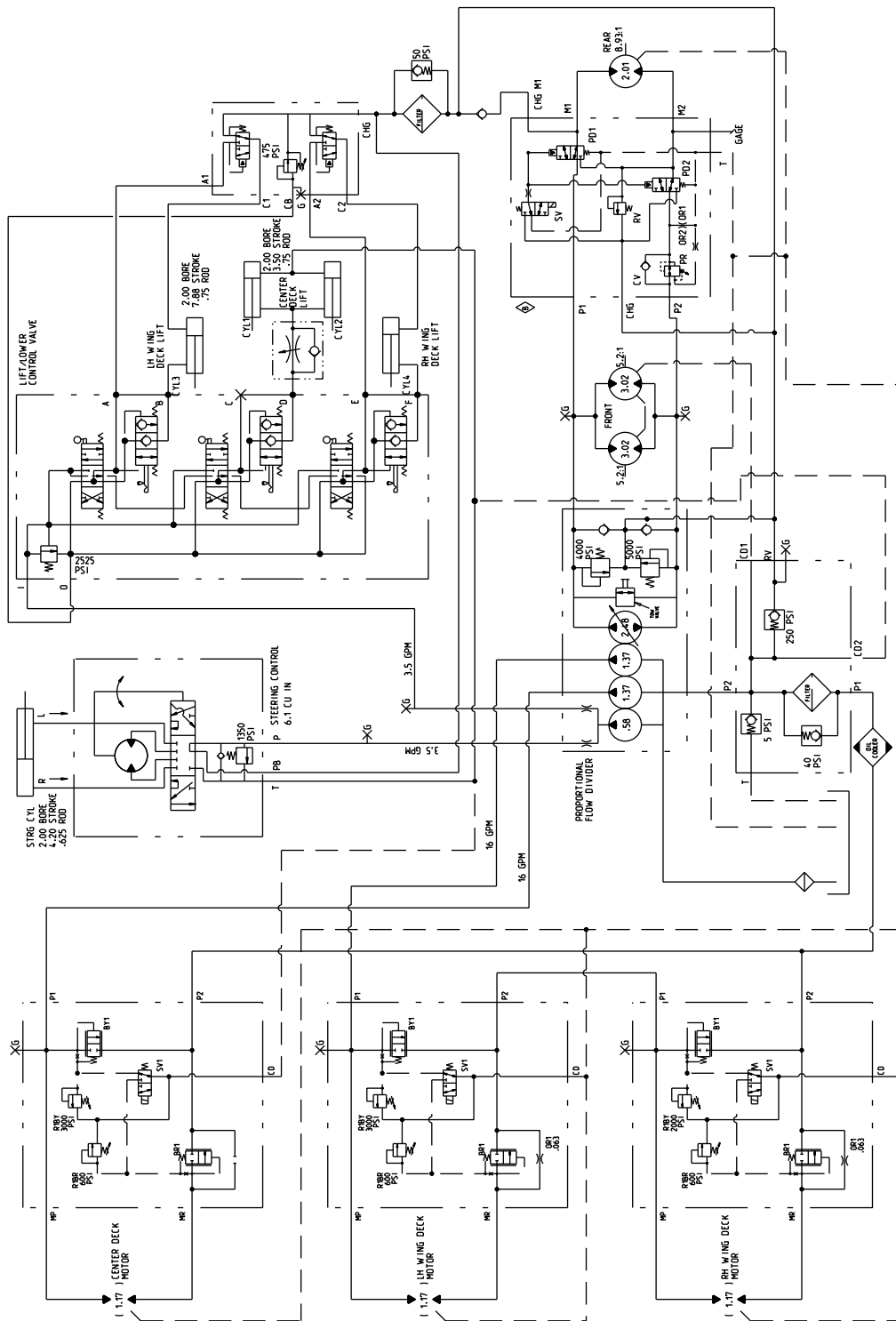

Hydraulisch schema (Rev. B)

G005534



De Algemene Garantievoorwaarden voor Toro-producten

2 jaar garantie

Voorwaarden en producten waarvoor de garantie geldt

De Toro Company en de hieraan gelieerde onderneming, Toro Warranty Company, bieden krachtens een overeenkomst tussen beide ondernemingen gezamenlijk de garantie dat uw Toro-product (hierna: het "Product") gedurende twee jaar of 1500 bedrijfsuren* vrij van materiaalgebreken of fabricagefouten* is, met dien verstande dat hierbij de kortste periode moet worden aangehouden. In een geval waarin de garantie van toepassing is, zullen wij het Product kosteloos repareren en ook niet de kosten van diagnose, arbeid, onderdelen en transport in rekening brengen. De garantie gaat in op de datum waarop het Product is geleverd aan de oorspronkelijke koper.

* Product uitgerust met urenteller

Aanwijzingen voor aanvraag van garantieservice

U dient contact op te nemen met de Distributeur of Erkende Dealer bij wie u het Product heeft gekocht, zodra u denkt dat er sprake is van een geval waarop de garantie van toepassing is.

Als het u moeite kost een Distributeur of Erkende Dealer te vinden of vragen over rechten of plichten uit hoofde van de garantie heeft, kunt u contact met ons opnemen op:

Toro Commercial Products Service Department
Toro Warranty Company
8111 Lyndale Avenue South
Bloomington, MN 55420-1196
952-888-8801 of 800-982-2740
E-mail: commercial.service@toro.com

Plichten van de eigenaar

Als eigenaar van het Product bent u verantwoordelijk voor de vereiste onderhouds- en afstelwerkzaamheden die worden vermeld in de gebruikershandleiding. Indien u nalaat de vereiste onderhouds- en afstelwerkzaamheden uit te voeren, kan dit aanleiding zijn een aanspraak op garantie af te wijzen.

Zaken en gevallen die niet onder de garantie vallen

Niet alle storingen of defecten van het product die plaatsvinden tijdens de garantieperiode, zijn materiaalgebreken of fabricagefouten. Buiten deze expliciete garantie vallen:

- Defecten als gevolg van het gebruik van andere dan originele Toro-onderdelen, of als gevolg van de montage en gebruik van additionele, gewijzigde of niet-goedgekeurde accessoires
- Defecten als gevolg van nalatigheid om vereiste onderhouds- en/of afstelwerkzaamheden te verrichten
- Defecten als gevolg van verkeerd, achteloos of roekeloos gebruik van het Product
- Onderdelen die onderhevig zijn aan slijtage door gebruik, tenzij deze gebreken vertonen. Voorbeelden van onderdelen die slijten of worden gebruikt tijdens een normaal gebruik van het Product zijn onder meer, maar niet uitsluitend, maaimessen, messenkooien, snijplaten, pennen, bougies, zwenkwielen, banden, filters, drijfriemen en sommige onderdelen van spuitmachines zoals membranen, spuitmond, afsluitkleppen, enz.

Andere landen dan de VS of Canada

Kopers van Toro-producten die zijn geëxporteerd uit de Verenigde Staten of Canada, moeten contact opnemen met hun Toro Distributeur (Dealer) voor de garantievoorwaarde die in hun land, provincie of staat van toepassing zijn. Als u om een of andere reden ontevreden bent over de service van uw Distributeur of moeilijk informatie over de garantie kunt krijgen, verzoeken wij u contact op te nemen met de Toro-importeur. Als alle andere middelen tekortschieten, kunt u zich wenden tot de Toro Warranty Company.

- Defecten veroorzaakt door externe invloeden. Externe invloeden zijn onder meer, maar niet uitsluitend, weersomstandigheden, wijze van opslag, verontreiniging, gebruik van niet-goedgekeurde koelvloeistoffen, smeermiddelen, additieven, chemicaliën, enz.
- Zaken die aan normale slijtage onderhevig zijn. Dit zijn onder meer, maar niet uitsluitend, schade aan stoelen als gevolg van slijtage of afschuring, afgebladerde verfoppervlakken, beschadigde stickers, krassen op ruiten, enz.

Onderdelen

Garantie wordt verleend op onderdelen die moeten worden vervangen in het kader van het vereiste onderhoud, gedurende de garantieperiode tot hun geplande vervanging.

Onderdelen die uit hoofde van deze garantie worden vervangen, worden eigendom van Toro. Toro beslist in laatste instantie of een onderdeel of een groep van onderdelen wordt gerepareerd of vervangen. Toro mag voor sommige garantiereparaties in de fabriek gereviseerde onderdelen gebruiken in plaats van nieuwe onderdelen.

Algemene voorwaarden

Op grond van deze garanties mogen reparaties uitsluitend worden uitgevoerd door een Erkende Toro Distributeur of Dealer.

TheToro Company en de Toro Warranty Company zijn niet aansprakelijk voor indirecte of bijkomende schade dan wel gevolgschade in samenhang met het gebruik van de Toro-producten die onder deze garantie vallen, inclusief de kosten of uitgaven voor de levering van vervangend materiaal of diensten gedurende een redelijke periode van onbruikbaarheid of buitengebruikstelling tijdens de uitvoering van reparatiewerkzaamheden op grond van deze garantie. Met uitzondering van de emissiegarantie waarnaar hieronder, indien van toepassing, wordt verwezen, bestaat er geen andere expliciete garantie. Alle impliciete garanties van verkoopbaarheid of geschiktheid voor gebruik zijn beperkt tot de duur van deze expliciete garantie.

Sommige landen staan uitsluitingen van bijkomende schade of gevolgschade of beperkingen op de duur van de impliciete garantie niet toe, zodat bovengenoemde uitsluitingen en beperkingen in uw geval mogelijk niet van toepassing zijn.

Deze garantie geeft u specifieke rechten; daarnaast kunt u beschikken over andere rechten die per land kunnen verschillen.

Opmerking met betrekking tot de garantie op de motor: Het emissiecontrolesysteem op uw Product kan vallen onder de dekking van een afzonderlijke garantie die tegemoetkomt aan de eisen van de Amerikaanse Environmental Protection Agency (EPA) en /of de California Air Resources Board (CARB). De beperkingen van de bedrijfsuren die hierboven zijn genoemd, gelden niet voor de garantie op het emissiecontrolesysteem. Zie de garantieverklaring voor het emissiecontrolesysteem in de gebruikershandleiding of in het documentatiemateriaal van de fabrikant van de motor voor nadere bijzonderheden.