



Count on it.

Manuel de l'utilisateur

Tondeuse autotractée commerciale

Plateau fixe, poignées-pistolets, hydraulique avec plateau de coupe TURBO FORCE® de 36 pouces

N° de modèle 30984—N° de série 270000001 et suivants

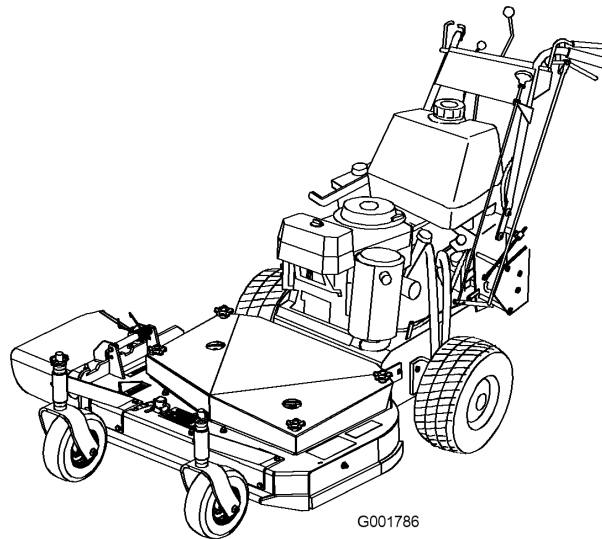

G001786

Attention

CALIFORNIE

Proposition 65 - Avertissement

Les gaz d'échappement de ce produit sont considérés par l'état de Californie comme susceptibles de provoquer des cancers, des malformations congénitales et autres troubles de la reproduction.

Ce système d'allumage par étincelle est conforme à la norme canadienne ICES-002

Important: Le moteur de cette machine n'est pas équipé d'un silencieux à pare-étincelles. Vous commettez une infraction à la section 4442 du Code des ressources publiques de Californie si vous utilisez cette machine dans une zone boisée, broussailleuse ou recouverte d'herbe. Certains autres états ou régions fédérales peuvent être régis par des lois similaires.

Le *Manuel de l'utilisateur du moteur* ci-joint est fourni à titre de référence concernant la réglementation de l'agence américaine de défense de l'environnement (EPA) et la réglementation antipollution de l'état de Californie relatives aux systèmes antipollution, à l'entretien et à la garantie. Vous pouvez vous en procurer un nouvel exemplaire en vous adressant au constructeur du moteur.

Introduction

Lisez attentivement ces informations pour apprendre comment utiliser et entretenir correctement votre produit, et éviter de l'endommager ou de vous blesser. Vous êtes responsable de l'utilisation sûre et correcte du produit.

Vous pouvez contacter Toro directement à www.Toro.com pour tout renseignement concernant un produit ou un accessoire, pour obtenir l'adresse des concessionnaires ou pour enregistrer votre produit.

Lorsque vous contactez un distributeur ou un réparateur Toro agréé pour l'entretien de votre machine, pour vous procurer des pièces Toro d'origine ou pour obtenir des renseignements complémentaires, soyez prêt(e) à lui fournir les numéros de modèle et de série du produit. Figure 1 indique l'emplacement des numéros de modèle et de série du produit. Inscrivez les numéros dans l'espace réservé à cet effet.

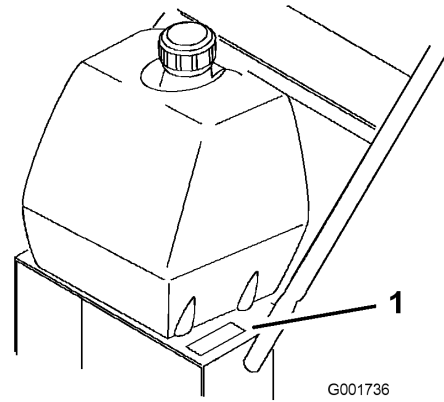

Figure 1

1. Emplacement des numéros de modèle et de série

N° de modèle _____
N° de série _____

Les mises en garde de ce manuel soulignent les dangers potentiels et sont signalées par le symbole de sécurité (Figure 2), qui indique un danger pouvant entraîner des blessures graves ou mortelles si les précautions recommandées ne sont pas respectées.



Figure 2

1. Symbole de sécurité

Deux autres termes sont également utilisés pour faire passer des informations essentielles : **Important**, pour attirer l'attention sur des informations mécaniques spécifiques, et **Remarque**, pour des informations d'ordre général méritant une attention particulière.

Table des matières

Introduction.....	2
Sécurité	4
Consignes de sécurité	4
Sécurité des tondeuses Toro.....	5
Graphique d'inclinaison.....	7
Autocollants de sécurité et d'instruction	8
Mise en service.....	11
1 Contrôle des niveaux de liquides et de la pression des pneus.....	11
2 Montage du ressort du déflecteur d'herbe.....	11

3 Lecture du manuel et visionnement de la vidéo de sécurité.....	12	Réglage des timoneries de commande hydraulique.....	37
Vue d'ensemble du produit	13	Réglage de la tige de commande	39
Commandes	13	Réglage de la correction directionnelle	40
Caractéristiques techniques.....	14	40
Accessoires/Équipements.....	14	Réglage des ancrages de ressort.....	40
Utilisation.....	15	Contrôle de la pression des pneus.....	41
Ajout de carburant.....	15	Entretien du système de refroidissement	41
Sécurité avant tout.....	16	Nettoyage de la grille d'entrée d'air	41
Utilisation du frein de stationnement.....	16	Nettoyage du circuit de refroidissement.....	41
Démarrage et arrêt du moteur.....	17	Entretien des freins	42
Actionnement des verrous du point mort.....	18	Entretien du frein	42
Fonctionnement de la commande des lames (PDF).....	18	Entretien des courroies.....	43
Système de sécurité.....	19	Contrôle des courroies.....	43
Marche avant et arrière	20	Remplacement de la courroie du plateau de coupe	43
Remettre la machine en position point mort.....	20	Réglage de la tension de la courroie du plateau de coupe.....	45
Arrêt de la machine.....	20	Entretien du système hydraulique.....	45
Pousser la machine à la main	21	Entretien du système hydraulique.....	45
Réglage du déflecteur d'éjection	21	Entretien du plateau de coupe.....	49
Positionnement du déflecteur d'éjection	22	Entretien des lames de coupe.....	49
Transport de la machine.....	23	Réglage du frein des lames	51
Éjection latérale ou broyage de l'herbe	24	Remplacement du déflecteur d'herbe.....	51
Réglage de la hauteur de coupe.....	24	Remisage.....	52
Réglage de la position des roues pivotantes.....	25	Dépistage des défauts	54
Réglage de la hauteur du guidon	25	Schémas	56
Tableau de hauteur de coupe	27		
Entretien.....	28		
Programme d'entretien recommandé	28		
Lubrification	28		
Procédure de graissage	29		
Lubrification des roulements des roues pivotantes et des roues.....	29		
Graissage de la poulie de tension de la courroie du plateau de coupe	29		
Graissage de la commande de pompe et du levier coudé.....	29		
Entretien du moteur	30		
Entretien du filtre à air	30		
Vidange de l'huile moteur et remplacement du filtre	31		
Entretien des bougies	32		
Entretien du système d'alimentation.....	34		
Entretien du réservoir de carburant.....	34		
Entretien du filtre à carburant	34		
Entretien du système d'entraînement	35		
Réglage de la timonerie de commande de vitesse	35		
Réglage des timoneries de commande de point mort.....	36		

Sécurité

Remarque: L'ajout d'accessoires non conformes aux spécifications de l'American National Standards Institute et fabriqués par d'autres constructeurs entraîne la non-conformité de la machine.

Cette machine peut occasionner des accidents si elle est mal utilisée ou mal entretenue. Pour réduire les risques d'accidents et de blessures, respectez les consignes de sécurité qui suivent. Tenez toujours compte des mises en garde signalées par le symbole de sécurité ▲ et la mention PRUDENCE, ATTENTION ou DANGER. Ne pas les respecter, c'est risquer de vous blesser, parfois mortellement.

Consignes de sécurité

Les instructions suivantes sont issues de la norme ANSI B71.4-2004.

Formation

- Lisez le manuel de l'utilisateur et toute autre documentation de formation. Il incombe au propriétaire de la machine d'expliquer le contenu du manuel aux personnes (utilisateurs, mécaniciens, etc.) qui ne maîtrisent pas suffisamment la langue dans laquelle il est rédigé.
- Familiarisez-vous avec le maniement correct du matériel, les commandes et les symboles de sécurité.
- Les utilisateurs et mécaniciens doivent tous posséder les compétences nécessaires. Le propriétaire de la machine doit assurer la formation des utilisateurs.
- Ne laissez jamais un enfant ou une personne non-qualifiée utiliser la machine ou en faire l'entretien. Certaines législations imposent un âge minimum pour l'utilisation de ce type d'appareil.
- Le propriétaire/l'utilisateur est responsable des dommages matériels ou corporels et peut les prévenir.

Préparation

- Examinez la zone de travail pour déterminer quels accessoires et équipements vous permettront d'exécuter votre tâche correctement et sans danger. N'utilisez que les accessoires et équipements agréés par le constructeur.
- Portez des vêtements appropriés, y compris un casque, des lunettes de protection et des protège-oreilles. Les cheveux longs, les vêtements amples et les bijoux peuvent se prendre dans les pièces mobiles.

- Examinez la zone de travail et enlevez tout objet susceptible d'être projeté par la machine (pierres, jouets, câbles, etc.).
- Soyez particulièrement prudent lorsque vous manipulez un carburant quel qu'il soit, en raison de son inflammabilité et du risque d'explosion des vapeurs qu'il dégage.
 - N'utilisez que des récipients homologués.
 - Ne retirez jamais le bouchon du réservoir et n'ajoutez jamais de carburant quand le moteur est en marche. Laissez refroidir le moteur avant de faire le plein. Ne fumez pas.
 - Ne faites jamais le plein et ne vidangez jamais le réservoir de carburant à l'intérieur.
- Vérifiez toujours que les commandes de présence de l'utilisateur, les contacteurs de sécurité et les capots de protection sont en place et fonctionnent correctement. Si ce n'est pas le cas, n'utilisez pas la machine.

Fonctionnement

- Ne faites jamais tourner le moteur dans un local fermé.
- N'utilisez la machine que sous un bon éclairage et méfiez-vous des trous et autres dangers cachés.
- Vérifiez que tous les embrayages sont au point mort et que le frein de stationnement est serré avant de mettre le moteur en marche. Le moteur ne doit être mis en marche que depuis la position de conduite.
- Veillez à ne pas perdre l'équilibre quand vous utilisez la machine, surtout en marche arrière. Marchez, ne courez pas ! Ne travaillez jamais sur de l'herbe humide, au risque de glisser.
- Ralentissez et soyez particulièrement prudent sur les pentes. Déplacez-vous toujours transversalement sur les pentes. L'état de la surface de travail peut modifier la stabilité de la machine. Soyez prudent lorsque vous travaillez à proximité de dénivellations.
- Ralentissez et soyez prudent quand vous changez de direction et quand vous faites demi-tour sur les pentes.
- Ne relevez jamais le plateau de coupe quand les lames tournent.
- N'utilisez jamais la machine sans vérifier que les capots de la prise de force et autres capots de protection sont solidement fixés en place. Vérifiez la fixation, le réglage et le fonctionnement de tous les verrouillages de sécurité.

- N'utilisez jamais la machine si le déflecteur de l'éjecteur est relevé, déposé ou modifié, sauf si vous utilisez un bac à herbe.
- Ne modifiez pas le réglage du régulateur et ne faites pas tourner le moteur à un régime excessif.
- Arrêtez-vous sur une surface plane, débrayez toutes les commandes, serrez le frein de stationnement (le cas échéant) et arrêtez le moteur avant de quitter le poste de conduite, pour quelque raison que ce soit, y compris pour vider les bacs à herbe ou déboucher l'éjecteur.
- Arrêtez la machine et examinez l'état des lames si vous heurtez un obstacle ou si la machine vibre de manière inhabituelle. Effectuez les réparations nécessaires avant de réutiliser la machine.
- N'approchez pas les pieds et les mains du plateau de coupe.
- Avant de faire marche arrière, vérifiez derrière vous que la voie est libre juste derrière la machine et sur sa trajectoire.
- Tenez les personnes et les animaux à distance.
- Ralentissez et soyez prudent quand vous changez de direction et quand vous traversez des routes et des trottoirs. Arrêtez les lames quand vous ne tondez pas.
- Sachez dans quel sens s'effectue l'éjection et faites en sorte qu'elle ne soit dirigée vers personne.
- N'utilisez pas la machine sous l'emprise de l'alcool, de drogues ou de médicaments.
- Soyez prudent pour charger la machine sur une remorque ou un véhicule utilitaire, et pour la décharger.
- Soyez prudent à l'approche de tournants sans visibilité, de buissons, d'arbres ou d'autres objets susceptibles de masquer la vue.
- Fermez le robinet d'arrivée de carburant si vous remisez ou transportez la machine. Ne stockez pas le carburant à proximité d'une flamme et ne vidangez pas le réservoir de carburant à l'intérieur.
- Garez la machine sur un sol plat et horizontal. Serrez le frein de stationnement. Ne confiez jamais l'entretien de la machine à des personnes non qualifiées.
- Utilisez des chandelles pour supporter les composants lorsque c'est nécessaire.
- Libérez la pression emmagasinée dans les composants avec précaution.
- Débranchez la batterie ou le fil de bougie avant d'entreprendre des réparations. Débranchez toujours la borne négative avant la borne positive. Rebranchez toujours la borne positive avant la borne négative.
- Soyez prudent lorsque vous examinez les lames. Touchez-les uniquement avec des gants ou enveloppées dans un chiffon, et toujours avec précaution. Remplacez toujours les lames défectueuses. N'essayez jamais de les redresser ou de les souder.
- N'approchez jamais les mains ou les pieds des pièces en mouvement. Dans la mesure du possible, évitez de procéder à des réglages sur la machine quand le moteur tourne.
- Maintenez toutes les pièces en bon état de marche et les fixations bien serrées. Remplacez tous les autocollants usés ou endommagés.

Entretien et remisage

- Débrayez toutes les commandes, serrez le frein de stationnement, arrêtez le moteur et retirez la clé de contact ou débranchez la bougie. Attendez l'arrêt complet de toutes les pièces en mouvement avant de régler, de nettoyer ou de réparer la machine.
- Enlevez les débris d'herbe coupée et autres agglomérés sur le plateau de coupe, les dispositifs d'entraînement, les silencieux et le moteur pour éviter les risques d'incendie. Nettoyez les coulées éventuelles d'huile ou de carburant.
- Laissez refroidir le moteur avant de remiser la machine à l'écart de toute flamme.

Sécurité des tondeuses Toro

La liste suivante contient des instructions de sécurité spécifiques aux produits Toro et d'autres informations essentielles.

Ce produit peut sectionner les mains ou les pieds et projeter des objets. Respectez toujours toutes les mesures de sécurité pour éviter des blessures graves, voire mortelles.

Ce produit est conçu pour couper et recycler l'herbe ou pour la ramasser s'il est équipé d'un bac à herbe. Tout autre usage peut s'avérer dangereux pour l'utilisateur ou les personnes à proximité.

Consignes générales d'utilisation

- Vérifiez que personne ne se trouve dans la zone de travail avant de commencer. Arrêtez la machine si quelqu'un entre dans la zone de travail.

- Ne touchez aucune partie de la machine ou des accessoires juste après leur arrêt, car elles peuvent être très chaudes. Laissez-les refroidir avant d'entreprendre toute réparation, tout réglage ou tout entretien.
- N'utilisez que des accessoires agréés par Toro. L'utilisation d'accessoires non agréés risque d'annuler la garantie.
- Vérifiez précisément la hauteur libre avant de passer sous un obstacle quelconque (par ex. branches, portes, câbles électriques, etc.) et évitez de le toucher.

Utilisation sur pente

Les manœuvres sur pentes, quelles qu'elles soient, demandent une attention particulière. Ne travaillez pas sur les pentes sur lesquelles vous ne vous sentez pas à l'aise.

- Dégagez la zone de travail des obstacles éventuels tels pierres, branches, etc.
- Méfiez-vous des trous, ornières et bosses. L'herbe haute peut masquer les accidents du terrain.
- Restez prudent à proximité de dénivellations, fossés ou berges. La machine risque de se retourner si une roue passe par-dessus une dénivellation quelconque et se retrouve dans le vide, ou si un bord s'effondre.
- Soyez particulièrement prudent quand des bacs à herbe ou d'autres accessoires sont montés sur la machine, car ils peuvent en modifier la stabilité.
- Déplacez-vous à vitesse réduite et progressivement sur les pentes. Ne changez pas soudainement de vitesse ou de direction.
- Tondez les pentes transversalement.
- Ne travaillez pas sur des pentes de plus de 15 degrés.

Entretien

- Ne remisez jamais la machine ou les bidons de carburant dans un local où se trouve une flamme nue, telle la veilleuse d'un chauffe-eau ou d'une chaudière.
- Gardez tous les écrous et boulons bien serrés, surtout ceux qui servent à fixer les lames. Maintenez le matériel en bon état de marche.
- N'enlevez pas et ne modifiez pas les dispositifs de sécurité. Vérifiez le fonctionnement des systèmes de sécurité avant chaque utilisation.
- Pour préserver les normes d'origine, n'utilisez que des pièces de rechange d'origine.
- Vérifiez souvent le fonctionnement des freins. Effectuez les réglages et l'entretien éventuellement requis.

Graphique d'inclinaison

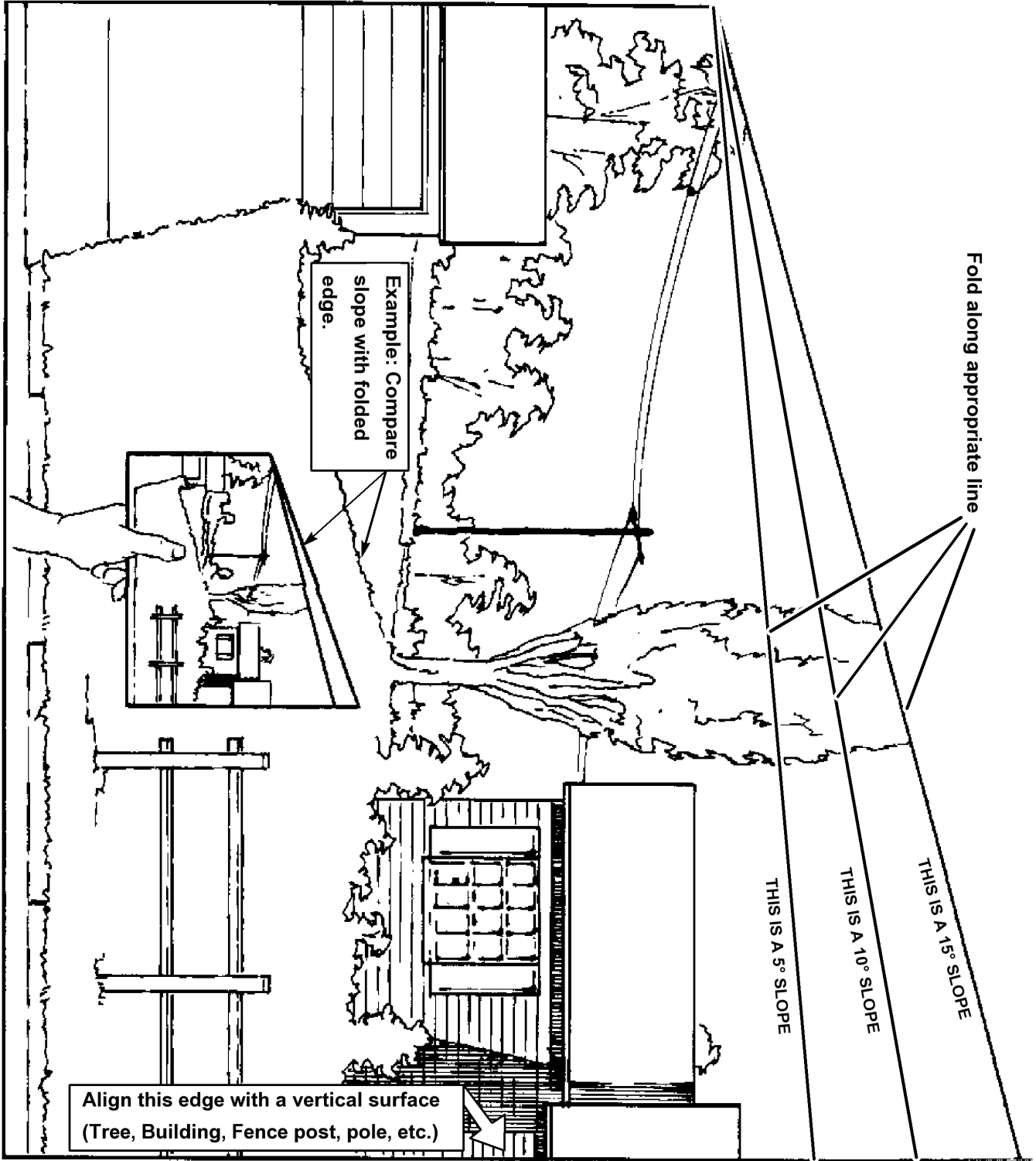

Autocollants de sécurité et d'instruction



Des autocollants de sécurité et des instructions bien visibles sont placés près de tous les endroits potentiellement dangereux. Remplacez tout autocollant endommagé ou manquant.



1-523552



98-0776



43-8480

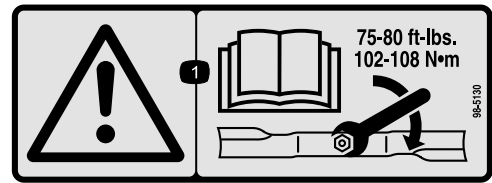

98-5130

1. Attention – consultez le *Manuel de l'utilisateur* pour savoir comment serrer les boulons et les écrous des lames à un couple de 102 à 106 Nm (75 à 80 pi-lb).



66-1340

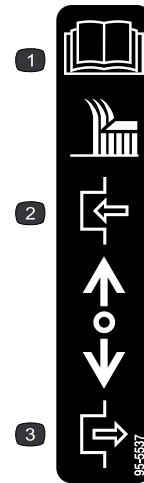

95-5537

1. Consultez le *Manuel de l'utilisateur* pour savoir comment utiliser la lame de coupe.
2. Tirez en arrière pour désengager
3. Poussez en avant pour engager

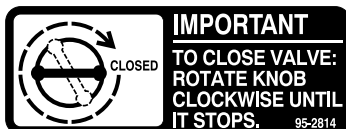

95-2814



98-5954



106-0699

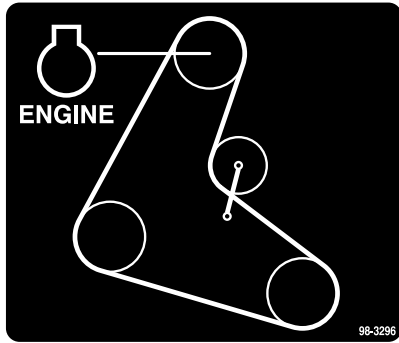

98-3296

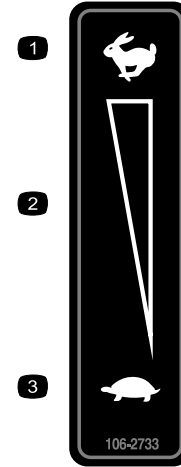

106-2733

- 1. Haut régime
- 2. Réglage de vitesse continu
- 3. Bas régime



103-2103



104-8569



105-4109



105-4110

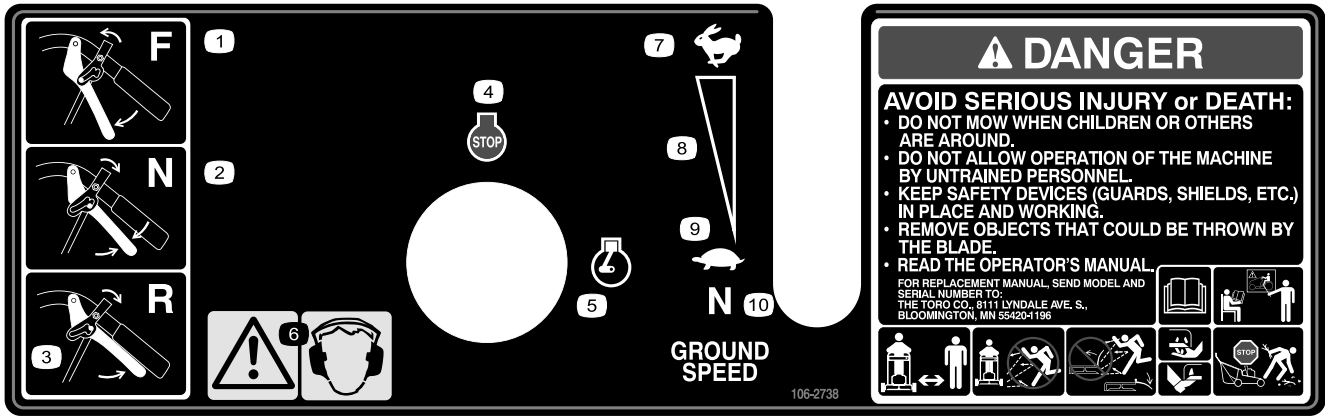

106-2738

- | | | | |
|------------------|---|-------------------------------|----------------|
| 1. Stationnement | 4. Arrêt du moteur | 7. Haut régime | 10. Point mort |
| 2. Marche | 5. Moteur en marche | 8. Réglage de vitesse continu | |
| 3. Point mort | 6. Attention – portez des protège-oreilles. | 9. Bas régime | |



106-2743

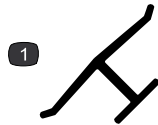

Marque du fabricant

1. Identifie la lame comme pièce d'origine.

Mise en service

Pièces détachées

Reportez-vous au tableau ci-dessous pour vérifier si toutes les pièces ont été expédiées.

Procédure	Description	Qté	Utilisation
1	Aucune pièce requise	–	Contrôlez les niveaux de liquides et la pression des pneus.
2	Aucune pièce requise	–	Montez le ressort du déflecteur d'herbe.
3	Manuel de l'utilisateur Manuel de l'utilisateur du moteur Catalogue de pièces Vidéo de sécurité Fiche d'enregistrement Flexible de vidange d'huile	1 1 1 1 1 1	Lisez le Manuel de l'utilisateur et visionnez la vidéo avant d'utiliser la machine.

Remarque: Les côtés gauche et droit de la machine sont déterminés d'après la position de conduite.

1

Contrôle des niveaux de liquides et de la pression des pneus

Aucune pièce requise

Procédure

- Avant de mettre le moteur en marche et d'utiliser la machine, vérifiez le niveau d'huile dans le carter moteur (voir Contrôle du niveau d'huile moteur).
- Vérifiez le graissage du plateau de coupe et de la tondeuse.
- Contrôlez la pression des pneus (voir Contrôle de la pression des pneus).

Remarque: La hauteur de coupe des lames est réglée à 76 mm (3") à l'achat. L'essieu est réglé à la position **D**, avec 4 entretoises sous l'axe et la roue pivotante.

2

Montage du ressort du déflecteur d'herbe

Aucune pièce requise

Procédure



Si l'ouverture d'éjection n'est pas couverte, l'utilisateur ou les personnes à proximité risquent d'être blessés gravement ou mortellement par les objets happés et éjectés par la tondeuse. Ils risquent également de toucher la lame.

N'utilisez jamais la tondeuse sans le déflecteur d'herbe, à moins d'avoir installé une plaque d'obturation, un déflecteur de mulching ou un éjecteur et un collecteur d'herbe.

1. Vérifiez que le ressort est monté correctement.
2. Prenez soin de placer l'extrémité en **L** du ressort derrière le bord du plateau avant de mettre le boulon en place, comme indiqué à la Figure 3.
3. Accrochez l'extrémité en **J** du ressort au déflecteur d'herbe (Figure 3).

Important: Le déflecteur d'herbe doit pivoter librement avec la tension vers le bas. Ouvrez complètement le déflecteur d'herbe et vérifiez qu'il peut s'abaisser complètement sans coincer.

- Remplissez et postez la carte d'enregistrement ou enregistrez le produit en ligne à www.Toro.com.
- Utilisez le flexible de vidange d'huile pour vidanger l'huile moteur.

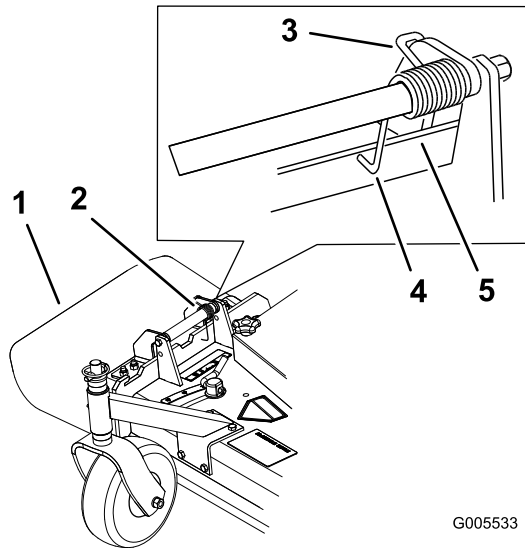

Figure 3

- | | |
|------------------------------|--|
| 1. Déflecteur d'herbe | 4. Extrémité en L du ressort
(à placer derrière le bord
du plateau avant d'installer
le boulon) |
| 2. Ressort | 5. Bord du plateau |
| 3. Extrémité en J du ressort | |

3

Lecture du manuel et visionnement de la vidéo de sécurité

Pièces nécessaires pour cette opération:

1	Manuel de l'utilisateur
1	Manuel de l'utilisateur du moteur
1	Catalogue de pièces
1	Vidéo de sécurité
1	Fiche d'enregistrement
1	Flexible de vidange d'huile

Procédure

- Lisez le *Manuel de l'utilisateur*.
- Visionnez la vidéo de sécurité.

Vue d'ensemble du produit

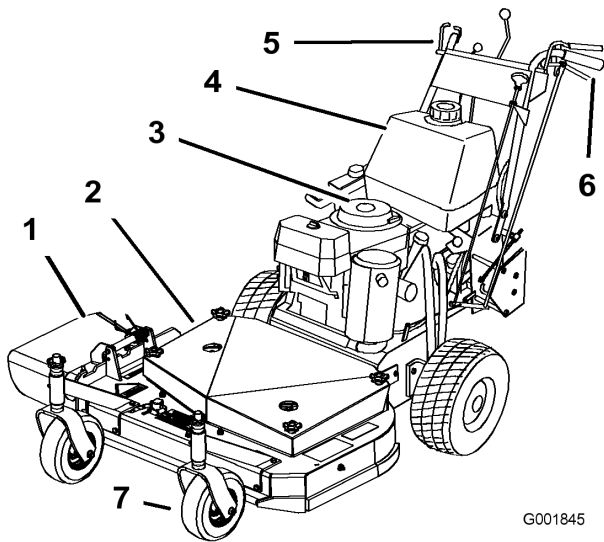

Figure 4

- | | |
|---------------------------|--------------------------|
| 1. Éjection latérale | 5. Commande à barre en T |
| 2. Plateau de coupe | 6. Guidon |
| 3. Démarreur à lanceur | 7. Roue pivotante avant |
| 4. Réservoir de carburant | |

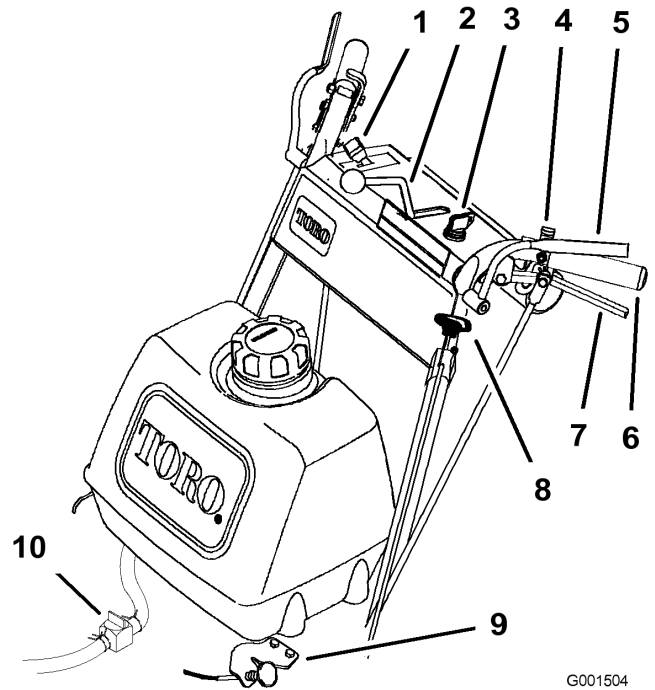

Figure 5

- | | |
|--|---------------------------------------|
| 1. Manette d'accélérateur | 6. Guidon |
| 2. Levier de changement de vitesse | 7. Levier de déplacement |
| 3. Commutateur d'allumage | 8. Bouton de commande des lames (PDF) |
| 4. Verrou de point mort | 9. Starter |
| 5. Leviers de détection de présence de l'utilisateur (OPC) | 10. Robinet d'arrivée de carburant |

Commandes

Avant de mettre le moteur en marche et d'utiliser la machine, familiarisez-vous avec toutes les commandes (Figure 5).

Manette d'accélérateur

La manette d'accélérateur a trois positions : **Starter**, **Haut régime** et **Bas régime**.

Leviers de détection de présence de l'utilisateur (OPC)

Lorsque vous serrez les leviers OPC contre les poignées, le système OPC détecte la présence de l'utilisateur à la position normale de travail. Lorsque vous relâchez les leviers OPC, le système OPC détecte que l'utilisateur a quitté la position normale de travail et arrête le moteur si le levier de changement de vitesse n'est pas au **point mort** ou si le bouton de commande des lames (PDF) est engagé.

Bouton de commande des lames (PDF)

Le bouton de commande des lames (PDF) permet d'engager et de désengager la courroie d'entraînement et d'entraîner les lames quand les leviers OPC sont serrés contre les poignées. Tirez sur le bouton pour engager les lames et poussez-le pour désengager les lames.

Commutateur d'allumage

Il est utilisé conjointement avec le lanceur et a deux positions : **Marche** et **Contact coupé**.

Levier de changement de vitesse

Cette machine est équipée d'un levier de changement de vitesse avec position point mort. Ce levier régule la vitesse de déplacement de la machine en marche avant.

Leviers de déplacement

Relâchez les leviers de déplacement pour engager la marche avant et serrez les leviers jusqu'à ce que vous sentiez le passage au point mort et continuez de serrer pour passer en marche arrière. Serrez le côté droit du levier de déplacement pour tourner à droite, et le côté gauche pour tourner à gauche.

Verrou de point mort

Serrez les leviers de déplacement jusqu'à ce que vous sentiez une résistance, puis placez les verrous à l'arrière pour verrouiller le point mort.

Démarrateur à lanceur

Tirez sur le lanceur pour mettre le moteur en marche (Figure 4).

Robinet d'arrivée de carburant

Fermez le robinet d'arrivée de carburant avant de transporter ou de remiser la machine.

Starter

Utilisez le starter pour démarrer quand le moteur est froid.

Caractéristiques techniques

Remarque: Les caractéristiques et la conception sont susceptibles de modifications sans préavis.

Tondeuses de 36 pouces :

Largeur avec déflecteur baissé	118,4 cm (46,6")
Longueur	203,2 cm (80")
Hauteur	111,8 cm (44")
Masse	241 kg (532 lb)

Accessoires/Équipements

Un choix d'accessoires et d'équipements Toro agréés est proposé pour améliorer et élargir les capacités de

la machine. Pour obtenir la liste des accessoires et équipements agréés, contactez votre Concessionnaire Toro agréé ou votre Distributeur ou rendez-vous sur le www.Toro.com.

Utilisation

Ajout de carburant

Utilisez de l'essence ordinaire **sans plomb** à usage automobile (indice d'octane minimum 85 à la pompe). À défaut d'essence ordinaire sans plomb, de l'essence ordinaire au plomb peut être utilisée.

Important: N'utilisez jamais de méthanol, d'essence contenant du méthanol, ou de carburant contenant plus de 10% d'éthanol, sous peine d'endommager le circuit d'alimentation. Ne mélangez pas d'huile à l'essence.



Dans certaines circonstances, l'essence est extrêmement inflammable et hautement explosive. Un incendie ou une explosion causé(e) par l'essence peut vous brûler, ainsi que les personnes se tenant à proximité, et causer des dommages matériels.

- Faites le plein du réservoir à l'extérieur, dans un endroit bien dégagé, lorsque le moteur est froid. Essuyez toute essence répandue.
- Ne faites jamais le plein du réservoir de carburant à l'intérieur d'une remorque fermée.
- Ne remplissez pas le réservoir complètement. Versez la quantité de carburant voulue pour que le niveau se trouve entre 6 et 13 mm au-dessous de la base du goulot de remplissage. L'espace au-dessus doit rester vide pour permettre à l'essence de se dilater.
- Ne fumez jamais en manipulant de l'essence et tenez-vous à l'écart des flammes nues ou sources d'étincelles qui pourraient enflammer les vapeurs d'essence.
- Conservez l'essence dans un récipient homologué et hors de portée des enfants. N'achetez et ne stockez jamais plus que la quantité d'essence consommée en un mois.
- N'utilisez pas la machine si elle n'est pas équipée du système d'échappement complet et en bon état de marche.



Dans certaines circonstances, de l'électricité statique peut se former lors du ravitaillement, produire une étincelle et enflammer les vapeurs d'essence. Un incendie ou une explosion causé(e) par l'essence peut vous brûler, ainsi que les personnes se tenant à proximité, et causer des dommages matériels.

- Posez toujours les bidons d'essence sur le sol, à l'écart du véhicule, avant de les remplir.
- Ne remplissez pas les bidons d'essence à l'intérieur d'un véhicule ou dans la caisse d'un véhicule utilitaire, car la moquette intérieure ou le revêtement en matière plastique de la caisse risque d'isoler le bidon et de freiner l'élimination de l'électricité statique éventuellement produite.
- Si possible, descendez la machine du véhicule ou de la remorque et posez-la à terre avant de remplir le réservoir de carburant.
- Si ce n'est pas possible, laissez la machine dans le véhicule ou sur la remorque, mais remplissez le réservoir à l'aide d'un bidon, et non directement à la pompe.
- En cas de remplissage à la pompe, maintenez tout le temps le pistolet en contact avec le bord du réservoir ou du bidon, jusqu'à ce que le remplissage soit terminé.



L'essence est toxique et même mortelle en cas d'ingestion. L'exposition prolongée aux vapeurs de carburant peut causer des blessures et des maladies graves.

- Évitez de respirer les vapeurs de carburant de façon prolongée.
- N'approchez pas le visage du pistolet ni de l'ouverture du réservoir de carburant ou du bidon de conditionneur.
- N'approchez pas l'essence des yeux et de la peau.

Utilisation d'un stabilisateur/conditionneur

Utilisez un additif stabilisateur/conditionneur dans la machine pour :

- que l'essence reste fraîche pendant une période maximale de 90 jours (au-delà de cette durée, vidangez le réservoir).
- nettoyer le moteur lorsqu'il tourne.
- éviter la formation de dépôt gommeux dans le circuit d'alimentation, qui pourrait entraîner des problèmes de démarrage.

Important: N'utilisez pas d'additifs contenant du méthanol ou de l'éthanol.

Ajoutez à l'essence une quantité appropriée de stabilisateur/conditionneur.

Remarque: L'efficacité des stabilisateurs/conditionneurs est maximale lorsqu'on les ajoute à de l'essence fraîche. Pour réduire les risques de formation de dépôts visqueux dans le circuit d'alimentation, utilisez toujours un stabilisateur dans l'essence.

Plein du réservoir de carburant

1. Arrêtez le moteur et serrez le frein de stationnement.
2. Nettoyez la surface autour du bouchon du réservoir de carburant puis retirez le bouchon. Ajoutez suffisamment d'essence ordinaire sans plomb pour que le niveau se trouve entre 6 et 13 mm (1/4 et 1/2") au-dessous de la base du goulot de remplissage. L'espace au-dessus doit rester vide pour permettre à l'essence de se dilater. Ne remplissez pas le réservoir complètement.
3. Revissez fermement le bouchon du réservoir de carburant. Essuyez l'essence éventuellement répandue.

Sécurité avant tout

Lisez attentivement toutes les instructions de sécurité et la signification des autocollants du chapitre Sécurité. Tenez-en compte pour éviter de vous blesser ou de blesser des personnes à proximité.

L'usage d'équipements de protection est préconisé pour les yeux, les oreilles, les pieds et la tête.



Cette machine produit au niveau de l'oreille de l'utilisateur un niveau sonore de plus de 85 dBA, susceptible d'entraîner des déficiences auditives en cas d'exposition prolongée.

Portez des protège-oreilles pour utiliser la machine.



Figure 6

1. Attention – portez des protège-oreilles.

Utilisation du frein de stationnement

Serrez toujours le frein de stationnement lorsque vous arrêtez la machine ou que vous la laissez sans surveillance. Avant chaque utilisation, vérifiez le fonctionnement du frein de stationnement.

Si le frein de stationnement ne reste pas serré correctement, réglez-le (voir Entretien du frein de stationnement).



Les enfants ou les personnes à proximité risquent de se blesser s'ils déplacent ou essaient d'utiliser la machine, lorsque celle-ci est laissée sans surveillance.

Retirez toujours la clé de contact et serrez le frein de stationnement si vous laissez la machine sans surveillance, ne serait-ce qu'un instant.

Serrage du frein de stationnement

Tirez le frein de stationnement en arrière (Figure 7).

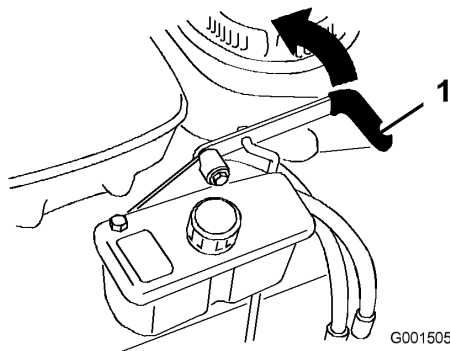

Figure 7

1. Levier de frein de stationnement (desserré)

Desserrage du frein de stationnement

Poussez le levier de frein de stationnement en avant.

Démarrage et arrêt du moteur

Démarrage du moteur

1. Connectez les bougies.
2. Ouvrez le robinet d'arrivée de carburant.

Remarque: Un kit de démarrage à basses températures a été incorporé pour faciliter le démarrage du moteur par temps froid ou quand la machine n'a pas servi depuis longtemps.

Pour utiliser le kit de démarrage à basses températures :

- Saisissez l'anneau fendu (Figure 8) sur le côté droit de la machine, tirez l'anneau et la chaîne hors du côté de la machine et accrochez l'anneau sur le boulon de la protection.

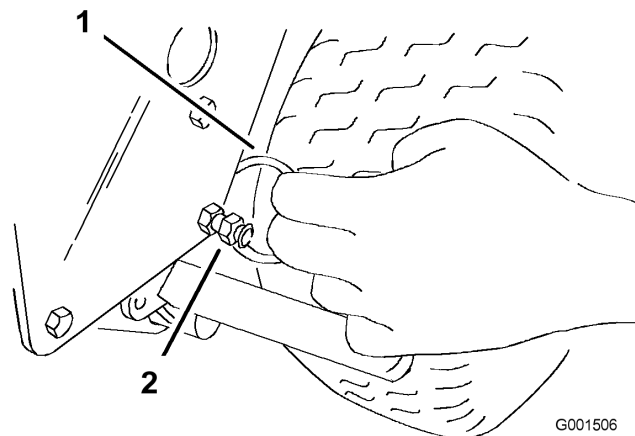

Figure 8

1. Anneau fendu
2. Boulon de la protection

- Lorsque le moteur a démarré, tirez la chaîne hors du côté de la machine jusqu'à ce que l'anneau puisse être enlevé du boulon de la protection. Détendez lentement la chaîne.
3. Désengagez la commande des lames (PTO) et placez le levier de changement de vitesses au point mort.
 4. Placez les leviers de déplacement au point mort et engagez les verrous de point mort.
 5. Serrez le frein de stationnement.
 6. Tournez la clé de contact à la position **marche** (Figure 5).
 7. Pour démarrer le moteur à froid, placez la manette d'accélérateur à mi-course entre les positions **haut régime** et **bas régime**.
 8. Si le moteur est déjà chaud, placez la manette d'accélérateur à la position **haut régime**.
 9. Sortez le starter si le moteur est froid (Figure 5).

Remarque: L'usage du starter n'est généralement pas requis si le moteur est chaud.
 10. Prenez la poignée du lanceur et tirez dessus jusqu'à ce que vous sentiez une résistance, puis tirez vigoureusement pour lancer le moteur. Laissez le lanceur se rétracter lentement.
 11. Repoussez le starter quand le moteur est chaud (Figure 9).
 12. Si le moteur est froid, attendez qu'il chauffe puis ramenez la manette d'accélérateur en position **haut régime**.

Arrêt du moteur

1. Placez la manette d'accélérateur en position bas régime (Figure 9).

- Placez les leviers de déplacement au point mort et verrouillez le point mort.
- Désengagez la commande des lames (PTO) et placez le levier de changement de vitesses au point mort.
- Laissez tourner le moteur au ralenti 30 à 60 secondes puis arrêtez-le.
- Pour arrêter le moteur, tournez la clé à la position contact coupé.

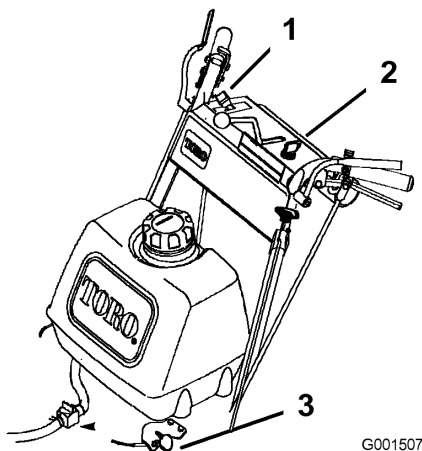

Figure 9

- Manette d'accélérateur
- Commutateur d'allumage
- Starter

Important: Vérifiez que le robinet d'arrivée de carburant est bien fermé avant de transporter ou de remiser la machine, pour éviter les fuites de carburant. Avant de remiser la machine, débranchez les bougies pour éviter tout démarrage accidentel.

Actionnement des verrous du point mort

Verrouillez toujours le point mort avant d'arrêter la machine. Serrez le frein de stationnement si la machine est laissée sans surveillance.

Verrouillage du point mort

- Serrez les leviers de déplacement jusqu'à ce que vous sentiez une résistance.
- Placez les pouces sur la partie supérieure des verrous et ramenez-les en arrière (Figure 10).

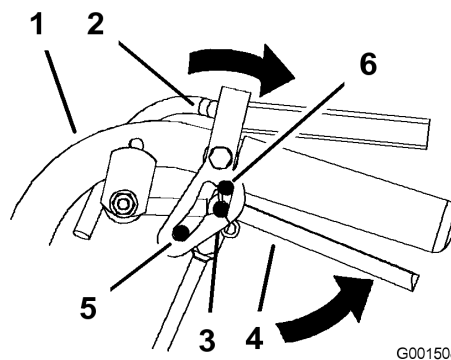

Figure 10

- Poignée
- Verrou de point mort
- Point mort
- Levier de déplacement
- Vitesse en marche avant maximale
- Position marche arrière

Déverrouillage du point mort

- Serrez les leviers de déplacement jusqu'à ce que vous sentiez une résistance.
- Placez les pouces sur la partie supérieure des verrous et déplacez-les en avant jusqu'à ce que les ergots soient engagés dans le cran avant (Figure 11).

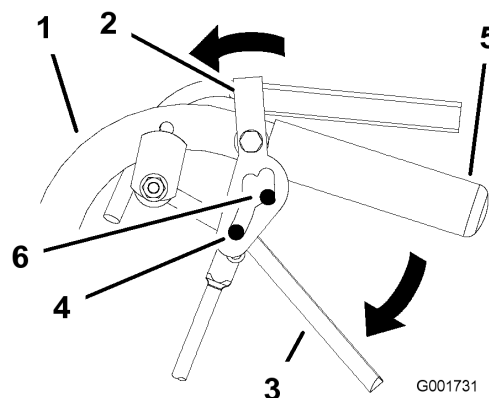

Figure 11

- Poignée
- Verrou de point mort
- Levier de déplacement
- Ergot en position de vitesse maximum en marche avant
- Guidon
- Cran avant

Fonctionnement de la commande des lames (PDF)

La commande des lames (PTO) est utilisée conjointement avec les leviers de détection de présence de l'utilisateur (OPC) pour engager et désengager les lames du plateau de coupe.

Engagement des lames (PDF)

1. Pour engager les lames, serrez les leviers de détection de présence de l'utilisateur (OPC) contre les poignées (Figure 12).
2. Tirez le bouton de commande des lames (PDF) vers le haut. Maintenez les leviers OPC contre la poignée.

Remarque: Le moteur est coupé si les leviers OPC sont relâchés quand la tondeuse est en marche.

3. Redémarrez le moteur et répétez la procédure pour engager les lames si vous relâchez les leviers de détection de présence de l'utilisateur (OPC).

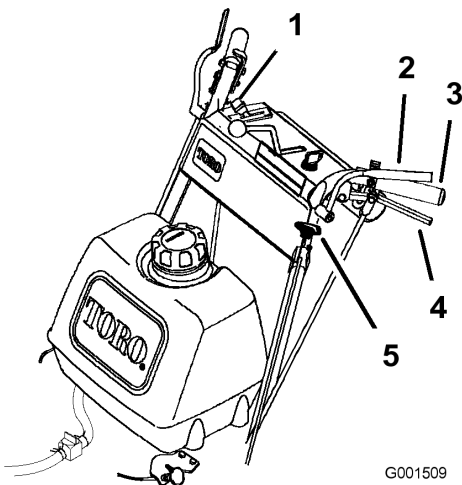

Figure 12

- | | |
|--|---------------------------------------|
| 1. Manette d'accélérateur | 4. Levier de déplacement |
| 2. Leviers de détection de présence de l'utilisateur (OPC) | 5. Bouton de commande des lames (PDF) |
| 3. Poignée | |

Désengagement des lames (PDF)

Les lames peuvent être désengagées de l'une des façons suivantes :

1. Poussez le bouton de commande des lames (PDF) vers le bas en position arrêt (Figure 12).
2. Le moteur sera coupé et les lames s'arrêteront si vous relâchez les leviers de détection de présence de l'utilisateur (OPC) (Figure 12).

Système de sécurité



Si les contacteurs de sécurité sont déconnectés ou endommagés, la machine risque de se mettre en marche inopinément et de causer des blessures corporelles.

- **Ne modifiez pas abusivement les contacteurs de sécurité.**
- **Vérifiez chaque jour le fonctionnement des contacteurs de sécurité et remplacez ceux qui sont endommagés avant d'utiliser la machine.**

Principe du système de sécurité

Le système de sécurité est conçu pour empêcher le démarrage de la machine, sauf si :

- Le bouton de commande des lames (PDF) est poussé en position désengagée.
- Le levier de changement de vitesse est au point mort

Le système de sécurité est conçu pour couper le moteur si :

- Les leviers de détection de présence de l'utilisateur (OPC) sont relâchés alors que la commande des lames est engagée et/ou le levier de commande de vitesse n'est pas au point mort.
- Le levier de changement de vitesse quitte la position point mort alors que les leviers OPC ne sont pas serrés ou que le frein n'est pas serré.
- Le bouton de commande des lames (PDF) est tiré sans que les leviers OPC soient serrés.

Contrôle du système de sécurité

Contrôlez le système de sécurité avant chaque utilisation de la machine. Si le système de sécurité ne fonctionne pas de la manière décrite, faites-le immédiatement réviser par un réparateur agréé.



Pendant le contrôle du système de sécurité, la machine peut avancer et causer des blessures corporelles ou des dommages matériels.

- **Effectuez le contrôle du système de sécurité dans un endroit dégagé.**
- **Vérifiez que personne ne se trouve devant la machine lors du contrôle du système de sécurité.**

1. Verrouillez le point mort et placez le levier de changement de vitesse au point mort. Mettez le moteur en marche (voir Démarrage et arrêt du moteur).
2. Sans serrer les leviers de détection de présence de l'utilisateur (OPC), tirez la commande des lames vers le haut (PDF). Le moteur doit s'arrêter.
3. Poussez le bouton de commande des lames vers le bas en position arrêt.
4. Avec le moteur en marche, serrez les leviers OPC. Tirez le bouton de commande des lames (PDF) vers le haut. La courroie d'entraînement doit s'engager et les lames doivent se mettre à tourner.
5. Relâchez les leviers OPC. Le moteur doit s'arrêter.
6. Avec le moteur en marche, déplacez le levier de changement de vitesse en avant. Relâchez les leviers OPC. Le moteur doit s'arrêter.
7. Si toutes les conditions ci-dessus ne sont pas remplies, faites immédiatement réparer le système de sécurité par un réparateur agréé.

Marche avant et arrière

La manette d'accélérateur agit sur le régime moteur qui se mesure en tours/minute (tr/min). Placez la manette d'accélérateur en position haut régime pour obtenir des performances optimales.

Conduite en marche avant

1. Desserrez le frein de stationnement.
2. Pour avancer, placez le levier de changement de vitesse à la vitesse voulue.
3. Déverrouillez le point mort (voir Déverrouillage du point mort).
4. Relâchez lentement les leviers de déplacement pour avancer (Figure 13).

Pour avancer en ligne droite, relâchez les leviers de déplacement également (Figure 13).

Pour tourner, serrez le levier de déplacement du côté vers lequel vous voulez tourner (Figure 13).

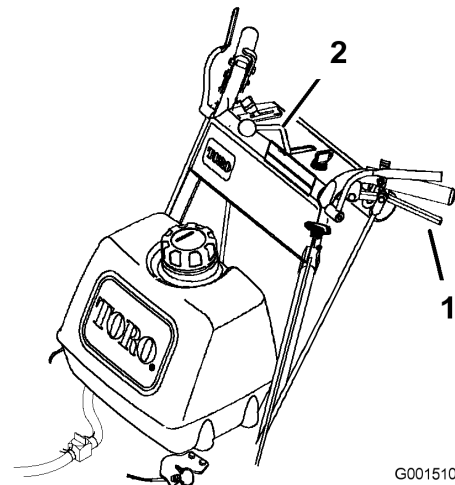

Figure 13

1. Levier de déplacement
2. Levier de changement de vitesse

Conduite en marche arrière

Resserrez lentement les leviers de déplacement pour faire marche arrière (Figure 13).

Remettre la machine en position point mort

Verrouillez toujours le point mort et serrez le frein de stationnement quand vous arrêtez la machine.

1. Serrez les leviers de déplacement à la position point mort.
2. Verrouillez le point mort (voir Utilisation du verrouillage du point mort).
3. Placez le levier de changement de vitesse au point mort.

Arrêt de la machine

1. Pour arrêter la machine, serrez les leviers de déplacement à la position point mort et verrouillez le point mort.
2. Placez le levier de changement de vitesse au point mort.
3. Arrêtez le moteur en tournant la clé de contact en position contact coupé.
4. Attendez l'arrêt de toutes les pièces en mouvement avant de quitter la position de conduite. Serrez le frein de stationnement.



Les enfants ou les personnes à proximité risquent de se blesser s'ils déplacent ou essaient d'utiliser la machine, lorsque celle-ci est laissée sans surveillance.

Retirez toujours la clé de contact et serrez le frein de stationnement si vous laissez la machine sans surveillance, ne serait-ce qu'un instant.

Pousser la machine à la main

Les vannes de dérivation permettent de pousser la machine manuellement sans mettre le moteur en marche.

Important: Poussez toujours la machine manuellement. Ne remorquez jamais la machine au risque d'endommager la transmission hydraulique.

Pousser la machine

1. Désengagez la PDF, placez les leviers de commande de déplacement à la position de verrouillage au point mort et serrez le frein de stationnement.
2. Ouvrez les vannes de dérivation en les tournant 1 à 2 fois dans le sens anti-horaire. Le liquide hydraulique peut ainsi contourner les pompes et les roues peuvent tourner (Figure 14).
3. Desserrez le frein de stationnement.
4. Poussez la machine jusqu'à l'endroit voulu.
5. Serrez le frein de stationnement.
6. Fermez les vannes de dérivation sans les serrer excessivement.

Remarque: Ne tournez pas les vannes de dérivation de plus de 2 tours, car elles pourraient se détacher du corps et le liquide pourrait s'échapper.

Important: Ne mettez pas le moteur en marche et n'utilisez pas la machine quand les vannes de dérivation sont ouvertes. Vous risquez sinon d'endommager le système.

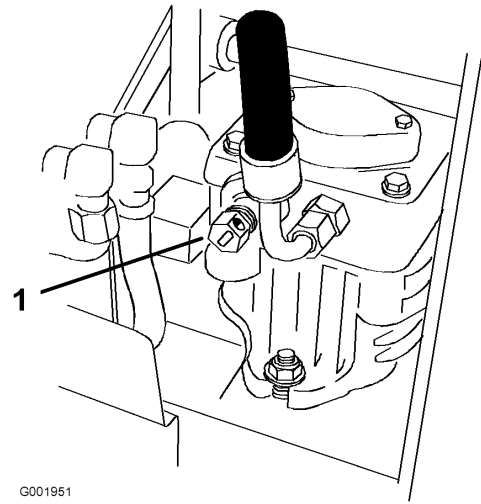

G001951

Figure 14

1. Vanne de dérivation

Réglage du déflecteur d'éjection

Le volume d'éjection de la machine peut être réglé pour diverses conditions de tonte. Positionnez le verrou à came et le déflecteur de manière à obtenir la meilleure qualité de coupe possible.

1. Désengagez la PDF, placez les leviers de commande de déplacement à la position de verrouillage au point mort et serrez le frein de stationnement.
2. Avant de quitter la position de conduite, coupez le moteur, retirez la clé de contact et attendez l'arrêt de toutes les pièces mobiles.
3. Pour régler le verrou à came, soulevez le levier pour desserrer le verrou (Figure 15).
4. Réglez le déflecteur et le verrou à came dans la fente de manière à obtenir le volume d'éjection qui convient.
5. Repoussez le levier à sa position d'origine pour serrer le déflecteur et le verrou (Figure 15).
6. Si la came ne bloque pas le déflecteur en position ou si le déflecteur est trop serré, desserrez le levier puis tournez le verrou à came. Réglez le verrou à came jusqu'à obtention de la pression de verrouillage voulue.

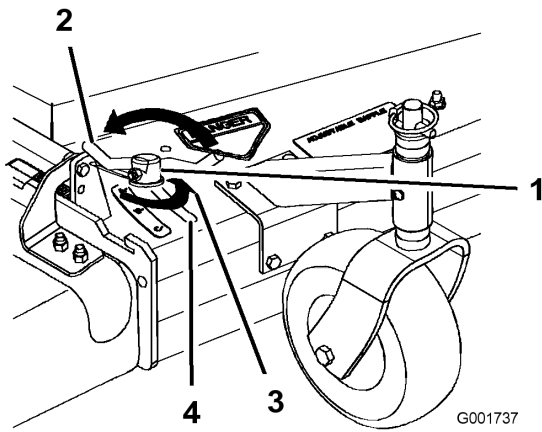

Figure 15

- | | |
|------------------|--|
| 1. Verrou à came | 3. Tournez la came pour augmenter ou diminuer la pression de verrouillage. |
| 2. Levier | 4. Encoche |

Positionnement du déflecteur d'éjection

Les chiffres suivants ne sont fournis qu'à titre indicatif. Les réglages varient selon le type, l'humidité et la longueur de l'herbe.

Remarque: Si le moteur perd de la puissance et si la tondeuse continue de se déplacer à la même vitesse, ouvrez le déflecteur.

Position A

Il s'agit de la position arrière maximale (voir Figure 16). Il est conseillé d'utiliser cette position dans les cas suivants :

- Si l'herbe est courte et pas trop dense.
- Si l'herbe est sèche.
- Pour couper l'herbe plus finement.
- Pour propulser l'herbe coupée plus loin.

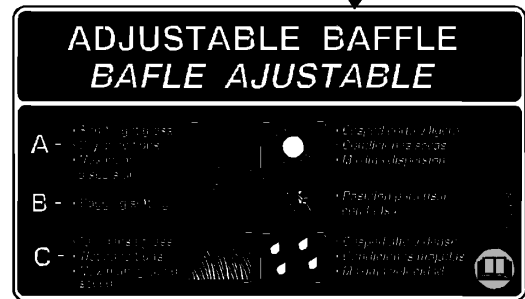
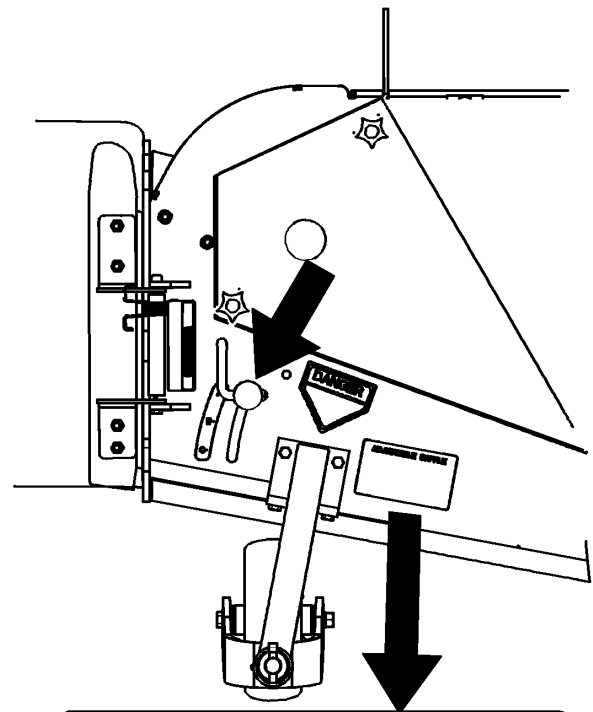
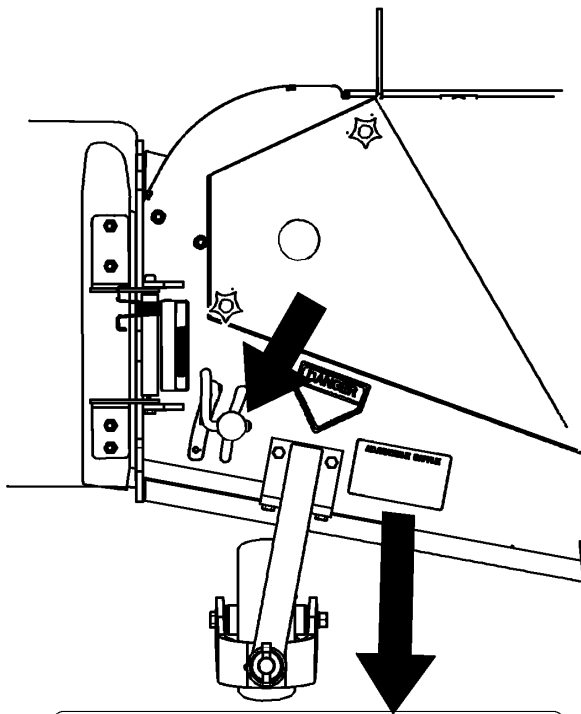

Figure 16

Position B

Utilisez cette position avec le bac à herbe (Figure 17).



ADJUSTABLE Baffle
BAFLE AJUSTABLE

A - Short, light grass • Dry conditions • Maximum dispersion		• Césped corto y ligero • Condiciones secas • Máxima dispersión
B - Bagging setting		• Posición para usar con bolsa
C - Tall, dense grass • Wet conditions • Maximum ground speed		• Césped alto y denso • Condiciones mojadas • Máxima velocidad

G001739

Figure 17

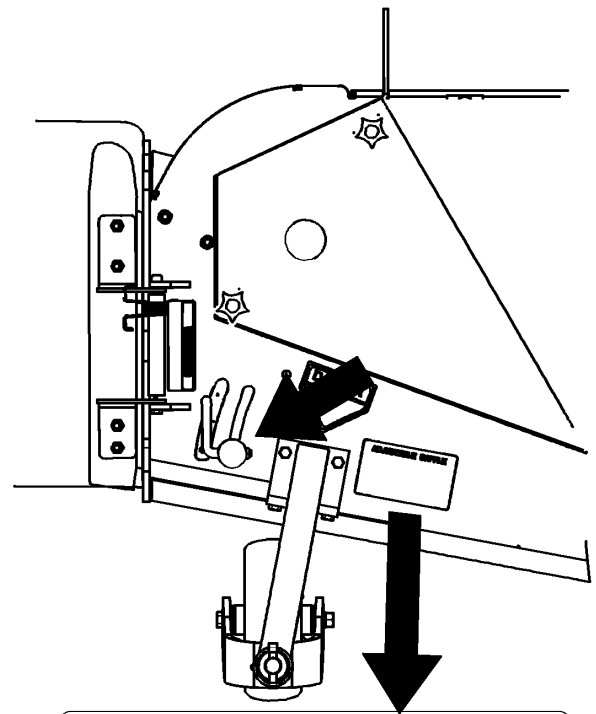

ADJUSTABLE Baffle
BAFLE AJUSTABLE

A - Short, light grass • Dry conditions • Maximum dispersion		• Césped corto y ligero • Condiciones secas • Máxima dispersión
B - Bagging setting		• Posición para usar con bolsa
C - Tall, dense grass • Wet conditions • Maximum ground speed		• Césped alto y denso • Condiciones mojadas • Máxima velocidad

G001740

Figure 18

Position C

Il s'agit de la position ouverte maximale. Il est conseillé d'utiliser cette position dans les cas suivants (Figure 18) :

- Si l'herbe est longue et drue.
- Si l'herbe est humide.
- Pour réduire la consommation de carburant.
- Pour augmenter la vitesse de déplacement lorsque l'herbe est lourde.
- Cette position offre les mêmes avantages que la tondeuse Toro SFS.

Transport de la machine

Transportez la machine sur une remorque ou un camion lourds équipés des éclairages et de la signalisation exigés par la loi. Lisez attentivement toutes les instructions de sécurité. Tenez-en compte pour éviter de vous blesser et de blesser d'autres personnes ou des animaux.

Pour transporter la machine :

- Arrêtez le moteur, enlevez la clé, serrez le frein et fermez le robinet d'arrivée de carburant.
- Arrimez solidement la machine sur la remorque ou le camion à l'aide de sangles, chaînes, câbles ou cordes.
- Fixez la remorque au véhicule moteur avec des chaînes de sécurité.

Éjection latérale ou broyage de l'herbe

Cette tondeuse est pourvue d'un déflecteur d'herbe pivotant qui permet de disperser les déchets de tonte sur le côté et vers le bas sur le gazon.



Si le déflecteur d'herbe, l'obturateur d'éjection ou le bac à herbe complet ne sont pas en place sur la machine, l'utilisateur ou d'autres personnes peuvent être touchés par une lame ou des débris projetés. Les lames en rotation et les débris projetés peuvent occasionner des blessures graves ou mortelles.

- N'enlevez jamais le déflecteur d'herbe de la tondeuse, sa présence est nécessaire pour diriger l'herbe tondue sur le gazon. Si le déflecteur d'herbe est endommagé, remplacez-le immédiatement.
- Ne mettez jamais les mains ou les pieds sous le plateau de coupe.
- N'essayez jamais de dégager l'ouverture d'éjection ou les lames de tondeuse sans avoir au préalable relâché la barre de commande supérieure et désengagé la PDF. Tournez la clé de contact en position Contact coupé. Enlevez aussi la clé de contact et débranchez la (les) bougie(s).

Réglage de la hauteur de coupe

Cette machine a une plage de hauteur de coupe de 26 à 108 mm (1 à 4-1/4"). Pour régler la machine à la hauteur voulue, ajustez les entretoises des lames, la hauteur de l'essieu arrière et les entretoises des roues pivotantes avant. Consultez le Tableau de hauteur de coupe pour sélectionner la combinaison de réglages correcte.

Réglage de hauteur des lames

Régalez la hauteur des lames avec les 4 entretoises (6 mm) (1/4") sur les boulons d'axes. Cela permet d'obtenir une gamme de réglage de 25 mm (1") par pas de 6 mm (1/4") de la hauteur de coupe quelle que soit la position de l'essieu. Utilisez le même nombre d'entretoises sur toutes les lames pour obtenir une

coupe régulière (2 dessus et 2 dessous, 1 dessus 3 dessous, etc.).

1. Désengagez la PDF et tirez la manette d'accélérateur en position bas régime.
2. Tournez la clé de contact en position contact coupé
3. Attendez l'arrêt de toutes les pièces en mouvement avant de quitter la position de conduite. Serrez le frein de stationnement.
4. Maintenez le boulon de lame et retirez l'écrou. Enfilez le boulon dans l'axe et changez les entretoises selon les besoins (Figure 19).

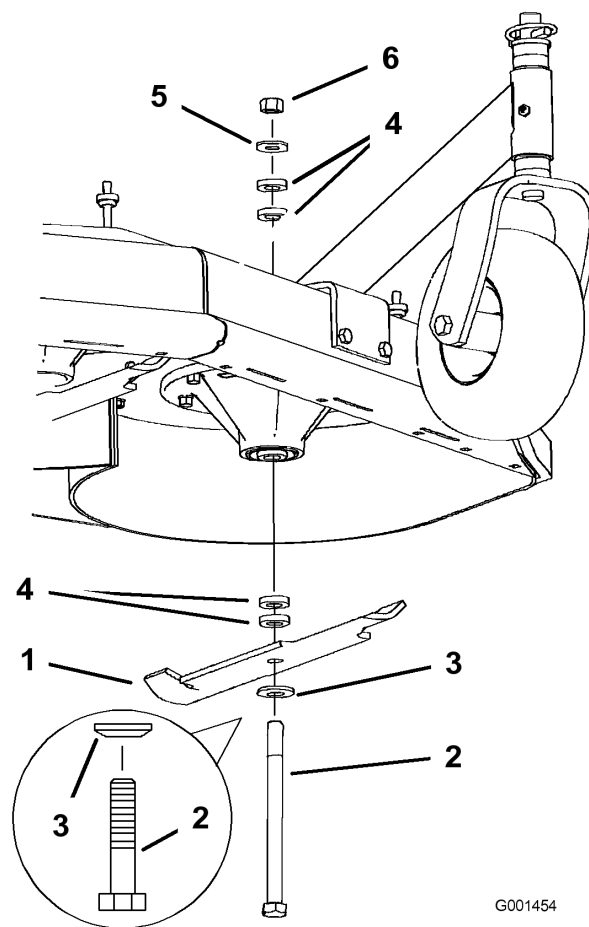

G001454

Figure 19

- | | |
|--------------------|-------------------|
| 1. Lame | 4. Entretoise |
| 2. Boulon de lame | 5. Rondelle mince |
| 3. Rondelle bombée | 6. Écrou |

5. Posez le boulon, la rondelle bombée, la lame et ajoutez des entretoises et fixez-les avec une rondelle mince et un écrou (Figure 19).
6. Serrez le boulon de lame à un couple de 101 à 108 Nm (75 à 80 pi-lb).

Réglage de la hauteur d'essieu

Régalez la position de l'essieu en fonction de la hauteur de coupe sélectionnée.

1. Désengagez la PDF et tirez la manette d'accélérateur en position arrêt.
2. Attendez l'arrêt de toutes les pièces mobiles avant de quitter la position de conduite et serrez le frein de stationnement.
3. Placez un cric sous le bâti du moteur, au centre et à l'arrière. Soulevez l'arrière du bâti du moteur jusqu'à ce qu'il soit possible de déposer les roues motrices.
4. Déposez les roues motrices.
5. Desserrez, mais n'enlevez pas, les 2 boulons d'essieu supérieurs (Figure 20).
6. Enlevez les 2 boulons d'essieu inférieurs (Figure 20).

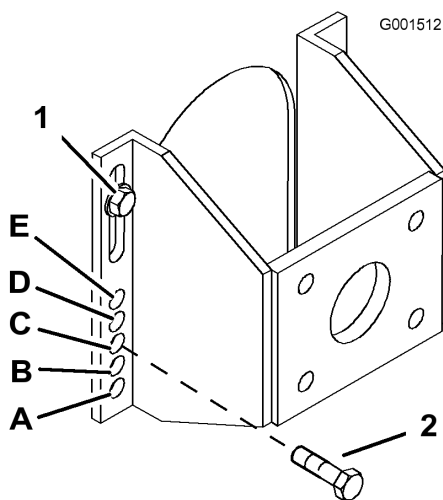

Figure 20

1. Boulon d'essieu supérieur
2. Boulon d'essieu inférieur

7. Élevez ou abaissez le support de fixation pour insérer les 2 boulons de réglage d'essieu dans le trou voulu (Figure 20). Vous pouvez utiliser un pointeau conique pour faciliter l'alignement des trous.
8. Serrez les 4 boulons.
9. Posez les roues motrices et abaissez la tondeuse.

Réglage de la position des roues pivotantes

1. En vous reportant au Tableau de hauteur de coupe, ajustez les entretoises des roues pivotantes en fonction du trou de réglage de l'essieu sélectionné (Figure 21).

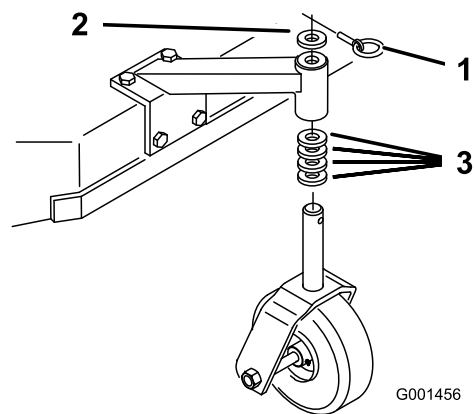

Figure 21

1. Goupille de verrouillage
2. Entretoise 5 mm (3/16")
3. Entretoise 13 mm (1/2")

2. Retirez la goupille de verrouillage, sortez la roue pivotante de son support et changez les entretoises (Figure 21).
3. Mettez la roue pivotante en place dans le support et insérez la goupille de verrouillage (Figure 21).

Réglage de la hauteur du guidon

La position du guidon peut être réglée en fonction de la taille de l'utilisateur.

1. Retirez les goupilles fendues et les axes de chape des leviers de déplacement et des verrous du point mort (Figure 22).

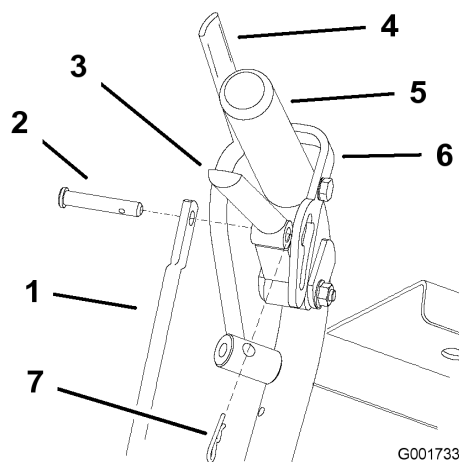

Figure 22

1. Tige de commande
2. Axe de chape
3. Levier de déplacement
4. Levier de détection de présence de l'utilisateur (OPC)
5. Poignée gauche illustrée
6. Verrou de point mort
7. Goupille fendue

2. Desserrez les boulons à embase supérieurs (3/8 x 1-1/4") et l'écrou à embase de fixation de la poignée au bâti arrière (Figure 23).
3. Retirez les boulons à embase supérieurs ((3/8 x 1 pouce)) et les écrous à embase de fixation de la poignée au bâti arrière (Figure 23)
4. Faites pivoter la poignée à la position d'utilisation voulue et remettez les boulons à embase inférieurs ((3/8 x 1 pouce)) et les écrous à embase dans les trous de fixation. Serrez tous les boulons à embase.

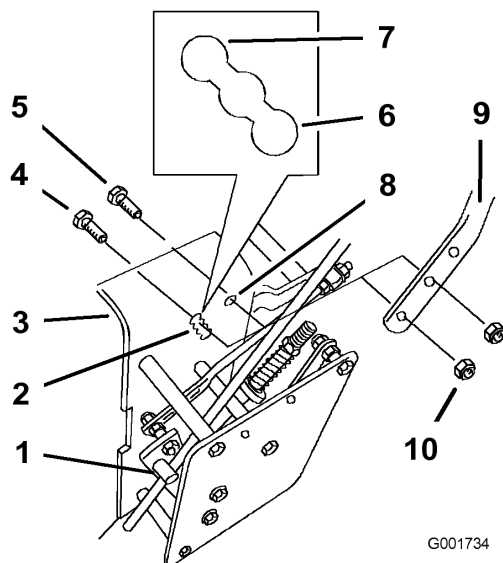

Figure 23

- | | |
|---|--------------------------------|
| 1. Fixation de tige de commande | 7. Position inférieure |
| 2. Trou de fixation inférieur | 8. Trou de fixation supérieur |
| 3. Bâti arrière | 9. Poignée |
| 4. Boulon à embase inférieur (3/8 x 1 pouce) | 10. Écrou à embase (3/8 pouce) |
| 5. Boulon à embase supérieur (3/8 x 1-1/4 pouces) | 11. |
| 6. Position haute | |

5. Ajustez le longueur de la tige de commande en la tournant dans sa fixation (Fig. 8).
6. Posez la goupille fendue entre les leviers de déplacement et les verrous de point mort, et dans les axes de chape (Fig. 25).

Remarque: Les axes de chape doivent être insérés dans les verrous de point mort.

7. Réglez la timonerie hydraulique quand vous modifiez la hauteur de la poignée (voir Réglages de la timonerie hydraulique).

Tableau de hauteur de coupe

Position d'essieu	Nombre d'entretoises sous la roue pivotante		Nombre d'entretoises de lame de 1/4" sous l'axe				
	13 mm (0,5")	5 mm (3/16")	4	3	2	1	0
A	0	0	26 mm (1")	32 mm (1-1/4")	38 mm (1-1/2")	45 mm (1-3/4")	51 mm (2")
A	0	1	29 mm (1-1/8")	35 mm (1-3/8")	41 mm (1-5/8")	48 mm (1-7/8")	54 mm (2-1/8")
A	1	0	35 mm (1-3/8")	41 mm (1-5/8")	48 mm (1-7/8")	54 mm (2-1/8")	60 mm (2-3/8")
B	0	1	35 mm (1-3/8")	41 mm (1-5/8")	48 mm (1-7/8")	54 mm (2-1/8")	60 mm (2-3/8")
B	1	0	41 mm (1-5/8")	48 mm (1-7/8")	54 mm (2-1/8")	60 mm (2-3/8")	67 mm (2-5/8")
B	1	1	45 mm (1-3/4")	51 mm (2")	57 mm (2-1/4")	64 mm (2-1/2")	70 mm (2-3/4")
B	2	0	51 mm (2")	57 mm (2-1/4")	64 mm (2-1/2")	70 mm (2-3/4")	76 mm (3")
C	1	1	48 mm (1-7/8")	54 mm (2-1/8")	60 mm (2-3/8")	67 mm (2-5/8")	73 mm (2-7/8")
C	2	0	55 mm (2-1/8")	60 mm (2-3/8")	67 mm (2-5/8")	73 mm (2-7/8")	79 mm (3-1/8")
C	2	1	57 mm (2-1/4")	64 mm (2-1/2")	70 mm (2-3/4")	76 mm (3")	83 mm (3-1/4")
C	3	0	64 mm (2-1/2")	70 mm (2-3/4")	76 mm (3")	83 mm (3-1/4")	89 mm (3-1/2")
D	2	1	61 mm (2-3/8")	67 mm (2-5/8")	73 mm (2-7/8")	79 mm (3-1/8")	86 mm (3-3/8")
D	3	0	64 mm (2-1/2")	70 mm (2-3/4")	76 mm (3")	82 mm (3-1/4")	89 mm (3-1/2")
D	3	1	70 mm (2-3/4")	76 mm (3")	82 mm (3-1/4")	89 mm (3-1/2")	95 mm (3-3/4")
D	4	0	76 mm (3")	82 mm (3-1/4")	89 mm (3-1/2")	95 mm (3-3/4")	102 mm (4")
E	3	1	73 mm (2-7/8")	79 mm (3-1/8")	86 mm (3-3/8")	92 mm (3-5/8")	98 mm (3-7/8")
E	4	0	79 mm (3-1/8")	86 mm (3-3/8")	92 mm (3-5/8")	98 mm (3-7/8")	105 mm (4-1/8")
E	4	1	82 mm (3-1/4")	89 mm (3-1/2")	95 mm (3-3/4")	102 mm (4")	108 mm (4-1/4")

Entretien

Remarque: Les côtés gauche et droit de la machine sont déterminés d'après la position de conduite.

Programme d'entretien recommandé

Périodicité d'entretien	Procédure d'entretien
Après les 8 premières heures de fonctionnement	<ul style="list-style-type: none">• Vidangez et changez l'huile moteur.• Vérifiez la tension de la courroie du plateau de coupe.
Après les 25 premières heures de fonctionnement	<ul style="list-style-type: none">• Vérifiez la tension de la courroie du plateau de coupe.
À chaque utilisation ou une fois par jour	<ul style="list-style-type: none">• Vérifiez le système de sécurité.• Graissez les roues pivotantes et leur pivot.• Contrôlez le niveau d'huile moteur.• Nettoyez la grille d'entrée d'air.• Contrôlez les lames.• Nettoyez le plateau de coupe.
Toutes les 25 heures	<ul style="list-style-type: none">• Nettoyez l'élément en mousse du filtre à air.
Toutes les 50 heures	<ul style="list-style-type: none">• Graissez la poulie de tension de la courroie du plateau de coupe.• Graissez le pivot du bras de la poulie de tension d'entraînement de la pompe.• Graissez la commande de la pompe.• Vérifiez l'élément en papier du filtre à air.• Contrôlez la pression de gonflage des pneus.• Contrôlez les courroies.• Vérifiez la tension de la courroie du plateau de coupe.
Toutes les 100 heures	<ul style="list-style-type: none">• Graissez le levier coudé d'engagement des lames.• Vidangez et changez l'huile moteur.• Contrôlez les bougies.• Vérifiez et nettoyez les ailettes de refroidissement et les carénages du moteur.
Toutes les 200 heures	<ul style="list-style-type: none">• Remplacez l'élément en papier du filtre à air.• Remplacez le filtre à huile.• Remplacez le filtre à carburant.
Avant le remisage	<ul style="list-style-type: none">• Peignez les surfaces écaillées.• Effectuez tous les contrôles et entretiens mentionnés ci-dessus avant de remettre la machine.

Important: Reportez-vous au manuel d'utilisation du moteur pour toutes procédures d'entretien supplémentaires.



Si vous laissez la clé dans le commutateur d'allumage, quelqu'un pourrait mettre le moteur en marche et vous blesser gravement, ainsi que les personnes à proximité.

Avant de procéder à un quelconque entretien, enlevez la clé de contact et débranchez les bougies. Écartez le fil pour éviter tout contact accidentel avec la bougie.

Lubrification

Reportez-vous à la Figure 24 pour localiser les points de graissage sur la machine.

Utilisez de la graisse universelle N° 2 au lithium ou au molybdène.

Procédure de graissage

1. Désengagez la PDF et serrez le frein de stationnement.
2. Avant de quitter la position de conduite, coupez le moteur, retirez la clé de contact et attendez l'arrêt de toutes les pièces mobiles.
3. Nettoyez les graisseurs à l'aide d'un chiffon. Grattez la peinture qui pourrait se trouver sur les graisseurs.
4. Raccordez une pompe à graisse au graisseur. Injectez de la graisse dans les graisseurs jusqu'à ce qu'elle commence à sortir des roulements.
5. Essuyez tout excès de graisse.

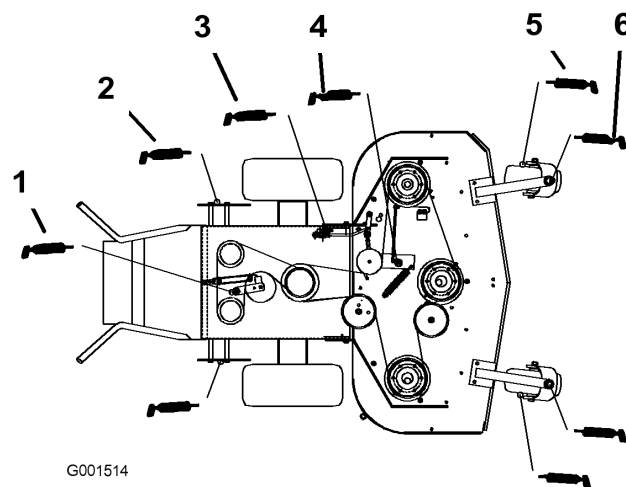

Figure 24

Lubrification des roulements des roues pivotantes et des roues

Lubrifiez les roulements des roues avant ainsi que les fusées avant (Figure 24).

Graissage de la poulie de tension de la courroie du plateau de coupe

Lubrifiez le graisseur sur le pivot du bras de la poulie de tension de la courroie du plateau de coupe (Figure 24).

Remarque: Déposez le capot du plateau de coupe pour accéder au graisseur du bras de la poulie de tension.

Graissage de la commande de pompe et du levier coudé

Graissez le graisseur du pivot du bras de la poulie de tension d'entraînement de pompe et la commande de pompe toutes les 50 heures.

Graissez le levier coudé d'engagement des lames (PDF) toutes les 100 heures (Figure 24).

- | | |
|--|--|
| 1. Bras de poulie de tension d'entraînement de pompe | 4. Bras de poulie de tension de courroie de plateau de coupe |
| 2. Bras de commande de pompe | 5. Roulement de roue pivotante |
| 3. Levier coudé | 6. Pivot de roue pivotante |

Entretien du moteur

Entretien du filtre à air

Fréquence d'entretien et spécifications

Élément en mousse : Nettoyez-le toutes les 25 heures de fonctionnement.

Élément en papier : Contrôlez-le toutes les 50 heures de fonctionnement. Remplacez-le toutes les 200 heures de fonctionnement ou une fois par an, la première échéance prévalant.

Examinez les éléments en mousse et en papier ; remplacez-les s'ils sont endommagés ou très encrassés.

Remarque: Nettoyez le filtre à air plus fréquemment (toutes les quelques heures de fonctionnement) si vous travaillez dans des conditions très poussiéreuses ou sableuses.

Important: Ne lubrifiez pas l'élément en mousse ou en papier.

Retrait des éléments en mousse et en papier

1. Désengagez la PDF et serrez le frein de stationnement.
2. Avant de quitter la position de conduite, coupez le moteur, retirez la clé de contact et attendez l'arrêt de toutes les pièces mobiles.
3. Nettoyez la surface autour du filtre à air pour éviter que des impuretés n'endommagent le moteur en tombant à l'intérieur (Figure 25).
4. Dévissez le bouton du couvercle et déposez le couvercle du filtre à air (Figure 25).
5. Dévissez les 2 écrous à oreilles et déposez l'ensemble filtre à air (Figure 25).
6. Sortez délicatement l'élément en mousse de l'élément en papier (Figure 25).

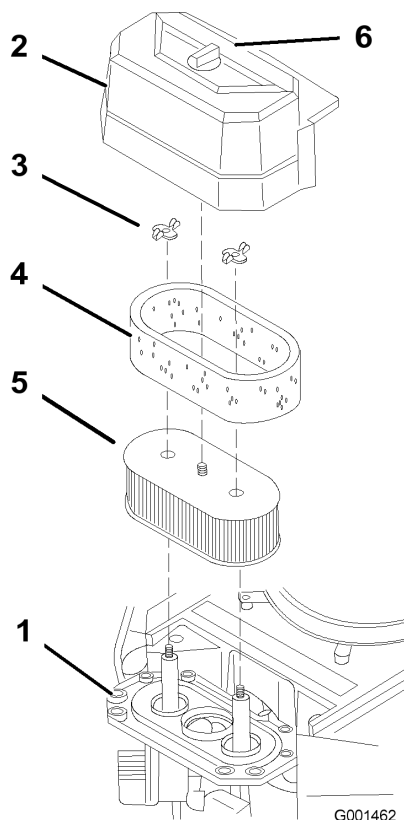

Figure 25

- | | |
|---------------------|------------------------|
| 1. Moteur | 4. Élément en mousse |
| 2. Couvercle | 5. Élément en papier |
| 3. Écrou à oreilles | 6. Bouton de couvercle |

Nettoyage de l'élément en mousse du filtre à air

1. Lavez l'élément en mousse dans de l'eau chaude additionnée de savon liquide. Rincez soigneusement l'élément une fois propre.
2. Séchez l'élément en le pressant dans un chiffon propre.

Important: Remplacez l'élément en mousse s'il est usé ou déchiré.

Entretien de l'élément en papier du filtre à air

1. Ne nettoyez pas l'élément en papier. Remplacez-le toutes les 200 heures de fonctionnement (Figure 25).
2. Vérifiez que l'élément n'est pas déchiré ni couvert d'une pellicule grasse, et que le joint de caoutchouc n'est pas endommagé.
3. Remplacez l'élément en papier s'il est endommagé.

Montage des éléments en mousse et en papier

Important: Pour ne pas endommager le moteur, ne le faites jamais tourner sans un filtre à air complet garni des éléments en mousse et en papier.

1. Glissez délicatement l'élément en mousse sur l'élément en papier (Figure 25).
2. Posez l'ensemble filtre à air sur sa base et fixez-le en place avec les 2 écrous à oreilles (Figure 25).
3. Mettez le couvercle du filtre en place et serrez le bouton (Figure 25).

Vidange de l'huile moteur et remplacement du filtre

Fréquence d'entretien et spécifications

Changez l'huile moteur comme suit :

- Après les 8 premières heures de fonctionnement
- Toutes les 100 heures de fonctionnement

Remarque: Vidangez l'huile plus souvent si vous travaillez dans des conditions très poussiéreuses ou sableuses.

Type d'huile : huile détergente (classe de service API SF, SG, SH ou SJ)

Capacité du carter : 1,7 litre sans filtre ; 1,5 litre avec filtre

Viscosité : Voir le tableau ci-dessous (Figure 26).

USE THESE SAE VISCOSITY OILS

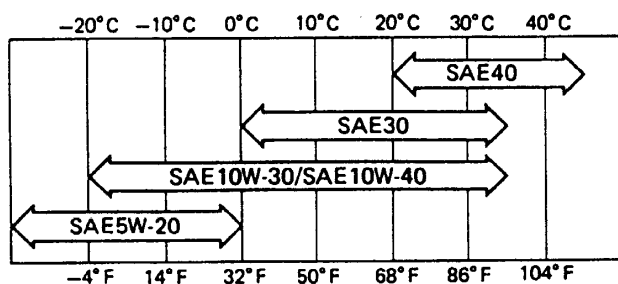

G001463

Figure 26

Contrôle du niveau d'huile moteur

1. Garez la machine sur un sol plat et horizontal.
2. Désengagez la PDF et serrez le frein de stationnement.

3. Avant de quitter la position de conduite, coupez le moteur, retirez la clé de contact et attendez l'arrêt de toutes les pièces mobiles.
4. Nettoyez la surface autour de la jauge d'huile (Figure 27) pour éviter que des impuretés ne s'introduisent dans le goulot de remplissage, ce qui risquerait d'endommager le moteur.

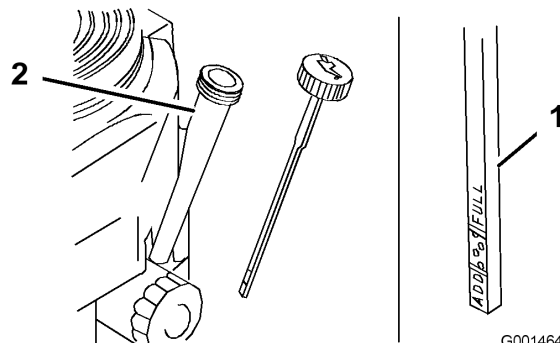

G001464

Figure 27

1. Jauge d'huile
2. Goulot de remplissage

5. Retirez la jauge d'huile et essuyez soigneusement son extrémité (Figure 27).
6. Remettez la jauge au fond du tube de remplissage, mais sans la visser (Figure 27).
7. Sortez de nouveau la jauge et examinez l'extrémité. Si le niveau est bas, versez lentement une quantité d'huile suffisante dans le goulot de remplissage pour amener le niveau au repère maximum.

Important: Ne faites pas tourner le moteur avec un carter d'huile trop rempli, sous peine de l'endommager.

Vidange de l'huile moteur

1. Démarrez le moteur et laissez-le tourner pendant cinq minutes. Cela permet de réchauffer l'huile, qui s'écoule alors plus facilement.
2. Garez la machine avec le côté de la vidange légèrement plus bas que l'autre côté, pour pouvoir évacuer toute l'huile.
3. Désengagez la PDF et serrez le frein de stationnement.
4. Avant de quitter la position de conduite, coupez le moteur, retirez la clé de contact et attendez l'arrêt de toutes les pièces mobiles.
5. Branchez le flexible de vidange au robinet de vidange d'huile.
6. Placez un bac sous le flexible de vidange. Tournez le robinet de vidange d'huile pour permettre à l'huile de s'écouler (Figure 28).

- Quand toute l'huile s'est écoulee, fermez le robinet de vidange.
- Enlevez le flexible de vidange (Figure 28).

Remarque: Débarrassez-vous de l'huile usagée dans un centre de recyclage.

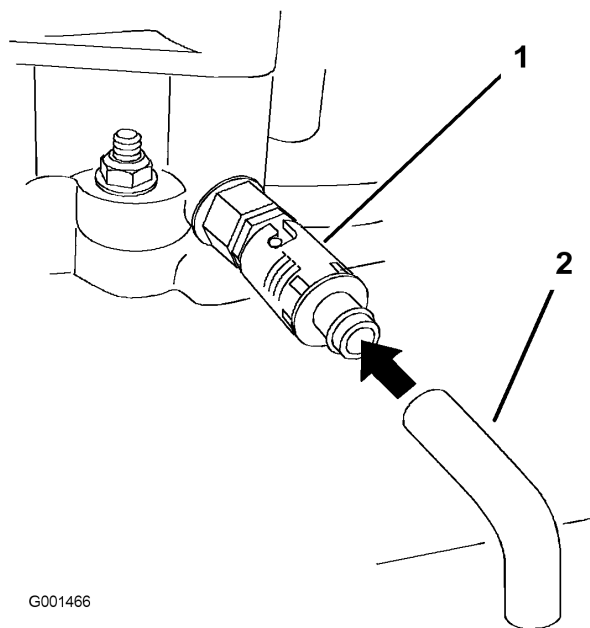

Figure 28

- Robinet de vidange d'huile
- Flexible de vidange d'huile

- Versez avec précaution environ 80% de la quantité d'huile spécifiée dans le goulot de remplissage (Figure 27)
- Vérifiez le niveau d'huile (voir Contrôle du niveau d'huile moteur).
- Faites l'appoint avec précaution pour amener le niveau au repère du **plein**.

Remplacement du filtre à huile

Remplacez le filtre à huile toutes les 200 heures de fonctionnement ou toutes les deux vidanges d'huile.

Remarque: Remplacez le filtre à huile plus souvent si vous travaillez dans des conditions très poussiéreuses ou sableuses.

- Vidangez l'huile moteur (voir Vidange de l'huile moteur).
- Retirez le filtre usagé (Figure 29).

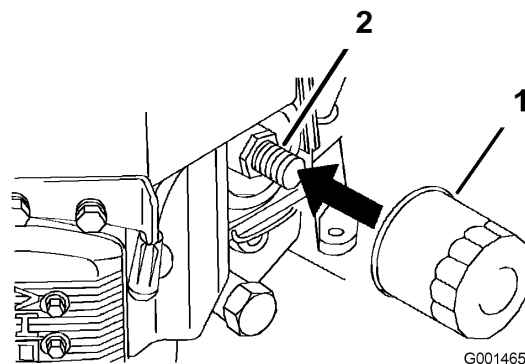

Figure 29

- Filtre à huile
- Adaptateur

- Appliquez un mince film d'huile neuve sur le joint en caoutchouc du filtre de rechange (Figure 29).
- Posez le filtre à huile de rechange sur l'adaptateur, tournez le filtre dans le sens horaire jusqu'à ce que le joint en caoutchouc touche l'adaptateur, puis serrez le filtre de 3/4 de tour supplémentaire (Figure 29).
- Faites le plein du carter moteur avec une huile du type voulu (voir Vidange de l'huile moteur et remplacement du filtre).
- Laissez tourner le moteur pendant environ 3 minutes puis arrêtez-le et vérifiez que le filtre à huile ne fuit pas.
- Contrôlez le niveau d'huile moteur et faites l'appoint si nécessaire.

Entretien des bougies

Fréquence d'entretien et spécifications

Contrôlez les bougies toutes les 100 heures de fonctionnement.

Avant de monter une bougie, vérifiez si l'écartement entre l'électrode centrale et l'électrode latérale est correct. Utilisez une clé à bougies pour déposer les bougies et les remonter, et une jauge d'épaisseur pour contrôler et régler l'écartement des électrodes. Remplacez les bougies au besoin.

Type : Champion® RCJ8Y ou type équivalent
Ecartement des électrodes : 0,75 mm (0,030")

Dépose des bougies

- Désengagez la PDF et serrez le frein de stationnement.
- Avant de quitter la position de conduite, coupez le moteur, retirez la clé de contact et attendez l'arrêt de toutes les pièces mobiles.

- Débranchez les bougies (Figure 30).

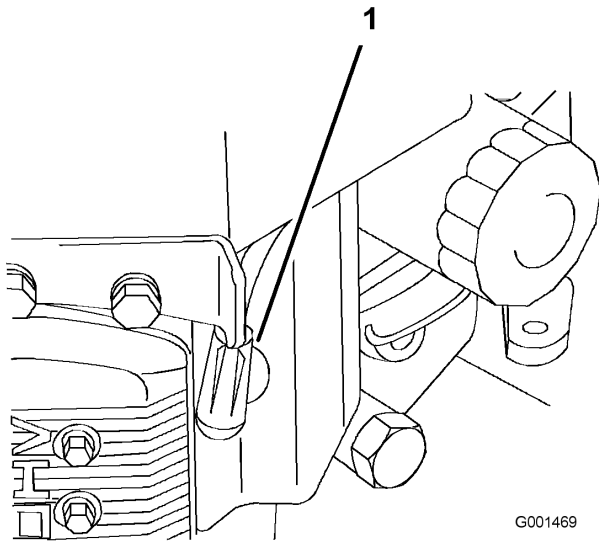

Figure 30

- Fil de bougie/bougie

Important: Remplacez toujours les bougies si elles sont recouvertes d'un dépôt noir ou d'une couche grasse, si les électrodes sont usées ou si elles présentent des fissures.

- Contrôlez l'écartement entre l'électrode centrale et l'électrode latérale (Figure 31). Courbez l'électrode latérale (Figure 31) si l'écartement est incorrect.

Mise en place des bougies

- Montez les bougies assorties des rondelles métalliques. Vérifiez que l'écartement des électrodes est correct.
- Serrez les bougies à 22 Nm (16 pi-lb).
- Connectez les bougies (Figure 31).

- Nettoyez la surface autour des bougies pour éviter que des impuretés n'endommagent le moteur en tombant à l'intérieur.
- Déposez les bougies et les rondelles métalliques.

Contrôle des bougies

- Examinez le centre des bougies (Figure 31). Si le bec de l'isolateur est recouvert d'un léger dépôt gris ou brun, le moteur fonctionne correctement. S'il est couvert d'un dépôt noir, c'est généralement signe que le filtre à air est encrassé.
- Le cas échéant, décalaminez la bougie avec une brosse métallique.

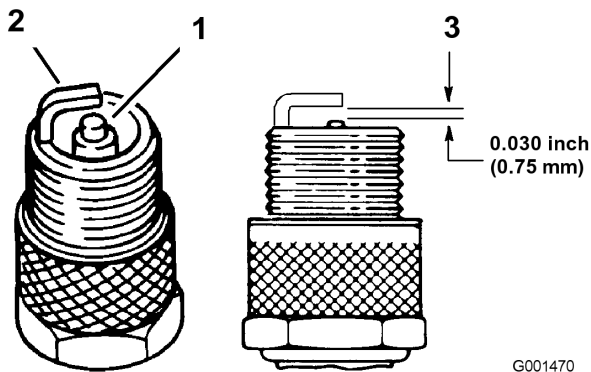

Figure 31

- Électrode centrale et bec
- Électrode latérale
- Écartement (pas à l'échelle)

Entretien du système d'alimentation

Entretien du réservoir de carburant



Dans certaines circonstances, l'essence est extrêmement inflammable et hautement explosive. Un incendie ou une explosion causé(e) par l'essence peut vous brûler, ainsi que les personnes se tenant à proximité, et causer des dommages matériels.

- Vidangez le réservoir de carburant lorsque le moteur est froid. Travaillez à l'extérieur, dans un endroit dégagé. Essuyez toute essence répandue.
- Ne fumez jamais pendant la vidange de l'essence et tenez-vous à l'écart des flammes nues et étincelles susceptibles d'enflammer les vapeurs d'essence.

Vidange du réservoir de carburant

1. Garez la machine sur une surface plane et horizontale pour que le réservoir de carburant puisse se vider entièrement. Désengagez ensuite la PDF, serrez le frein de stationnement et tournez la clé de contact en position **contact coupé**. Enlevez la clé de contact.
2. Fermez le robinet d'arrivée de carburant sur le réservoir (Figure 32).
3. Pincez les extrémités du collier de fixation et poussez le collier en haut de la conduite d'alimentation, à l'opposé du filtre à carburant (Figure 32).
4. Débranchez la conduite d'alimentation du filtre à carburant (Figure 32). Ouvrez le robinet d'arrivée de carburant et laissez l'essence s'écouler dans un bidon ou un bac de vidange.

Remarque: Profitez éventuellement de ce que le réservoir est vide pour remplacer le filtre à carburant (voir Remplacement du filtre à carburant).

5. Raccordez la conduite d'alimentation au filtre. Rapprochez le collier de serrage du robinet pour fixer la conduite d'alimentation.

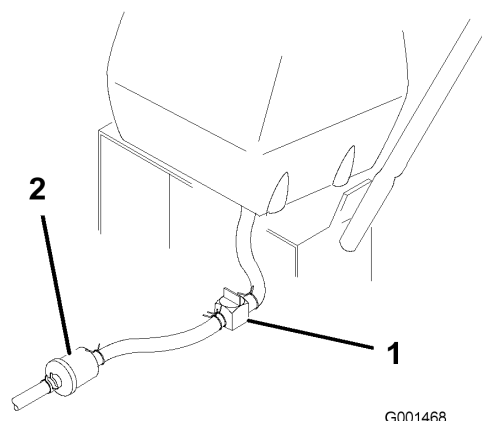

G001468

Figure 32

1. Robinet d'arrivée de carburant
2. Collier

Entretien du filtre à carburant

Remplacez le filtre à carburant toutes les 200 heures de fonctionnement ou une fois par an, la première échéance prévalant.

Remplacement du filtre à carburant

Ne remontez jamais un filtre sale après l'avoir enlevé de la conduite d'alimentation.

Remarque: Prenez note de la façon dont le filtre est installé afin de monter le nouveau filtre correctement.

Remarque: Essuyez le carburant éventuellement répandu.

1. Désengagez la PDF et serrez le frein de stationnement.
2. Avant de quitter la position de conduite, coupez le moteur, retirez la clé de contact et attendez l'arrêt de toutes les pièces mobiles.
3. Fermez le robinet d'arrivée de carburant sur le réservoir (Figure 32).
4. Pincez les extrémités des colliers et faites glisser ceux-ci pour les éloigner du filtre (Figure 33).

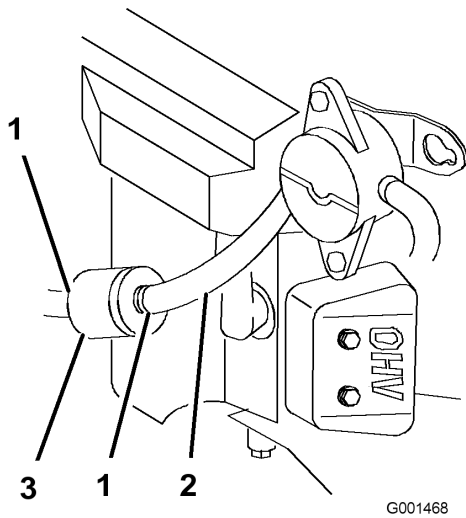

Figure 33

- 1. Collier
- 2. Conduite d'alimentation
- 3. Filtre

5. Détachez le filtre des flexibles d'alimentation.
6. Posez un filtre neuf et rapprochez les colliers de fixation du filtre.
7. Ouvrez le robinet d'arrivée d'essence sur le réservoir (Figure 32).
8. Recherchez et réparez les fuites éventuelles.
9. Essayez le carburant éventuellement répandu.

Entretien du système d'entraînement

Procédez aux réglages de la timonerie suivants quand la machine a besoin d'un entretien. Effectuez les étapes allant de Réglage de la timonerie de commande de vitesse à la Correction directionnelle. Si un réglage est nécessaire, procédez dans l'ordre indiqué.

Réglage de la timonerie de commande de vitesse

1. Désengagez la PDF et serrez le frein de stationnement.
2. Coupez le moteur et attendez l'arrêt de toutes les pièces en mouvement avant de quitter la position de conduite.
3. Déplacez le levier de changement de vitesse (situé sur la console) à la position avant maximale.
4. Vérifiez l'orientation des languettes aux extrémités de la manivelle de commande de vitesse. Ces languettes doivent être dirigées vers le bas, à la position 6 heures approximativement (Figure 34).
5. Ajustez la chape filetée au bas de la biellette de changement de vitesses jusqu'à ce que les languettes soient placées à la position 6 heures (Figure 34).

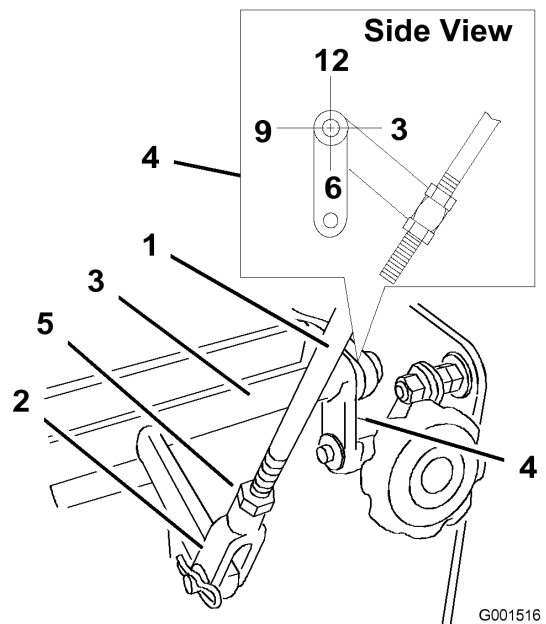

Figure 34

- 1. Tige de commande de vitesse
- 2. Chape
- 3. Manivelle de commande de vitesse
- 4. Languettes, position 6 heures
- 5. Écrou de blocage

6. Ramenez le levier de changement de vitesse au point mort.
7. Le contacteur de sécurité doit être enfoncé et un espace de 8 mm (5/16") doit exister entre la languette d'actionnement et le contacteur. (Figure 35).
8. Au besoin, ajuster la position du contacteur pour obtenir un espace de 8 mm (5/16") (Figure 35).

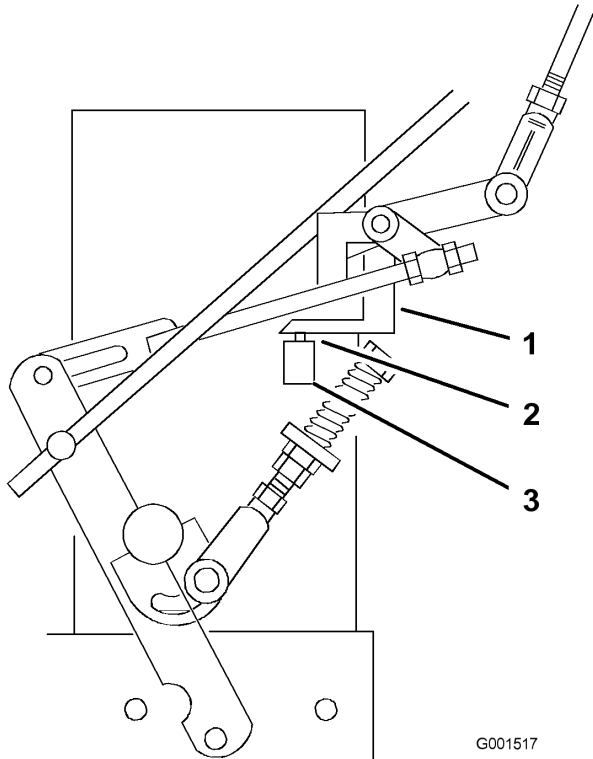

Figure 35

1. Languette d'actionnement
2. Espace de 8 mm (5/16")
3. Contacteur de sécurité

Réglage des timoneries de commande de point mort



Le moteur doit tourner pour effectuer les réglages des timoneries de commande. Les pièces mobiles et les surfaces brûlantes peuvent causer des blessures.

Gardez les mains, les pieds, le visage et toute autre partie du corps ainsi que les vêtements à l'écart des pièces mobiles, du silencieux et autres surfaces brûlantes.



Les crics mécaniques ou hydrauliques peuvent céder sous le poids de la machine et causer des blessures graves.

- Utilisez des chandelles pour supporter la machine.
- N'utilisez pas de crics hydrauliques.

1. Désengagez la PDF et serrez le frein de stationnement.
2. Coupez le moteur et attendez l'arrêt de toutes les pièces en mouvement avant de quitter la position de conduite.
3. Placez des chandelles sous l'arrière de la machine pour décoller les roues motrices du sol.
4. Desserrez le frein de stationnement
5. Mettez le moteur en marche et placez la manette d'accélérateur à mi-course.
6. Placez les verrous de point mort à la position avant maximale et placez le levier de changement de vitesses à la position vitesse moyenne.
7. Maintenez les leviers OPC abaissés.

Remarque: Les leviers OPC doivent être maintenus abaissés chaque fois que le levier de changement de vitesse n'est pas à la position point mort, sinon le moteur s'arrêtera.



Le système électrique n'assurera pas l'arrêt sûr et correct de la machine si les leviers de détection de présence de l'utilisateur sont bloqués en place.

- Vérifiez le fonctionnement des leviers de détection de présence de l'utilisateur (OPC) quand le réglage est terminé.
- N'utilisez jamais la machine quand les leviers de détection de présence de l'utilisateur (OPC) sont bloqués en place.

8. Serrez un levier de déplacement jusqu'à ressentir une résistance plus importante. Cela doit correspondre à la position du point mort.

Remarque: Attention à ne pas atteindre l'extrémité de la fente du verrou du point mort. Si vous l'avez atteinte, raccourcissez la timonerie du levier de commande (voir Réglage de la tige de commande).

9. Si la roue tourne quand le levier de déplacement est maintenu au point mort, il faut régler les timoneries de commande du point mort (Figure 36). Si la roue s'arrête, passez à l'étape 12.
10. Desserrez l'écrou contre la chape de timonerie de commande de point mort (Figure 36).
11. Ajustez la timonerie de commande du point mort jusqu'à ce que la roue motrice correspondante s'arrête quand le levier de commande est tiré contre le ressort de point mort (position point mort) (Figure 36).
12. Tournez le boulon de réglage de 1/4 de tour approximativement dans le sens horaire si la roue tourne en arrière ou de 1/4 de tour approximativement dans le sens anti-horaire si la roue tourne en avant (Figure 36).
13. Relâchez le levier de déplacement à la position de marche avant et ramenez-le à la position de point mort. Vérifiez si la roue s'arrête. Si elle continue de tourner, répétez la procédure de réglage ci-dessus.
14. Une fois les réglages effectués, serrez les écrous contre les chapes.
15. Répétez cette procédure de l'autre côté.

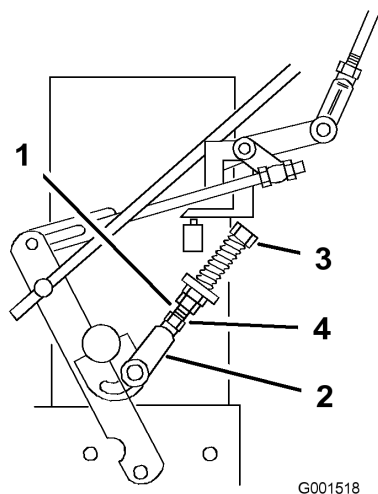

Figure 36

- | | |
|--|----------------------|
| 1. Timonerie de commande de point mort | 3. Boulon de réglage |
| 2. Chape | 4. Écrou |

Réglage des timoneries de commande hydraulique



Le moteur doit tourner pour effectuer les réglages des timoneries de commande. Les pièces mobiles et les surfaces brûlantes peuvent causer des blessures.

Gardez les mains, les pieds, le visage et toute autre partie du corps ainsi que les vêtements à l'écart des pièces mobiles, du silencieux et autres surfaces brûlantes.



Les crics mécaniques ou hydrauliques peuvent céder sous le poids de la machine et causer des blessures graves.

- Utilisez des chandelles pour supporter la machine.
- N'utilisez pas de crics hydrauliques.

Réglage de la timonerie gauche

1. Désengagez la PDF et serrez le frein de stationnement.
2. Coupez le moteur et attendez l'arrêt de toutes les pièces en mouvement avant de quitter la position de conduite.
3. Placez des chandelles suffisamment hautes sous l'arrière de la machine pour décoller les roues motrices du sol.
4. Desserrez le frein de stationnement
5. Mettez le moteur en marche et placez la manette d'accélérateur à mi-course.
6. Placez le levier de déplacement gauche à la position avant maximale.
7. Placez le levier de changement de vitesse à la position de point mort.



Le système électrique n'assurera pas l'arrêt sûr et correct de la machine si les leviers de détection de présence de l'utilisateur (OPC) sont bloqués en place.

- Vérifiez le fonctionnement des leviers de détection de présence de l'utilisateur (OPC) quand le réglage est terminé.
- N'utilisez jamais la machine quand les leviers de détection de présence de l'utilisateur (OPC) sont bloqués en place.

- Desserrez l'écrou de réglage avant sur la timonerie de commande hydraulique gauche, comme illustré à la Figure 38.
- Tournez l'écrou de réglage gauche dans le sens anti-horaire jusqu'à ce que la roue tourne en avant (Figure 38).
- Tournez l'écrou de réglage arrière dans le sens horaire 1/4 de tour à la fois. Déplacez ensuite le levier de changement de vitesse en avant et ramenez-le au point mort. Répétez cette opération jusqu'à ce que la roue gauche arrête de tourner en avant (Figure 38).
- Serrez l'écrou arrière de 1/2 tour supplémentaire et serrez l'écrou de réglage avant.

Remarque: La partie plate de la timonerie doit être perpendiculaire à la goupille du pivot.

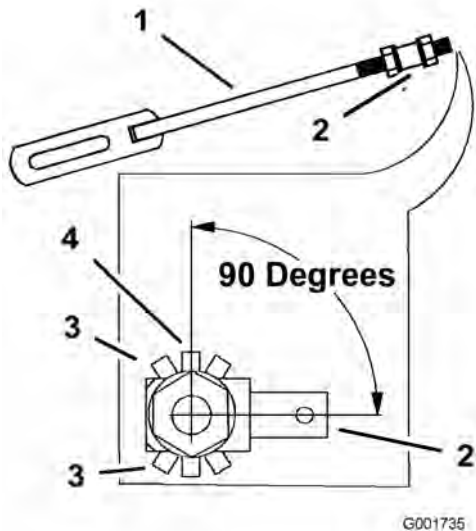

Figure 37

- Après avoir réglé la timonerie de commande hydraulique gauche, déplacez le levier de changement de vitesse en avant et ramenez-le au point mort.
- Maintenez les leviers OPC abaissés.

Remarque: Les leviers OPC doivent être maintenus abaissés chaque fois que le levier de changement de vitesse n'est pas à la position point mort, sinon le moteur s'arrêtera.

- Le levier de changement de vitesse doit être au point mort et la roue ne doit pas tourner.
- Répétez le réglage au besoin.

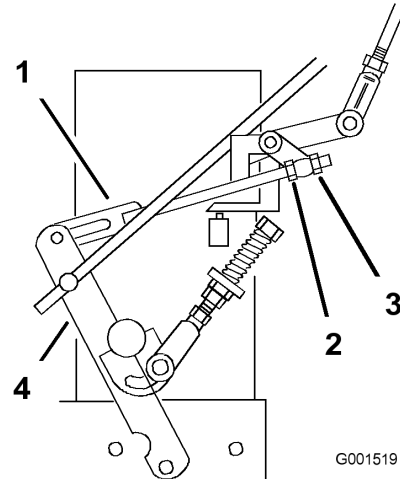

Figure 38

- | | |
|--------------------------------------|-----------------------------|
| 1. Timonerie de commande hydraulique | 3. Écrou de réglage arrière |
| 2. Écrou de réglage avant | 4. Bras de commande |

Remarque: Si le point mort n'est pas constant, vérifiez que les deux ressorts sont bien serrés sur le levier de changement de vitesse sous la console, en particulier le ressort de pivot arrière. Répétez les réglages ci-dessus au besoin (Figure 39).

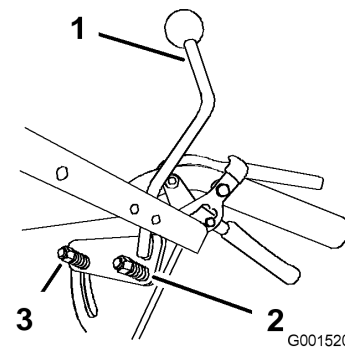

Figure 39

- | | |
|------------------------------------|------------|
| 1. Levier de changement de vitesse | 3. Ressort |
| 2. Ressort de pivot arrière | |

Réglage de la timonerie droite

- Placez le levier de changement de vitesse à la position de point mort.

- Placez le levier de déplacement droit à la position avant maximale.
- Réglez la timonerie droite en tournant le bouton Quick-Track dans le sens anti-horaire jusqu'à ce que la roue commence à tourner en avant (Figure 40).
- Tournez le bouton dans le sens horaire 1/4 de tour à la fois. Déplacez ensuite le levier de changement de vitesse en avant et ramenez-le au point mort. Répétez cette opération jusqu'à ce que la roue droite arrête de tourner en avant (Figure 40).
- Maintenez les leviers OPC abaissés.

Remarque: Les leviers OPC doivent être maintenus abaissés chaque fois que le levier de changement de vitesse n'est pas à la position point mort, sinon le moteur s'arrêtera.

- Le ressort qui maintient la tension sur le bouton n'a normalement pas besoin d'être réglé. Toutefois, si un réglage est nécessaire, réglez la longueur du ressort à 26 mm (1") entre les rondelles (Figure 40).
- Réglez la longueur du ressort en tournant l'écrou situé à l'avant du ressort (Figure 40).

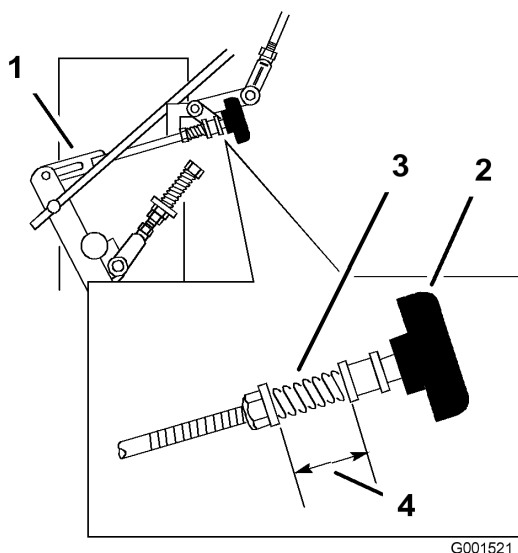

Figure 40

- | | |
|--------------------------------------|---------------|
| 1. Timonerie de commande hydraulique | 3. Ressort |
| 2. Bouton Quick-Track | 4. 26 mm (1") |

placez le levier de changement de vitesse à la position vitesse moyenne.

Remarque: Les leviers OPC doivent être maintenus abaissés chaque fois que le levier de changement de vitesse n'est pas à la position point mort, sinon le moteur s'arrêtera.

- Actionnez le levier de déplacement respectif vers le haut jusqu'à ce qu'il atteigne la position point mort et verrouillez le point mort.
- Si la roue tourne dans un sens ou dans l'autre, il faut régler la longueur de la tige de commande.

Réglage de la tige de commande

- Ajustez la longueur de la tige en relâchant le levier de déplacement et en enlevant la goupille fendue et l'axe de chape. Tournez la tige dans la fixation (Figure 41).
- Allongez la tige de commande si la roue tourne en arrière et raccourcissez la tige si la roue tourne en avant.
- Tournez la tige de plusieurs tours si la roue tourne vite. Ajustez ensuite la tige un demi-tour à la fois.
- Placez l'axe de chape dans le levier de déplacement (Figure 41).

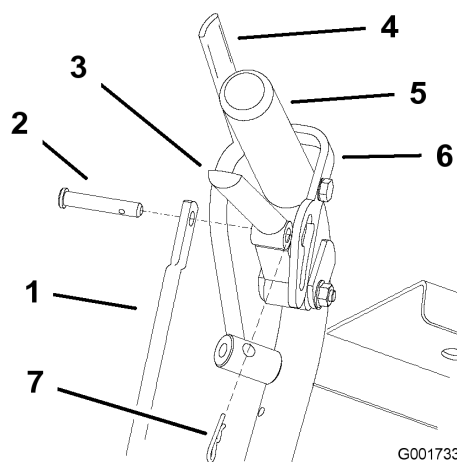

Figure 41

- | | |
|---|-----------------------------|
| 1. Tige de commande | 5. Poignée gauche illustrée |
| 2. Axe de chape | 6. Verrou de point mort |
| 3. Levier de déplacement | 7. Goupille fendue |
| 4. Levier de détection de présence de l'utilisateur (OPC) | |

Réglage de la tige de commande

Contrôle de la tige de commande

- L'arrière de la machine étant supporté par des chandelles et le moteur tournant à plein régime,

- Déverrouillez et verrouillez le point mort en vérifiant que la roue ne tourne pas (Figure 42). Continuez cette procédure jusqu'à ce que la roue arrête de tourner.

- Placez la goupille fendue entre les leviers de déplacement et les verrous de point mort, et dans les axes de chape (Figure 41).
- Répétez ce réglage de l'autre côté.

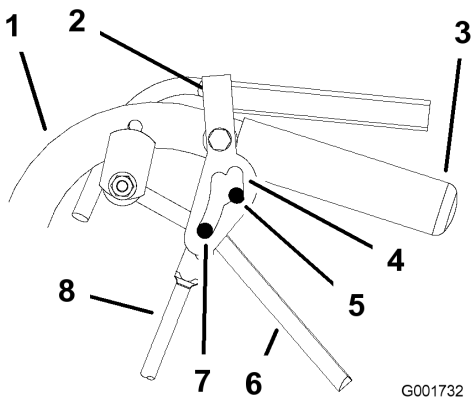

Figure 42

- | | |
|----------------------------------|-------------------------------------|
| 1. Poignée | 5. Point mort |
| 2. Verrou de point mort | 6. Levier de déplacement |
| 3. Poignée | 7. Vitesse en marche avant maximale |
| 4. Fente de verrou de point mort | 8. Tige de commande |

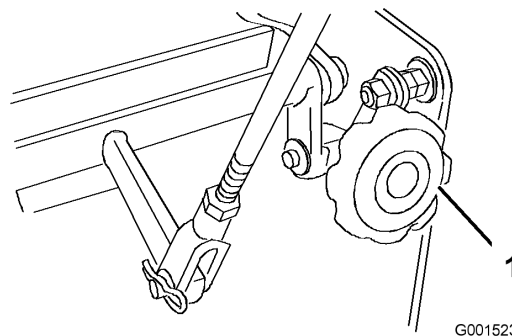

Figure 43

- Bouton Quick-Track

Réglage des ancrages de ressort

Si les conditions de conduite sont moyennes à difficiles, par exemple si vous travaillez avec un sulky sur des pentes raides, une force de ressort supérieure sera requise sur les bras de commande de pompe hydraulique pour empêcher la transmission de caler.

- Désengagez la PDF et serrez le frein de stationnement.
- Coupez le moteur et attendez l'arrêt de toutes les pièces en mouvement avant de quitter la position de conduite.
- Pour des conditions de conduite plus difficiles, déplacez les ancrages de ressort aux positions service moyen ou lourd (Figure 44). Les ancrages de ressort sont fixés au coin arrière supérieur des protections de la transmission hydraulique sur les côtés gauche et droit de la machine.

Remarque: Dans les positions de service moyen et lourd, les forces du levier de déplacement au niveau de la poignée supérieure seront aussi augmentées.

Réglage de la correction directionnelle

- Descendez la machine des chandelles.
- Vérifiez la pression de gonflage des pneus arrière (voir Contrôle de la pression des pneus).
- Faites fonctionner la machine et observez la correction directionnelle sur une surface dure, plane, horizontale et régulière (béton ou asphalte par exemple).
- Si la machine se déporte d'un côté ou de l'autre, tournez le bouton Quick-Track. Tournez le bouton à droite pour diriger la machine vers la droite, et à gauche pour diriger la machine vers la gauche (Figure 43).

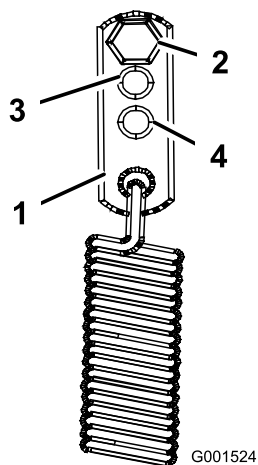

Figure 44

- | | |
|-----------------------|--------------------------|
| 1. Ancrage de ressort | 3. Position moyenne |
| 2. Réglage standard | 4. Réglage service lourd |

Contrôle de la pression des pneus

Contrôlez la pression à la valve toutes les 50 heures de fonctionnement ou une fois par mois, la première échéance prévalant (Figure 45).

Les pneus arrière doivent être gonflés à 83-97 kPa (12-14 psi). Les pneus mal gonflés peuvent compromettre la qualité et l'uniformité de la coupe.

Remarque: Les pneus avant sont du type semi-pneumatique et ne nécessitent pas de contrôle de la pression.

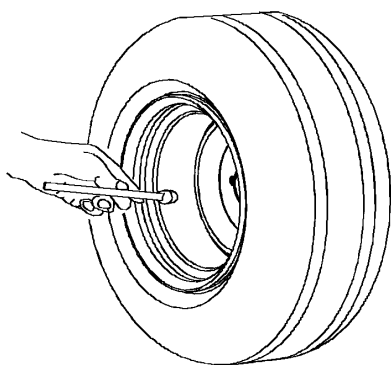

Figure 45

Entretien du système de refroidissement

Nettoyage de la grille d'entrée d'air

Avant chaque utilisation, enlevez l'herbe, les saletés et autres débris éventuellement accumulés sur le cylindre et les ailettes de refroidissement de la culasse, la grille d'entrée d'air côté volant, le levier du carburateur, le levier du régulateur et les tringleries. Cela permet d'assurer un refroidissement et un régime moteur corrects, et réduit les risques de surchauffe et de dégâts mécaniques du moteur.

Nettoyage du circuit de refroidissement

Enlevez l'herbe et autres débris accumulés sur la grille d'entrée d'air avant chaque utilisation.

Vérifiez et nettoyez les ailettes de refroidissement et les carénages du moteur toutes les 100 heures de fonctionnement ou une fois par an, la première échéance prévalant.

1. Désengagez la PDF et serrez le frein de stationnement.
2. Avant de quitter la position de conduite, coupez le moteur, retirez la clé de contact et attendez l'arrêt de toutes les pièces mobiles.
3. Retirez la grille d'entrée d'air, le lanceur et le boîtier du ventilateur (Figure 46).
4. Débarrassez les pièces du moteur de l'herbe et des débris accumulés.
5. Remettez la grille d'entrée d'air, le lanceur et le boîtier du ventilateur (Figure 46).

Entretien des freins

Entretien du frein

Avant chaque utilisation, vérifiez le fonctionnement du frein de stationnement.

Serrez toujours le frein de stationnement lorsque vous arrêtez la machine ou que vous la laissez sans surveillance. Si le frein de stationnement ne reste pas serré correctement, réglez-le

Contrôle du frein de stationnement

1. Garez la machine sur un sol plat et horizontal.
2. Désengagez la prise de force (PDF) et arrêtez le moteur.
3. Serrez le frein de stationnement.

Remarque: Le serrage du frein de stationnement doit exiger une force raisonnable. S'il est difficile ou trop facile à engager, un réglage est nécessaire (voir Réglage du frein de stationnement).

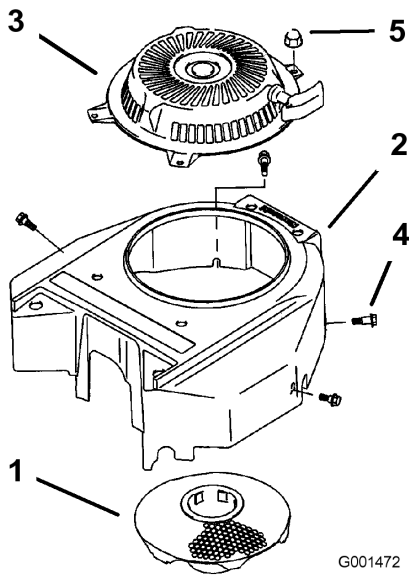

Figure 46

- | | |
|---------------------------|-----------|
| 1. Grille d'entrée d'air | 4. Boulon |
| 2. Boîtier du ventilateur | 5. Écrou |
| 3. Démarreur à lanceur | |

Réglage du frein de stationnement

Le levier du frein de stationnement est situé sur le côté droit de la machine (Figure 44). Si le frein de stationnement ne reste pas serré correctement, réglez-le

1. Contrôlez le frein de stationnement avant de le régler (voir Contrôle du frein de stationnement).
2. Desserrez le frein de stationnement (voir Desserrage du frein de stationnement).
3. Enlevez la goupille fendue élastique de la biellette de frein inférieure (Figure 47).

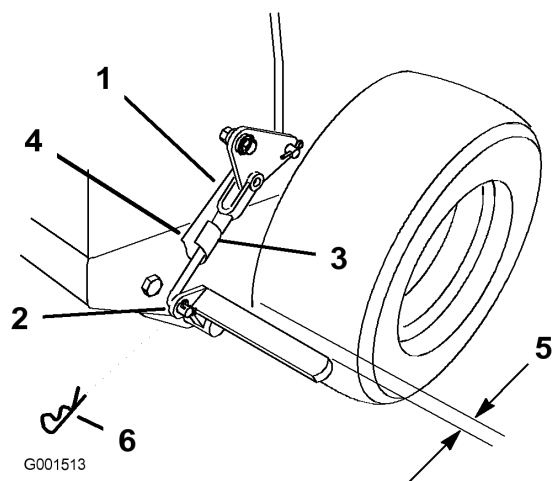

Figure 47

- | | |
|--------------------------------|----------------------------------|
| 1. Chape de biellette de frein | 4. Biellette de frein inférieure |
| 2. Levier de frein inférieur | 5. 6 mm (1/4") |
| 3. Axe de chape élastique | 6. Goupille fendue |

4. Tournez la biellette de frein inférieure dans le sens horaire dans la chape pour serrer le frein de stationnement ; tournez la biellette de frein dans le sens anti-horaire hors de la chape pour desserrer le frein de stationnement (Figure 47).

Remarque: Il doit exister un écart d'environ 6 mm (1/4 de pouce) entre le pneu et la barre plate lorsque le frein de stationnement est desserré (Figure 47).

5. Fixez la biellette inférieure au levier de frein inférieur avec la goupille fendue et l'axe de chape (Figure 47).
6. Vérifiez de nouveau le fonctionnement du frein (voir Contrôle du frein de stationnement).

Entretien des courroies

Contrôle des courroies

Contrôlez toutes les courroies toutes les 50 heures de fonctionnement ou une fois par mois, la première échéance prévalant.

Recherchez les traces d'encrassement, d'usure, de fissures ou de surchauffe.

Remplacement de la courroie du plateau de coupe

1. Désengagez le levier de commande des lames (PDF) et serrez les freins de stationnement.
2. Coupez le moteur et attendez l'arrêt de toutes les pièces en mouvement avant de quitter la position de conduite.
3. Enlevez les boutons et le couvercle de courroie du plateau de coupe.
4. Retirez la poulie de tension et la courroie usagée (Figure 48).
5. Installez la nouvelle courroie du plateau de coupe.
6. Montez la poulie de tension.
7. Engagez le levier de commande des lames (PDF) et vérifiez la tension de la courroie (voir Réglage de la tension de la courroie de plateau de coupe).

Remarque: La tension correcte de la courroie du plateau de coupe est de 44-67 N (10-15 lb-pi) avec une flèche de 13 mm (1/2") à mi-chemin entre les poulies (Figure 48).

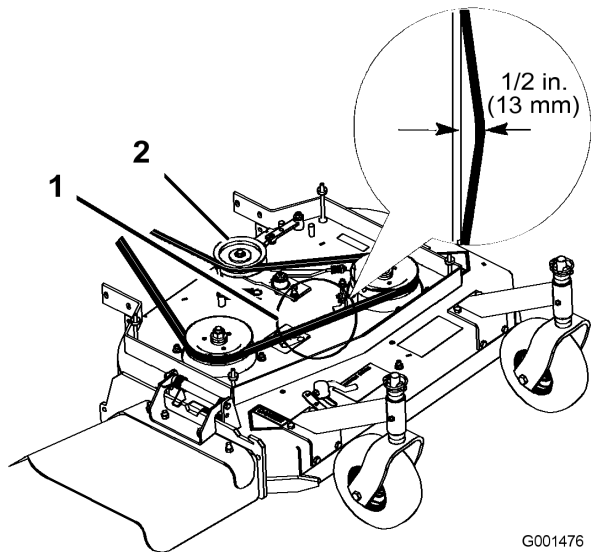

Figure 48

- | | |
|---|----------------------|
| 1. Courroie de plateau de coupe avec flèche de 13 mm (1/2") | 2. Poulie de tension |
|---|----------------------|

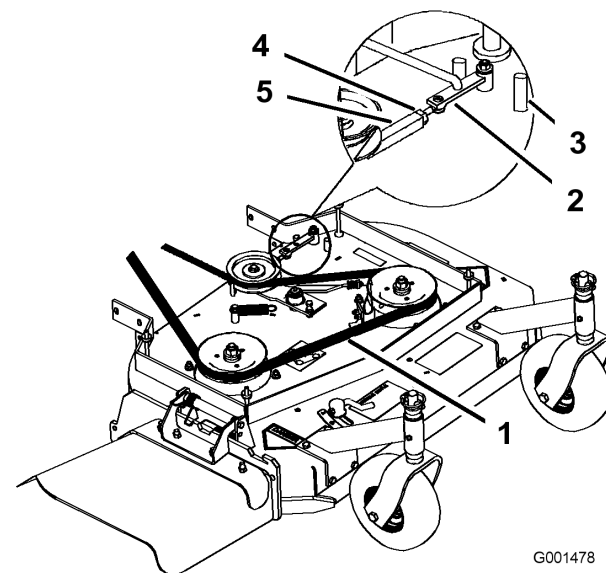

Figure 50

- | | |
|-------------------------------|-----------------|
| 1. Flèche de 13 mm (1/2") ici | 4. Contre-écrou |
| 2. Bras d'assistance | 5. Tendeur |
| 3. Butée avant | |

8. Engagez le levier de commande des lames (PDF).
9. Vérifiez l'écartement entre l'axe coudé et l'arbre de sortie de transmission (Figure 49).

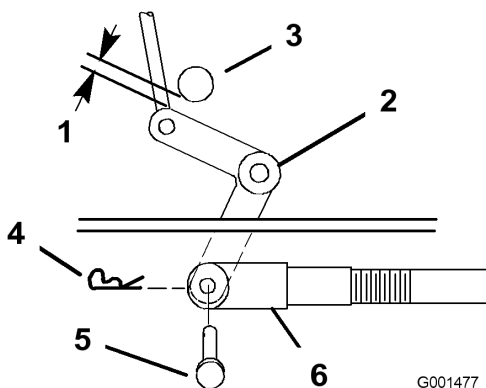

Figure 49

- | | |
|------------------------------------|--------------------|
| 1. 2 à 3 mm (1/16 à 1/8") | 4. Goupille fendue |
| 2. Levier coudé | 5. Axe de chape |
| 3. Arbre de sortie de transmission | 6. Chape |

Remarque: L'écartement doit être compris entre 2 et 3 mm (1/16 et 1/8").

10. Enlevez la goupille fendue et l'axe de chape du levier coudé.
11. Tournez la chape dans le sens horaire sur la tige pour accroître l'écartement, et dans le sens anti-horaire pour le réduire (Figure 49).
12. Désengagez le levier de commande des lames (PDF).

13. Vérifiez que le guide-courroie sous le bâti du moteur est réglé correctement (Figure 51).

Remarque: Le guide-courroie et la courroie du plateau de coupe doivent être espacés de 19 mm (3/4") quand la courroie est engagée (Figure 51). Réglez la courroie du plateau de coupe au besoin. La courroie désengagée ne doit pas traîner ni tomber de la poulie quand les guides sont réglés correctement.

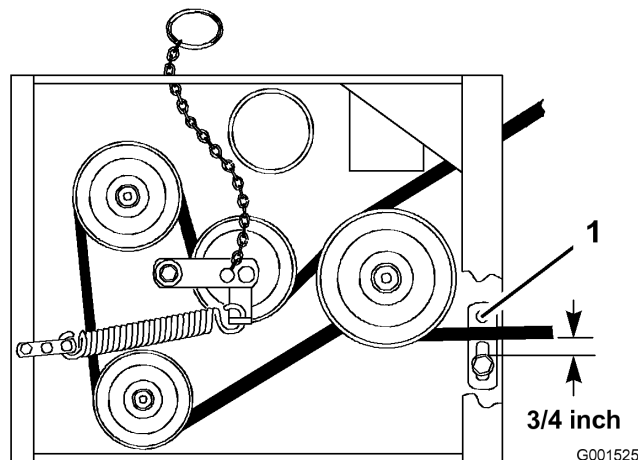

Figure 51

1. Guide-courroie

Réglage de la tension de la courroie du plateau de coupe

Ajustez la tension de la courroie du plateau de coupe comme suit :

- Après les 8 premières heures de fonctionnement.
- Après les 25 premières heures de fonctionnement.
- Toutes les 50 heures de fonctionnement.

Vérifiez la tension de la courroie après les 8 premières heures de fonctionnement, puis toutes les 25 heures de fonctionnement. Vérifiez la tension de la courroie toutes les 50 heures de fonctionnement.

Important: La courroie doit être suffisamment tendue pour ne pas glisser en présence de lourdes charges pendant la tonte. Une courroie excessivement tendue réduit la durée de vie du roulement d'axe, de la courroie et de la poulie de tension.

Important: Le frein doit être réglé quand la tension de la courroie ou la timonerie de frein est ajustée.

1. Désengagez le levier de commande des lames (PDF) et serrez les freins de stationnement.
2. Coupez le moteur et attendez l'arrêt de toutes les pièces en mouvement avant de quitter la position de conduite.
3. Desserrez le contre écrou sur le tendeur (Figure 50).
4. Tournez le tendeur vers l'arrière du plateau de coupe pour augmenter la tension sur la courroie. Tournez le tendeur vers l'avant du plateau de coupe pour réduire la tension sur la courroie (Figure 50).

Remarque: Les filetages des boulons à œil à chaque extrémité du tendeur doivent être engagés de 8 mm (5/16") au minimum.

Entretien du système hydraulique

Entretien du système hydraulique

Contrôle du niveau du liquide hydraulique

Contrôlez le niveau du liquide hydraulique :

- Contrôlez le niveau du liquide hydraulique avant de mettre le moteur en marche pour la première fois.
- Contrôlez le niveau du liquide hydraulique après les 8 premières heures de fonctionnement.
- Contrôlez le niveau du liquide hydraulique toutes les 25 heures de fonctionnement.

Type de liquide : Huile synthétique Mobil 1 15W-50 ou huile synthétique équivalente.

Important: Utilisez l'huile spécifiée ou une huile équivalente, tout autre liquide étant susceptible d'endommager le système.

Capacité du système hydraulique : 2,3 l (77 oz)

Remarque: Le contrôle de l'huile hydraulique peut s'effectuer de deux façons : lorsque l'huile est chaude et lorsque l'huile est froide. Le déflecteur à l'intérieur du réservoir a 2 niveaux différents selon que l'huile est chaude ou froide.

1. Placez la machine sur une surface plane et horizontale.
2. Désengagez la prise de force (PDF) et arrêtez le moteur.
3. Attendez l'arrêt de toutes les pièces mobiles avant de quitter la position de conduite et serrez le frein de stationnement.
4. Nettoyez la surface autour du bouchon et du goulot de remplissage du réservoir hydraulique (Figure 52).

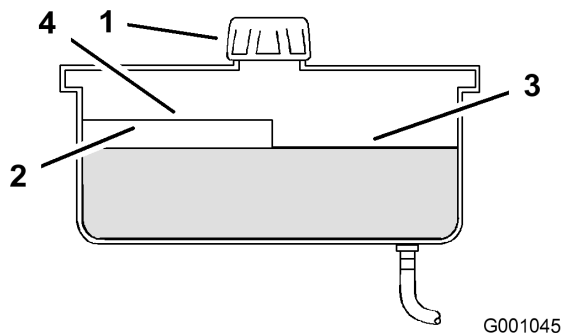

Figure 52

- | | |
|---------------|---------------------------|
| 1. Capuchon | 3. Niveau maximum à froid |
| 2. Déflecteur | 4. Niveau maximum à chaud |

5. Retirez le bouchon du goulot de remplissage et vérifiez si le réservoir contient du liquide. (Figure 52).
6. Si le réservoir est vide, versez du liquide pour que le niveau atteigne le repère "à froid" sur le déflecteur.
7. Laissez tourner le moteur au ralenti pendant 15 minutes pour purger l'air éventuellement présent dans le système et réchauffer l'huile (voir Démarrage et arrêt du moteur).
8. Contrôlez à nouveau le niveau de l'huile lorsqu'elle est chaude. Le cas échéant, ajoutez de l'huile jusqu'au repère de niveau à chaud sur le déflecteur.

Remarque: Lorsque l'huile est chaude, le niveau de liquide doit atteindre le haut du repère "à chaud" sur le déflecteur (Figure 52).

9. Remettez le bouchon sur le goulot de remplissage.



Le liquide hydraulique qui s'échappe sous pression peut traverser la peau et causer des blessures graves.

- Si du liquide hydraulique pénètre sous la peau, il devra être enlevé chirurgicalement dans les quelques heures qui suivent par un médecin connaissant bien ce genre de blessures, pour éviter le risque de gangrène.
- N'approchez pas les mains ou autres parties du corps des fuites en trou d'épingle ou des gicleurs d'où sort le liquide sous haute pression.
- Utilisez un morceau de papier ou de carton pour détecter les fuites.
- Dépressurisez soigneusement le circuit hydraulique avant de travailler dessus.
- Vérifiez l'état de tous les flexibles et conduites hydrauliques, ainsi que le serrage de tous les raccords et branchements avant de mettre le circuit sous pression.

Remplacement du filtre hydraulique

Remplacez le filtre hydraulique comme suit :

- Après les 8 premières heures de fonctionnement.
 - Toutes les 200 heures de fonctionnement.
1. Désengagez la PDF et serrez le frein de stationnement.
 2. Coupez le moteur et attendez l'arrêt de toutes les pièces en mouvement avant de quitter la position de conduite.
- Important:** N'utilisez pas un filtre à huile de type automobile au risque d'endommager gravement le système hydraulique.
3. Retirez le bouchon du réservoir hydraulique et bouchez temporairement l'ouverture avec un sac en plastique entouré d'un élastique pour empêcher le liquide hydraulique de s'écouler.
 4. Localisez le filtre sous la base du moteur et placez un bac de vidange dessous (Figure 53).
 5. Déposez le filtre usagé et essuyez la surface du joint de l'adaptateur (Figure 53).

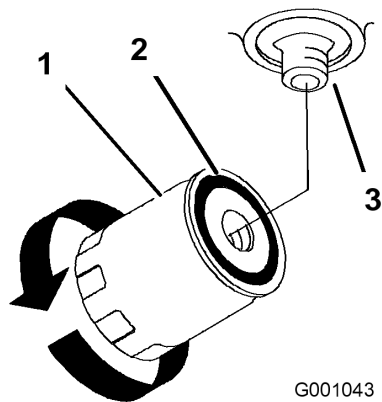

Figure 53

- | | |
|-----------------------|---------------|
| 1. Filtre hydraulique | 3. Adaptateur |
| 2. Joint | |

6. Appliquez une fine couche de liquide hydraulique sur le joint en caoutchouc du filtre de rechange.
7. Montez le filtre de rechange sur l'adaptateur, sans le serrer.
8. Enlevez le sac en plastique de l'ouverture du réservoir et laissez le filtre se remplir de liquide hydraulique.
9. Quand le filtre hydraulique est plein, tournez le filtre dans le sens horaire jusqu'à ce que le joint touche l'adaptateur, puis donnez 1/2 tour supplémentaire (Figure 53).
10. Essayez le liquide éventuellement répandu.
11. Si le réservoir est vide, ajoutez de l'huile moteur synthétique Mobil 1 15W-50 ou une huile synthétique équivalente pour faire monter le niveau jusqu'à 6 mm (1/4") environ en dessous du déflecteur de réservoir.

Important: Utilisez l'huile spécifiée ou une huile équivalente, tout autre liquide étant susceptible d'endommager le système.

12. Mettez le moteur en marche et laissez-le tourner environ deux minutes pour purger l'air du système. Coupez le moteur et recherchez les fuites éventuelles. Si une ou les deux roues ne fonctionnent pas, reportez-vous à la rubrique Purge du système hydraulique.
13. Contrôlez de nouveau le niveau de liquide et faites l'appoint au besoin. Ne remplissez pas excessivement.

Purge du système hydraulique

La purge du système de transmission s'effectue automatiquement ; cependant, il est parfois nécessaire de purger le système après une vidange ou un entretien.

Il faut purger l'air du système hydraulique chaque fois que des composants hydrauliques, y compris le

filtre, sont déposés ou qu'une conduite hydraulique est débranchée. La zone critique de purge de l'air du système hydraulique se situe entre le réservoir d'huile et chaque pompe de charge située en haut de chaque pompe à cylindrée variable. L'air présent ailleurs dans le système hydraulique sera purgé automatiquement dès que la pompe de charge sera amorcée.

1. Désengagez la PDF et serrez le frein de stationnement.
2. Coupez le moteur et attendez l'arrêt de toutes les pièces en mouvement avant de quitter la position de conduite.
3. Placez des chandelles suffisamment hautes sous l'arrière de la machine pour décoller les roues motrices du sol.
4. Contrôlez le niveau de liquide hydraulique.
5. Mettez le moteur en marche et placez la manette d'accélérateur à la position plein gaz. Placez le levier de changement de vitesse en position de vitesse moyenne et placez les leviers de commande de déplacement en position de marche.

Si une roue motrice ne tourne pas, la purge de la pompe de charge peut être facilitée en tournant la roue doucement en avant.

Remarque: Touchez légèrement le chapeau de la pompe de charge avec la main pour en vérifier la température. Si le chapeau est trop chaud, arrêtez le moteur. Les pompes peuvent être endommagées si elles surchauffent. Si une roue motrice refuse toujours de tourner, passez à l'étape suivante.

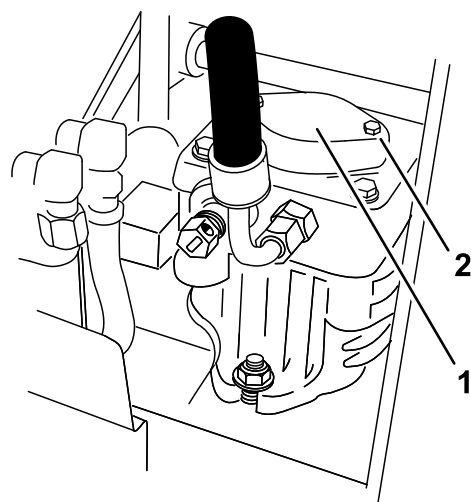

Figure 54

- | | |
|-------------------------------|----------------------|
| 1. Chapeau de pompe de charge | 2. Vis à tête creuse |
|-------------------------------|----------------------|

6. Nettoyez soigneusement la surface autour de chaque corps de pompe de charge.

7. Pour amorcer la pompe de charge, desserrez deux vis à tête creuse hexagonale (Figure 54) de seulement un tour et demi. Le moteur doit être arrêté. Soulevez le corps de pompe de charge et attendez que l'huile s'écoule régulièrement dessous. Serrez les vis à tête creuse sur les deux pompes.

Remarque: Le réservoir hydraulique peut être mis sous pression jusqu'à 5 psi pour accélérer le processus.

8. Si une des roues motrices refuse toujours de tourner, arrêtez et répétez les étapes 4 et 5 sur la pompe concernée. Si les roues tournent lentement, le système peut être amorcé après un nouveau fonctionnement de la machine. Vérifiez à nouveau le niveau du liquide hydraulique
9. Laissez la machine en marche plusieurs minutes après l'amorçage des pompes de charge avec la transmission à la position de vitesse maximum.
10. Vérifiez le réglage de la timonerie de commande hydraulique (voir Réglage des timoneries de commande hydraulique).

Contrôle des conduites hydrauliques

Toutes les 100 heures de fonctionnement, vérifiez que les conduites et flexibles hydrauliques ne présentent pas de fuites, ne sont pas pliés, usés, détériorés par les conditions atmosphériques ou les produits chimiques, et que les supports de montage et les raccords ne sont pas desserrés. Effectuez les réparations nécessaires avant d'utiliser la machine.

Remarque: Enlevez régulièrement l'herbe et autres débris éventuellement accumulés sur le système hydraulique.



Le liquide hydraulique qui s'échappe sous pression peut traverser la peau et causer des blessures graves.

- Si du liquide hydraulique pénètre sous la peau, il devra être enlevé chirurgicalement dans les quelques heures qui suivent par un médecin connaissant bien ce genre de blessures, pour éviter le risque de gangrène.
- N'approchez pas les mains ou autres parties du corps des fuites en trou d'épingle ou des gicleurs d'où sort le liquide sous haute pression.
- Utilisez un morceau de papier ou de carton pour détecter les fuites.
- Dépressurisez soigneusement le circuit hydraulique avant de travailler dessus.
- Vérifiez l'état de tous les flexibles et conduites hydrauliques, ainsi que le serrage de tous les raccords et branchements avant de mettre le circuit sous pression.

Entretien du plateau de coupe

Entretien des lames de coupe

Pour un bon résultat, les lames doivent toujours être bien aiguisées. Il est utile de prévoir une ou plusieurs lames de réserve pour le remplacement et le réaffûtage.



Une lame usée ou endommagée risque de se briser et de projeter le morceau cassé vers l'utilisateur ou les personnes à proximité, pouvant ainsi causer des blessures graves, voire mortelles.

- Inspectez la lame régulièrement.
- Remplacez les lames usées ou endommagées.

Avant le contrôle ou l'entretien des lames

Garez la machine sur un sol plat et horizontal, désengagez la barre de commande des lames et serrez le frein de stationnement. Tournez la clé de contact en position Contact coupé. Enlevez la clé de contact et débranchez les bougies.

Contrôle des lames

Examinez les lames toutes les 8 heures de fonctionnement.

1. Examinez le tranchant des lames (Figure 55). Si les lames ne sont pas tranchantes ou si elles présentent des indentations, déposez-les et aiguisiez-les (voir Aiguisage des lames).

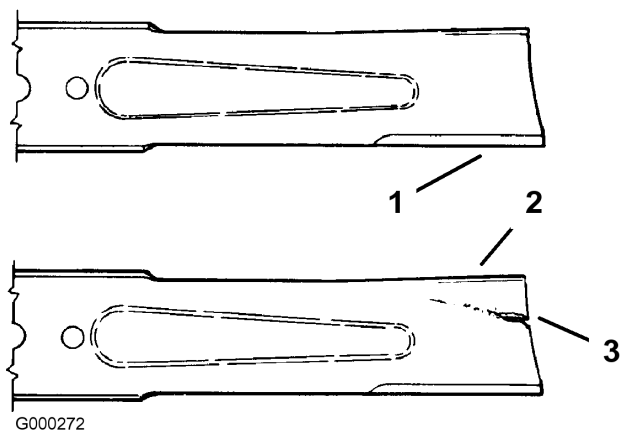

Figure 55

1. Tranchant
2. Partie incurvée
3. Usure/formation d'une entaille

2. Inspectez les lames, surtout la partie incurvée (Figure 55). Remplacez immédiatement toute lame usée, endommagée ou qui présente une entaille (repère 3 de la Figure 55).

Détection des lames faussées

1. Tournez les lames dans le sens longitudinal (Figure 56).

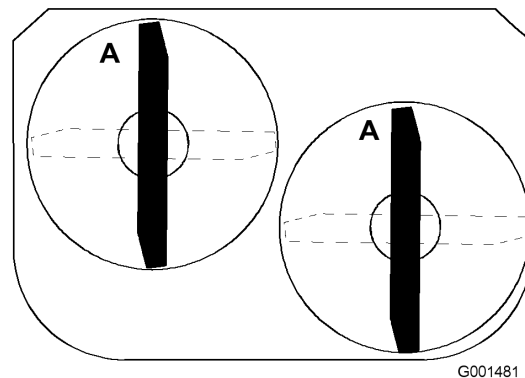

Figure 56

2. Mesurez la distance entre une surface plane et le tranchant (position A) des lames (Figure 57) et notez cette valeur.

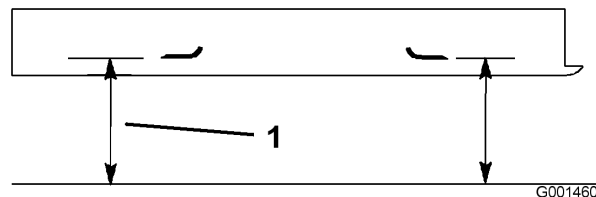

Figure 57

3. Tournez les lames à 180°.
4. Mesurez la distance entre la surface plane et le tranchant des lames, au même endroit qu'au point 1. Les mesures obtenues aux points 1 et 2 ne doivent pas différer de plus de 3 mm (1/8 pouce). Si la différence est supérieure à 3 mm (1/8 pouce), la lame est faussée et doit être remplacée (voir Dépose des lames et Pose des lames).



Une lame faussée ou endommagée risque de se briser et de projeter le morceau cassé dans votre direction ou celle de personnes à proximité, pouvant ainsi causer des blessures graves, voire mortelles.

- Remplacez toujours une lame faussée ou endommagée par une neuve.
- Ne créez jamais d'indentations dans les bords ou à la surface des lames, par exemple en les limant.

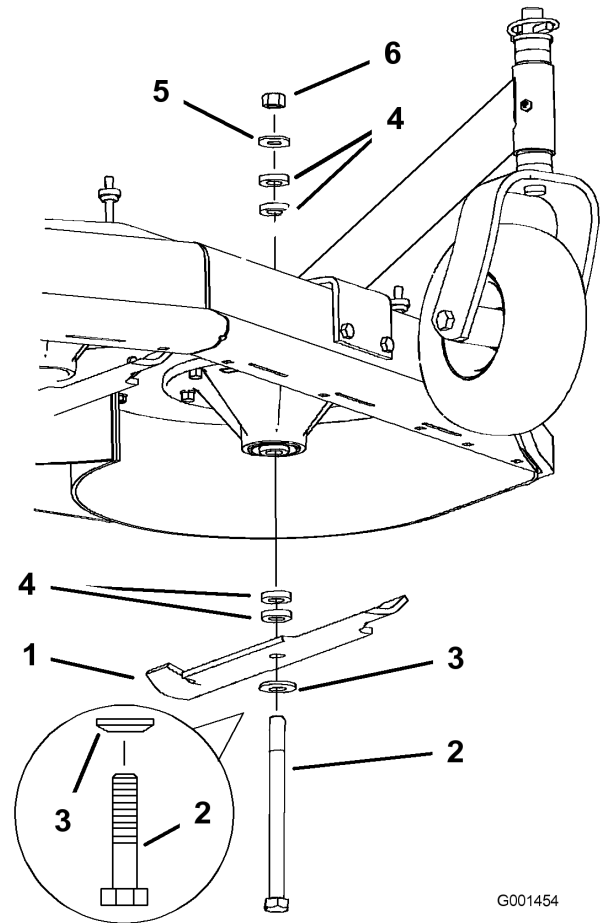

G001454

Figure 58

- | | |
|--------------------|-------------------|
| 1. Lame | 4. Entretoise |
| 2. Boulon de lame | 5. Rondelle mince |
| 3. Rondelle bombée | 6. Écrou |

Dépose des lames

Remplacez les lames si elles heurtent un obstacle, si elles sont déséquilibrées ou faussées. Pour garantir le meilleur rendement et le maximum de sécurité, utilisez toujours des lames Toro d'origine. Les lames d'autres constructeurs peuvent entraîner la non-conformité aux normes de sécurité.

1. Bloquez le boulon de lame avec une clé.
2. Enlevez de l'axe, l'écrou, le boulon de lame, la rondelle bombée, la lame, les entretoises et la rondelle mince (Figure 58).

Aiguillage des lames

1. Au moyen d'une lime, aiguissez les tranchants aux deux extrémités de la lame (Figure 59) en veillant à conserver l'angle de coupe d'origine. Limez la même quantité de métal sur chacun des deux tranchants pour ne pas déséquilibrer la lame.

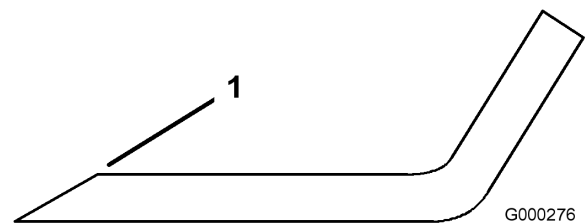

G000276

Figure 59

1. Aiguiser en conservant l'angle d'origine

2. Vérifiez l'équilibre de la lame en la plaçant sur un équilibreur (Figure 60). Si la lame reste horizontale, elle est équilibrée et peut être utilisée. Si la lame est déséquilibrée, limez un peu l'extrémité de la

partie incurvée seulement (Figure 60). Répétez la procédure jusqu'à ce que la lame soit équilibrée.

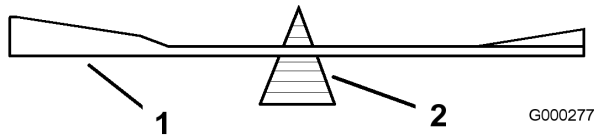

Figure 60

1. Lame
2. Équilibreur

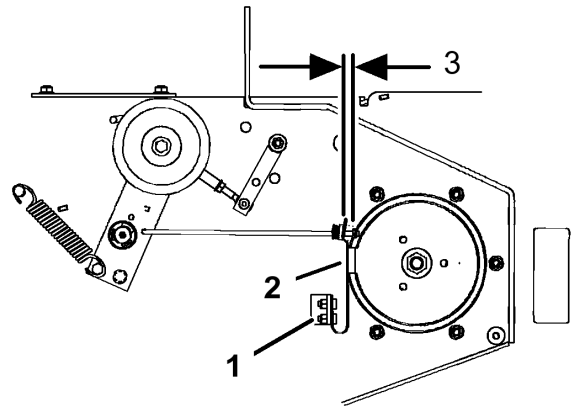

Figure 61

1. Boulons de fixation de ressort
2. Plaquette de frein de lame
3. 3 à 5 mm (1/8 à 3/16")

Pose des lames

1. Montez le boulon, la rondelle bombée et la lame. Choisissez le nombre correct d'entretoise(s) pour la hauteur de coupe, et insérez le boulon dans l'axe (Figure 58).

Important: Pour obtenir une coupe correcte, la partie incurvée de la lame doit être dirigée en haut vers l'intérieur du carter du plateau de coupe.

2. Posez la ou les dernière(s) entretoise(s) et fixez-la ou les en place avec une rondelle mince et un écrou (Figure 58).
3. Serrez le boulon de lame à un couple de 101 à 108 Nm (75 à 80 pi-lb).

Réglage du frein des lames

1. Désengagez la PDF, tournez la clé de contact en position contact coupé et retirez-la.
2. Attendez l'arrêt de toutes les pièces mobiles avant de quitter la position de conduite et serrez les freins de stationnement.
3. Le cas échéant, ajustez les boulons de fixation de ressort de sorte que la plaquette de frein de lame frotte contre les deux côtés de la gorge de la poulie (Figure 61).
4. Ajustez l'écrou à l'extrémité de la tige de frein jusqu'à ce que l'écrou et l'entretoise soient espacés de 3 à 5 mm (1/8 à 3/16") (Figure 61).
5. Engagez les lames. La plaquette de frein de lame ne doit plus toucher la gorge de la poulie.

Remplacement du déflecteur d'herbe



Si l'ouverture d'éjection n'est pas couverte, l'utilisateur ou les personnes à proximité risquent d'être blessés gravement ou mortellement par les objets happés et éjectés par la tondeuse. Ils risquent également de toucher la lame.

N'utilisez jamais la tondeuse sans le déflecteur d'herbe, à moins d'avoir installé une plaque d'obturation, un déflecteur de mulching ou un éjecteur et un collecteur d'herbe.

1. Retirez le contre-écrou, le boulon, le ressort et l'entretoise qui fixent le déflecteur aux supports de pivot (Figure 62). Enlevez le déflecteur s'il est endommagé ou usé.

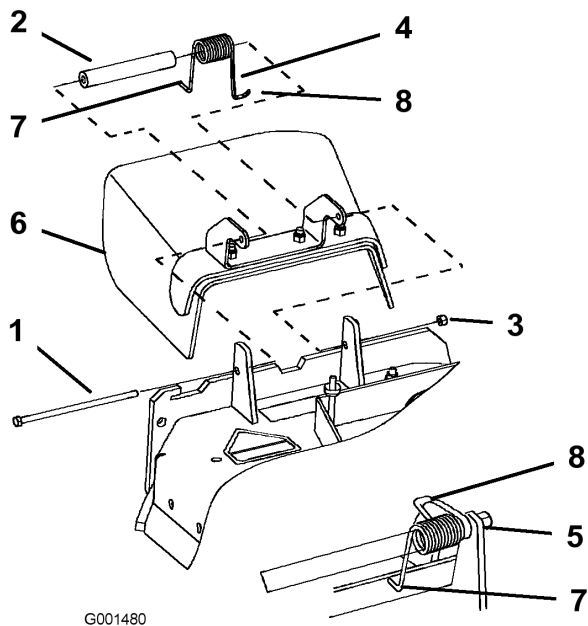

G001480

Figure 62

- | | |
|-----------------|--|
| 1. Boulon | 5. Ressort en place |
| 2. Entretoise | 6. Déflecteur d'herbe |
| 3. Contre-écrou | 7. Extrémité en L du ressort
(à placer derrière le bord
du plateau avant d'installer
le boulon) |
| 4. Ressort | 8. Extrémité en J du ressort |

- Placez une entretoise et un ressort sur le déflecteur d'herbe. L'extrémité en L du ressort doit se trouver derrière le bord du plateau.

Remarque: Prenez soin de placer l'extrémité en L du ressort derrière le bord du plateau avant de mettre le boulon en place, comme indiqué à la Figure 3.

- Remettez le boulon et l'écrou. Accrochez l'extrémité en J du ressort au déflecteur d'herbe (Figure 3).

Important: Le déflecteur d'herbe doit pivoter librement. Ouvrez complètement le déflecteur d'herbe et vérifiez qu'il peut s'abaisser complètement sans coincer.

Remisage

- Désengagez la PDF, serrez le frein de stationnement et tournez la clé de contact en position Contact coupé. Enlevez la clé de contact.
- Débarrassez l'extérieur de la machine, et surtout le moteur, des déchets d'herbe coupée, des saletés et de la crasse. Éliminez toute saleté et les débris d'herbe sèche pouvant se trouver sur les ailettes de la culasse et le carter de la soufflante.

Important: La machine peut être lavée à l'eau avec un détergent doux. N'utilisez pas de nettoyeur haute pression. N'utilisez pas trop d'eau, surtout près de la plaque du levier de vitesses et du moteur.

- Contrôlez le frein (voir Entretien du frein, à la section Entretien des freins, page 42).
 - Effectuez l'entretien du filtre à air (voir Entretien du filtre à air).
 - Graissez la machine (voir Graissage et lubrification, à la section Lubrification, page 28).
 - Changez l'huile du carter moteur (voir Vidange de l'huile moteur et remplacement du filtre à huile).
 - Contrôlez la pression des pneus (voir Contrôle de la pression des pneus, à la section Entretien du système d'entraînement, page 35).
 - Remisage à long terme :
 - Ajoutez un stabilisateur/conditionneur dans le réservoir de carburant.
 - Faites tourner le moteur pendant 5 minutes pour faire circuler l'essence traitée dans tout le circuit d'alimentation.
 - Coupez le moteur, laissez-le refroidir, puis vidangez le réservoir de carburant (voir Vidange du réservoir de carburant à la Entretien du système d'alimentation, page 34) ou laissez tourner le moteur jusqu'à ce qu'il s'arrête faute de carburant.
 - Remettez le moteur en marche et laissez-le tourner jusqu'à ce qu'il s'arrête. Répétez la procédure en sélectionnant le starter, jusqu'à ce que le moteur ne veuille plus démarrer.
 - Débarrassez-vous du carburant conformément à la réglementation locale en matière d'environnement.
- Remarque:** Ne conservez pas l'essence traitée/additionnée de stabilisateur plus de 3 mois.
- Déposez les bougies et vérifiez leur état (voir Entretien des bougies). Versez deux cuillerées à

soupe d'huile moteur dans l'ouverture laissée par la bougie. Actionnez le démarreur pour faire tourner le moteur et bien répartir l'huile dans le cylindre. Posez les bougies. Ne rebranchez pas les bougies.

10. Contrôlez et resserrez tous les boulons, écrous et vis. Réparez ou remplacez toute pièce endommagée ou défectueuse.
11. Peignez toutes les surfaces métalliques éraflées ou mises à nu. Une peinture pour retouches est disponible chez les vendeurs réparateurs agréés.
12. Rangez la machine dans un endroit propre et sec, comme un garage ou une remise. Enlevez la clé de contact et rangez-la en lieu sûr. Couvrez la machine pour la protéger et la garder propre.

Dépistage des défauts

Problème	Cause possible	Mesure corrective
Le moteur ne démarre pas, démarre difficilement ou cale.	<ol style="list-style-type: none"> 1. Le réservoir de carburant est vide. 2. Le robinet d'arrivée de carburant est fermé. 3. Le starter n'est pas actionné. 4. Le filtre à air est encrassé. 5. Le fil de la bougie est mal connecté ou est débranché. 6. La bougie est piquée ou encrassée, ou l'écartement des électrodes est incorrect. 7. Le filtre à carburant est encrassé. 8. Impuretés, eau ou carburant altéré dans le circuit d'alimentation. 	<ol style="list-style-type: none"> 1. Faites le plein d'essence. 2. Ouvrez le robinet d'arrivée de carburant. 3. Placez la commande d'accélérateur en position starter. 4. Nettoyez ou remplacez l'élément du filtre à air. 5. Reconnectez le fil. 6. Montez une bougie neuve, à écartement correct. 7. Remplacez le filtre à carburant. 8. Adressez-vous à un réparateur agréé.
Le moteur perd de la puissance.	<ol style="list-style-type: none"> 1. Charge excessive du moteur. 2. Le filtre à air est encrassé. 3. Manque d'huile dans le carter moteur. 4. Obstruction des ailettes de refroidissement et des gaines d'air sous le carter de la soufflante. 5. La bougie est piquée ou encrassée, ou l'écartement des électrodes est incorrect. 6. Obstruction de l'évent du bouchon du réservoir. 7. Le filtre à carburant est encrassé. 8. Impuretés, eau ou carburant altéré dans le circuit d'alimentation. 	<ol style="list-style-type: none"> 1. Ralentissez. 2. Nettoyez l'élément du filtre à air. 3. Faites l'appoint. 4. Dégagez les ailettes de refroidissement et les passages d'air. 5. Montez une bougie neuve, à écartement correct. 6. Nettoyez ou remplacez le bouchon du réservoir. 7. Remplacez le filtre à carburant. 8. Adressez-vous à un réparateur agréé.
Le moteur surchauffe.	<ol style="list-style-type: none"> 1. Charge excessive du moteur. 2. Manque d'huile dans le carter moteur. 3. Obstruction des ailettes de refroidissement et des gaines d'air sous le carter de la soufflante. 	<ol style="list-style-type: none"> 1. Ralentissez. 2. Faites l'appoint. 3. Dégagez les ailettes de refroidissement et les passages d'air.
La machine ne se déplace pas.	<ol style="list-style-type: none"> 1. Le levier de changement de vitesses est au point mort. 2. Courroie de transmission aux roues usée, lâche ou cassée. 3. Courroie de transmission mal chaussée. 4. Ressort de poulie de tension cassé ou manquant. 	<ol style="list-style-type: none"> 1. Sélectionnez un rapport. 2. Remplacez la courroie. 3. Remplacez la courroie. 4. Remplacez le ressort.
Vibration anormale.	<ol style="list-style-type: none"> 1. Lame(s) faussée(s) ou déséquilibrée(s). 2. Boulon de lame desserré. 3. Boulons de montage du moteur desserrés. 4. Poulie du moteur, de tension ou de lame desserrée. 5. Poulie du moteur endommagée. 6. Axe de lame faussé. 	<ol style="list-style-type: none"> 1. Remplacez la (les) lame(s). 2. Serrez le boulon de fixation de lame. 3. Serrez les boulons de montage du moteur. 4. Resserrez la poulie voulue. 5. Adressez-vous à un réparateur agréé. 6. Adressez-vous à un réparateur agréé.

Problème	Cause possible	Mesure corrective
Hauteur de coupe inégale.	<ol style="list-style-type: none"> 1. Lame(s) émoussée(s) 2. Lame(s) faussée(s). 3. Plateau de coupe pas de niveau. 4. Le dessous du plateau de coupe est encrassé. 5. Pression des pneus incorrecte. 6. Axe de lame faussé. 	<ol style="list-style-type: none"> 1. Aiguiser la (les) lame(s). 2. Remplacez la (les) lame(s). 3. Mettez le plateau de coupe de niveau, transversalement et longitudinalement. 4. Nettoyez le carter de tondeuse. 5. Réglez la pression des pneus. 6. Adressez-vous à un réparateur agréé.
Les lames ne tournent pas.	<ol style="list-style-type: none"> 1. Courroie de plateau de coupe usée ou détendue. 2. Courroie de plateau de coupe brisée. 3. Courroie de plateau de coupe déchaussée. 4. Ressort de poulie de tension cassé ou manquant. 	<ol style="list-style-type: none"> 1. Vérifiez la tension de la courroie. 2. Remplacez la courroie du plateau de coupe. 3. Examinez la courroie et remplacez-la si elle est endommagée. Vérifiez les poulies de tension et autres et ajustez leur tension. 4. Remplacez le ressort.

Schémas



Schéma électrique (Rev. -)



Schéma hydraulique (Rev. -)

Remarques:

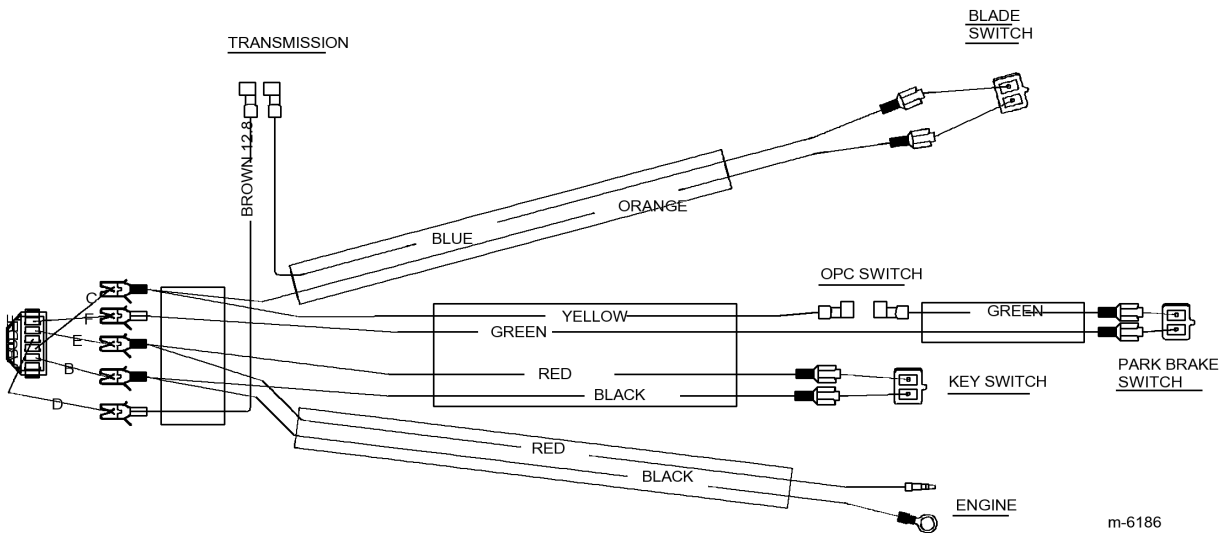
Remarques:

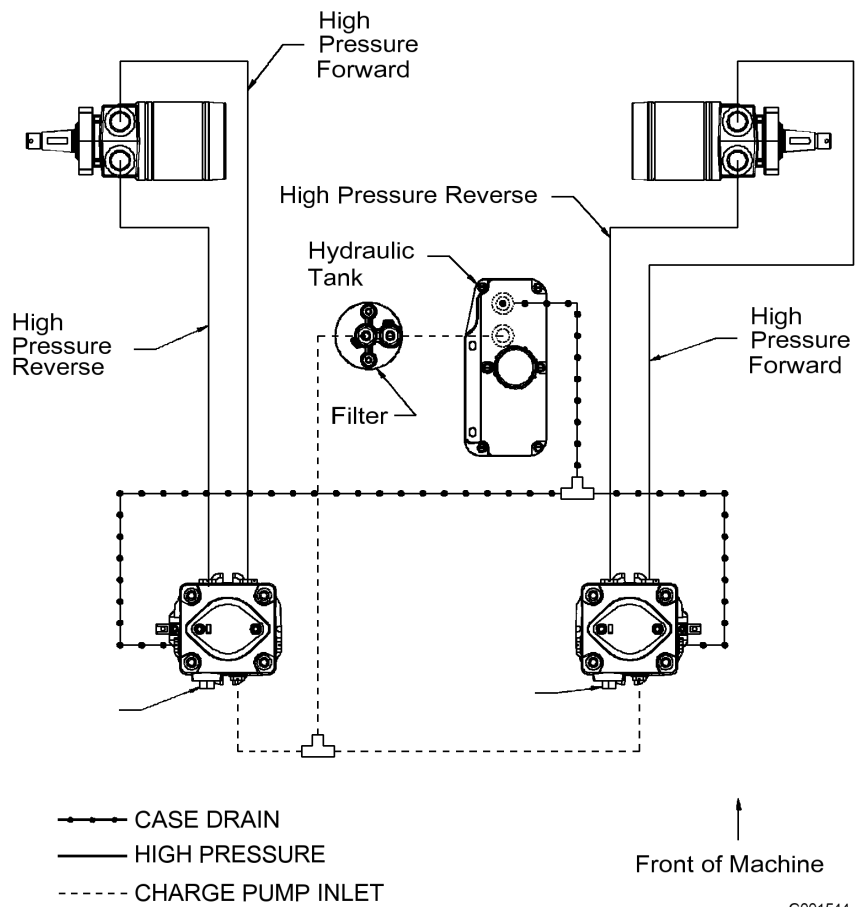

Déclaration de garantie de conformité à la réglementation sur le contrôle des émissions par évaporation

Déclaration de garantie de conformité à la réglementation
de Californie sur le contrôle des émissions par évaporation
Droits et obligations de garantie

Introduction

Le conseil californien des ressources atmosphériques (CARB) et la société The Toro® Company sont heureux de vous présenter la garantie du système de récupération des vapeurs de carburant dont bénéficie votre machine année-modèle 2007. En Californie, les nouveaux équipements qui utilisent des moteurs tout terrain de petite cylindrée doivent être conçus, construits et équipés en conformité avec les normes antipollution rigoureuses de cet état. La société The Toro® Company doit garantir le système de récupération des vapeurs de carburant de votre machine pour une période de deux ans, sauf en cas d'usage abusif, de mauvais traitement ou de mauvais entretien de la machine.

Le système de récupération des vapeurs de carburant peut comprendre les composants suivants : conduites d'alimentation, raccords des conduites d'alimentation et colliers.

Garantie du fabricant :

Le système de récupération des vapeurs de carburant bénéficie d'une garantie de deux ans. Toute pièce du système de récupération des vapeurs de carburant de votre machine qui s'avère défectueuse sera réparée ou remplacée par The Toro® Company.

Responsabilités du propriétaire aux termes de la garantie :

- En tant que propriétaire du produit, vous êtes responsable de la bonne performance des entretiens et réglages mentionnés dans le Manuel de l'utilisateur. La société The Toro® Company vous conseille de conserver tous les reçus relatifs à l'entretien de votre machine, mais elle ne pourra réfuter la garantie uniquement pour non présentation des reçus.
- En tant que propriétaire de la machine, vous devez toutefois être conscient que la société The Toro® Company pourra éventuellement refuser d'appliquer la garantie en cas de panne de toute pièce du système antipollution causée par un usage abusif, un mauvais traitement ou un mauvais entretien, ou pour cause de modifications non agréées.
- Vous êtes tenu(e) d'amener la machine à un concessionnaire agréé dès qu'un problème se présente. Les réparations couvertes par la garantie doivent être effectuées dans un délai raisonnable, ne devant pas dépasser 30 jours. Pour tout renseignement concernant la garantie, veuillez contacter The Toro® Company au 1-952-948-4027 ou appeler le numéro vert indiqué dans votre déclaration de garantie Toro.

Conditions de garantie relatives aux défauts :

1. La période de garantie commence à la date de réception du moteur ou de la machine par le dernier acheteur.
2. Garantie générale du système de récupération des vapeurs de carburant Le dernier acheteur et tout propriétaire suivant doit avoir la garantie que le système de contrôle des vapeurs de carburant était, lors de son installation :
 - A. Conçu, construit et équipé en conformité avec toutes les lois en vigueur ; et
 - B. Exempt de tout défaut de matériau ou vice de fabrication pouvant entraîner la défaillance d'une pièce sous garantie pendant une durée de deux ans.
3. La garantie des pièces du système de récupération des vapeurs de carburant sera interprétée comme suit :
 - A. Toute pièce sous garantie dont le remplacement n'est pas prévu dans le cadre de l'entretien courant tel que stipulé dans les instructions écrites doit être couverte par la garantie de deux ans. Toute panne d'une telle pièce durant la période de garantie doit être réparée ou remplacée par The Toro® Company. Toute pièce ainsi réparée ou remplacée sous garantie doit bénéficier d'une garantie au moins égale à la période de garantie restante.
 - B. Toute pièce sous garantie dont le contrôle régulier est stipulé dans les instructions écrites doit être couverte par la garantie de deux ans. Toute mention dans les instructions écrites de "réparation ou remplacement selon les besoins" ne réduira pas la durée de la garantie. Toute pièce de ce type réparée ou remplacée sous garantie doit bénéficier d'une garantie au moins égale à la période de garantie restante.
 - C. Les pièces à remplacer dans le cadre de l'entretien courant tel que stipulé dans les instructions écrites seront couvertes par la garantie jusqu'à la date du premier remplacement prévu. Si la pièce est défectueuse avant le premier remplacement prévu dans le cadre de l'entretien courant, elle devra être réparée ou remplacée par The Toro® Company. Toute pièce ainsi réparée ou remplacée sous garantie doit bénéficier d'une garantie au moins égale à la durée restante avant le premier remplacement prévu par l'entretien courant.
 - D. Les réparations ou remplacements des pièces couvertes aux termes de la garantie de cet article doivent être effectués à titre gracieux par un concessionnaire agréé.
 - E. Nonobstant les conditions de la sous-section (D) ci-dessus, les entretiens ou réparations sous garantie doivent être assurés par un concessionnaire agréé.
 - F. Le propriétaire ne sera pas tenu de payer les diagnostics effectués pour déterminer si une pièce couverte par la garantie est défectueuse, dans la mesure où le diagnostic est réalisé par un concessionnaire agréé.
 - G. Durant la période de garantie de deux ans du système de récupération des vapeurs de carburant, The Toro® Company doit disposer d'un stock suffisant de pièces sous garantie pour répondre à la demande anticipée pour ce type de pièces.
 - H. Des pièces de rechange agréées par le fabricant doivent être utilisées pour les entretiens et réparations sous garantie et doivent être fournies gracieusement. Une telle utilisation ne limitera pas l'obligation de garantie de The Toro® Company.
 - I. L'usage de pièces complémentaires ou modifiées constituera un motif de rejet d'une réclamation au titre de la garantie en conformité avec cet article. La société The Toro® Company ne sera pas tenue en vertu de cet Article de couvrir les pannes des pièces sous garantie causées par l'utilisation de pièces complémentaires ou modifiées.
 - J. La société The Toro® Company fournira tous les documents décrivant les procédures de garantie ou polices dans les cinq jours ouvrables suivant la demande du conseil des ressources atmosphériques.

Liste de pièces sous garantie du système antipollution :

La liste suivante comprend les pièces couvertes par cette garantie :

- Conduites d'alimentation
- Raccords de conduites d'alimentation
- Fixations



Équipements pour
entreprises paysagistes
(LCE)

Garantie intégrale Toro

Garantie limitée

Conditions et produits couverts

La société Toro et sa filiale, la société Toro Warranty, en vertu de l'accord passé entre elles, s'engagent conjointement à réparer les produits Toro figurant dans la liste présentant un défaut de fabrication.

Cette garantie s'applique à :

- Tondeuses autotractées ProLine pour surfaces moyennes et accessoires
- Tondeuses ZRT Z Master série Mid-Mount et accessoires

Durées de la garantie à partir de la date d'achat :

<u>Composants</u>	<u>Période de garantie</u>
• Moteurs*	2 ans
• Systèmes hydrauliques	2 ans
• Châssis du groupe de déplacement	2 ans
• Bâti porteur	2 ans
• Coques de plateau	2 ans
• Axes de plateau	3 ans Pièces, 2 ans Main-d'œuvre
• Embayages série Z500	2 ans
• Composants restants	1 an

Cette garantie couvre le coût des pièces et de la main-d'œuvre, mais le transport est à votre charge.

* Certains moteurs utilisés sur les produits Toro LCE sont garantis par le constructeur du moteur.

Comment faire intervenir la garantie ?

Si vous pensez que votre produit Toro LCE présente un défaut de fabrication, procédez comme suit :

1. Demandez à un concessionnaire ou réparateur agréé Toro de prendre en charge votre produit. Pour savoir où se trouve le concessionnaire le plus proche, rendez-vous sur notre site web à www.Toro.com. Vous pouvez aussi téléphoner gratuitement au Service client de Toro au 888-865-5676 (clients américains) ou au 888-865-5691 (clients canadiens).
2. Lorsque vous vous rendez chez le réparateur, apportez le produit et une preuve d'achat (reçu).

Si, pour une raison ou l'autre, vous n'êtes pas satisfait du diagnostic de votre réparateur ou des conseils prodigués, n'hésitez pas à téléphoner gratuitement aux numéros ci-dessus ou écrivez-nous à l'adresse suivante :

LCE Customer Care Department
8111 Lyndale Avenue South
Bloomington, MN 55420-1196

Autres pays que les États-Unis et le Canada

Pour les produits TORO exportés des États-Unis ou du Canada, demandez à votre distributeur (concessionnaire) TORO la police de garantie applicable dans votre pays ou région. Si, pour une raison quelconque, vous n'êtes pas satisfait des services de votre distributeur, ou si vous avez du mal à vous procurer les informations de garantie, adressez-vous à l'importateur Toro. En dernier recours, adressez-vous à la société Toro Warranty.

Responsabilités du propriétaire

Votre produit Toro doit être entretenu en suivant les instructions du *Manuel de l'utilisateur*. Cet entretien courant est à vos frais, qu'il soit effectué par vous ou par un concessionnaire.

Ce que la garantie ne couvre pas

Il n'existe aucune autre garantie expresse, à part la garantie spéciale du système antipollution de certains produits. Cette garantie expresse ne couvre pas :

- Les frais normaux d'entretien et de remplacement de pièces, telles que les filtres, le carburant, les lubrifiants, les pièces d'usure, l'affûtage des lames ou le réglage des freins et de l'embrayage.
- Les produits ou pièces ayant subi des modifications ou un usage abusif, ou nécessitant un remplacement ou une réparation en raison de l'usure normale, d'un accident ou d'un défaut d'entretien.
- Les réparations requises en raison de l'usage d'un carburant inadéquat, de la présence d'impuretés dans le carburant, ou d'une négligence de la préparation du système d'alimentation indispensable avant toute période de non-utilisation de plus de trois mois.
- Les frais de prises à domicile et de livraison.
- Tout dégât dû à un usage abusif, à un mauvais traitement ou à des accidents.
- Les réparations ou tentatives de réparation par quiconque autre qu'un réparateur Toro agréé utilisant des pièces Toro d'origine.

Conditions générales

Toutes les réparations couvertes par la présente garantie doivent être effectuées par un réparateur Toro agréé, à l'aide de pièces de rechange agréées par Toro.

La réparation par un réparateur Toro agréé est le seul dédommagement auquel cette garantie donne droit.

La société Toro et la société Toro Warranty déclinent toute responsabilité en cas de dommages secondaires ou indirects liés à l'utilisation des produits Toro couverts par cette garantie, notamment quant aux coûts et dépenses encourus pour se procurer un équipement ou un service de substitution durant une période raisonnable pour cause de défaillance ou d'indisponibilité en attendant la réparation sous garantie.

L'exclusion de la garantie des dommages secondaires ou indirects, ou les restrictions concernant la durée de la garantie implicite, ne sont pas autorisées dans certains états et peuvent donc ne pas s'appliquer dans votre cas.

Toutes les garanties implicites de qualité marchande (à savoir que le produit est apte à l'usage courant) et d'aptitude à l'emploi (à savoir que le produit est apte à un usage spécifique) sont limitées à la durée de la garantie expresse.

Cette garantie vous accorde des droits spécifiques, auxquels peuvent s'ajouter d'autres droits qui varient selon les états.