



Count on it.

Brukerhåndbok

Workman® 3200 og 4200

Væskeavkjølt bruksbil med bensinmotor

Modellnr. 07360—Serienr. 280000001 og oppover

Modellnr. 07361—Serienr. 280000001 og oppover

Modellnr. 07361TC—Serienr. 280000001 og oppover

Modellnr. 07365—Serienr. 280000001 og oppover

Innledning

Advarsel

CALIFORNIA

Proposition 65-advarsel

Staten California kjenner til at motoreksosen fra dette produktet inneholder kjemikalier som kan forårsake kreft, fosterskader eller skade forplantningsevnen på andre måter.

Viktig: Motoren på dette produktet er ikke utstyrt med en gnistfangerdemper. Det er i strid med Californias Public Resource Code, avsnitt 4442, å bruke denne motoren i skogs, busk eller gressområder som definert i CPRC 4126. Andre stater eller føderale områder kan ha lignende lover.

Les denne håndboken nøye, slik at du lærer å bruke og vedlikeholde produktet på riktig måte og unngår person- eller produktskade. Du har ansvar for å bruke produktet på en riktig og sikker måte.

Du kan kontakte Toro direkte på www.Toro.com for informasjon om produkter og tilbehør, hjelp til å finne en forhandler eller for å registrere produktet ditt.

Hvis maskinen må repareres eller du trenger originale Toro-deler eller mer informasjon, kan du kontakte et autorisert forhandlerverksted eller Toros kundeserviceavdeling. Ha modell- og serienummer for hånden når du tar kontakt. Figur 1 viser hvor på produktet modell- og serienumrene er plassert. Skriv inn numrene i de tomme feltene.

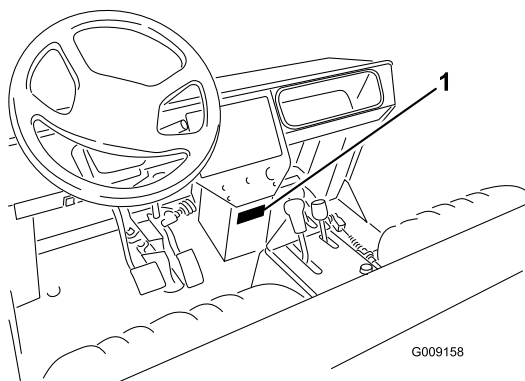

Figur 1

1. Plassering av modell- og serienummer

Modellnr. _____

Serienr. _____

Denne brukerhåndboken identifiserer mulige farer og identifiserer sikkerhetsbeskjeder gjennom sikkerhetsvarslingssymbolet (Figur 2) som varsler om en fare som kan føre til alvorlige skader eller dødsfall hvis man ikke tar de anbefalte forhåndsreglene.



Figur 2

1. Sikkerhetsvarslingssymbol

I tillegg brukes to andre ord for å utheve informasjon. **Viktig** gjør oppmerksom på spesiell mekanisk informasjon og **Obs** henviser til generell informasjon som er verdt å huske.

Innhold

Innledning.....	2
Sikkerhet.....	4
Regler for sikker bruk.....	4
Den overordnede ansvarsområde.....	4
Før bruk.....	4
Under bruk.....	5
Vedlikehold.....	6
Lydtrykk.....	7
Vibrasjonsnivå.....	7
Sikkerhets- og instruksjonsmerker.....	7
Montering.....	12
1 Montere bakre skjermer.....	12
2 Sette på hjulene.....	13
3 Montere rattet.....	14
4 Montere fremre skjermer.....	14
5 Montere veltebeskyttelse.....	15
6 Aktivere og lade batteriet.....	15
7 Demontere fullt plan.....	17
8 Montere fullt plan på igjen.....	17
Oversikt over produktet.....	19
Kontroller.....	19
Spesifikasjoner.....	22
Tilbehør.....	22
Bruk.....	23
Kontroller veivhusoljen.....	23
Fulle drivstofftanken.....	24
Kontrollere kjølesystemet.....	25

Kontrollere transaksel / hydraulisk væske	25	Justere kabelen for høy/lav hastighetsinnstilling	45
Kontroller differensialoljen foran.....	25	Justere utvekslingsperrekabelen.....	45
Kontrollere at hjulmutterne er strammet til	26	Undersøke dekkene	46
Kontrollere trykket i dekkene.....	26	Spissing av forhjulene	46
Kontrollere bremsevæsken	26	Vedlikehold av kjølesystem	47
Kontrollere spenningen i vifteremmen	27	Fjerne rusk fra motorens kjølesystem	47
Kontroller før start	27	Skifte kjølevæsken	47
Starter motoren	27	Vedlikehold av bremseser	49
Kjøre kjøretøyet	27	Undersøke bremsene	49
Stoppe kjøretøyet	28	Vedlikehold av remmer.....	49
Stoppe motoren	28	Justere remmene.....	49
Kjøre inn nytt kjøretøy	28	Vedlikehold av kontrollsystem	50
Kontrollere sperresystemet.....	28	Justere gasspedalen.....	50
Driftsegenskaper	28	Justere bremsepedalen	51
Passasjerer.....	29	Justere clutchpedalen.....	51
Hastighet.....	30	Justere parkeringsbremsen	52
Svinge	30	Vedlikehold av hydraulisk system	53
Bremse.....	30	Skifte transaksel/hydraulisk væske	53
Velt	30	Skifte hydraulisk filter	53
Bakker.....	31	Rengjøre hydraulisk sugefilter	54
Laste og lesse.....	31	Heve lasteplan i nødssituasjoner.....	54
Bruke utjevningssperren.....	32	Lagring.....	56
Firehjulsdrift	32	Oppbevare batteri	56
Transportere kjøretøyet	33	Skjemaer	57
Taue kjøretøyet.....	33		
Trekke tilhenger	33		
Kontroll for hydraulikk.....	33		
Vedlikehold	36		
Anbefalt vedlikeholdsplan	36		
Tabell for serviceintervaller.....	37		
Høybelastningsbruk	37		
Forberedelse for vedlikehold.....	38		
Bruke støttepilar for understell.....	38		
Jekke opp kjøretøyet.....	39		
Smøring	39		
Smøre lagre og hylser.....	39		
Vedlikehold av motor	41		
Generelle rutiner for vedlikehold av luftrenseren	41		
Overhale luftrenseren	41		
Skifte motoroljen og filteret	41		
Skifte tennpluggene.....	42		
Vedlikehold av drivstoffsystem	43		
Drivstoffsystem.....	43		
Vedlikehold av elektrisk system	43		
Sikringer.....	43		
Kaldstarte kjøretøy	44		
Vedlikeholde batteriet.....	44		
Vedlikehold av drivsystem	45		
Skifte differensialolje foran	45		
Undersøk homokinetisk ledd	45		
Justere girkablene	45		

Sikkerhet

TORO WORKMAN oppfyller kravene i SAE J2258.

Arbeidsledere, førere og servicepersonell skal gjøre seg kjent med følgende standarder og utgivelser: (Du får tak i utgivelsene ved å kontakte adressene nedenfor).

- Flammable and Combustible Liquids Code:
ANSI/NFPA 30
- National Fire Protection Association:
ANSI/NFPA #505; Powered Industrial Trucks
ADRESSE:
National Fire Prevention Association
Barrymarch Park
Quincy, Massachusetts 02269, USA
- ANSI/ASME B56.8 Personal Burden Carriers
ADRESSE:
American National Standards Institute, Inc.
1430 Broadway
New York, New York 10018, USA.
- ANSI/UL 558; Internal Combustion Engine
Powered Industrial Trucks
ADRESSE:
American National Standards Institute, Inc.
1430 Broadway
New York, New York 10018, USA.
ELLER
Underwriters Laboratories
333 Pvingsten Road
Northbrook, Illinois 60062, USA.

Regler for sikker bruk



Workman skal ikke brukes på motorveier. Den er ikke utformet, utstyrt eller produsert for bruk på offentlige veier, gater eller motorveier.

Workman er bygget og testet med tanke på at den skal være sikker og pålitelig i drift, dersom den brukes og vedlikeholdes på riktig måte. Selv om forebygging og avverging av farer og ulykker delvis avhenger av hvordan maskinen er konstruert og utrustet, er det også avhengig av at personell som bruker, vedlikeholder og lagrer

maskinen er oppmerksomme, nøyaktige og har fått riktig opplæring. Feilaktig bruk og vedlikehold av maskinen kan føre til personskade eller dødsfall.

Dette er et spesialisert tjenestekjøretøy som kun er bygget for bruk i terrenget. Det vil kjennes annerledes å kjøre enn passasjerbiler og lastebiler. Derfor bør du ta deg tid til å gjøre deg kjent med din Workman.

Ikke alt tilleggsutstyr som passer til Workman er dekket i denne håndboken. Se den spesifikke *brugerhåndboken* som følger med for ekstra sikkerhetsinstruksjoner. **Les gjennom disse håndbøkene!**

For å redusere muligheten for skader eller dødsulykker bør du følge disse sikkerhetsinstruksjonene:

Den overordnede ansvarsområder

- Sørg for at førerne har fått god opplæring, og er kjent med brukerhåndboken og alle merkene på kjøretøyet.
- Etabler dine egne spesialprosedyrer og arbeidsregler for uvanlige arbeidsforhold (f.eks. skråninger som er for bratte). Bruk sperrebryteren for tredje gir i det høye området, hvis høy hastighet innebærer en sikkerhetsrisiko eller en fare for feilaktig bruk av kjøretøyet.

Før bruk

- Du må ha lest og forstått innholdet i denne brukerhåndboken før du tar maskinen i bruk. Du kan få tilsendt en ny brukerhåndbok ved å sende fullstendig modell- og serienummer til: The Toro® Company, 8111 Lyndale Avenue South, Minneapolis, Minnesota 55420, USA.
- La **aldri** barn få lov til å bruke kjøretøyet. La **Aldri** voksne bruke kjøretøyet uten å ha fått ordentlige instruksjoner. Kun personer som har fått opplæring og er autoriserte, skal bruke dette kjøretøyet. Pass på at føreren er fysisk og mentalt skikket til å bruke kjøretøyet.
- Kjøretøyet er bare beregnet på **deg**, føreren, samt **én passasjer**, i setet som leveres av produsenten. Ta **aldri** med flere passasjerer i kjøretøyet.
- Bruk **aldri** kjøretøyet når du er påvirket av medisiner, alkohol eller andre rusmidler.
- Bli kjent med kontrollene, og lær hvordan man stopper motoren raskt.

- Sørg for at alle verneplater, sikkerhetsinnretninger og merker er på plass. Hvis en verneplate, en sikkerhetsanordning eller et merke ikke virker, er uleselig eller skadet, må det repareres eller skiftes ut før du tar maskinen i bruk.
 - Ha alltid på kraftig skotøy. Bruk ikke maskinen hvis du har på deg sandaler, tennissko eller joggesko. Bruk aldri løstsittende klær eller smykker som kan sette seg fast i bevegelige deler og forårsake personskader.
 - Vernebriller, vernesko, lange bukser og hjelm anbefales og er i enkelte land påbudt i henhold til lokale sikkerhets- og forsikringsforskrifter.
 - Hold andre, særlig barn og dyr, borte fra arbeidsområdet.
 - Kontroller alle deler på kjøretøyet, og eventuelt tilleggsutstyr, før du tar det i bruk. Hvis noe er galt, må du **ikke bruke kjøretøyet**. Pass på at problemet rettes opp før du bruker kjøretøyet eller tilleggsutstyret.
 - Ettersom bensin er meget brannfarlig, må den behandles forsiktig.
 - Bruk en godkjent drivstoffkanne.
 - Du må ikke ta av lokket på drivstofftanken mens motoren er varm eller i gang.
 - Ikke røyk mens du håndterer drivstoff.
 - Fyll på drivstofftanken utendørs, til omtrent 2,5 cm under toppen av tanken (bunnen av påfyllingshalsen). Ikke fyll på for mye.
 - Tørk opp eventuelt drivstoffsøl.
 - Kjøretøyet skal kun startes utendørs eller i et godt ventilert område.
 - Bruk bare godkjente kanner eller beholdere av et ikke-metallisk materiale. Statisk elektrisk utladning kan antenne drivstoffdamp i en drivstoffbeholder som ikke står på bakken. Ta drivstoffbeholderen ut av kjøretøyet og plasser den på bakken et stykke fra kjøretøyet før den fylles. La munnstykket være i kontakt med beholderen under fylling. Fjern utstyr fra lasteplanet før du fyller på.
 - Kontroller daglig at forriglingsystemet fungerer som det skal. Hvis en bryter ikke virker, må denne skiftes ut før du bruker maskinen. Skift alle sperrebryterne i sikkerhetssystemet annethvert år enten de virker eller ikke.
- Under bruk**
- Operatøren og passasjerer skal bruke sikkerhetsbelte og sitte så lenge kjøretøyet er i bevegelse. Føreren skal holde begge hendene på rattet, og passasjerer skal benytte håndtakene. Hold armer og bein inni kjøretøyet til enhver tid. La aldri passasjerer få sitte på kassen eller tilleggsutstyret. Husk at passasjerer ikke alltid er forberedt på at du kommer til å bremse eller snu.
 - Overbelast aldri kjøretøyet. Merkeplaten (som er plassert under dashbordet) viser belastningsgrensen for kjøretøyet. Tilhengere må aldri overbelastes, og kjøretøyets bruttovekt må aldri overskrides.
 - Når du starter motoren:
 - Sitt i førersetet, og påse at parkeringsbremsen er aktivert.
 - Koble fra kraftuttaket (hvis utstyrt) og sett den håndbetjente gasspaken tilbake i av-stilling (hvis utstyrt).
 - Kontroller at den hydrauliske løftespaken står i midtstillingen.
 - Sett girspaken i FRI og trykk ned clutchpedalen.
 - Ikke trå på gasspedalen.
 - Vri tenningsnøkkelen til START.
 - Du må være oppmerksom når du bruker maskinen. Hvis du ikke bruker kjøretøyet på en sikker måte, kan det føre til ulykker, velt og alvorlige skader eller dødsfall. Kjør forsiktig. Slik forhindrer du at kjøretøyet velter eller at du mister kontroll:
 - Vær svært forsiktig, reduser hastigheten og oppretthold trygg avstand rundt sandfang, grøfter, bekker, ramper og ukjente områder eller andre farer.
 - Hold utkikk etter hull eller andre skjulte farer.
 - Vær svært forsiktig når du bruker kjøretøyet i bratte hellinger. Kjør rett opp og ned i hellinger. Reduser hastigheten når du tar skarpe svinger eller svinger i en helling. Unngå så langt det er mulig å svinge i hellinger.
 - Vær spesielt forsiktig når du kjører på vått underlag, i stor fart eller med full last. Brems tiden øker når du kjører med full last. Gir ned før du kjører opp eller ned en bakke.
 - Når du laster på lasteplanet, må du fordele lasten jevnt. Vis spesiell varsomhet dersom lasten overstiger størrelsen til kjøretøyet/lasteplanet. Vis spesiell varsomhet når du håndterer usentrert last som ikke kan sentreres. Balanser lasten, og fest den slik at den ikke forskyves.
 - Unngå å starte og stoppe plutselig. Ikke gå fra revers til fremover eller omvendt uten først å ha stanset helt.

- Ikke ta skarpe svinger, gjør plutselige bevegelser eller utfør andre handlinger som kan få deg til å miste kontrollen over kjøretøyet.
- Kjør ikke forbi andre kjøretøyer som kjører i samme retning i kryss, dødvingler eller andre farlige situasjoner.
- Ikke la noen stå bak kjøretøyet når du laster av, og ikke tipp lasten på noens føtter. Åpne låsene på baklemmen fra siden av boksen, ikke bak boksen.
- Hold alle tilskuere på avstand. Pass på at ingen står bak kjøretøyet før du rygger. Rygg langsomt.
- Se opp for trafikk når du krysser eller er i nærheten av veier. Gi alltid fotgjengere og andre kjøretøy forkjørsrett. Kjøretøyet er ikke bygget for bruk på veier eller motorveier. Signaliser tidlig når du skal snu eller stoppe, slik at andre vet hva du kommer til å gjøre. Følg trafikreglene.
- Bruk aldri kjøretøyet i nærheten av områder med eksplosivt støv eller eksplosive gasser. Det elektriske systemet og eksossystemet på kjøretøyet kan skape gnister som kan antenne eksplosivt materiale.
- Se alltid etter og unngå lave overheng som greiner, dørstolper, overhengende gangveier osv. Pass på at det er nok plass til at verken kjøretøyet eller hodet ditt kommer borti noe.
- Hvis du noen gang er i tvil om hva som er sikker drift, STANS ARBEIDET og spør arbeidslederen din.
- Ikke ta på motoren, transakselen, radiatoren, lyddemperen eller lyddemperskjermen mens motoren er i gang, eller like etter at den er stoppet. Disse områdene er svært varme og du kan brenne deg på dem.
- Hvis maskinen vibrerer unormalt, må du straks stanse motoren, vente til alle bevegelige deler har stoppet, og kontrollere kjøretøyet for skader. Reparer alle skader før du fortsetter å bruke kjøretøyet.
- Før du forlater førersetet:
 - Pass på at maskinen står stille.
 - Senk planet.
 - Stopp motoren, og vent til alle bevegelige deler har stoppet.
 - Sett på parkeringsbremsen.
 - Ta nøkkelen ut av tenningen.
- parkeringsbremsen og ta ut nøkkelen fra tenningen for å hindre at motoren startes ved et uhell.
- Jobb aldri under et hevet lasteplan uten å ha plassert støttepilarer på den helt utstrakte sylindrestangen.
- Kontroller at alle koblingene for hydrauliske ledninger er tette, og at alle hydrauliske slanger og ledninger er i god stand før systemet settes under trykk.
- Hold kropp og hender borte fra hull eller dyser som sprøyter ut hydraulisk væske under høyt trykk. Bruk papp eller papir til å lete etter lekkasjer, ikke hendene. Hydraulisk væske som siver ut under trykk, kan trenge gjennom huden og forårsake alvorlige skader. Væske som sprøytes inn under huden, må fjernes kirurgisk innen få timer av en doktor med kjennskap til denne typen skader. Ellers kan det oppstå koldbrann.
- Før du kobler fra eller utfører vedlikehold eller reparasjoner på det hydrauliske systemet, må du slippe ut alt trykket i systemet. Dette gjør du ved å stoppe motoren og senke tømmeventilen og/eller senke kassen og det andre utstyret. Sett hydraulikkspaken i avlastet stilling. Hvis kassen må stå i hevet stilling, må den sikres med sikkerhetsstøtter.
- Påse at hele maskinen er i god stand, ved å sørge for at alle muttere, bolter og skruer er godt strammet til.
- Reduser brannfaren ved å sørge for at det ikke er overflødig smørefett, gress, blader eller støv i motoren.
- Hvis motoren må være i gang for å utføre en vedlikeholdsjustering, må du passe på at klær, hender, føtter og andre kroppsdeler ikke er i nærheten av motoren eller andre bevegelige deler. Hold alle unna.
- Ikke la motoren gå på for høyt turtall ved å endre regulatorinnstillingene. Maksimal motorhastighet er 3650 opm. La en autorisert Toro-forhandler kontrollere maksimal hastighet med en turteller, slik at målingene blir utført på en sikker og nøyaktig måte.
- Hvis det noen gang skulle bli nødvendig med større reparasjoner eller assistanse må du ta kontakt med en autorisert Toro-distributør.
- For å være sikker på at maskinen yter maks. og er helt trygg må du alltid kjøpe originale Toro-reservedeler og -tilbehør. Det kan være farlig å bruke reservedeler og tilleggsutstyr som er laget av andre produsenter. Hvis du endrer kjøretøyet på en måte som påvirker drift, ytelse, varighet eller bruk, kan det føre til

Vedlikehold

- Før det utføres service eller foretas justeringer på maskinen, må du stanse motoren, aktivere

personskader eller dødsfall. Slike endringer kan gjøre garantien fra The Toro® Company ugyldig.

- Dette kjøretøyet skal ikke endres uten godkjenning fra The Toro® Company. Eventuelle spørsmål sendes til: The Toro® Company, Commercial Division, Vehicle Engineering Dept., 8111 Lyndale Ave. So., Bloomington, Minnesota 55420-1196. USA

Lydtrykk

Denne enheten har et kontinuerlig lydtrykknivå med A-vekt ved førerens øre på: 88 dB(A), basert på målinger av identiske maskiner i henhold til direktiv 98/37/EC med endringer.

Vibrasjonsnivå

Hånd-arm

Denne enheten har et maksimalt vibrasjonsnivå på 2,5 m/s² ved hendene, basert på målinger av identiske maskiner i henhold til ISO 5349-prosedyrer.

Hele kroppen

Enheden har et maksimalt vibrasjonsnivå på 0,5 m/s² på bakdelen, basert på målinger av identiske maskiner i henhold til ISO 2631-prosedyrer.

Sikkerhets- og instruksjonsmerker



Sikkerhetsmerker og -instruksjoner er lett synlige for føreren og er plassert i nærheten av alle områder som representerer en potensiell fare. Bytt ut alle merker som er ødelagte eller mangler.



93-9852

1. Advarsel – les *brukerhåndboken*.

2. Fare for knusing – monter sylindrlåsen.

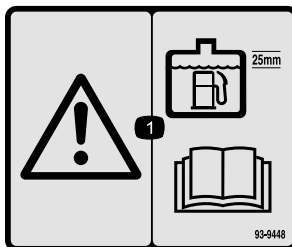

93-9448

1. Advarsel – når du fyller drivstoff på tanken, la det være igjen 25 mm mellom drivstoffet og toppen av tanken. Les *brukerhåndboken*.

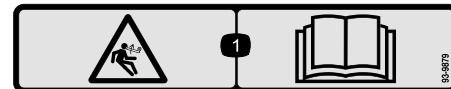

93-9879

1. Lagret energifare – les *brukerhåndboken*.

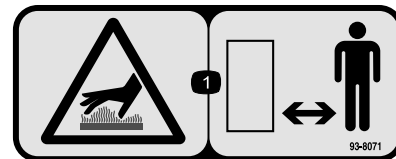

93-8071

1. Varm overflate / fare for brannskår – hold deg på trygg avstand fra den varme overflaten.

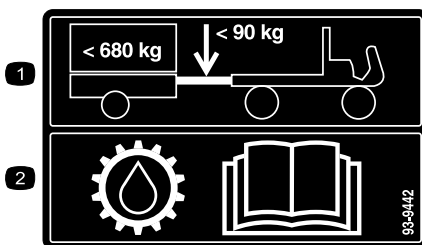

93-9442

1. Maksimal tungevekt er 90 kg, og maksimal trailervekt er 680 kg.

2. Les *brukerhåndboken* hvis du vil ha mer informasjon om girolje.

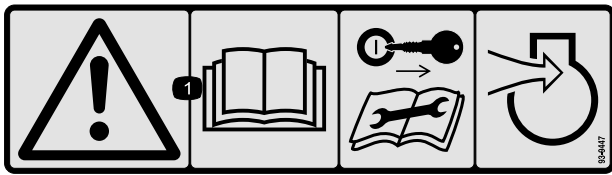

93-9447

1. Advarsel – les *brugerhåndboken*. Ta ut tenningsnøkkelen før du utfører service eller vedlikehold på motorens luftinntakssystem.



93-6687

1. Ikke tråkk her.

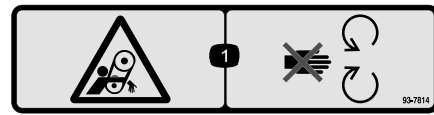

93-7814

1. Viklingsfare – hold deg borte fra bevegelige deler.

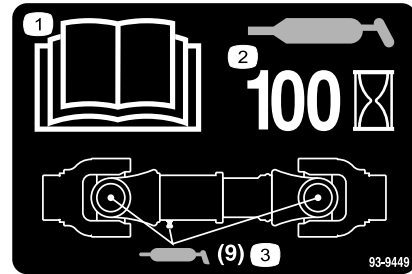

93-9449

1. Les *brugerhåndboken*.
2. Smør inn med fett hver 100. time
3. Tilfør fett (ni smørepunkter).

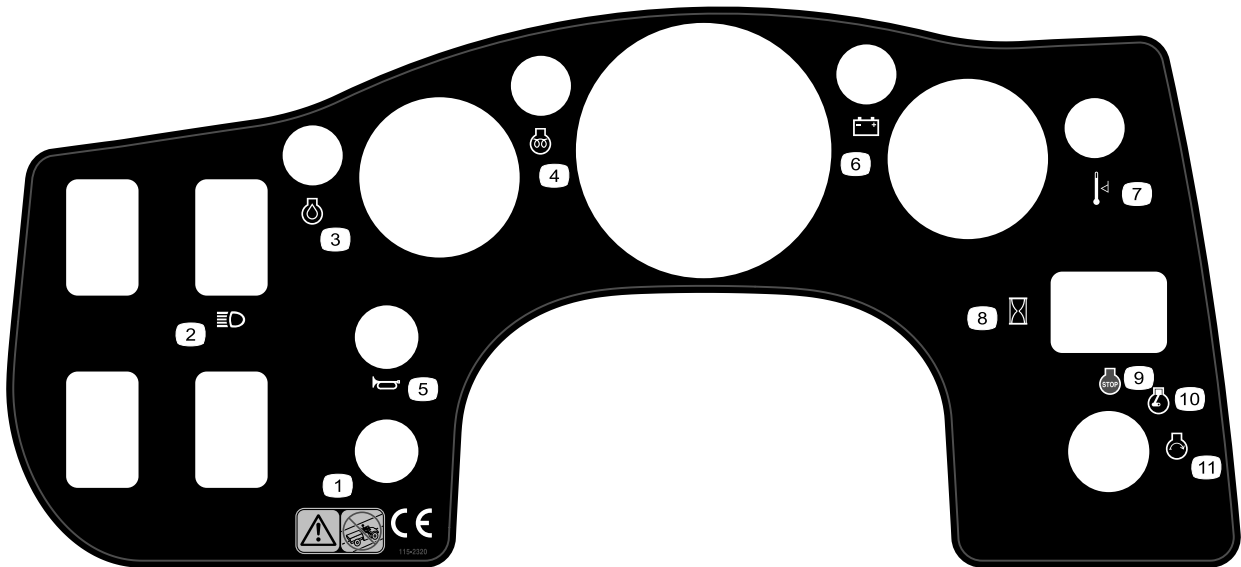

115-2320

- | | | | |
|---|----------------------------|-------------------|-------------------|
| 1. Fare – ikke bruk kjøretøyet på offentlige veier, gater eller motorveier. | 4. Motor – forhåndsvarming | 7. Temperaturnivå | 10. Motor – kjø |
| 2. Frontlys | 5. Horn | 8. Timeteller | 11. Motor – start |
| 3. Motorolje | 6. Batteri | 9. Motor – stopp | |

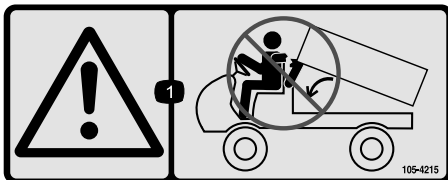

105-4215

1. Advarsel – unngå klempunkter.

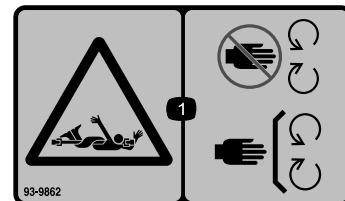

93-9862

1. Viklingsfare, aksel – hold deg borte fra bevegelige deler, behold alle skydd og verneplater på plass.

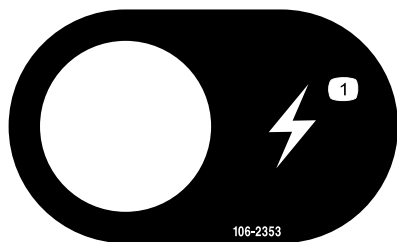

106-2353

1. Stikkontakt

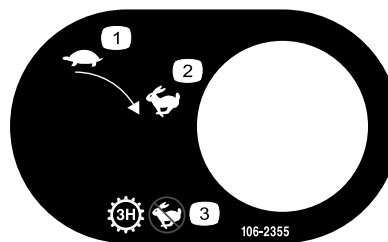

106-2355

1. Sakte
2. Hurtig
3. Overføring – tre gir, ingen hurtig-hastighet

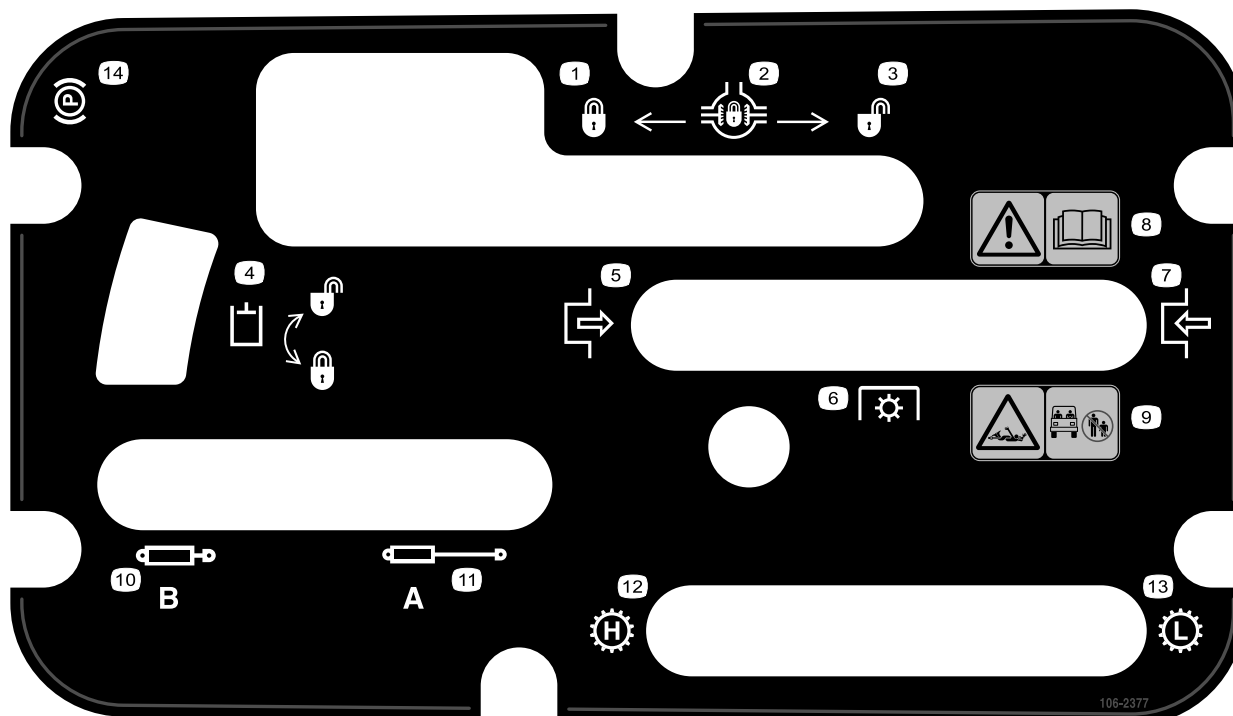

106-2377

- | | |
|---------------------|---|
| 1. Låst | 8. Advarsel – les <i>brakerhåndboken</i> . |
| 2. Utjevningssperre | 9. Innviklingsfare – hold alle på trygg avstand fra kjøretøyet. |
| 3. Ulåst | 10. Trekk tilbake hydraulikk |
| 4. Hydraulisk lås | 11. Forleng hydraulikk |
| 5. Aktiver | 12. Gir – høy hastighet |
| 6. Kraftuttak (PTO) | 13. Gir – lav hastighet |
| 7. Deaktiver | 14. Parkeringsbrems |

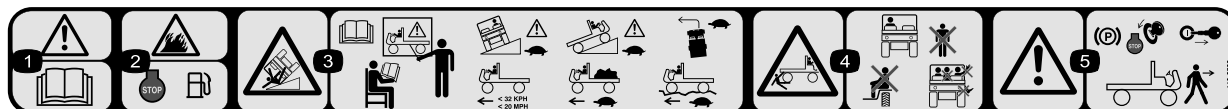

110-2599

1. Advarsel – les *brakerhåndboken*.
2. Brannfare – stans motoren før du fyller drivstoff.
3. Fare for å velte – les *brakerhåndboken*, ikke bruk maskinen hvis du ikke har fått opplæring i bruk av den, utvis forsiktighet og kjør langsomt i skråninger, senk farten og sving gradvis, ikke overstig 32 km/t og kjør langsomt i ulendt terreng eller ved kjøring med full eller tung last.
4. Klem-/lemlestingsfare for bivånere – ingen passasjerer må befinne seg nær kjøretøyet eller på lasteplanet, og armer og bein må holdes inni kjøretøyet til enhver tid.
5. Advarsel – stans motoren og ta nøkkelen ut av tenningen før du forlater kjøretøyet.

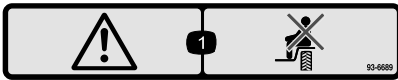

93-6689

1. Advarsel – ta aldri med passasjerer.

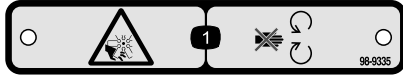

98-9335

1. Fare for kutting/amputering, vifte – hold avstand fra bevegelige deler.

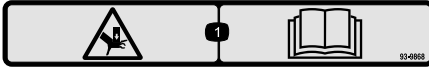

93-9868

1. Advarsel, fare for knusing av hånd – les *brugerhåndboken*.

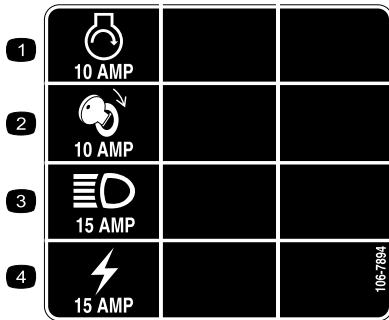

106-7894

- | | |
|------------------|----------------|
| 1. Motor – start | 3. Frontlys |
| 2. Tenning | 4. Stikkontakt |



106-7767

1. Advarsel – les *brugerhåndboken*; ikke velt maskinen; bruk sikkerhetsbelte; len deg bort fra retningen som maskinen velter mot.

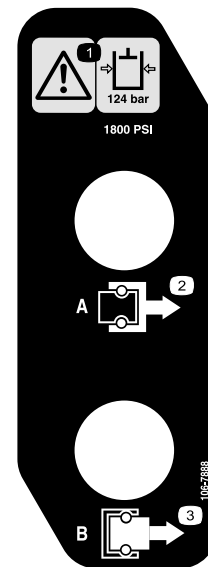

106-7888

- | | |
|---|--------------|
| 1. Advarsel – hydraulisk oljetrykk er 124 bar (1800 psi). | 3. Kobling B |
| 2. Kobling A | |



93-9899

1. Fare for knusing – monter sylindrelåsen.



93-9850

1. Må ikke repareres – les *brugerhåndboken*.



Battersymboler

Noen av eller alle disse symbolene finnes på ditt batteri

1. Eksplosjonsfare
2. Ingen bål, åpne flammer eller røyk.
3. Kaustisk væske/fare for brannskår
4. Bruk vernebriller.
5. Les *brugerhåndboken*.
6. Hold andre på trygg avstand fra batteriet.
7. Bruk vernebriller – eksplosive gasser kan påføre deg blindhet og andre skader.
8. Batterisyre kan forårsake blindhet og alvorlige brannskader.
9. Skyll straks øynene med vann og søk legehjelp.
10. Inneholder bly – må ikke kastes.

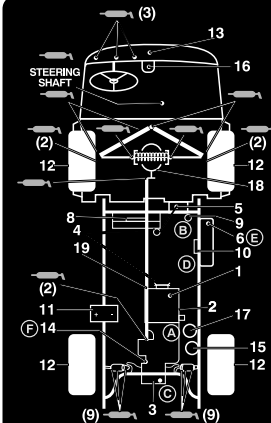

WORKMAN QUICK REFERENCE AID

CHECK/SERVICE

1. ENGINE OIL LEVEL
2. ENGINE OIL DRAIN
3. TRANSAXLE/HYDRAULIC OIL LEVEL (DIP STICK)
4. BELTS (WATER PUMP, HYDRAULIC PUMP)
5. COOLANT LEVEL FILL
6. FUEL (3300/4300 DIESEL FUEL ONLY, 3100/3200/4200 UNLEADED FUEL ONLY)
7. GREASE POINTS 100 HRS.
8. RADIATOR SCREEN
9. AIR CLEANER
10. FUEL PUMP
11. BATTERY
12. TIRE PRESSURE - MAXIMUM 20 PSI FRONT, 18 PSI REAR (24" TIRE)
13. FUSES
14. HYDRAULIC STRAINER
15. HYDRAULIC OIL FILTER
16. BRAKE FLUID
17. WATER SEPARATOR (DIESEL ONLY)
18. DIFFERENTIAL FILL CHECK (4WD ONLY)
19. 4WD SHAFT

FLUID SPECIFICATIONS/CHANGE INTERVALS

SEE OPERATOR'S MANUAL FOR INITIAL CHANGES	FLUID TYPE	CAPACITY		CHANGE INTERVALS		FILTER LOCATION
		L	QT	FLUID	FILTER	
ENGINE OIL LCG ONLY	SEE MANUAL	3.3	3.5	200 HRS.	200 HRS.	(A)
ENGINE OIL LCD ONLY	SEE MANUAL	3.3	3.5	150 HRS.	150 HRS.	(A)
ENGINE OIL AC ONLY	SEE MANUAL	1.9	2	100 HRS.	100 HRS.	(A)
TRANS/HYDRAULIC OIL	DEXRON III ATF	7.1	7.5	800 HRS.	800 HRS.	(C)
AIR CLEANER	CLEAN EVERY 50 HRS.				200 HRS.	(B)
FUEL > 32 F	SEE NOTE 6	26.5	7 GAL	--	400 HRS.	(E)
FUEL PUMP		--	--	--	400 HRS.	(D)
COOLANT 50/50 ETHYLENE GLYCOL WATER		4.3	4.5	1200 HRS.	--	
STRAINER		--	--	CLEAN	800 HRS.	(F)
DIFFERENTIAL OIL	SAE 10W-30 CD	.9	1	800 HRS.	--	

FOR HEAVY DUTY OPERATION, MAINTENANCE SHOULD BE PERFORMED TWICE AS FREQUENTLY.

106-2384

Montering

Løse deler

Bruk diagrammet nedenfor som en sjekklister for å kontrollere at alle delene er sendt.

Prosedyre	Beskrivelse	Ant.	Bruk
1	Bakskjerm	2	Montere bakre skjermer.
	Bolter, 3/8 x 1 -1/4 tomme	10	
	Låsemutter, 3/8	2	
	Støtteplate	2	
2	Hjulmutter	10	Montere hjul.
	Forhjul	2	
	Hjulmutter	10	
	Bakhjul	2	
3	Ratt	1	Montere rattet.
	Lokk	1	
	Skive	1	
	Skumtetning	1	
4	Framskjerm	2	Monter fremre skjermer.
	Sokkelhodeskrue med sekskanthode, nr. 10 x 3/4 tomme	10	
	Skive med indre diameter på 0,210	20	
	Låsemutter, nr. 10	10	
5	Veltebeskyttelsesramme	1	Montere veltebeskyttelse
	bolt, 1/2 x 3 tomme	4	
	Låsemutter, 1/2	4	

Media og ekstradelar

Beskrivelse	Ant.	Bruk
Brukerhåndbok	1	Les denne før du tar kjøretøyet i bruk.
Delekatalog	1	Bruk som referanse for delenumre

Merk: Bestem høyre og venstre side av maskinen fra normal bruksposisjon.

1

Montere bakre skjermer

Deler som er nødvendige for dette trinnet:

2	Bakskjerm
10	Bolter, 3/8 x 1 -1/4 tomme
2	Låsemutter, 3/8
2	Støtteplate

Prosedyre

1. Løsne låsemutterne og boltene som fester baklyskbrakettene til høyre og venstre rammebraketter (Figur 3).
2. Drei baklyskbrakettene bakover, og stram til bolter og låsemuttere.

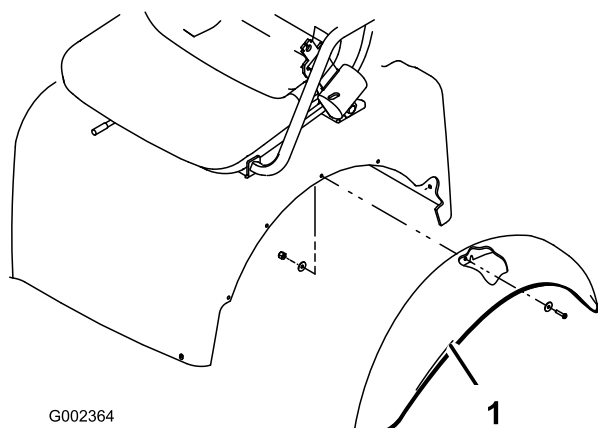

Figur 3

1. Skjerm

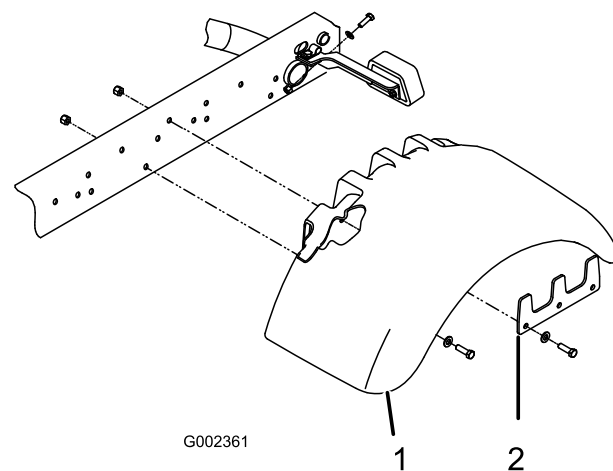

Figur 4

1. Skjerm
2. Støtteplate

4. Fest sidene på hver av skjermene løst til rammen med en støtteplate, (5) 3/8 x 1 1/4 tommes bolter og en låsemutter, som vist i figur Figur 4.

Merk: Sveisemuttere sikrer hver av de fire bolter.

5. Stram til alle festene.

2

Sette på hjulene

Deler som er nødvendige for dette trinnet:

10	Hjulmutter
2	Forhjul
10	Hjulmutter
2	Bakhjul

Prosedyre

1. Fjern hakemutterne som fester hjulene til hjulbrakettene. Ta vare på hakemutterer.
2. Monter hjulene og sett på hakemutterne. Stram hakemutterne til 61–88 Nm.

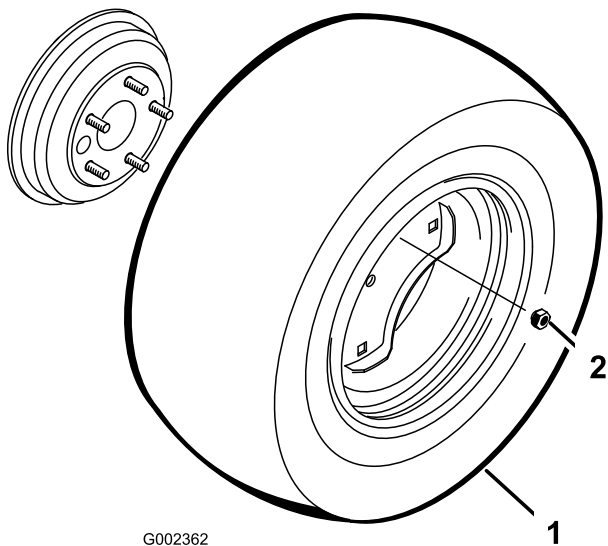

G002362

Figur 5

1. Hjul

2. Hjulmutter

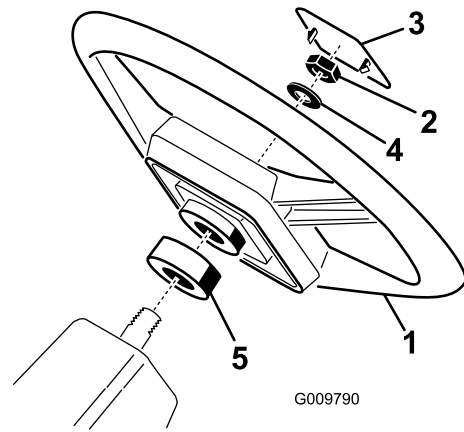

G009790

Figur 6

1. Ratt

2. Låsemutter

3. Lokk

4. Skive

3

Montere rattet

Deler som er nødvendige for dette trinnet:

1	Ratt
1	Lokk
1	Skive
1	Skumtetning

Prosedyre

1. Fjern låsemutteren fra styreakselen. Skyv skumtetningen, rattet og spenneskiven på akselen (Figur 6).
2. Fest rattet til stangen med en sikringsmutter og stram den til med et moment på 14–20 Nm.
3. Sett lokket på rattet.

4

Montere fremre skjermer

Deler som er nødvendige for dette trinnet:

2	Framskjerm
10	Sokkelhodeskrue med sekskanthode, nr. 10 x 3/4 tomme
20	Skive med indre diameter på 0,210
10	Låsemutter, nr. 10

Prosedyre

1. Rett de fem monteringshullene på skjermen inn mot hullene på hver side av karosseriet (Figur 7).
2. Monter en skjerm på hver side av karosseriet med (5) sokkelhodeskruer av typen 10 x 3/4 tommer, (10) flate skiver og (5) nr. 10-muttere. Plasser en skrive ved bolthodet og mutteren.

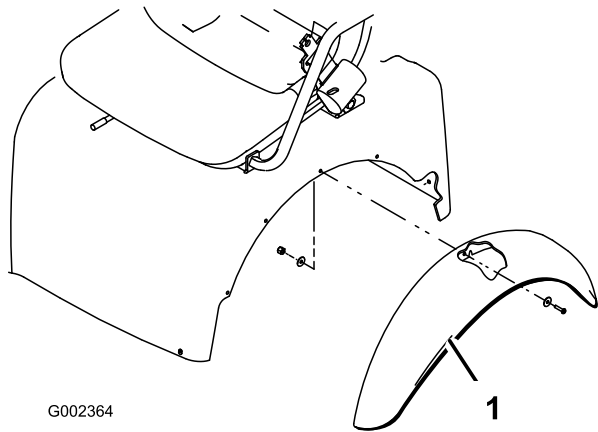

Figur 7

1. Skjerm

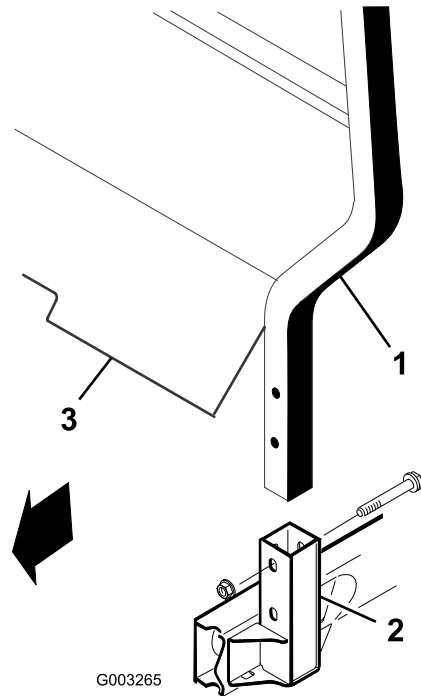

Figur 8

1. Veltebeskyttelse
2. Monteringsbrakett

3. Dekselmonteringsplate

5

Montere veltebeskyttelse

Deler som er nødvendige for dette trinnet:

1	Veltebeskyttelsesramme
4	bolt, 1/2 x 3 tomme
4	Låsemutter, 1/2

Prosedyre

1. Sett hver side av veltebeskyttelsen inn i monteringsbraketten på hver side av kjøretøyets ramme, og plasser som vist i Figur 8.

Merk: Det kan hende du må løsne monteringsboltene på veltebeskyttelsesdekslet før du kan sette veltebeskyttelsesdekslet inn i monteringsbrakettene.

2. Fest hver side av veltebeskyttelsen til monteringsbrakettene med (2) 1/2-13 x 3 tommers bolter og låsemuttere.

6

Aktivere og lade batteriet

Deler som er nødvendige for dette trinnet:



Prosedyre

Hvis batteriet ikke er fylt med elektrolytt eller ikke er aktivert, må du ta det ut av kjøretøyet, fylle det med elektrolytt og lade det. Du kan kjøpe elektrolytt med en egenvekt på 1,260 fra en lokal batteriforhandler.

Advarsel

CALIFORNIA

Proposition 65-advarsel

Batteripoler, klemmer og tilknyttet tilbehør inneholder bly og blyforbindelser, kjemikalier som er kjente i staten California for å føre til kreft og forplantningsskader. Vask hendene etter at du har håndtert et batteri.



Elektrolytten i batteriet inneholder svovelsyre, en dødelig gift som også kan forårsake alvorlige brannskader.

- Ikke drikk elektrolytt, og unngå kontakt med hud, øyne og klær. Bruk vernebriller for å beskytte øynene og gummihansker for å beskytte hendene.
- Fyll batteriet i nærheten av rent vann som kan brukes til å skylle huden.

1. Løsne på knottene som fester batteridekslet til batteribasen, og skyv dekslet av.

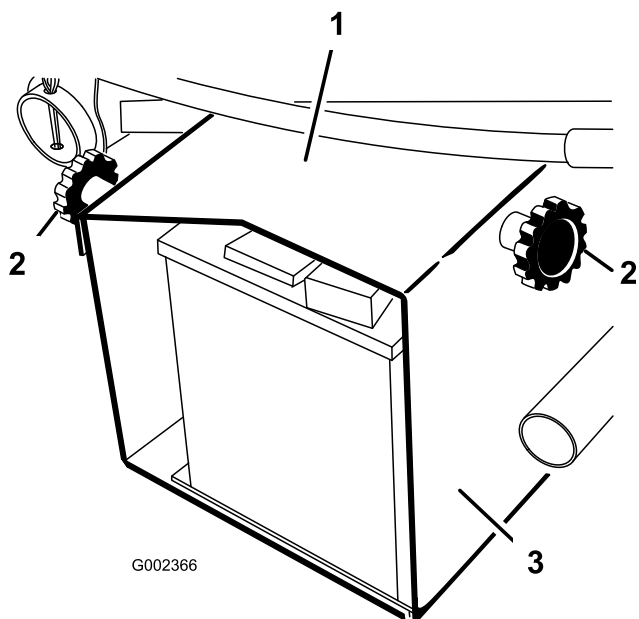

Figur 9

- | | |
|------------------|----------------|
| 1. Batterideksel | 3. Batteribase |
| 2. Knott | |

2. Fjern bolten, spenneskivene og låsemutteren som fester tilholderen til batteribasen. Fjern tilholderen, og skyv batteriet ut av batteribasen.
3. Ta av påfyllingslokkene fra batteriet, og fyll hver celle langsomt med elektrolytt til nivået er like over platene.
4. Sett på igjen påfyllingslokkene, og koble en batterilader på tre til fire A til batteripolene. Lad batteriet med 3 til 4 A i 4 til 8 timer.



Når batteriet lades, utvikles det gasser som kan eksplodere.

Røyk aldri i nærheten av batteriet og hold gnister og åpen ild borte fra batteriet.

5. Når batteriet er oppladet, kobler du laderen fra strømuttaket og batteripolene.

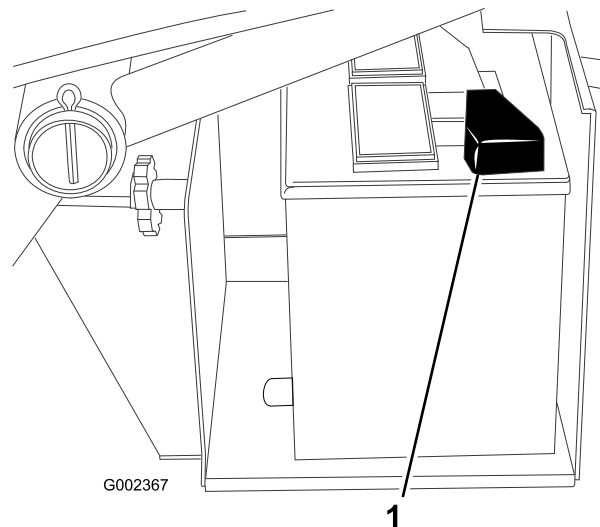

Figur 10

1. Positiv kabel (+)

6. Fjern påfyllingslokkene. Fyll elektrolytt forsiktig på hver celle til nivået når opp til fyllringen. Sett på påfyllingslokkene.

Viktig: Ikke la batteriet bli overfylt. Elektrolytt kan renne ned i andre deler av kjøretøyet, noe som fører til korrosjon og ødeleggelse.

7. Skyv batteriet på plass i batteribasen slik at batteripolene vender mot bakre del av kjøretøyet.
8. Koble den positive kabelen (rød) til den positive (+) polen og den negative kabelen (svart) til den negative (-) polen, og fest dem deretter med boltene og mutterne. Skyv gummihetten over den positive polen for å forhindre kortslutning.



Feilaktig ruting av batterikabler kan skade maskinen og kablene og forårsake gnister. Gnistene kan føre til at batterigassene eksploderer, noe som kan forårsake personskade.

- Ta alltid av den negative (svarte) batterikabelen før du kopler fra den positive (røde) kabelen.
- Fjern deretter den positive (røde) kabelen.

9. Monter batteritilholderen, og fest den til basen med bolter, spenneskiver og låsemutter.
10. Sett batteridekslet tilbake på batteribasen, og stram til knottene.

7

Demontere fullt plan

Ingen deler er nødvendige

Prosedyre

1. Start motoren. Koble til den hydrauliske løftespaken, og senk planet til sylindrene sitter løst i sporene. Utløs løftespaken, og slå av motoren.
2. Fjern ringstiftene fra de ytre endene på sylindrestengenes splittpinner (Figur 11).

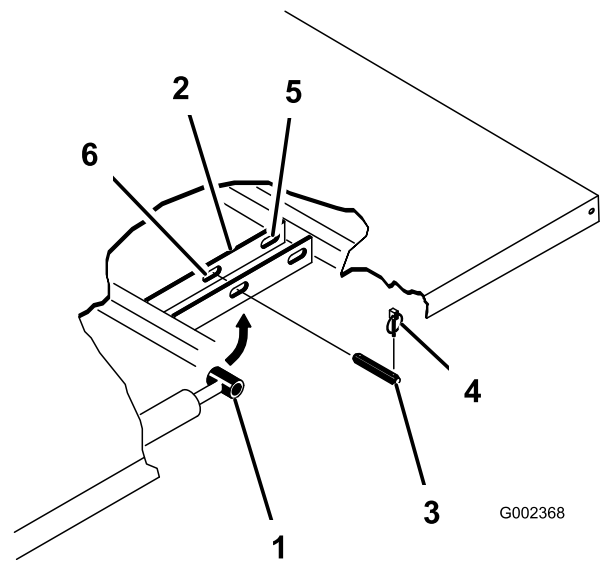

Figur 11

- | | |
|------------------------|----------------------------|
| 1. Planmonteringsplate | 4. Ringstift |
| 2. Sylindrestagende | 5. Bakre spor (fullt plan) |
| 3. Splittpinne | 6. Fremre spor (2/3 plan) |

3. Fjern splittpinnene som fester sylindrestagendene til planets monteringsplater ved å skyve stengene mot innsiden (Figur 11).
4. Fjern ringstiftene og splittpinnene som fester svingbrakettene til rammekanalene (Figur 11).
5. Løft planet vekk fra kjøretøyet.



Planet veier omtrent 147 kg, så du må ikke prøve å installere eller fjerne det alene. Bruk en kran eller få hjelp fra to eller tre personer.

6. Oppbevar sylindrene i oppbevaringsklemmer. Koble til kjøretøyets hydrauliske løftesperrespake for å hindre at løftesylindrene strekkes ut ved et uhell.

8

Montere fullt plan på igjen

Ingen deler er nødvendige

Prosedyre

Merk: Dersom plansidene skal monteres på flatt plan, er det enklest å montere dem før planet er montert på kjøretøyet.

Merk: Sikre at de bakre dreieplatene er boltet til planrammen/-kanalen slik at den laveste enden vipper bakover (Figur 12).

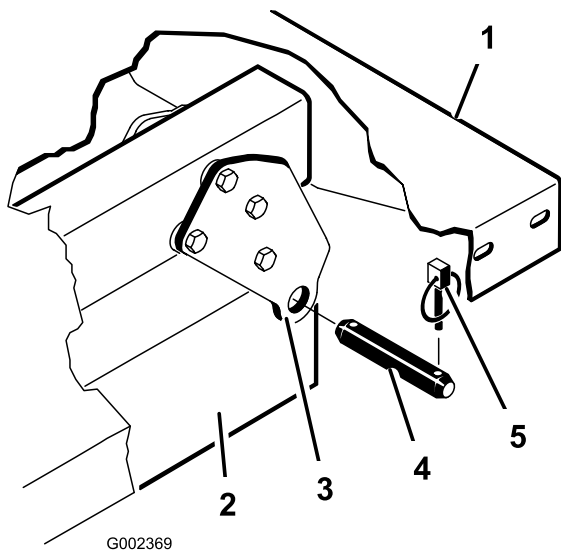

Figur 12

- | | |
|-----------------------------------|----------------|
| 1. Bakre venstre hjørne på planet | 4. Splittpinne |
| 2. Kjøretøyramme | 5. Ringstift |
| 3. Hengselplate | |

Merk: Sørg for at avstandsbrakettene og slitasjeblokkene (Figur 13) er montert, ellers kan radiatordekslet bli skadet. Låsebolthodene skal plasseres på innsiden av maskinen.



Planet veier omtrent 147 kg, så du må ikke prøve å installere eller fjerne det alene. Bruk en kran eller få hjelp fra to eller tre personer.

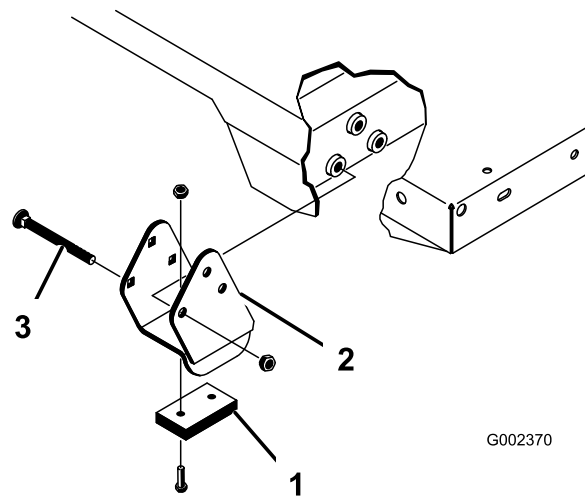

Figur 13

- | | |
|--------------------|--------------|
| 1. Avstandsbrakett | 3. Låseskrue |
| 2. Slitasjeblokk | |

1. Sikre at løftesyylinderne er trukket helt tilbake.
2. Sett planet forsiktig på kjøretøyets ramme. Hullene i den bakre hengselplaten skal være på linje med hullene i den bakre rammekanal. Monter to splittpinner og ringstifter (Figur 12).
3. Sørg for at planet er senket, og fest så hver sylindrestangende til korresponderende slisse i planets monteringsplater med én splittpinne og én ringstift. Før inn splittpinnen fra utsiden av planet med ringstiften mot utsiden (Figur 12). De bakre slissene er for montering av fullt plan, og de fremre slissene er for montering av 2/3-plan.

Merk: Det kan være nødvendig å starte motoren for å forlenge eller trekke tilbake sylindrene så de er på linje med hullene. **Pass på fingrene!**

Merk: En ubrukt slisse kan stoppes til med én bolt og én mutter for å unngå monteringsfeil.

4. Start motoren, og aktiver den hydrauliske løftespaken for å løfte planet. Utløs løftespaken, og slå av motoren. Monter støttepilarene til lasteplanet, for å forhindre at planet senkes ved et uhell. Se Bruke støttepilar for understell.
5. Monter ringstiftene på innsiden av splittpinnene.

Merk: Dersom automatisk utløser for baklemmen er montert på planet, pass da på at det fremre kuleleddet for dumping er plassert på innsiden av venstre splittpinne før ringstiften monteres.

Oversikt over produktet

Kontroller

Merk: Bestem høyre og venstre side av maskinen fra normal bruksposisjon.

Gasspedal

Med gasspedalen (Figur 14) kan føreren variere motor- og kjørehastigheten til kjøretøyet, når drivverket er i gir. Når du trykker ned pedalen, øker turtallet og bakkehastigheten. Når du slipper opp pedalen, reduseres turtallet og bakkehastigheten.

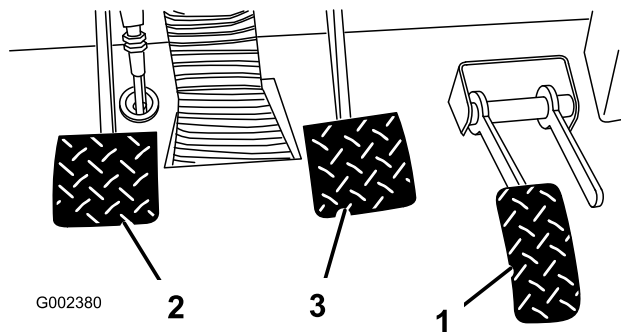

Figur 14

1. Gasspedal
2. Clutchpedal
3. Brems pedal

Clutchpedal

Clutchpedalen (Figur 14) må trykkes helt ned, for at clutchen skal kobles fra når maskinen starter eller når du skifter gir. Slipp gasspedalen gradvis opp når du girer. Dette forhindrer unødvendig slitasje på girene og andre deler.

Viktig: Ikke hold clutchpedalen nede mens du kjører bilen. Clutchpedalen må være helt ute. Hvis ikke, vil clutchen gli og forårsake varme og slitasje. Bruk aldri clutchpedalen for å hindre bilen i å rulle i en helling. Dette kan forårsake skade på clutchen.

Bremsepedal

Bremsepedalen (Figur 14) brukes til å stoppe eller senke farten på kjøretøyet.



Slitte eller galt innstilte bremses kan føre til personskade. Hvis bremsepedalen går til inntil 3,8 cm fra gulvet i kjøretøyet, må bremsene justeres eller repareres.

Girstangspak

Trykk clutchen helt ned, og sett girstangspaken (Figur 16) i det giret du ønsker. Det finnes en illustrasjon i Figur 15 som viser hvor du finner de forskjellige girene.

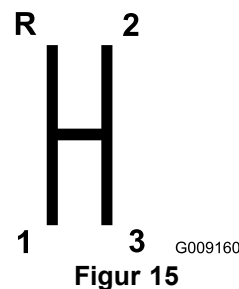

Figur 15

Viktig: Ikke flytt transakselen et gir frem eller tilbake med mindre bilen står stille. Dette kan forårsake skade på transakselen.



Girer du ned fra en for høy hastighet kan føre til at bakhjulene skrenser. Dette kan få deg til å miste kontrollen over bilen, og kan også skade clutchen og drivverket. Skift gir uten brå bevegelser. Slik unngår du at girene gnisses mot hverandre.

Utjevningssperre

Gjør det mulig låse bakakselen, slik at trekraften økes. Det er mulig å aktivere utjevningssperren (Figur 16) mens kjøretøyet er i bevegelse. Flytt spaken fremover og mot høyre for å koble inn låsen.

Merk: For å koble inn eller koble fra utjevningssperren, kreves det at bilen er i bevegelse og svinger svakt.



Hvis du svinger når utjevningssperren er på, kan du miste kontrollen over kjøretøyet. Ikke kjør med utjevningssperren på når du foretar skarpe svinger eller kjører i høy hastighet. Se Bruke utjevningssperren.

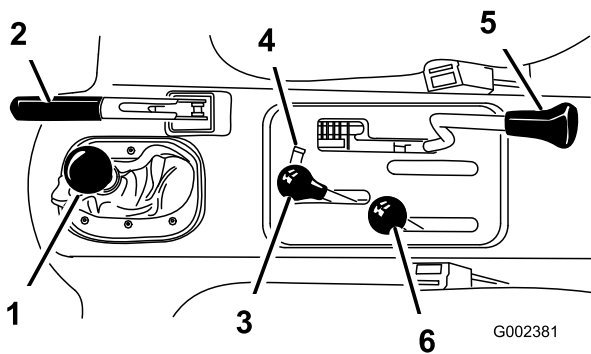

Figur 16

- | | |
|------------------------|----------------------------------|
| 1. Girspak | 4. Hydraulisk løftelås |
| 2. Parkeringsbrems | 5. Utjevningssperre |
| 3. Hydraulisk planheis | 6. Høy/lav hastighetsinnstilling |

Parkeringsbrems

Når motoren er skrudd av, må parkeringsbremsen (Figur 16) være på for å forhindre at kjøretøyet skal bevege seg ved et uhell. Når du vil koble til parkeringsbremsen, drar du spaken bakover. Når du vil koble den fra, skyver du spaken fremover. Påse at parkeringsbremsen er skjøvet fram før du beveger kjøretøyet. Påse at parkeringsbremsen er på hvis kjøretøyet er parkert i en bratt bakke. Skift til første gir i en motbakke eller revers i en nedoverbakke. Plasser blokker på den siden av hjulene som vender nedover.

Hydraulisk heis

Hever og senker planet. Flytt spaken bakover for å heve, fremover for å senke (Figur 16).

Viktig: Når du senker lasteplanet, må du holde spaken i fremoverstilling i 1–2 sekunder etter at lasteplanet kommer i berøring med understellet. Dette låser lasteplanet i den senkede stillingen. **Ikke hold den hydrauliske heisen i hevet eller senket stilling i mer enn fem sekunder etter at sylindrene har sluttet å bevege seg.**

Hydraulisk heislås

Låser heisespaken, slik at de hydrauliske sylindrene ikke er virksomme når kjøretøyet ikke er utstyrt med lasteplan (Figur 16). De låser også løftespaken i PÅ-stilling når du bruker hydraulikken for tilbehør.

Høy/lav hastighetsinnstilling

Legger til tre ekstra hastigheter for nøyaktig hastighetskontroll (Figur 16).

- Kjøretøyet må stanses helt før du kan bruke høy/lav hastighetsinnstillingen.
- Bare bruk hastighetsinnstillingen på en jevn flate.
- Trykk clutchpedalen helt inn.
- Flytt spaken helt frem for høy hastighetsinnstilling og helt tilbake for lav.

HIGH (høy) brukes for å oppnå høyere kjørehastighet på jevne, tørre overflater med lett last.

LOW (lav) brukes for lav kjørehastighet. Bruk denne innstillingen når du trenger mer kraft eller kontroll enn normalt. Eksempler kan være: bratte motbakker, tung last, lav hastighet men høyt turtall (sprøyting).

Viktig: Det er en mellomposisjon hvor transakselen verken er i HIGH (høy) eller LOW (lav) innstilling. Denne må ikke brukes som en nøytral posisjon. Dersom noe kommer borti hastighetsinnstillingen og girspaken står i gir, ville kjøretøyet kunne bevege seg ukontrollert.

Temperaturmåler for kjølemiddel og lys

Registrerer kjølemiddeltemperatur i motoren. Virker bare når nøkkelteningen er på (Figur 17). Indikatorlyset tennes hvis motoren overoppheites.

Ladeindikator

Lys når batteriet er utladet. Dersom lampen lyser mens kjøretøyet går, må du stanse kjøretøyet, slå av motoren og se etter mulige årsaker, for eksempel generatorremmen (Figur 17).

Viktig: Dersom generatorremmen sitter løst eller er ødelagt, må du ikke bruke kjøretøyet før remmen er blitt festet eller reparert. Dersom du unnlater å følge denne forholdsregelen, kan motoren påføres skade.

Slik kontrollerer du at varselslampene virker:

- Bruk parkeringsbremsen.
- Slå på teningen, men ikke start motoren. Kjølemiddeltemperaturindikatoren, ladeindikatoren og oljetrykklampene skal gløde. Dersom en av lampene ikke fungerer, kan det være at det har gått en lypære, eller det har oppstått en feil i systemet som må repareres.

Timeteller

Viser totalt antall timer maskinen har vært i drift. Timetelleren (Figur 17) starter hver gang tenningsnøkkelen vrir til stillingen PÅ eller motoren går.

Tenningsbryter

Tenningsbryteren (Figur 17) brukes til å starte og stoppe motoren og har tre stillinger: OFF (av), RUN (kjør) og START. Vri nøkkelen med klokken – til stillingen START – for å starte motoren. Slipp nøkkelen når motoren starter. Nøkkelen går automatisk til stillingen PÅ. For å slå av motoren vrir du nøkkelen mot klokken til stillingen AV.

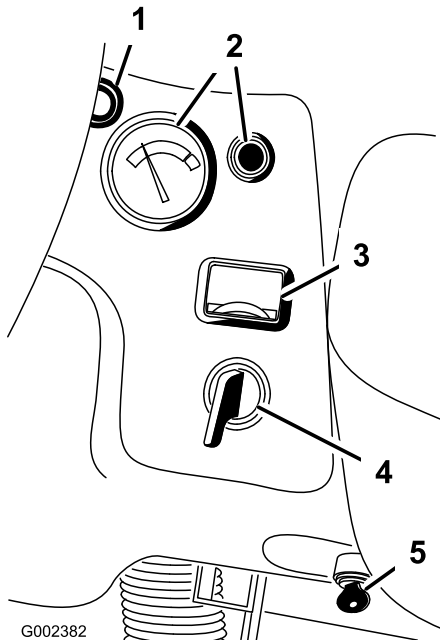

Figur 17

- | | |
|-----------------------------------|---|
| 1. Ladeindikator | 4. Tenningsbryter |
| 2. Motortemperaturmåler og -lampe | 5. Bryter for sperring av tredje gir i det høye området |
| 3. Timeteller | |

Bryter for sperring av tredje gir i det høye området

Ved å sette bryteren (Figur 17) i langsom-stilling og fjerne nøkkelen forhindrer du bruk av tredje gir når motoren står i høy hastighetsinnstilling. Motoren slås av dersom girspaken settes i tredje gir når motoren står i høy hastighetsinnstilling. Nøkkelen settes inn med tennene ned. Trykk inn nøkkelen for å vri den om. Nøkkelen kan tas ut i begge stillingene.

Lysbryter

Juster bryteren (Figur 18) for å aktivere frontlysene. Trykk på bryteren for å skru på lysene.

Varsellampe for oljetrykk

Indikatorlampen (Figur 18) lyser når oljetrykket i motoren synker til under et sikkert nivå mens motoren

er i gang. Hvis lyset blaffer eller blir værende PÅ, må du stoppe kjøretøyet, slå av motoren og kontrollere oljenivået. Dersom du tilfører olje, men lampen allikevel ikke slukkes når du starter motoren på nytt, må du slå av motoren umiddelbart, og ta kontakt med din lokale Toro-forhandler for å få hjelp.

Slik kontrollerer du at varselslampene virker:

1. Bruk parkeringsbremsen.
2. Slå på tenningen, men ikke start motoren. Oljetrykklyset skal lyse rødt. Dersom en av lampene ikke fungerer, kan det være at det har gått en lypsære, eller det har oppstått en feil i systemet som må repareres.

Merk: Hvis motoren nettopp har blitt slått av, kan det ta 1–2 minutter før lyset tennes.

Drivstoffmåler

Viser hvor mye drivstoff det er på tanken. Virker bare når nøkkeltenningen er på (Figur 18).

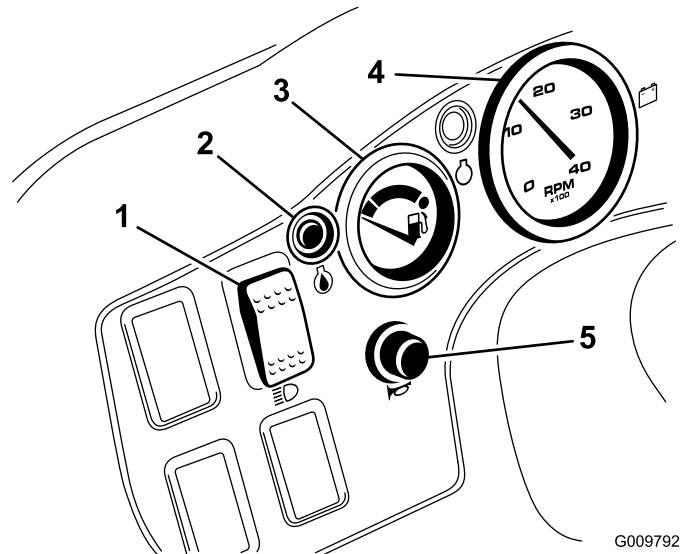

Figur 18

- | | |
|------------------------------|-----------------------|
| 1. Lysbryter | 4. Turteller (ekstra) |
| 2. Varsellampe for oljetrykk | 5. Horn |
| 3. Drivstoffmåler | |

Hornknapp

Ved å trykke på knappen aktiverer du hornet (Figur 18).

Turteller

Valgfri (Figur 18).

Passasjerhåndtak

På instrumentpanelet (Figur 19).

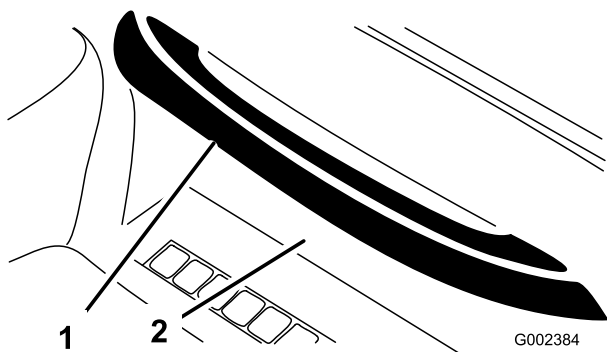

Figur 19

1. Passasjerhåndtak 2. Oppbevaringsplass

Justeringsspak for sete

Setene kan justeres forover og bakover og tilpasses føreren (Figur 20).

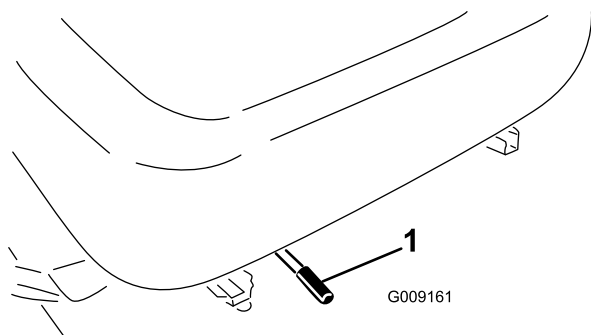

Figur 20

1. Justeringsspak for sete

Spesifikasjoner

Merk: Spesifikasjoner og konstruksjon kan forandres uten varsel.

Dimensjoner

Total bredde	160 cm
Total lengde	325,75 cm uten lastevogn 331,16 cm uten lastevogn 346,41 cm m/2/3 plan i bakre monteringsplassering
Grunnvekt (Tørr med/uten lastevogn)	Modell 07360 – 710 kg. Modell 07361 – 860 kg. Modell 07365 – 920 kg.
Klassifisert kapasitet (inkluderer 90 kg for sjåfør og 90 kg for passasjer og lastet tilbehør).	Modell 07360 – 1218 kg. Modell 07361 – 1069 kg. Modell 07365 – 1024 kg.
Maksimum. Kjøretøyets bruttovekt	1928 kg
Tauingskapasitet	Tungevekt 90 kg Maksimal tilhengervekt er 680 kg.
Bakkeklaring	18 cm uten last
Hjulavstand	177,8 cm
Hjulets slitebane (midtlinje til midtlinje)	Front 116,8 cm Bak 121,2 cm
Høyde	190,5 cm til øverst på veltebeskyttelsen

Tilbehør

Et utvalg av Toro-godkjent tilbehør kan bruke sammen med maskinen for å forbedre og utvide dens funksjoner. Kontakt din Authorisert Toro-forhandler eller distributør eller besøk www.Toro.com for å få en liste over alt godkjent tilbehør.

Bruk

Merk: Angi hva som er høyre og venstre side på maskinen ved å stå i normal arbeidsstilling.



Før du reparerer eller justerer maskinen, stopper du motoren, aktiverer parkeringsbremsen og tar nøkkelen ut av tenningen. Fjern lastemateriale fra planet eller andre påbygg før du jobber under et hevet plan. Jobb aldri under et hevet lasteplan uten å plassere støttepilarer på en fullstendig installert sylindrestang.

Kontroller veivhusoljen

Serviceintervall: For hver bruk eller daglig

Etter de 50 første timene

Hver 150. driftstime

Motoren leveres med ca. 3,3 liter olje (med filter) i veivhuset. Oljenivået må imidlertid sjekkes før og etter at motoren startes for første gang.

Merk: Den beste tiden for å sjekke motoroljen er når motoren er kald før den har blitt startet for dagen. Hvis den allerede har blitt kjørt, la oljen flyte tilbake ned i bunnpotten i minst ti minutter før du sjekker oljen. Hvis oljenivået er på eller under "add"-merket på peilestaven, tilfør mer olje til oljenivået når "full"-merket. IKKE FYLL PÅ FOR MYE. Hvis oljenivået er mellom "full"- og "add"-merkene, trenger du ikke fylle på mer olje.

1. Sett maskinen på en jevn flate.
2. Ta ut peilestaven og tørk av den med en ren klut. Sett peilestaven inn i røret, og pass på at den når helt ned. Fjern peilestaven, og sjekk oljenivået.

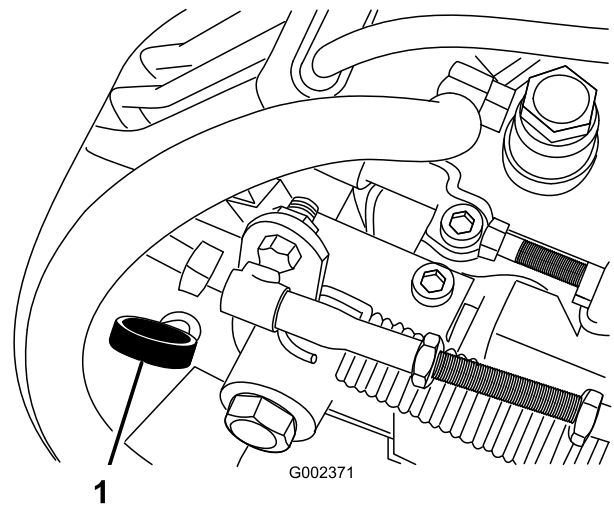

Figur 21

1. Peilestav

3. Motoren går på alle rensende oljer av høy kvalitet på 10W30 som har klassifikasjonen CF eller høyere fra American Petroleum Institute (API). Velg viskositet ut ifra tabellen i Figur 22.

USE THESE SAE VISCOSITY OILS

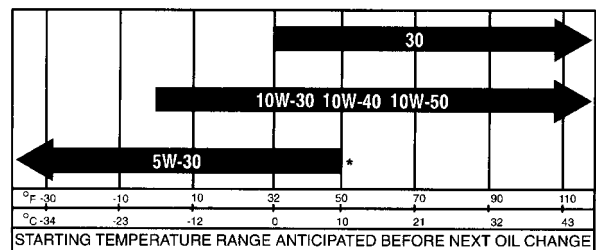

Figur 22

4. Hvis oljenivået er lavt, må du ta av påfyllingslokket og fylle på olje til nivået når Full-merket på peilestaven.

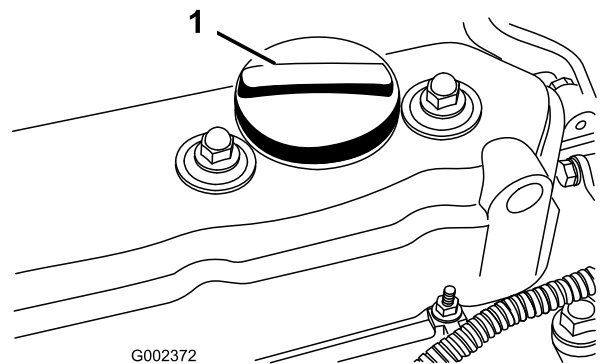

Figur 23

1. Påfyllingslokk

Merk: Når du fyller på olje, må du ta ut peilestaven slik at det blir tilstrekkelig ventilasjon, tømme oljen sakte og kontrollere nivået ofte. IKKE FYLL PÅ FOR MYE.

Viktig: Når du fyller på motorolje, må det være en klaring mellom oljepåfyllingsinnretningen og -hullet i ventildekslet som vist på Figur 24. Denne klaringen er nødvendig for å sikre ventilasjon under påfyllingen, noe som forhindrer at det renner olje inn i ventilatoren.

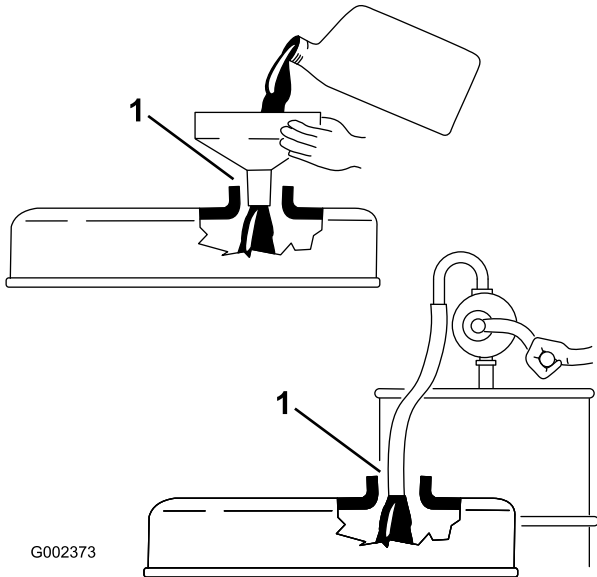

Figur 24

5. Sett peilestaven på plass.

Viktig: Kontroller oljenivået hver 8. driftstime eller daglig. Skift oljen og filteret etter de første 50 driftstimene og deretter hver 150. time. Du må imidlertid skifte olje oftere hvis motoren brukes under ekstremt støvete eller skitne forhold.

Merk: Etter at du har fylt på eller skiftet olje, må du starte motoren og la den gå på tomgang i 30 sekunder. Slå av motoren. Vent i 30 sekunder og kontroller oljenivået. Fyll på olje til nivået når opp til Full-merket på peilestaven.

Fylle drivstofftanken

Drivstofftanken har en kapasitet på 26,5 liter.

The Toro® Company anbefaler på det sterkeste at du bruker fersk, ren, blyfri bensin av normal kvalitet i bensindrevne Toro-produkter. Blyfri bensin brenner renere, forlenger motorlevetiden og gir bedre oppstart ved å redusere oppbygging av brennkammeravfall. Minimum oktankkvalitet på 87.

Merk: Bruk aldri metanol, bensin som inneholder metanol, bensin som inneholder mer enn 10 % etanol, bensintilsetninger eller rensset bensin, da dette kan ødelegge drivstoffsystemet i motoren.

1. Rengjør området rundt drivstofftanklokket.
2. Fjern drivstofftanklokket.



Under visse forhold er dampen fra bensin og annet drivstoff svært brannfarlig og eksplosivt. En brann eller eksplosjon forårsaket av drivstoff, kan påføre deg og andre brannskader og forårsake skade på eiendom.

- Bruk en trakt når du fyller tanken, og fyll den utendørs på et åpent sted når motoren er slått av og kald. Tørk opp eventuelt drivstoffsøl.
- Tanken må ikke fylles helt opp. Fyll drivstoff på tanken helt til nivået er 25 mm under bunnen av påfyllingshalsen. Dette tomrommet i tanken gir drivstoffet plass til å utvide seg.
- Røyk aldri når du håndterer drivstoff, og hold deg borte fra åpen ild eller steder der drivstoffgass kan antennes av gnister.
- Oppbevar drivstoffet i en ren, godkjent beholder, og pass på at lokket er skrudd på.

3. Fyll tanken til om lag én tomme under toppen av tanken (bunnen av påfyllingshalsen). IKKE FYLL PÅ FOR MYE. Sett deretter på lokket.
4. Tørk opp eventuelt bensinsøl for å unngå brannfare.

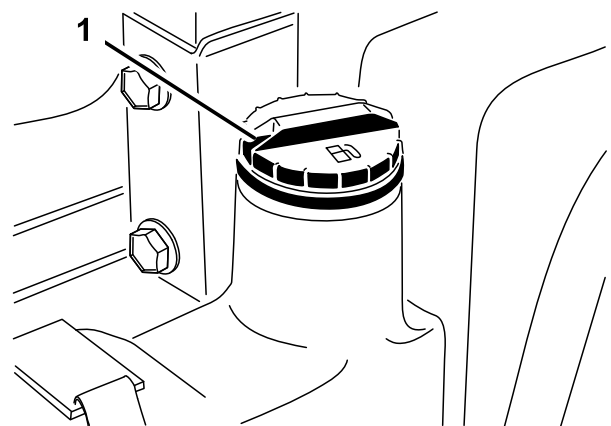

Figur 25

1. Drivstofftanklokk

Kontrollere kjølesystemet

Serviceintervall: For hver bruk eller daglig

Kapasiteten til kjølesystemet er omtrent 3,8 liter.

Kjølesystemet er fylt halvt om halvt med vann og permanent frostvæske med etylenglykol.

1. Parker maskinen på en jevn flate.



Hvis motoren er varm, kan det hende at varm kjølevæske under trykk kommer ut, noe som kan forårsake brannskår.

- Ikke åpne radiatorlokket når motoren går.
- La motoren nedkjøles i minst 15 minutter, eller helt til radiatorlokket er så kaldt at du kan ta på det uten å brenne deg.
- Bruk en klut når du åpner radiatorlokket. Åpne det forsiktig, slik at dampen kan slippe ut.

2. Kontroller kjølemiddelnivået. Kjølemiddelet skal nå opp til COLD-linjen (kald) på reservetanken når motoren er kald.

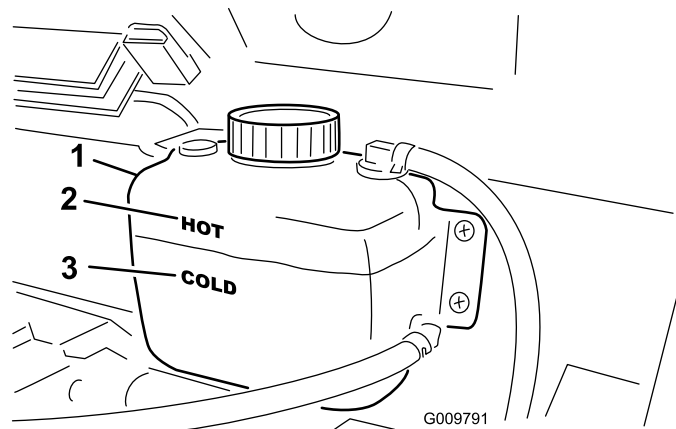

Figur 26

1. Reservetank
2. Hot-linjen (varm)
3. Cold-linjen (kald)

3. Hvis kjølemiddelnivået er lavt, tar du av lokket på reservetanken og fyller halvt om halvt med vann og frostvæske med etylenglykol. IKKE FYLL PÅ FOR MYE.
4. Sett lokket tilbake på reservetanken.

Kontrollere transaksel / hydraulisk væske

Serviceintervall: For hver bruk eller daglig

Transaksel-beholderen fylles med Dexron III ATF. Kontroller nivået før du starter motoren for første gang, og deretter hver åttende time eller daglig. Kapasiteten til systemet er 7 liter.

1. Parker maskinen på en jevn flate.
2. Rengjør rundt peilestaven.
3. Ta ut peilestaven fra øverst på transakselen, og tørk av den med en ren fille.

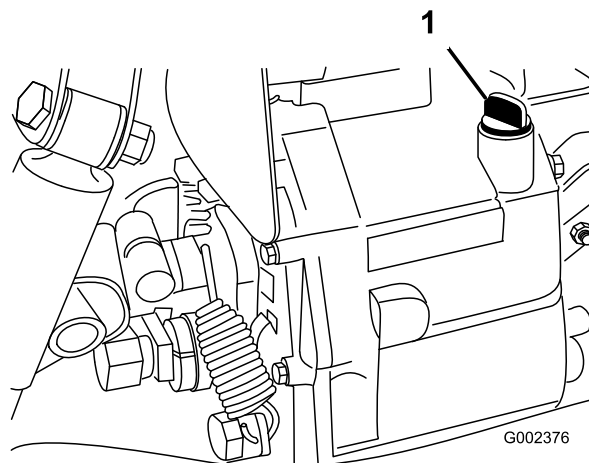

Figur 27

1. Peilestav

4. Sett peilestaven inn i transakselen, og pass på at den når helt ned. Ta ut peilestaven og kontroller væsknivået. Væsken skal nå helt opp til den flate delen på peilestaven. Hvis nivået er lavt, fyller du på væske til du når riktig nivå.

Kontroller differensialoljen foran

Kun for firehjulsdrift

Serviceintervall: Hver 100. driftstime/én gang månedlig (avhengig av hva som kommer først)

Differensialen fylles med 10W30-olje. Kapasiteten til systemet er 0,95 liter.

1. Parker maskinen på en jevn flate.
2. Rengjør området rundt påfyllings-/kontrollpluggen på siden av differensialen.
3. Fjern påfyllings-/kontrollpluggen, og sjekk oljenivået. Oljenivået skal nå opp til hullet. Dersom oljenivået er lavt, fyller du på med 10W30-olje.
4. Sett påfyllings-/kontrollpluggen tilbake på plass.

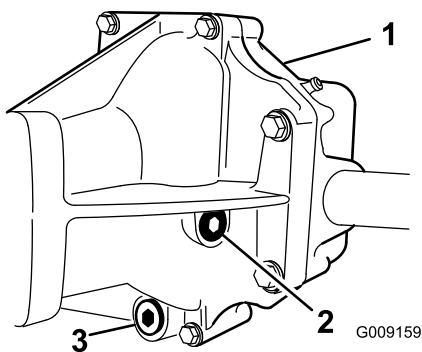

Figur 28

1. Fremre differensial
2. Påfyllings-/kontrollplugg
3. Tappeplugg

Kontrollere at hjulmutterne er strammet til

Serviceintervall: Etter de 2 første timene
Etter de 10 første timene
Hver 200. driftstime



Hvis hjulmutterene ikke er strammet tilstrekkelig til, kan det hende at det oppstår en feil med et hjul, eller at det faller av. Dette kan føre til personskader.

Stram for- og bakhjulenes hakemuttere til 61–88 Nm med en momentnøkkel.

Kontrollere trykket i dekkene

Serviceintervall: For hver bruk eller daglig

Høyeste tillatte lufttrykk i dekkene er 138 kPa (20 psi) foran og 124 kPa (18 psi) bak.

1. Lufttrykket bestemmes ut fra hvor tung lasten er.
2. Jo lavere lufttrykket er, desto mindre blir komprimeringen og dekkmerkene minimaliseres. Dekkene bør ikke ha lavt trykk ved transport av tung last i høy fart. Dette kan forårsake skade på dekkene.
3. Du bør bruke høyt trykk for tung last i høy fart. Ikke overskrid maksimumstrykket.

Viktig: Når du bytter dekk på kjøretøy med firehjulstrekk, må du bare bruke reservedeler som er godkjent for Workman. Bruk av dekk som ikke er godkjente, kan forårsake skade på gressdekket eller på motor/girkasse.

Kontrollere bremsevæsken

Serviceintervall: For hver bruk eller daglig

Hver 1000. driftstime/Annet hvert år (avhengig av hva som kommer først)

Bremsevæskebeholderen fylles og transporteres fra fabrikken med DOT3-bremsevæske. Kontroller nivået før du starter motoren for første gang, og deretter hver åttende time eller daglig.

1. Parker maskinen på en jevn flate.
2. Løsne knotten som fester koppholderen til dashbordet (Figur 29). Fjern koppholderen fra dashbordet.

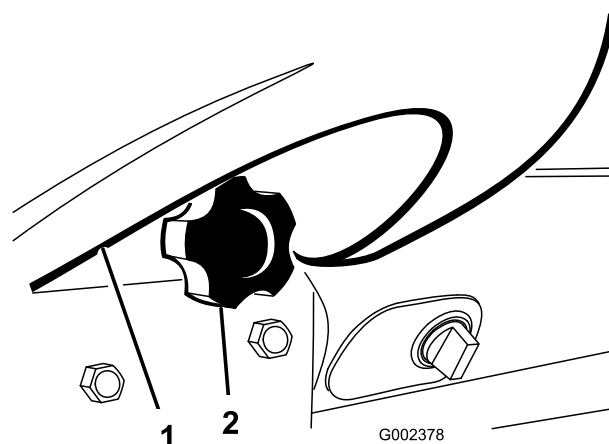

Figur 29

1. Koppeholder
2. Knott

3. Væsknivået bør nå helt opp til FULL-linjen på beholderen.

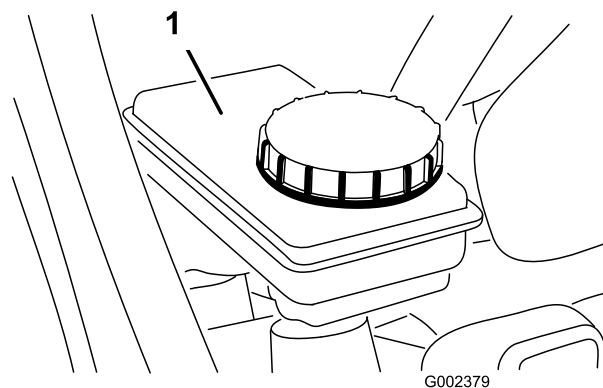

Figur 30

1. Bremsevæskebeholder

4. Hvis væsknivået er lavt, må du rengjøre området rundt lokket, fjerne lokket og fylle beholderen til nivået er over minimumsgrensen. **IKKE FYLL PÅ FOR MYE.**
5. Monter koppholderen på dashbordet igjen.

Kontrollere spenningen i vifteremmen

Kontroller alle remmene for slitasje/sprekker eller feil spenning. Kontroller spenningen ved å trykke remmen ned midt mellom viften og drivakselen med en kraft på 10 kgf styrke. Du skal kunne trykke en ny rem ned 12–15 mm. Du skal kunne trykke en ny rem ned 14–16,5 mm. Hvis dette ikke stemmer, fortsetter du til side 45 for informasjon om hvordan du strammer. Hvis den er riktig kan du fortsette driften.

Viktig: Feilaktig spenning i remmen kan føre til at det blir vanskeligere å styre.

Kontroller før start

Sikker drift starter hver morgen før du tar kjøretøyet ut. Du bør kontrollere følgende hver gang du bruker kjøretøyet:

- Kontroller trykket i dekkene.

Merk: Disse dekkene er ulike bildekk. De krever mindre trykk for å minimalisere komprimering av og skade på gressplen.

- Kontroller alle væsknivåene, og fyll om nødvendig opp med passende mengder Toro-spesialvæsker.
- Kontroller forsiden av radiatoren. Fjern eventuelt rusk og skitt, og rengjør radiatorskjermen.
- Kontroller at bremsepedalen virker.
- Kontroller at lysene og hornet virker.
- Snu rattet til venstre og høyre for å kontrollere at styringen fungerer som den skal.
- Kontroller om det finnes oljelekkasjer, løse deler eller andre åpenbare feil. Pass på at motoren er slått av og at alle bevegelige deler står i ro, før du foretar kontrollen.

Dersom noe i punktene ovenfor ikke virker som det skal, må du si i fra til en mekaniker eller høre med din overordnede før du bruker kjøretøyet. Din overordnede vil kanskje at du skal kontrollere andre deler daglig, så spør om hvilket ansvar du har.

Starter motoren

1. Sitt i førerstedet, og koble inn parkeringsbremsen.
2. Koble fra tilhengere og sett den håndbetjente gasspaken tilbake i av-stilling (forutsatt at kjøretøyet er slik utstyrt).
3. Sett girspaken i fri, og trykk ned clutchen.
4. Kontroller at den hydrauliske løftespaken står i midtstillingen.

5. Ikke trå på gasspedalen.

- I ekstremt kaldt vær (under -18 °C) bør du trykke inn og slippe opp gasspedalen flere ganger før du forsøker å starte motoren.
- Hvis motoren er varm, trykker du gasspedalen halvveis inn og holder den der mens du forsøker å starte motoren.
- Hvis motoren oversvømmes, trykker du gasspedalen helt inn og holder den der til motoren starter. Aldri pump på gasspedalen.

6. Sett nøkkelen inn i tenningsbryteren, og vri den med klokken for å starte motoren. Slipp nøkkelen når motoren starter.

Viktig: Starteren må ikke tilkobles lenger enn 15 sekunder for å unngå overoppheting av startmotoren. Etter 15 sekunder sammenhengende omdreining må du vente 60 sekunder før du aktiverer startmotoren igjen.

Kjøre kjøretøyet

1. Koble fra parkeringsbremsen.
2. Trykk clutchpedalen helt inn.
3. Skyv girspaken til første gir.
4. Slipp clutchpedalen langsomt opp mens du trykker ned gasspedalen.
5. Når kjøretøyet går fort nok, tar du foten vekk fra gasspedalen. Trykk clutchpedalen helt inn, flytt girspaken til neste gir, og slipp opp clutchpedalen mens du trykker ned gasspedalen. Gjenta denne fremgangsmåten helt til du har oppnådd den ønskede hastigheten.

Viktig: Stans alltid kjøretøyet før du setter det i revers eller forovergir.

Merk: Unngå å la motoren gå for lenge på tomgang.

Bruk skjemaet nedenfor for å finne kjøretøyet hastighet ved 3600 opm.

Gir	Innstilling	Forhold	Hastighet (m/t)	Hastighet (km/t)
1	I	82,83 : 1	2,9	4,7
2	I	54,52 : 1	4,5	7,2
3	I	31,56 : 1	7,7	12,5
1	H	32,31 : 1	7,6	12,2
2	H	21,27 : 1	11,5	18,5
3	H	12,31 : 1	19,8	31,9

Gir	Innstilling	Forhold	Hastighet (m/t)	Hastighet (km/t)
R	I	86,94 : 1	2,8	4,5
R	H	33,91 : 1	7,1	11,6

Merk: Lar du tenningen være på i for lange perioder av gangen uten at motoren går, vil batteriet bli utladet.

Viktig: Ikke hold fronthjulene vendt mot høyre eller venstre anslag i lenger enn fem sekunder.

- Ikke prøv å dytte eller taue kjøretøyet for å starte det. Dette kan resultere i skade på motor/girkasse.

Stoppe kjøretøyet

For å stoppe maskinen fjerner du foten fra gasspedalen, trykker ned clutchpedalen, og trykker sakte ned bremsepedalen.

Stoppe motoren

For å stoppe motoren vrir du tenningsnøkkelen til AV, og kobler inn parkeringsbremsen. Ta nøkkelen ut av tenningen for å forhindre at kjøretøyet startes ved et uhell.

Kjøre inn nytt kjøretøy

Din Workman er klar til å brukes. For å oppnå optimal ytelse og gi kjøretøyet lang levetid, må du følge disse retningslinjene i de første 100 driftstimene.

- Kontroller væske- og motoroljenivået regelmessig, og vær generelt oppmerksom på tegn på overoppheting i kjøretøyet.
- Når du har startet en kald motor, lar du den varmes opp i ca. 15 sekunder før du begynner å kjøre.
- Unngå å ruse motoren.
- For å sikre optimal ytelse i bremsesystemet, må du kjøre inn bremsene før du tar maskinen i bruk. For å kjøre inn bremsene: Kjør kjøretøyet med full hastighet i tre minutter, bruk bremsene i 30 sekunder samtidig som du kjører i første gir. Gjenta disse trinnene mellom 20 og 30 ganger. For å forsikre deg om at bremsene er helt kjørt inn, kan du fjerne et av bakdekkene, og undersøke om det er reststoffer i bremsetrommelen. Fargen på restene skal være fra lysegrå til nesten hvit.
- Varier hastigheten under drift. Unngå å kjøre for mye på tomgang. Unngå å starte og stoppe raskt.

- Du trenger ikke innkjøringsolje for motoren. Original motorolje er av samme type som er spesifisert for vanlig oljeskift.
- Se i kapittelet Vedlikehold i brukerhåndboken for informasjon om spesielle lavtidskontroller.

Kontrollere sperresystemet

Formålet med sperresystemet er å forhindre at motoren trekkes eller startes uten at clutchpedalen er trykket ned.

Slik kontrollerer du at sperrebryterne virker:

- Sitt i førersetet, og koble inn parkeringsbremsen. Sett girspaken i fri.

Merk: Motoren dreier ikke rundt hvis den hydrauliske løftespaken er låst i fremoverstilling.

- Uten å trykke ned clutchpedalen vrir du nøkkelen med klokken til startposisjonen.
- Hvis startmotoren går rundt, er det en feil i sperresystemet som må repareres før du begynner å bruke maskinen.

Slik kontrollerer du sperren for den hydrauliske løftespaken:

- Sitt i førersetet, og koble inn parkeringsbremsen. Sett girspaken i fri. Kontroller at den hydrauliske løftespaken står i midtstillingen.
- Trykk inn clutchpedalen.
- Skyv den hydrauliske løftespaken fremover, og dreii nøkkelen med klokken til startstilling.
- Hvis startmotoren går rundt, er det en feil i sperresystemet som må repareres før du begynner å bruke maskinen.



Hvis sikkerhetssperrebryterne blir frakoblet eller skadet, kan det hende at maskinen opptrer uforutsigbart og forårsaker personskader.

- Ikke rør sperrebryterne.**
- Kontroller sperrebryterne daglig, og bytt ut ødelagte brytere før du bruker maskinen.**

Se i brukerhåndboken for tilbehøret når det gjelder hvordan du går frem for å sjekke sperresystemet i tilbehøret.

Driftsegenskaper

Kjøretøyet er utviklet med tanke på sikkerhet. Det har fire hjul for ekstra stabilitet. I tillegg har det vanlige

kjørekontroller som ratt, bremsepedal, clutchpedal, gasspedal og girspak. Du må imidlertid huske at det ikke er en passasjerbil. Det er et arbeidskjøretøy, og er utviklet for utelukkende å brukes i terrenget.



WORKMAN skal ikke brukes på motorveier. Den er ikke utformet, utstyrt eller produsert for bruk på offentlige veier, gater eller motorveier.

Kjøretøyet har spesialdekk, lave tanntallsforhold, sperredifferensial og andre egenskaper som gir det ekstra trekkeevne. Disse egenskapene øker kjøretøyets allsidighet, men de kan også innebære fare. Vær oppmerksom på at kjøretøyet ikke er et fritidskjøretøy. Kjøretøyet kan ikke brukes på alle terreng. Og det må under ingen omstendigheter brukes til "stuntkjøring" eller å leke seg i. Det skal brukes til arbeid, ikke til lek. Ikke la barn få lov til å bruke kjøretøyet. Brukere av kjøretøyet bør ha førerkort.

Fører og passasjer skal alltid bruke sikkerhetsbelte.

Hvis du ikke er vant til kjøretøyet, bør du øvelseskjøre på et sikkert område vekk fra folk. Pass på at du kjenner til kjøretøyets kontroller, spesielt de som brukes for å bremse, styre og skifte gir. Lær deg hvordan kjøretøyet håndterer ulike underlag. Kjøreegenskapene dine blir bedre når du får erfaring, men vær forsiktig til å begynne med, som med andre kjøretøy. Pass på at du vet hvordan du stopper raskt i en nødsituasjon. Hvis du trenger hjelp, kan du spørre din overordnede.

Det er mange faktorer som spiller inn når det skjer ulykker. Du har kontroll over flere av de viktigste. Dine handlinger, som å kjøre fortere enn forholdene tilsier, bremse for fort, ta for skarpe svinger, samt en kombinasjon av disse, er ofte årsaken til ulykker.

En av de vanligste årsakene til ulykker er at føreren er sliten. Pass på at du tar pauser innimellom. Det er veldig viktig at du er oppmerksom hele tiden.

Bruk aldri kjøretøyet, eller annet utstyr, hvis du er påvirket av alkohol eller narkotiske stoffer. Til og med reseptpliktig medisin og forkjølelsesmedisiner kan gjøre deg søvnnig. Les etiketten på medisinen, eller ta kontakt med lege eller apoteker hvis du er usikker på et spesielt medikament.

En av de viktigste reglene er at du skal kjøre langsomt i ukjent terreng. Det er utrolig hvor mye skade vanlige ting kan gjøre. Greiner, gjerder, ledninger, andre kjøretøy, trestubber, grøfter, sandfang, bekker og andre ting som finnes i parker og på golfbaner, kan være farlig for både føreren og passasjerer.

Unngå å kjøre når det er mørkt, spesielt i ukjent terreng. Hvis du er nødt til å kjøre i mørket, må du kjøre forsiktig, bruke frontlysene, og vurdere å bruke tilleggslys.

Passasjerer

Når du har passasjerer i kjøretøyet, må du passe på at de bruker sikkerhetsbelte og holder seg godt fast. Kjør langsommere og unngå skarpe svinger. Passasjerene vet ikke hvor du kommer til å kjøre, og er kanskje ikke forberedt på svinging, stopping, akselerasjon og humper.

Du og passasjerene dine bør sitte hele tiden, og holde armer og bein inni kjøretøyet. Føreren bør holde begge hendene på rattet, og passasjerer bør bruke håndtakene (Figur 31 og Figur 32).

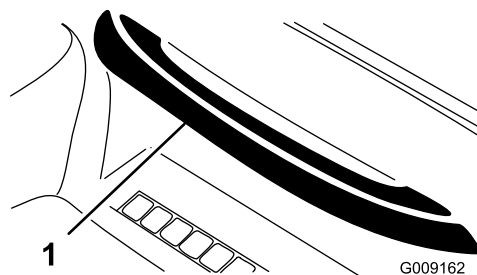

Figur 31

1. Passasjerhåndtak

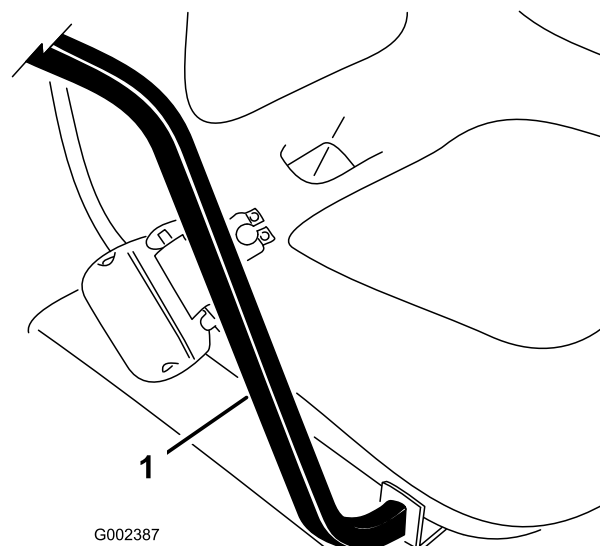

Figur 32

1. Håndtak og hoftestøtte

Det skal aldri være passasjerer på lasteplanet, tilhengere og andre vedheng. Kjøretøyet skal ikke ha mer enn én fører og én passasjer.

Hastighet

Hastighet er en av hovedfaktorene som fører til ulykker. Hvis du kjører fortere enn forholdene tillater, kan du miste kontrollen og det kan skje en ulykke. Hastighet kan også gjøre en i utgangspunktet liten ulykke verre. Hvis du kjører inn i et tre i lav hastighet, kan det føre til personskader og skader på kjøretøyet. Hvis du kjører inn i et tre i høy hastighet, kan det imidlertid ødelegge kjøretøyet og drepe deg og passasjerene.

Kjør aldri fortere enn forholdene tillater. Hvis du er i tvil om hvor fort du skal kjøre, bør du senke farten.

Når du bruker tunge vedheng (over 450 kg), som for eksempel sprøytere, gjødslere eller spredere, bør hastigheten begrenses ved å sette bryteren for sperring av 3. gir i det høye området i saktstilling.

Svinge

Mange ulykker har å gjøre med svinging av kjøretøyet. Hvis du svinger skarpere enn forholdene eller hastigheten tillater, kan kjøretøyet miste trekkeveie og skrense, eller til og med velte.

Vått, sandet og glatt underlag gjør det vanskeligere og mer risikabelt å svinge. Kjør du i høy hastighet, forverrer du situasjonen ytterligere, så senk farten før du svinger.

I en skarp sving ved høy hastighet kan det innerste bakhjulet lette fra bakken. Dette innebærer ikke noen feil i konstruksjonen, og skjer med de fleste firehjuls kjøretøy, deriblant passasjerbiler. Dersom dette inntreffer, betyr det at du svinger for skarpt i forhold til farten du kjører med. Kjør saktere.

Bremse

Du bør alltid bremse før du kommer for nær en hindring. Dette gir deg ekstra tid til å stoppe eller svinge. Hvis du kjører på en hindring, kan dette ødelegge kjøretøyet og lasten. Enda viktigere – det kan skade deg og eventuelle passasjerer. Kjøretøyets bruttovekt påvirker din evne til å stoppe og/eller svinge. Tyngre belastning og tyngre last kan gjøre det vanskeligere å stoppe eller svinge med kjøretøyet. Jo tyngre lasten er, desto lengre tid tar det å stoppe

Bremsefunksjonen forandres også når det ikke er lasteplan eller annet tilleggsutstyr på kjøretøyet. Hvis du plutselig stopper, kan bakhjulene låses før fronthjulene, noe som kan påvirke kontrollen av kjøretøyet. Det er lurt å senke farten når kjøretøyet ikke har lasteplan eller tilleggsutstyr.

Gress og asfalt er glatt når det er vått. Det kan ta to til fire ganger så lang tid å stoppe på våt overflate som på tørr overflate.

Hvis du kjører gjennom vann som er dypt nok til at bremsene blir våte, vil de ikke fungere bra før de tørker igjen. Når du har kjørt i vann, bør du teste bremsene for å se om de virker ordentlig. Hvis de ikke virker, bør du kjøre sakte i første gir og trykke forsiktig på bremsepedalen. Dette tørker bremsene.

Ikke gir ned før du bremser på isete eller glatt overflate (vått gress) eller i en nedoverbakke, fordi motorbremsing kan føre til at du skrenser og mister kontrollen. Skift til et lavere gir før du kjører ned en bakke.

Velt

TORO WORKMAN er utstyrt med en veltebeskyttelse, hoftestøtter, sikkerhetsbelter og passasjerhåndtak. Veltebeskyttelsen i kjøretøyet (ROPS) reduserer faren for alvorlig eller dødelig skade dersom det usannsynlige skulle skje at kjøretøyet velter. Systemet kan imidlertid ikke beskytte føreren mot enhver tenkelig skade.

En ødelagt veltebeskyttelse må skiftes ut, ikke repareres. Enhver endring i veltebeskyttelsen må godkjennes av produsenten.

Den beste måten å forhindre at bruksbiler skal bli involvert i ulykker på er gjennom kontinuerlig tilsyn med og opplæring av førerne, og gjennom alltid å være oppmerksom på hva som kjennetegner terrenget der du bruker kjøretøyet.

Den beste måten førere kan unngå å påføre seg selv eller andre alvorlige eller livsfarlige skader, er å gjøre seg kjent med hvordan kjøretøyet skal brukes på riktig måte, å være oppmerksom og å unngå handlemåter eller forhold som kan resultere i ulykker. Dersom kjøretøyet velter, vil faren for alvorlig eller dødelig skade reduseres dersom føreren bruker veltebeskyttelsen og sikkerhetsbelte og følger instruksene som følger med.

Bakker



Hvis du velter med kjøretøyet i en bakke, kan du pådra deg alvorlige personskader.

- Bruk ikke kjøretøyet i bratte hellinger.
- Hvis motoren stanser eller du mister kontrollen i en bakke, må du aldri prøve å svinge med kjøretøyet.
- Rygg alltid rett ned en bakke i revers.
- Rygg aldri ned en bakke ved hjelp av bremsene.
- Kjør aldri på tvers av en bratt bakke. Kjør alltid rett opp eller rett ned.
- Unngå å svinge i en bakke.
- Ikke bruk clutchen som bremse, og ikke bråbrems. Plutselige fartsendringer kan forårsake velt.

Vær ekstra forsiktig når du kjører i bakker. Kjør aldri i bakker som er svært bratte. Det tar lengre tid å stoppe når du kjører i nedoverbakke enn på flat mark. Det farligere å svinge når du kjører opp eller ned en bakke enn å svinge på flat mark. Det er spesielt farlig å svinge i oppoverbakke, spesielt med bremsene på, og å svinge mens du kjører på tvers av en oppoverbakke. Selv med lav hastighet og uten last er det mulig å velte når du svinger i en bakke.

Senk farten og skift til et lavere gir før du kjører opp eller ned en bakke. Hvis du må svinge i en bakke, må du gjøre det så sakte og forsiktig som mulig. Foreta aldri skarpe eller raske svinger i en bakke.

Hvis du står fast eller begynner å miste kontroll mens du kjører oppover en bratt bakke, må du raskt bruke bremsene, sette giret i fri, starte motoren på nytt og sette giret i revers. Går kjøretøyet på tomgang, vil motoren og transakselen hjelpe bremsene med å holde kontroll på kjøretøyet i hellinger, og gjøre det lettere og sikrere for deg å rygge ned bakken.

Reduser belastningsvekten hvis bakken er bratt eller hvis lasten har et høyt tyngdepunkt. Husk at lasten kan bevege seg. Fest den.

Merk: Workman fungerer glimrende i bratte bakker. Utjevningssperren gir den enda bedre klatreegenskaper. Klatreegenskapene kan forbedres ved å plassere mer last bak i kjøretøyet på følgende måte:

- Plasser mer last på lasteplanet, og sikre at den er godt festet.
- Monter hjulvekter på bakhjulene.
- Legg til flytende ballast (kalsiumsklorid) på bakhjulene.
- Trekkegenskapene øker uten passasjer i forsetet.

Laste og lesse

Vekten og stillingen til lasten og passasjerer kan forandre kjøretøyet tyngdepunkt og påvirke håndteringen av kjøretøyet. For å unngå at kontrolltap fører til personskader, må du følge disse retningslinjene.

Ikke bær last som overgår belastningsgrensen som står på kjøretøyet vektmerke.



Lasteplanet vil alltid senkes når tippespaken er trykket ned, selv når motoren er av. Selv om du slår av motoren, vil det **IKKE** låse lasteplanet. Sett alltid støttepilaren på den utstrakte løftesynderen dersom du ikke har tenkt å senke det umiddelbart. Dette holder lasteplanet oppe.



Lasteplanet vil alltid senkes når tippespaken er trykket ned, selv når motoren er av. Selv om du slår av motoren, vil det **IKKE** låse lasteplanet. Sett alltid støttepilaren på den utstrakte løftesynderen dersom du ikke har tenkt å senke det umiddelbart. Dette holder lasteplanet oppe.

Kjøretøyet kan brukes med en rekke ulike kombinasjoner av lasteplan og vedheng. Muligheten for å kombinere disse gir maksimal kapasitet og allsidighet. Lasteplanet er 140 cm bredt og 165 cm langt og kan ta last på inntil 907 kg, dersom den er fordelt jevnt utover planet.

Ulike typer last varierer med hensyn til hvordan de spres utover. Sand spres jevnt og forholdsvis lavt. Andre ting, som murstein, gjødsel eller tømmerstokker, stables høyere.

Høyden og vekten på lasten har mye å si for hvor stor sjanse det er for at kjøretøyet skal velte. Jo høyere lasten er stablet, jo større er sjansen for at kjøretøyet velter. Det er mulig du vil oppdage at en last på 907 kg gir en stabel som er for høy med tanke på sikker drift. Hvis

du reduserer totalvekten, kan du redusere risikoen for å velte. Det samme gjelder når du fordeler lasten så lavt som mulig.

Hvis all lasten er på én side, er det mer sannsynlig at kjøretøyet vil velte. Denne faren er spesielt reell hvis lasten er på utsiden av svingen.

Plasser aldri tung last bak bakakselen. Hvis lasten plasseres så langt bak at den er bak bakakselen, reduseres vekten på fronthjulene, noe som reduserer styretrekket. Hvis lasten er så langt bak, kan fronthjulene til og med løfte seg fra bakken når kjøretøyet støter på humper eller kjører i motbakke. Dette gjør det umulig å styre, og kjøretøyet kan velte.

Du bør alltid spre lasten jevnt utover fra side til side og foran og bak.

Hvis lasten ikke er sikret, eller du transporterer væske i en stor beholder, som en spreder, kan lasten bli ustø. Bevegelse av last skjer som regel når kjøretøyet svinger, kjører opp eller ned bakker, plutselig forandrer fart eller kjører over ujevn bakke. Ustø last kan føre til at kjøretøyet velter. Fest alltid lasten godt, slik at den ikke beveger seg. Dump aldri lasten mens kjøretøyet står sidelengs i en bakke.

Tung last øker bremseavstanden og reduserer muligheten til å svinge raskt uten å velte.

Den bakre lasteplassen er kun beregnet for last, ikke passasjerer.

Bruke utjevningssperren

Utjevningssperren øker kjøretøyet's trekkraft ved å låse bakhjulene slik at ingen av hjulene glipper. Dette er til hjelp når du trekker tung last på vått gress eller glatt overflate, i motbakker og på sand. Du må imidlertid være klar over at denne ekstra trekkraften ikke kan garantere deg vedvarende sikkerhet. Den kan ikke fungere som erstatning for en sikker drift av kjøretøyet i bratte bakker og med tung last (se ovenfor).

Utjevningssperren gjør at bakhjulene går rundt i samme hastighet. Bruk av utjevningssperre kan gjøre det noe vanskeligere å foreta skarpe svinger, og kan slite på gresset. Ikke bruk utjevningssperren uten at det er nødvendig, og kun ved lav hastighet og i første eller annet gir.



Hvis du velter med kjøretøyet i en bakke, kan du pådra deg alvorlige personskader.

Den ekstra trekkraften som utjevningssperren gir, kan lokke deg inn i farlige situasjoner, som for eksempel å kjøre opp bakker som er for bratte til at du kan svinge i dem. Vis ekstra varsomhet når du kjører med utjevningssperren på, særlig i bratte bakker.

Dersom utjevningssperren er på når du gjør en skarp sving i høy hastighet, og det innerste bakhjulet letter fra bakken, kan du miste kontrollen. Dette kan føre til at kjøretøyet skrenser (se Bruke utjevningssperren). Du kan kun bruke utjevningssperren ved lave hastigheter.

Firehjulsdrift

Kun for firehjulsdrift

Dette kjøretøyet's firehjulsdrift kobles inn automatisk og trenger ikke aktiveres av føreren. Forhjulsdriften kobles ikke inn (ikke noe strøm tilføres forhjulene) før bakhjulene begynner å miste trekkraft. Når toveisclutchen registrerer at bakhjulene mister feste, kobler den inn forhjulsdrift og forsyner forhjulene med strøm. Forhjulsdriftssystemet fortsetter å forsyne forhjulene med strøm helt til bakhjulene har nok trekkraft til å bevege kjøretøyet og ikke mister festet. Når dette skjer, opphører strømtilførselen til forhjulene, og kjøretøyet fungerer som om det var tohjulsdrevet. Firehjulsdriften fungerer både i forover og i revers. Når du svinger, kan imidlertid bakhjulene miste noe feste før forhjulene får tilført strøm.



Hvis du velter med kjøretøyet i en bakke, kan du pådra deg alvorlige personskader.

Den ekstra trekkraften som firehjulsstyringen gir, kan lokke deg inn i farlige situasjoner, som for eksempel å kjøre opp bakker som er for bratte til at du kan svinge i dem. Vær forsiktig når du kjører, særlig i bratte bakker.

Transportere kjøretøyet

Hvis du skal flytte kjøretøyet over lange avstander, bør du bruke en tilhenger. Påse på at kjøretøyet er festet til tilhengeren. Se Figur 33 og Figur 34 for å finne ut hvor bindepunktene er.

Taue kjøretøyet

I nødtilfeller kan kjøretøyet taues over korte avstander. Toro anbefaler imidlertid ikke å bruke dette som standardprosedyre.



Hvis du tauer i høy hastighet, kan kjøretøyet miste styringskontrollen. Tau aldri kjøretøyet fortare enn 8 km/t.

Det må to personer til for å taue kjøretøyet. Fest et tau til hullene i frontrammen. Sett girspaken i fri, og frigjør parkeringsbremsen. Dersom du må flytte maskinen over en lengre avstand, bør den transporteres på en lastebil eller tilhenger.

Merk: Servostyringen vil ikke fungere, noe som gjør det vanskeligere og tyngre å styre.

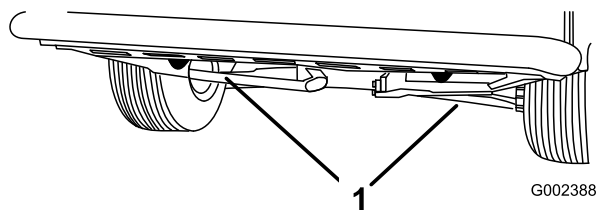

Figur 33

1. Siktehull i rammen

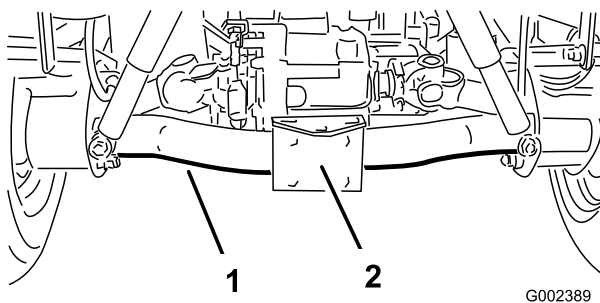

Figur 34

1. Akselrør

2. Koblingsplate

Trekke tilhenger

Workman er i stand til å dra tilhengere og vedheng som veier mer enn kjøretøyet selv.

Workman har flere typer koblinger, avhengig av bruken. Kontakt din autoriserte Toro-distributør for detaljert informasjon.

Dersom den er utstyrt med en trekkobling som er boltet til bakre akselrør, kan din Workman slepe tilhengere eller vedheng med en brutto tilhengervekt på inntil 680 kg. Plasser alltid 60 % av lastevekten foran på tilhengeren. Dermed er om lag 10 % (maksimalt 90 kg) av tilhengerens bruttovekt på kjøretøyet trekkobling.

Når du sleper enten standard tunge eller femtehjuls tilhengere med en bruttovekt på over 680 kg, må du bruke enten en trekkstangskobling festet på chassiset (med en maksimal tilhengervektkapasitet satt til 1590 kg) eller et femtehjulssett med bremses. Tilhengerbremses kreves alltid når en tilhenger veier mer enn 680 kg. Bruttovekt er tauet bak et Workman-kjøretøy.

Når du transporterer last eller trekker en tilhenger (eller vedheng), må du ikke overbelaste kjøretøyet eller tilhengeren. For tung last kan gi dårlig ytelse, eller skade bremses, aksel, motor, transaksel, styring, oppheng, karosseristruktur eller dekk.

Viktig: For å redusere muligheten for transmisjonsskader, bør du bruke lav hastighetsinnstilling.

Når du trekker femtehjulsvedheng, som fairway-luftingsapparater, må du alltid montere hjulbjelken som følger med i femtehjulssettet, for å forhindre forhjulene i å løftes fra bakken dersom vedhenget plutselig stopper opp.

Kontroll for hydraulikk

Hydraulikkspaken gir direkte hydraulisk kraft fra pumpen når kjøretøyet er i gang. Kraften kan brukes gjennom hurtigkoblingene bak på kjøretøyet.

Viktig: Hvis flere kjøretøyer bruker samme tilbehør, kan det forekomme krysskontaminering av girolje. Skift girolje oftere.

Stillinger for styrespaken

- Stillingen Av—Dette er den normale stillingen til styreventilen når den ikke er i bruk. I denne stillingen er inngangene til styreventilen blokkert, og all last vil holdes av kontrollventilene i begge retninger.
- Heve (hurtigkoblingens A-innstilling)—Denne stillingen brukes ved løfting av lasteplanet eller vedhenget på bakre kobling eller til å øve trykk

på hurtigkobling A. Dette tillater også at olje fra hurtigkobler B strømmer tilbake til ventilen, og deretter til beholderen. Denne stillingen er kun midlertidig. Når håndtaket slippes, vender det tilbake til den midtre av-stillingen.

- Senke (hurtigkoblingens B-innstilling)—Denne stillingen brukes ved senking av lasteplanet eller vedhengt på bakre kobling eller til å øve trykk på hurtigkobling B. Dette tillater også at olje fra hurtigkobler A strømmer tilbake til ventilen, og deretter til beholderen. Denne stillingen er kun midlertidig. Når håndtaket slippes, vender det tilbake til den midtre av-stillingen. Ved å holde styrespaken et øyeblikk i denne stillingen for deretter å slippe den, sørger du for at det flyter olje til hurtigkobling B, som trykker ned bakre kobling. Når den slippes, vil den opprettholde kraften som koblingen trykkes ned med.

Viktig: Dersom den brukes med en hydraulisk sylinder, vil det å holde styrespaken i lav stilling føre til at oljestrømmen går over avlastningsventilen, noe som kan skade hydraulikksystemet.

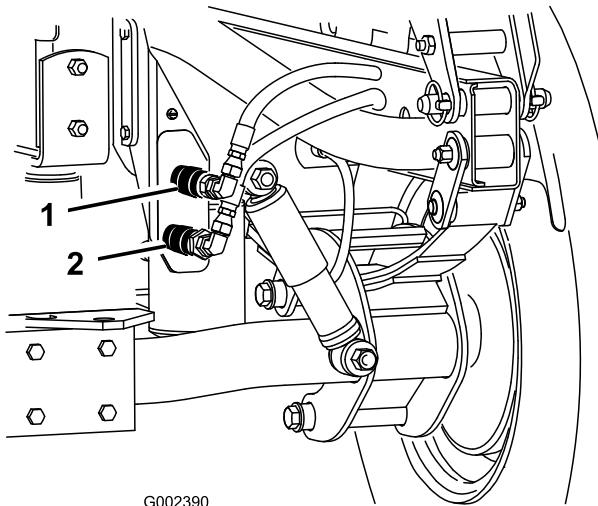

Figur 35

- | | |
|-----------------------------------|-----------------------------------|
| 1. Hurtigkoblingens A-innstilling | 2. Hurtigkoblingens B-innstilling |
|-----------------------------------|-----------------------------------|

- Stillingen på—Denne stillingen er lik Senke (hurtigkoblingens B-stilling). Det fører også olje til hurtigkoblingen B, bortsett fra at håndtaket holdes fast i denne stillingen ved hjelp av en låsespak i kontrollpanelet. Dette lar oljen strømme jevnt og kontinuerlig til utstyr som går på hydraulikkmotor. Denne stillingen må kun brukes på vedheng som er utstyrt med hydraulikkmotor.

Viktig: Dersom de brukes med en hydraulisk sylinder eller uten vedheng, vil stillingen På føre

til at oljestrømmen går over en avlastningsventil, noe som kan skade hydraulikksystemet. Bare bruk denne stillingen midlertidig eller med en motor festet på.

Viktig: Kontroller nivået til den hydrauliske oljen etter at vedheng er blitt påmontert. Kontroller hvordan vedheng fungerer ved å aktivere det flere ganger for å renske systemet for luft. Deretter kontrollerer du nivået til hydraulikkoljen. Vedhengssylinderen kan ha en svak effekt på oljenivået til transakselen. Bruker du kjøretøyet med lavt oljenivå, kan du skade pumpen, hydraulikkspaken, servostyringen og transakselen.



Hydraulisk væske som siver ut under trykk, kan trenge gjennom huden og forårsake alvorlige skader. Vis forsiktighet når du kobler til eller fra de hydrauliske hurtigkoblingene. Stans motoren, aktiver parkeringsbremsen, senk vedhengt og sett hydraulikkspakeventilen i flytestilling før du aktiverer eller deaktiverer hurtigkoblinger. Dette letter på det hydrauliske trykket.

Hurtigkobling

- Tilkobling

Viktig: Rengjør hurtigkoblingene før du kobler dem til. Skitne koblinger kan føre til forurensning i hydraulikksystemet

Trekk tilbake låseringen på koblingen.

Sett slangenippelen inn i koblingen helt til den smekker på plass.

- Frakobling

Merk: Med begge kjøretøyene slått av, flytt løftespaken frem og tilbake for å fjerne trykket i systemet og gjøre det lettere å koble fra hurtigkoblingene.

Trekk tilbake låseringen på koblingen.

Trekk slangen bestemt ut av koblingen.

Viktig: Rengjør, og sett støvplugg og støvdeksler på endene til hurtigkoblingene når de ikke er i bruk.

Merk: Når du fester utstyr til hurtigkoblerne, avgjør hvilken side som trenger trykk, og fest så

den slangen til hurtigkobler B som kommer til å ha trykk når kontrollspaken er skjøvet forover eller låst i PÅ-stilling.

Feilsøking for hydraulisk spake:

Vanskeligheter med å koble til eller koble fra hurtigkoblingene.

Trykket er ikke utløst (hurtigkobling under trykk).

Manglende/tung servostyring.

- Nivået til den hydrauliske oljen er lavt.
- Den hydrauliske oljen er varm.
- Pumpen virker ikke.
- Hydraulikklekkasje.
 - Løse beslag.
 - Beslag mangler o-ring.
- Festet fungerer ikke.
 - Hurtigkoblinger er ikke helt tilkoblet.
 - Hurtigkoblingene er byttet om.

Hvining.

Hydraulikkspakeventil i sperrestillingen PÅ får den hydrauliske oljen til å strømme over avlastningsventilen.

Motoren vil ikke starte.

Den hydrauliske spaken er låst i fremoverstilling.

Vedlikehold

Bestem høyre og venstre side av maskinen fra normal bruksposisjon.



Dersom du lar nøkkelen stå i tenningsbryteren, kan noen starte motoren uten at det er tilsiktet, noe som kan påføre deg eller andre personer alvorlige skader.

Fjern nøkkelen fra tenningen før du begynner med vedlikeholdsarbeid.

Anbefalt vedlikeholdsplan

Vedlikeholdsintervall	Vedlikeholdsprosedyre
Etter de 2 første timene	<ul style="list-style-type: none">• Stram for- og bakhjulenes hakemuttere med en momentnøkkel.
Etter de 8 første timene	<ul style="list-style-type: none">• Kontroller tilstanden og spenningen til alle remmene.
Etter de 10 første timene	<ul style="list-style-type: none">• Stram for- og bakhjulenes hakemuttere med en momentnøkkel.• Kontroller justeringen av girkablene.• Skift ut transaksfilteret.• Skift ut det hydrauliske filteret.
Etter de 50 første timene	<ul style="list-style-type: none">• Skift olje og bytt oljefilter.• Skift olje og bytt filter.
For hver bruk eller daglig	<ul style="list-style-type: none">• Kontroller drivstoffnivået.• Kontroller kjølemiddelnivået.• Kontroller transaksel-/hydraulisk væske.• Kontroller trykket i dekkene.• Kontroller nivået på bremsevæsken.• Tapp vann eller andre urenheter fra drivstoffilteret/vannutskilleren.• Fjern rusk fra motorområdet og radiatoren. (Rengjør dem oftere under skitne forhold.)
Hver 50. driftstime	<ul style="list-style-type: none">• Bytt ut luftrensefilteret.• Kontroller væsknivået i batteriet. (Hver 30. dag hvis på lager.)• Kontroller koblingene til batteriledningene.
Hver 100. driftstime	<ul style="list-style-type: none">• Kontroller nivået på differensialoljen foran.• Smør alle lagrene og hylsene.• Kontroller tilstanden på dekkene.
Hver 150. driftstime	<ul style="list-style-type: none">• Skift olje og bytt oljefilter.• Skift olje og bytt filter.
Hver 200. driftstime	<ul style="list-style-type: none">• Stram for- og bakhjulenes hakemuttere med en momentnøkkel• Skift luftfilteret.• Undersøk det homokinetiske leddet for sprekker, hull eller løse klemmer.• Kontroller justeringen av girkablene.• Check the differential lock cable adjustment.• Check the differential lock cable adjustment.• Kontroller drifts- og parkeringsbremsen• Kontroller tilstanden og spenningen til alle remmene.• Kontroller bremsepedaljusteringen. (Du kan ta av det fremre panseret for å få enklere tilgang.)• Kontroller clutchjusteringen.• Kontroller justeringen av parkeringsbremsen.

Vedlikeholdsintervall	Vedlikeholdsprosedyre
Hver 400. driftstime	<ul style="list-style-type: none"> • Skift tennpluggene. • Kontroller slangene og koblingene. • Skift filterboksen. • Kontroller spissingen på forhjulene. • Se etter om bremseskoene er slitt.
Hver 800. driftstime	<ul style="list-style-type: none"> • Skifte differensialolje foran • Endre transaksel-/hydraulisk væske og filter, og rengjør sugefilteret. • Skift ut det hydrauliske filteret. • Rengjør det hydrauliske sugefilteret.
Hver 1000. driftstime	<ul style="list-style-type: none"> • Skift bremsevæsken. • Tøm/spyl drivstofftanken • Spyl/skift væske i kjølesystemet.

Tabell for serviceintervaller

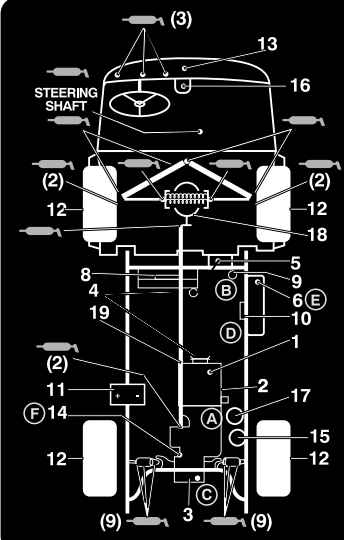

WORKMAN QUICK REFERENCE AID

CHECK/SERVICE

<ol style="list-style-type: none"> 1. ENGINE OIL LEVEL 2. ENGINE OIL DRAIN 3. TRANSAXLE/HYDRAULIC OIL LEVEL (DIP STICK) 4. BELTS (WATER PUMP, HYDRAULIC PUMP) 5. COOLANT LEVEL FILL 6. FUEL (3300/4300 DIESEL FUEL ONLY, 3100/3200/4200 UNLEADED FUEL ONLY) 7. GREASE POINTS \rightarrow 100 HRS. 8. RADIATOR SCREEN 9. AIR CLEANER 	<ol style="list-style-type: none"> 10. FUEL PUMP 11. BATTERY 12. TIRE PRESSURE - MAXIMUM 20 PSI FRONT, 18 PSI REAR (24" TIRE) 13. FUSES 14. HYDRAULIC STRAINER 15. HYDRAULIC OIL FILTER 16. BRAKE FLUID 17. WATER SEPARATOR (DIESEL ONLY) 18. DIFFERENTIAL FILL/CHECK (4WD ONLY) 19. 4WD SHAFT
---	--

FLUID SPECIFICATIONS/CHANGE INTERVALS

SEE OPERATOR'S MANUAL FOR INITIAL CHANGES	FLUID TYPE	CAPACITY		CHANGE INTERVALS		FILTER LOCATION
		L	QT	FLUID	FILTER	
ENGINE OIL LCG ONLY	SEE MANUAL	3.3	3.5	200 HRS.	200 HRS.	(A)
ENGINE OIL LCD ONLY		3.3	3.5	150 HRS.	150 HRS.	(A)
ENGINE OIL AC ONLY		1.9	2	100 HRS.	100 HRS.	(A)
TRANS/HYDRAULIC OIL	DEXRON III ATF	7.1	7.5	800 HRS.	800 HRS.	(C)
AIR CLEANER		CLEAN EVERY 50 HRS.			200 HRS.	(B)
FUEL > 32 F	SEE NOTE 6	26.5	7 GAL.	--	400 HRS.	(E)
FUEL PUMP	--	--	--	--	400 HRS.	(D)
COOLANT 50/50 ETHYLENE GLYCOL WATER	--	4.3	4.5	1200 HRS.	--	
STRAINER	--	--	--	CLEAN 800 HRS.		(F)
DIFFERENTIAL OIL	SAE 10W-30 CD	.9	1	800 HRS.	--	

FOR HEAVY DUTY OPERATION, MAINTENANCE SHOULD BE PERFORMED TWICE AS FREQUENTLY.

Figur 36

Høybelastningsbruk

Viktig: Hvis kjøretøyet utsettes for noen av forholdene som nevnes nedenfor, bør du utføre vedlikehold dobbelt så ofte:

- Ørkenbruk
- Bruk i kaldt klima (under 0 C)
- Taue tilhenger
- Hyppig bruk på støvete veier
- Anleggsarbeid
- Etter langvarig bruk i søle, sand, vann eller andre skitne forhold må du kontrollere og rengjøre bremsene så fort som mulig. Dette vil forhindre slående materiale i å påføre bremsene økt slitasje.
- Under hyppig bruk i vanskelige driftsforhold, bør du smøre alle smøreniplene.



Kun kvalifisert og autorisert personell skal vedlikeholde, reparere, justere eller undersøke kjøretøyet.

Unngå brannfarer og ha brannvernustyr tilgjengelig i nærheten. Bruk aldri åpen ild for å kontrollere lekkasje i drivstoff, batterielektrolytter eller kjøleanlegg. Ikke bruk åpne beholdere med drivstoff eller brennbar rengjøringsvæske for å rengjøre maskindeler.

Mange av emnene som omfattes av dette kapitlet om vedlikehold, har å gjøre med heving og senking av lasteplanet. Hvis ikke du passer på å overholde følgende forholdsregler, kan resultatet bli alvorlig eller dødelig skade.



Før du overhaler eller justerer maskinen, stopper du motoren, aktiverer parkeringsbremsen og tar nøkkelen ut av tenningen. Fjern lastemateriale fra planet eller andre påbygg før du jobber under et hevet plan. Jobb aldri under et hevet lasteplan uten å plassere støttepilarer på en fullstendig installert sylinderstang.

Etter at du er ferdig med vedlikeholdsarbeidet, må du fjerne støttepilaren, skyve den bort på lagerbolten, og senke lasteplanet.

Forberedelse for vedlikehold

Bruke støttepilar for understell

1. Hev planet helt til løftesynderne er helt utstrakte.
2. Fjern støtten til planet fra lagringsbrakettene på baksiden av veltebeskyttelsespanelet (Figur 37).

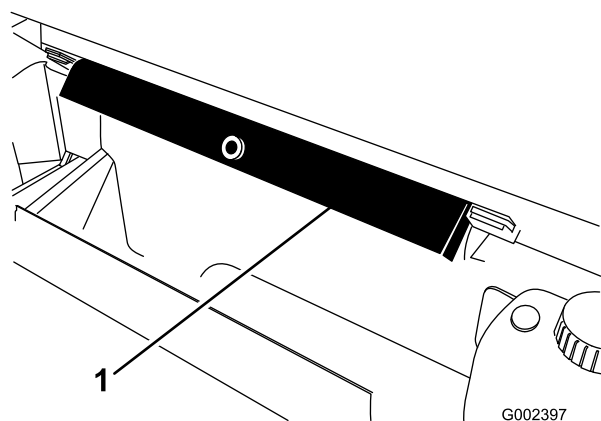

Figur 37

1. Støttepilar for lasteplan

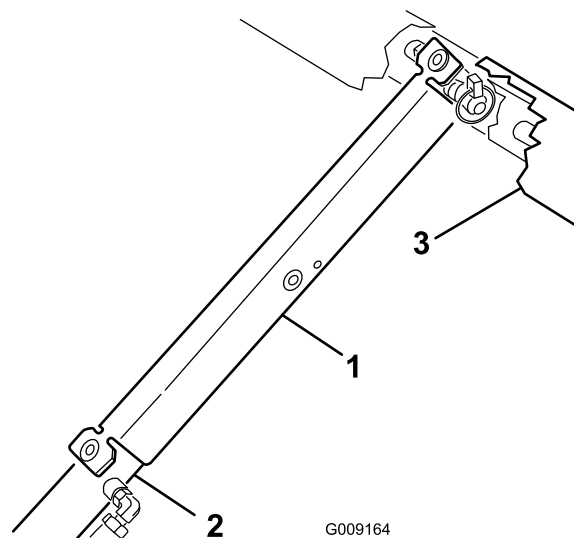

Figur 38

1. Støttepilar for lasteplan
2. Sylinderløp
3. Plan

4. Når du skal lagre støttepilaren, fjerner du den fra sylindere og setter den inn i brakettene på baksiden av veltebeskyttelsespanelet.
5. Du må alltid montere eller fjerne støttepilaren fra utsiden av lasteplanet.

3. Skyv støttepilaren for lasteplanet på sylinderstangen. Påse at pilarene hviler på sylindrerløpet og enden av sylinderstangen (Figur 38).



Ikke forsøk å senke lasteplanet med støttepilaren på sylindere.

Jekke opp kjøretøyet



Et kjøretøy som står på jekk er ustabil og kan skli av jekken og skade personer som ligger under det.

- Ikke start kjøretøyer når det står på en jekk.
- Ta alltid nøkkelen ut av bryteren før du går ut av kjøretøyet.
- Blokker dekkene når kjøretøyet står på en jekk.

1. Ikke start motoren mens kjøretøyet er jekket opp. Vibrasjoner fra motoren eller hjulbevegelser kan føre til at kjøretøyet sklir av jekken.
2. Ikke jobb under kjøretøyet uten at du har jekkestøtter som ekstra støtte. Kjøretøyet kan gli av jekken, og skade den som er under.
3. Jekkpunktet foran på kjøretøyet er under den midtre rammestøtten, og bak er det under akselrøret.
4. Når du jekker opp fremre del av kjøretøyet, må du alltid plassere en murstein (eller lignende materiale) på 5 x 10 cm mellom jekken og rammen på kjøretøyet.

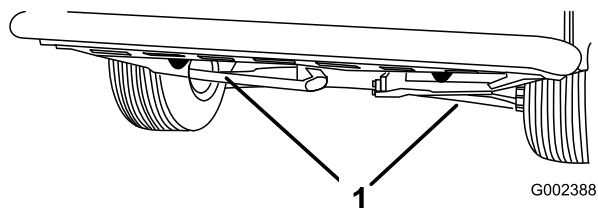

Figur 39

1. Jekkpunkt foran

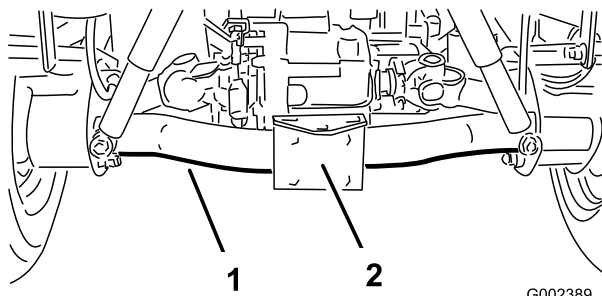

Figur 40

Smøring

Smøre lagre og hylser

Serviceintervall: Hver 100. driftstime

Maskinen har smørenipler som må smøres regelmessig med litumbasert smørefett nr. 2 til vanlig bruk. Hvis du bruker maskinen under vanlige forhold, smører du alle lagrene og hylsene etter hver 100. driftstime. Smør dem oftere når kjøretøyet brukes til tunge operasjoner.

Plassering av og antall smørenipler: Styredrivspak (1) og endene til styrekuleledd (2) (Figur 41), endene til parallelstaket (4) (Figur 42), kuleleddene foran (4) (Figur 42), drivakselen bak (18) (Figur 43), pedaltapper (3) (Figur 44); fremre tapphylser (2) (Figur 45) og akseleratorarm (1) (Figur 46).

Viktig: Når du oljer korsene til drivaksel, universalaksel og lager, må du pumpe smørefett helt til det tyter ut av alle fire koppene på hvert kors.

1. Tørk av smøreniplene slik at fremmedlegemer ikke kan komme inn i lagrene eller hylsene.
2. Pump smørefett inn i lageret eller hylsen.
3. Tørk av overflødig fett.

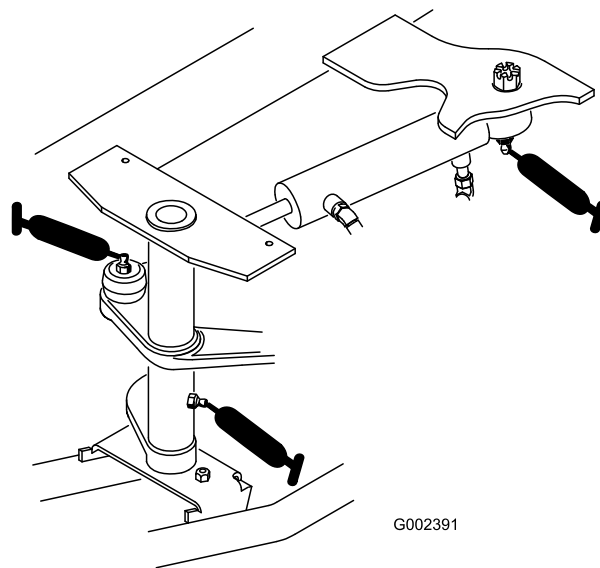

Figur 41

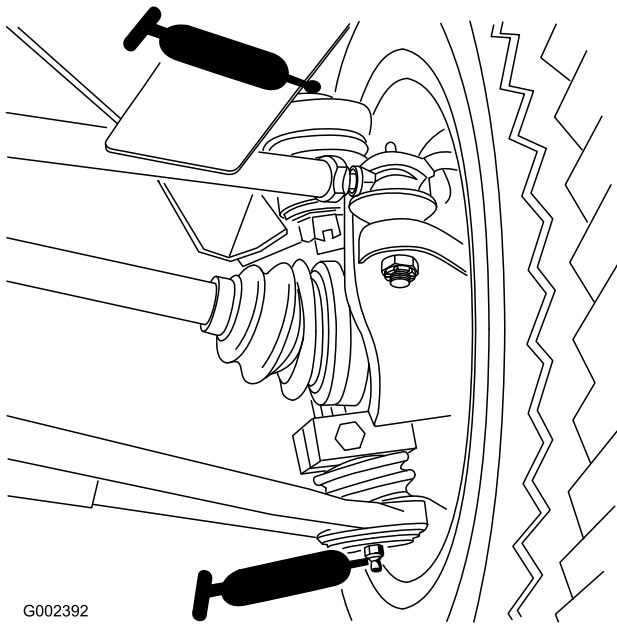

Figur 42

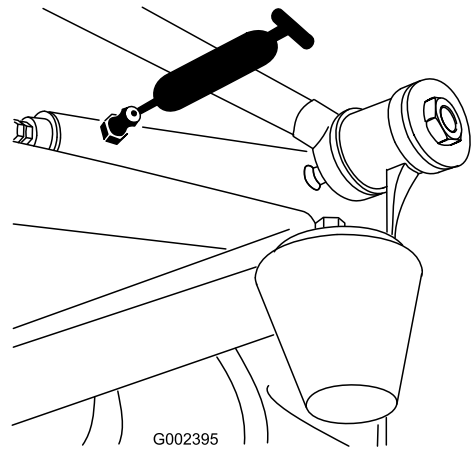

Figur 45

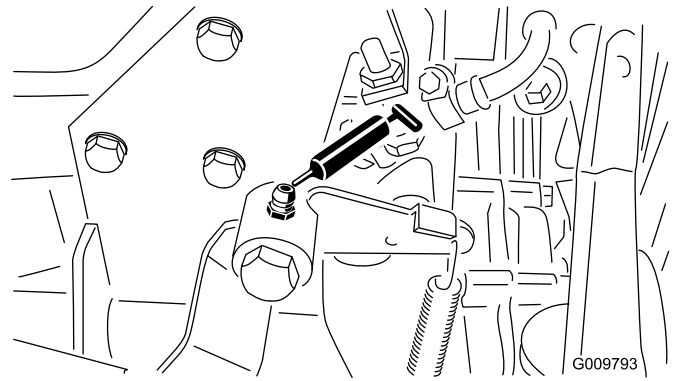

Figur 46

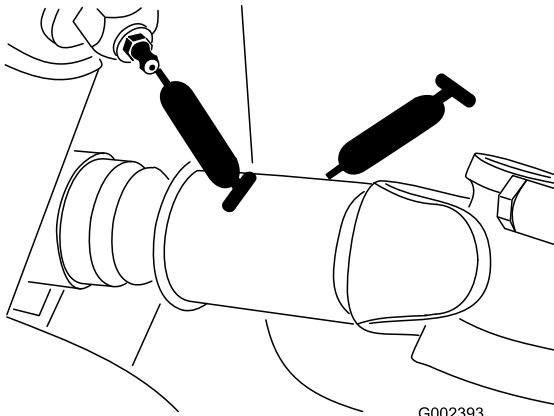

Figur 43

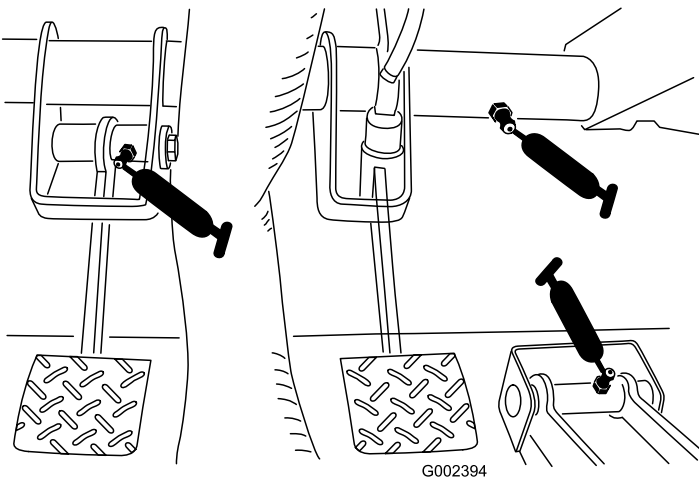

Figur 44

Vedlikehold av motor

Generelle rutiner for vedlikehold av luftrenseren

Serviceintervall: Hver 50. driftstime

Hver 200. driftstime

- Undersøk luftrenseren og slangene med jevne mellomrom for å oppnå høyest mulig motorbeskyttelse og lengst mulig brukstid.
- Kontroller om det er skader på luftrenserkroppen som kan føre til luftlekkasje. Skift en ødelagt luftrenser.
- Rengjør filteret på luftrenseren hver 50. driftstime og bytt det ut hver 200. driftstime (hyppigere under ekstremt støvete eller skitne forhold).

Overhale luftrenseren

1. Trekk låsen utover, og dreii luftrenserdekslet mot klokken.

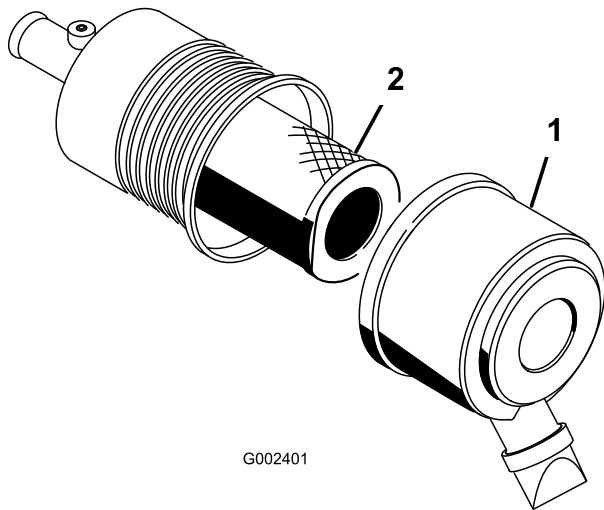

G002401

Figur 47

1. Luftrenserdeksel
2. Filter

2. Før du tar av filteret bruker du luft under lavt trykk (276 kPa [40 psi], ren og tørr) for å fjerne store oppsamlinger av smuss mellom utsiden av det primære filteret og boksen.

Viktig: Unngå bruk av luft under høyt trykk, som kan presse smuss gjennom filteret og inn i inntakstrakten. Denne rengjøringsprosessen forhindrer at smuss flyttes til inntaket når det primære filteret fjernes.

3. Ta ut og skift det primære filteret.

Merk: Det anbefales ikke at det brukte elementet rengjøres, da det er mulighet for at filtermediet blir skadet.

4. Inspiser det nye filteret for transportskade, kontroller forseglingsenden av filteret og kroppen.

Viktig: Ikke bruk et ødelagt filter.

5. Sett inn det nye filteret ved å påføre trykk på den utvendige kanten av elementet for å sette det på plass i boksen.
6. Rengjør smussutstøtningsporten i det avtakbare dekslet. Fjern uttaksventilen i gummi fra dekslet, rengjør hulrommet og skift ut uttaksventilen.
7. Monter dekslet med uttaksventilen i gummi vendt nedover – mellom ca. kl. 5:00 til 7:00 sett fra enden.
8. Fest deksellåsene. Hvis maskinen er utstyrt med en indikator, tilbakestilles denne hvis den viser rødt.

Skifte motoroljen og filteret

Serviceintervall: Etter de 50 første timene

Hver 150. driftstime

1. Hev lastepilaret (forutsatt at kjøretøyet er slik utstyrt) og sett støttepilaren på den utstrakte løftesynderen for å holde lastepilaret oppe.
2. Ta av tappepluggen, og la oljen renne ned i tappefatet. Når det slutter å renne olje, setter du tappepluggen tilbake på plass.

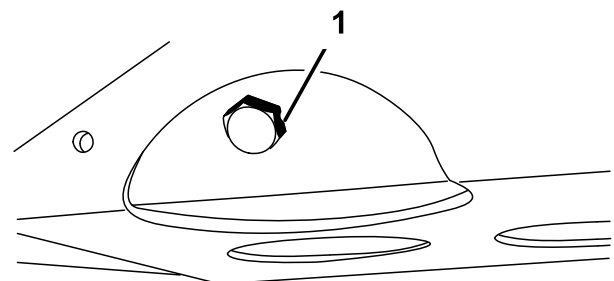

G002402

Figur 48

1. Tappeplugg for motorolje

3. Fjern oljefilteret. Stryk et tynt lag med ren olje på den nye filterforseglingen før du skrur den på. Skru på filteret til pakningen kommer i kontakt med monteringsplaten, og stram 1/2–2/3 runde til. **IKKE STRAM FOR HARDT TIL.**

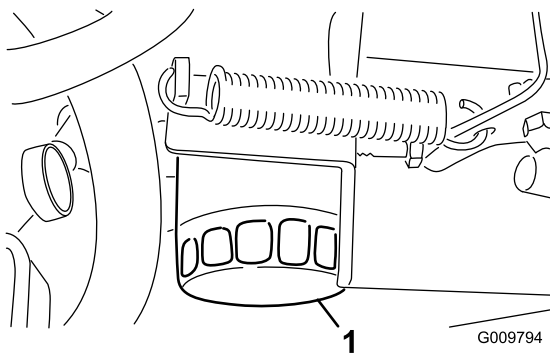

Figur 49

1. Motoroljefilter

4. Still inn luftspalten mellom midten og siden på elektrodene til 0,8 mm. Monter en tennplugg med riktig avstand, og stram pluggen til 24 til 30 Nm. Hvis du ikke bruker momentnøkkel, trekker du pluggen godt til.
5. Monter tennpluggledningene.

4. Fyll olje på veivhuset. Se Kontrollere motoroljen.

Skifte tennpluggene

Serviceintervall: Hver 400. driftstime

Skift tennpluggene for å sikre at motoren fungerer ordentlig og reduserer eksosutslippet.

Riktig tennplugg er Champion RC 14YC eller NGK BPR 4ES.

Anbefalt luftspalte er 0,81 mm.

Merk: Tennpluggen varer vanligvis lenge. Pluggen bør imidlertid tas av og kontrolleres hvis motoren svikter.

1. Rengjør området rundt tennpluggen slik at fremmedlegemer ikke kan falle ned i sylindren når tennpluggen er fjernet.
2. Trekk tennpluggledningene av tennpluggene, og ta pluggene ut av topplokket.
3. Kontroller tilstanden til sideelektroden, midtelektroden og midtelektrodens isolator for å se at det ikke er noen skader på dem.

Viktig: En tennplugg som er sprukket eller skitten, eller som ikke virker, må skiftes ut. Elektrodene må ikke sandblåses, skrapes eller rengjøres med en stålbørste, fordi partikler kan falle av tennpluggen og inn i sylindren. Dette resulterer vanligvis i en ødelagt motor.

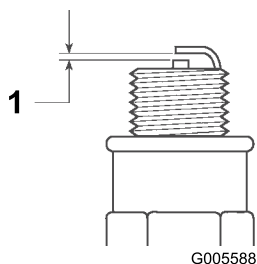

Figur 50

1. Elektrodeavstand er 0,81 mm.

Vedlikehold av drivstoffsystem

Drivstoffsystem

Drivstoffledninger og -koblinger

Serviceintervall: Hver 400. driftstime/Årlig (avhengig av hva som kommer først)

Hver 1000. driftstime/Annet hvert år (avhengig av hva som kommer først)

Kontroller ledningene og koblingene hver 400. driftstime eller årlig, avhengig av hva som kommer først. Kontroller om koblingene er slitte, ødelagte eller løse.

Drivstoffilter

Serviceintervall: For hver bruk eller daglig

Hver 400. driftstime

Tøm vann eller annen forurensning fra drivstoffilteret/vannutskilleren daglig ved å løsne på tappepluggen (Figur 51) på filterboksen. Stram til pluggen etter tømning.

1. Hev lasteplanet (forutsatt at kjøretøyet er slik utstyrt) og sett støttepilaren på den utstrakte løftesynderen for å holde lasteplanet oppe.
2. Plasser en ren beholder under drivstoffilteret.

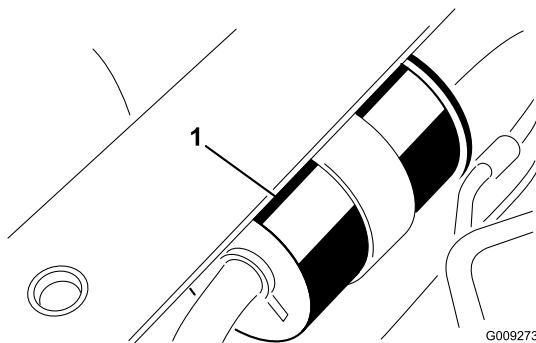

Figur 51

1. Drivstoffilter

3. Løsne R-klemmene som fester filteret til rammen.
4. Fjern klemmene som fester drivstoffilteret til drivstoffslangene.
5. Monter det nye drivstoffilteret til drivstoffslangene med klemmene du fjernet tidligere. Filteret må monteres slik at pilen peker mot forgasseren.

Vedlikehold av elektrisk system

Sikringer

Sikringene for maskinens elektriske system er plassert under midten av dashbordet.

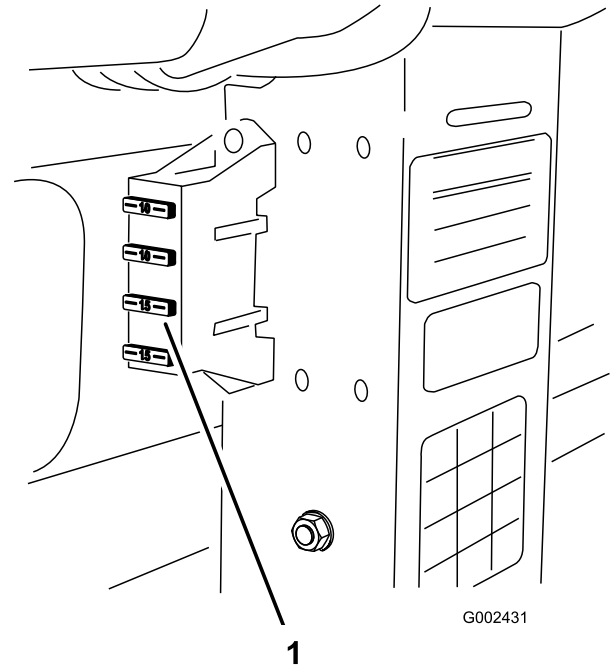

Figur 52

1. Sikringer

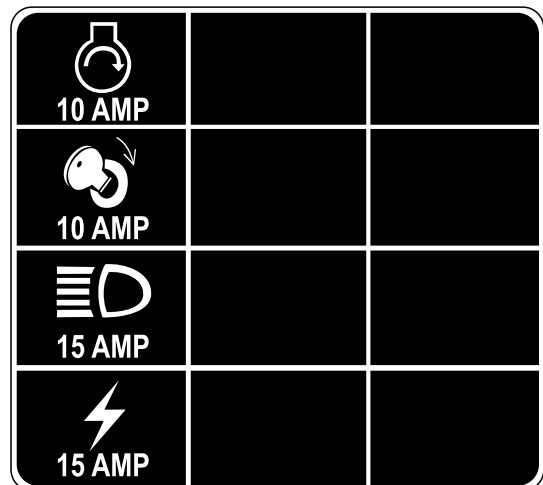

Figur 53

Kaldstarte kjøretøy



Bruk av startkabler kan innebære fare. For å avverge personskade eller skade på det elektriske utstyret, er det viktig at du tar hensyn til følgende advarsler:

- Du må aldri bruke startkabler med en spenningskilde på over 15 volt likestrøm. Gjør du det, skader du det elektriske systemet.
 - Du må aldri bruke startkabler på et utladet batteri som er frosset. Det kan sprekke eller eksplodere under startforsøket.
 - Ta hensyn til alle batteriadvarsler ved bruk av startkabler.
 - Påse at ikke kjøretøyet ditt er i berøring med det andre kjøretøyet.
 - Hvis du kobler kablene til feil pol, kan det føre til personskader og/eller skader på det elektriske systemet.
1. Løsne på knottene som fester batteridekslet til batteribasen, og skyv dekslet av.
 2. Koble de to batterienes positive poler til hverandre med en startkabel. Positive poler kan være markert ved en ”+” øverst på batteridekslet.
 3. Koble den ene enden på den andre startkabelen til den negative polen til batteriet i det andre kjøretøyet. Den negative polen har ”NEG” på batteridekslet. Ikke koble den andre enden på startkabelen til den negative polen til det utladete batteriet. Koble den til motoren. Ikke koble startkabelen til drivstoffsystemet.
 4. Start motoren i det kjøretøyet som tilfører strøm. La den gå i noen minutter. Deretter starter du din egen motor.
 5. Fjern den negative startkabelen, først fra din egen motor, deretter fra batteriet i den andre motoren.
 6. Sett batteridekslet tilbake på batteribasen, og stram til knottene.

Vedlikeholde batteriet

Serviceintervall: Hver 50. driftstime (Hver 30. dag hvis på lager.)

Hver 50. driftstime

1. Batteriets elektrolyttnivå må være riktig, og toppen av batteriet må holdes ren. Hvis du oppbevarer

maskinen på et sted der temperaturen er ekstremt høy, tappes batteriet raskere enn hvis du oppbevarer maskinen på et kjølig sted.



Elektrolytten i batteriet inneholder svovelsyre, en dødelig gift som også kan forårsake alvorlige brannskader.

- Ikke drikk elektrolytt, og unngå kontakt med hud, øyne og klær. Bruk vernebriller for å beskytte øynene og gummihandsker for å beskytte hendene.
 - Fyll batteriet i nærheten av rent vann som kan brukes til å skylle huden.
2. Hold toppen av batteriet ren ved å vaske den regelmessig med en børste dyppet i ammoniakk eller en oppløsning med natriumbikarbonat. Skyll overflaten med vann etter rengjøring. Ikke ta av påfyllingslokket mens du rengjør.
 3. Batterikablene må sitte fast på batteriklemmene for å gi god elektrisk kontakt.
 4. Hvis det er rust på polene, fjerner du batteridekslet, kobler fra kablene (den negative [-] kabelen først), og skraper av klemmene og polene hver for seg. Koble kablene til igjen (den positive (+) kabelen først), og smør deretter vaselin på polene.
 5. Kontroller elektrolyttnivået hver 50. driftstime eller, hvis maskinen er på lager, hver 30. dag.
 6. Oppretthold cellenivået med destillert vann eller vann uten mineraler. Ikke fyll cellene over bunnen av den delte fyllringen inni hver celle.

Vedlikehold av drivsystem

Skifte differensialolje foran

Kun for firehjulsdrift

Serviceintervall: Hver 800. driftstime

1. Sett kjøretøyet på en jevn flate, stopp motoren, sett på parkeringsbremsen og ta nøkkelen ut av tenningen.
2. Rengjør området rundt tappepluggen på siden av differensialen. Plasser tappefatet under tappepluggen.

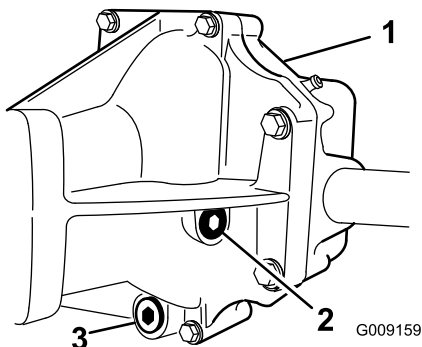

Figur 54

1. Fremre differensial
2. Påfyllings-/kontrollplugg
3. Tappeplugg

3. Ta av tappepluggen, og la oljen renne ned i tappefatet. Sett på og stram pluggen igjen når oljen slutter å renne.
4. Rengjør området rundt påfyllings-/kontrollpluggen på siden av differensialen.
5. Fjern påfyllings-/kontrollpluggen og tilfør 10W30-olje helt til oljen når til hullet.
6. Sett påfyllings-/kontrollpluggen tilbake på plass.

Undersøk homokinetisk ledd

Kun for firehjulsdrift

Serviceintervall: Hver 200. driftstime

Etter hver 200. driftstime må du undersøke det homokinetiske leddet for sprekker, hull eller løse klemmer.

Justere girkablene

Serviceintervall: Etter de 10 første timene

Hver 200. driftstime

1. Sett girspaken i fri.
2. Fjern splittpinnene som fester girkablene til transakselens girarmer.

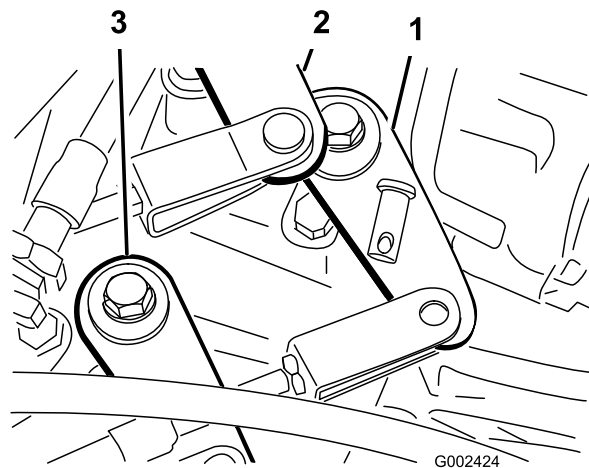

Figur 55

1. Girarm (førsterevers)
2. Girarm (andre – tredje)
3. Girarm (høy – lav)

3. Løsne låsemutterne til sjakkelen og juster hver sjakkell slik at frigangen er den samme forover og bakover i forhold til hullet i transakselens girarm (med transakselspakens frigang i samme retning).
4. Sett splittpinnene tilbake på plass, og stram til låsemutterne etter at justeringen er gjennomført.

Justere kabelen for høy/lav hastighetsinnstilling

Serviceintervall: Hver 200. driftstime

1. Flytt spaken for utjevningssperren til av-stillingen.
2. Løsne på låsemutterne som fester utjevningssperrens kabel til braketten på transakselen.
3. Juster låsemutterne for å fremskaffe et mellomrom på $0,9 \text{ mm} \pm 0,6 \text{ mm}$ mellom fjærhaken og den ytre diameteren av hullet i transakselspaken.
4. Stram til låsemutterne etter at justeringen er gjennomført.

Justere utvekslingsperrekabelen

Serviceintervall: Hver 200. driftstime

1. Flytt spaken for utjevningssperren til av-stillingen.
2. Løsne på låsemutterne som fester utjevningssperrens kabel til braketten på transakselen (Figur 56).

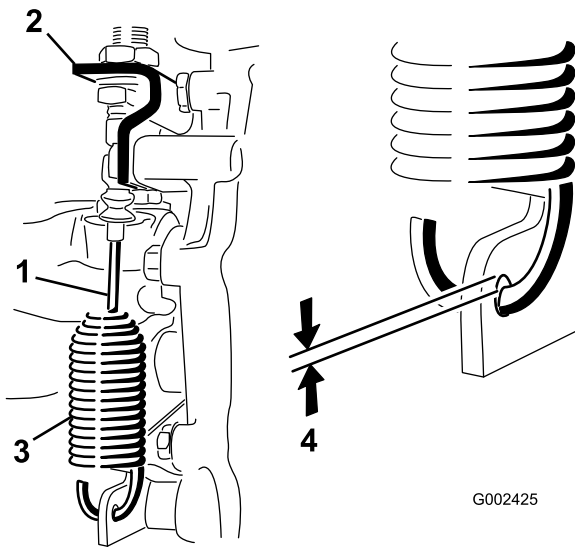

Figur 56

- | | |
|--------------------------|---------------------------------|
| 1. Utjevningssperrekabel | 3. Fjær |
| 2. Transakselbrakett | 4. Avstand på $0,9 \pm 0,6$ mm. |

3. Juster låsemutterne for å fremskaffe et mellomrom på $0,9 \text{ mm} \pm 0,6 \text{ mm}$ mellom fjærhaken og den ytre diameteren av hullet i transakselspaken.
4. Stram til låsemutterne etter at justeringen er gjennomført.

Undersøke dekkene

Serviceintervall: Hver 100. driftstime

Under bruk kan du komme ut for uhell som å kjøre på fortauskanter, noe som kan skade dekket eller felgen og også forandre hjulstillingen. Av den grunn bør du kontrollere dekkene etter slike hendelser.

Spissing av forhjulene

Serviceintervall: Hver 400. driftstime/Årlig (avhengig av hva som kommer først)

1. Mål avstanden fra midten til midten (i akselhøyde) foran og bak på styredekkene. Målene må være på $3 \text{ mm} \pm 3 \text{ mm}$ mer foran på dekket enn bak.

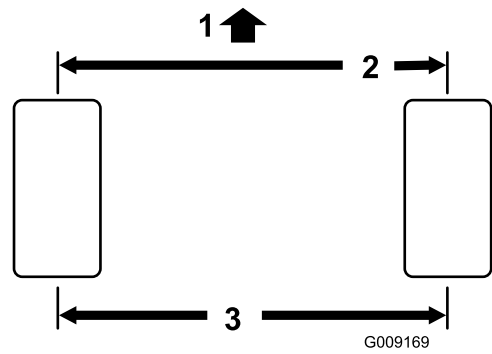

Figur 57

- | | |
|--|----------------------------------|
| 1. Foran på kjøretøyet | 3. Avstand fra midten til midten |
| 2. $3 \text{ mm} \pm 3 \text{ mm}$ mer enn bak på dekket | |

2. Juster avstanden fra midten til midten, slik:

- På høyre fremhjul må du løsne låsemutterne på begge sider av parallellstagene (Figur 58).

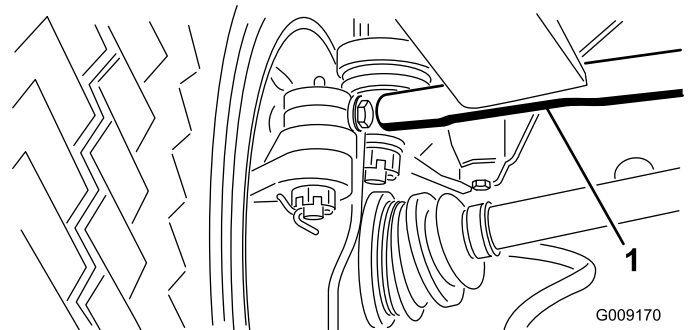

Figur 58

1. Parallellstag

- På venstre fremhjul må du løsne låsemutterne på begge sider av spennmutteren (Figur 59).
- Roter parallellstagen og spennmutteren jevnt for å bevege forsiden av dekket inn- eller utover, slik at du oppnår riktig avstand fra midten til midten både foran og bak.
- Stram låsemutterne for parallellstagen og spennmutterne når justeringen er korrekt.
- Kontroller at dekkene kan dreies like langt både mot høyre og venstre. Hvis dekkene kan dreies lenger mot én side, må du lese om justering av dekkene i servicehåndboken til Workman-maskinen.

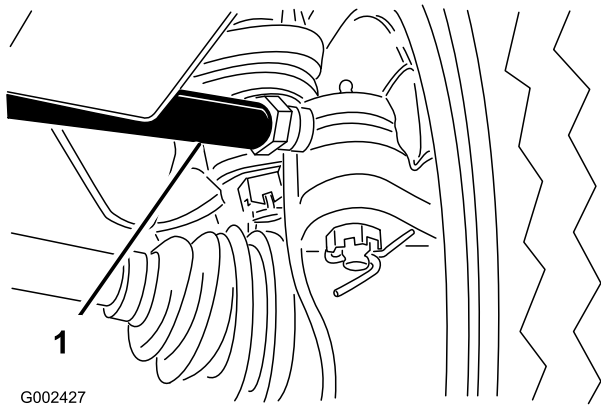

Figur 59

1. Spennmutter

Vedlikehold av kjølesystem

Fjerne rusk fra motorens kjølesystem

Serviceintervall: For hver bruk eller daglig (Rengjør dem oftere under skitne forhold.)

1. Slå av motoren. Rengjør motorområdet grundig for alt rusk og smuss.
2. Løft og fjern radiatorskjermen fra fronten på radiatoren.

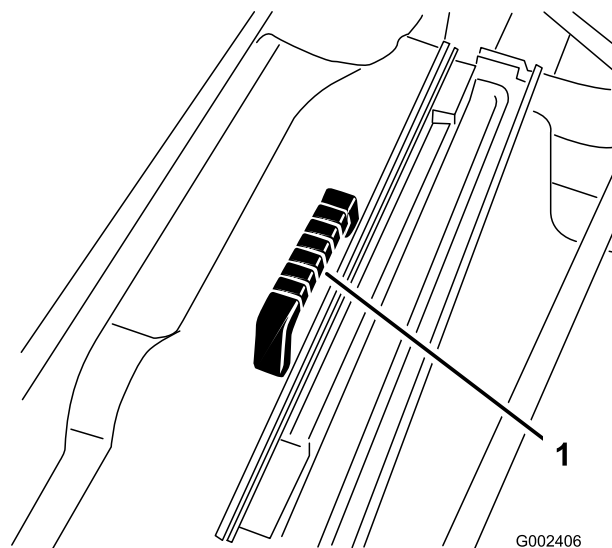

Figur 60

1. Radiatorskjerm

3. Rengjør radiatoren og radiatorskjermen nøye med trykkluft.

Merk: Blås rusk bort fra radiatoren.

Skifte kjølevæsken

Serviceintervall: Hver 1000. driftstime/Annet hvert år (avhengig av hva som kommer først)

1. Parker maskinen på en jevn flate.
2. Hev lastepilaret (forutsatt at kjøretøyet er slik utstyrt) og sett støttepilaren på den utstrakte løftesynderen for å holde lastepilaret oppe.



Hvis motoren er varm, kan det hende at varm kjølevæske under trykk kommer ut, noe som kan forårsake brannskår.

- Ikke åpne radiatorlokket når motoren går.
- La motoren nedkjøles i minst 15 minutter, eller helt til radiatorlokket er så kaldt at du kan ta på det uten å brenne deg.
- Bruk en klut når du åpner radiatorlokket. Åpne det forsiktig, slik at dampen kan slippe ut.

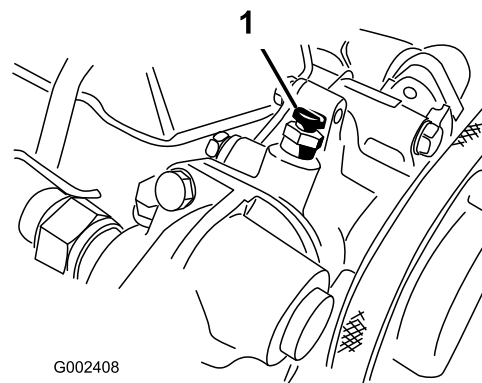

Figur 63

1. Tappeskruer

3. Fjern radiatorlokket.

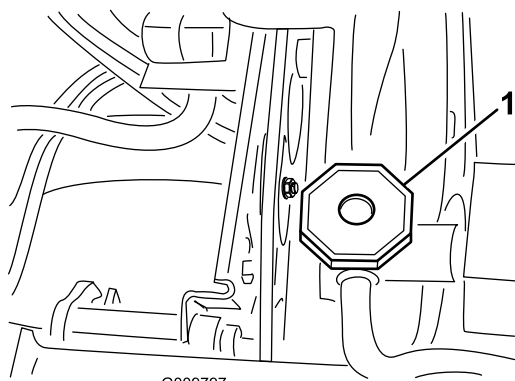

Figur 61

1. Radiatorlokk

4. Fjern lokket på reservetanken.

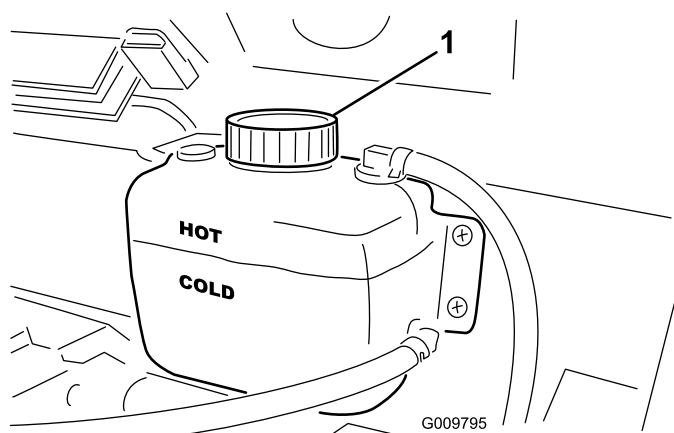

Figur 62

1. Reservetanklokk

5. Åpne tappekranen til kjølevæsken nederst på radiatoren, og la kjølevæsken flyte inn i et tappekar. Når det slutter å renne kjølevæske, lukker du tappekranen.
6. Åpne lufteskruen øverst på vannpumpen (Figur 63).

7. Fjern tappepluggen for kjølevæsken, og la kjølemiddelet renne ned i tappefatet. Når det slutter å renne kjølevæske, setter du tappepluggen tilbake på plass.
8. Fyll kjølesystemet sakte halvt om halvt med vann og permanent frostvæske med etylenglykol. Sett på lokket.
9. Fyll reservetanken langsomt helt til nivået når COLD-linjen (kald). **IKKE FYLL PÅ FOR MYE.** Sett lokket tilbake på reservetanken.
10. Start motoren, og la den gå til den er varm. Stram til vannpumpens lufteskruer når vannet kommer til lufteskruen.
11. Stoppe motoren. Sjekk nivået igjen, og etterfyll etter behov.

Vedlikehold av bremses

Undersøke bremsene

Serviceintervall: Hver 200. driftstime

Hver 400. driftstime

Se etter om bremseskoene er slitt etter hver 400. driftstime.

Vedlikehold av remmer

Justere remmene

Serviceintervall: Etter de 8 første timene

Hver 200. driftstime

Vekselstrømsgeneratorrem

1. Hev lasteplanet (forutsatt at kjøretøyet er slik utstyrt), og plasser støttepilaren på den utstrakte løftesynderen for å holde lasteplanet oppe.
2. Kontroller spenningen ved å trykke remmen ned midt mellom veivaksel og generatorskiven med en kraft på 10 kgf styrke. Du skal kunne trykke en ny rem ned 7,6–12,7 mm. Du skal kunne trykke en ny rem ned 10,2–14 mm. Hvis dette ikke stemmer, fortsetter du med neste trinn. Hvis den er riktig kan du fortsette driften.
3. Slik justerer du beltespenningen:
 - Løsne generatorens to monteringsbolter.

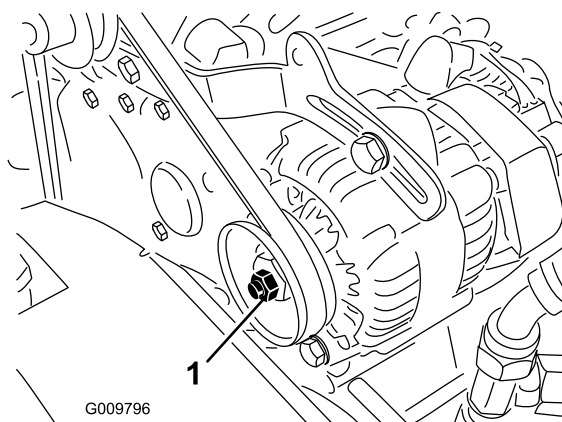

Figur 64

1. Vekselstrømsgeneratorrem 2. Generatorstøtte

- Bruk en stang og vri generatoren til du oppnår passelig spenning på remmen, og stram deretter monteringsboltene.

Vifteremmen

Kontroller alle remmene for slitasje/sprekker og feil spenning.

Viktig: Feilaktig spenning i remmen kan føre til at det blir vanskeligere å styre.

1. Kontroller spenningen ved å trykke remmen ned midt mellom viften og drivakselen med en kraft på 10 kgf styrke. Du skal kunne trykke en ny rem ned 12,2–15 mm. Du skal kunne trykke en ny rem ned 14–16,5 mm. Hvis dette ikke stemmer, fortsetter du

med neste trinn. Hvis den er riktig kan du fortsette driften.

2. Slik justerer du beltespenningen:

Løsne på monteringsmutteren til lederullen, bevege på rullen for å øke spenningen, og stram til mutteren.

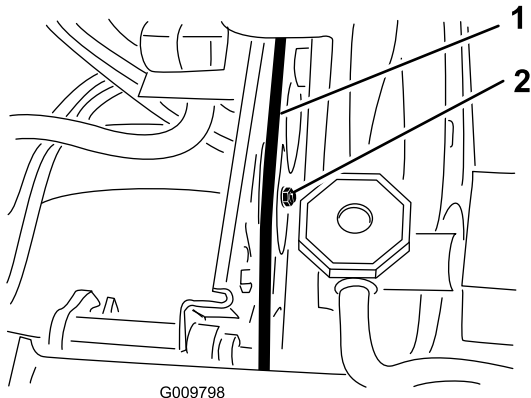

Figur 65

1. Vifteremmen

2. Lederull

Vedlikehold av kontrollsystem

Justere gasspedalen

1. Plasser kjøretøyet på en jevn overflate, stopp motoren og aktiver parkeringsbremsen.
2. Juster kuleleddet på gasspedalkabelen (Figur 66) slik at det lages en åpning på 5–9 mm mellom gasspedalarmen og toppen av gulvplaten med rombeprofil (Figur 67) når det øves en kraft på 9 kgf styrke på midten av pedalen. Stram til låsemutteren.

Merk: Motoren må ikke være i gang, og fjær for tilbakestilling må være påmontert.



Regulatoren er forhåndsinnstilt på fabrikken til en maksimal turtallshastighet på 3650 o/min. Hvis hastigheten ikke stemmer, må du lese om dette i servicehåndboken til Workman-maskinen eller kontakte en godkjent Toro-forhandler/-leverandør.

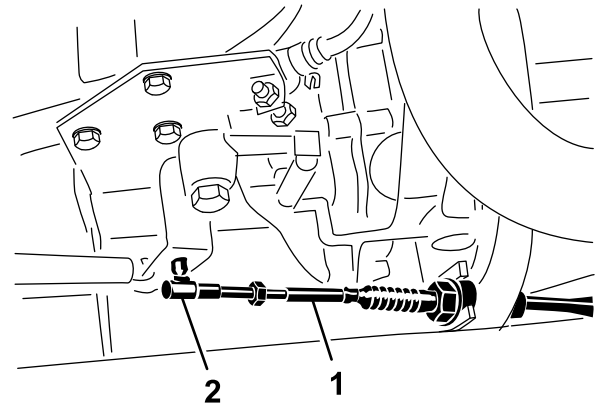

Figur 66

1. Kabel for gasspedal

2. Kuleledd

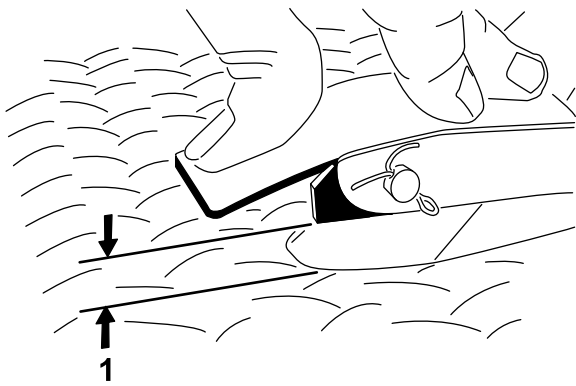

G002412
Figur 67

1. 5–9 mm klaring

Justere bremsepedalen

Serviceintervall: Hver 200. driftstime (Du kan ta av det fremre panseret for å få enklere tilgang.)

1. Fjern splinten og splittpinnene som fester hovedsylinderkrysshodet til bremsepedaltappen (Figur 68).

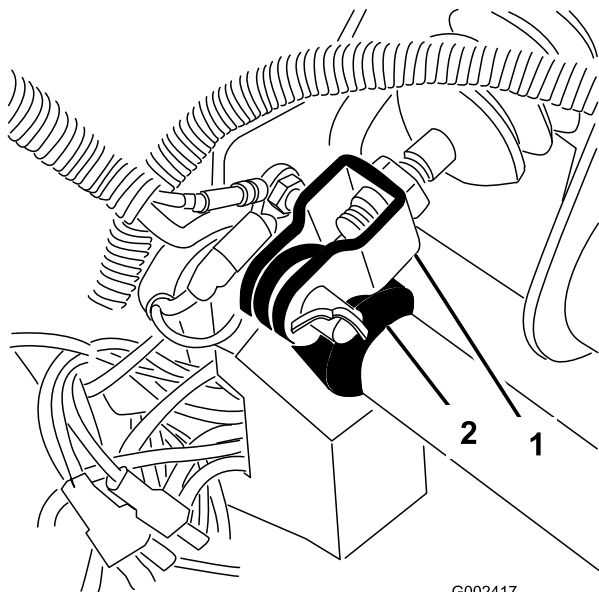

G002417
Figur 68

1. Hovedsylinderkrysshode
2. Bremsepedaltapp

2. Slipp opp bremsepedalen (Figur 69) til den kommer i kontakt med rammen.
3. Løsne låsemutterne som fester krysshodet til hovedsylinderstangen (Figur 68).
4. Juster krysshodet til hullene i krysshodet er på linje med hullet i bremsepedaltappen. Deretter fester

du krysshodet til pedaltappen med splittpinnen og splinten.

5. Stram låsemutterne som fester krysshodet til hovedsylinderstangen.

Merk: Når den er riktig justert, skal bremsehovedsylinderen slippe ut trykk.

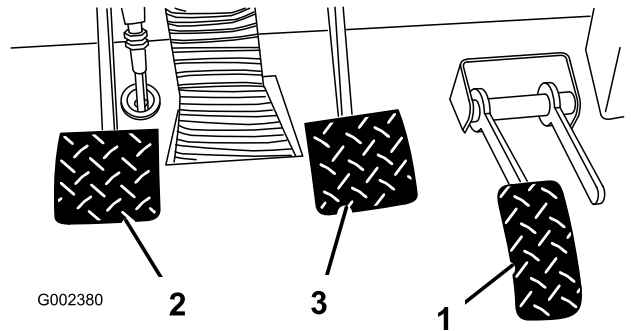

G002380
Figur 69

1. Gasspedal
2. Bremsepedal
3. Clutchpedal

Justere clutchpedalen

Serviceintervall: Hver 200. driftstime

Merk: Clutchpedalkabelen kan justeres ved klokkehuset eller ved clutchpedaltappen. Du kan ta av det fremre panseret for å få enklere tilgang til pedaltappen.

1. Løsne på låsemutterne som fester clutchkabelen til braketten på klokkehuset (Figur 70).

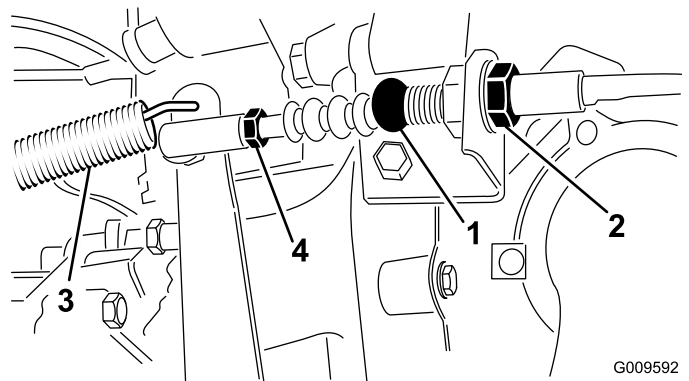

G009592
Figur 70

1. Clutchkabel
2. Låsemutter
3. Fjær for tilbakestilling
4. Kuleledd

Merk: Kuleleddet kan fjernes eller roteres dersom det trengs ytterligere justering.

2. Koble fjæren for tilbakestilling fra clutchspaken.
3. Juster låsemutterne og/eller kuleleddet helt til kanten bak på clutchpedalen er 9,5 cm ± 3 mm fra toppen

av gulvplaten med rombeprofil, hver gang det øves en kraft på cirka 1,8 kgf på pedalen (Figur 71).

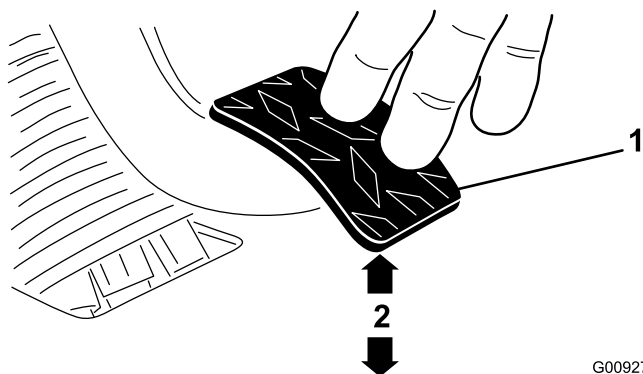

Figur 71

G009276

1. Clutchpedal
2. 9,5 cm ± 3 mm

Merk: Det øves trykk slik at utløserlageret til clutchen kommer i lett berøring med trykkplatefingrene.

4. Stram til låsemutterne etter at justeringen er gjennomført.
5. Kontroller målene på 9,5 cm ± 3 mm etter at låsemutterne er strammet til, for å sikre riktig justering. Juster dem på nytt hvis det er nødvendig.
6. Koble fjæren for tilbakestilling til clutchspaken igjen.

Viktig: Kontroller at stangenden er plassert midt på kulen, uten å være vridd, og at den er parallell til clutchpedalen også etter at låsemutteren er strammet (Figur 72).

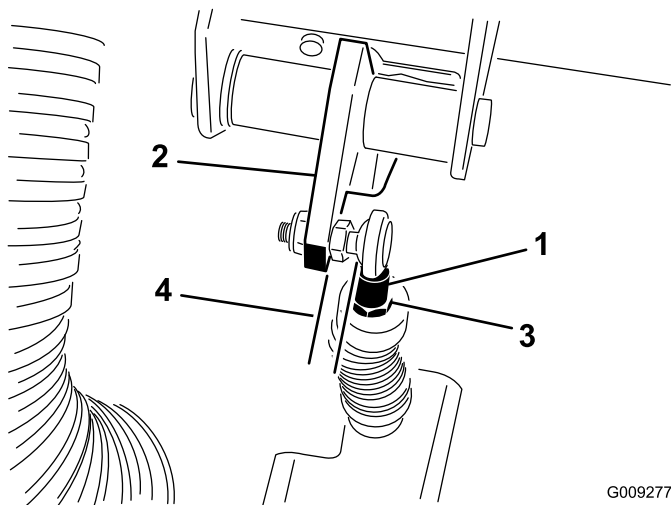

Figur 72

G009277

- | | |
|--------------------------------|-----------------------------|
| 1. Stangenden på clutchkabelen | 3. Låsemutter på stangenden |
| 2. Clutchpedal | 4. Parallellt |

Merk: Clutchens frigang skal aldri være under 19 mm.

7. Kontroller clutchens sikkerhetsbryterjustering på nytt (Figur 73). Motoren må ikke dreies rundt uten at clutchpedalen er 3,2 cm ± 3 mm fra gulvet. Dersom det trengs en justering, må du løse på bryterens låsemuttere og justere opp eller ned.

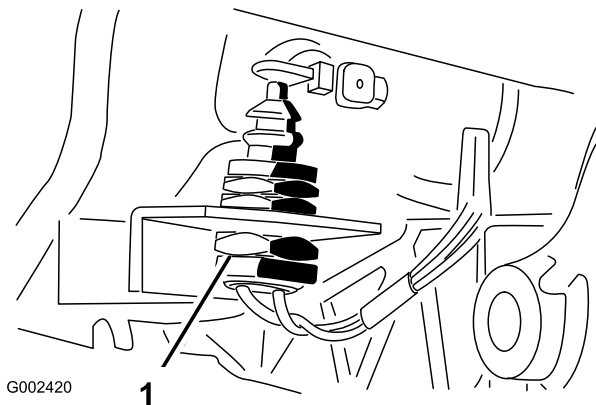

Figur 73

G002420

1. Clutchbryter

Justere parkeringsbremsen

Serviceintervall: Hver 200. driftstime

1. Fjern gummihåndtaket fra parkeringsbremsespaken (Figur 74)

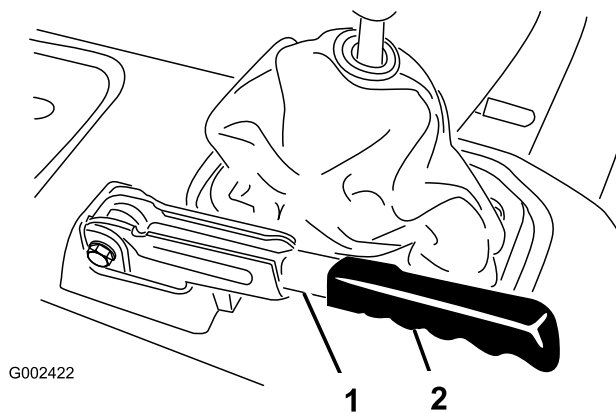

Figur 74

G002422

1. Parkeringsbremsspak
2. Håndtak

2. Løse setteskruen som fester håndtaket til parkeringsbremsestangen (Figur 75).
3. Stram knotten til det er nødvendig å bruke en kraft på 14–18 kg for å bevege spaken.

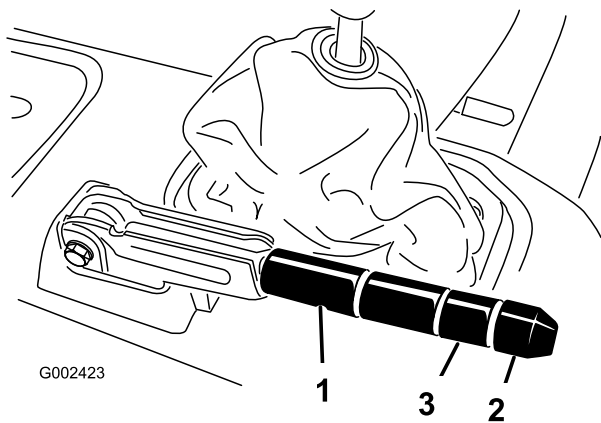

Figur 75

- | | |
|------------------------|---------------|
| 1. Parkeringsbremsspak | 3. Setteskrue |
| 2. Knott | |
-
- Stram til setteskruen etter at justeringen er gjennomført.
 - Monter gummihåndtaket på parkeringsbremsespaken.

Vedlikehold av hydraulisk system

Skifte transaksel/hydraulisk væske

Serviceintervall: Etter de 10 første timene

Hver 800. driftstime

- Sett kjøretøyet på en jevn flate, stopp motoren, sett på parkeringsbremsen og ta nøkkelen ut av tenningen.
- Fjern tappepluggen fra siden av beholderen, og la den hydrauliske væsken renne ned i et tappefat. Sett på og stram pluggen igjen når den hydrauliske væsken slutter å renne.

Merk: Rengjør det hydrauliske sugefilteret. Se Rengjøre hydraulisk sugefilter.

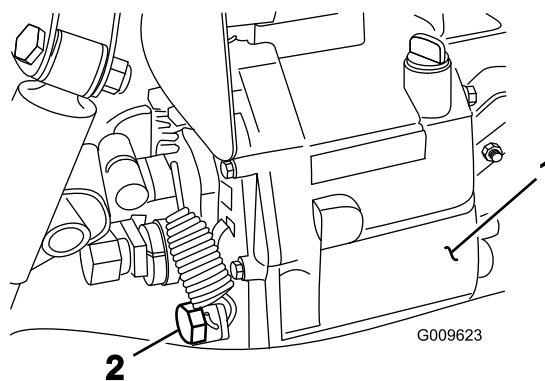

Figur 76

- | | |
|------------------------|---------------|
| 1. Hydraulisk beholder | 2. Tappeplugg |
|------------------------|---------------|

- Fyll beholderen med omtrent 7 liter Dexron III ATF. Se Kontrollere den hydrauliske oljen.
- For å fylle systemet, starter du motoren og lar den gå. Sjekk oljenivået igjen, og etterfyll etter behov.

Viktig: Bruk bare de hydrauliske oljene som er angitt. Andre væsker kan skade systemet.

Skifte hydraulisk filter

Serviceintervall: Etter de 10 første timene

Hver 800. driftstime

Viktig: Hvis du bruker et annet filter, kan dette føre til at garantien blir ugyldig for enkelte komponenter.

- Sett kjøretøyet på en jevn flate, stopp motoren, sett på parkeringsbremsen og ta nøkkelen ut av tenningen.

2. Rengjør området rundt der filteret skal festes. Plasser tappefatet under filteret, og ta ut filteret.

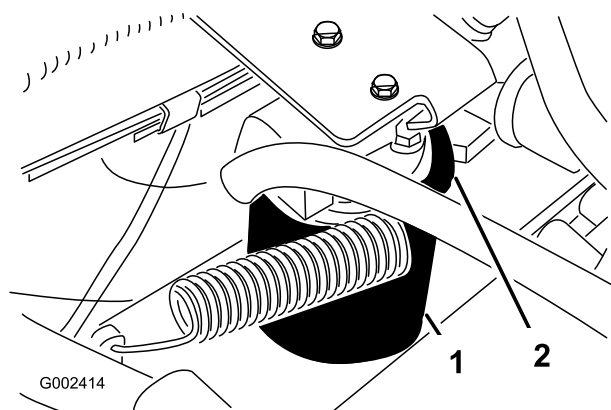

Figur 77

1. Hydraulisk filter
2. Pakning

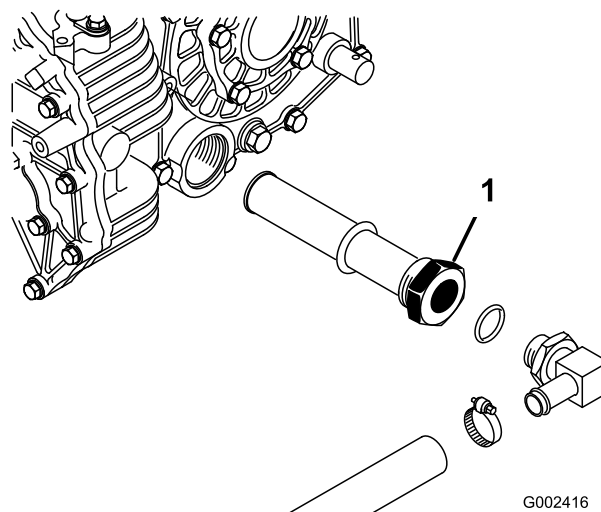

Figur 78

1. Hydraulisk sugefilter

3. Smør ny pakning for filter.
4. Pass på at området der filteret skal festes, er rent. Skru på filteret til pakningen kommer i kontakt med monteringsplaten. Skru deretter filteret til en halv omdreining.
5. Start motoren, og la den gå i omtrent to minutter. Dette blåser luft ut fra systemet. Stopp motoren og kontroller nivået til den hydrauliske oljen og at det ikke finnes noen lekkasjer.

Rengjøre hydraulisk sugefilter

Serviceintervall: Hver 800. driftstime

1. Sett kjøretøyet på en jevn flate, stopp motoren, sett på parkeringsbremsen og ta nøkkelen ut av tenningen.
2. Fjern tappepluggen (Figur 78) fra siden av beholderen, og la den hydrauliske væsken renne ned i et tappefat.
3. Merk deg retningen på den hydrauliske slangen og 90 graders-nippelen koblet til sugefilteret på siden av beholderen. Fjern den hydrauliske slangen og 90 graders-nippelen.
4. Ta ut sugefilteret og tørk av det med en ren fettfjerner. La filteret lufttørke før du setter det tilbake på plass.

5. Sett sugefilteret tilbake på plass.
6. Sett den hydrauliske slangen og 90 graders-nippelen på plass i samme retning.
7. Sett tappepluggen tilbake på plass, og stram den til.
8. Fyll beholderen med omtrent 7 liter Dexron III ATF. Se Kontrollere den hydrauliske oljen.

Heve lasteplan i nødssituasjoner

(uten å starte motoren)

Du kan heve lasteplanet i nødstilfeller ved å sette i gang starteren eller kaldstarte det hydrauliske systemet.

Startmetode

- Drei rundt starteren mens du holder løftespaken i hevet stilling. La startmotoren gå i 15 sekunder. Deretter venter du i 60 sekunder før du aktiverer startmotoren igjen.
- Hvis motoren ikke vil starte, må du fjerne last og lasteplan (påbygg) for å overhale motor eller transaksel.
- Rygg et annet kjøretøy opp til bakenden på det deaktiverte kjøretøyet.

Kaldstarte hydraulisk system



Før du reparerer eller justerer maskinen, stopper du motoren, aktiverer parkeringsbremsen og tar nøkkelen ut av tenningen. Fjern lastemateriale fra planet eller andre påbygg før du jobber under et hevet plan. Jobb aldri under et hevet lasteplan uten å plassere støttepilarer på en fullstendig installert sylinderstang.

Merk: To hydrauliske slanger, hver med en hurtigkobling med hann- og hunnende, som passer til kjøretøyets koblinger er nødvendige for utføre denne handlingen.

- Rygg et annet kjøretøy opp til bakenden på det deaktiverte kjøretøyet.

Viktig: Kjøretøyets hydrauliske system bruker Dexron III ATF. Unngå systemkontaminasjon, pass på at kjøretøyet som brukes for å kaldstarte det hydrauliske systemet benytter en tilsvarende væske.

- Koble de to hurtigkoblingsslengene på begge kjøretøy fra slangene som er festet til koblingsbraketten (Figur 79).

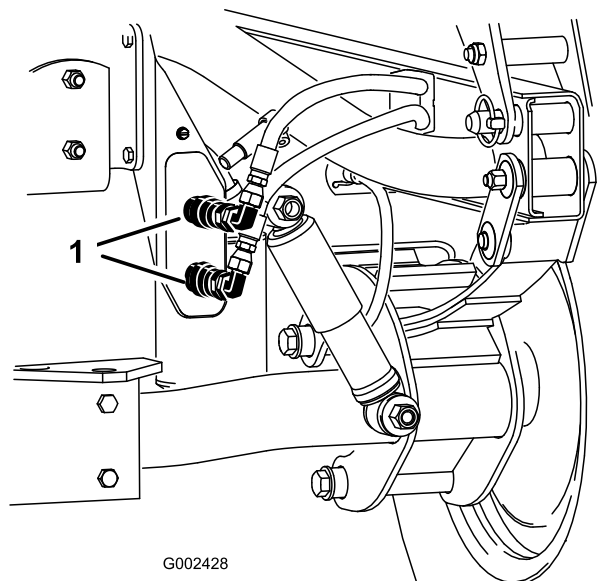

Figur 79

1. Hurtigkoblingsslanger

- Koble de to forbindelsesslangene på det deaktiverte kjøretøyet til slangene som ble koblet fra (Figur 80). Dekk til ubenyttede nipler.

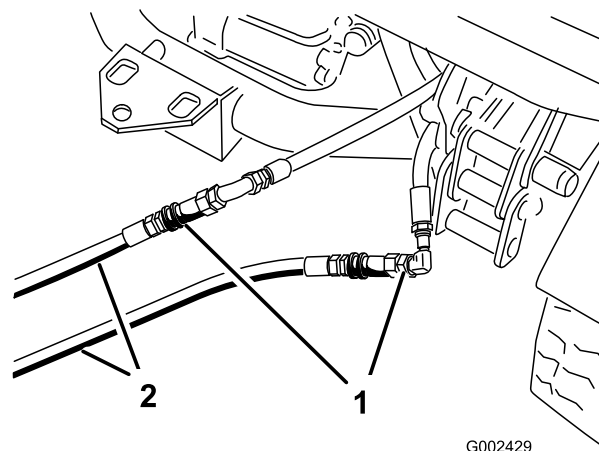

Figur 80

1. Frakoblede slanger
2. Kaldstartsslanger

- På det andre kjøretøyet kobler du de to slangene til koblingen som fremdeles er i koblingsbraketten (koble den øverste slangen til den øverste koblingen og den nederste slangen til den nederste koblingen (Figur 81). Dekk til ubenyttede nipler.

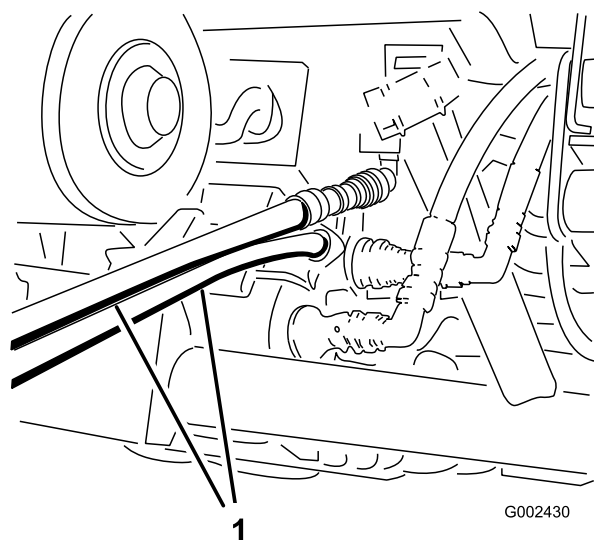

Figur 81

1. Kaldstartsslanger

- Hold alle andre på god avstand fra kjøretøyene.
- Start det andre kjøretøyet og flytt løftespaken til hevet stilling for å heve den deaktiverte boksen.
- Flytt den hydrauliske løftespaken til nøytral stilling og aktiver løftespaklåsen.
- Monter støttepilarene til lasteplanet på den utstrakte løftesynderen. Se Bruke støttepilar for understell.

Merk: Med begge kjøretøyene slått av, flytt løftespaken frem og tilbake for å fjerne trykket

i systemet og gjøre det lettere å koble fra hurtigkoblingene.

- Når du har fullført handlingen, fjern startkabelene og koble de hydrauliske slangene til begge kjøretøy.

Viktig: Kontroller nivået på den hydrauliske væsken i begge kjøretøy før du tar dem i bruk igjen.

Lagring

Oppbevare batteri

Hvis maskinen lagres i mer enn 30 dager, skal batteriet fjernes og fullades. Lagre det enten på en hylle eller på maskinen. La kablene være frakoblet hvis det lagres i maskinen. Lagre batteriet på et kjølig sted for å hindre at batteriladningen forringes raskt. Pass på at batteriet er fulladet, for å forhindre at det fryser. Egenvekten til et fulladet batteri er 1,250.

Advarsel

CALIFORNIA

Proposition 65-advarsel

Batteripoler, terminaler og tilknyttet tilbehør inneholder bly og blyforbindelser, kjemikalier som er kjente i staten California for å føre til kreft og forplantningsskader. *Vask hendene etter at du har håndtert et batteri.*

Skjemaer

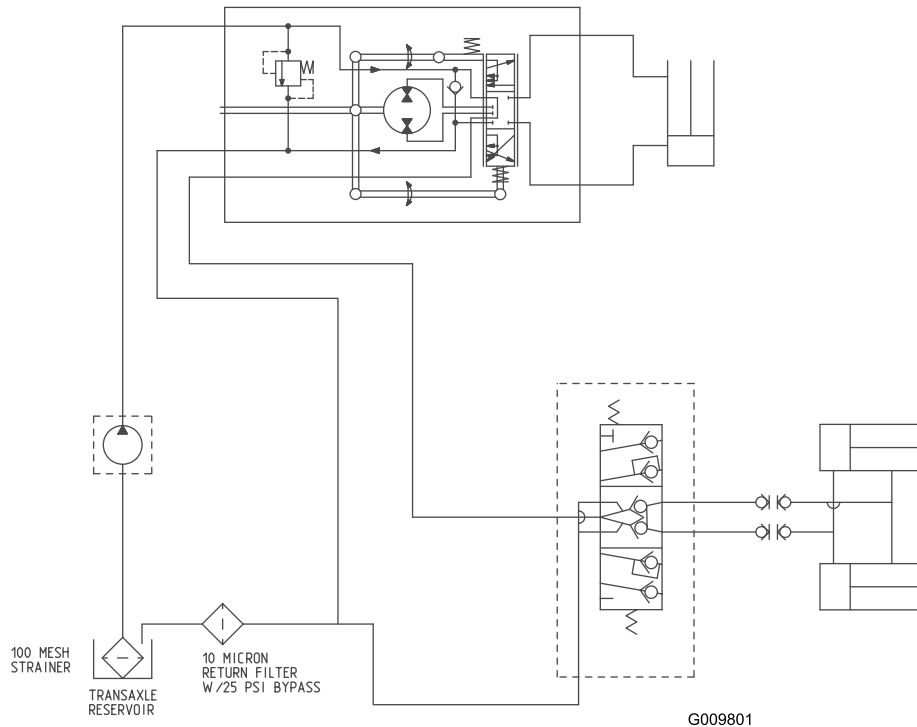

Hydraulikkskjema (Rev. A)

Notat:



Generell Toro-garanti for kommersielle produkter En begrenset toårgaranti

Betingelser og inkluderte produkter

Toro Company og datterselskapet Toro Warranty Company, i henhold til en avtale mellom dem, garanterer i fellesskap at ditt kommersielle Toro-produkt ("produktet") er uten feil i materialer eller håndverk i to år eller 1500 driftstimer*, avhengig av hva som inntreffer først. Denne garantien gjelder alle produkter, med unntak av luftemaskiner (se separate garantierklæringer for disse produktene). Der det finnes berettigede forhold, vil vi reparere produktet uten ekstra kostnad for deg, inkludert diagnose, arbeid, deler og transport. Denne garantien tar effekt på den dato som produktet leveres til kunden.

* Produkter som er utstyrt med timeteller

Instruksjoner for å innhente garantitjenester

Du er ansvarlig for å underrette distributøren eller den autoriserte forhandleren av kommersielle produkter om hvem du kjøpte produktet av, straks du tror at det foreligger et berettiget forhold. Hvis du trenger hjelp med å finne en distributør eller autorisert forhandler av kommersielle produkter, eller hvis du har spørsmål ang. dine garantirettigheter eller -ansvar, kan du kontakte:

Toro Commercial Products Service Department
Toro Warranty Company
8111 Lyndale Avenue South
Bloomington, MN 55420-1196, USA
952-888-8801
E-post: commercial.warranty@toro.com

Eierens ansvar

Som eier av produktet, er du ansvarlig for nødvendig vedlikehold og justeringer som beskrives i *brugerhåndboken*. Hvis du ikke utfører nødvendig vedlikehold og justeringer, kan dette føre til at garantien blir ugyldig.

Elementer og betingelser som ikke inkluderer

Ikke all produktsvikt eller feilfunksjon som finner sted i løpet av garantiperioden er et resultat av defekter i materialene eller håndverket. Denne garantien dekker ikke følgende:

- Produktsvikt som er et resultat av at man ikke har brukt originale Toro-deler ved utskiftninger, eller fra installering og bruk av tilleggsutstyr eller endret tilbehør som ikke kommer fra Toro. En separat garanti kan gis av produsenten for disse artiklene.
- Produktsvikt som er et resultat av at man ikke har utført anbefalt vedlikehold og/eller justeringer. Hvis du ikke vedlikeholder Toro-produktet i henhold til anbefalt vedlikehold som oppgitt i *brugerhåndboken*, kan dette føre til at garantikrav blir avslått.
- Produktsvikt som er et resultat av at man har brukt produktet på en grov, uaktsom eller uforsiktig måte.
- Deler som anses som forbruksdeler, bortsett fra om de er defekte. Eksempler på deler som anses som forbruksdeler, eller som brukes opp, under normal drift av produktet, er, men er ikke begrenset til, bremseklosser og bremsebelegg, clutchbelegg, knivblader, spoler, motstål, piper, tennplugg, styrehjul, dekk, filtre, remmer og enkelte sprøytedeler som diafragma, munnstykker og kontrollventiler osv.
- Feil som er et resultat av utenforliggende krefter. Elementer som anses å være utenforliggende krefter inkluderer, men er ikke begrenset til, vær, lagringsprosedyrer, bruk av kjølemidler som ikke er godkjent, smøremidler, tilsetningsmidler, gjødningsmiddel, vann eller kjemikalier osv.

- Normal støy, vibrasjon, slitasje og forringelse.
- "Vanlig slitasje" inkluderer, men er ikke begrenset til, skade på seter pga. slitasje eller slipevirkning, slitte, lakkerte overflater, oppskrapte merker eller vinduer osv.

Deler

Deler som skal skiftes ut som en del av nødvendig vedlikehold er garantert for perioden opp til tidspunktet for utskiftningen av delen. Deler som skiftes ut under garantien dekkes i gyldighetsperioden for garantien til originalproduktet og blir Toros eiendom. Toro vil ta den siste avgjørelsen om å reparere eventuelle eksisterende deler eller montere eller erstatte den. Toro kan bruke fabrikkreparerte deler for garantireparasjoner.

Merknad vedrørende garanti på dypsyklusbatteri:

Dypsyklusbatterier har et begrenset antall kilowattimer de kan levere i løpet av levetiden. Bruks-, lade- og vedlikeholdsteknikker kan forlenge eller forkorte den totale levetiden til batteriet. Etter hvert som batteriene i dette produktet brukes, vil mengden med faktisk arbeid mellom ladeintervallene sakte, men sikkert minske til batteriet er helt brukt opp. Bytte av oppbrukte batterier, på grunn av normalt forbruk er produsentens ansvar. Batteriene må kanskje byttes ut i løpet av den ordinære produktgaranti-perioden for eierens regning.

Vedlikehold foretas for eierens regning

Trimming av motor, smøring, rengjøring og polering, utskifting av filtre og kjølevæske og utføring av anbefalt vedlikehold er noen av de normale tjenestene som Toro-produkter forutsetter som må foretas for eiers regning.

Generelle betingelser

Reparasjon av en autorisert Toro-distributør eller -forhandler er ditt eneste rettsmiddel under denne garantien.

Verken Toro Company eller Toro Warranty Company er ansvarlig for indirekte, tilfeldig eller betingede skader i forbindelse med bruk av Toro-produkter som dekkes av denne garantien, inkludert eventuelle kostnader eller utgifter med å erstatte utstyr eller tjenester i løpet av rimelige perioder med feilfunksjon eller ikke-bruk i påvente av fullføring av reparasjoner under denne garantien. Bortsett fra utslippsgarantien som det vises til nedenfor, hvis den gjelder, er det ingen andre uttrykkelige garantier. Alle impliserte garantier om salgbarhet og egnethet til bruk er begrenset til varigheten av denne uttrykkelige garantien.

Noen stater tillater ikke utelatelse av tilfeldige eller betingede skader eller begrensninger på hvor lenge en implisert garanti varer, så ovenfor nevnte utelatelse og begrensninger gjelder kanskje ikke for deg. Denne garantien gir deg spesielle rettigheter i henhold til loven, og du kan kanskje også ha andre rettigheter som varierer fra stat til stat.

Merknad ang. motorgaranti:

Systemet for utslippskontroll på ditt produkt dekkes kanskje også av en separat garanti som overholder kravene som ble etablert av det amerikanske Environmental Protection Agency (EPA) og/eller California Air Resources Board (CARB). Timebegrensningen som fastsettes ovenfor gjelder ikke for garantien for systemer for utslippskontroll. Se erklæringen om garantien for motorutslippskontroll som finnes i *brugerhåndboken* eller i motorprodusentens dokumentasjon for nærmere informasjon.

Andre land enn USA og Canada

Kunder som har kjøpt Toro-produkter som er eksportert fra USA eller Canada bør ta kontakt med sin Toro-distributør (forhandler) for å få garantipoliser for ditt land, provins eller stat. Hvis du av en eller annen grunn er misfornøyd med din forhandlers tjenester eller har vanskeligheter med å skaffe deg informasjon om garantien, ta kontakt med importøren av Toro-produktene.