



Count on it.

Betjeningsvejledning

Workman® 3300–D og 4300–D

Væskekølet dieseldrevet arbejdskøretøj

Modelnr. 07362—Serienr. 280000001 og derover

Modelnr. 07362TC—Serienr. 280000001 og derover

Modelnr. 07364—Serienr. 280000001 og derover

Modelnr. 07364TC—Serienr. 280000001 og derover

Indledning

Læs denne vejledning omhyggeligt, så du kan lære at betjene og vedligeholde produktet korrekt samt undgå person- og produktskade. Det er dit ansvar at betjene produktet korrekt og sikkert.

Du kan kontakte Toro direkte på www.Toro.com for at få oplysninger om produkter og tilbehør, hjælp til at finde en forhandler og for at registrere dit produkt.

Når du har brug for service, originale Toro-dele eller yderligere oplysninger, bedes du kontakte en autoriseret serviceforhandler eller Toros kundeservice samt have produktets model- og serienummer parat. Figur 1 viser model- og serienummerets placering på produktet. Skriv numrene, hvor der er gjort plads til dette.

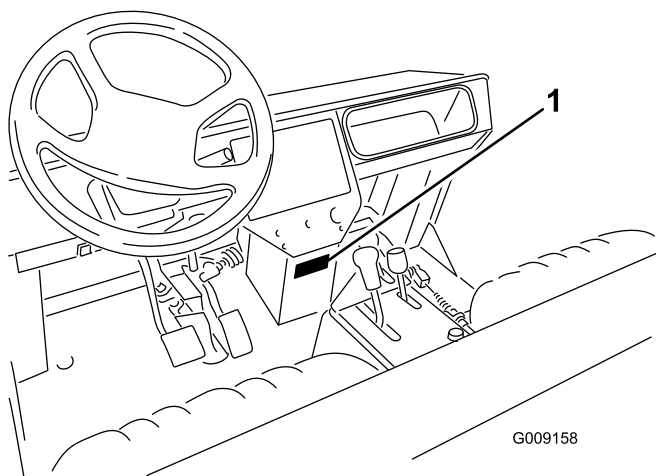

Figur 1

1. Model og serienummerets placering

Modelnr. _____
Serienr. _____

Denne manual advarer dig om mulige farer og giver dig særlige sikkerhedsoplysninger ved hjælp af advarselssymbolet (Figur 2), der angiver en fare, som kan forårsage alvorlig personskade eller død, hvis du ikke følger de anbefalede forholdsregler.



Figur 2

1. Advarselssymbol

Denne betjeningsvejledning bruger to andre ord til at fremhæve oplysninger. **Vigtigt** henleder opmærksomheden på særlige mekaniske oplysninger, og **Bemærk** angiver generel information, som det er værd at lægge særligt mærke til.

Indhold

Indledning.....	2
Sikkerhed	4
Sikker betjeningspraksis.....	4
Den tilsynsførendes ansvar	4
Før betjening.....	4
Under drift	5
Vedligeholdelse	6
Lydstyrkeniveau	7
Lydtryksniveau	7
Vibrationsniveau	7
Sikkerheds- og instruktionsmærkater	7
Opsætning.....	13
1 Montering af bagskærmene	13
2 Montering af hjulene.....	14
3 Montering af rattet.....	14
4 Montering af forskærmene.....	15
5 Montering af styrtøjle.....	15
6 Aktivering og opladning af batteriet	16
7 Afmontering af fuldt lad.....	17
8 Genmontering af det fulde lad	18
Produktoversigt.....	19
Betjeningsanordninger	19
Specifikationer	23
Udstyr/tilbehør	23
Betjening.....	23
Kontrol af krumtaphusolien	23
Påfyldning af brændstoftank	24
Kontrol af kølesystemet.....	25
Kontrol af gearkasse-/hydraulikvæsken.....	25
Kontrol af fordifferentialets olie.....	26
Kontrol af hjulmøtrikkernes tilspændingsmoment	26
Kontrol af dæktrykket.....	26
Kontrol af bremsevæsken	26
Kontrol af ventilatorremmens stramning.....	27
Kontrol før start.....	27
Start af motoren	27
Kørsel med køretøjet.....	28
Standstning af køretøjet	28
Standstning af motoren.....	28
Tilkørsel af nyt køretøj.....	28
Kontrol af sikkerhedslåsesystemet	29
Driftsegenskaber	29
Passagerer	30

Hastighed.....	30	Justering af parkeringsbremse	52
Drejning.....	30	Vedligeholdelse af hydrauliksystem	53
Bremsning.....	30	Udskiftning af gearkasse-/hydraulikvæ-	
Væltning.....	31	ske.....	53
Bakker.....	31	Udskiftning af hydraulikfilteret	53
Af- og pålæsning.....	32	Rengøring af hydraulikvæskesi	54
Brug af differentialelåsen	32	Nødløft af ladet	54
Firehjulstræk	33	Opbevaring	56
Transport af køretøjet.....	33	Opbevaring af batterier.....	56
Bugsering af køretøjet.....	33	Diagrammer	57
Bugsering af anhænger.....	34		
Hydraulisk styring.....	34		
Vedligeholdelse	36		
Skema over anbefalet vedligeholdelse.....	36		
Oversigt over eftersynsintervaller.....	37		
Krævende driftsforhold	37		
Tiltag forud for vedligeholdelse	38		
Brug af ladsikkerhedsstøtte	38		
Brug af donkraft.....	39		
Smøring	40		
Smøring af lejer og bøsninger.....	40		
Motorvedligeholdelse	41		
Generel vedligeholdelse af luftfilter	41		
Eftersyn af luftfilteret	41		
Udskiftning af motorolie og filter	42		
Bolte til topstykket.....	42		
Motorventilspillerum	42		
Vedligeholdelse af brændstofs system.....	43		
Brændstofs system.....	43		
Udluftning af indsprøjtningdyserne	43		
Vedligeholdelse af elektrisk system	44		
Sikringer.....	44		
Procedure til start med startkabler.....	44		
Batterivedligeholdelse.....	44		
Vedligeholdelse af drivsystem	45		
Udskiftning af fordifferentialets olie.....	45		
Eftersyn af homokinetisk led	45		
Justering af gearkabler	45		
Justering af kabel til højt/lavt			
hastighedsområde.....	46		
Eftersyn af dæk	46		
Forhjulenes vinkel	46		
Vedligeholdelse af kølesystem	47		
Fjernelse af snavs fra motorkølesystemet.....	47		
Udskiftning af motorkølevæsken	47		
Vedligeholdelse af bremseser	49		
Eftersyn af bremseser	49		
Vedligeholdelse af remme	49		
Justering af remme.....	49		
Vedligeholdelse af betjeningsanordningssy-			
stem	50		
Justering af gaspedal	50		
Justering af bremsepedal.....	51		
Justering af koblingspedal	51		

Sikkerhed

TORO WORKMAN overholder kravene i SAE J2258.

Tilsynsførende, operatører og servicepersonale skal være bekendt med følgende standarder og publikationer: (Materialet kan fås ved henvendelse til den viste adresse).

- Kode for brandfarlige og brændbare væsker:
ANSI/NFPA 30
- National Fire Protection Association:
ANSI/NFPA #505; Powered Industrial Trucks
ADRESSE:
National Fire Protection Association:
Barrymarch Park
Quincy, Massachusetts 02269 USA
- ANSI/ASME B56.8 Personal Burden Carriers
ADRESSE:
American National Standards Institute, Inc.
1430 Broadway
New York, New York 10018 U.S.A.
- ANSI/ UL 558; Internal Combustion Engine
Powered Industrial Trucks
ADRESSE:
American National Standards Institute, Inc.
1430 Broadway
New York, New York 10018 U.S.A.
ELLER
Underwriters Laboratories
333 Pflingsten Road
Northbrook, Illinois 60062 U.S.A.

Sikker betjeningspraksis



Workman er et køretøj, som udelukkende er beregnet til anvendelse uden for hovedveje, og det er ikke konstrueret, udstyret eller fremstillet til brug på offentlige veje, gader eller motorveje.

Workman er konstrueret og testet til sikker drift ved korrekt betjening og vedligeholdelse. Selvom risikokontrol og forebyggelse af ulykker delvist afhænger af køretøjets konstruktion og udformning, afhænger disse faktorer endvidere af, at det personale, der skal

betjene, vedligeholde og opbevare maskinen, er uddannet i brugen af maskinen og og udviser den fornødne opmærksomhed. Forkert brug eller vedligeholdelse af maskinen kan medføre personskade eller dødsfald.

Dette er et specialkøretøj, der kun er konstrueret til terrænkørsel. Det vil føles anderledes at køre og håndtere den, end hvad operatører er vant til fra personbiler eller trucks. Brug derfor tid på at blive fortrolig med Workman.

Ikke alle de redskaber, der kan tilsluttes Workman, beskrives i denne håndbog. Se den specifikke *brugerhåndbog* til det pågældende redskab for at få yderligere sikkerhedsanvisninger. **Læs disse vejledninger.**

Følg nedenstående sikkerhedsanvisninger for at mindske risikoen for personskade eller død:

Den tilsynsførendes ansvar

- Du skal sikre dig, at operatørerne er fuldt uddannede og fortrolige med betjeningsvejledningen og alle mærkater på køretøjet.
- Sørg for at fastlægge dine egne specielle procedurer og arbejdsregler ved usædvanlige driftsforhold (f.eks. skråninger, der er for stejle til kørsel med køretøjet). Brug kontakten til spærring af 3. gear i det høje område, hvis høj hastighed kan medføre kompromittering af sikkerheden eller misbrug af køretøjet.

Før betjening

- Betjen først maskinen, når du har læst og forstået indholdet i denne vejledning. En erstatningshåndbog kan fås ved at sende det komplette model- og serienummer til: The Toro Company, 8111 Lyndale Avenue South, Minneapolis, Minnesota 55420, USA.
- Tillad **aldrig** børn at betjene køretøjet. Lad **aldrig** voksne køre det uden korrekte anvisninger. Kun uddannede og autoriserede personer må bruge dette køretøj. Sørg for, at alle operatører er fysisk og mentalt i stand til at anvende køretøjet.
- Dette køretøj er udviklet til ku at transportere **dig**, operatøren, og **én passager** i det sæde, der er beregnet til dette formål. Medtag **aldrig** andre passagerer på køretøjet.
- Køretøjet må **aldrig** betjenes af personer, som er påvirket af medicin eller alkohol.
- Lær betjeningsanordningerne at kende, og gør dig bekendt med, hvordan du stopper motoren hurtigt.

- Sørg for, at alle afskærmninger, sikkerhedsanordninger og mærkater er i orden og sidder korrekt. Hvis en afskærmning, sikkerhedsanordning eller mærkat ikke fungerer korrekt, er ulæselig eller beskadiget, skal den repareres eller udskiftes, før maskinen sættes i drift.
- Brug altid kraftige sko. Benyt ikke maskinen iført sandaler, tennissko eller gummisko. Bær ikke løstsiddende tøj eller smykker, som kan sætte sig fast i bevægelige dele og forårsage personskade.
- Det tilrådes at bære sikkerhedsbriller, sikkerhedssko, lange benklæder og hjelm, og dette er påkrævet i henhold til visse lokale sikkerheds- og forsikringsregler.
- Hold alle, især børn og kæledyr, væk fra arbejdsområderne.
- Kontroller altid alle dele af køretøjet og eventuelle redskaber før betjening af køretøjet. Hvis noget ikke fungerer korrekt, **må køretøjet ikke bruges**. Sørg for, at problemet afhjælpes, før køretøjet eller redskabet betjenes igen.
- Eftersom dieselbrændstof er meget brandfarligt, skal det håndteres med stor forsigtighed.
 - Brug en godkendt brændstofbeholder.
 - Fjern ikke dækslet fra brændstoftanken, når motoren er varm eller kører.
 - Ryg ikke, mens du håndterer brændstof.
 - Fyld brændstoftanken udendørs og til ca. 2,5 cm under toppen af tanken (bunden af påfyldningsstuds). Fyld ikke for meget på.
 - Tør eventuelt spildt brændstof op.
- Brug køretøjet udendørs eller på et område med god ventilation.
- Brug kun en godkendt bærbar brændstofbeholder, der ikke er fremstillet af metal. Statisk elektrisk udladning kan antænde brændstofdampe i en brændstofbeholder, der ikke er jordforbundet. Fjern brændstofbeholderen fra køretøjets lad, og sæt den på jorden et stykke fra køretøjet, før påfyldning påbegyndes. Sørg for, at dysen er i kontakt med beholderen under påfyldning. Afmonter udstyr fra køretøjets lad, før der påfyldes brændstof.
- Kontroller hver dag, om sikkerhedssystemet fungerer korrekt. Hvis en kontakt svigter, skal den udskiftes, før maskinen betjenes. Hvert 2. år skal sikkerhedskontakterne i sikkerhedssystemet udskiftes, uanset om de fungerer korrekt eller ej.

Under drift

- Operatør og passager skal benytte sikkerhedsseler og blive siddende, når køretøjet er i bevægelse. Operatøren skal holde begge hænder på rattet, når som helst det er muligt, og passageren skal benytte de dertil beregnede holdegreb. Hold til enhver tid arme og ben inden for selve køretøjet. Transporter aldrig passagerer på lad eller på redskaber. Husk, at din passager måske ikke forventer, at du bremser eller drejer, og derfor muligvis ikke er forberedt.
- Overlæs aldrig køretøjet. Mærkepladen (placeret under midten af instrumentbrættet) viser køretøjets lastgrænser. Overfyld aldrig redskaber, og overskrid aldrig køretøjets maksimale bruttovægt.
- Når motoren startes:
 - Stig ind på førersædet, og aktiver parkeringsbremsen.
 - Udkobl kraftudtaget (hvis køretøjet er udstyret med et), og sæt gashåndtaget i positionen OFF (fra) (hvis køretøjet er udstyret med den).
 - Sørg for, at det hydrauliske løftegreb står i midterpositionen.
 - Sæt gearstangen i NEUTRAL, og tryk koblingspedalen ned.
 - Hold foden væk fra gaspedalen.
 - Drej tændingskontakten til tændt position. Når gløderørslampen slukkes, kan motoren STARTES.
 - Drej tændingsnøglen til positionen START.
- **Bemærk:** Gløderørslampen tændes i yderligere 15 sekunder, når kontakten returnerer til positionen START.
- Det kræver koncentration at bruge maskinen. Hvis ikke køretøjet betjenes sikkert, kan det medføre en ulykke, køretøjet kan vælte, og alvorlig personskade eller død kan blive følgen. Kør forsigtigt. Sådan forhindres det, at maskinen vælter, eller at operatøren mister kontrollen over den:
 - Vær meget forsigtig, reducer hastigheden, og hold sikker afstand til bunkere, grøfter, vandløb, ramper, ukendte steder eller andre risikoområder.
 - Hold øje med huller eller andre skjulte farer.
 - Vær forsigtig, når du betjener køretøjet på en stejl skråning. Kør normalt lige op og ned ad skråninger. Sænk hastigheden, når du drejer skarpt eller vender på skråninger. Undgå at vende på skråninger, hvis det er muligt.
 - Vær ekstra forsigtig, når du betjener køretøjet på våde overflader, ved højere hastigheder eller med fuld last. Standsningstiden øges med fuld last.

Skift til lavere gear, før maskinen køres op eller ned ad en skråning.

- Når ladet læsses, skal lasten fordeles jævnt. Vær særlig forsigtig, hvis lasten overskrider køretøjets/ladets dimensioner. Brug køretøjet særlig forsigtig ved håndtering af last, der ikke kan anbringes i midten. Hold lasten afbalanceret og fastgjort for at forhindre den i at forskubbe sig.
- Undgå at stoppe og starte pludseligt. Skift ikke fra bak til fremadkørsel eller fremadkørsel til bak uden først at standse helt op.
- Forsøg ikke at dreje skarpt eller udføre pludselige manøvrer eller andre usikre kørselshandlinger, som kan medføre, at du mister herredømmet over køretøjet.
- Overhal ikke andre køretøjer, der kører i samme retning i vejkryds, ved blinde vinkler eller på andre farlige steder.
- Når du læsser af, må personer ikke befinde sig bag køretøjet, og pas på ikke at læsse af på nogens fødder. Åbn bagsmækkens låse fra siden af ladet, ikke bagfra.
- Hold alle omkringstående væk. Før du bakker, skal du se bagud og sikre dig, at der ikke er nogen bag køretøjet. Bak langsomt.
- Hold øje med trafikken, når du krydser eller kører i nærheden af veje. Hold altid tilbage for fodgængere og andre køretøjer. Dette køretøj er ikke beregnet til brug på gader eller motorveje. Vis altid af, når du skal dreje, eller stop tidnok til, at andre mennesker ved, hvad din hensigt er. Overhold alle færdselsregler og -bestemmelser.
- Betjen aldrig køretøjet i eller i nærheden af et område, hvor der er eksplosivt støv eller røggasser i luften. Køretøjets el- og udstødningssystem kan fremkalde gnister, som kan antænde eksplosive materialer.
- Hold altid øje med og undgå lave nedhæng såsom grene på træer, dørrammer og gangbroer oven over dit hoved. Sørg for, at der er tilstrækkelig plads oven over dig til, at køretøjet og dit hoved let kan komme under.
- Hvis du er i tvivl om sikker drift, skal du **STANDSE ARBEJDET** og spørge den tilsynsførende.
- Rør ikke motor, gearkasse, køler, lydpotte eller lydpotteskærm, mens motoren kører, eller kort tid efter at den er stoppet, da disse områder kan være tilstrækkeligt varme til at give brandsår.
- Hvis maskinen nogen sinde vibrerer unormalt, skal du omgående standse, slukke for motoren, vente

på, at al bevægelse standser, og efterse køretøjet for skader. Reparer alle skader, før du genoptager brugen af maskinen.

- Før du forlader sædet:
 - Stop maskinen.
 - Sænk ladet.
 - Sluk for motoren, og vent på, at al bevægelse standser.
 - Aktiver parkeringsbremsen.
 - Tag nøglen ud af tændingen.

Vedligeholdelse

- Stop motoren, aktiver parkeringsbremsen, og tag nøglen ud af tændingen, før der foretages eftersyn eller justeringer af maskinen for at forhindre, at den startes ved et uheld.
- Arbejd aldrig under et hævet lad uden at placere ladsikkerhedsstøtten på en fuldt udstrakt cylinderstang.
- Sørg for, at alle hydraulikrørsforbindelser er fast tilspændt, og at alle hydraulikslanger og -rør er i god stand, før der sættes tryk på systemet.
- Hold kroppen og hænderne væk fra små lækagehuller eller dyser, der sprøjter hydraulikvæske ud under højtryk. Brug papir eller pap, ikke hænderne, til at finde lækager. Hydraulikvæske, der trænger ud under tryk, kan have tilstrækkelig kraft til at trænge gennem huden og forårsage alvorlig personskade. Hvis der sprøjtes hydraulikvæske ind i huden, skal det fjernes kirurgisk inden for nogle få timer af en læge, der er bekendt med denne type skader, da der ellers kan opstå koldbrand.
- Inden frakobling af hydrauliksystemet eller udførelse af arbejde på det skal alt tryk tages af systemet ved at standse motoren, ændre dumpventilens position fra hævet til sænket og/eller sænke ladet og redskaberne. Sæt fjernhydraulikhåndtaget i flydeposition. Hvis ladet skal være i hævet position, skal det fastgøres med sikkerhedsstøtten.
- Hold alle møtrikker, bolte og skruer korrekt tilspændt for at sikre, at hele maskinen er i god stand.
- Undgå brandfare: Hold motorområdet frit for overskydende fedt, græs, blade og ophobet snavs.
- Hvis motoren skal køre for at udføre en vedligeholdelsesjustering, skal du holde hænder, fødder, tøj og alle kropsdele væk fra motoren og alle bevægelige dele. Hold alle personer på afstand.
- Kør ikke motoren med for høj hastighed ved at ændre på regulatorindstillingerne. Den maksimale

motorhastighed er 3650 o/min. Få en autoriseret TORO-forhandler til at kontrollere det maksimale motoromdrejningstal med en omdrejningstæller af hensyn til sikker og nøjagtig drift.

- Kontakt en autoriseret Toro-distributør, hvis det bliver nødvendigt at foretage større reparationer, eller du har brug for hjælp.
- Køb altid originale TORO-reservedele og originalt tilbehør for at være sikker på optimal ydeevne og sikkerhed. Reservedele og tilbehør fremstillet af andre producenter kan være farlige. Ændringer af dette køretøj på nogen som helst måde kan påvirke køretøjets drift, ydeevne, holdbarhed eller dets brug og kan medføre personskade eller død. En sådan brug kan gøre produktgarantien fra The TORO Company ugyldig.
- Dette køretøj må ikke modificeres uden The TORO Companys godkendelse. Henvendelser skal rettes til The TORO Company, Commercial Division, Vehicle Engineering Dept., 8111 Lyndale Ave. So., Bloomington, Minnesota 55420-1196, USA.

Lydstyrkeniveau

Denne maskine har et lydeffektniveau på 100 dBA/1 pW, baseret på målinger af identiske maskiner i henhold til direktiv 2000/14/EF med senere ændringer.

Lydtryksniveau

Denne enhed har et ækvivalent, konstant A-vægtet lydtryk ved førerens øre på: 88 dB(A), baseret på målinger af identiske maskiner i henhold til direktiv 98/37/EF med senere ændringer.

Vibrationsniveau

Hånd-Arm

Denne maskine overskrider ikke et vibrationsniveau på 2,5 m/s² ved hænderne, baseret på målinger af identiske maskiner i henhold til ISO 5349-procedurer.

Hele kroppen

Denne maskine overskrider ikke et vibrationsniveau på 0,5 m/s² i sædet, baseret på målinger af identiske maskiner i henhold til ISO 2631-procedurer.

Sikkerheds- og instruktionsmærkater



Sikkerheds- og instruktionsmærkaterne kan nemt ses af operatøren og er placeret tæt på potentielle risikoområder. Beskadigede eller bortkomne mærkater skal udskiftes.



93-9852

1. Advarsel – læs *betjeningsvejledningen*.

2. Fare for knusning – monter cylinderlåsen.

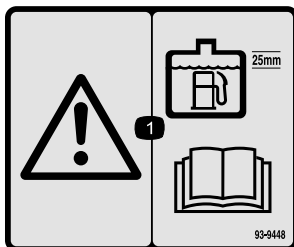

93-9448

1. Advarsel – fyld højst brændstoffranken til 25 mm fra toppen af tanken. Læs anvisningerne herom i *betjeningsvejledningen*.

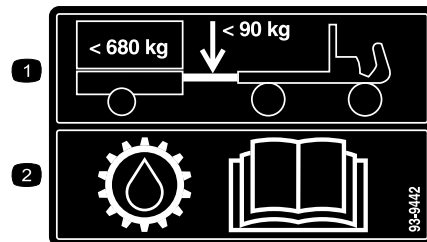

93-9442

1. Anhængerens maksimale trækstangvægt er 90 kg. Maks. anhængervægt 680 kg.

2. Læs *betjeningsvejledningen* for at få oplysninger om transmissionsolie.

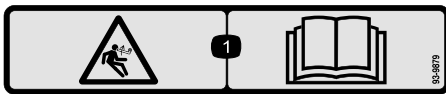

93-9879

1. Advarsel, inertienergi – læs *betjeningsvejledningen*.

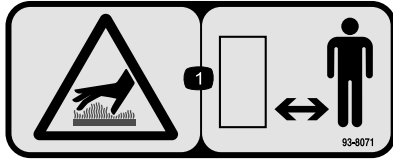

93-8071

1. Varm overflade/risiko for forbrænding – hold sikker afstand til den varme overflade.

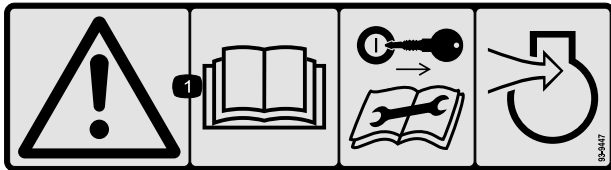

93-9447

1. Advarsel – læs *betjeningsvejledningen*. Tag tændingsnøglen ud, før der foretages service eller vedligeholdelse på motorens luftindtagssystem.



93-6687

1. Undlad at træde her.

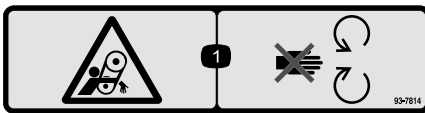

93-7814

1. Fare for sammenfiltring, rem – hold afstand til bevægelige dele.



93-9850

1. Foretag ikke reparation – læs *betjeningsvejledningen*.

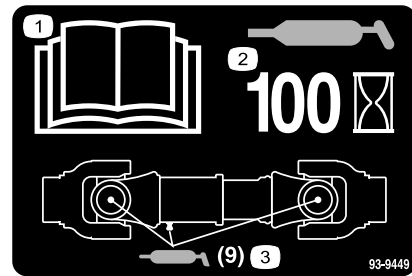

93-9449

1. Læs *betjeningsvejledningen*
2. Smør for hver 100 timer
3. Smør (ni smørepunkter).

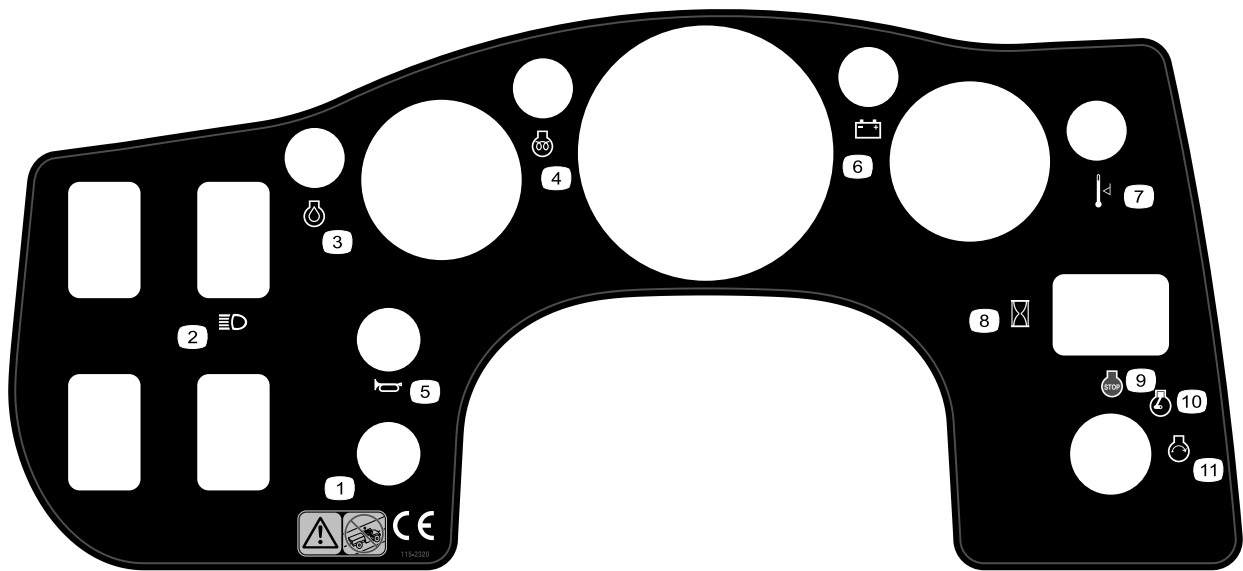

115-2320

- | | | | |
|--|------------------------|---------------------|-------------------|
| 1. Advarsel – betjen ikke køretøjet på offentlige gader, veje eller landeveje. | 4. Motor – forvarmning | 7. Temperaturniveau | 10. Motor – kører |
| 2. Forlygter | 5. Horn | 8. Timetæller | 11. Motor – start |
| 3. Motor – olie | 6. Batteri | 9. Motor – stop | |

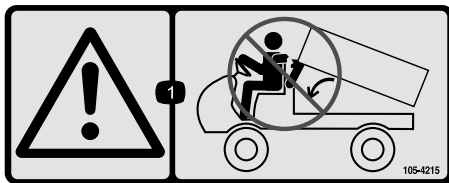

105-4215

1. Advarsel – undgå klempunkter.

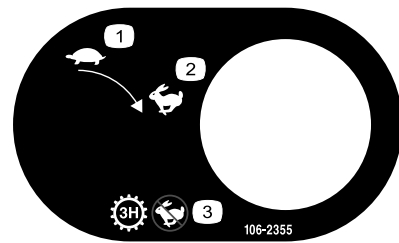

106-2355

- | | |
|------------|---|
| 1. Langsom | 3. Transmission – tredje gear, høj; ingen høj hastighed |
| 2. Hurtig | |



93-9862

1. Fare for at blive viklet ind, aksel – hold afstand til bevægelige dele. Hold alle afskærmninger og sikkerhedsanordninger på plads.

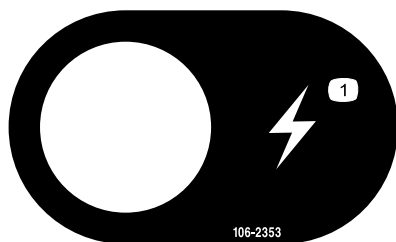

106-2353

1. Stikkontakt

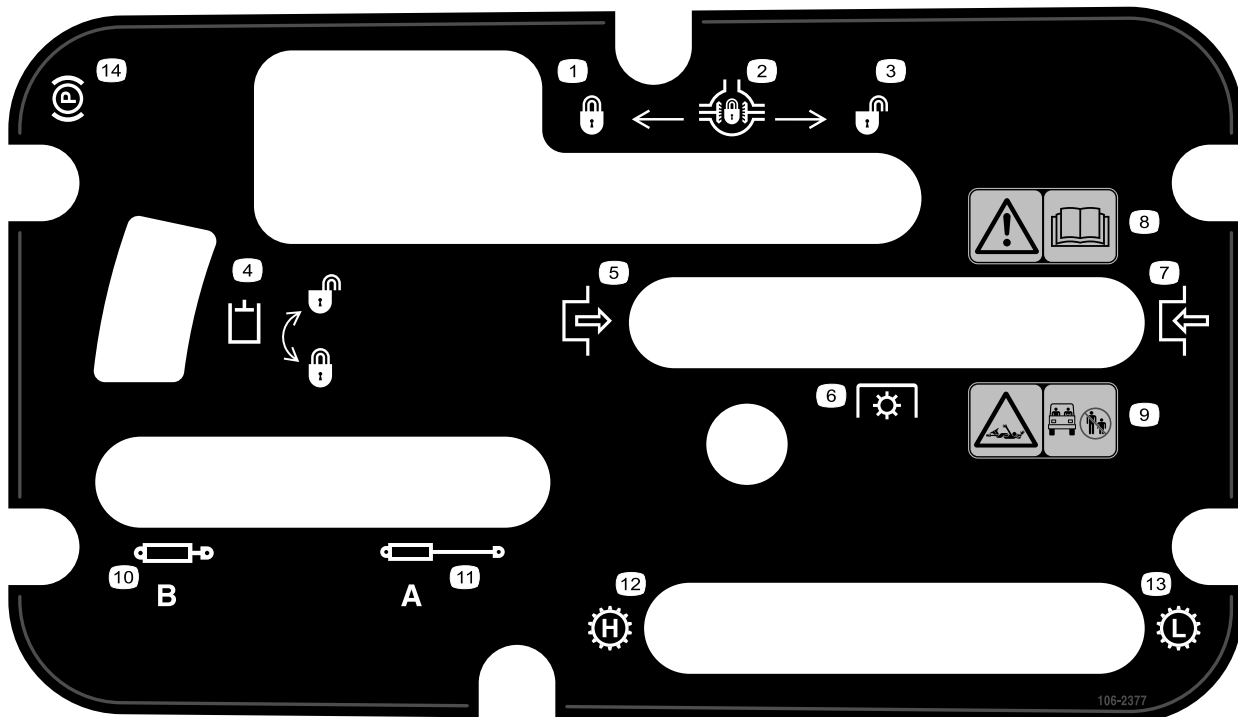

106-2377

- | | |
|----------------------|--|
| 1. Låst | 8. Advarsel – læs <i>betjeningsvejledningen</i> . |
| 2. Differentialelås | 9. Fare for at blive viklet ind, aksel – hold omkringstående på sikker afstand af køretøjet. |
| 3. Ulåst | 10. Indkøringshydraulik |
| 4. Lås til hydraulik | 11. Udkøringshydraulik |
| 5. Indkobling | 12. Transmission – høj hastighed |
| 6. Kraftudtag | 13. Transmission – lav hastighed |
| 7. Udkobling | 14. Parkeringsbremse |

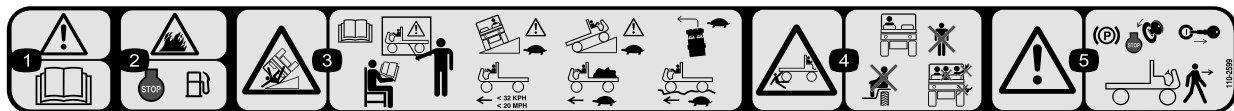

110-2599

1. Advarsel – læs *betjeningsvejledningen*.
2. Brandfare – stop motoren før påfyldning af brændstof.
3. Tippefare – læs *betjeningsvejledningen*. Få undervisning, før denne maskine tages i brug, udvis forsigtighed, kør langsomt på bakker, sæt farten ned, og drej gradvist, kør ikke med en hastighed på over 32 km/t, og kør langsomt over ujævnt terræn, eller når du kører med fuld eller tung last.
4. Fare for knusning/lemlæstelse af omkringstående – hold omkringstående på sikker afstand af køretøjet, kør ikke med passagerer i ladet, og hold altid arme og ben inde i køretøjet.
5. Advarsel – sluk for motoren, og fjern tændingsnøglen, inden du forlader køretøjet.

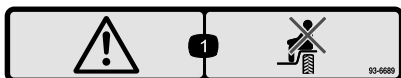

93-6689

1. Advarsel – medtag ikke passagerer.

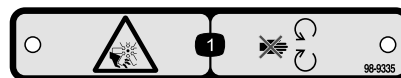

98-9335

1. Risiko for at skære sig/amputation, ventilator – hold afstand til bevægelige dele.

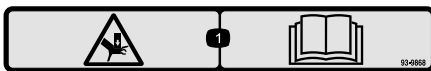

93-9868

1. Fare for knusning af hænder – læs *betjeningsvejledningen*.

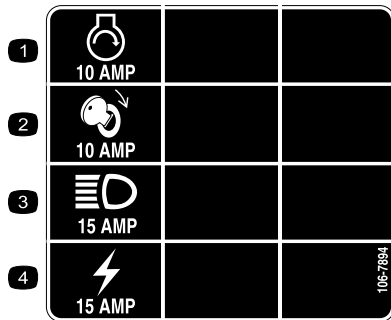

106-7894

1. Motor – start
2. Tænding
3. Forlygter
4. Stikkontakt



106-7767

1. Advarsel – læs *betjeningsvejledningen*. Undgå at tippe maskinen, spænd sikkerhedsselen, læn dig væk fra den retning, maskinen tipper.

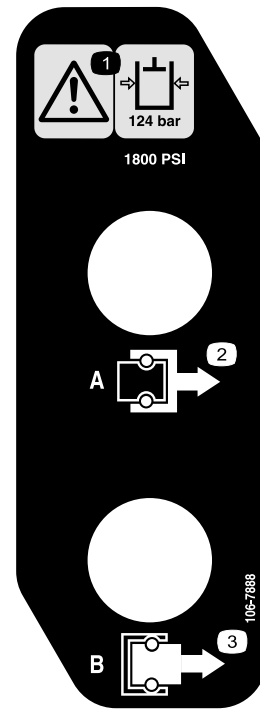

106-7888

1. Advarsel – hydraulikolietrykket er 124 bar
2. A-kobling
3. B-kobling



93-9899

1. Fare for knusning – monter cylinderlåsen.



Batterisymboler

Nogle af eller alle disse symboler findes på batteriet

- | | |
|---|---|
| 1. Eksplosionsfare | 6. Hold omkringstående på sikker afstand af batteriet. |
| 2. Ingen ild, åben flamme eller rygning. | 7. Bær beskyttelsesbriller; eksplosive gasser kan forårsage blindhed og andre personskader. |
| 3. Kaustisk væske/fare for kemisk forbrænding | 8. Batterisyre kan forårsage blindhed og alvorlige forbrændinger. |
| 4. Bær beskyttelsesbriller. | 9. Skyl omgående øjnene med vand, og søg hurtigt læge. |
| 5. Læs betjeningsvejledningen. | 10. Indeholder bly; må ikke kasseres. |

WORKMAN QUICK REFERENCE AID

CHECK/SERVICE

<ul style="list-style-type: none"> 1. ENGINE OIL LEVEL 2. ENGINE OIL DRAIN 3. TRANSAXLE/HYDRAULIC OIL LEVEL (DIP STICK) 4. BELTS (WATER PUMP, HYDRAULIC PUMP) 5. COOLANT LEVEL FILL 6. FUEL (3300/4300 DIESEL FUEL ONLY, 3100/3200/4200 UNLEADED FUEL ONLY) 7. GREASE POINTS → 100 HRS. 8. RADIATOR SCREEN 9. AIR CLEANER 	<ul style="list-style-type: none"> 10. FUEL PUMP 11. BATTERY 12. TIRE PRESSURE - MAXIMUM 20 PSI FRONT, 18 PSI REAR (24" TIRE) 13. FUSES 14. HYDRAULIC STRAINER 15. HYDRAULIC OIL FILTER 16. BRAKE FLUID 17. WATER SEPARATOR (DIESEL ONLY) 18. DIFFERENTIAL FILL/CHECK (4WD ONLY) 19. 4WD SHAFT
--	--

FLUID SPECIFICATIONS/CHANGE INTERVALS

	FLUID TYPE	CAPACITY		CHANGE INTERVALS		FILTER LOCATION
		L	QT	FLUID	FILTER	
SEE OPERATOR'S MANUAL FOR INITIAL CHANGES						
ENGINE OIL LCG ONLY	SEE MANUAL	3.3	3.5	200 HRS.	200 HRS.	(A)
ENGINE OIL LCD ONLY		3.3	3.5	150 HRS.	150 HRS.	(A)
ENGINE OIL AC ONLY		1.9	2	100 HRS.	100 HRS.	(A)
TRANS/HYDRAULIC OIL	DEXRON III ATF	7.1	7.5	800 HRS.	800 HRS.	(C)
AIR CLEANER	CLEAN EVERY 50 HRS.				200 HRS.	(B)
FUEL > 32 F	SEE NOTE 6	26.5	7 GAL	--	400 HRS.	(E)
FUEL PUMP	--	--	--	--	400 HRS.	(D)
COOLANT 50/50 ETHYLENE GLYCOL WATER	--	4.3	4.5	1200 HRS.	--	
STRAINER	--	--	--	CLEAN 800 HRS.	--	(F)
DIFFERENTIAL OIL	SAE 10W-30 CD	.9	1	800 HRS.	--	

FOR HEAVY DUTY OPERATION, MAINTENANCE SHOULD BE PERFORMED TWICE AS FREQUENTLY.

106-2384

Opsætning

Løsdele

Brug skemaet herunder til at kontrollere, at alle dele er blevet leveret.

Fremgangsmåde	Beskrivelse	Antal	Anvendelse
1	Bagskærm	2	Montering af bagskærmene.
	Bolte, 3/8 x 1-1/4 tomme	10	
	Låsemøtrik, 3/8	2	
	Støtteplade	2	
2	Hjilmøtrik	10	Montering af hjulene.
	Forhjul	2	
	Hjilmøtrik	10	
	Baghjul	2	
3	Rat	1	Montering af rattet.
	Hætte	1	
	Spændeskive	1	
	Skumforsegling	1	
4	Forskærm	2	Montering af forskærmene.
	Bolt med unbrakokærv, #10 x 3/4 tomme	10	
	Spændeskive, I.D. på 0,210	20	
	Låsemøtrik #10	10	
5	Styrbøjlestel	1	Montering af styrbøjlesystemet
	Bolt, 1/2 x 3 tommer.	4	
	Låsemøtrikker 1/2	4	

Medier og øvrige dele

Beskrivelse	Antal	Anvendelse
Betjeningsvejledning	1	Læs før betjening af køretøjet
Reservevedlshåndbog	1	Brug som reference til delnumre

Bemærk: Maskinens venstre og højre side er som set fra den normale betjeningsposition.

1

Montering af bagskærmene

Dele, der skal bruges til dette trin:

2	Bagskærm
10	Bolte, 3/8 x 1-1/4 tomme
2	Låsemøtrik, 3/8
2	Støtteplade

Fremgangsmåde

1. Løsn de låsemøtrikker og bolte, der fastgør baglygtebeslagene til højre og venstre stelbeslag (Figur 3).

2. Drej baglygtebeslagene bagud, og spænd bolte og låsemøtrikker.

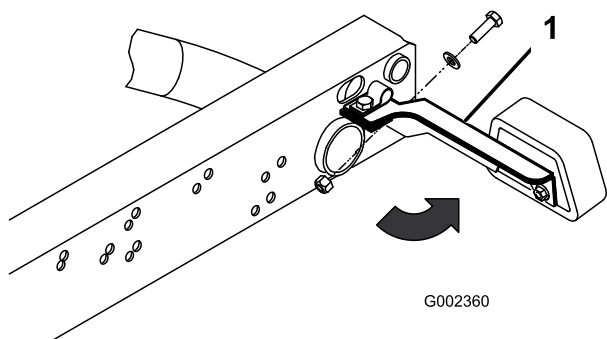

Figur 3

1. Skærm

3. Fastgør hver baglygtebeslags bageste del bag på stelbeslagene med en 5/16 x 1 tommes bolt, fladspændeskive med I.D. på 0,344 tomme og låsemøtrik som vist i figur Figur 3.

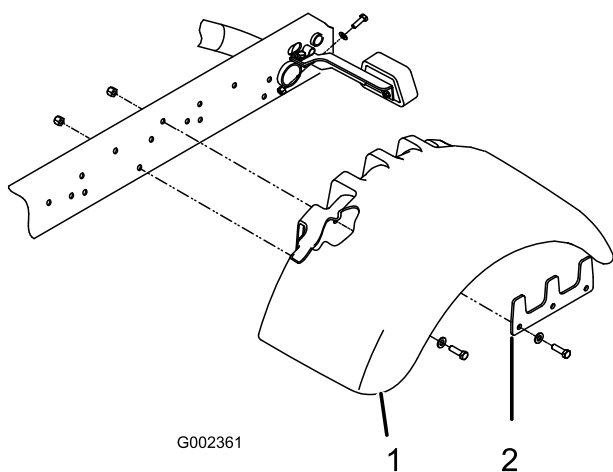

Figur 4

1. Skærm
2. Støtteplade

4. Fastgør uden at spænde en skærm på hver side af stellet med en støtteplade, (5) 3/8 x 1-1/4 tommes bolte og en låsemøtrik som vist i figur Figur 4.

Bemærk: Der er monteret svejsemøtrikker til fastspænding af (4) af boltene.

5. Tilspænd alle fastgørelsesanordninger.

2

Montering af hjulene

Dele, der skal bruges til dette trin:

10	Hjulmøtrik
2	Forhjul
10	Hjulmøtrik
2	Baghjul

Fremgangsmåde

1. Fjern låsemøtrikkerne, der fastgør hjulene på hjulbeslagene. Behold låsemøtrikkerne.
2. Monter hjulene, og sæt låsemøtrikkerne i. Tilspænd låsemøtrikkerne med et moment på 61–88 Nm.

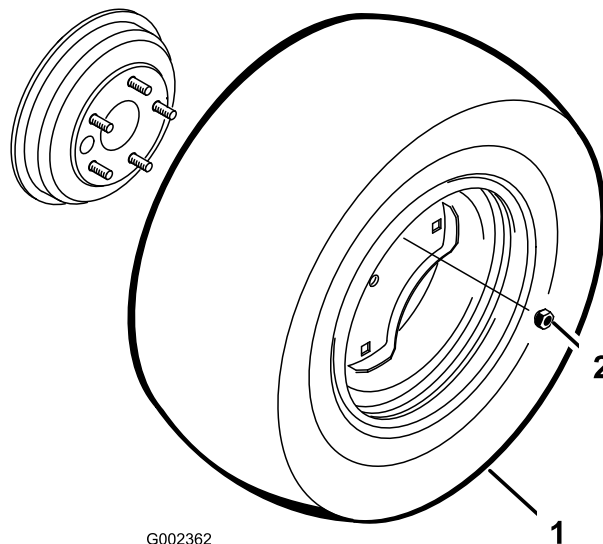

Figur 5

1. Hjul
2. Hjulmøtrik

3

Montering af rattet

Dele, der skal bruges til dette trin:

1	Rat
1	Hætte
1	Spændeskive
1	Skumforsegling

Fremgangsmåde

1. Fjern kontramøtrikken fra styretøjsakslen. Skub skumforseglingen, rattet og spændeskiven på styretøjsakslen (Figur 6).
2. Fastgør rattet til akslen med kontramøtrikken, og spænd den til 14–20 Nm.
3. Sæt hættten på rattet.

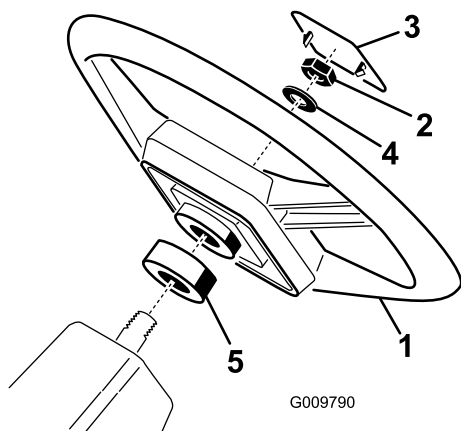

Figur 6

- | | |
|-----------------|----------------|
| 1. Rat | 3. Hætte |
| 2. Kontramøtrik | 4. Spændeskive |

4

Montering af forskærmene

Dele, der skal bruges til dette trin:

2	Forskærm
10	Bolt med unbrakokærv, #10 x 3/4 tomme
20	Spændeskive, I.D. på 0,210
10	Låsemøtrik #10

Fremgangsmåde

1. Placer de fem skærmmonteringshuller ud for hullerne i hver side af karrosseriet (Figur 7).
2. Monter en skærm på hver side af stellet med (5) #10 x 3/4 tommes bolte med unbrakokærv, (10) flade spændeskiver og (5) #10 låsemøtrikker. Placer en spændeskive ved siden af boltens hoved og låsemøtrikken.

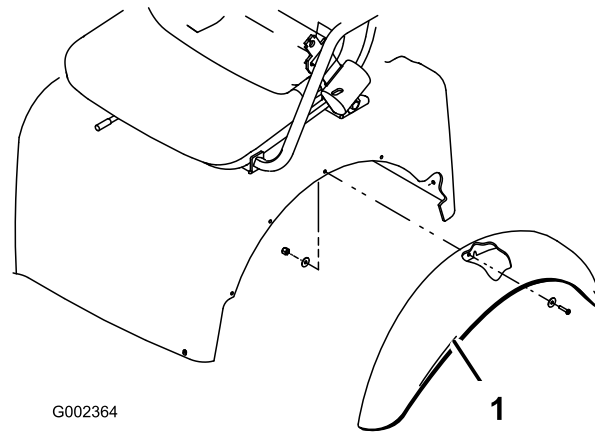

Figur 7

1. Skærm

5

Montering af styrtbøjle

Dele, der skal bruges til dette trin:

1	Styrtbøjlestel
4	Bolt, 1/2 x 3 tommer.
4	Låsemøtrikker 1/2

Fremgangsmåde

1. Sæt hver side af styrtbøjlen i monteringsbeslagene på hver side af køretøjets stel, og placer styrtbøjlen som vist i Figur 8.

Bemærk: Det kan være nødvendigt at løsne monteringsboltene til styrtbøjle dækplade for at få sat styrtbøjlen ind i monteringsbeslagene.

2. Fastgør hver side af styrtbøjlen til monteringsbeslagene med (2) 1/2-13 x 3 tommes bolte og låsemøtrikker.

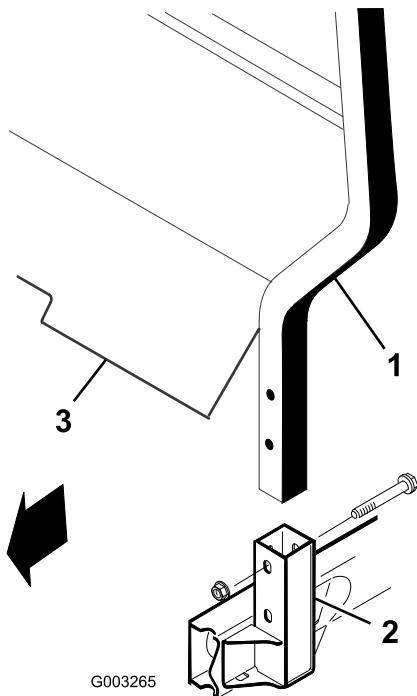

G003265

Figur 8

1. Styrtbøjle
2. Monteringsbeslag
3. Styrtbøjle dækplade

6

Aktivering og opladning af batteriet

Kræver ingen dele

Fremgangsmåde

Hvis batteriet ikke er fyldt med elektrolyt eller aktiveret, skal det fjernes fra køretøjet, fyldes med elektrolyt og lades op. Elektrolyt med en massefylde på 1,260 kan købes hos en lokal batterileverandør.

Advarsel

CALIFORNIEN

Advarsel i henhold til erklæring nr. 65
Batteripoler og tilbehør indeholder bly og bly sammensætninger samt kemikalier, som ifølge staten Californien er kræftfremkaldende og forårsager forplantningsskader. Vask hænder efter håndtering.



Batterielekrolyt indeholder svovlsyre, som er en dødelig gift, der forårsager alvorlige forbrændinger.

- Drik ikke elektrolyt, og undgå kontakt med hud, øjne og tøj. Brug sikkerhedsbriller for at beskytte øjnene og gummihandsker for at beskytte hænderne.
- Fyld batteriet op på et sted, hvor der altid er rent vand i nærheden til at skylle huden med.

1. Løsn de knapper, der fastgør batteridækslet til batteribundpladen, og skub dækslet af.

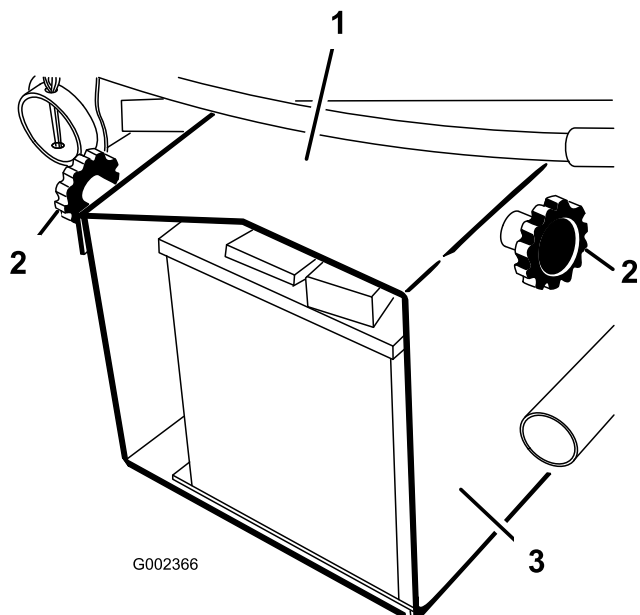

Figur 9

1. Batteridæksel
2. Skrue
3. Batteribundplade

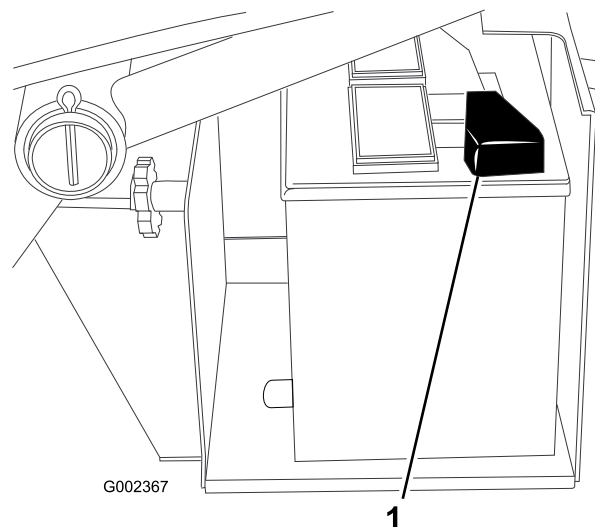

Figur 10

1. Pluskabel (+)

2. Fjern bolt, spændeskiver og låsemøtrik, der fastgør batteriet på bundpladen. Fjern tilholderen, og skub batteriet ud af bundpladen.
3. Fjern påfyldningsdækslerne fra batteriet, og fyld langsomt hver celle op, indtil elektrolytstanden står lige oven over pladerne.
4. Sæt påfyldningsdækslerne på igen, og slut en 3 til 4 ampere-batterilader til batteripolerne. Oplad batteriet ved 3-4 ampere i 4-8 timer.

6. Fjern påfyldningsdækslerne. Fyld langsomt elektrolyt i hver celle, indtil standen når påfyldningsringen. Sæt påfyldningsdækslerne på.

Vigtigt: Fyld ikke for meget på batteriet. Elektrolyt kan løbe over og ramme andre dele af køretøjet og forårsage alvorlig korrosion og nedbrydning.

7. Skub batteriet ind i bundpladen, så batteripolerne vender mod køretøjets bagende.
8. Slut pluskablet (rødt) til pluspolen (+) og minuskablet (sort) til minuspolen (-) på batteriet, og fastgør dem med bolter og møtrikker. Skub gummikappen ind over pluspolen for at forhindre eventuel kortslutning.



Opladning af batteriet producerer gasser, der kan eksplodere.

Der må aldrig ryges i nærheden af batteriet, og gnister og åben ild skal holdes væk fra batteriet.

5. Når batteriet er opladet, tages opladeren ud af stikkontakten og frakobles batteripolerne.



Forkert batterikabelføring kan danne gnister og beskadige maskinen og kablerne. Gnister kan få batterigasserne til at eksplodere og medføre personskaade.

- Frakobl altid batteriets (sorte) minuskabel, før du frakobler det (røde) pluskabel.
- Tilslut altid det røde plusbatterikabel.

9. Monter batteritilholderen, og fastgør den til bundpladen med en bolt, spændeskiver og en låsemøtrik.
10. Sæt batteridækslet på batteribundpladen igen, og spænd knapperne.

7

Afmontering af fuldt lad

Kræver ingen dele

Fremgangsmåde

1. Start motoren. Aktiver det hydrauliske løftegreb, og sænk ladet, indtil cylindrene sidder løst i rillerne. Slip løftegrebet, og sluk for motoren.
2. Tag ringstifterne af de yderste ender af cylinderstangens gaffelbolte (Figur 11).

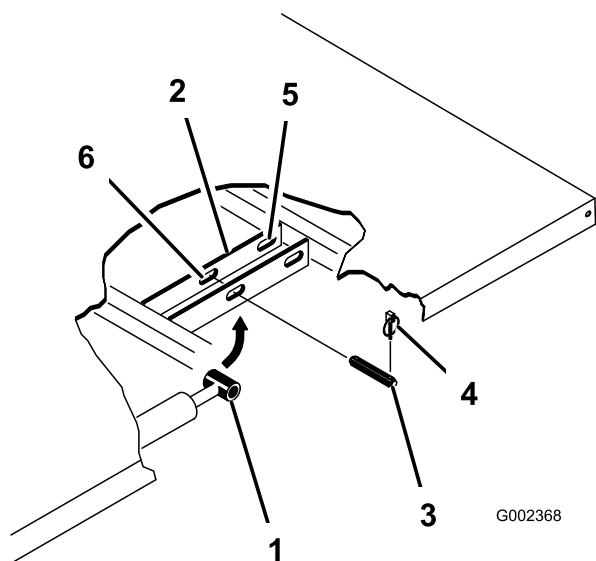

Figur 11

- | | |
|--------------------------|-------------------------------|
| 1. Ladmonteringsplade | 4. Ringstift |
| 2. Cylinderstangens ende | 5. Bageste riller (fuldt lad) |
| 3. Gaffelbolt | 6. Forreste riller (2/3 lad) |

3. Afmonter de gaffelbolte, der fastgør cylinderstangens ender til ladmonteringspladerne, ved at skubbe boltene indad (Figur 12).
4. Afmonter de ringstifter og gaffelbolte, der fastgør aksebeslagene til stelkanalerne (Figur 12).
5. Løft ladet af køretøjet.



Det fulde lad vejer ca. 147 kg, så forsøg aldrig selv at montere eller afmontere det. Få to eller tre personer til at hjælpe dig, eller brug en løbekran.

6. Opbevar cylindrene i opbevaringsklemmerne. Aktiver den hydrauliske løftegrebslås på køretøjet

for at forhindre, at løftecylindrene bliver forlænget ved et uheld.

8

Genmontering af det fulde lad

Kræver ingen dele

Fremgangsmåde

Bemærk: Hvis ladsiderne skal monteres på det flade lad, er det nemmere at montere dem, før ladet monteres på køretøjet.

Bemærk: Sørg for, at de bageste drejeplader boltes til bundstellet/kanalen, så den lave ende vipper bagud (Figur 12).

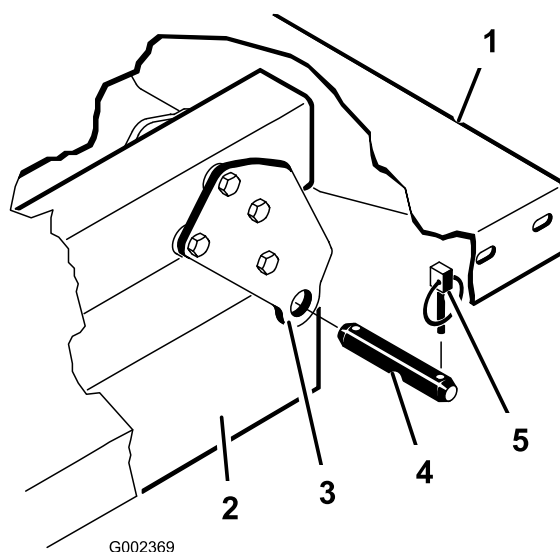

Figur 12

- | | |
|----------------------------------|---------------|
| 1. Ladets bageste venstre hjørne | 4. Gaffelbolt |
| 2. Stelkanal | 5. Ringstift |
| 3. Drejeplade | |

Bemærk: Kontroller, at afstandsstykkets beslag og slidblokkene (Figur 13) er monteret, da kølerdækslet ellers kan beskadiges. Bræddebolthovederne skal placeres inden i maskinen.



Det fulde lad vejer ca. 147 kg, så forsøg aldrig selv at montere eller afmontere det. Få to eller tre personer til at hjælpe dig, eller brug en løbekran.

Produktoversigt

Betjeningsanordninger

Bemærk: Maskinens venstre og højre side er som set fra den normale betjeningsposition.

Gaspedal

Gaspedalen (Figur 14) giver operatøren mulighed for at variere køretøjets motoromdrejningshastighed og kørselshastighed, mens transmissionen er i gear. Motorens omdrejningshastighed og køretøjets kørselshastighed øges ved at trykke pedalen ned. Omdrejningshastighed og kørselshastighed sænkes ved at slippe pedalen.

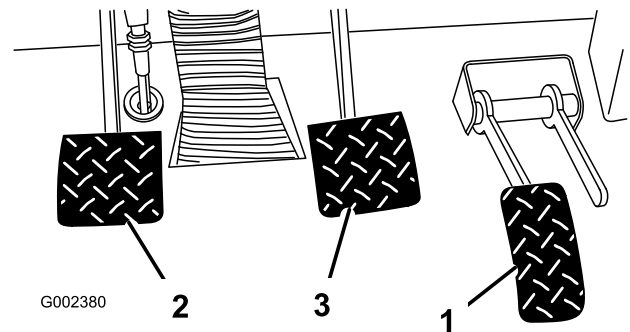

Figur 14

1. Gaspedal
2. Koblingspedal
3. Bremsepedal

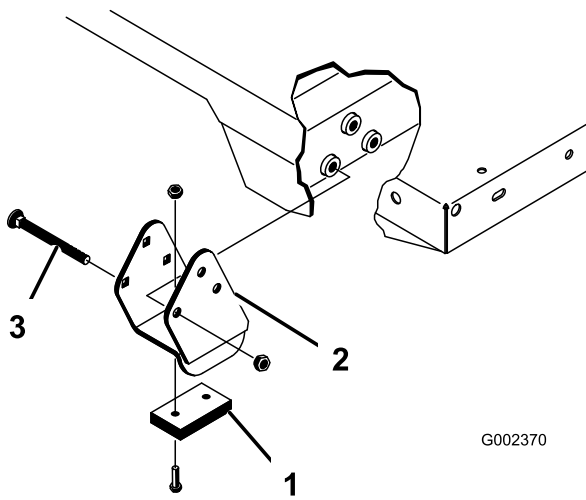

Figur 13

1. Afstandsstykkets beslag
2. Slidblok
3. Bræddebolt

1. Kontroller, at løftecylindrene er trukket helt tilbage.
2. Anbring forsigtigt ladet på køretøjsstellet, og anbring hullerne i ladets bageste drejeplade på linje med hullerne i den bageste stelkanal. Monter (2) gaffelbolte og ringstifter (Figur 12).
3. Sørg for, at ladet er sænket, og fastgør hver cylinderstangsende til de relevante riller på ladmonteringspladerne med en gaffelbolt og en ringstift. Sæt gaffelbolten på fra ladets yderside med ringstiften udad (Figur 12). De bageste riller er til montering af fuldt lad, og de forreste riller er til montering af 2/3-lad.

Bemærk: Det kan være nødvendigt at starte motoren for at forlænge cylindrene eller trække dem tilbage, når de rettes ind efter hullerne. **Pas på fingrene!**

Bemærk: Den ubrugte rille kan lukkes med en bolt og møtrik for at undgå monteringsfejl.

4. Start motoren, og aktiver det hydrauliske løftegreb for at hæve ladet. Slip løftegrebet, og sluk for motoren. Monter ladsikkerhedsstøtten for at forhindre sænkning af ladet ved et uheld. Se Brug af ladsikkerhedsstøtte.
5. Monter ringstifterne på de inderste ender af gaffelboltene.

Bemærk: Hvis den automatiske bagsmækudløser er blevet monteret på ladet, skal du sikre dig, at den forreste vippeforbindelsesstang er blevet placeret på indersiden af venstre gaffelbolt, før ringstiften monteres.

Koblingspedal

Koblingspedalen (Figur 14) skal trykkes helt i bund for at udkoble, når motoren startes, eller der skiftes gear. Slip pedalen jævnt, når transmissionen er i gear, for at forebygge unødigt slitage af transmissionen og andre tilknyttede dele.

Vigtigt: Hvil ikke foden på koblingspedalen under kørsel. Koblingspedalen skal være sluppet helt, da koblingen ellers ikke tager rigtigt ved, hvilket medfører opvarmning og slitage. Lad ikke køretøjet stå stille på en bakke ved brug af koblingspedalen. Det kan medføre beskadigelse af koblingen.

Bremsepedal

Bremsepedalen (Figur 14) bruges til at aktivere driftsbremserne for at stoppe køretøjet eller sænke hastigheden.



Slidte eller forkert justerede bremses kan medføre personskaade. Hvis bremsepedalen vandrer til inden for 3,8 cm fra køretøjets gulv, skal bremserne justeres eller repareres.

Gearstang

Tryk koblingspedalen helt i bund, og sæt gearstangen (Figur 15) i det ønskede gear. Et diagram over gearskiftmønstret er angivet herunder.

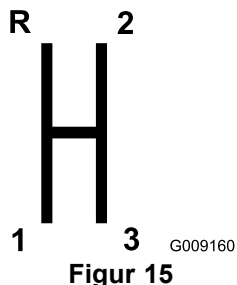

Vigtigt: Skift ikke til bakgear eller kørsel fremad, medmindre køretøjet står stille. Det kan medføre beskadigelse af gearkassen.



Nedgearing fra for høj hastighed kan forårsage udskridning af baghjulene, der kan medføre, at operatøren mister kontrollen over køretøjet, samt beskadigelse af kobling og/eller gearkasse. Skift gear forsigtigt for at undgå, at tandhjulene skurrer.

Differentialelås

Gør det muligt at låse bagakslen og få større trækraft. Differentialelåsen (Figur 16) kan indkobles, mens køretøjet er i bevægelse. Flyt håndtaget fremad og til højre for at indkoble låsen.

Bemærk: Køretøjet skal bevæges og drejes en smule for at ind- eller udkoble differentialelåsen.



Hvis køretøjet drejes med differentialelåsen slået til, kan det medføre, at operatøren mister kontrollen. Kør ikke med differentialelåsen slået til ved høje hastigheder, eller når der drejes skarpt. Se afsnittet om brug af differentialelåsen.

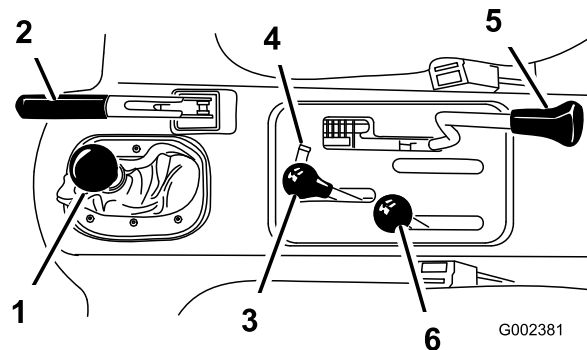

Figur 16

- | | |
|-------------------------------|---|
| 1. Gearstang | 4. Lås til hydraulisk løft |
| 2. Parkeringsbremse | 5. Differentialelås |
| 3. Hydraulisk løft af ladbund | 6. Skifter til højt/lavt hastighedsområde |

Parkeringsbremse

Når som helst motoren er slukket, skal parkeringsbremsen (Figur 16) være aktiveret for at forhindre, at køretøjet bevæger sig utilsigtet. Træk håndtaget tilbage for at aktivere parkeringsbremsen. Skub håndtaget fremad for at deaktivere parkeringsbremsen. Sørg for, at parkeringsbremsen er deaktiveret, før køretøjet sættes i bevægelse. Kontroller, at parkeringsbremsen er aktiveret, hvis køretøjet er parkeret på en stejl hældning. Skift endvidere til første gear ved kørsel op ad en bakke eller bakgear ved kørsel ned ad en bakke. Placer stopklodser på den side af hjulene, der vender nedad.

Hydraulisk løft

Hæver og sænker ladet. Flyt tilbage for at hæve og fremad for at sænke (Figur 16).

Vigtigt: Når ladet sænkes, skal håndtaget skubbes frem i 1 eller 2 sekunder, når ladet er i kontakt med stellet, for at fastgøre det i sænket position. Hold ikke det hydrauliske løft i hverken hævet eller sænket position i mere end 5 sekunder, når cylindrene har nået afslutningen på deres vandring.

Lås til hydraulisk løft

Låser løftegrebet, så hydraulikcylindrene ikke aktiveres, når køretøjet ikke er udstyret med et lad (Figur 16). Den låser også løftegrebet i positionen TIL, når hydraulikken bruges til redskaber.

Skifter til højt/lavt hastighedsområde

Giver mulighed for tre yderligere hastigheder til nøjagtig hastighedsregulering (Figur 16).

- Køretøjet skal stå fuldstændigt stille, inden der skiftes mellem højt og lavt hastighedsområde.
- Skift kun på jævnt terræn.
- Tryk koblingspedalen helt i bund.
- Skub håndtaget helt frem for at bruge højt område og helt tilbage for at bruge lavt område.

HØJ er til kørsel med højere hastighed på jævne, tørre flader med let last.

LAV er til kørsel med lav hastighed. Brug dette område, når det er nødvendigt med større kraft eller kontrol end normalt, f.eks. stejle skråninger, vanskeligt terræn, tung last, langsom kørselshastighed, men høj motorhastighed (sprøjtning).

Vigtigt: Der er en placering mellem HØJ og LAV, hvor gearkassen ikke befinder sig i noget område. Denne placering må ikke bruges som en neutral position, fordi køretøjet kan bevæge sig uventet, hvis operatøren støder til skifteren, og køretøjet er i gear.

Kølevæsketemperaturmåler og -lampe

Registrerer motorens kølevæsketemperatur. Fungerer kun, når tændingskontakten er i positionen On (til) (Figur 17). Kontrollampen lyser, hvis motoren overophedes.

Ladekontrollampe

Tændes, når batteriet aflades. Hvis lampen lyser under drift, stoppes køretøjet, motoren slukkes, og de mulige årsager kontrolleres, f.eks. generatorremmen (Figur 17).

Vigtigt: Hvis generatorremmen er løs eller i stykker, må køretøjet ikke bruges, før justering eller reparation er foretaget. Hvis denne foranstaltning ikke overholdes, kan det medføre beskadigelse af motoren.

Sådan kontrolleres advarselsslampernes funktion:

- Aktiver parkeringsbremsen.
- Drej tændingsnøglen til "ON" (til), men start ikke motoren. Kontrollamperne for

kølevæsketemperatur, ladning og olietryk bør lyse. Hvis en lampe ikke fungerer, skyldes det enten en sprængt pære eller en fejl i systemet, der skal afhjælpes.

Timetæller

Viser det samlede antal timer, maskinen har været i brug. Timetælleren (Figur 17) begynder at tælle, når tændingsnøglen drejes til positionen "ON" (til), eller hvis motoren kører.

Tændingskontakt

Tændingskontakten (Figur 17), der bruges til at starte og stoppe motoren, har tre indstillinger: FRA, KØR (GLØDE) og START. Drej nøglen med uret – START-position – for at indkoble startmotoren. Slip nøglen, når motoren starter. Nøglen går automatisk i positionen ON. Motoren afbrydes ved at dreje nøglen mod uret til positionen OFF.

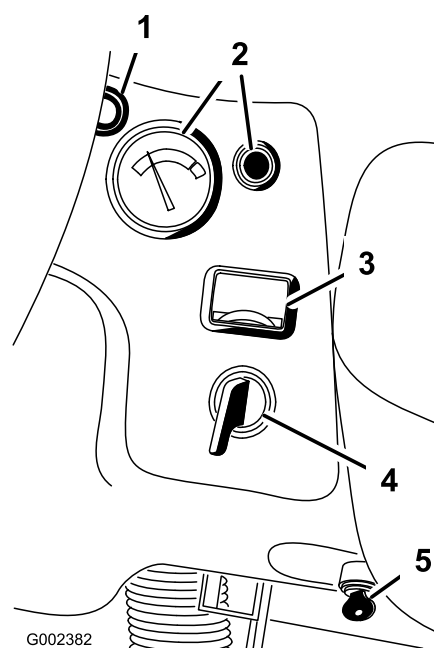

Figur 17

- | | |
|---------------------------------------|--|
| 1. Ladekontrollampe | 4. Tændingskontakt |
| 2. Kølevæsketemperaturmåler og -lampe | 5. Kontakt til spærring af 3. gear i det høje område |
| 3. Timetæller | |

Kontakt til spærring af 3. gear i det høje område

Hvis kontakten (Figur 17) sættes i langsom position, og nøglen fjernes, forhindres brugen af tredje gear, når køretøjet bruges i det høje hastighedsområde. Motoren afbrydes, hvis gearstangen sættes i tredje gear, når køretøjet bruges i det høje område. Nøglen sættes i med

tænderne nedad. Tryk nøglen ind for at dreje den. Den kan fjernes i begge positioner.

Gløderørslampen

Gløderørslampen (Figur 18) lyser rødt, når gløderørene er aktiveret.

Vigtigt: Gløderørslampen tændes i yderligere 15 sekunder, når kontakten returnerer til positionen START.

Lyskontakt

Vip kontakten (Figur 18) for at aktivere forlygterne. Tryk for at tænde lyset.

Kontrollampe for olietryk

Kontrollampen for olietryk lyser (Figur 18), hvis olietrykket falder til under et sikkert niveau, når motoren kører. Hvis lampen blinker eller lyser konstant, skal køretøjet standses, motoren slukkes, og oliestanden kontrolleres. Hvis oliestanden var lav, men påfyldning af olie ikke får lampen til at slukke, når motoren startes igen, skal motoren slukkes med det samme og den lokale TORO-forhandler kontaktes for at få assistance.

Sådan kontrolleres advarselsslampernes funktion:

1. Aktiver parkeringsbremsen.
2. Drej tændingsnøglen til "ON", men start ikke motoren. Olietrykslampen skal lyse rødt. Hvis lampen ikke fungerer, skyldes det enten en sprængt pære eller en fejl i systemet, der skal afhjælpes.

Bemærk: Hvis motoren lige er blevet slukket, kan det tage 1 til 2 minutter, før lampen tændes.

Brændstofmåler

Viser, hvor meget brændstof der er i tanken. Fungerer kun, når tændingen er i positionen "ON" (Figur 18).

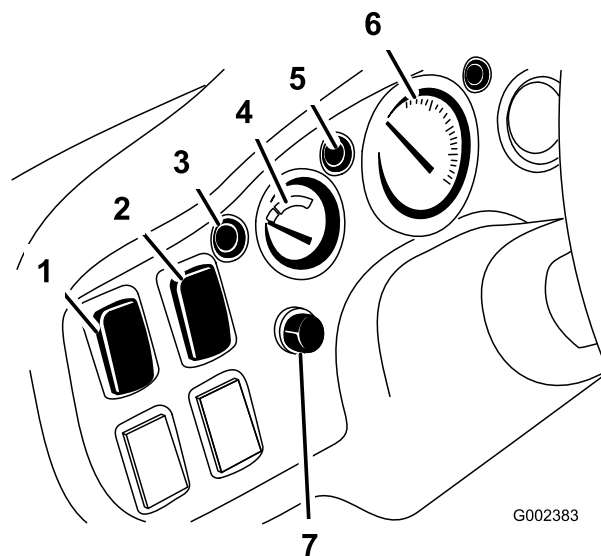

Figur 18

- | | |
|------------------------------|------------------------------------|
| 1. Lyskontakt | 4. Kontrollampe for gløderør |
| 2. Kontrollampe for olietryk | 5. Omdrejningstæller (ekstraustyr) |
| 3. Brændstofmåler | 6. Horn |

Hornknap

Hornet aktiveres ved at trykke på knappen (Figur 18).

Omdrejningstæller

Ekstraustyr (Figur 18).

Passagerholdegreb

På instrumentbrættet (Figur 19).

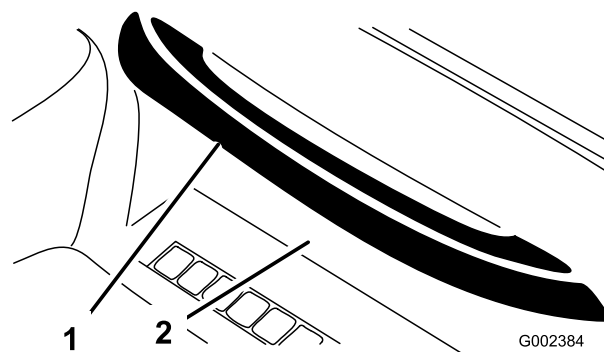

Figur 19

1. Passagerholdegreb
2. Opbevaringsrum

Sædejusteringshåndtag

Sæderne kan justeres frem og tilbage, så føreren får den bedst mulige komfort (Figur 20).

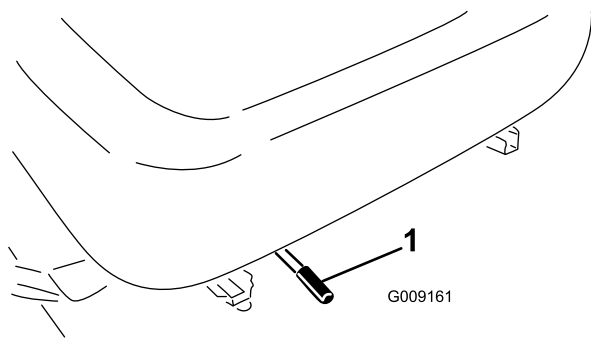

Figur 20

1. Sædejusteringshåndtag

Specifikationer

Bemærk: Specifikationer og design kan ændres uden forudgående varsel.

Mål

Samlet bredde	160 cm
Samlet længde	325,75 cm uden lad 331,16 cm med fuldt lad 346,41 cm med 2/3 lad monteret bagest
Egenvægt (tør uden lad)	Model 07362 – 874 kg Model 07364 – 920 kg
Nominel kapacitet (inkl. operatør på 90 kg, passager på 90 kg og lastede redskaber).	Model 07362 – 1052 kg Model 07364 – 1007 kg
Maksimum. Køretøjets bruttovægt	1928 kg
Bugserkapacitet	Anhængertrækstangens vægt 90 kg Maksimal anhængervægt 680 kg
Afstand fra jorden	17,8 cm uden last
Akselafstand	177,8 cm
Dækslibbane (midterlinje til midterlinje)	For 116,8 cm Bag 121,2 cm
Højde	190,5 cm til toppen af styrtbøjlen

Udstyr/tilbehør

Der fås et udvalg af Toro-godkendt udstyr og tilbehør, der kan anvendes sammen med maskinen for at forbedre og øge dens ydeevne. Kontakt din Autoriseret Toro-forhandler eller distributør, eller besøg www.Toro.com for at se en liste over alt godkendt udstyr og tilbehør.

Betjening

Bemærk: Maskinens venstre og højre side er som set fra den normale betjeningsposition.



Stop motoren, aktiver parkeringsbremsen, og tag nøglen ud af tændingen, før der foretages serviceeftersyn eller justeringer af maskinen. Materialer skal fjernes fra ladet eller andre redskaber, inden der arbejdes under et hævet lad. Arbejd aldrig under et hævet lad uden at placere ladsikkerhedsstøtten på en fuldt udstrakt cylinderstang.

Kontrol af krumtaphusolien

Eftersynsinterval: Hver anvendelse eller dagligt

Efter de første 50 timer

For hver 150 timer

Motoren leveres med cirka 3,3 l olie i krumtaphuset (med filter), men oliestanden i motorens krumtaphus skal alligevel kontrolleres, før og efter motoren startes første gang.

Bemærk: Det bedste tidspunkt at kontrollere motorolien på er, når motoren er kold, og inden den startes første gang på en dag. Hvis motoren allerede har kørt, skal olien drænes tilbage i sumpen ca. 10 minutter før, der udføres kontrol. Hvis oliestanden er på eller under mærket ”add” på målepinden, skal du tilsætte olie for at bringe oliestanden op på mærket ”full”. FYLD IKKE FOR MEGET PÅ. Hvis oliestanden er mellem mærket ”full” og ”add”, skal der ikke fyldes mere olie på.

1. Parker maskinen på en plan flade.
2. Fjern målepinden, og tør den af med en ren klud. Sæt målepinden ned i røret, og sørg for, at den sidder helt i bund. Fjern målepinden, og kontroller oliestanden.

1. Rengør området omkring dækslet til brændstoftanken.
2. Fjern dækslet til brændstoftanken.



Under visse forhold er dieselolie og brændstofdampe meget brandfarlige og eksplosive. En brand eller eksplosion forårsaget af brændstof kan give forbrændinger samt forårsage tingsskade.

- Anvend en tragt, og fyld tanken udendørs på et åbent område, mens motoren er slukket og kold. Tør eventuelt spildt brændstof op.
 - Fyld ikke brændstoftanken helt op. Fyld brændstof på brændstoftanken, indtil niveauet er 25 mm under bunden af påfyldningsstudsens. Dette tomrum i tanken giver brændstoffet plads til at udvide sig.
 - Ryg aldrig under håndtering af brændstof, og hold afstand til åben ild eller steder, hvor brændstofdampe kan antændes af en gnist.
 - Opbevar brændstof i en ren, sikkerhedsgodkendt beholder, og sørg altid for, at låget er skruet på.
3. Fyld tanken op til ca. 25 mm under toppen af tanken (bunden af påfyldningsstudsens). FYLD IKKE FOR MEGET PÅ. Sæt derefter dækslet på.
 4. Tør eventuel benzin op, som kan være blevet spildt, for at undgå brandfare.

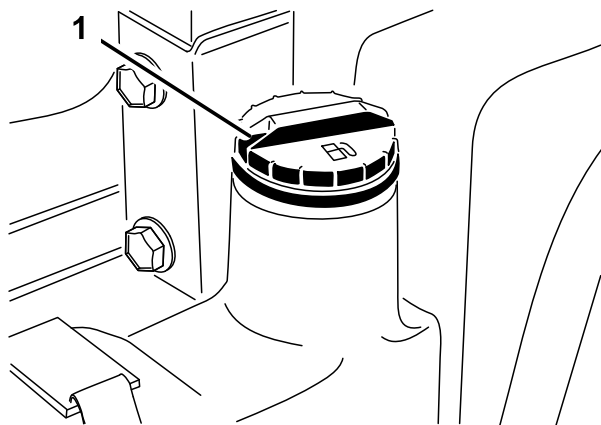

Figur 25

1. Brændstofdæksel

Kontrol af kølesystemet

Eftersynsinterval: Hver anvendelse eller dagligt

Kølesystemets kapacitet er ca. 3,8 l.

Kølesystemet er fyldt med en 50/50-opløsning af vand og permanent ethylenglycolfrostvæske.

1. Parker maskinen på en plan flade.



Hvis motoren har kørt, kan varm kølevæske under tryk slippe ud og forårsage forbrændinger.

- Tag ikke kølerdækslet af, når motoren kører.
- Lad altid motoren køle af i mindst 15 minutter, eller indtil kølerdækslet er koldt nok til at røre ved uden at brænde hænderne.
- Brug en klud, når kølerdækslet åbnes, og åbn det langsomt, så damp kan slippe ud.

2. Kontroller kølevæskestanden. Kølevæsken skal stå ved mærket COLD (kold) på reservetanken, når motoren er kold.

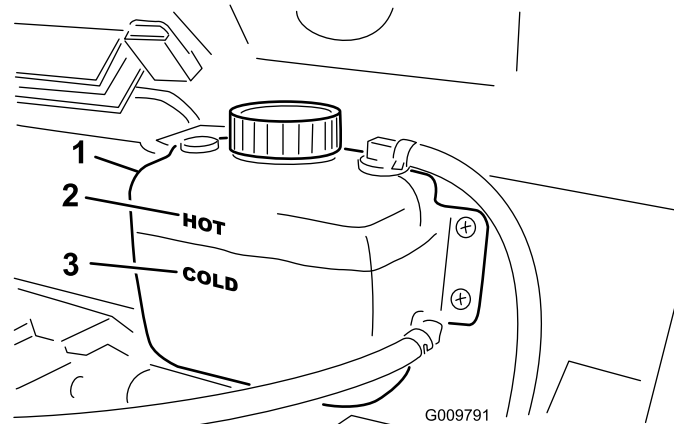

Figur 26

1. Reservetank
2. Mærket Hot (varm)
3. Mærket Cold (kold)

3. Hvis kølevæskestanden er lav, fjernes dækslet til reservetanken, og der tilsættes en 50/50-blanding af vand og permanent ethylenglycolfrostvæske. FYLD IKKE FOR MEGET PÅ.

4. Sæt reservetankens dæksel på.

Kontrol af gearkasse-/hydraulikvæsken

Eftersynsinterval: Hver anvendelse eller dagligt

Gearkassebeholderen er fyldt med Dexron III ATF. Kontroller standen, før motoren startes første gang og derefter for hver 8 timer eller dagligt. Systemets kapacitet er 7 liter.

1. Parker køretøjet på en plan flade.
2. Rengør området omkring målepinden.
3. Skru målepinden løs fra toppen af gearkassen, og tør den med en ren klud.

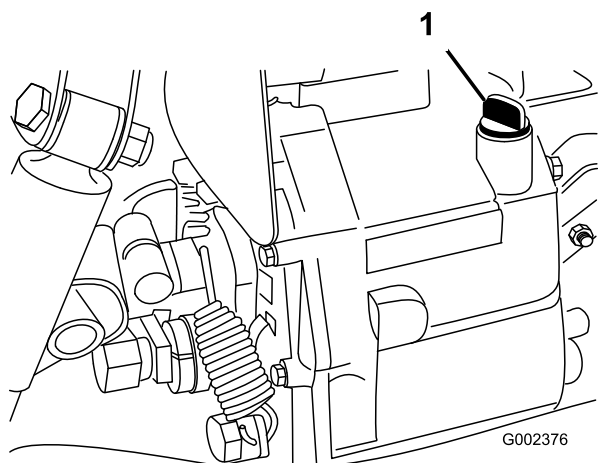

Figur 27

1. Målepind

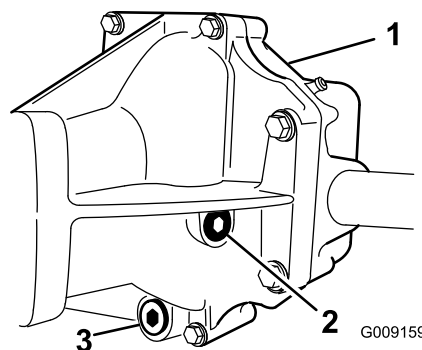

Figur 28

1. Fordifferentiale
2. Påfyldnings-/kontrolskruer
3. Aftapningsprop

Kontrol af hjulmøtrikkernes tilspændingsmoment

Eftersynsinterval: Efter de første 2 timer

Efter de første 10 timer

For hver 200 timer

4. Skru målepinden i gearkassen, og sørg for, at den sidder helt i bund. Skru målepinden løs, og kontroller væskestanden. Væsken skal nå op til toppen af den flade del af målepinden. Hvis standen er lav, efterfyldes tilstrækkeligt med væske for at nå den korrekte stand.

Kontrol af fordifferentialets olie

Kun firehjulstræk

Eftersynsinterval: For hver 100 timer/En gang om måneden (alt efter hvad der indtræffer først)

Differentialet er fyldt med 10W30-olie. Systemets kapacitet er 0,95 liter.

1. Parker køretøjet på en plan flade.
2. Rengør området omkring påfyldnings-/kontrolskruen på siden af differentialet.
3. Fjern påfyldnings-/kontrolskruen, og kontroller oliestanden. Olien skal stå ved hullet. Hvis standen er lav, efterfyldes med 10W30-olie.
4. Sæt påfyldnings-/kontrolskruen i igen.



Hvis du ikke bevarer det rette tilspændingsmoment i hjulmøtrikkerne, kan det medføre svigt eller tab af hjulet, hvilket kan medføre personskaade.

Spænd de forreste og bageste hjulmøtrikker til 61–88 Nm.

Kontrol af dæktrykket

Eftersynsinterval: Hver anvendelse eller dagligt

Maksimalt dæktryk i fordæk er 138 kPa (20 psi) og i bagdæk (24 tommers) 124 kPa (18 psi).

1. Det nødvendige lufttryk bestemmes af nyttelasten.
2. Jo lavere lufttryk, jo mindre er kompakteringen, og dækmærkerne minimeres. Der må ikke benyttes lavere tryk til tung nyttelast ved høj hastighed. Det kan medføre beskadigelse af dækkene.
3. Der skal benyttes højere tryk til tungere nyttelast ved høje hastigheder. Maksimumtrykket må ikke overskrides.

Kontrol af bremsevæsken

Eftersynsinterval: Hver anvendelse eller dagligt

For hver 1000 timer/Hvert 2. år (alt efter hvad der indtræffer først)

Bremsevæskebeholderen er ved afsendelsen fra fabrikken fyldt med "DOT 3"-bremsevæske. Kontroller standen, før motoren startes første gang og derefter for hver 8 timer eller dagligt.

1. Parker maskinen på en plan flade.
2. Løsn knappen, der fastgør kopholderen på instrumentbrættet (Figur 29). Tag kopholderen af instrumentbrættet.

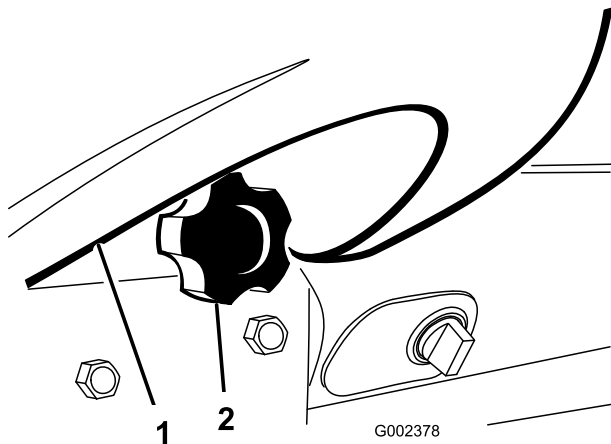

Figur 29

1. Kopholder
2. Skruer

3. Væskestanden skal være ved mærket FULL (fuld) på beholderen.

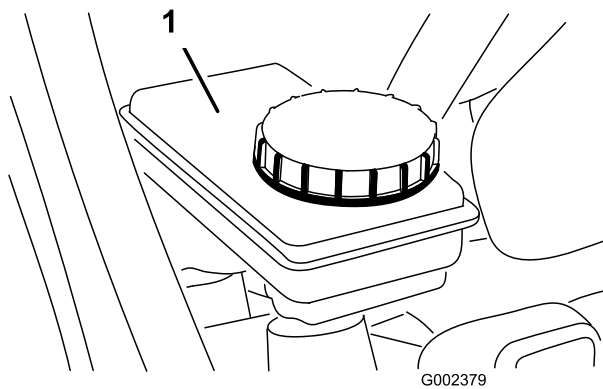

Figur 30

1. Bremsevæskebeholder

4. Hvis væskestanden er lav, rengøres området omkring dækslet, dækslet fjernes, og der efterfyldes til det korrekte niveau. **FYLD IKKE FOR MEGET PÅ.**
5. Monter kopholderen på instrumentbrættet igen.

Kontrol af ventilatorremmens stramning

Kontroller alle remme for slid, revner eller forkert stramning. Kontroller stramningen ved at trykke

remmen ned midt mellem ventilatorens og drivakslens remskiver med en kraft på 10 kg. En ny rem bør afbøje 12–15 mm. En brugt rem bør afbøje 14–16,5 mm. Gå videre til side 45, hvis afbøjningen er forkert, for at se, hvordan remmen strammes. Fortsæt driften, hvis den er korrekt.

Vigtigt: Forkert remstramning kan medføre, at det bliver tungere at dreje rattet.

Kontrol før start

Sikker betjening starter, inden køretøjet tages i brug. Følgende punkter skal kontrolleres hver gang:

- Kontrol af dæktrykket.
- **Bemærk:** Disse dæk er anderledes end bildæk. De kræver mindre tryk for at minimere sammenpresning af og skader på plænen.
- Kontroller alle væskestande, og påfyld om nødvendigt den rette mængde Toro-specificerede væsker.
- Efterse kølerens forside. Fjern evt. snavs, og rengør kølergitteret.
- Kontroller bremsepedalens funktion.
- Kontroller, at lygterne og hornet fungerer.
- Drej rattet til venstre og højre for at kontrollere styretøjet.
- Kontroller for olielækager, løse dele og andre tegn på fejlfunktioner. Sørg for, at motoren er slukket, og at alle bevægelige dele er standset, før der kontrolleres for olielækager, løse dele eller andre fejl.

Hvis nogen af ovenstående elementer ikke er korrekte, underrettes mekanikeren eller den tilsynsførende, før køretøjet tages i brug. Den tilsynsførende vil muligvis have dig til at kontrollere andre elementer dagligt. Spørg derfor, hvad dit ansvarsområde omfatter.

Start af motoren

- Start af en ny maskine.
- Motoren er løbet tør for brændstof og er gået i stå.
- Når der er udført vedligeholdelsesarbejde på komponenter i brændstofsyste­met, f.eks. udskiftning af filtre, eftersyn af udskilleren osv.

Se afsnittet Udluftning af brændstofsyste­met.

1. Stig ind på førersædet, og aktiver parkeringsbremsen.
2. Udkobl kraftudtaget (hvis køretøjet er udstyret med et), og sæt gashåndtaget i positionen OFF (fra) (hvis køretøjet er udstyret med den).
3. Sæt gearstangen i NEUTRAL, og tryk koblingspedalen ned.

- Sørg for, at det hydrauliske løftegreb står i midterpositionen.
- Hold foden væk fra gaspedalen.
- Drej tændingskontakten til tændt position. Når gløderørslampen slukkes, kan motoren STARTES.
- Drej tændingsnøglen til positionen START, slip nøglen med det samme, når motoren starter og lad den returnere til positionen RUN.

Bemærk: Gløderørslampen tændes i yderligere 15 sekunder, når kontakten returnerer til positionen START.

Bemærk: Kør ikke startmotoren i mere end 10 sekunder ad gangen, da dette kan medføre beskadigelse af den. Hvis motoren ikke starter efter 10 sekunder, skal nøglen drejes til positionen OFF. Kontrollér styringsudstyret og procedurerne igen, vent yderligere 10 sekunder, og forsøg igen at starte motoren

Kørsel med køretøjet

- Deaktiver parkeringsbremsen.
- Tryk koblingspedalen helt i bund.
- Sæt gearstangen i første gear.
- Slip koblingspedalen roligt, og træd samtidig på gaspedalen.
- Når køretøjet får tilstrækkelig fart, fjernes foden fra gaspedalen, koblingspedalen trykkes helt i bund, gearstangen sættes i næste gear, og koblingspedalen slippes, mens der trædes på gaspedalen. Gentag proceduren, indtil den ønskede hastighed er opnået.

Bemærk: Stop altid køretøjet, før der skiftes mellem at bakke og køre fremad.

Brug skemaet herunder til at bestemme køretøjets kørselshastighed ved 3600 o/min.

Gear	Område	Forhold	Hastighed (mph)	Hastighed (km/t)
1	L	82,83 : 1	2,9	4,7
2	L	54,52 : 1	4,5	7,2
3	L	31,56 : 1	7,7	12,5
1	H	32,31 : 1	7,6	12,2
2	H	21,27 : 1	11,5	18,5
3	H	12,31 : 1	19,8	31,9
B	L	86,94 : 1	2,8	4,5
B	H	33,91 : 1	7,1	11,6

Bemærk: Undgå lange perioder med motoren i tomgang.

Vigtigt: Hold ikke forhjulene drejet mod højre eller venstre ved stop på længere end 5 sekunder.

- Forsøg ikke at skubbe eller bugser køretøjet for at starte det. Det kan beskadige motor/gearkasse.

Standning af køretøjet

Maskinen standses ved at fjerne foden fra gaspedalen, trykke koblingspedalen ned og derefter trykke bremsepedalen ned.

Standning af motoren

Motoren standses ved at dreje tændingsnøglen til OFF og derefter aktivere parkeringsbremsen. Fjern nøglen fra tændingen for at forhindre start ved et uheld.

Tilkørsel af nyt køretøj

Workman-køretøjet er klar til at arbejde. Følg disse retningslinjer i de første 100 driftstimer for at få korrekt ydeevne og lang levetid ud af køretøjet.

- Kontroller væske- og motoroliestanden regelmæssigt, og vær opmærksom på tegn på overophedning i køretøjets komponenter.
- Når en kold motor startes, skal den varme op i ca. 15 sekunder, inden køretøjet sættes i gear.
- Undgå at speede motoren op i tomgang.
- For at sikre optimal bremssystemydelse skal bremserne trykpoleres (indkøres) før brug. Sådan trykpoleres bremserne: Sæt fuld hastighed på køretøjet i 3 minutter, aktiver bremserne i 30 sekunder, mens der køres i første gear. Gentag disse trin 20 til 30 gange. For at bekræfte, at bremserne er fuldstændigt trykpolerede, fjernes et bagdæk, og bremsetromlen efterses for restmateriale. Restmaterialefarven skal være lysegrå til næsten hvid.
- Varier køretøjets hastighed under driften. Undgå unødigt tomgang. Undgå hurtig start og standning.
- Tilkørselolie til motoren er ikke nødvendig. Den originale motorolie er den samme type som angivet for regelmæssige olieskift.
- Se afsnittet Vedligeholdelse i betjeningsvejledningen for at få oplysninger om særlige kontrolforanstaltninger efter få timers kørsel.

Kontrol af sikkerhedslåsesystemet

Formålet med sikkerhedslåsesystemet er at forhindre motoren i at tørne eller starte, medmindre koblingspedalen er trykket ned.

Sådan kontrolleres det, at koblingens sikkerhedskontakt fungerer:

1. Stig ind på førersædet, og aktiver parkeringsbremsen. Sæt gearstangen i positionen NEUTRAL.

Bemærk: Motoren tørner ikke, hvis det hydrauliske løftegreb er fastlåst i fremadrettet position.

2. Drej nøglen med uret til startpositionen uden at trykke koblingspedalen ned.
3. Hvis motoren tørner eller starter, er der en fejl i sikkerhedslåsesystemet, som skal afhjælpes, inden køretøjet tages i brug.

Sådan kontrolleres det hydrauliske løftegrebs sikkerhedslåsesystem:

1. Stig ind på førersædet, og aktiver parkeringsbremsen. Sæt gearstangen i positionen NEUTRAL. Sørg for, at det hydrauliske løftegreb står i midterpositionen.
2. Træd koblingspedalen i bund.
3. Flyt det hydrauliske løftegreb fremad, og drej nøglen med uret til startpositionen.
4. Hvis motoren tørner eller starter, er der en fejl i sikkerhedslåsesystemet, som skal afhjælpes, inden køretøjet tages i brug.



Hvis kontakterne til sikkerhedslåsesystemet frakobles eller beskadiges, kan maskinen reagere uventet og forårsage personskade.

- Pål ikke ved sikkerhedskontakterne.
- Kontroller dagligt, at sikkerhedskontakterne fungerer, og udskift eventuelle beskadigede kontakter, før du betjener maskinen.

Se brugerhåndbogen til redskabet for at få proceduren til kontrol af udstyrets sikkerhedslåsesystem.

Driftsegenskaber

Køretøjet er konstrueret med sikkerhed for øje. Det har fire hjul for at sikre større stabilitet. Det bruger kendte betjeningsanordninger, der kendes fra biler, herunder rat, bremsepedal, koblingspedal, gaspedal og gearstang.

Men det er vigtigt at huske på, at dette køretøj ikke er en personbil. Det er et arbejdskøretøj og er kun konstrueret til terrænbrug.



Workman er et køretøj, som udelukkende er beregnet til anvendelse uden for hovedveje, og det er ikke konstrueret, udstyret eller fremstillet til brug på offentlige veje, gader eller motorveje.

Køretøjet er forsynet med specialdæk, har lave udvekslingsforhold, et låsedifferentiale og indeholder andre funktioner, der giver det ekstra trækraft. Disse funktioner forbedrer køretøjets alsidighed, men de kan også medføre farlige situationer. Vær opmærksom på, at køretøjet ikke er et fritidskøretøj. Det er ikke et terrængående køretøj i traditionel forstand. Og det er bestemt ikke beregnet til ”stuntkørsel” eller til at ”fjolle rundt” på. Det er et arbejdskøretøj, ikke legetøj. Giv ikke børn lov til at bruge det. Enhver, som bruger køretøjet, skal have kørekort til bil.

Fører og passager bør altid benytte sikkerhedsselerne.

Hvis du ikke er erfaren bruger af køretøjet, kan du øve dig i at køre det på et sikkert område uden andre mennesker i nærheden. Sørg for, at du er fortrolig med alle betjeningsanordninger, især dem der bruges til bremsning, styring og gearskift. Lær, hvordan køretøjet håndteres på forskellige overflader. Dine køreevner forbedres med erfaringen, men som ved brug af et hvilket som helst andet køretøj skal du tage det roligt i begyndelsen. Sørg for, at du ved, hvordan der standses hurtigt i nødstilfælde. Bed den tilsynsførende om assistance, hvis du har brug for hjælp.

Mange faktorer er medvirkende årsager til ulykker. Du har kontrol over mange af de vigtigste. Dine handlinger, f.eks. for hurtig kørsel efter forholdene, for hurtig opbremsning, for bratte vendinger samt kombinationer heraf, er hyppige årsager til ulykker.

En af de hyppigste årsager til ulykker er træthed. Sørg for at holde pauser indimellem. Det er meget vigtigt, at du altid er vågen og opmærksom.

Brug aldrig køretøjet eller udstyr, hvis du er påvirket af alkohol eller medicin. Selv receptpligtig medicin og medicin mod forkølelse kan forårsage dødsghed. Læs etiketten på medicinen, eller spørg din læge eller apotekeren, hvis du er i tvivl om en bestemt medicin.

En af de vigtigste regler at huske er at køre langsommere i ukendte områder. Det er overraskende, hvor mange skader almindelige ting kan medføre. Grene på træer, hegn, ledninger, andre køretøjer, træstubbe, grøfter,

bunkere, vandløb og andre ting, der findes i de fleste parker og på golfbaner, kan være farlige for operatøren og passageren.

Undgå at køre i mørke, især på steder, du ikke kender godt. Hvis du er nødt til at køre, når det er mørkt, skal du køre meget forsigtigt, bruge forlygterne og endda overveje at forsyne maskinen med ekstra lys.

Passagerer

Når du medtager en passager i køretøjet, skal du sørge for, at vedkommende benytter sikkerhedsselen og holder godt fast. Kør langsommere, og drej mindre brat, da passageren ikke ved, hvad du vil foretage dig, og muligvis ikke er forberedt på vending, standsning, acceleration og bump.

Du og passageren skal hele tiden blive siddende og holde arme og ben inden for i køretøjet. Operatøren skal holde begge hænder på rattet, når det er muligt, og passageren skal benytte de indbyggede håndtag (Figur 31 og Figur 32).

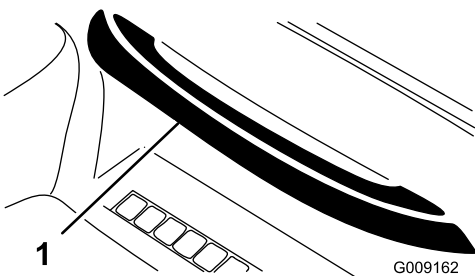

Figur 31

1. Passagerholdegreb

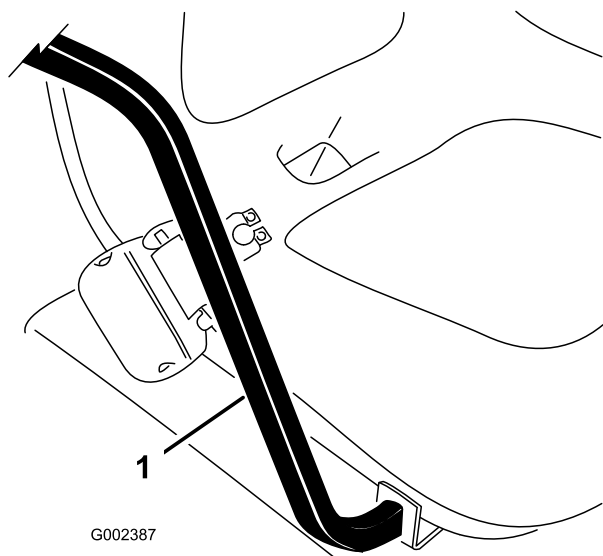

Figur 32

1. Håndtag og hofstøtte

Der må aldrig være passagerer på ladet eller på tilkoblede redskaber. Køretøjet er beregnet til én fører og én passager og ikke flere.

Hastighed

Hastighed er en af de vigtigste variable, der kan medføre ulykker. For hurtig kørsel efter forholdene kan medføre, at du mister kontrollen og kommer ud for en ulykke. Hastighed kan endvidere gøre en mindre ulykke værre. Direkte kollision med et træ med langsom hastighed kan medføre person- og tingsskader, men det kan ødelægge køretøjet og slå dig og din passager ihjel at køre ind i et træ med høj hastighed.

Kør aldrig for hurtigt efter forholdene. Sænk hastigheden, hvis du er i tvivl om, hvor hurtigt du kan køre.

Når der bruges tunge redskaber (over 454 kg), f.eks. sprøjte-, planerings- eller spredemaskiner osv., skal driftshastigheden begrænses ved at sætte kontakten til spærring af 3. gear i højt område i positionen langsom.

Drejning

En anden vigtig faktor, der fører til ulykker, er, når køretøjet skal drejes. Hvis der drejes for skarpt efter forholdene, kan køretøjet miste traktion og skride ud eller endda vælte.

Der er vanskeligere og mere risikabelt at dreje på våde, sandede og glatte overflader. Jo hurtigere der køres, jo værre bliver situationen. Sænk derfor farten, inden der drejes.

Under et skarpt sving ved høj hastighed kan det indvendige baghjul blive løftet op fra jorden. Det er ikke en konstruktionsfejl. Det sker med de fleste firehjulstrukne køretøjer, herunder personbiler. Hvis det sker, drejer du for skarpt i forhold til hastigheden. Sænk farten!

Bremsning

Det er god praksis at sænke farten, inden du når til en forhindring. Således får du ekstra tid til at standse eller undvige. Hvis du rammer en forhindring, kan køretøjet og dets indhold blive beskadiget. Og hvad vigtigere er, du og din passager kan komme til skade. Køretøjets bruttovægt har stor indflydelse på operatørens mulighed for at standse og/eller dreje. Tung last og tunge redskaber gør køretøjet sværere at standse eller dreje. Jo tungere lasten er, jo længere tid tager det at standse.

Bremseegenskaberne ændres også, når der ikke er lad eller redskaber på køretøjet. Hurtig opbremsning kan få

baghjulene til at låse, inden forhjulene låser, hvilket kan påvirke kontrollen over køretøjet. Det er en god ide at sænke farten, når lad eller redskaber ikke er påmonteret.

Græs og fortove er langt glattere, når det er vådt. Det kan tage 2 til 4 gange længere at standse på våde overflader end på tørre overflader.

Hvis du kører gennem stillestående vand, der er dybt nok til at gøre bremserne våde, vil de ikke fungere ordentligt, før de er tørre. Når du er kørt gennem vand, bør du teste bremserne for at sikre dig, at de fungerer korrekt. Hvis de ikke gør det, skal du køre langsomt i første gear, mens du trykker let på bremsepedalen. Så vil bremserne tørre.

Gear ikke ned for at bremse på isede eller glatte overflader (vådt græs) eller på vej ned ad en bakke, da motornedbremsning kan medføre udskridning eller tab af kontrol over køretøjet. Skift til lavere gear, før der køres ned ad en skråning.

Væltning

TORO Workman er udstyret med en styrtbøjle, hoftestøtter, sikkerhedsseler og håndtag. Køretøjets styrtbøjlesystem reducerer risikoen for alvorlig personskade eller dødsfald, hvis køretøjet mod forventning skulle vælte, selvom systemet ikke kan beskytte operatøren mod alle eventuelle skader.

Udskift et beskadiget styrtbøjlesystem. Det må ikke repareres. Enhver ændring af styrtbøjlesystemet skal godkendes af producenten.

Den bedste måde at undgå ulykker på er via konstant tilsyn med og uddannelse af operatører og ved hele tiden at være opmærksom på det område, hvor køretøjet bruges.

Den bedste måde for operatører at forhindre alvorlig personskade eller dødsfald på er ved at lære at bruge arbejdskøretøjet korrekt, at være agtpågivende og at undgå handlinger eller forhold, der kan føre til en ulykke. I tilfælde af væltning reduceres risikoen for alvorlig personskade eller dødsfald, hvis operatøren bruger styrtbøjlesystemet og sikkerhedsselerne samt følger de givne instruktioner.

Bakker



Hvis køretøjet vælter eller ruller på en bakke, medfører det alvorlig personskade.

- **Anvend ikke køretøjet på stejle skrænter.**
- **Hvis motoren sætter ud, eller du mister fart på en bakke, må du aldrig forsøge at vende køretøjet.**
- **Bak altid lige ned ad en bakke i bakgear.**
- **Bak aldrig nedad i frigear eller med koblingen trykket ned, hvor kun bremserne bruges.**
- **Kør aldrig på tværs af en stejl bakke. Kør altid lige op eller ned.**
- **Undgå at dreje på en bakke.**
- **Undlad at slippe koblingen pludseligt og at blokere bremserne. En pludselig hastighedsændring kan medføre væltning.**

Vær ekstra forsigtig ved kørsel på bakker. Kør aldrig på bakker, der er meget stejle. Det tager længere tid at standse under kørsel ned ad bakke end at standse på plan grund. Det er mere farligt at dreje på vej op eller ned ad en bakke end at dreje på plan grund. Det er særligt farligt at dreje på vej ned ad bakke, især hvis bremserne er aktiverede, og at dreje op ad en bakke ved kørsel på tværs af bakken. Selv med langsom hastighed og uden last er der større sandsynlighed for at vælte, hvis der drejes på en bakke.

Sænk farten, og skift til lavere gear, før maskinen køres op eller ned ad en skråning. Hvis du er nødt til at dreje på en bakke, skal du gøre det så langsomt og forsigtigt som muligt. Foretag aldrig skarpe eller hurtige vendinger på en bakke.

Hvis motoren sætter ud, eller du begynder at miste fart, mens du kører op ad en stejl bakke, skal du hurtigt bremse ned, skifte til frigear, genstarte motoren og skifte til bakgear. I tomgang vil motor- og gearkassemodstand hjælpe bremserne med at styre køretøjet på bakken og hjælpe dig med at bakke nedad mere sikkert.

Reducer lastens vægt, hvis bakken er stejl, eller hvis lasten har et højt tyngdepunkt. Vær opmærksom på, at lasten kan forskydes. Fastgør den.

Bemærk: Workman har fremragende bakkeforceringsegenskaber. Differentialelåsen forøger disse egenskaber. Bakkeforceringstraktionen

kan endvidere forbedres ved at forøge vægten bagest på køretøjet på en af følgende måder:

- Lægge vægt indvendigt på ladet og sikre, at den er fastgjort.
- Montere hjulvægte på baghjulene.
- Give bagdækkene en flydende ballast (calciumklorid).
- Traktionen forøges uden passager på forsædet.

Af- og pålæsning

Lastens og passagerens vægt og position kan ændre køretøjets tyngdepunkt og håndtering. Følg disse retningslinjer for at undgå at miste kontrollen med personskaade til følge:

Transporter ikke læs, der overskrider lastbegrænsningerne beskrevet på køretøjets vægtmærkat.



Ladet sænkes, når tippehåndtaget skubbes ned, selv når motoren er slukket. Selvom motoren slukkes, forhindrer det IKKE ladet i at blive sænket. Sæt altid sikkerhedsstøtten på udstrakt løftecylinder for at holde ladet oppe, hvis du ikke har tænkt dig at sænke det med det samme.



Ladet sænkes, når tippehåndtaget skubbes ned, selv når motoren er slukket. Selvom motoren slukkes, forhindrer det IKKE ladet i at blive sænket. Sæt altid sikkerhedsstøtten på udstrakt løftecylinder for at holde ladet oppe, hvis du ikke har tænkt dig at sænke det med det samme.

Der findes flere kombinationer af lad, platforme og redskaber til køretøjet. De kan bruges i forskellige kombinationer, så der kan opnås maksimal kapacitet og alsidighed. Ladet i fuld størrelse er 140 cm bredt gange 165 cm langt og kan indeholde op til 900 kg jævnt fordelt last.

Læs varierer med hensyn til, hvordan de fordeles. Sand spredes jævnt og forholdsvist lavt. Andre ting som mursten, gødning eller træplanker kan stables højere på ladet.

Lastens højde og vægt har stor indflydelse på risikoen for at vælte. Jo højere en last er stablet, jo større risiko

er der for, at køretøjet vælter. Det er muligt, at 907 kg bliver for højt til sikker drift. Risikoen for at vælte kan bl.a. formindskes ved at reducere den samlede vægt. En anden måde er at fordele lasten så lavt som muligt.

Hvis lasten er placeret ud mod en af siderne, er køretøjet mere tilbøjeligt til at vælte over på den pågældende side. Det gælder især under sving, hvis lasten vender udad i svinget.

Placer aldrig en tung last bag bagakslen. Hvis lasten er placeret så langt bagud, at den befinder sig bag ved bagakslen, reduceres vægten på forhjulene, hvilket giver dårligere styreegenskaber. Hvis lasten ligger helt tilbage, er der endda risiko for, at forhjulene slipper jorden ved kørsel over bump eller op ad en bakke. Dette medfører tab af styreegenskaber og kan bevirke, at køretøjet vælter.

Som tommelfingerregel skal lastens vægt fordeles ligeligt fra for til bag og side til side.

Hvis en last ikke er fastgjort, eller væske transporteres i en stor beholder, f.eks. et sprøjteapparat, kan lasten forskydes. Denne forskydning sker hyppigst under drejning, kørsel op eller ned ad bakke, ved pludselig hastighedsændring, eller når du kører hen over ujævne overflader. Læs, der forskydes, kan få køretøjet til at vælte. Fastgør altid lasten forsvarligt, så den ikke forskubber sig. Aflæs aldrig, mens køretøjet vender sidelæns på en bakke.

Tunge læs øger bremselængden og mindsker maskinens evne til at dreje hurtigt uden at vælte.

Den bageste ladplads er kun beregnet til last, ikke til passagerer.

Brug af differentialelåsen

Differentialelåsen forøger køretøjets traktion ved at låse baghjulene, så ét hjul ikke laver hjulspind. Det er en hjælp ved transport af tunge læs på vådt græs eller i glatte områder, ved kørsel op ad bakke og på sandede overflader. Det er dog vigtigt at huske på, at denne ekstra traktion kun er beregnet til midlertidig brug. Brug af funktionen erstatter ikke sikker drift, der allerede er beskrevet i forbindelse med bakker og tunge læs.

Differentialelåsen får baghjulene til at dreje rundt med samme hastighed. Når differentialelåsen anvendes, er køretøjet i en vis grad begrænset mht. at dreje skarpt, og grønsværen kan blive beskadiget. Brug kun differentialelåsen, når det er nødvendigt, ved lavere hastigheder og kun i første eller andet gear.



Hvis køretøjet vælter eller ruller på en bakke, medfører det alvorlig personskade.

- Den ekstra traktion, der kan opnås med differentialelåsen, kan være tilstrækkelig til at udsætte operatøren for farlige situationer, f.eks. køre op ad skråninger, der er for stejle til at vende på. Vær ekstra forsigtig, når differentialelåsen er slået til, især på stejle skråninger.
- Hvis differentialelåsen er slået til i skarpe sving med høj hastighed, og det indvendige baghjul løftes fra jorden, kan operatøren miste kontrollen, og køretøjet kan skride ud (se afsnittet om brug af differentialelåsen). Brug kun differentialelåsen med lav hastighed.

Firehjulstræk

Kun firehjulstræk

Firehjulstrækket på dette køretøj aktiveres automatisk og kræver ingen indgriben fra operatørens side. Forhjulstrækket bliver ikke slået til (ingen kraftoverførsel til forhjulene), før baghjulene begynder at miste traktion. Når tovejskoblingen registrerer, at hjulene mister greb, indkobles forhjulstrækket og overfører kraft til forhjulene. Firehjulstrækket fortsætter med at overføre kraft til forhjulene, indtil baghjulene har tilstrækkelig traktion til at flytte køretøjet, uden at hjulene mister greb. Når dette sker, stopper systemet med at overføre kraft til forhjulene, og håndteringsegenskaberne bliver som på modellen med tohjulstræk. Firehjulstrækket fungerer både, når der køres fremad og bagud, men når der drejes, skrider baghjulene lidt mere, før der overføres kraft til forhjulene.



Hvis køretøjet vælter eller ruller på en bakke, medfører det alvorlig personskade.

Den ekstra traktion, der kan opnås med firehjulstrækket, kan være tilstrækkelig til at udsætte operatøren for farlige situationer, f.eks. køre op ad skråninger, der er for stejle til at vende på. Vær forsigtig, især ved kørsel på stejle skråninger.

Transport af køretøjet

Der skal bruges en anhænger til flytning af køretøjet over lange afstande. Sørg for, at køretøjet er forsvarligt fastgjort til anhængerens. Se figur Figur 33 og Figur 34 for at få vist placeringen af bindepunkterne.

Bugsering af køretøjet

I nødstilfælde kan køretøjet bugseres over en kort afstand. Toro anbefaler imidlertid ikke dette som standardprocedure.



Bugsering med høj hastighed kan betyde, at operatøren mister kontrollen over køretøjet. Bugser aldrig køretøjet med en hastighed på mere end 8 km/t.

Bugsering af køretøjet skal udføres af to personer. Fastgør en trækline til hullerne på stellet forreste vange. Sæt gearstangen i neutral, og deaktiver parkeringsbremsen. Hvis maskinen skal flyttes over en betydelig afstand, skal den transporteres på en lastbil eller anhænger.

Bemærk: Servostyringen fungerer ikke, så det bliver vanskeligere (kræver flere kræfter) at styre.

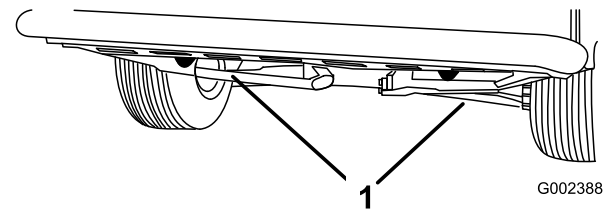

Figur 33

1. Bugseringsringe

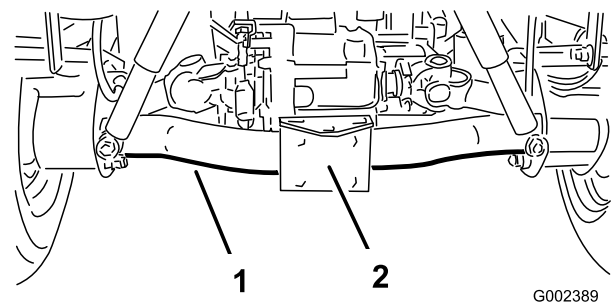

Figur 34

1. Akselrør
2. Trækplade

Bugsering af anhænger

Workman er i stand til at trække anhængere og redskaber med en vægt, der er større end selve køretøjet.

Flere typer bugsertræk kan fås til Workman, afhængigt af anvendelsesformålet. Kontakt din autoriserede TORO-forhandler for at få flere oplysninger.

Når Workman er udstyret med et bugsertræk boltet fast på bagakselrøret, kan den trække anhængere eller redskaber med en bruttoanhængervægt på op til 680 kg. Læs altid en anhænger med 60% af lastens vægt forrest på anhængerens. Således placeres ca. 10% (maks. 90 kg) af anhængerens bruttovægt på køretøjets bugsertræk.

Ved bugsering af enten anhængere med en standardtrækstang eller femhjulsanhængere med en bruttoanhængervægt på over 680 kg bruges enten et chassismonteret trækstangstræk (beregnet til en bruttoanhængervægt på 1590 kg) eller femhjulssæt med bremses. Anhængerens skal have bremses, hvis den vejer mere end 680 kg og trækkes af et Workman-køretøj.

Overlæs ikke køretøjet eller anhængerens, når du kører med last eller bugserer en anhænger (redskab). Overlæsning kan forårsage dårlig ydelse eller skader på bremses, aksel, motor, gearkasse, styring, ophæng, karosseristruktur eller dæk.

Vigtigt: Brug det lave område for at reducere risikoen for transmissionsskader.

Ved bugsering af 5-hjulsredskaber, f.eks. en plæneblufter, skal du altid montere den ”wheely bar”, der følger med 5-hjulssættet, for at forhindre, at forhjulene løftes fri af jorden, hvis det bugserede redskabs bevægelse pludselig hindres.

Hydraulisk styring

Hydraulikstyringen overfører ”direkte” hydraulisk kraft fra køretøjets pumpe, når motoren kører. Kraften kan bruges via lynkoblingerne bag på køretøjet.

Vigtigt: Hvis flere køretøjer bruger samme redskab, kan der opstå krydskontaminering af transmissionsvæsken. Udskift transmissionsvæsken hyppigere

Styrehåndtagets positioner

- Positionen Off (fra):—Dette er den normale position for styreventilen, når den ikke bruges. I denne position er styreventilens arbejdsporte blokeret, og eventuel last holdes af kontraventilerne i begge retninger.

- Hæv (lynkoblingens position ”A”)—I denne position løftes ladet eller bagtræksredskabet, eller der overføres tryk til lynkobling ”A”. Returolien fra lynkoblingen ”B” kan også løbe tilbage i ventilen og derefter ud til beholderen. Dette er en overgangsposition, og når håndtaget slippes, returnerer det til midterpositionen Off (fra).
- Sænk (lynkoblingens position ”B”)—I denne position sænkes ladet eller bagtræksredskabet, eller der overføres tryk til lynkobling ”B”. Returolien fra lynkoblingen ”A” kan også løbe tilbage i ventilen og derefter ud til beholderen. Dette er en overgangsposition, og når håndtaget slippes, returnerer det til midterpositionen Off (fra). Hvis man midlertidigt holder og derefter slipper styregrebet i denne position, leveres et flow til lynkoblingen ”B”, som udøver et nedadgående tryk på bagtrækket. Når håndtaget slippes, opretholdes det nedadgående tryk på trækket.

Vigtigt: Hvis det bruges med en hydraulikcylinder, vil olien, når styrehåndtaget holdes i positionen Sænk, løbe via en sikkerhedsventil, hvilket kan beskadige det hydrauliske system.

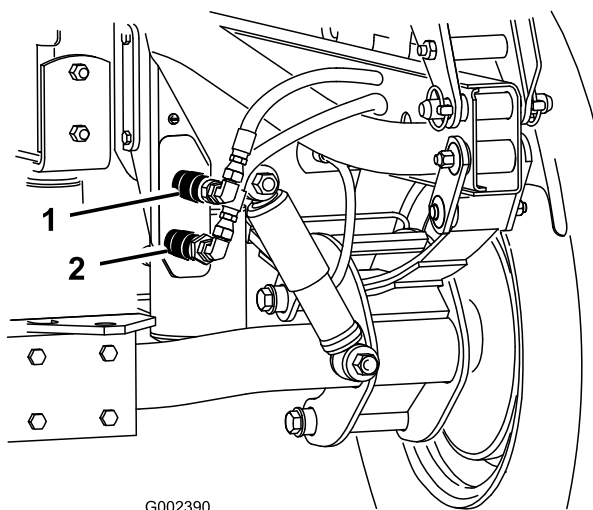

Figur 35

1. Lynkoblingens position ”A” 2. Lynkoblingens position ”B”

- Positionen On (til):—Denne position svarer til Sænk (lynkoblingens position ”B”). Den leder også olie til lynkoblingen ”B” bortset fra, at håndtaget holdes i denne position af et låsegreb i kontrolpanelet. Olie kan således flyde konstant til det udstyr, der bruger en hydraulikmotor. Denne position må kun bruges til redskaber med hydraulikmotor.

Vigtigt: Hvis positionen On (til) bruges med en hydraulikcylinder eller uden redskaber, vil olien løbe via en sikkerhedsventil, hvilket kan

beskadige det hydrauliske system. Brug kun denne position kortvarigt eller med en motor tilsluttet.

Vigtigt: Kontroller hydraulikoliestanden efter montering af redskab. Kontroller, at redskabet fungerer, ved at aktivere det flere gange for at presse luft ud af systemet, og kontroller derefter hydraulikoliestanden igen. Redskabets cylinder påvirker oliestanden i gearkassen en smule. Pumpe, fjernhydraulik, servostyring og transmissionen kan blive beskadiget, hvis køretøjet bruges med lav oliestand.



Hydraulikvæske, der trænger ud under tryk, kan have tilstrækkelig kraft til at trænge gennem huden og forårsage alvorlig personskade. Vær forsigtig, når hydrauliske lynkoblinger til- og frakobles. Stands motoren, aktiver parkeringsbremsen, sænk redskabet, og sæt fjernhydraulikventilen i flydelåseposition for at tage hydrauliktrykket af, inden lynkoblinger til- eller frakobles.

Lynkoblingens funktion

- Tilkobling

Vigtigt: Rens snavs fra lynkoblingerne inden tilkobling. Snavsede koblinger kan medføre forurening af det hydrauliske system

Træk låseringen på koblingen tilbage.

Sæt slangeniplen i koblingen, indtil den klikker på plads.

- Frakobling

Bemærk: Mens begge køretøjer er slukket, skal løftegrebet bevæges frem og tilbage for at fjerne systemtrykket og lette frakoblingen af lynkoblingerne.

Træk låseringen på koblingen tilbage.

Træk slangen ud af koblingen.

Vigtigt: Rengør og sæt støvhætten og støvdæksler på lynkoblingens ender, når de ikke er i brug.

Bemærk: Når fjernudstyr forbindes med lynkoblingerne, skal du finde ud af, hvilken side der kræver tryk, og derefter forbinde den pågældende slange med lynkoblingen ”B”, der således vil blive forsynet med tryk, når håndtaget skubbes fremad eller fastlåses i positionen ON (til).

Fejlfinding ved hydraulisk styring:

- Problemer med at til- og frakoble lynkoblingerne.
Tryk ikke taget af (lynkobling under tryk).
- Servostyringen hård.
 - Hydraulikoliestand lav.
 - Hydraulikolie varm.
 - Pumpe fungerer ikke.
- Hydrauliklækager.
 - Fittings løse.
 - Fitting mangler o-ring.
- Redskab fungerer ikke.
 - Lynkoblinger ikke helt tilkoblede.
 - Der er byttet om på lynkoblinger.
- Hvinende støj.
Fjernventil i låsepositionen ON (til), hvilket får hydraulikolien til at løbe via sikkerhedsventilen.
- Motoren vil ikke starte.

Det hydrauliske greb er fastlåst i fremadrettet position.

Vedligeholdelse

Maskinens venstre og højre side er som set fra den normale betjeningsposition.



Hvis du lader nøglen sidde i tændingen, kan andre personer utilsigtet komme til at starte motoren og forårsage alvorlig personskade på dig eller andre omkringstående personer.

Fjern nøglen fra tændingen, før vedligeholdelsesarbejde påbegyndes.

Skema over anbefalet vedligeholdelse

Vedligeholdelsesintervaller	Vedligeholdelsesprocedure
Efter de første 2 timer	<ul style="list-style-type: none">• Tilspænding af de forreste og bageste hjulmøtrikker.
Efter de første 8 timer	<ul style="list-style-type: none">• Kontrol af alle remmes tilstand og spænding.
Efter de første 10 timer	<ul style="list-style-type: none">• Tilspænding af de forreste og bageste hjulmøtrikker.• Kontrol af gearkabernes justering.• Kontrol af gearkabernes justering.• Udskiftning af gearkassefilteret.• Udskiftning af hydraulikfilteret.
Efter de første 50 timer	<ul style="list-style-type: none">• Udskiftning af olie og oliefilter.• Udskiftning af olie og filter.• Efterspænd topstykkets bolte.• Juster motorventilspillerummet.
Hver anvendelse eller dagligt	<ul style="list-style-type: none">• Kontrol af motoroliestand.• Kontrol af kølevæskestanden.• Kontrol af gearkasse-/hydraulikvæsken.• Kontrol af dæktrykket.• Kontrol af bremsevæskestanden.• Tøm brændstoffilteret/vandudskilleren for vand eller andre forureningsstoffer dagligt.• Fjernelse af snavs fra motorområde og køler. (Rengør oftere under snavsede forhold).
For hver 50 timer	<ul style="list-style-type: none">• Rengøring af luftfilteret.• Kontrol af batterivæskestanden. (En gang om måneden ved opbevaring)• Kontrol af batterikabelforbindelserne.
For hver 100 timer	<ul style="list-style-type: none">• Kontrol af fordifferentialets oliestand.• Smøring af alle lejer og bøsninger.• Eftersyn af dækkenes tilstand.
For hver 150 timer	<ul style="list-style-type: none">• Udskiftning af olie og oliefilter.• Udskiftning af olie og filter.

Vedligeholdelsesintervaller	Vedligeholdelsesprocedure
For hver 200 timer	<ul style="list-style-type: none"> Tilspænding af de forreste og bageste hjulmøtrikker. Udskiftning af luftfilteret. Eftersyn af det homokinetiske led for revner, huller eller en løs klemme. Kontrol af gearkablernes justering. Kontrol af differentialelåsens kabeljustering. Eftersyn af drifts- og parkeringsbremser. Kontrol af alle remmes tilstand og spænding. Kontrol af bremsepedalens justering. (Den forreste motorhjulm kan fjernes, så justeringen bliver nemmere). Kontrol af koblingsjusteringen. Kontrol af parkeringsbremsens justering.
For hver 400 timer	<ul style="list-style-type: none"> Kontrol af slanger og forbindelser. (Efterse for slitage, skader eller løse forbindelser). Udskiftning af filterdåsen. Kontrol af forhjulenes spidsning. Efterse bremserne for slidte bremseblokke.
For hver 600 timer	<ul style="list-style-type: none"> Kontroller topstykkets tilspændingsmoment. Juster motorventilspillerummet.
For hver 800 timer	<ul style="list-style-type: none"> Udskiftning af fordifferentialets olie. Udskiftning af gearkasse-/hydraulikolien og -filteret og rengøring af sien. Udskiftning af hydraulikfilteret. Rengøring af hydraulikvæskesien.
For hver 1000 timer	<ul style="list-style-type: none"> Udskiftning af bremsevæsken. Efterspænd topstykkets bolte. Tømning/udskylning af brændstoftanken. Udskylning/udskiftning af væsken i kølesystemet.

Oversigt over eftersynsintervaller

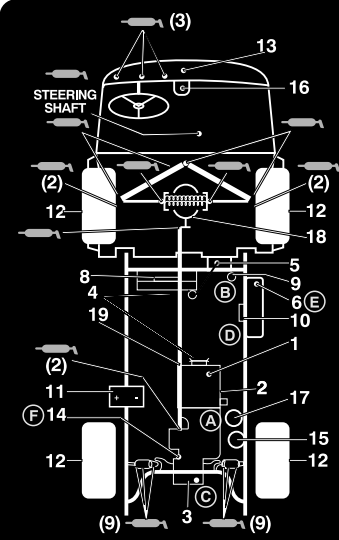

WORKMAN QUICK REFERENCE AID

CHECK/SERVICE

- ENGINE OIL LEVEL
- ENGINE OIL DRAIN
- TRANSAXLE/HYDRAULIC OIL LEVEL (DIP STICK)
- BELTS (WATER PUMP, HYDRAULIC PUMP)
- COOLANT LEVEL FILL
- FUEL (3300/4300 DIESEL FUEL ONLY, 3100/3200/4200 UNLEADED FUEL ONLY)
- GREASE POINTS → 100 HRS.
- RADIATOR SCREEN
- AIR CLEANER
- FUEL PUMP
- BATTERY
- TIRE PRESSURE - MAXIMUM 20 PSI FRONT, 18 PSI REAR (24" TIRE)
- FUSES
- HYDRAULIC STRAINER
- HYDRAULIC OIL FILTER
- BRAKE FLUID
- WATER SEPARATOR (DIESEL ONLY)
- DIFFERENTIAL FILL/CHECK (4WD ONLY)
- 4WD SHAFT

FLUID SPECIFICATIONS/CHANGE INTERVALS

SEE OPERATOR'S MANUAL FOR INITIAL CHANGES	FLUID TYPE	CAPACITY		CHANGE INTERVALS		FILTER LOCATION
		L	QT	FLUID	FILTER	
ENGINE OIL LCG ONLY	SEE MANUAL	3.3	3.5	200 HRS.	200 HRS.	(A)
ENGINE OIL LCD ONLY		3.3	3.5	150 HRS.	150 HRS.	(A)
ENGINE OIL AC ONLY		1.9	2	100 HRS.	100 HRS.	(A)
TRANS/HYDRAULIC OIL	DEXRON III ATF	7.1	7.5	800 HRS.	800 HRS.	(C)
AIR CLEANER		CLEAN EVERY 50 HRS.			200 HRS.	(B)
FUEL > 32 F	SEE NOTE 6	26.5	7 GAL.	---	400 HRS.	(E)
FUEL PUMP	---	---	---	---	400 HRS.	(D)
COOLANT 50/50 ETHYLENE GLYCOL WATER	---	4.3	4.5	1200 HRS.	---	
STRAINER	---	---	---	CLEAN 800 HRS.		(F)
DIFFERENTIAL OIL	SAE 10W-30 CD	.9	1	800 HRS.	---	

FOR HEAVY DUTY OPERATION, MAINTENANCE SHOULD BE PERFORMED TWICE AS FREQUENTLY.

Figur 36

Krævende driftsforhold

Vigtigt: Hvis køretøjet udsættes for nogen af nedenstående forhold, skal vedligeholdelse udføres dobbelt så hyppigt:

- Brug i ørkenområder

- Betjening i kolde klimaer (under 0 grader celsius)
- Bugsering af anhænger
- Hyppig brug på støvede veje
- Byggearbejde
- Få bremserne efterset og renses så hurtigt som muligt efter lang tids betjening i mudder, sand, vand eller lignende snavsede forhold. Dette vil forhindre slibematerialer i at forårsage kraftig slitage.
- Hvis køretøjet ofte bruges til krævende driftsforhold, skal du smøre alle fedtfittinger.



Det er kun tilladt kvalificeret og autoriseret personale at vedligeholde, reparere, justere eller efterse køretøjet.

Undgå brandfare, og sørg for at have brandbeskyttelsesudstyr til rådighed på arbejdsområdet. Brug ikke åben ild til at kontrollere brændstofstand eller -lækage, batterielektrolyt eller kølevæske. Brug ikke åbne beholdere til brændstof eller brændbare rensesvæsker ved rengøring af dele.

Mange af de emner, der beskrives i dette vedligeholdelsesafsnit, kræver, at ladet hæves og sænkes. Følgende forholdsregler skal tages for at undgå alvorlig personskade eller dødsfald.



Stop motoren, aktiver parkeringsbremsen, og tag nøglen ud af tændingen, før der foretages serviceeftersyn eller justeringer af maskinen. Materialer skal fjernes fra ladet eller andre redskaber, inden der arbejdes under et hævet lad. Arbejd aldrig under et hævet lad uden at placere ladsikkerhedsstøtten på en fuldt udstrakt cylinderstang.

Efter afslutning af vedligeholdelsesarbejdet skal sikkerhedsstøtten fjernes og sættes på plads, og ladet sænkes.

Tiltag forud for vedligeholdelse

Brug af ladsikkerhedsstøtte

1. Hæv ladet, indtil løftecylindrene er helt udstrakte.
2. Fjern ladstøtten fra opbevaringsbeslagene bag på styrtbøjlepanelet (Figur 37).

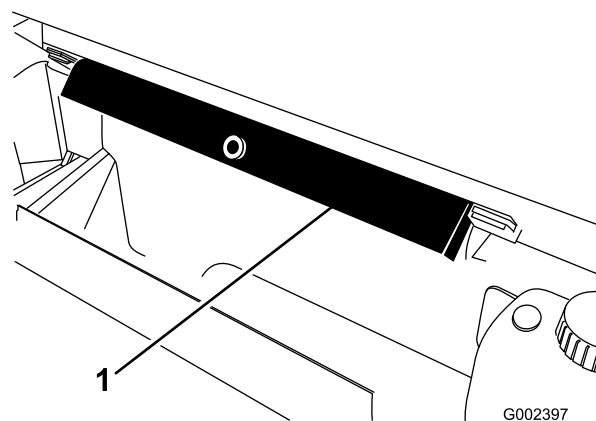

Figur 37

1. Ladstøtte

3. Skub ladstøtten ned over cylinderstangen, og sørg for, at tapperne på støtteenden hviler på enden af cylinderløbet og cylinderstangenden (Figur 38).

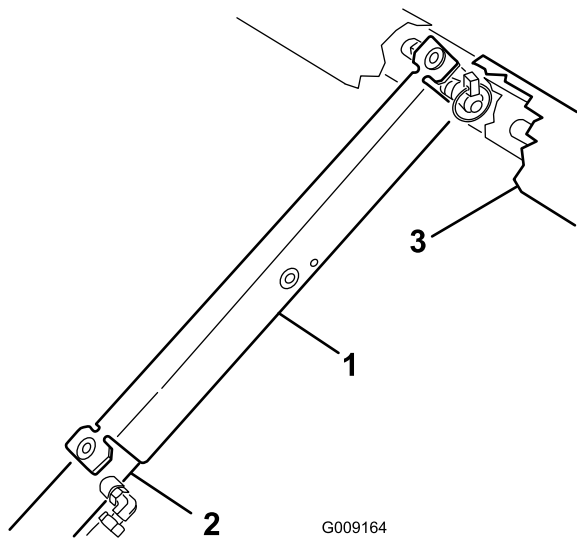

Figur 38

1. Ladstøtte
2. Cylinderløb
3. Lad

4. Ladstøtten opbevares ved at fjerne den fra cylinderen og sætte den i beslagene bag på styrtbøjlepanelet.
5. Monter eller fjern altid ladstøtten fra den udvendige side af ladet.



Forsøg ikke at sænke ladet, når ladsikkerhedsstøtten er placeret på cylinderen.

Brug af donkraft



Et køretøj på en donkraft kan være ustabilt og glide ned af donkraften, hvorved personer nedenunder det vil komme til skade.

- Start ikke motoren, mens køretøjet står på en donkraft.
- Fjern altid nøglen fra tændingen, før du stiger af køretøjet.
- Bloker hjulene, når køretøjet står på en donkraft.

1. Start ikke motoren, når køretøjet er løftet med donkrafte, da motorvibrationer eller hjulbevægelse kan få køretøjet til at glide af donkraften.
2. Arbejd ikke under køretøjet uden støttebukke, som understøtter det. Køretøjet kan glide af donkraften og skade nogen under det.

3. Donkraftpunktet foran på køretøjet er under stelstøtten midt på og bag på under akselrøret.
4. Når køretøjets forreste del løftes med donkraft, placeres altid en klods (eller tilsvarende materiale) på 5 x 10 cm mellem donkraften og stellet.

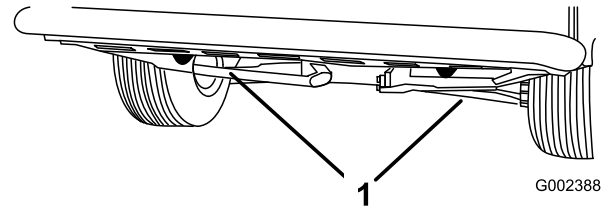

Figur 39

1. Donkraftpunkt foran

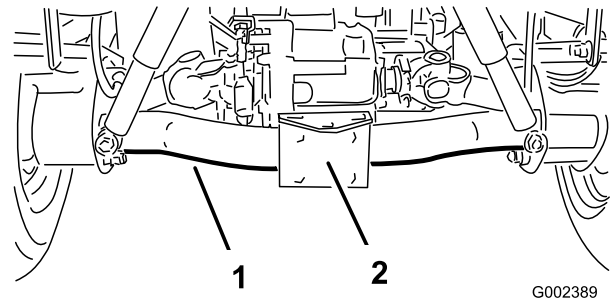

Figur 40

Smøring

Smøring af lejer og bøsninger

Eftersynsinterval: For hver 100 timer

Køretøjet indeholder smørepipler, som skal smøres regelmæssigt med lithiumbaseret universalfedt nr. 2. Hvis maskinen anvendes under normale forhold, skal alle lejer og bøsninger smøres for hver 100 driftstimer. Hyppigere smøring er nødvendig, hvis køretøjet bruges til krævende opgaver.

Smørepiplernes placering og antal er som følger:

Styretøjets plejlstang (1) og styretøjets kuglelejeender (2) (Figur 41), forbindelsesstangender (4) (Figur 42), forreste kugleled (4) (Figur 42), bageste drivakslers (18) (Figur 43), pedaldrejetapper (3) (Figur 44); forreste drejebøsninger (2) (Figur 45) og gaspedalarm (1) (Figur 46).

Vigtigt: Når drivakslens universallejekryds smøres, pumpes smørefedt ind, indtil det kommer ud af alle fire skåle i hvert kryds.

1. Tør maskinens smørepipler rene, så der ikke kan komme fremmedlegemer ind i lejet eller bøsningen.
2. Pump fedt ind i lejer eller bøsninger.
3. Tør overskydende fedt af.

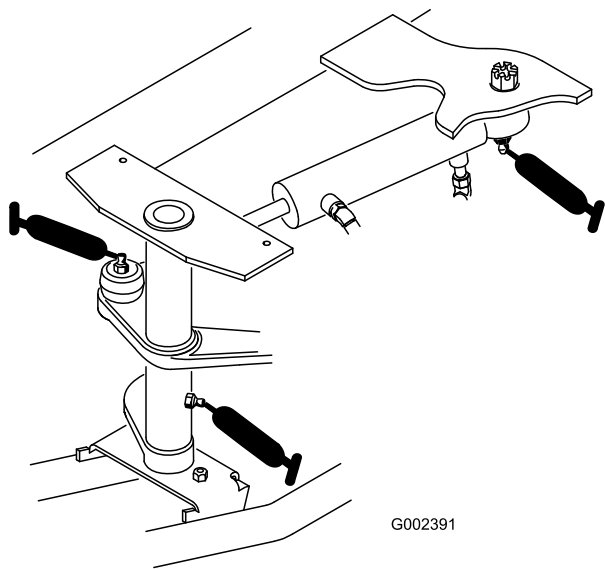

Figur 41

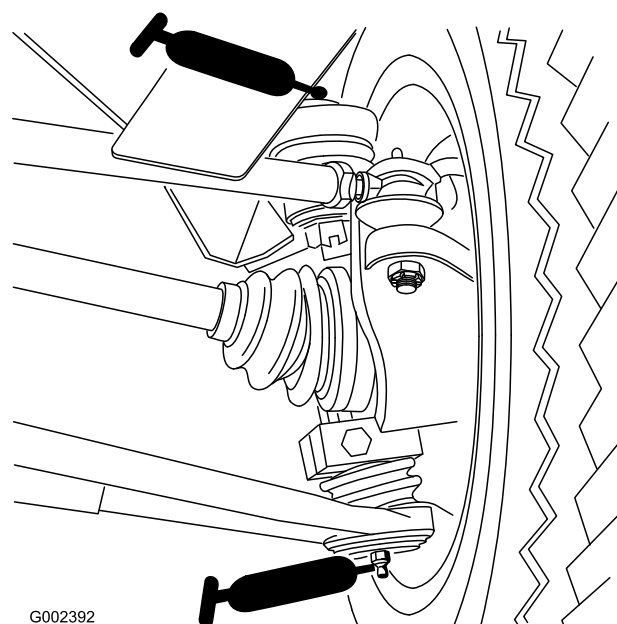

Figur 42

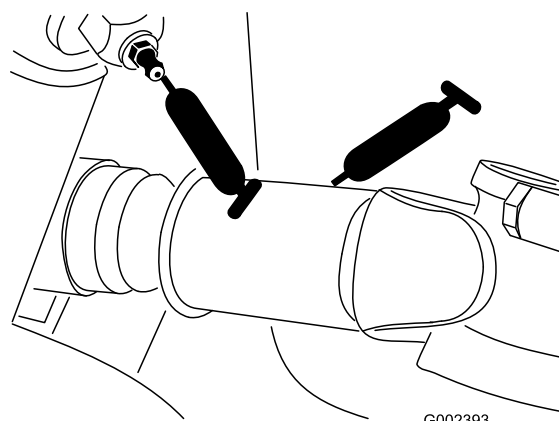

Figur 43

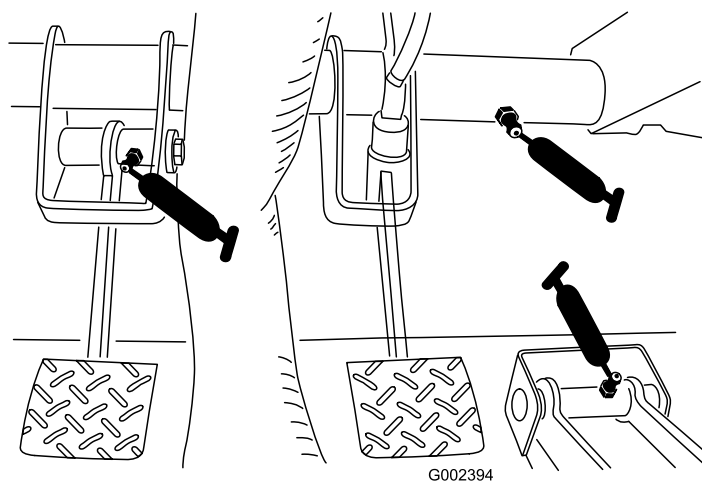

Figur 44

Motorvedligeholdelse

Generel vedligeholdelse af luftfilter

Eftersynsinterval: For hver 50 timer

For hver 200 timer

- Eftersø luftfilter og slanger regelmæssigt for at opretholde maksimal motorbeskyttelse og sikre maksimal driftslevetid.
- Kontroller, om luftfilterhuset er beskadiget, hvilket kan medføre luftlækage. Udskift et beskadiget luftfilterhus.
- Rens luftfilteret for hver 50 driftstimer, og udskift for hver 200 timer (oftere under meget støvede eller snavsede forhold).

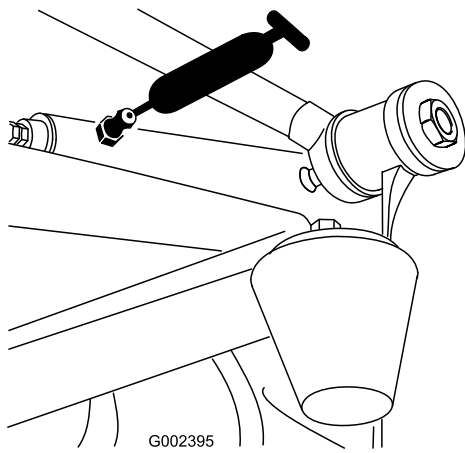

Figur 45

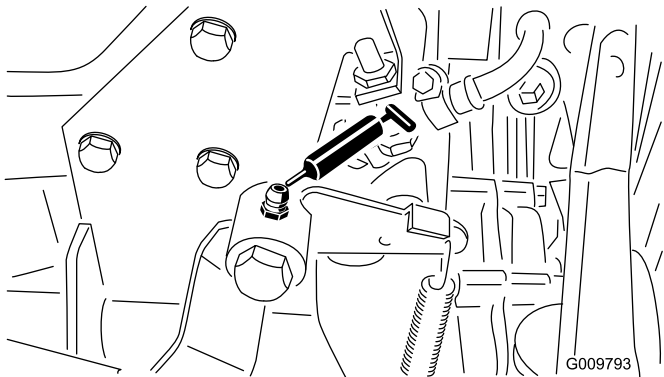

Figur 46

Eftersyn af luftfilteret

1. Træk låsen udad, og drej luftfilterdækslet mod uret.

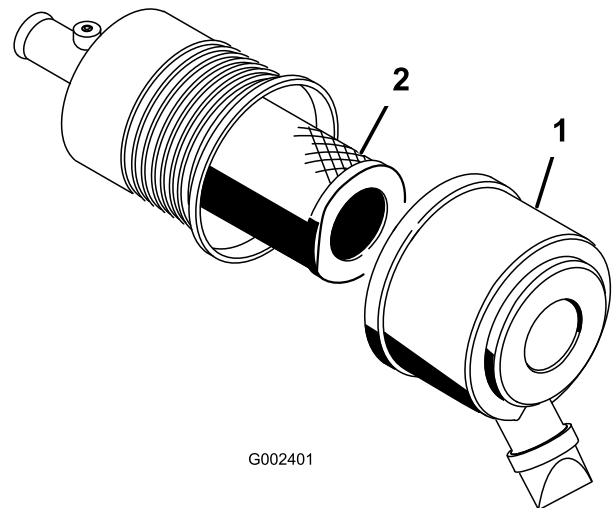

Figur 47

1. Luftfilterdæksel
2. Filter

2. Før du afmonterer filteret, skal du ved hjælp af trykluft med lavt tryk (276 kPa (40 psi), ren og tør luft) fjerne større ansamlinger af snavs, der har hobet sig op mellem ydersiden af primærfilteret og filterdåsen.

Vigtigt: Undgå at bruge trykluft med højt tryk, som evt. kan presse snavs gennem filteret og ind i indsugningsrøret. Denne rengøringsmetode forhindrer, at der kommer snavs ind i indsugningen, når primærfilteret afmonteres.

3. Afmonter og udskift primærfilteret.

Bemærk: Det anbefales ikke at rengøre det brugte filter på grund af risikoen for at beskadige filtermediet.

4. Efterse det nye filter for forsendelseskader, og kontroller filterets forseglingsende og selve filterelementet.

Vigtigt: Benyt ikke et beskadiget filter.

5. Isæt det nye filter ved at trykke på den udvendige kant af filterelementet og skubbe det på plads i filterdåsen.

Vigtigt: Tryk ikke på den bløde del i midten af filteret.

6. Rengør åbningen til udblæsning af snavs i det aftagelige dæksel. Afmonter gummiudløbsventilen i dækslet, rengør fordybningen, og udskift udløbsventilen.
7. Monter dækslet således, at gummiudløbsventilen vender nedad – i en position mellem ca. klokken 5 og klokken 7 set fra enden.
8. Fastgør dæksellåsene. Nulstil indikatoren, hvis den viser rødt (og der er en monteret).

Udskiftning af motorolie og filter

Eftersynsinterval: Efter de første 50 timer

For hver 150 timer

1. Hæv ladet (hvis køretøjet er udstyret med et lad), og placer sikkerhedsstøtten på den udstrakte løftecylinder for at holde ladet oppe.
2. Fjern aftapningsskruen, og lad olien løbe ned i drænbakken. Sæt aftapningsproppen i igen, når olien holder op med at løbe.

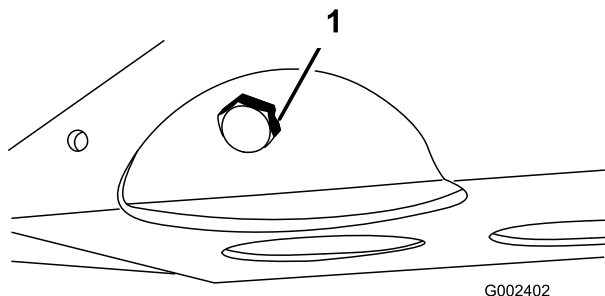

Figur 48

1. Aftapningsskrue til motorolie

Spænd derefter 1/2 til 2/3 omgang. **OVERSPÆND IKKE.**

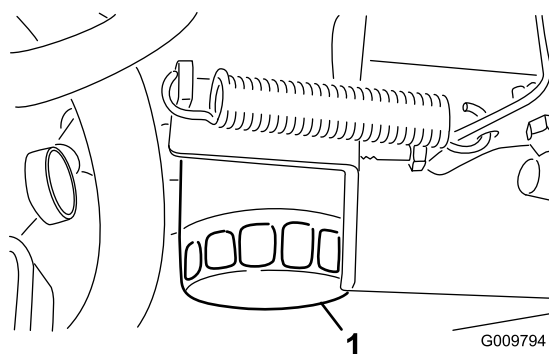

Figur 49

1. Motoroliefilter

4. Fyld olie på krumtaphuset. Se afsnittet Kontrol af motorolie.

Bolte til topstykket

Eftersynsinterval: Efter de første 50 timer

For hver 600 timer

For hver 1000 timer/Årlig (alt efter hvad der indtræffer først)

Motorventilspillerum

Eftersynsinterval: Efter de første 50 timer

For hver 600 timer/Årlig (alt efter hvad der indtræffer først)

3. Fjern oliefilteret. Smør et tyndt lag ren olie på den nye filterforsegling, før den skrues på. Skru filteret på, indtil pakningen berører monteringspladen.

Vedligeholdelse af brændstofs-system

Brændstofs-system

Brændstofslanger og -forbindelser

Eftersynsinterval: For hver 400 timer/Årlig (alt efter hvad der indtræffer først) (Efterse for slitage, skader eller løse forbindelser).

For hver 1000 timer/Hvert 2. år (alt efter hvad der indtræffer først)

Brændstoffilter/vandudskiller

Eftersynsinterval: Hver anvendelse eller dagligt

For hver 400 timer

Aftap vand eller andre forurenende stoffer fra brændstoffilteret/vandudskilleren dagligt ved at løsne aftapningsskruen (Figur 50) på filterdåsen. Spænd proppen efter aftapning.

1. Hæv ladet (hvis køretøjet er udstyret med et lad), og placer sikkerhedsstøtten på den udstrakte løftecylinder for at holde ladet oppe.
2. Brændstoffilteret/vandudskilleren er monteret på den indvendige side af den højre stelvange.

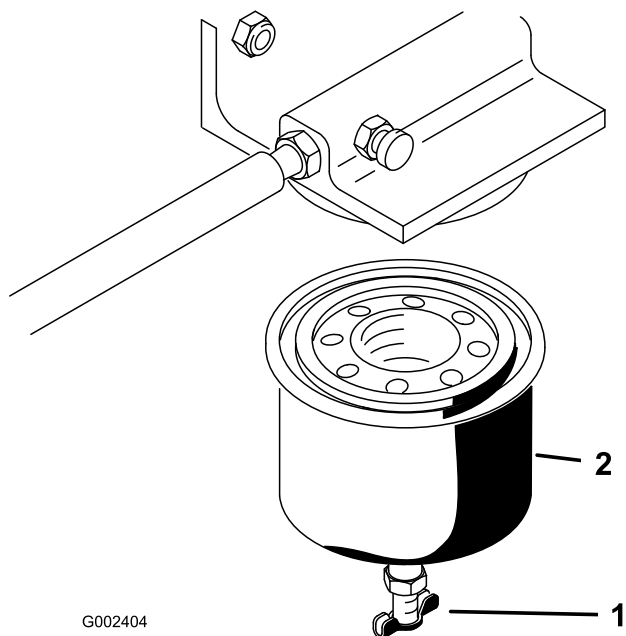

Figur 50

1. Aftapningsprop
2. Filterskål

3. Rengør området omkring filterskålens monteringsflade.

4. Afmonter filterdåsen, og rengør monteringsfladen.
5. Smør pakningen på filterskålen med ren motorolie.
6. Monter filterdåsen med hånden, indtil pakningen berører monteringsoverfladen. Drej dernæst endnu 1/2 omgang.

Udluftning af indsprøjtning-dyserne

1. Hæv ladet (hvis køretøjet er udstyret med et lad), og placer sikkerhedsstøtten på den udstrakte løftecylinder for at holde ladet oppe.
2. Løsn rørforbindelsen til indsprøjtningseenhed nr. 1 (Figur 51).

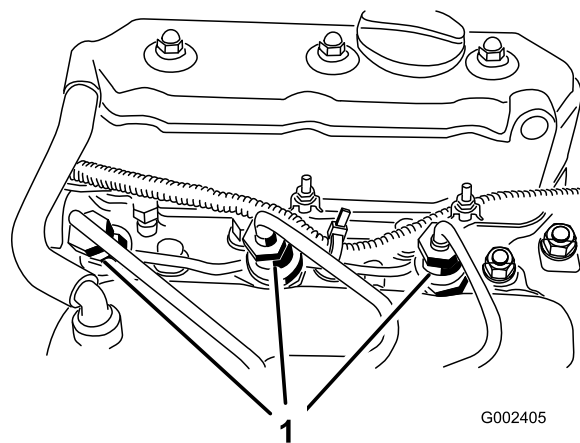

Figur 51

1. Brændstofindsprøjtning-dyser (3)

3. Tryk langsomt gaspedalen helt ned til positionen HURTIG.
4. Drej nøglen i tændingen til positionen START, og hold øje med brændstoffilstrømningen rundt om forbindelsesdelen. Drej nøglen til positionen OFF, når der observeres en massiv strøm.
5. Spænd rørforbindelsen godt fast.
6. Gentag trin 1-4 på den anden og tredje dyse.

Vedligeholdelse af elektrisk system

Sikringer

Sikringerne til maskinens elektriske system er placeret midt under instrumentbrættet.

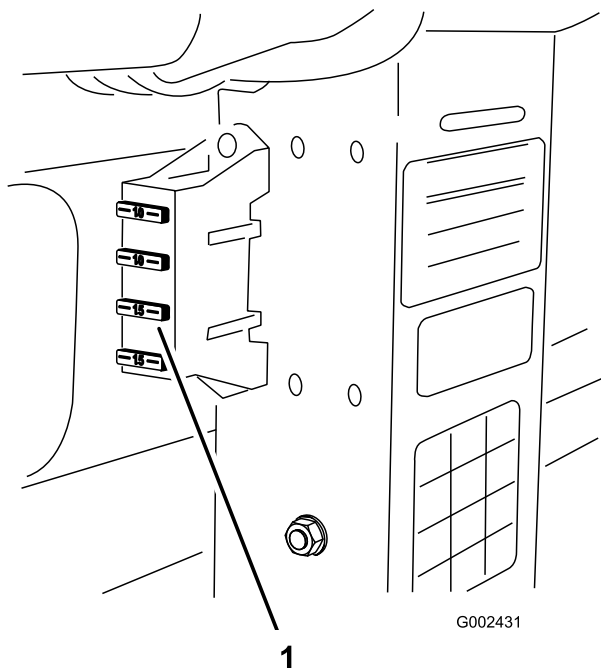

Figur 52

1. Sikringer

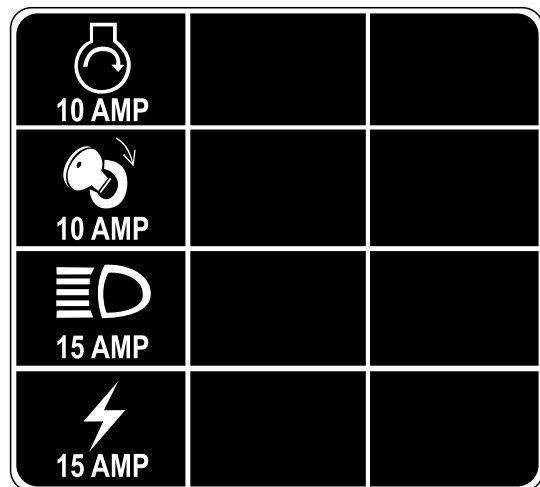

Figur 53

Procedure til start med startkabler



Det kan være farligt at starte køretøjet med startkabler. Overhold følgende advarsler for at undgå personskade eller beskadigelse af elektriske komponenter i køretøjet:

- Start aldrig køretøjet med startkabler med en spændingskilde, der er større end 15 volt jævnstrøm, da det vil beskadige det elektriske system.
- Forsøg aldrig at starte et afladet batteri, der er frossent, med startkabler. Batteriet kan blive ødelagt eller eksplodere under start med startkabler.
- Overhold alle batteriadvarsler, når køretøjet startes med startkabler.
- Sørg for, at de to køretøjer, der bruges til start med startkabler, ikke er i kontakt med hinanden.
- Tilslutning af kabler til den forkerte pol kan medføre personskade og/eller skader på det elektriske system.

1. Løsn de knapper, der fastgør batteridækslet til batteribundpladen, og skub dækslet af.
2. Forbind et startkabel mellem pluspolerne på de to batterier. Pluspolen kan identificeres med et ”+”-tegn oven på batteridækslet.
3. Forbind den ene ende af det andet startkabel med batteriets minuspol i det andet køretøj. Minuspolen er mærket med ”NEG” på batteridækslet. Forbind ikke den anden ende af startkablet med minuspolen på det afladte batteri. Forbind det med motoren. Forbind ikke startkablet med brændstofsysteet.
4. Start motoren i det køretøj, der skal starte det andet køretøj. Lad motoren køre et par minutter, og start derefter din motor.
5. Fjern først minusstartkablet fra din motor og derefter fra batteriet i det andet køretøj.
6. Sæt batteridækslet på batteribundpladen igen, og spænd knapperne.

Batterivedligeholdelse

Eftersynsinterval: For hver 50 timer (En gang om måneden ved opbevaring)

For hver 50 timer

1. Batteriets elektrolytstand skal vedligeholdes ordentligt, og batteriets top skal holdes ren. Hvis maskinen opbevares på et sted med meget høje temperaturer, bliver batteriet hurtigere fladt, end hvis maskinen opbevares på et sted, hvor temperaturen er lav.



Batterielektrolyt indeholder svovlsyre, som er en dødelig gift, der forårsager alvorlige forbrændinger.

- **Drik ikke elektrolyt, og undgå kontakt med hud, øjne og tøj. Brug sikkerhedsbriller for at beskytte øjnene og gummihandsker for at beskytte hænderne.**
 - **Fyld batteriet op på et sted, hvor der altid er rent vand i nærheden til at skylle huden med.**
2. Hold batteriets øverste del ren ved regelmæssigt at vaske med en børste dyppet i ammoniak eller en opløsning med tvekulsurt natron. Skyl overfladen med vand efter rengøring. Fjern ikke påfyldningsdækslet under rengøring.
 3. Batterikablerne skal være stramme på polerne for at kunne yde god elektrisk kontakt.
 4. I tilfælde af korrosion ved polerne skal batteridækslet fjernes, kablerne frakobles – minuskablet (–) først – og klemmerne og polerne skrubes af enkeltvis. Tilslut kablerne igen – pluskablet (+) først – og smør vaseline på polerne.
 5. Kontroller elektrolytstanden efter 50 driftstimer eller en gang om måneden, hvis maskinen er taget ud af drift.
 6. Hold celleniveauet konstant med destilleret eller demineraliseret vand. Fyld ikke cellerne op til over bunden af påfyldningsringen i hver celle.

Vedligeholdelse af drivsystem

Udskiftning af fordifferentialets olie

Kun firehjulstræk

Eftersynsinterval: For hver 800 timer

1. Placer køretøjet på en plan flade, stop motoren, aktiver parkeringsbremsen, og tag nøglen ud af tændingen.
2. Rengør området omkring aftapningsskruen på siden af differentialet. Placer en drænbakke under aftapningsskruen.

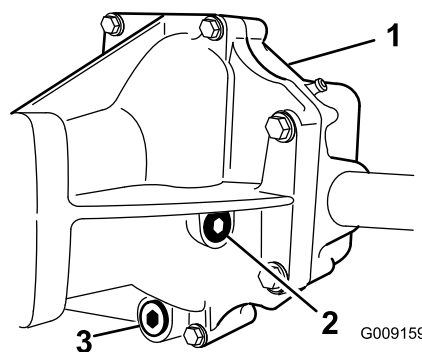

Figur 54

1. Fordifferentiale
2. Påfyldnings-/kontrolskruen
3. Aftapningsprop

3. Fjern aftapningsskruen, og lad olien løbe ned i drænbakken. Sæt skruen i, og spænd den, når olien er holdt op med at løbe.
4. Rengør området omkring påfyldnings-/kontrolskruen på siden af differentialet.
5. Fjern påfyldnings-/kontrolskruen, og tilsæt 10W30-olie op til hullet.
6. Sæt påfyldnings-/kontrolskruen i igen.

Eftersyn af homokinetisk led

Kun firehjulstræk

Eftersynsinterval: For hver 200 timer

Justering af gearkabler

Eftersynsinterval: Efter de første 10 timer

For hver 200 timer

1. Sæt gearstangen i neutral position.

- Fjern gaffelboltene, der fastgør gearkablerne til gearkassens geararme.

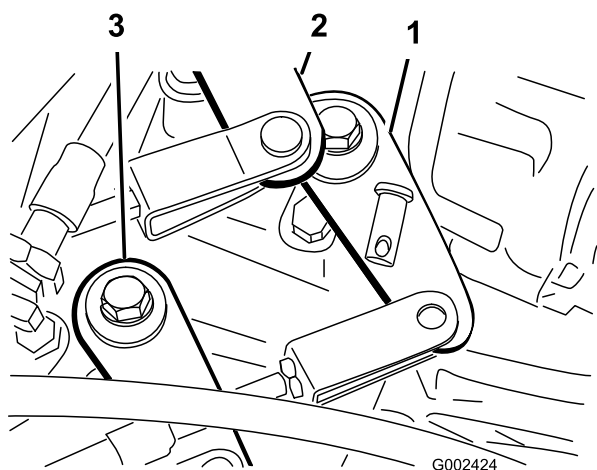

Figur 55

- Geararm (1.-bak)
- Geararm (2.-3.)
- Geararm (høj-lav)

- Løsn gaffelboltens kontramøtrikker, og juster hver gaffelbolt, så kablets frigang er ens fremad og bagud i forhold til hullet i geararmen (hvor gearstangens frigang optages i samme retning).
- Monter gaffelboltene, og spænd kontramøtrikkerne efter justeringen.

Justering af kabel til højt/lavt hastighedsområde

Eftersynsinterval: Efter de første 10 timer

For hver 200 timer

- Flyt differentialelåsehåndtaget til position Off (fra).
- Løsn de kontramøtrikker, der fastgør differentialelåsens kabel til konsollen på gearkassen.
- Juster kontramøtrikkerne for at opnå et mellemrum på $0,9 \text{ mm} \pm 0,6 \text{ mm}$ mellem fjederkrogen og hullets udvendige diameter i gearkassehåndtaget.
- Spænd kontramøtrikkerne efter justeringen.

Eftersyn af dæk

Eftersynsinterval: For hver 100 timer

Ulykker som f.eks. kollision med kantsten kan beskadige et dæk eller en fælg samt bringe hjulsporingen ud af balance. Dækkenes stand skal derfor kontrolleres efter en ulykke.

Forhjulenes vinkel

Eftersynsinterval: For hver 400 timer/Årlig (alt efter hvad der indtræffer først)

- Mål afstanden fra midte til midte (i akselhøjde) forrest og bagest på de styrende dæk. Målingen skal være $3 \text{ mm} \pm 3 \text{ mm}$ større foran på dækket end bagpå.

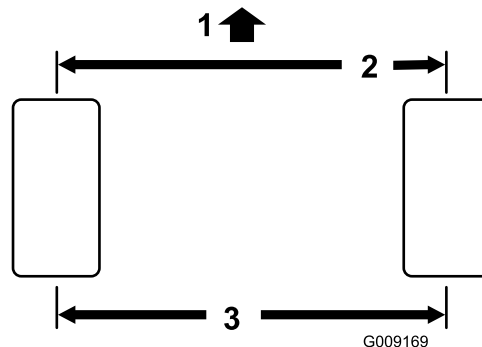

Figur 56

- Køretøjets forende
- $3 \text{ mm} \pm 3 \text{ mm}$ større end bagpå dækket
- Afstand midte til midte

- Juster afstanden fra midte til midte på følgende måde:
 - På højre forhjul løsnes kontramøtrikkerne i begge ender af forbindelsesstangen (Figur 57).

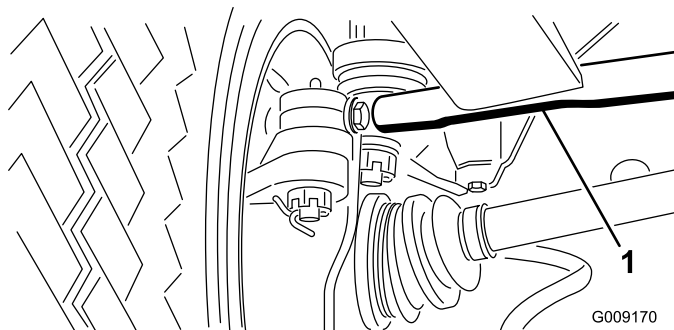

Figur 57

- Forbindelsesstang

- På venstre forhjul løsnes kontramøtrikkerne i begge ender af vantskruen (Figur 58).
- Drej forbindelsesstangen og vantskruen lige meget for at flytte dækkets forende indad eller udad, indtil den korrekte afstand fra midte til midte er opnået foran og bagpå dækket.
- Spænd forbindelsesstangens og vantskruens kontramøtrikker, når justeringen er korrekt.
- Kontroller for at sikre, at dækkene drejer lige meget til højre og til venstre. Hvis dækkene ikke drejer lige meget, henvises der til justeringsproceduren i servicevejledningen til Workman

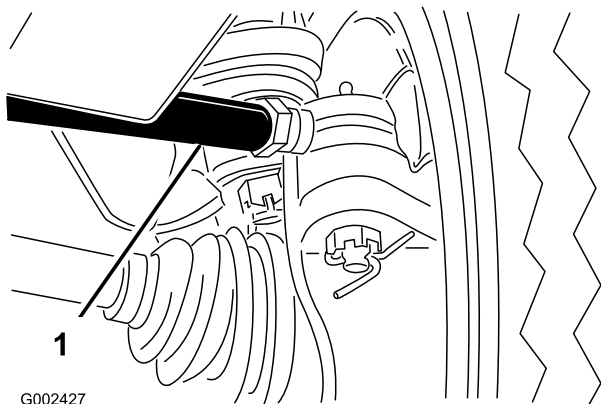

G002427

Figur 58

1. Vantskrue

Vedligeholdelse af kølesystem

Fjernelse af snavs fra motorkølesystemet

Eftersynsinterval: Hver anvendelse eller dagligt (Rengør oftere under snavsede forhold).

1. Sluk for motoren. Rengør motorområdet grundigt for alt snavs.
2. Løft og fjern kølegitteret forrest på køleren.

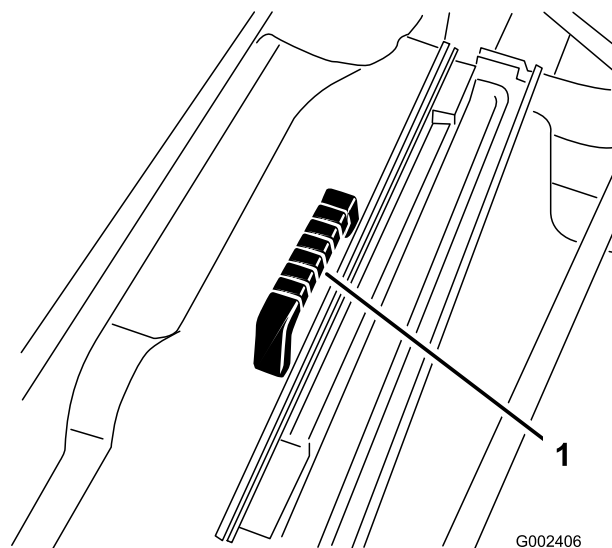

G002406

Figur 59

1. Kølegitter

3. Rengør køler og gitter grundigt med trykluft.

Bemærk: Blæs snavs væk fra køleren.

Udskiftning af motorkølevæsk

Eftersynsinterval: For hver 1000 timer/Hvert 2. år (alt efter hvad der indtræffer først)

1. Parker maskinen på en plan flade.
2. Hæv ladet (hvis køretøjet er udstyret med et lad), og placer sikkerhedsstøtten på den udstrakte løftecylinder for at holde ladet oppe.



Hvis motoren har kørt, kan varm kølevæske under tryk slippe ud og forårsage forbrændinger.

- Tag ikke kølerdækslet af, når motoren kører.
- Lad altid motoren køle af i mindst 15 minutter, eller indtil kølerdækslet er koldt nok til at røre ved uden at brænde hænderne.
- Brug en klud, når kølerdækslet åbnes, og åbn det langsomt, så damp kan slippe ud.

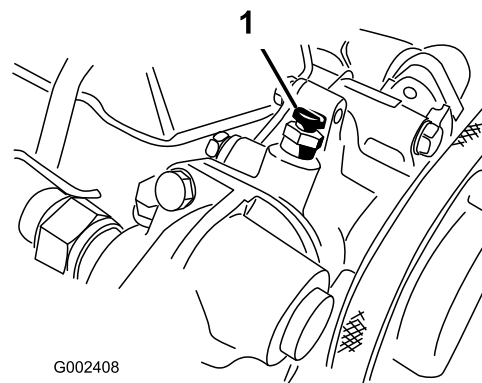

Figur 62

3. Fjern kølerdækslet.

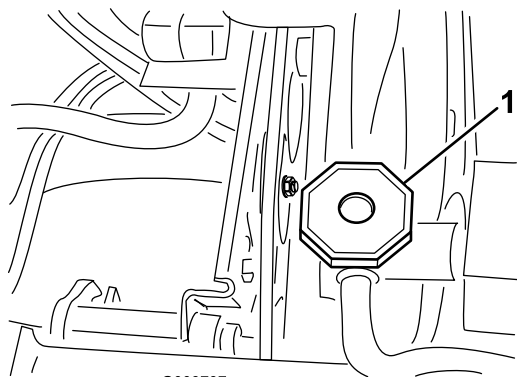

Figur 60

1. Kølerdæksel

4. Fjern dækslet til reservetanken.

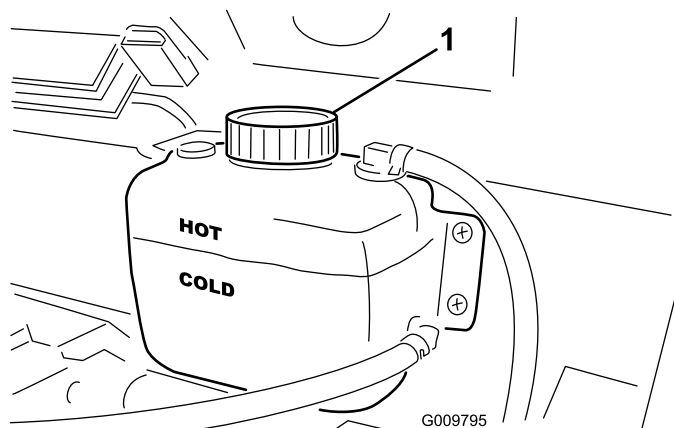

Figur 61

1. Reservetankens dæksel

5. Åbn aftapningshanen til kølevæsken nederst på køleren, og lad kølevæsken flyde ned i en drænbakke. Luk aftapningshanen, når kølevæsken holder op med at løbe.
6. Åbn udluftningsskruen øverst på vandpumpen (Figur 62).

1. Udluftningsskruen

7. Fjern aftapningsskruen til kølevæsken fra motoren, og lad kølevæsken løbe ned i drænbakken. Sæt aftapningsskruen på igen, når kølevæsken holder op med at løbe.
8. Fyld langsomt køleren med en 50/50-blanding af vand og permanent ethylenglycolfrostvæske. Sæt kølerdækslet på.
9. Fyld langsomt reservetanken op, indtil standen når op til mærket COLD (kold). **FYLD IKKE FOR MEGET PÅ.** Sæt reservetankens dæksel på.
10. Start motoren, og lad den køre, indtil den er varm. Spænd vandpumpens udluftningsskruen, når vandet kan ses ved udluftningsskruen.
11. Stop motoren. Kontroller standen igen, og efterfyld om nødvendigt.

Vedligeholdelse af bremses

Eftersyn af bremses

Eftersynsinterval: For hver 200 timer

For hver 400 timer

Efterse bremsesne for slidte bremsesko for hver 400 driftstimer.

Vedligeholdelse af remme

Justering af remme

Eftersynsinterval: Efter de første 8 timer

For hver 200 timer

Hæv ladet (hvis køretøjet er udstyret med et lad), og placer sikkerhedsstøtten på den udstrakte løftecylinder for at holde ladet oppe.

Generatorrem

1. Kontroller stramningen ved at trykke remmen ned midt mellem krumtapakslens og generatorens remskiver med en kraft på 10 kg. En ny rem bør afbøje 7,6-12,7 mm. En brugt rem bør afbøje 10,2-14 mm. Gå videre til næste punkt, hvis afbøjningen er forkert. Fortsæt driften, hvis den er korrekt.
2. Justering af remstramning:
 - Løsn generatorens (2) monteringsbolte.

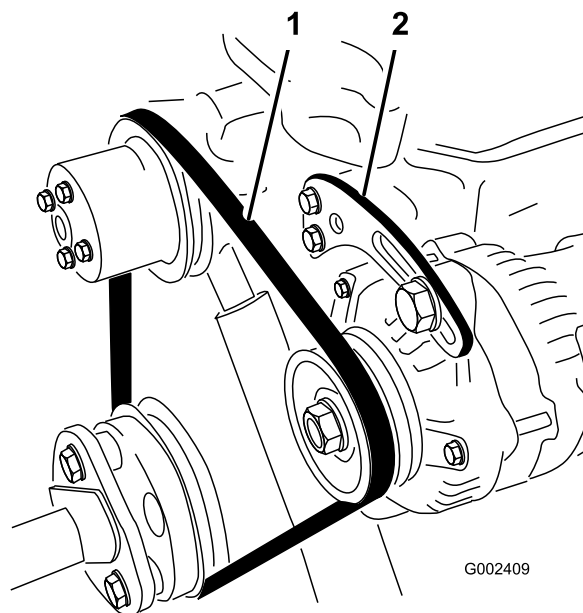

Figur 63

1. Generatorrem
2. Afstiver

- Drej generatoren med en stang, indtil den korrekte remstramning opnås, og spænd derefter monteringsboltene.

Ventilatorrem

1. Kontroller stramningen ved at trykke remmen ned midt mellem ventilatorens og drivakslens remskiver med en kraft på 10 kg. En ny rem bør afbøje

12–15 mm. En brugt rem bør afbøje 14–16,5 mm. Gå videre til næste punkt, hvis afbøjningen er forkert. Fortsæt driften, hvis den er korrekt.

2. Justering af remstramning:

Løsn styreremskivens monteringsmøtrik, flyt remskiven for at øge stramningen, og tilspænd møtrikken.

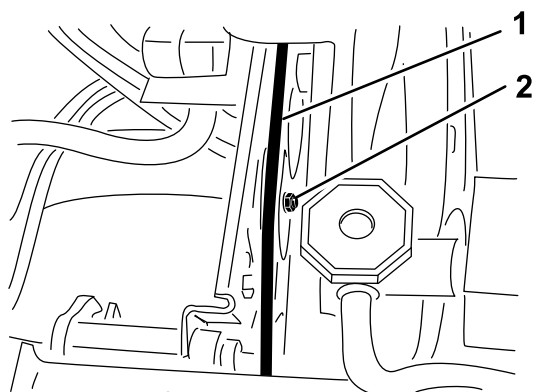

Figur 64

1. Ventilatorrem

2. Styreremskive

Vedligeholdelse af betjeningsanordningssystem

Justering af gaspedal

1. Placer køretøjet på en plan overflade, stop motoren, og aktiver parkeringsbremsen.
2. Juster kugleledet på gaspedalkablet (Figur 65), så der er en afstand på 2,54–6,35 mm mellem gaspedalen og toppen af gulypladens diamantmønster (Figur 66), når der påføres en kraft på godt 11,3 kg midt på pedalen. Spænd låsemøtrikken.

Bemærk: Motoren må ikke køre, og retur fjederen skal være forbundet.

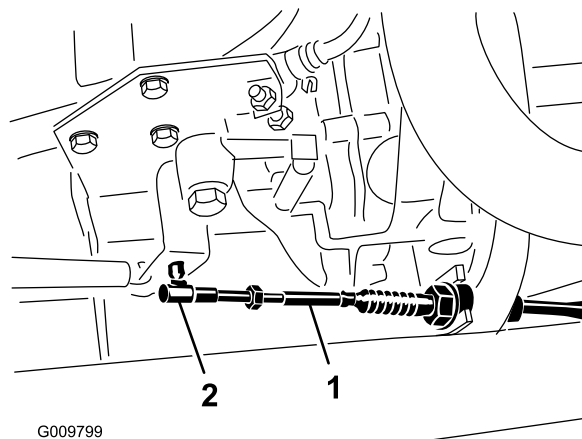

Figur 65

1. Gaspedalkabel

2. Kugleled

3. Låsemøtrik

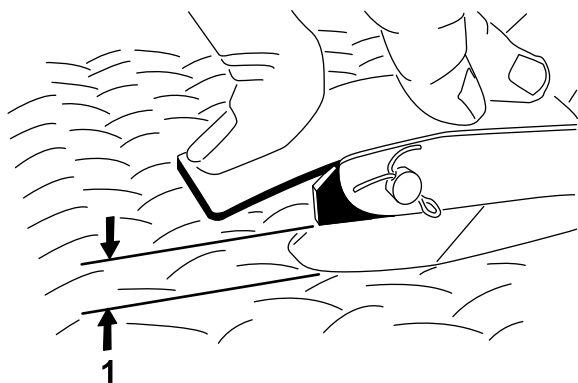

G002412
Figur 66

1. Afstand på 5–9 mm

3. Den maksimale høje tomgangshastighed er 3650 o/min. Stoppet til høj tomgangshastighed skal ikke justeres.

Justering af bremsepedal

Eftersynsinterval: For hver 200 timer (Den forreste motorhjelm kan fjernes, så justeringen bliver nemmere).

1. Fjern låseclipsen og gaffelbolten, som fastgør hovedcylindergafflen til bremsepedalens drejetap (Figur 67).

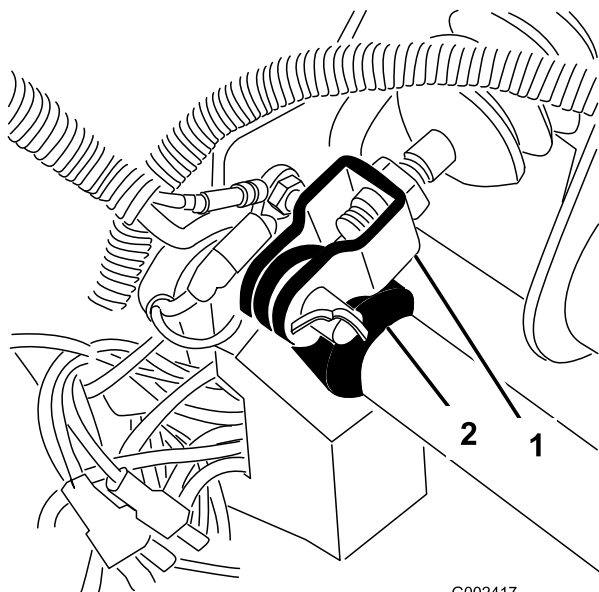

G002417
Figur 67

1. Hovedcylindergaffel
2. Bremsepedalens drejetap

2. Løft op i bremsepedalen (Figur 68), indtil den berører stellet.
3. Løsn kontramøtrikkerne, der fastgør gafflen til hovedcylinderakslen (Figur 67).

4. Juster gafflen, indtil dens huller sidder ud for huller i bremsepedalens drejetap. Fastgør derefter gafflen med gaffelbolten og låseclipsen.
5. Spænd kontramøtrikkerne, der fastgør gafflen til hovedcylinderakslen.

Bemærk: Hovedbremsecylinderen skal tage trykket af, når den er korrekt justeret.

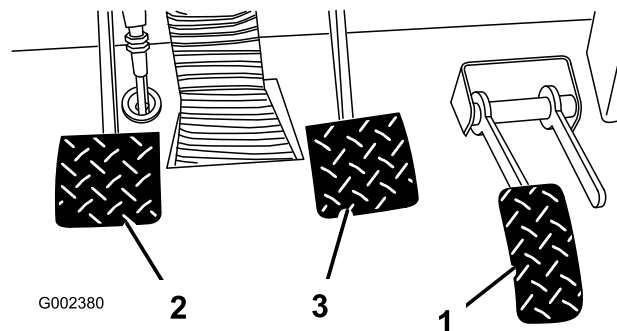

G002380
Figur 68

1. Bremsepedal
2. Koblingspedal

Justering af koblingspedal

Eftersynsinterval: For hver 200 timer

Bemærk: Bremsepedalens kabel kan justeres ved klokkehuset eller ved koblingspedalens drejetap. Den forreste motorhjelm kan fjernes, så pedalens drejetap bliver nemmere at komme til.

1. Løsn de kontramøtrikker, der fastgør koblingskablet til konsollen på klokkehuset (Figur 69).

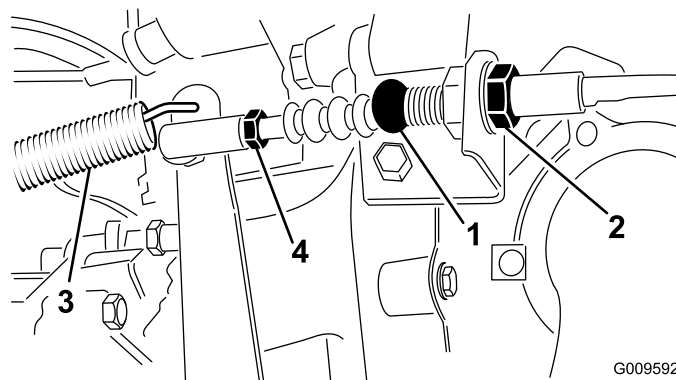

G009592
Figur 69

1. Koblingskabel
2. Kontramøtrikker
3. Returfjeder
4. Kugleled

Bemærk: Kugleledet kan fjernes og drejes, hvis yderligere justering er nødvendig.

2. Tag returfjederen af koblingspedalen.
3. Juster kontramøtrikkerne eller kugleledet, indtil bagsiden af koblingspedalens bagkant er 9,5 cm +

3 mm fra toppen af gulvpladens diamantmønster, når der trykkes på pedalen med en kraft på 1,8 kg (Figur 70).

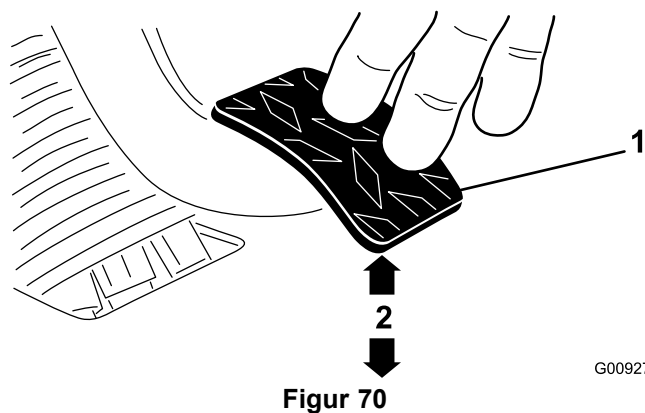

Figur 70

G009276

1. Koblingspedal

Bemærk: Kraft påføres, så koblingens udrykkerleje berører trykpladefingrene let.

4. Spænd kontramøtrikkerne efter justeringen.
5. Kontroller målet på 9,5 cm + 3 mm igen, når kontramøtrikkerne er blevet spændt for at sikre, at justeringen er foretaget korrekt. Juster om nødvendigt igen.
6. Forbind returfjederen til koblingspedalen igen.

Vigtigt: Sørg for, at stangen er placeret lige ind på kuglen og ikke er drejet, samt at den stadig sidder parallelt med koblingspedalen, efter at kontramøtrikken er spændt (Figur 71).

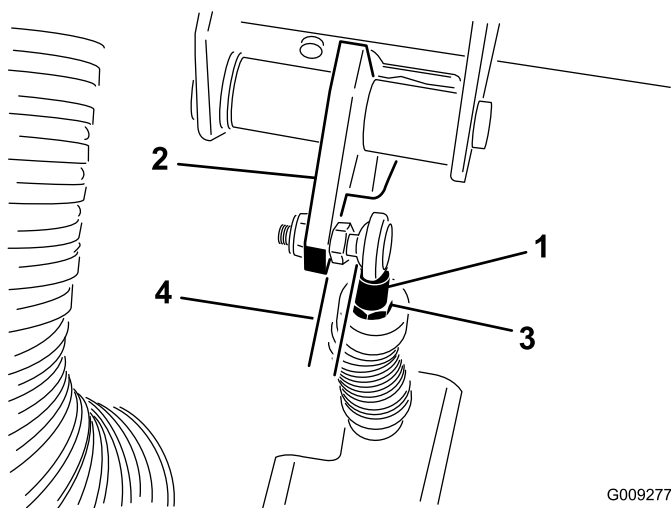

Figur 71

G009277

- | | |
|-------------------------------|-------------------------------|
| 1. Koblingskabelstangens ende | 3. Kontramøtrik på stangenden |
| 2. Koblingspedal | 4. Parallel |

Bemærk: Koblingens frigang bør aldrig være mindre end 19 mm.

7. Kontroller justeringen af koblingssikkerhedskontakten igen (Figur 72). Motoren må ikke tørne, medmindre koblingspedalen er 3,2 cm ± 3 mm fra gulvet. Hvis en justering er påkrævet, løsnes kontaktens kontramøtrikker, og der justeres op eller ned.

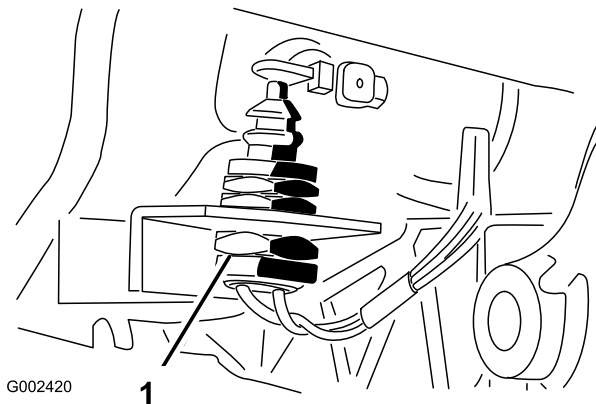

Figur 72

G002420

1. Koblingskontakt

Justering af parkeringsbremse

Eftersynsinterval: For hver 200 timer

1. Fjern gummigrebet fra parkeringsbremsehåndtaget (Figur 73).

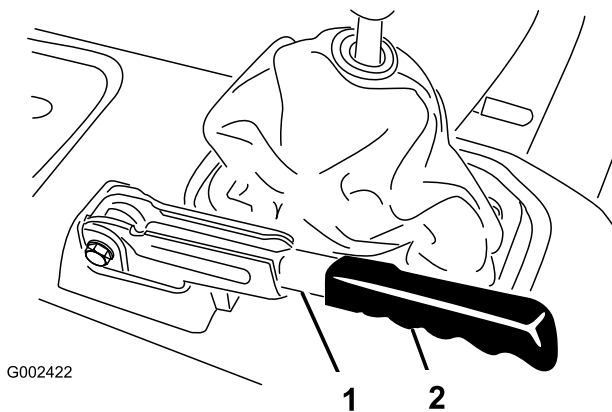

Figur 73

G002422

1. Parkeringsbremsehåndtag 2. Greb

2. Løsn sætskruen, der fastgør knappen på parkeringsbremsehåndtaget (Figur 74).
3. Drej møtrikken, indtil der kræves en kraft på ca. 14–18 kg for at aktivere grebet.

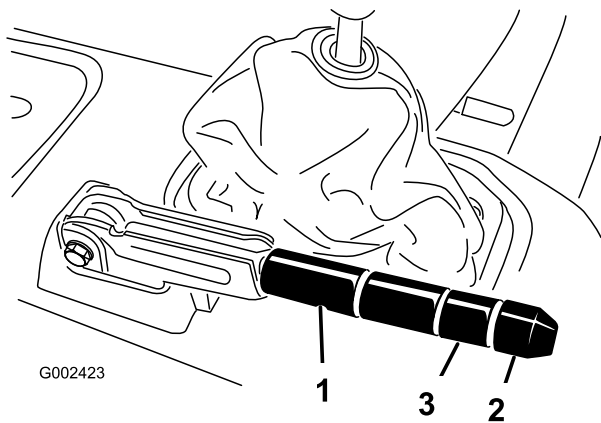

Figur 74

1. Parkeringsbremsehåndtag
2. Skrue
3. Sætskrue

4. Spænd sætskruen efter justeringen.
5. Monter gummigrebet på parkeringsbremsehåndtaget.

Vedligeholdelse af hydrauliksystem

Udskiftning af gearkasse-/hydraulikvæske

Eftersynsinterval: Efter de første 10 timer

For hver 800 timer

1. Placer maskinen på en plan flade, stop motoren, aktiver parkeringsbremsen, og tag nøglen ud af tændingen.
2. Fjern aftapningsskruen fra siden af beholderen, og lad hydraulikvæsken løbe ned i en drænbakke. Sæt skruen i, og spænd den, når væsken er holdt op med at løbe.

Bemærk: Rengør hydraulikvæskesien. Se afsnittet Rengøring af hydraulikvæskesi.

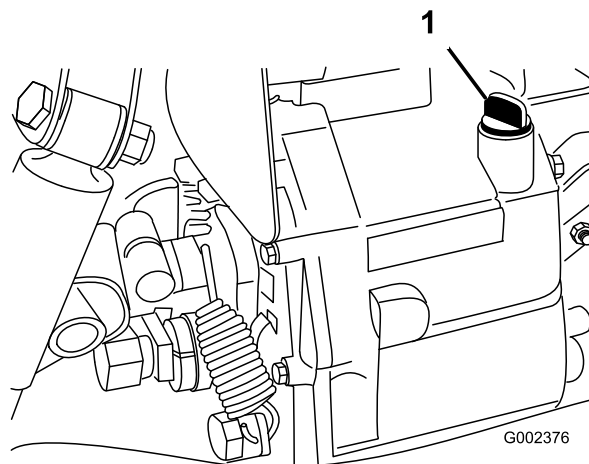

Figur 75

1. Beholder til hydraulikvæske
2. Aftapningsprop

3. Fyld beholderen med cirka 7,1 liter Dexron III ATF. Se afsnittet om kontrol af hydraulikvæsken.
4. Start motoren, og lad den køre for at fylde hydrauliksystemet op. Kontroller oliestanden igen, og efterfyld om nødvendigt.

Vigtigt: Brug kun de angivne hydraulikvæsker. Andre væsker kan beskadige systemet.

Udskiftning af hydraulikfilteret

Eftersynsinterval: Efter de første 10 timer

For hver 800 timer

Vigtigt: Brug af andre filtertyper kan gøre garantien på visse komponenter ugyldig.

1. Placer køretøjet på en plan flade, stop motoren, aktiver parkeringsbremsen, og tag nøglen ud af tændingen.
2. Rengør området omkring filtermonteringsområdet. Placer en drænbakke under filteret, og fjern filteret.

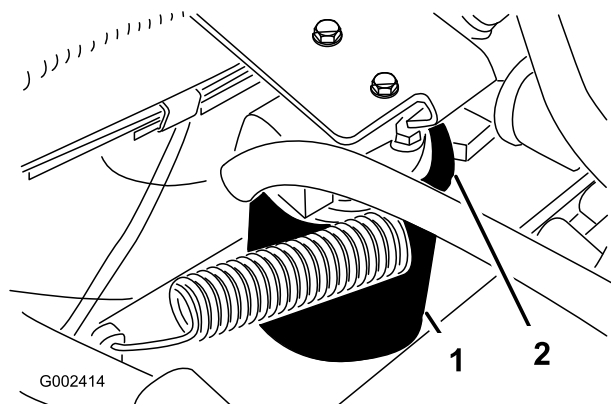

Figur 76

1. Hydraulikfilter
2. Pakning

3. Smør den nye filterpakning.
4. Sørg for, at filtermonteringsområdet er rent. Skru filteret på, indtil pakningen berører monteringspladen. Stram derefter filteret en halv omgang.
5. Start motoren, og lad den køre i ca. to minutter for at lukke luft ud af systemet. Stop motoren, og kontroller hydraulikoliestanden, og om der er lækager.

Rengøring af hydraulikvæskesi

Eftersynsinterval: For hver 800 timer

1. Placer maskinen på en plan flade, stop motoren, aktiver parkeringsbremsen, og tag nøglen ud af tændingen.
2. Fjern aftapningsskruen (fig. 58) fra siden af beholderen, og lad hydraulikvæsken løbe ned i en drænbakke.
3. Bemærk retningen af hydraulikledningen og 90 graders-fittingen, der er forbundet med væskesen på siden af beholderen. Afmonter hydraulikslangen og 90 grader-fittingen.
4. Fjern væskesen, og rengør den ved at skylle den fra den rene side mod den snavsede med et rent affedningsmiddel. Lad væskesen lufttørre, inden den sættes på plads.

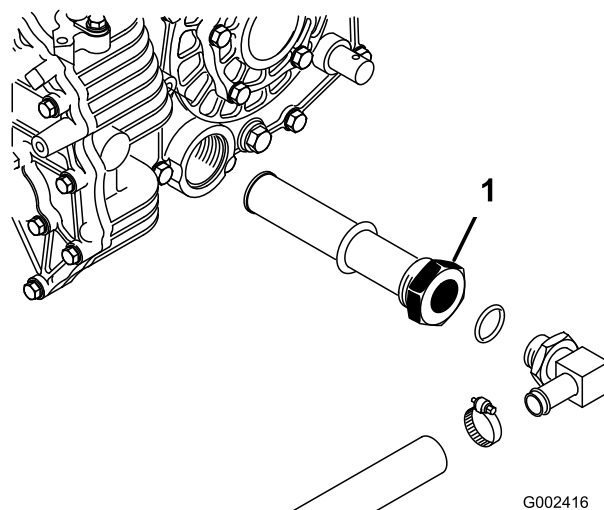

Figur 77

1. Hydraulikvæskesi

5. Sæt væskesen på plads.
6. Afmonter hydraulikslangen og 90 grader-fittingen til sien i samme retning.
7. Sæt aftapningsskruen på igen, og spænd den.
8. Fyld beholderen med cirka 7,1 liter Dexron III ATF. Se afsnittet om kontrol af hydraulikvæskeri.

Nødløft af ladet

(uden at starte motoren)

Ladet kan hæves i nødstilfælde ved at tørne starteren eller chokstarte det hydrauliske system.

Metode med starter

- Tørn starteren, samtidig med at løftegrebet fastholdes i hævepositionen. Kør starteren i 15 sekunder, og vent derefter i 60 sekunder, inden starteren aktiveres igen.
- Hvis motoren ikke vil tørne, skal lasten og ladet (redskab) fjernes for at efterse motor eller gearkasse.
- Bak et andet køretøj op til bagenden af det køretøj, der ikke fungerer.

Chokstart af det hydrauliske system



Stop motoren, aktiver parkeringsbremsen, og tag nøglen ud af tændingen, før der foretages serviceeftersyn eller justeringer af maskinen. Materialer skal fjernes fra ladet eller andre redskaber, inden der arbejdes under et hævet lad. Arbejd aldrig under et hævet lad uden at placere ladsikkerhedsstøtten på en fuldt udstrakt cylinderstang.

Bemærk: Der kræves to hydraulikslanger, hver med en han- og hunlynkobling, der passer til køretøjets koblinger.

- Bak et andet køretøj op til bagenden af det køretøj, der ikke fungerer.

Vigtigt: Køretøjets hydrauliske system anvender Dexron III ATF. For at undgå forurening af systemet skal det sikres, at det køretøj, der bruges til at chokstarte det hydrauliske system med, anvender den samme væske.

- På begge køretøjer: Kobl de to lynkoblingsslanger fra slangerne, der er fastgjort på koblingsholderen (Figur 78).

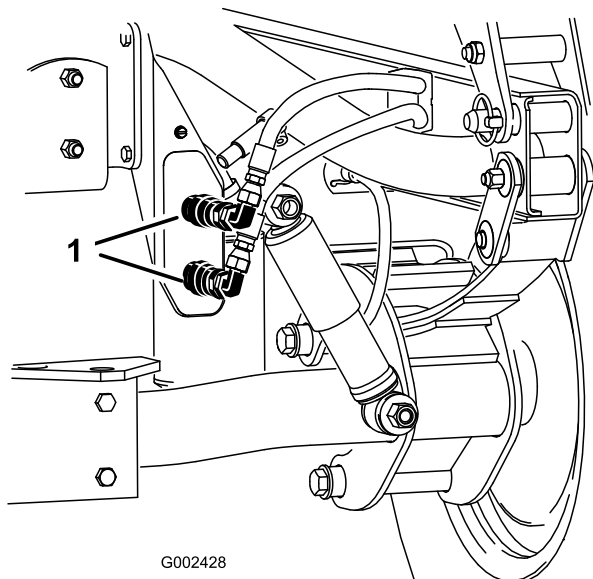

Figur 78

1. Lynkoblingsslanger

- På det køretøj, der ikke fungerer: Forbind de to startslanger med slangerne, der blev frakoblet (Figur 79). Tildæk alle ubrugte fittings.

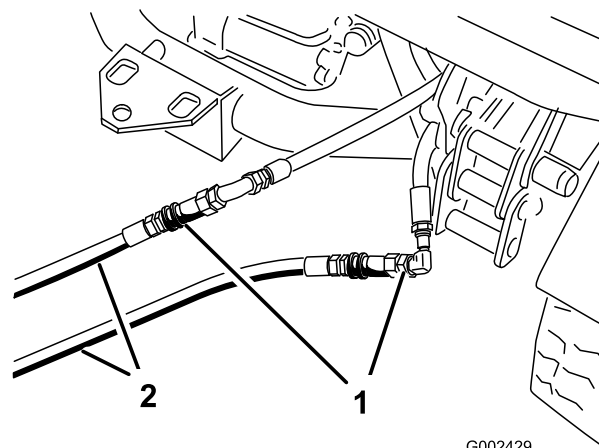

Figur 79

1. Frakoblede slanger
2. Startslanger

- På det andet køretøj: Forbind de to slanger med koblingen, der stadig sidder i koblingsholderen (forbind topslangen med topkoblingen og bundslangen med bundkoblingen (Figur 80)). Tildæk alle ubrugte fittings.

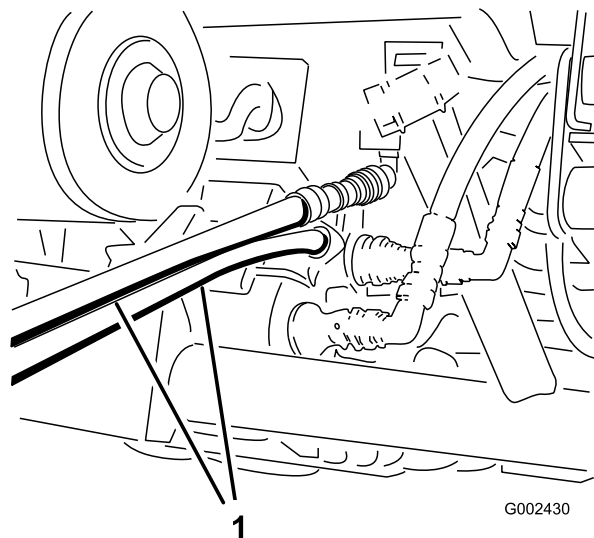

Figur 80

1. Startslanger

- Hold alle omkringstående væk fra køretøjerne.
- Start det andet køretøj, og sæt løftegrebet i hævepositionen, hvorved det lad, der ikke fungerer, hæves.
- Flyt det hydrauliske løftegreb til den neutrale position, og indkobl løftegrebslåsen.
- Monter ladsikkerhedsstøtten på den udstrakte løftecylinder. Se afsnittet Brug af ladsikkerhedsstøtten.

Bemærk: Mens begge køretøjer er slukket, skal løftegrebet bevæges frem og tilbage for at

fjerne systemtrykket og lette frakoblingen af lynkoblingerne.

- Fjern startslangerne, og forbind hydraulikslangerne på begge køretøjer, når du er færdig.

Vigtigt: Kontroller hydraulikvæskestanden i begge køretøjer, før driften genoptages.

Opbevaring

Opbevaring af batterier

Hvis maskinen skal opbevares i mere end 30 dage, skal batteriet fjernes og oplades helt. Opbevar det enten på hylden eller på maskinen. Lad kablerne være frakoblede, hvis det opbevares på maskinen. Opbevar batteriet et køligt sted for at undgå hurtig afladning af batteriet. Sørg for, at batteriet er helt opladet, så det ikke fryser til. Densiteten på et fuldt opladet batteri er 1,250.

Advarsel

CALIFORNIEN

Advarsel i henhold til erklæring nr. 65

Batteripoler og tilbehør indeholder bly og bly sammensætninger samt kemikalier, som ifølge staten Californien er kræftfremkaldende og forårsager forplantningsskader. *Vask hænder efter håndtering.*

Diagrammer

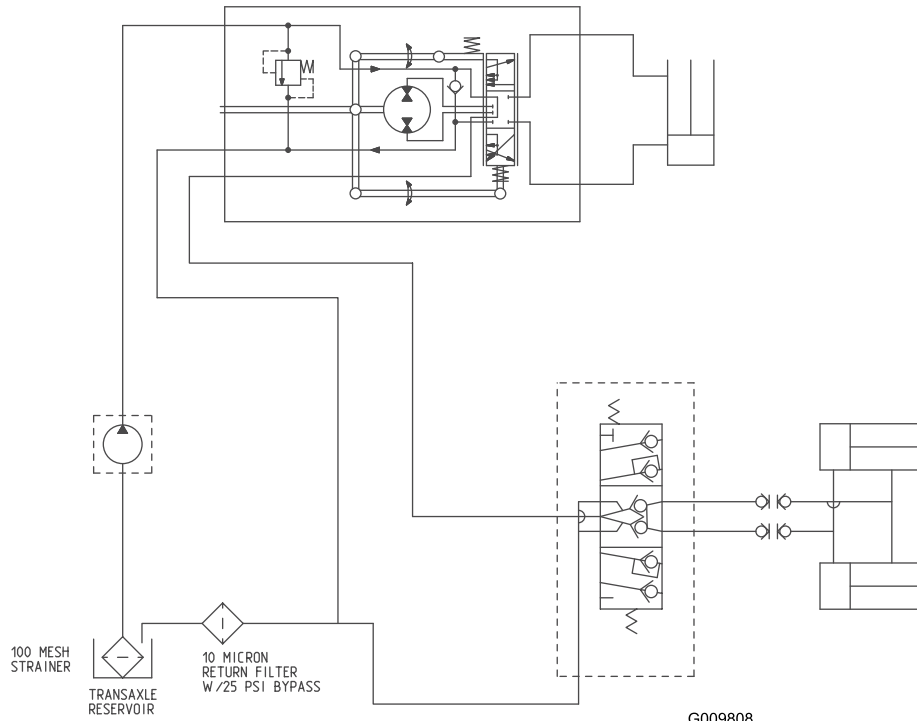

Hydrauliskema (Rev. A)

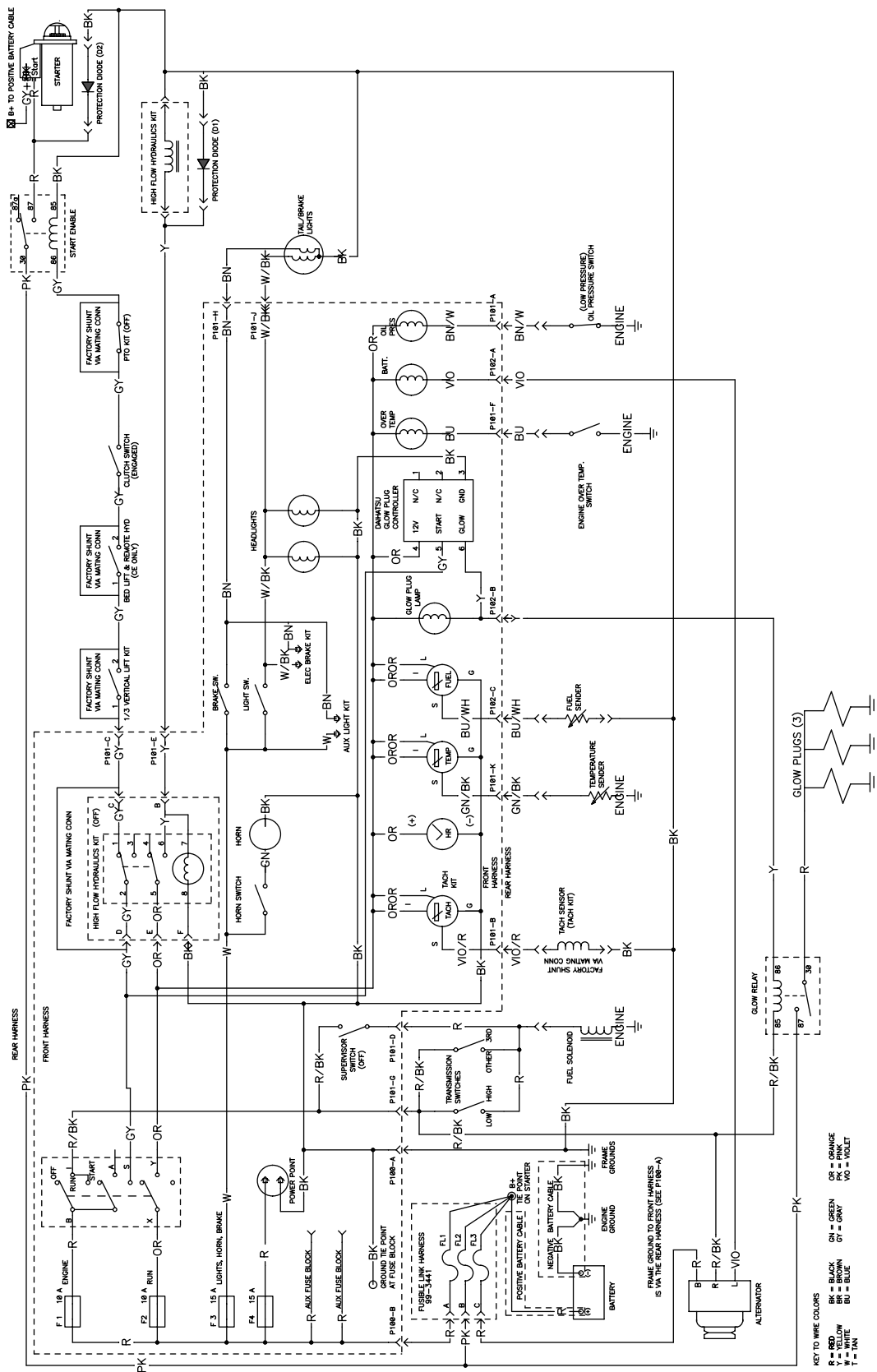

G009807

Ledningsdiagram (Rev. A)

Bemærkninger:



Toros generelle produktgaranti To års begrænset garanti

Fejl og produkter, der er dækket

The Toro Company og dets søsterselskab, Toro Warranty Company, garanterer i fællesskab i henhold til en aftale mellem dem, at dit Toro-produkt ("produktet") er frit for materialefejl og fejl i den håndværksmæssige udførelse i to år eller 1500 driftstimer*, hvad end der måtte indtræde først. Denne garanti gælder for alle produkter med undtagelse af dybdeluftere (se de separate garantierklæringer for disse produkter). Hvis der forekommer en fejl, som er dækket af garantien, vil vi reparere produktet uden omkostninger for dig. Dette inkluderer fejldiagnose, arbejdsløn, reservedele og transport. Denne garanti løber fra datoen, hvor produktet leveres til den person, som oprindeligt køber den i detailledet.

* Produkt, der er udstyret med timetæller

Sådan får du udført service, der er dækket af garantien

Det påhviler dig at underrette produktforhandleren eller den autoriserede produktforhandler, som du har købt produktet hos, så snart du tror, der er opstået en fejl, som er dækket af garantien. Hvis du har brug for hjælp til at finde frem til en produktforhandler eller en autoriseret forhandler, eller hvis du har spørgsmål vedrørende dine rettigheder eller ansvar i henhold til garantien, kan du kontakte os her:

Toro Commercial Products Service Department
Toro Warranty Company
8111 Lyndale Avenue South
Bloomington, MN 55420-1196, USA
952-888-8801
E-mail: commercial.warranty@toro.com

Ejerens ansvar

Du er som ejer af produktet ansvarlig for at udføre den vedligeholdelse og de justeringer, som er nødvendige i henhold til din *Betjeningsvejledning*. Hvis du ikke udfører den nødvendige vedligeholdelse og de nødvendige justeringer, kan dette danne grundlag for at afvise en reklamation i henhold til garantien.

Genstande og fejl, der ikke er dækket

Det er ikke alle produktfejl eller funktionsfejl, der måtte opstå i garantiperioden, som udgør materialefejl eller fejl i den håndværksmæssige udførelse. Denne garanti dækker ikke følgende:

- Produktfejl, som er en følge af brug af ikke-originale Toro-reservedele eller af installation og brug af ekstra eller modificeret eller ikke-originale Toro-tilbehør og -produkter. Der kan medfølge en separat garantierklæring fra producenten af sådanne enheder.
- Produktfejl, som er en følge af manglende udførelse af anbefalet vedligeholdelse og/eller justeringer. Undladelse af at udføre korrekt vedligeholdelse af Toro-produkterne i henhold til skemaet over anbefalet vedligeholdelse i *Betjeningsvejledningen* kan danne grundlag for afvisning af et garantikrav.
- Produktfejl, som er en følge af at have betjent produktet på en ødelæggende, uagtsom eller hensynsløs måde.
- Reservedele, som forbruges ved brug, medmindre de skønnes at være defekte. Eksempler på reservedele, som forbruges eller opbruges under normal betjening af produktet omfatter, men er ikke begrænset til, bremseklodser og -belægninger, koblingsbelægninger, skæreknive, knivcylindre, bundknive, piber, tændrør, styrehjul, dæk, filtre, remme samt visse sprøjtekomponenter såsom membraner, dyser og kontraventiler osv.
- Fejl, der forårsages af eksterne forhold. Forhold, der anses for at være eksterne forhold, omfatter, men er ikke begrænset til, vejrlig, opbevaringsforhold, forurening, brug af ikke-godkendte kølevæsker, smøremidler, tilsætningsstoffer, gødningsmidler, vand eller kemikalier osv.
- Normal støj, vibration, slid og ælde samt forringelse.

- Normalt slid omfatter, men er ikke begrænset til, beskadigelse af sæder som følge af slitage eller afslidning, slid på malede overflader, ridsede mærkater eller vinduer osv.

Reservedele

Reservedele, der planmæssigt skal udskiftes i forbindelse med nødvendig vedligeholdelse, er kun dækket af garantien i tidsrummet frem til det planmæssige tidspunkt for udskiftning af den pågældende reservedel. Reservedele, der udskiftes i henhold til denne garanti, er dækket af garantien i den originale produktgarantis løbetid og bliver Toros ejendom. Toro træffer endelig beslutning om, hvorvidt en reservedel eller en samlet enhed skal repareres eller udskiftes. Toro har ret til at bruge fabriksreoverede reservedele til reparationer, der er dækket af garantien.

Bemærkning vedrørende garanti for dybdeafladningsbatteri:

Dybdeafladningsbatterier kan levere et samlet, specificeret antal kilowattimer i løbet af deres levetid. Betjenings-, opladnings- og vedligeholdelsesteknikker kan forlænge eller reducere den samlede batterilevetid. Da batterier i dette produkt forbruges, mindses mængden af nyttig batterikraft mellem opladningsintervallerne langsomt, indtil batteriet er helt slidt. Udskiftning af slidte batterier som følge af normalt forbrug påhviler ejeren af produktet. Det kan være nødvendigt at udskifte batterier under produktets normale garantiperiode, hvilke omkostninger ejeren skal afholde.

Omkostninger til vedligeholdelse afholdes af ejeren

Motorjustering, smøring, rengøring og polering, udskiftning af filtre, kølevæske og udførelse af anbefalet vedligeholdelse er eksempler på normal service, som Toro-produkter kræver, og omkostninger i forbindelse hermed afholdes af ejeren.

Generelle betingelser

Det eneste retsmiddel, du har til rådighed i henhold til nærværende garanti, er reparation hos en autoriseret Toro-forhandler.

Hverken The Toro Company eller Toro Warranty Company er ansvarlig for indirekte, hændelige eller følgeskader i forbindelse med brugen af de Toro-produkter, der er dækket af nærværende garanti, herunder omkostninger eller udgifter til at fremskaffe erstatningsudstyr eller service i de perioder, der med rimelighed medgår i forbindelse med funktionsfejl eller manglende rådighed over produktet, mens der udføres reparationer i henhold til garantien. Bortset fra den emissionsgaranti, der er nævnt nedenfor, og kun såfremt denne måtte finde anvendelse, gives ingen anden udtrykkelig garanti. Alle underforståede garantier om salgbarhed og brugsegnethed er begrænset til denne udtrykkelige garantis varighed.

I visse stater er det ikke tilladt at frskrive sig ansvar for hændelige skader og følgeskader eller at begrænse tidsrummet for en underforstået garantis varighed, så ovenstående ansvarsfraskrivelse og begrænsninger gælder muligvis ikke for dig. Denne garanti giver dig bestemte juridiske rettigheder, men derudover kan du også have andre rettigheder, som varierer fra stat til stat.

Bemærkning vedrørende motorgaranti:

Emissionskontrollsystemet på dit produkt kan være dækket af en separat garanti, som overholder de krav, der er fastsat af det amerikanske miljøbeskyttelsesagentur (Environmental Protection Agency, EPA) og/eller rådet for luftressourcer i Californien (California Air Resources Board, CARB). De tilmæssige begrænsninger, der er anført ovenfor, gælder ikke for garantien på emissionskontrollsystemet. Læs garantierklæringen om motoremissionskontrol, som er trykt i *Betjeningsvejledningen* eller indeholdt i motorproducentens dokumentation, for at få yderligere oplysninger.

Andre lande end USA og Canada

Kunder, som har købt Toro-produkter, der er eksporteret fra USA eller Canada, skal kontakte deres Toro-forhandler for at få en garantipolice, som gælder for deres land, provins eller stat. Såfremt du af en eller anden grund er utilfreds med din forhandlers service eller har problemer med at få oplysninger om garantien, bedes du kontakte Toro-importøren.