



**Count on it.**

**Betjeningsvejledning**

**DH 200 plænetraktor**

Modelnr. 74573—Serienr. 280000001 og derover

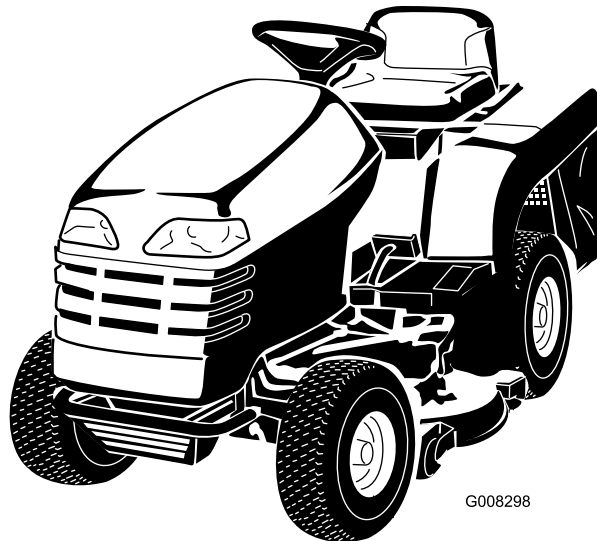

G008298

# Indledning

Læs disse oplysninger omhyggeligt, så du kan lære at betjene og vedligeholde produktet korrekt samt undgå person- og produktskade. Det er dit ansvar at betjene produktet korrekt og sikkert.

Du kan kontakte Toro direkte på [www.Toro.com](http://www.Toro.com) for at få oplysninger om produkter og tilbehør, hjælp til at finde en forhandler og for at registrere dit produkt.

Når du har brug for service, ægte Toro-dele eller yderligere oplysninger, bedes du kontakte en autoriseret serviceforhandler eller Toros kundeservice samt have produktets model- og serienummer parat. Figur 1 angiver, hvor model- og serienummeret er placeret på produktet. Skriv numrene, hvor der er gjort plads til dette.

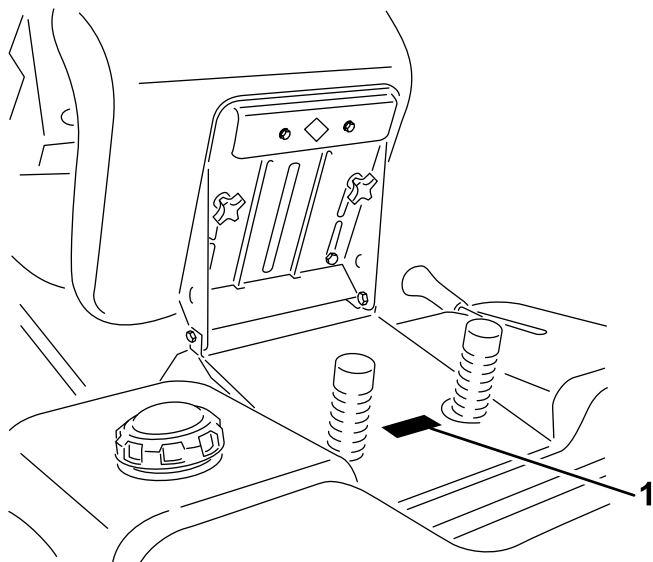

Figur 1

G008251

## 1. Model- og serienummerets placering

Modelnr. _____
Serienr. _____

Denne betjeningsvejledning beskriver potentielle risici og indeholder sikkerhedsmeddelelser, der angives med advarselssymbolet (Figur 2). Dette angiver en farekilde, der kan medføre alvorlig personskade eller død, hvis du ikke følger de anbefalede forholdsregler.



Figur 2

## 1. Advarselssymbol

Denne betjeningsvejledning bruger to andre ord til at fremhæve oplysninger. **Vigtigt** henleder opmærksomheden på særlige mekaniske oplysninger, og **Bemærk** angiver generel information, som det er værd at lægge særligt mærke til.

# Indhold

Indledning.....	2
Sikkerhed .....	3
Gode råd om sikker kørsel på traktorer med rotorplæneklippere .....	3
Sikker kørsel på Toro-plæneklippere.....	5
Lydtryk .....	5
Lydeffekt.....	5
Vibration.....	5
Hælningsoversigt.....	6
Sikkerheds- og instruktionsmærkater .....	7
Produktoversigt.....	10
Betjeningsanordninger .....	10
Betjening.....	10
Påfyldning af brændstof.....	10
Brug af brændstofstabilisator .....	11
Opfyldning af brændstoftanken .....	11
Kontrol af motoroliestanden .....	11
Betjening af parkeringsbremsen .....	11
Indstilling af sædet.....	11
Brug af skærekniiven (kraftudtaget).....	12
Indstilling af klippehøjden .....	12
Justering af udblæsningsskærm .....	13
Justering af plæneklipperens følerhjul.....	13
Start af motoren .....	13
Standsning af motoren.....	14
Sådan bruges sikkerhedslåsesystemet .....	15
Afprøvning af sikkerhedslåsesystemet.....	16
Manuel skubning af maskinen .....	16
Kørsel fremad og bakning.....	17
Standsning af maskinen .....	17
Brug af posefyldning efter behov .....	18
Tømning af græsopsamlere.....	18
Bugsering af udstyr.....	18
Tip vedrørende betjening.....	19
Vedligeholdelse .....	20
Skema over anbefalet vedligeholdelse.....	20
Smøring .....	21
Smøring af maskinen .....	21

Sådan smøres maskinen .....	21
Smørepunkter .....	22
Motorvedligeholdelse .....	22
Eftersyn af luftfilteret .....	22
Serviceeftersyn af motorolien .....	23
Serviceeftersyn af tændrøret .....	24
Vedligeholdelse af brændstofsyst. ....	26
Tømning af brændstoftanken .....	26
Udskiftning af brændstoffilteret .....	26
Vedligeholdelse af elektrisk system .....	27
Udskiftning af sikringen .....	27
Serviceeftersyn af batteriet .....	27
Vedligeholdelse af drivsystem .....	29
Kontrol af dæktrykket .....	29
Vedligeholdelse af bremsen .....	30
Serviceeftersyn af bremsen .....	30
Vedligeholdelse af remme .....	31
Justering af skæreknavens drivrem .....	31
Vedligeholdelse af græsopsamlere .....	31
Afmontage af græsopsamlere .....	31
Montage af græsopsamlere .....	31
Rengøring af græsopsamlere og skakten .....	31
Vedligeholdelse af plæneklipperen .....	32
Serviceeftersyn af skæreknavene .....	32
Afmontage af plæneklipperen .....	33
Montage af plæneklipperen .....	34
Justering af kabelstang til højdejustering .....	34
Opbevaring .....	35
Fejlfinding .....	36

# Sikkerhed

## Gode råd om sikker kørsel på traktorer med rotorplæneklippere

Læs og forstå indholdet i denne vejledning, før motoren overhovedet startes.

Sikkerhedsadvarselssymbolet (Figur 2) bruges til at advare dig om mulige farer, der kan resultere i personskade. Følg alle sikkerhedsmeddelelser, du får i forbindelse med dette symbol, for at undgå mulig personskade eller død.

Følgende forskrifter stammer fra CEN-standarden EN 836:1997.

Dette produkt kan afskære hænder og fødder samt udslynge genstande. Følg altid sikkerhedsforskrifterne for at undgå alvorlig personskade eller død.

### Uddannelse

- Læs anvisningerne omhyggeligt. Lær betjeningsanordningerne og udstyrets korrekte brug at kende.
- Lad aldrig børn eller andre personer, der ikke kender denne vejledning, bruge plæneklipperen. Der kan være nationale bestemmelser, der sætter grænser for brugerens alder.
- Klip aldrig græs, når der er mennesker, især børn, eller husdyr i nærheden.
- Husk, at operatøren eller brugeren er ansvarlig for ulykker eller farer, der måtte ramme andre mennesker eller deres ejendom.
- Tag ikke passagerer med.
- Alle førere bør søge at få professionel og praktisk vejledning. En sådan vejledning skal understrege:
  - behovet for omtanke og koncentration, når der arbejdes med plænetraktorer;
  - herredømmet over en plænetraktor, der glider på en bakkeskråning, kan ikke genvindes ved at bruge bremsen. Hovedårsagerne til mistet herredømme er:
    - ◇ utilstrækkeligt hjulgreb;
    - ◇ for hurtig kørsel;
    - ◇ utilstrækkelig opbremsning;
    - ◇ maskintypen er uegnet til formålet;
    - ◇ manglende kendskab til jordforholdenes betydning, især skråninger;
    - ◇ forkert bugsering og lastfordeling.

## Forberedelser

- Bær altid svært fodtøj og lange benklæder, når du klipper græs. Betjen ikke udstyret, når du går med bare fødder eller med åbne sandaler.
- Undersøg nøje området, hvor udstyret skal anvendes, og fjern alle genstande, som kan blive slynget ud af maskinen.
- **Advarsel**– brændstof er meget brandfarligt.
  - Opbevar brændstof i beholdere, der er specielt konstrueret til formålet.
  - Fyld kun brændstof på udendørs, og ryg aldrig under påfyldningen.
  - Fyld brændstof på, før du starter motoren. Fjern aldrig dækslet til brændstoftanken, og fyld aldrig brændstof på, mens motoren kører eller er varm.
  - Hvis du spilder brændstof, skal du ikke forsøge at starte motoren, men flytte maskinen væk fra det sted, hvor brændstoffet er spildt. Foretag dig ikke noget, der kan antænde brændstoffet, før dampene er spredt.
  - Sæt alle dæksler til brændstoftanke og beholdere forsvarligt på igen.
- Udskift defekte lydpotter.
- Før brug skal du altid se efter, om knivene, knivboltene og skærekniveheden er slidte eller beskadigede. Udskift slidte eller beskadigede knive og bolte sætvis for at bevare afbalanceringen.
- På maskiner med mange knive skal du være meget forsigtig, da én knivs rotation kan få andre knive til at rotere.

## Betjening

- Lad ikke motoren køre i et uventileret rum, hvor der kan samles farlige kulilte-dampe.
- Klip kun græs i dagslys eller i godt, kunstigt lys.
- Før du forsøger at starte motoren, skal du udkoble alle koblinger til fastspændte knivanordninger og sætte traktoren i frigear.
- Brug aldrig maskinen på skråninger med større hældning end
  - 5°, når du klipper på skråninger;
  - 10°, når du klipper op ad skråninger;
  - 15°, når du klipper ned ad skråninger.
- Husk, at der ikke findes sikre skråninger. Kørsel på græsskråninger kræver særlig opmærksomhed. For at forhindre, at maskinen vælter, skal følgende forholdsregler overholdes:
  - undgå pludselig standsning eller start, når der køres op og ned ad skråninger,

- aktiver koblingen langsomt, og sørg for, at maskinen altid er i gear, især når der køres nedad;
  - kørselshastigheden bør være lav på skråninger og i skarpe sving,
  - vær opmærksom på små forhøjninger og huller samt andre skjulte farer,
  - anvend aldrig plæneklipperen på tværs af en skråning, medmindre den er beregnet til dette formål.
- Vær forsigtig, når du trækker last eller benytter tungt udstyr.
    - Brug kun godkendte bugseringspunkter på trækstangen.
    - Begræns læs til typer, som du har fuld sikkerhedsmæssig kontrol over.
    - Drej ikke skarpt. Vær forsigtig, når du bakker.
    - Brug modvægt(e) eller hjulvægte, når det er foreslået i instruktionshåndbogen.
  - Hold øje med trafikken, når du krydser eller kører i nærheden af veje.
  - Stop skæreknivenes rotation, før du krydser andre overflader end græs.
  - Når du bruger påmonterede redskaber, må du aldrig rette udkast af materiale mod omkringstående eller tillade nogen at komme nær maskinen, mens den kører.
  - Brug aldrig plæneklipperen med beskadigede skjolde eller uden sikkerhedsanordninger korrekt påmonteret.
  - Lav ikke om på motorens regulatorindstillinger, og kørsel med for høj hastighed. Brug af motoren med for høje omdrejningstal kan øge risikoen for personskade.
  - Inden du forlader førersædet:
    - udkobl kraftudtaget, og sænk redskaberne;
    - skift til frigear, og aktiver parkeringsbremsen;
    - stop motoren, og fjern nøglen.
  - Sørg for, at drevet til redskaber er udkoblet, stands motoren, og tag tændrørskablet/-erne af, eller fjern tændingsnøglen,
    - før du fjerner tilstopninger eller rens en tilstoppet udblæsning,
    - før du efterser, rengør eller arbejder på plæneklipperen;
    - efter at du har ramt et fremmedlegeme. Efterser plæneklipperen for skader, og foretag udbedringer, før du starter og betjener udstyret igen;

- hvis maskinen begynder at ryste unormalt (undersøg årsagen med det samme).
- Sørg for at udkoble drevet til redskaberne, når du transporterer maskinen fra et sted til et andet, eller når den ikke anvendes.
- Stop motoren, og udkobl drevet til redskaberne,
  - før du fylder brændstof på;
  - før græsopsamleren fjernes;
  - før du foretager højdejusteringer, medmindre justeringen kan foretages fra førersædet.
- Du skal nedsætte motorens omdrejningstal, når motoren er ved at standse, og hvis motoren er udstyret med en brændstofafbryderventil, skal du lukke for brændstofførslen, når du er færdig med at slå græs.

## Vedligeholdelse og opbevaring

- Hold alle møtrikker, bolte og skruer tilspændte for at sikre, at udstyret er i sikker driftsmæssig stand.
- Opbevar aldrig udstyret med brændstof i tanken inde i en bygning, hvor dampe kan komme i kontakt med åben ild eller gnister.
- Lad motoren køle af, før du opbevarer maskinen på et lukket sted.
- Mindsk brandfaren ved at holde motoren, lyd-potten, batterirummet og brændstofopbevaringsområdet fri for græs, blade eller for meget fedt.
- Efterse jævnlige græsopsamler for slid eller skader.
- Udskift slidte eller beskadigede dele af hensyn til sikkerheden.
- Hvis brændstofftanken skal tømmes, skal dette foregå udendørs.
- På maskiner med mange knive skal du være meget forsigtig, da én knivs rotation kan få andre knive til at rotere.
- Når maskinen parkeres, sættes i garage eller efterlades uden opsyn, skal skæreknivene sænkes, medmindre der anvendes en mekanisk sikkerhedslås.

## Sikker kørsel på Toro-plæneklippere

Følgende afsnit indeholder oplysninger om sikkerhed specifikt i forbindelse med Toro-produkter, og som ikke er indeholdt i CEN-standarden.

Brug kun Toro-godkendte redskaber. Garantien kan bortfalde, hvis du bruger maskinen med udstyr, som ikke er godkendt til maskinen.

## Lydtryk

Maskinen har et maksimalt lydtryk ved brugerens øre på 79 dBA baseret på målinger af identiske maskiner i henhold til standarderne EN 836 og ISO 11201.

## Lydeffekt

Maskinen har et garanteret lydstyrkeniveau på 100 dBA, baseret på målinger af identiske maskiner i henhold til standarden ISO 11094.

## Vibration

Maskinen overstiger ikke et vibrationsniveau for hænder/arme på 3,6 m/s<sup>2</sup>, baseret på målinger af identiske maskiner i henhold til standarden EN 836 og EN 1033.

Maskinen overstiger ikke et vibrationsniveau for hele kroppen på 1,1 m/s<sup>2</sup>, baseret på målinger af identiske maskiner i henhold til standarden EN 836 og EN 1032.

# Hældningsoversigt

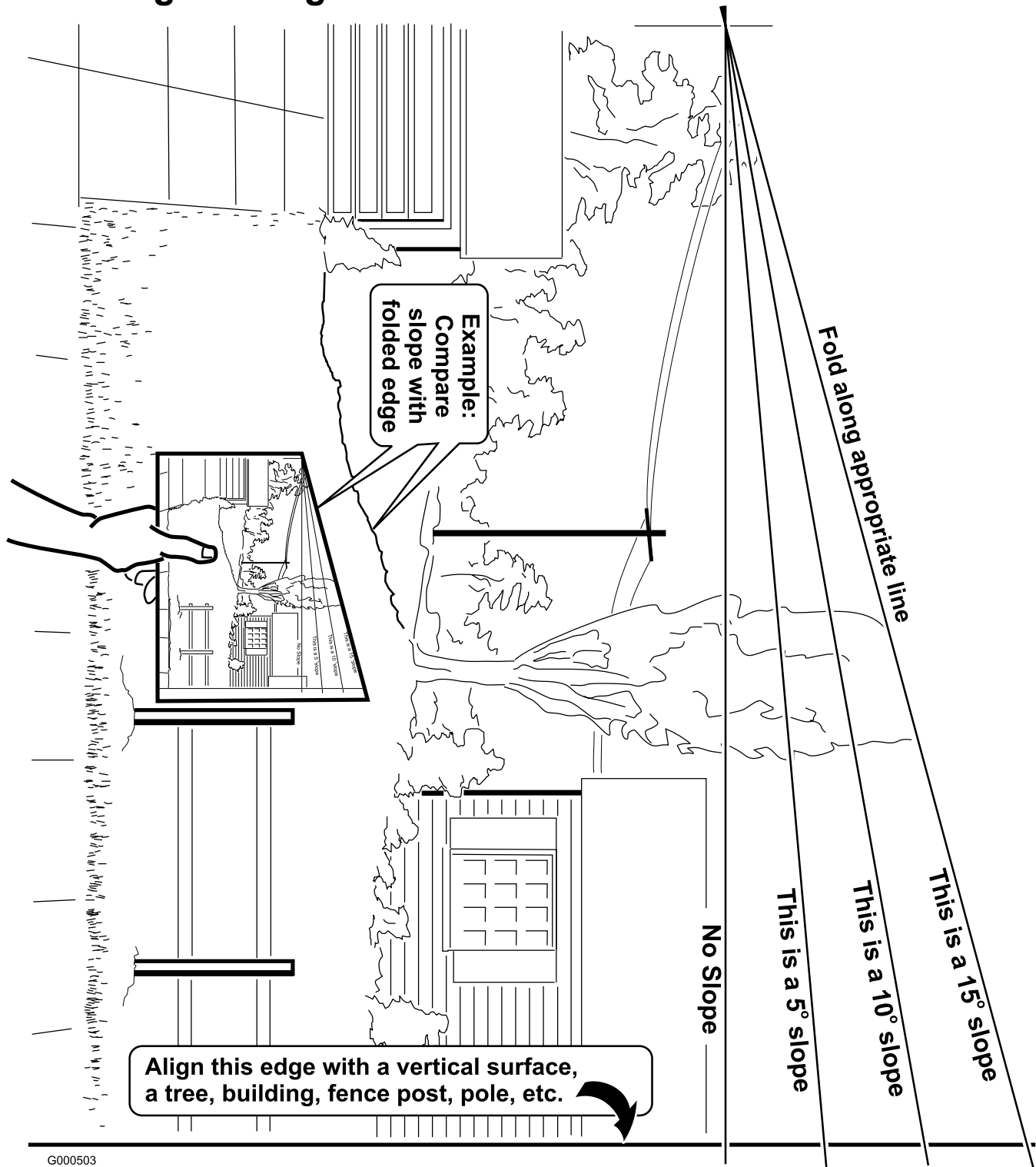

G000503

# Sikkerheds- og instruktionsmærkater



Sikkerheds- og instruktionsmærkaterne kan nemt ses af operatøren og er placeret tæt på potentielle risikoområder. Beskadigede eller bortkomne mærkater skal udskiftes.

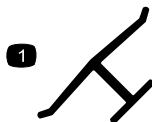

## Producentens mærke

1. Indikerer, at kniven er identificeret som en reservedel fra producenten af originalmaskinen.

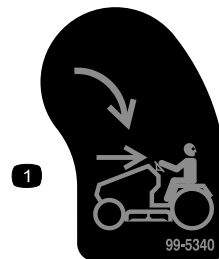

## 99-5340

1. KeyChoice – drejes for at gøre det muligt at slå græs i bakgear.



## 93-7276

1. Eksplosionsfare – brug beskyttelsesbriller.
2. Kaustiske væsker/fare for kemiske forbrændinger – foretag førstehjælp ved at skylle med vand.
3. Brandfare – ingen ild, åbne flammer eller rygning.
4. Førgiftningsfare – hold børn i sikker afstand fra batteriet

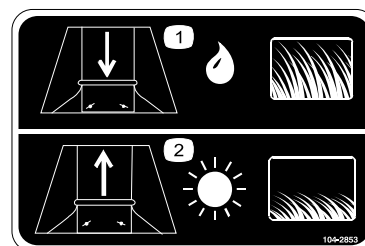

## 104-2853

1. Gør udblæsningsåbningen større, når der klippes langt, vådt græs.
2. Gør udblæsningsåbningen mindre, når der klippes kort, tørt græs.



## 93-7824

1. Fare for udslyngede genstande – hold sikker afstand til maskinen.
2. Fare for udslyngede genstande fra plæneklipperen – hold deflektoren på plads.
3. Skæring/amputation af hænder eller fødder – hold afstand til bevægelige dele.



104-2903

1. Advarsel, risiko for væltning – køр ikke hen over skråninger med en hældning på over 5 grader, ned ad skråninger med en hældning på over 15 grader og op ad skråninger med en hældning på over 10 grader.
2. Advarsel – læs betjeningsvejledningen.
3. Fare for udslyngede genstande fra plæneklipperen – hold omkringstående personer på sikker afstand af maskinen.
4. Risiko for at skære sig/amputation af hænder eller fødder, plæneklipperkniv – frakobl tændrørsledningen, og læs alle instruktioner, før der udføres service eller vedligeholdelse. Hold afstand til bevægelige dele.
5. Fare for knusning/lemlæstelse for omkringstående – hold omkringstående personer på sikker afstand af maskinen.

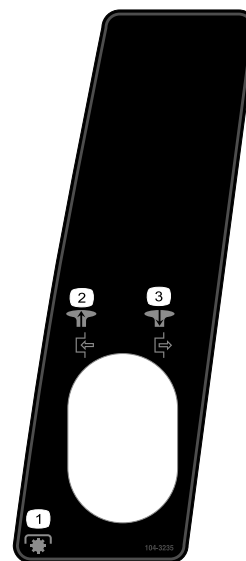

104-3235

1. Træk knappen ud for at indkoble kraftudtaget.
2. Skub knappen ind for at udkoble kraftudtaget.
3. Kraftudtag



104-3237

1. Parkeringsbremse

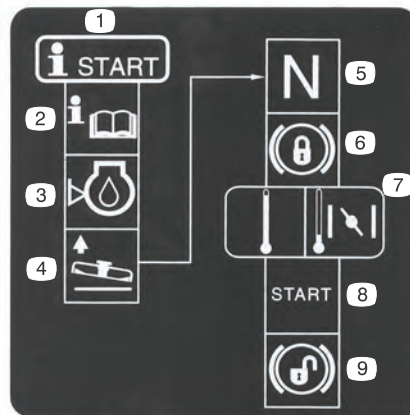

104-3238

1. Startprocedure
2. Læs betjeningsvejledningen.
3. Kontroller motoroliestanden.
4. Hæv plæneklipperen.
5. Sæt traktoren i frigear (neutral).
6. Lås parkeringsbremsen.
7. Vælg chokerindstilling med gashåndtaget, hvis motoren er kold.
8. Start motoren.
9. Kobl parkeringsbremsen fra.





104-3239 og 104-3240

- 1. Klippehøjde
- 2. Mindske
- 3. Øge

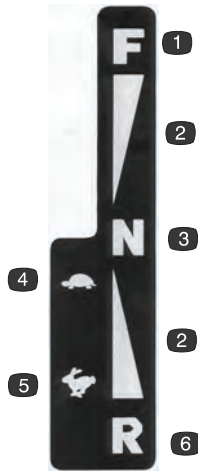

104-3241

- 1. Fremad
- 2. Kontinuerlig, variabel hastighed
- 3. Neutral
- 4. Langsom
- 5. Hurtig
- 6. Bakgear



104-3243

- 1. Skub håndtaget ind for at få maskinen til at køre.
- 2. Træk håndtaget ud for at skubbe maskinen.

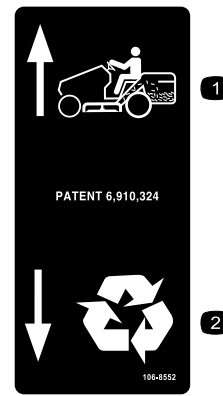

106-8552

- 1. Græsopsamling
- 2. Genbrug



107-2220

- 1. Græsklipning med bakgear slået til.
- 2. Tømning af græsopsamleren.
- 3. Kraftudtag

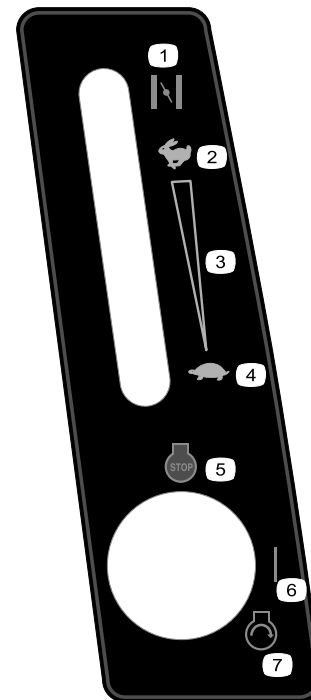

107-8920

- 1. Choker
- 2. Hurtig
- 3. Kontinuerlig, variabel indstilling
- 4. Langsom
- 5. Motor - stop
- 6. On (Til)
- 7. Motor - start

# Produktoversigt

## Betjeningsanordninger

Før du starter motoren og anvender maskinen, er det vigtigt, at du er fortrolig med alle maskinens betjeningsanordninger (Figur 3).

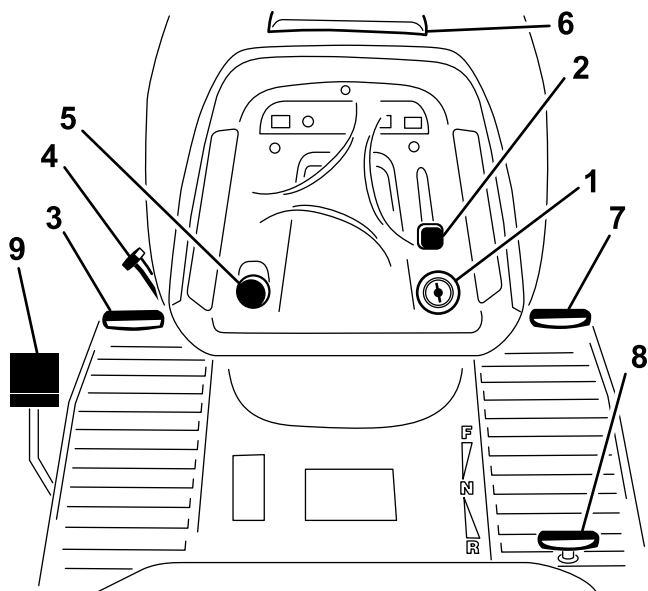

G008252

Figur 3

- |                                      |                                     |
|--------------------------------------|-------------------------------------|
| 1. Tænding                           | 6. Åbning i motorhjelmen            |
| 2. Gashåndtag/choker                 | 7. Pedal til fremadgående hastighed |
| 3. Brems pedal                       | 8. Pedal til bagehastighed          |
| 4. Parkeringsbremsehåndtag           | 9. Pedal til posefyldning           |
| 5. Greb til skæreknivenes kraftudtag |                                     |

# Betjening

**Bemærk:** Maskinens venstre og højre side er som set fra den normale betjeningsposition.

## Påfyldning af brændstof

Brug blyfri almindelig bilbenzin (mindst 85 oktan). Du kan bruge blyholdig, almindelig benzin, hvis blyfri benzin ikke kan skaffes.

**Vigtigt:** Der må aldrig anvendes metanol, benzin indeholdende metanol eller gasohol, der indeholder mere end 10 % ethanol, da dette kan beskadige motorens brændstofs-system. Bland ikke olie i benzinen.



Under visse forhold er benzin meget brandfarlig og yderst eksplosiv. En brand eller eksplosion forårsaget af benzin kan give dig eller andre forbrændinger samt medføre tingsskade.

- Fyld tanken udendørs i et åbent område, når motoren er kold. Tør eventuel spildt benzin op.
- Fyld ikke brændstoftanken helt op. Fyld benzin på brændstoftanken, indtil niveauet er 6 til 13 mm under bunden af påfyldningsstudsens. Denne tomme plads giver benzinen i brændstoftanken plads til at udvide sig.
- Ryg aldrig, når du håndterer benzin, og hold dig på afstand af åben ild eller steder, hvor benzindampe kan antændes af en gnist.
- Opbevar benzin i en godkendt beholder og utilgængeligt for børn. Køb aldrig benzin til mere end 30 dages forbrug.
- Anbring altid benzindunke på jorden et stykke fra køretøjet, før påfyldning påbegyndes.
- Fyld ikke benzindunke inde i et køretøj eller på en lastbil eller anhænger, da indvendige tæpper eller plastikforinger i lastbiler kan isolere dunken og forsinke tabet af eventuel statisk elektricitet.

...



...

- Når det er praktisk muligt, skal benzindrevet udstyr fjernes fra lastbilen eller anhænger og fyldes op igen, mens hjulene står på jorden.
- Hvis dette ikke er muligt, skal påfyldningen af udstyret på en lastbil eller anhænger foretages med en løs dunk i stedet for direkte fra benzinstanderen.
- Hvis det er nødvendigt at benytte benzinstanderen, skal mundstykket hele tiden være i kontakt med kanten af åbningen i benzintanken eller -dunken, indtil påfyldningen afsluttes.

## Brug af brændstofstabilisator

Brug en brændstofstabilisator i traktionsenheden for at få følgende fordele:

- Holder benzinen frisk ved opbevaring i 90 dage eller derunder. Ved længere tids opbevaring anbefales det, at brændstoftanken tømmes.
- renses motoren, når den kører,
- forhindrer opbygning af gummiagtige lakaflejringer i brændstofsyste­met, som medfører startvanskeligheder

**Vigtigt:** Tilsæt aldrig brændstofadditiver, der indeholder metanol eller ethanol.

Tilsæt benzinen den korrekte mængde brændstofstabilisator.

**Bemærk:** Brændstofstabilisator er mest effektiv, når den blandes med frisk benzin. Brug altid brændstofstabilisator for at minimere risikoen for lakaflejringer i brændstofsyste­met.

## Opfyldning af brændstoftanken

1. Stop motoren, og vent, til alle bevægelige dele er standset.
2. Rengør området omkring brændstofdækslet, og afmonter det.
3. Fyld blyfri almindelig benzin på brændstoftanken, indtil niveauet er 6 til 13 mm under bunden af påfyldningsstuds­en. Fyld ikke brændstoftanken helt op. **Fyld ikke brændstoftanken helt op.**

**Bemærk:** Dette giver benzinen i brændstoftanken plads til at udvide sig.

4. Skru brændstofdækslet godt fast.
5. Tør eventuel spildt benzin op.

## Kontrol af motoroliestanden

Før du starter motoren og bruger maskinen, skal du kontrollere oliestanden i motorens krumtaphus. Se Kontrol af oliestanden i Serviceeftersyn af motorolien i afsnittet Vedligeholdelse.

## Betjening af parkeringsbremsen

Aktiver altid parkeringsbremsen, når du standser maskinen eller efterlader den uden opsyn.

### Aktivering af parkeringsbremsen

1. Træd bremsepedalen (Figur 3) ned, og hold den nede.
2. Drej parkeringsbremsehåndtaget (Figur 3) mod uret, og løft gradvist foden fra bremsepedalen.

**Bemærk:** Koblings-/bremsepedalen bør fortsat være i bund (låst).

### Deaktivering af parkeringsbremsen

1. Tryk bremsepedalen ned (Figur 3).

**Bemærk:** Parkeringsbremsehåndtaget bør løsnes.

2. Løft gradvist foden fra bremsepedalen.

## Indstilling af sædet

Sædet kan flyttes frem og tilbage. Anbring sædet i den stilling, hvor du har den bedste kontrol over maskinen og sidder mest behageligt.

1. Hæv sædet, og løs justeringsknapperne (Figur 4).

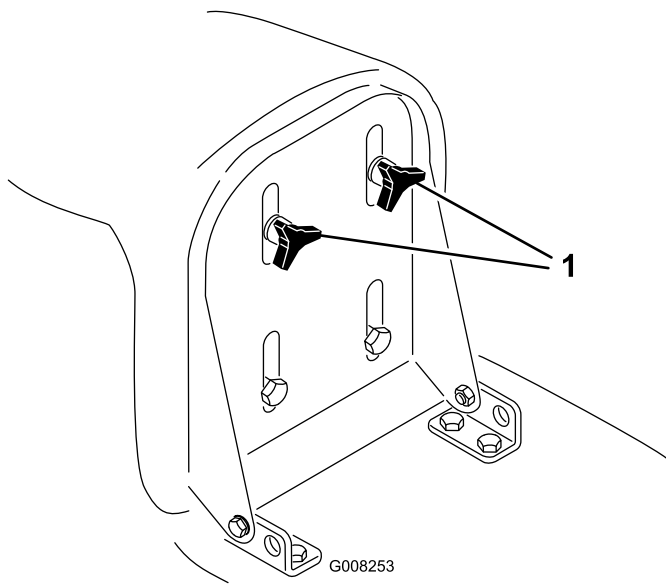

**Figur 4**

1. Justeringsknapper

2. Flyt sædet til den ønskede position, og stram knapperne.

## Brug af skærekniven (kraftudtaget)

Grebet til skæreknivenes kraftudtag bruges til at indkoble og udkoble skæreknivene.

### Indkobling af skæreknivene

1. Træd på bremsepedalen for at standse maskinen.
2. Flyt grebet til skæreknivenes kraftudtag til indkoblet position (Figur 5).

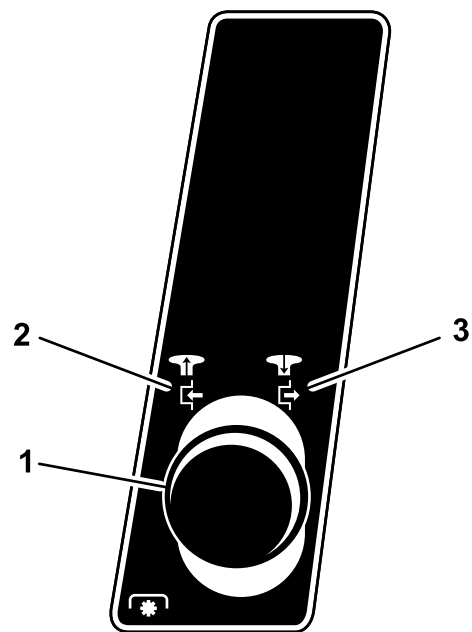

**Figur 5**

1. Skæreknivenes kraftudtag
2. Indkoblet
3. Udkoblet

**Bemærk:** Instrumentbrætslampen for skæreknivenes kraftudtag tændes, når knivene indkobles som vist i Figur 6.

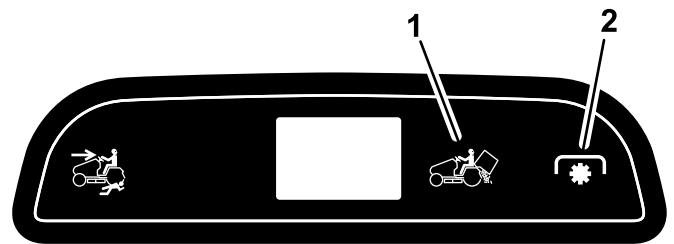

**Figur 6**

1. Advarsel lampe for græsopsamler
2. Lampe for skæreknivenes kraftudtag

### Udkobling af skæreknivene

1. Træd på bremsepedalen for at standse maskinen.
2. Træk grebet til skæreknivenes kraftudtag til udkoblet position (Figur 5).

### Indstilling af klippehøjden

Brug klippehøjdehåndtaget til at hæve og sænke plæneklipperen til den ønskede klippehøjde. Du kan indstille klippehøjden i syv forskellige positioner fra ca. 25–102 mm.

**Vigtigt:** For at forhindre beskadigelse af knivene skal klippehøjdehåndtaget indstilles til den højeste

position (7), når maskinen transporteres væk fra plænen.

1. Tryk på, og hold knappen på klippehøjdehandtaget inde (Figur 7).

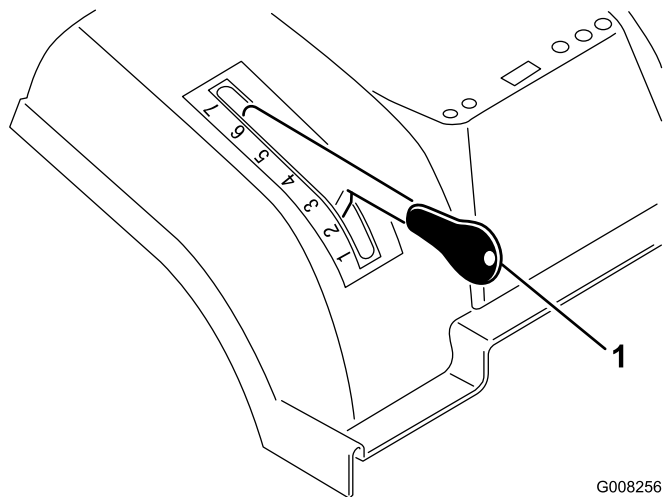

Figur 7

1. Klippehøjdehandtag

2. Sæt klippehøjdehandtaget i den ønskede position.
3. Slip knappen.

## Justering af udblæsnings-skærm

Udblæsnings-skærmen ændrer udblæsningsåbningens størrelse for at få posefyldningsindikatoren til at fungere rigtigt.

1. Afmonter græsopsamleren. Se afsnittet Afmontering af græsopsamleren.
2. Løsn de to møtrikker til klippeforholdspladen, og skub pladen op, hvis der klippes kort, tørt græs, eller ned, hvis der klippes langt, vådt græs (Figur 8).

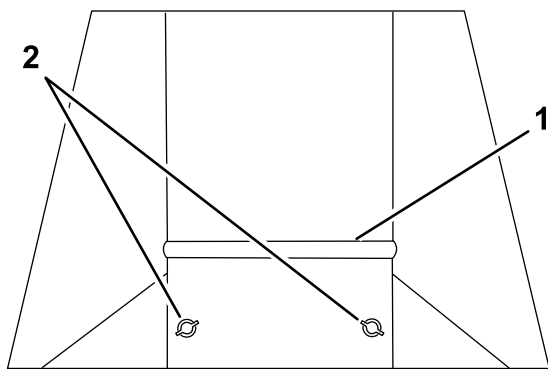

Figur 8

1. Plade
2. Møtrikker

3. Stram møtrikkerne.
4. Monter græsopsamleren. Se afsnittet Montering af græsopsamleren.

## Justering af plæneklipperens følerhjul

Plæneklipperens forreste følerhjul fører plæneklipperen hen over ujævnt terræn. Plæneklipperens hjul skal altid være indstillet i det nederste (laveste) hul i hjulbeslaget (Figur 9).

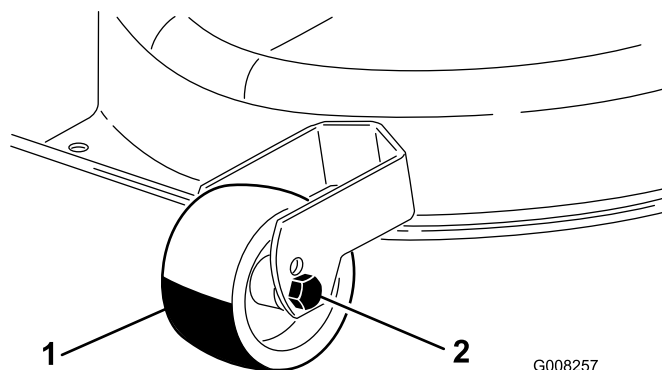

Figur 9

1. Hjul
2. Nederste hul

## Start af motoren

1. Åbn brændstofafbryderventilen mellem brændstoftanken og motoren (Figur 10).

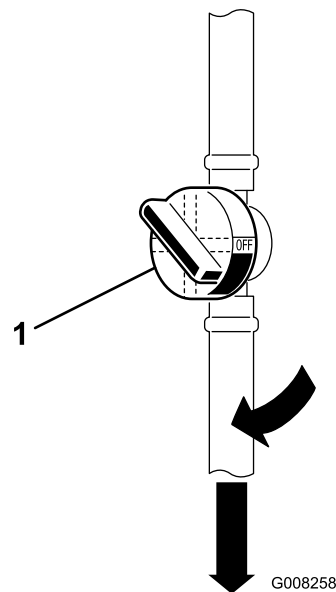

Figur 10

1. Brændstofafbryderventil

**Bemærk:** Ventilhandtaget skal være parallelt med brændstofslangen.

- Sæt dig på sædet.
- Aktiver parkeringsbremsen. Se afsnittet Aktivering af parkeringsbremsen.

**Bemærk:** Motoren starter ikke, medmindre du aktiverer parkeringsbremsen eller træder bremsepedalen helt i bund.

- Udkobl skæreknivenes kraftudtag. Se Figur 11.

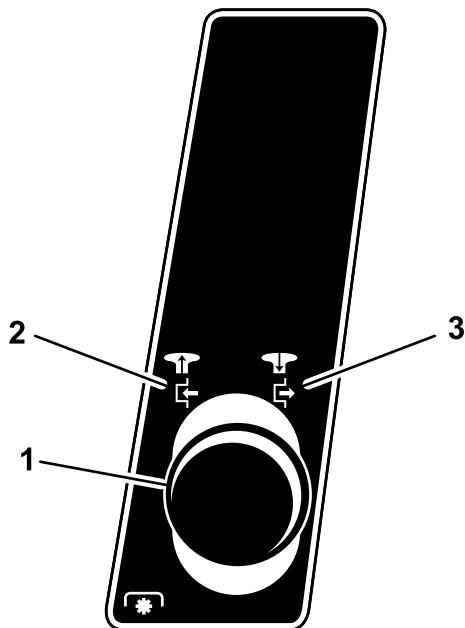

Figur 11

G008259

1. Greb til skæreknivenes kraftudtag
2. Indkoblet
3. Udkoblet

**Bemærk:** Motoren starter ikke, hvis skæreknivenes kraftudtag er indkoblet.

- Flyt gashåndtaget til chokerposition, før du starter en kold motor (Figur 12).

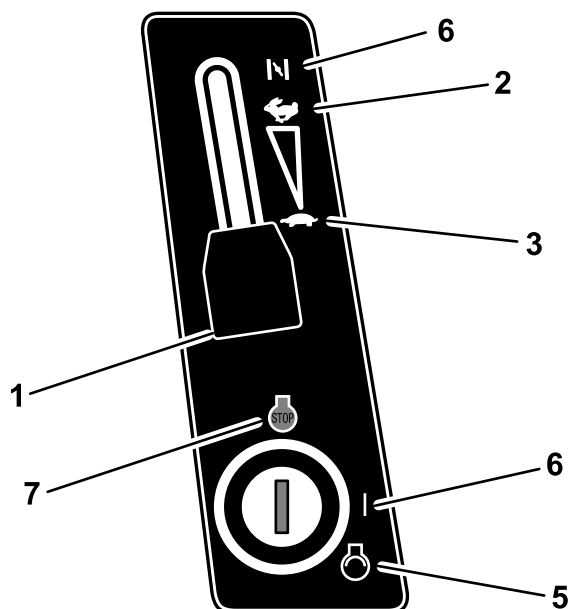

Figur 12

G008260

1. Gashåndtag
2. Hurtig
3. Langsom
4. Choker
5. Start
6. Til
7. Fra

**Bemærk:** Flyt gashåndtaget til hurtig position, før du starter en varm motor.

- Flyt gashåndtaget til positionen langsom (Figur 12).
- Drej tændingsnøglen med uret, og hold den i startpositionen (Figur 12). Slip nøglen, når motoren starter.

**Vigtigt:** Hvis motoren ikke starter efter 15 sekunders tørning, skal du dreje tændingsnøglen til positionen off og lade startmotoren køle af i 2 minutter. Se afsnittet Fejlfinding, .

- Når motoren starter, skal du langsomt flytte gashåndtaget til positionen Hurtig (Figur 12).

## Standning af motoren

- Flyt gashåndtaget til positionen Langsom (Figur 12).

**Bemærk:** Hvis motoren giver tilbageslag, skal du sætte gashåndtaget i positionen Hurtig, inden du standser motoren.

- Drej tændingsnøglen til Fra (Figur 12).

**Bemærk:** Hvis motoren har arbejdet hårdt eller er varm, skal den have lov at køre i tomgang i et minut, før tændingsnøglen drejes om i stillingen Off (Fra). Det lader motoren køle af, før plæneklipperen stoppes. Motoren kan i nødstilfælde stoppes ved at dreje tændingsnøglen til positionen Off (Fra).

# Sådan bruges sikkerhedslåsesystemet

Eftersynsinterval: Hver anvendelse eller dagligt



Hvis kontakterne til sikkerhedslåsesystemet frakobles eller bliver beskadigede, kan maskinen fungere uventet og forårsage personskade.

- Pil ikke ved sikkerhedskontakterne.
- Kontroller dagligt, at sikkerhedskontakterne fungerer, og udskift eventuelle beskadigede kontakter, før du betjener maskinen.
- Udskift kontakterne hvert andet år, uanset om de fungerer korrekt eller ej.

## Sådan fungerer sikkerhedslåsesystemet

Sikkerhedslåsesystemet er udviklet med henblik på at forhindre, at motoren starter, medmindre:

- Du sidder i sædet.
- Brems pedalen er trådt ned.
- Grebet til skæreknivenes kraftudtag er i frakoblet position.
- Traktionspedalen er i neutral position

Sikkerhedslåsesystemet stopper motoren, hvis du rejser dig fra sædet, og traktionspedalen ikke er i neutral position, parkeringsbremsen ikke er aktiveret eller grebet til skæreknivenes kraftudtag ikke er i indkoblet position.

Sikkerhedslåsesystemet er udviklet med henblik på at standse plæneklipperen, hvis:

- du skifter til bakgear med skæreknivenes kraftudtag indkoblet.
- du fjerner posen eller aflæsser græsset.

## Indstilling af KeyChoice®-kontakten til kørsel i bakgear

Sikkerhedsfunktionen på maskinen forhindrer kraftudtaget i at virke under bakning. Hvis du kører maskinen i bakgear med knivenes kraftudtag slået til (dvs. med skæreknivene eller andet udstyr kørende), vil motoren standse. **Slå ikke græs i bakgear, medmindre det er absolut nødvendigt.**

Hvis du skal bruge knivenes kraftudtag, mens du bakker, kan du slå denne sikkerhedsfunktion fra ved hjælp af KeyChoice-kontakten, der er placeret nær sædebeslaget (Figur 13).

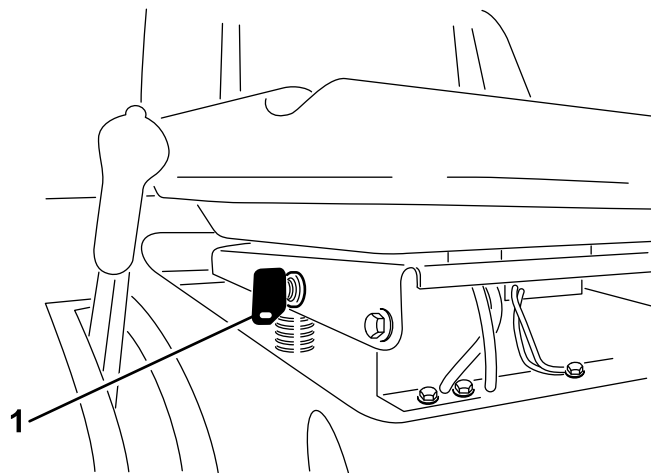

Figur 13

G008261

1. KeyChoice-kontakt



Du kan komme til at bakke hen over et barn eller en anden person i nærheden, mens skæreknivene eller andre redskaber er aktiveret og forårsage alvorlig personskade eller død.

- Slå ikke græs i bakgear, medmindre det er absolut nødvendigt.
- Indsæt kun KeyChoice -nøglen, hvis det er absolut nødvendigt.
- Kig altid bagud og ned, før du bakker med maskinen.
- Brug kun KeyChoice-kontakten, når du er sikker på, at der ikke kommer børn eller andre personer ind på det område, hvor du skal slå græs.
- Vær særdeles opmærksom, efter at du har deaktiveret sikkerhedsfunktionen, da lyden fra motoren kan gøre det umuligt for dig at bemærke, at et barn eller en anden person er kommet ind på arbejdsområdet.
- Du skal altid fjerne både tændingsnøglen og KeyChoice-nøglen og opbevare dem et sikkert sted, hvor børn eller uautoriserede brugere ikke kan få fat i nøglerne, når maskinen står uden opsyn.

1. Aktiver skæreknivenes kraftudtag.

2. Sæt KeyChoice-nøglen i kontakten (Figur 13).
3. Drej KeyChoice-nøglen.

En rød lampe på instrumentpanelet (Figur 14) og tændes og angiver, at sikkerhedsfunktionen er deaktiveret.

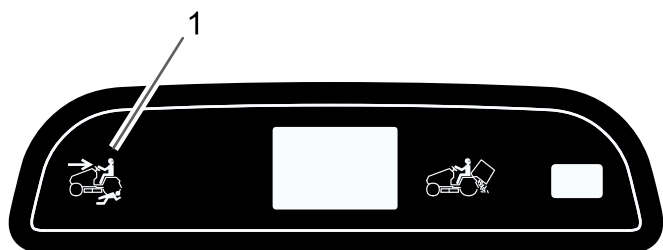

G008262

**Figur 14**

1. Indikator for betjening i bak

4. Kør maskinen i bakgear, og gør opgaven færdig.
5. Udkobl skæreknivens kraftudtag for at aktivere sikkerhedssystemet.
6. Fjern KeyChoice-nøglen, og læg den et sikkert sted, der er utilgængeligt for børn.

## Afprøvning af sikkerhedslåsesystemet



Hvis kontakterne til sikkerhedslåsesystemet frakobles eller bliver beskadigede, kan maskinen fungere uventet og forårsage personskade.

- **Pil ikke ved sikkerhedskontakterne.**
- **Kontroller dagligt, at sikkerhedskontakterne fungerer, og udskift eventuelle beskadigede kontakter, før du betjener maskinen.**

Afprøv altid sikkerhedslåsesystemet, før du betjener maskinen. Hvis sikkerhedslåsesystemet ikke fungerer som beskrevet i det følgende, skal der straks tilkaldes en autoriseret forhandler til at reparere sikkerhedslåsesystemet. Gennemfør følgende kontrolforanstaltninger, mens du sidder i sædet:

1. Aktiver parkeringsbremsen, flyt grebet til skæreknivens kraftudtag til indkoblet position, og drej tændingsnøglen til startposition: Motoren bør ikke tørne.
2. Flyt grebet til skæreknivens kraftudtag til udkoblet position, deaktivér parkeringsbremsen, og drej

tændingsnøglen til startposition: Motoren bør ikke tørne.

3. Aktiver parkeringsbremsen, flyt grebet til skæreknivens kraftudtag til udkoblet position, og start motoren. Deaktiver parkeringsbremsen, mens motoren kører, og rejs dig derefter let fra sædet: Motoren skal stoppe.
4. Flyt grebet til skæreknivens kraftudtag til udkoblet position, flyt traktionspedalen til neutral stilling, og start motoren. Sæt grebet til skæreknivens kraftudtag i stillingen indkoblet, mens motoren kører, og flyt traktionspedalen til bakgear: Motoren skal stoppe.
5. Flyt grebet til skæreknivens kraftudtag til udkoblet position, og flyt traktionspedalen til neutral stilling. Start motoren, sæt grebet til skæreknivens kraftudtag i stillingen indkoblet, drej KeyChoice-nøglen, og slip den: Bakgearindikatoren skal lyse.
6. Flyt grebet til skæreknivens kraftudtag til udkoblet position: Bakgearindikatoren skal slukke.

## Manuel skubning af maskinen

**Vigtigt:** Skub altid maskinen manuelt. Træk aldrig maskinen med et andet køretøj, da dette kan beskadige gearkassen.

### Skubning af maskinen

1. Parker maskinen på en plan flade.
2. Udkobl skæreknivens kraftudtag.
3. Aktiver parkeringsbremsen.
4. Stop motoren, og vent, til alle bevægelige dele er standset.
5. Fjern tændingsnøglen.
6. Afmonter græsopsamlere. Se afsnittet Afmontering af græsopsamlere.
7. Træk kørselsgrebet (bagest på maskinen) ud til skubbeposition.
8. Deaktiver parkeringsbremsen.

**Bemærk:** Herved frakobles drivsystemet, så hjulene kan rotere frit (Figur 15).



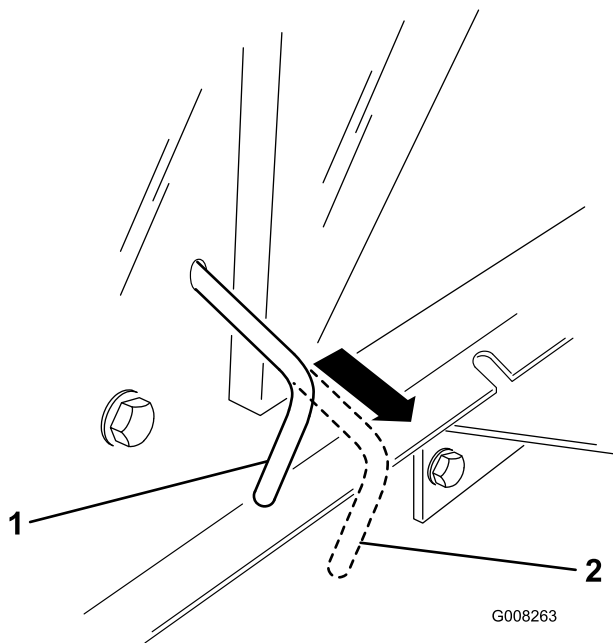

**Figur 15**

1. Driftsstilling
2. Skubbestilling

## Betjening af maskinen

1. Aktiver parkeringsbremsen.
2. Skub kørselsgrebet ind til driftsstilling (Figur 15) for at aktivere drivsystemet.

**Bemærk:** Maskinen kan ikke køre, medmindre kørselsgrebet er indstillet til driftsstilling.

3. Monter græsopsamleren. Se afsnittet Montering af græsopsamleren.

## Kørsel fremad og bakning

Gashåndtaget styrer motorens omdrejningstal målt i o/min (omdrejninger pr. minut). Indstil gashåndtaget til positionen hurtig for at opnå den bedste ydelse.

### Fremadkørsel:

1. Deaktiver parkeringsbremsen. Se afsnittet Deaktivering af parkeringsbremsen.
2. Sæt foden på traktionspedalen, og tryk langsomt på den for at køre fremad (Figur 16).

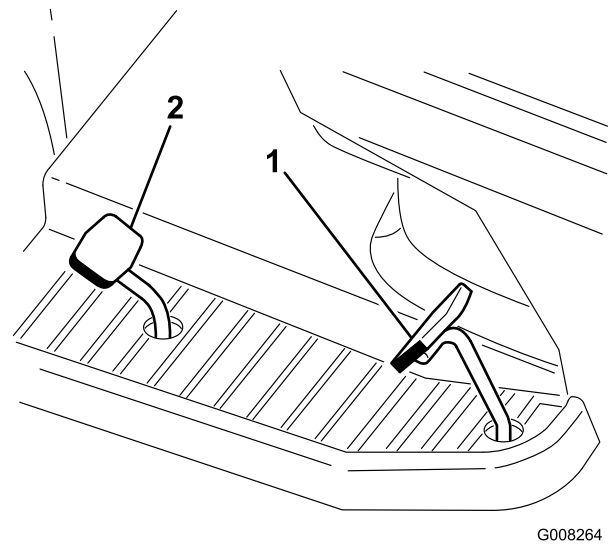

**Figur 16**

1. Traktionspedal
2. Pedal til bakkehastighed

**Bemærk:** Tråd traktionspedalen ned for at øge hastigheden. Hastigheden sænkes ved at slække trykket på traktionspedalen.

### Bak:

1. Deaktiver parkeringsbremsen. Se afsnittet Deaktivering af parkeringsbremsen.
2. Sæt foden på pedalen til bakkehastighed, og tryk langsomt på den for at bakke (Figur 16).

**Bemærk:** Tråd pedalen til bakkehastighed ned for at øge hastigheden. Hastigheden sænkes ved at slække trykket på pedalen.

**Vigtigt:** For at undgå beskadigelse af transmissionen skal du altid deaktivere parkeringsbremsen, før du træder på traktionspedalen eller pedalen til bakkehastighed.

**Vigtigt:** Indstil altid plæneklipperen til den højeste klippeposition, når du kører maskinen væk fra plænen, for at undgå beskadigelse af plæneklipperen.

## Standning af maskinen

1. Flyt foden fra traktionspedalen eller pedalen til bakkehastighed.
2. Udkobl skæreknivenes kraftudtag.  
Drej tændingsnøglen til slukket position.
3. Du skal aktivere parkeringsbremsen, når du går fra maskinen. Se afsnittet Aktivering af parkeringsbremsen.

**Bemærk:** Fjern nøglen fra tændingen og KeyChoice-kontakten.



Børn eller omkringstående personer kan komme til skade, hvis de flytter eller forsøger at betjene maskinen, når operatøren ikke er til stede.

Fjern altid tændingsnøglen og KeyChoicenøglen, og aktiver parkeringsbremsen, når du efterlader maskinen uden opsyn, selv hvis det blot er i nogle få minutter.

## Brug af posefyldning efter behov

Du kan aktivere eller deaktivere funktionen posefyldning efter behov, mens maskinen slår plæne eller holder stille. Hæv klippehøjden, og klip ved en lavere hastighed ved påfyldning af højt og tykt græs.

1. Flyt grebet til posefyldning efter behov (Figur 3) fremad for at samle det afklippede græs i posen.
2. Flyt grebet til posefyldning efter behov tilbage for at stoppe opsamlingen af det afklippede græs i posen og genbruge det.

## Tømning af græsopsamleren

Når opsamlerens advarselsslampe (Figur 6) tændes og summetonen lyder, er græsopsamleren fuld og skal tømmes.

**Vigtigt:** For at forhindre udledningsskakten i at blive tilstoppet, skal du frakoble knivene (kraftudtaget), når advarselsslampe tændes og summetonen lyder.

1. Udkobl skæreknivenes kraftudtag, og flyt gashåndtaget til positionen Slow (langsom).
2. Træk det teleskopiske tippehåndtag ud, og skub det fremad og ned for at tømme græsopsamleren (Figur 17).

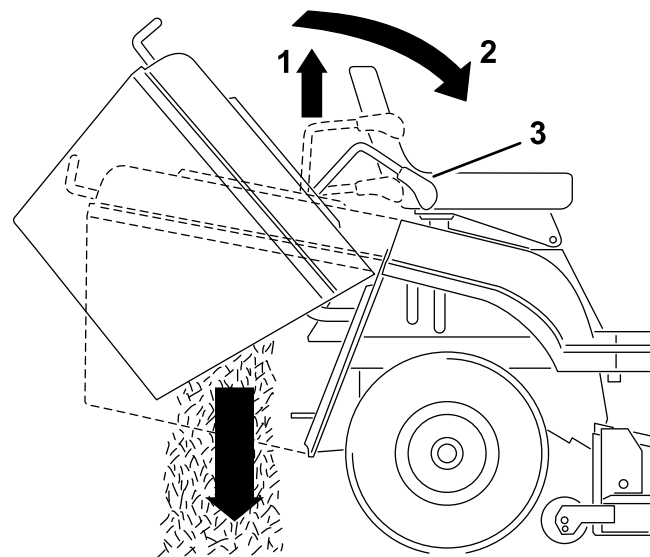

G008265

Figur 17

1. Træk op
  2. Skub fremad og ned
  3. Teleskopisk tippehåndtag
- 
3. Tømning af græsopsamleren.
  4. Inden græsopsamleren sættes i betjeningsposition, skal du køre maskinen fremad for at tømme græsopsamleren for afklippet græs.
  5. Sænk langsomt det teleskopiske tippehåndtag for at sætte græsopsamleren tilbage til betjeningspositionen.

## Bugsering af udstyr

Maskinen er udstyret, således at den kan bugseres udstyr med en maksimal vægt på 150 kg.

1. Afmonter græsopsamleren. Se afsnittet Afmontering af græsopsamleren.
2. Monter udstyret på bugsertrækket, der sidder på den nederste del bag på maskinen (Figur 18).

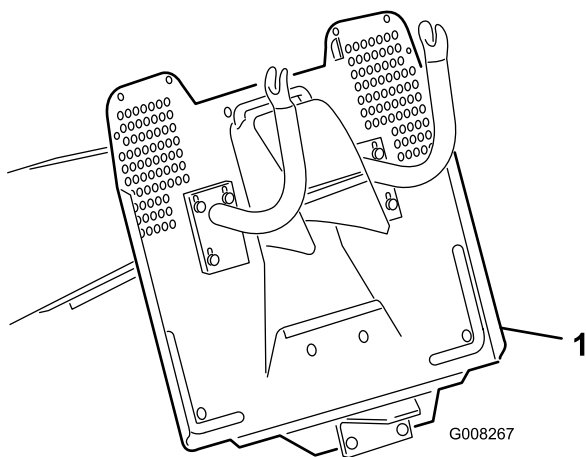

Figur 18

1. Bugsertræk

## Tip vedrørende betjening

- Kør motoren ved maksimal hastighed for at opnå det bedste resultat. Luft er nødvendigt for at kunne klippe græsset ordentligt, og derfor skal du ikke indstille klippehøjden for lavt eller lade plæneklipperen være helt omgivet af uklippet græs. Forsøg altid at holde den ene side af plæneklipperen fri for uklippet græs, så plæneklipperen kan få den nødvendige luft.
- Klip ikke græsset helt så kort som normalt, så du kan sikre dig, at plæneklipperens klippehøjde ikke fjerner græsset helt i ujævnt terræn. Når du klipper græs, der er længere end 15 cm, kan det være en fordel at klippe græsset to gange for at sikre en acceptabel klippekvalitet.
- Du opnår det bedste resultat ved kun at klippe en tredjedel af græsstråets længde. Klip ikke mere end dette, medmindre græsbevoksningen er spredt, eller det er sent på efteråret, hvor græsset ikke længere vokser så hurtigt.
- Skift mellem klipperetninger for at sikre, at græsset fortsætter med at vokse lodret. Dette medvirker også til at sprede det afklippede græs, hvilket øger nedbrydningen og gødningseffekten.
- Græs vokser med forskellig hastighed på forskellige tidspunkter. Hvis du vil bevare den samme klippehøjde, hvilket anbefales, skal græsset slås oftere i det tidlige forår. Når græssets væksthastighed falder midt på sommeren, skal du ikke slå græsset så tit.
- Hvis græsset er længere end normalt, eller hvis græsset er meget vådt, skal klippehøjden forøges i forhold til den normale højde, hvorefter græsset

skal slås ved denne indstilling. Klip herefter græsset igen ved den lavere, normale klippehøjde.

- Hvis maskinen skal standses, mens græsslåningen er i gang, kan du risikere, at der falder en klump afklippet græs ned på plænen. For at undgå dette skal du gøre følgende:
  - Kør hen på et område, hvor græsset allerede er slået, med skæreknivene indkoblet.
  - Spred det afklippede græs jævnt ved at hæve plæneklipperens klippehøjde et eller to hakker op, mens du kører fremad med skæreknivene indkoblet.
- Brug gevindporten til at fjerne afklippet græs og snavs fra undersiden af plæneklipperen efter hver anvendelse. Hvis græs og snavs ophober sig i plæneklipperen, bliver kvaliteten af græsslåningen utilfredsstillende med tiden.
- Hold knivene skarptslæbne i hele klippesæsonen. Skarpe knive klipper græsset rent af uden at rive det over eller få det til at flosse. Hvis græsset rives over eller flosser, bliver enderne brune, hvilket hæmmer væksten og øger risikoen for sygdom. En gang om måneden skal du kontrollere, om skæreknivene er skarpe, og file eventuelle hakker væk.

# Vedligeholdelse

**Bemærk:** Maskinens venstre og højre side er som set fra den normale betjeningsposition.

## Skema over anbefalet vedligeholdelse

Vedligeholdelsesintervaller	Vedligeholdelsesprocedure
Efter de første 5 timer	<ul style="list-style-type: none"><li>• Skift af motorolie.</li></ul>
Efter de første 25 timer	<ul style="list-style-type: none"><li>• Kontrol af indstillingen af skæreknivenes drivrem.</li></ul>
Hver anvendelse eller dagligt	<ul style="list-style-type: none"><li>• Kontroller sikkerhedslåsesystemet.</li><li>• Kontroller motoroliestanden.</li><li>• Kontrol af batteriets elektrolytstand.</li><li>• Kontrol af bremsen.</li><li>• Kontrol af skæreknivene.</li><li>• Rengøring af plæneklipperhuset.</li></ul>
For hver 25 timer	<ul style="list-style-type: none"><li>• Smør maskinen. (Maskinen skal smøres oftere under meget støvede eller sandede forhold).</li><li>• Eftersyn af skumfilterindsatsen. (Skal efterses hyppigere, når maskinen anvendes under støvede eller snavsede forhold).</li><li>• Kontrol af tændrør.</li><li>• Kontroller dæktrykket.</li><li>• Rengøring af motorens yderside.</li></ul>
For hver 50 timer	<ul style="list-style-type: none"><li>• Skift af motorolie. (Skift det hyppigere, når maskinen anvendes under støvede eller snavsede forhold).</li><li>• Justering af skæreknivenes drivrem.</li></ul>
For hver 100 timer	<ul style="list-style-type: none"><li>• Eftersyn af papirluftfilteret. (Skal efterses hyppigere, når maskinen anvendes under støvede eller snavsede forhold).</li><li>• Udskift tændrørret.</li><li>• Udskift brændstoffilteret.</li><li>• Kontroller den langsgående knivhældning. (Kontroller den også, når du installerer plænetraktoren).</li></ul>
Årlig eller før opbevaring	<ul style="list-style-type: none"><li>• Udførelse af alle ovennævnte vedligeholdelsesprocedurer.</li><li>• Kontrol af remmene for slid/revner.</li><li>• Tømning af brændstoftanken.</li><li>• Maling af beskadigede overflader.</li><li>• Opladning af batteriet og frakobling af kablerne.</li></ul>

**Vigtigt:** Se betjeningsvejledningen til motoren for at få oplysninger om yderligere vedligeholdelsesprocedurer.



Hvis du lader nøglen sidde i tændingen, kan andre personer utilsigtet komme til at starte motoren og forårsage alvorlig personskade på dig eller andre omkringstående.

Fjern nøglen fra tændingen, og tag tændrørskablet af tændrørret, før du udfører vedligeholdelsesarbejde. Flyt tændrørskablet til side, så det ikke kommer i berøring med tændrørret ved et uheld.

# Smøring

## Smøring af maskinen

**Eftersynsinterval:** For hver 25 timer/Årlig (alt efter hvad der indtræffer først)—Smør maskinen. (Maskinen skal smøres oftere under meget støvede eller sandede forhold).

## Sådan smøres maskinen

Smør maskinen med universalfedt.

1. Udkobl skæreknivenes kraftudtag.
2. Aktiver parkeringsbremsen.
3. Stop motoren, og vent, til alle bevægelige dele er standset.
4. Fjern tændingsnøglen.
5. Rengør smøreniplerne med en klud. Skrab eventuel maling af niplernes forside.
6. Monter en fedtpistol på hver nippel, og pump fedt ind i niplen.
7. Tør overskydende smørefedt op.

# Smørepunkter

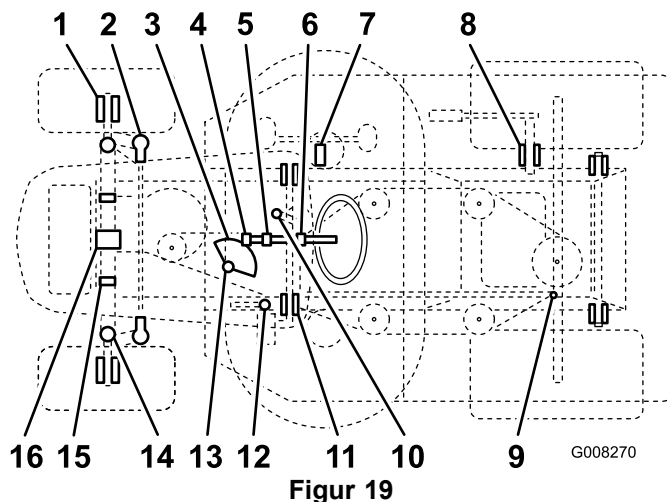

Punkt	Navn	Mængde (pumpe-slag)	Interval (timer)	Smøremiddel
1	Forhjul – smørenipler	2	25	Smørefedt
2	Kugleled til styretøj	4	50	Olie
3	Styretøjets snækkegear	1	50	Smørefedt
4	Styretøjets spidshjul	1	25	Smørefedt
5	Styretøjets akselleje	1	50	Olie
6	Styretøjets akselleje	1	50	Olie
7	Bevægelsehåndtag – smørenippel	1	50	Smørefedt
8	Akselnav til løft af plæneklipperhuset	1	50	Olie
9	Kugleled til bevægelsesled	4	50	Olie
10	Bremsepedalnav	2	50	Olie
11	Parkeringsbremsering	1	50	Olie
12	Styreleje	1	25	Smørefedt
13	Højre og venstre spindel – smørenipler	2	25	Smørefedt
14	Plæneklipperhusets hængselsstifter	6	Ved afmontering	Smørefedt
15	Foraksels drejetapper	2	Ved afmontering	Smørefedt
16	Foraksels drejetapper	2	25	Smørefedt

## Motorvedligeholdelse

hyppigere, når maskinen anvendes under støvede eller snavsede forhold).

### Eftersyn af luftfilteret

**Eftersynsinterval:** For hver 25 timer—Eftersyn af skumfilterindsatsen. (Skal efterses hyppigere, når maskinen anvendes under støvede eller snavsede forhold).

For hver 100 timer—Eftersyn af papirluftfilteret. (Skal efterses

1. Parker maskinen på en plan flade.
2. Udkobl skæreknavens kraftudtag.
3. Aktiver parkeringsbremsen.
4. Stop motoren, og vent, til alle bevægelige dele er standset.
5. Fjern tændingsnøglen.

## Afmontering af skum- og papirindsatser

1. Rengør området omkring luftfilteret for at forhindre snavs i at trænge ind i motoren og forårsage skader.
2. Træk luftfilterdækslets håndtag opad, og drej det mod motoren (Figur 20).

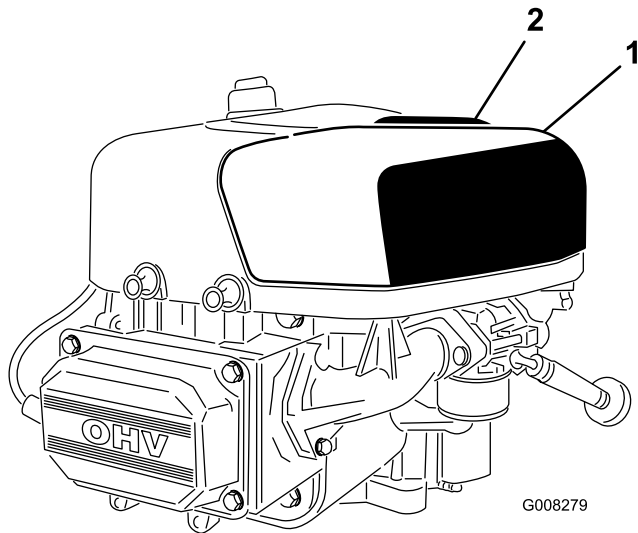

Figur 20

1. Luftfilterdæksel
2. Luftfilterdækslets håndtag

3. Afmonter luftfilterdækslet.
4. Skub forsigtigt papirindsatsen og skumindsatsen af blæserhuset (Figur 21).

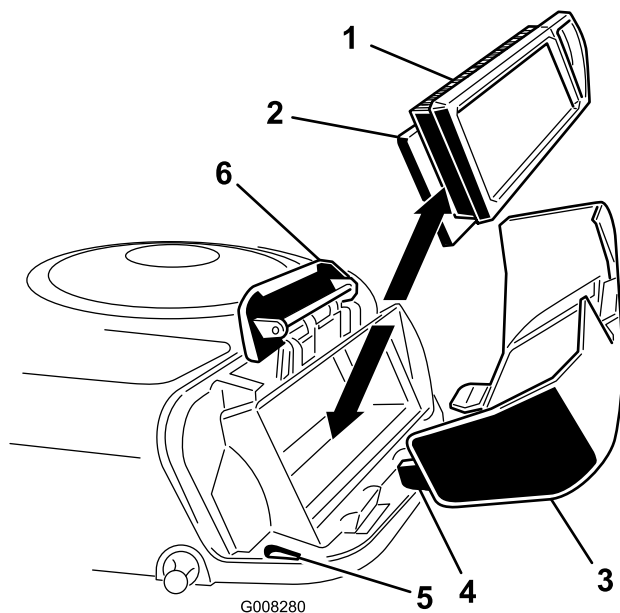

Figur 21

1. Papirindsats
2. Skumindsats
3. Luftfilterdæksel
4. Tap
5. Åbning
6. Blæserhus

## Rengøring af skum- og papirindsatser

### Skumindsats

1. Vask skumindsatsen med flydende sæbe og varmt vand, og skyl det grundigt.
2. Tør indsatsen ved at klemme den i en ren klud.

**Bemærk:** Smør ikke skumindsatsen med olie.

**Vigtigt:** Udskift skumindsatsen, hvis den er slidt eller beskadiget.

### Papirindsats

1. Bank forsigtigt papirindsatsen ned mod en jævn overflade for at fjerne støv og snavs.
2. Undersøg indsatsen for revner, oliefilm og beskadigelse af gummipakningen.

**Vigtigt:** Du må aldrig rengøre papirindsatsen med trykluft eller væske, f.eks. opløsningsmiddel, benzin eller petroleum. Udskift papirindsatsen, hvis den er beskadiget eller ikke kan rengøres ordentligt.

## Montering af skum- og papirindsatser

**Vigtigt:** For at undgå motorskade skal der altid være monteret et komplet skum- og papirluftfilter, når motoren betjenes.

1. Sæt skumindsatsen og papirindsatsen ind i blæserhuset.

**Bemærk:** Sørg for, at gummipakningen ligger fladt mod luftfilterets bundplade.

2. Ret tapperne på luftfilterdækslet ind med åbningerne på blæserhuset (Figur 21). Hægt håndtaget på dækslet, og tryk ned på håndtaget for at låse dækslet på plads.

## Serviceeftersyn af motorolien

Olietype: Selvrensende olie (API-service SF, SG, SH, SJ eller højere)

Krumtaphusindhold: 1,7 l med filter; 1,4 l uden filter

Viskositet: See the olietabellen (Figur 22).

### USE THESE SAE VISCOSITY OILS

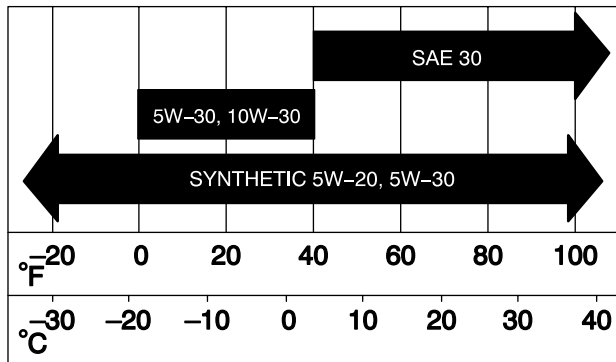

G006909

Figur 22

**Vigtigt:** Undgå at fylde for meget motorolie på krumtaphuset og køre motoren, da dette kan medføre beskadigelse af motoren.

## Skift af motorolien

**Eftersynsinterval:** Efter de første 5 timer

For hver 50 timer (Skift det hyppigere, når maskinen anvendes under støvede eller snavsede forhold).

1. Start motoren, og lad den køre i fem minutter.

**Bemærk:** På denne måde opvarmes olien, så den bliver lettere at aftappe.

2. Parker maskinen, så dræningssiden er lidt lavere end den modsatte side. På denne måde sikres det, at al olien aftappes.
3. Udkobl skæreknivenes kraftudtag.
4. Aktiver parkeringsbremsen.
5. Stop motoren, og vent, til alle bevægelige dele er standset.
6. Fjern tændingsnøglen.
7. Åbn motorhjelmen.
8. Placer en bakke under aftapningsproppen.
9. Afmonter aftapningsproppen, og lad olien løbe ud (Figur 23).
10. Når olien er tappet helt af, skal du sætte aftapningsproppen i igen og tilspænde den behørigt.

**Bemærk:** Bortskaf den brugte motorolie korrekt.

11. Rengør rundt om oliepinde, og skru dækslet af (Figur 23).
12. Hæld langsomt ca. 80 % af olien i påfyldningsrøret (Figur 23).
13. Kontroller oliestanden. Se trin 9 og 10 under afsnittet Kontrol af oliestanden.

## Serviceeftersyn af tændrøret

**Eftersynsinterval:** For hver 25 timer—Kontrol af tændrør.

For hver 100 timer—Udskift tændrøret.

**Brug et Champion RC12YC-tændrør eller tilsvarende.** Sørg for, at gnistgabets mellem midter- og sideelektroderne er 0,76 mm, før tændrøret monteres. Brug en tændrørsnøgle til at afmontere og montere

## Kontrol af motoroliestanden

**Eftersynsinterval:** Hver anvendelse eller dagligt

1. Parker maskinen på en plan flade.
2. Udkobl skæreknivenes kraftudtag.
3. Aktiver parkeringsbremsen.
4. Stop motoren, og vent, til alle bevægelige dele er standset.
5. Fjern tændingsnøglen.
6. Åbn motorhjelmen.
7. Rengør området omkring oliepinde (Figur 23), så der ikke trænger snavs ned i hullet til oliepinde, hvilket kan beskadige motoren.

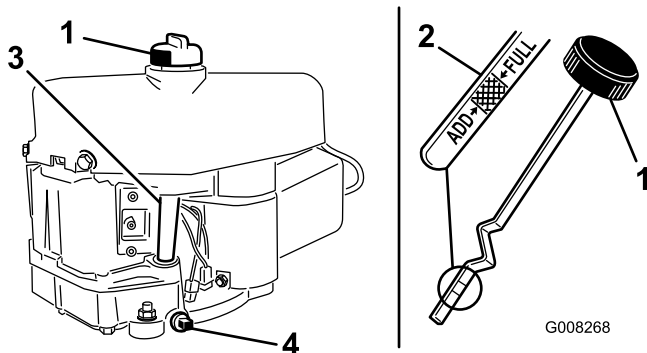

Figur 23

1. Målepind
2. Metalende
3. Påfyldningsrør
4. Aftapningsprop

8. Skru oliepinde af, og tør pindens metalende ren (Figur 23).
9. Skru oliepinde fast i påfyldningsrøret (Figur 23).
10. Skru målepindsdækslet af igen, og kig på pindens metalende. Hvis motorens oliestand er lav, skal der kun påfyldes så meget olie i påfyldningsrøret, at oliestanden stiger til Full-mærket på oliepinde.



tændrøret og en søgelære til at kontrollere og justere gnistgabet.

## Afmontering af tændrøret

1. Udkobl skæreknivenes kraftudtag.
2. Aktiver parkeringsbremsen.
3. Stop motoren, og vent, til alle bevægelige dele er standset.
4. Fjern tændingsnøglen.
5. Åbn motorhjelmen.
6. Kobl tændrørskablet fra tændrøret (Figur 24).

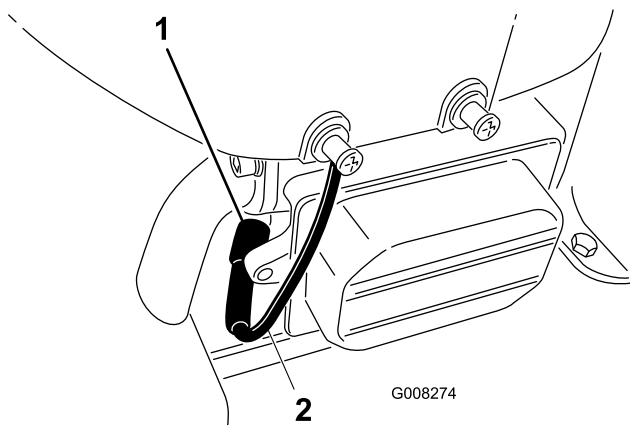

Figur 24

1. Tændrør
2. Tændrørskabel

7. Rengør området omkring tændrøret for at forhindre snavs i at trænge ind i motoren og forårsage beskadigelse.
8. Fjern tændrøret og metalskiven (Figur 24).

## Kontrol af tændrøret

1. Se på midten af tændrøret (Figur 25). Hvis der kan ses en lys brun eller grå farve på isolatoren, fungerer motoren korrekt. En sort belægning på isolatoren betyder normalt, at luftfilteret er snavset.

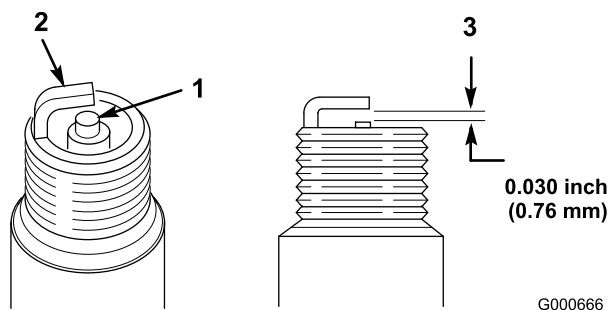

Figur 25

1. Midterelektrodens isolator
2. Sideelektrode
3. Gnistgab (ikke i korrekt målestoksforhold)

**Vigtigt: Rengør aldrig tændrøret. Udskift altid tændrøret, når det har en sort belægning, slidte elektroder, oliefilm eller revner.**

2. Kontroller gabet mellem elektroderne i midten og ved siden (Figur 25), og bøj sideelektroden, hvis gabet ikke er korrekt.

## Montering af tændrøret

1. Monter tændrøret og metalskiven. Sørg for, at gnistgabet er indstillet korrekt.
2. Tilspænd tændrøret med et moment på 20,4 Nm.
3. Sæt tændrørskablet på tændrøret (Figur 24).
4. Luk motorhjelmen.

# Vedligeholdelse af brændstofsyst*em*

## Tømning af brændstoftanken

Tøm brændstoftanken, hvis maskinen ikke skal bruges i over 30 dage.



Under visse forhold er benzin meget brandfarlig og yderst eksplosiv. En brand eller eksplosion forårsaget af benzin kan give dig eller andre forbrændinger samt medføre tingsskade.

- Tap benzinen af brændstoftanken, når motoren er kold. Dette skal gøres udendørs på en åben plads. Tør eventuel spildt benzin op.
- Ryg aldrig, når du aftapper benzin, og hold dig på afstand af åben ild eller steder, hvor benzindampene kan antændes af en gnist.

1. Parker maskinen, så forreste venstre side befinder sig lidt lavere end højre side. På denne måde sikres det, at brændstoftanken tømmes helt.
2. Udkobl skærekni*ven*es kraftudtag.
3. Aktiver parkeringsbremsen.
4. Stop motoren, og vent, til alle bevægelige dele er standset.
5. Fjern tændingsnøglen.
6. Luk brændstofafbryderventilen, som er placeret under den forreste del af brændstoftanken.
7. Løsn slangeklemmen ved brændstoffilteret, og før den op ad brændstofrøret væk fra brændstoffilteret (Figur 26).

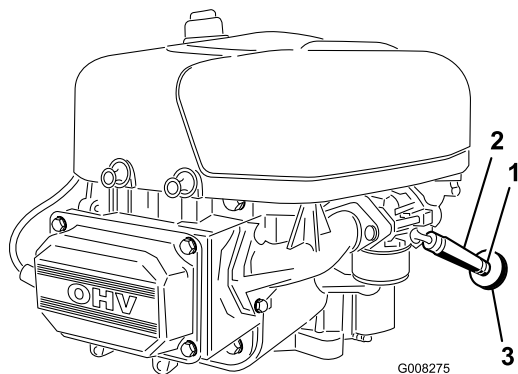

Figur 26

1. Slangeklemme
2. Brændstofrør
3. Brændstoffilter

8. Træk brændstofrøret af brændstoffilteret (Figur 26).
9. Åbn brændstofafbryderventilen, og lad benzinen løbe ud i en godkendt benzindunk eller dræningsbakke.

**Bemærk:** Dette er det bedste tidspunkt at montere et nyt brændstoffilter på, da brændstoftanken er tom.

10. Monter brændstofrøret på brændstoffilteret.
11. Før slangeklemmen hen til brændstofventilen for at fastgøre brændstofrøret (Figur 26).

## Udskiftning af brændstoffilteret

**Eftersynsinterval:** For hver 100 timer/Årlig (alt efter hvad der indtræffer først)

Dette er det bedste tidspunkt at montere et nyt brændstoffilter på (Figur 26), da brændstoftanken er tom. Sæt aldrig et snavset filter på, hvis det er afmonteret fra brændstofrøret.

1. Parker maskinen på en plan flade.
2. Udkobl skærekni*ven*es kraftudtag.
3. Aktiver parkeringsbremsen.
4. Stop motoren, og vent, til alle bevægelige dele er standset.
5. Fjern tændingsnøglen.
6. Luk brændstofafbryderventilen (Figur 27).

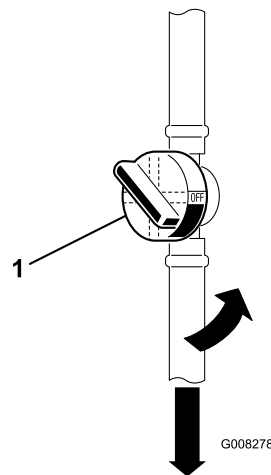

Figur 27

1. Brændstofafbryderventil

7. Klem slangeklemmernes ender sammen, og skub dem væk fra det gamle brændstoffilter (Figur 27).
8. Fjern det gamle brændstoffilter fra brændstofrøret.
9. Monter et nyt brændstoffilter, og flyt slangeklemmerne hen til filteret.
10. Åbn brændstofafbryderventilen.

# Vedligeholdelse af elektrisk system

## Udskiftning af sikringen

Det elektriske system er beskyttet af sikringer. De sidder under motorhjelmen i nærheden af brændstoftanken (Figur 28). Hvis en sikring springer, skal du undersøge kredsløbet for at se, om der er tale om en kortslutning.

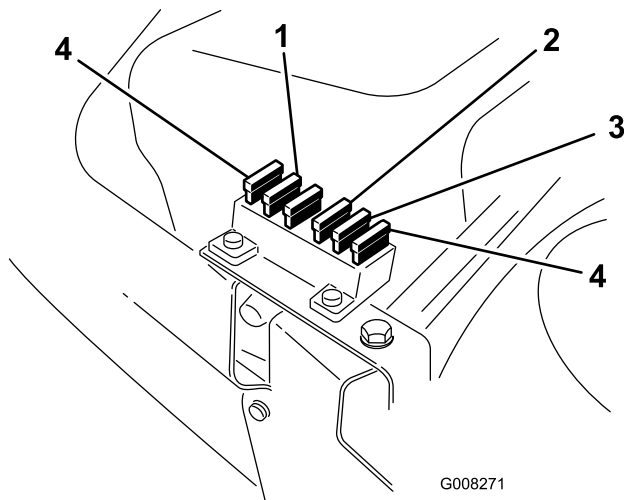

Figur 28

- |  |                             |
|--|-----------------------------|
| 1. Hoved/batteri                                 | 3. Summetone for fyldt pose |
| 2. Sikkerhedslås, elektrisk kobling og fartpilot | 4. Ekstra sikring           |

Hvis du vil udskifte en sikring, skal du trække den op for at fjerne den fra fatningen. Tryk sikringen ned for at montere den i fatningen.

- Hoved/batteri – 15A
- Sikkerhedslås, elektrisk kobling og fartpilot – 10A
- Summetone for fyldt pose – 5A

## Serviceeftersyn af batteriet

Batteriet skal altid holdes rent, og det skal altid være fuldt opladet. Brug et stykke køkkenrulle til at rengøre batteriet og batterikassen. Hvis batteriets poler er rustne, skal de rengøres med en opløsning bestående af 4 dele vand og 1 del tvekulsurt natron. Smør et fint lag fedt på batteriets poler for at forhindre, at de rustner.

Batterispænding og amperetal: 12 V, 190 ampere ved tørring af kold motor

## Afmontering af batteriet



Batteripoler eller metalværktøj kan kortslutte mod maskinens metaldele og forårsage gnister. Gnister kan få batterigasserne til at eksplodere og medføre personskade.

- Når batteriet skal fjernes eller monteres, må batteriets poler ikke berøre nogen metaldele på maskinen.
- Metalværktøj må ikke kortslutte mellem batteripolerne og maskinens metaldele.

1. Udkobl skæreknivens kraftudtag.
2. Aktiver parkeringsbremsen.
3. Stop motoren, og vent, til alle bevægelige dele er standset.
4. Fjern tændingsnøglen.
5. Åbn motorhjelmen for at se batteriet (under instrumentbrættet).
6. Skub gummikappen op og af det negative (sorte) kabel.
7. Tag det sorte minusjordkabel af batteriets pol (Figur 29).

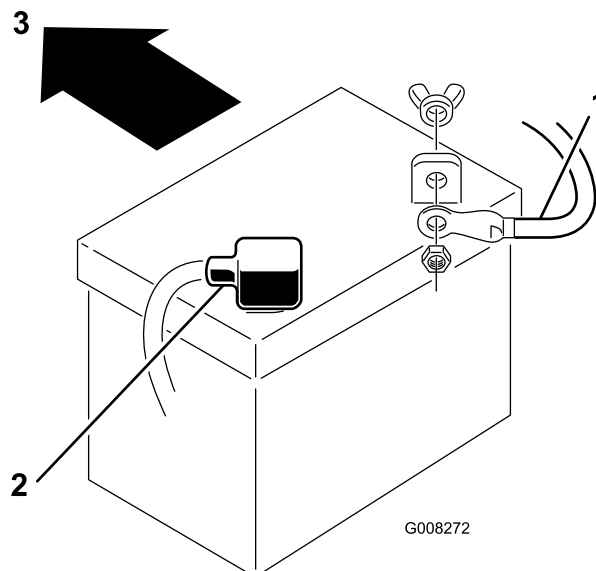

Figur 29

1. Minuskablet (sort), gummikappen er ikke vist for at gøre illustrationen mere overskuelig.
2. Pluskabel (rødt)
3. Maskinens forende gummikappe



Forkert batterikabelføring kan danne gnister og beskadige maskinen og kablerne. Gnister kan få batterigasserne til at eksplodere og medføre personskaade.

- Frakobl altid batteriets (sorte) minuskabel, før du frakobler det røde pluskabel.
- Tilslut altid batteriets røde positive kabel, før du tilslutter det sorte negative kabel.

8. Skyd gummikappen op og af det positive (røde) kabel.
9. Tag det røde positive kabel af batteriets pol (Figur 29).
10. Fjern batteritilholderstangen.
11. Fjern batteriet fra chassiset.

## Montering af batteriet

1. Sæt batteriet i chassiset, således at batteripolerne vender mod traktorens forende (Figur 29).
2. Fastgør batteriet i chassiset med holdestangen.
3. Slut pluskablet (rødt) til batteriets (+) pluspol (Figur 29) ved hjælp af bolten og vingemøtrikken. Skyd gummikappen hen over batteriets pol.
4. Slut minuskablet (sort) til batteriets minuspol (-) ved hjælp af bolten og vingemøtrikken (Figur 29). Skyd gummikappen hen over batteriets pol.

## Kontrol af elektrolytstanden

**Eftersynsinterval:** Hver anvendelse eller dagligt

1. Vip sædet frem for at se batteriet.
2. Fjern påfyldningsdækslerne. Hvis elektrolytstanden ikke når op til den nederste del af røret (Figur 30), skal der hældes den nødvendige mængde vand på batteriet. Se afsnittet Påfyldning af vand på batteriet på side.

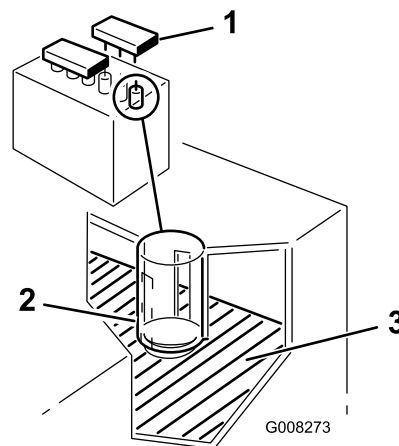

**Figur 30**

1. Påfyldningsdæksler
2. Nederste del af røret
3. Plader



Batterielekrolyt indeholder svovlsyre, som er en dødelig gift, der forårsager alvorlige forbrændinger.

- Drik ikke elektrolyt, og undgå kontakt med hud, øjne og tøj. Brug sikkerhedsbriller for at beskytte øjnene og gummihandsker for at beskytte hænderne.
- Fyld batteriet op på et sted, hvor der altid er rent vand i nærheden til at skylle huden med.

## Påfyldning af vand på batteriet

Det er bedst at fylde destilleret vand på batteriet, lige før du skal bruge maskinen. På denne måde blandes vandet grundigt med elektrolytopløsningen.

1. Rengør toppen af batteriet med et stykke køkkenrulle.
2. Fjern påfyldningsdækslerne (Figur 30).
3. Hæld langsomt destilleret vand i hver celle, indtil det når op til den nederste del af røret (Figur 30).

**Vigtigt:** Fyld ikke for meget på batteriet. Elektrolyt (svovlsyre) kan forårsage alvorlig korrosion og beskadige chassiset.

4. Monter påfyldningsdækslerne igen.

## Opladning af batteriet



Opladning af batteriet producerer gasser, der kan eksplodere. Der må aldrig ryges i nærheden af batteriet, og gnister og åben ild skal holdes væk fra batteriet.

**Vigtigt:** Sørg altid for, at batteriet er fuldt opladet (specifik vælgfylde på 1,260), især 0° C, for at forhindre, at batteriet bliver beskadiget.

1. Fjern batteriet fra chassiset. Se afsnittet Afmontering af batteriet.
2. Kontroller elektrolytstanden. Se afsnittet om kontrol af elektrolytstanden.
3. Fjern påfyldningsdækslerne fra batteriet, og slut en 2 A batterilader til batteriets poler.
4. Oplad batteriet ved 2 ampere eller derunder i 4 timer (12 V). **Batteriet må ikke overoplades.**
5. Sæt påfyldningsdækslerne på igen, når batteriet er fuldt opladet.
6. Monter batteriet i chassiset. Se Montering af batteriet.

## Vedligeholdelse af drivsystem

### Kontrol af dæktrykket

**Eftersynsinterval:** For hver 25 timer/Årlig (alt efter hvad der indtræffer først)

Oprethold et lufttryk i fordækkene på 120 kPa og et lufttryk i bagdækkene på 100k Pa. Kontroller trykket ved ventilspindlen (Figur 31). Dæktrykket skal kontrolleres, når dækkene er kolde. På denne måde fås den mest præcise trykmåling.

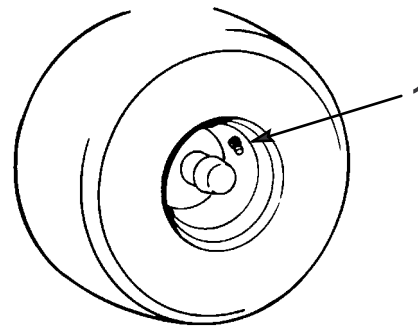

m-1872

**Figur 31**

1. Ventilspindel

# Vedligeholdelse af bremsen

## Serviceeftersyn af bremsen

Parkeringsbremsen er placeret på højre side af bagakslen, inden for bagdækket (Figur 32).

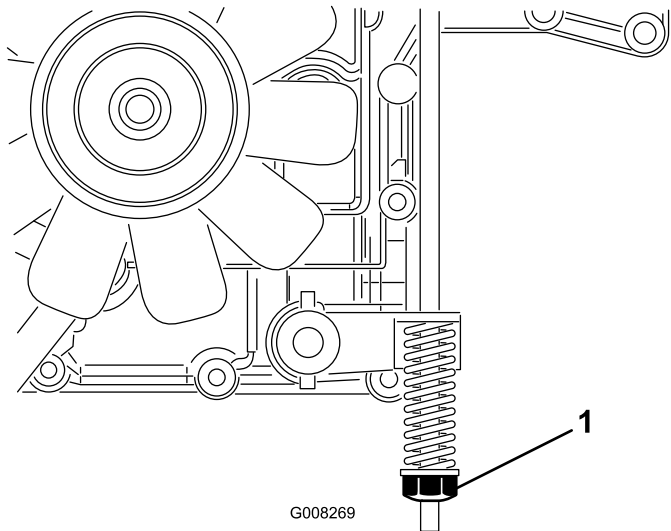

**Figur 32**

1. Bremsejusteringsmøtrik

2. Kontroller, at kørselsgrebet er i driftsstilling (Figur 15), og at parkeringsbremsen er aktiveret.
3. Drej bremsejusteringsmøtrikken med uret, indtil du ikke kan skubbe maskinen (Figur 32).
4. Deaktiver parkeringsbremsen, og kontroller, at baghjulene drejer frit rundt, når du skubber maskinen. Hvis de ikke gør det, skal du dreje bremsejusteringsmøtrikken mod uret, indtil du kan skubbe maskinen.
5. Kontroller bremSENS funktion igen. Se afsnittet Bremsekontrol ovenfor.

Hvis maskinen kræver mere end en afstand på 1 m at standse på ved høj hastighed i højeste gear, skal bremsen justeres.

## Kontrol af bremsen

**Eftersynsinterval:** Hver anvendelse eller dagligt

1. Parker maskinen på en plan flade.
2. Udkobl skæreknivenes kraftudtag.
3. Aktiver parkeringsbremsen.
4. Stop motoren, og vent, til alle bevægelige dele er standset.
5. Fjern tændingsnøglen.
6. Træk kørselsgrebet ud til skubbestilling (Figur 15).
7. Hvis baghjulene låser og skrider ud til siden, når du skubber maskinen fremad, er en justering af bremsen ikke nødvendig. Hvis hjulene drejer og ikke låser, skal bremsen justeres. Se Justering af bremsen.

## Justering af bremsen

1. Kontroller bremsen, inden du justerer den. Se afsnittet Bremsekontrol.

# Vedligeholdelse af remme

## Justering af skæreknivenes drivrem

**Eftersynsinterval:** Efter de første 25 timer—Kontrol af indstillingen af skæreknivenes drivrem.

For hver 50 timer—Justering af skæreknivenes drivrem.

1. Afmonter plæneklipperen. Se afsnittet Afmontering af plæneklipperen.

**Bemærk:** Du skal afmontere plæneklipperen for at kunne justere skæreknivenes drivrem korrekt.

2. Fjern kileremmen og styrearmerheden (Figur 39).
3. Fjern remskærmen.
4. Løsn de to sekskantmøtrikker på styreremskiven (Figur 33).

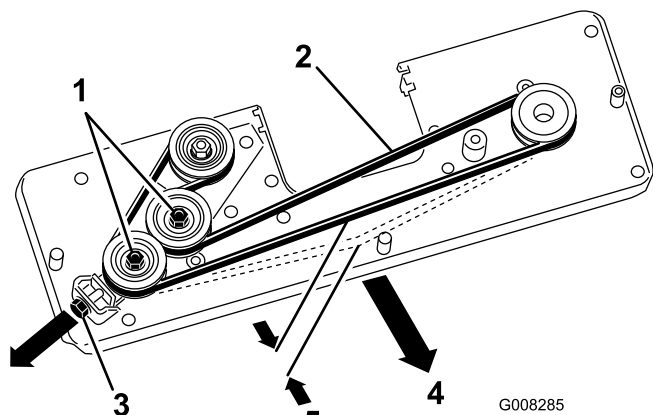

Figur 33

- |                      |                       |
|----------------------|-----------------------|
| 1. Sekskantmøtrikker | 4. belastning på 30 N |
| 2. Plæneklipperrem   | 5. 5 mm               |
| 3. M10 møtrik        |                       |

5. Juster M10-møtrikken, indtil remmen bøjer 5 mm ved en belastning på 30 N (Figur 33).
6. Drej remmen tre omgange.
7. Kontroller remspændingen, og juster den om nødvendigt.
8. Stram de to sekskantmøtrikker på styreremskiven.
9. Monter plæneklipperen. Se afsnittet Montering af plæneklipperen.

# Vedligeholdelse af græsopsamleren

## Afmontering af græsopsamleren

1. Tip græsopsamleren fremad med begge hænder (Figur 34).

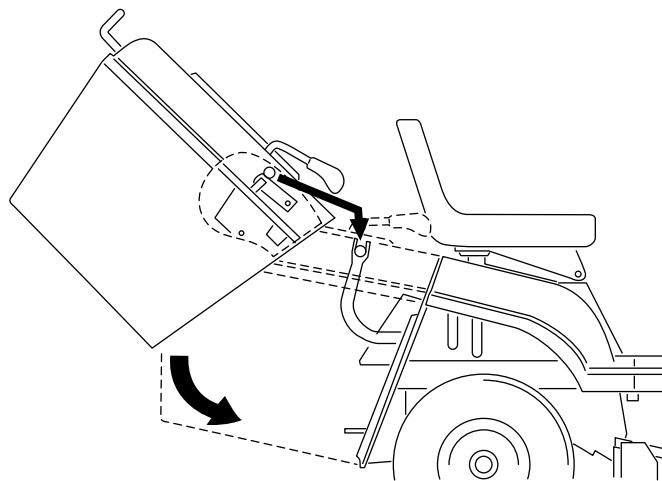

G008287

Figur 34

2. Skyd forsigtigt enheden bagud og af støttebeslagene.

## Montering af græsopsamleren

1. Løft græsopsamlereenheden med begge hænder.
2. Tip opsamleren fremad i en vinkel på cirka 40 grader, og skyd den ind på de to støttebeslag bag på maskinen (Figur 34).

**Bemærk:** Sørg for, at pilen oven på græsopsamleren er på linje med pilen på maskinen. Plæneklipperen fungerer ikke, hvis græsopsamleren ikke er monteret.

## Rengøring af græsopsamleren og skakten

1. Udkobl skæreknivenes kraftudtag.
2. Aktiver parkeringsbremsen.
3. Stop motoren, og vent, til alle bevægelige dele er standset.
4. Fjern tændingsnøglen.
5. Afmonter græsopsamleren. Se afsnittet Afmontering af græsopsamleren.
6. Rengør opsamlersposen med vand under tryk.
7. Aftør området omkring føleren til fyldt pose.

8. Sørg for, at posefyldning efter behov er sat til opsamlingsstilstand, og rengør skaktens inderside helt op til plæneklipperen.
9. Monter græsopsamleren. Se afsnittet Montering af græsopsamleren.

**Bemærk:** Lad posen tørre helt, før den monteres.

## Vedligeholdelse af plæneklipperen

### Serviceeftersyn af skæreknivene

**Eftersynsinterval:** Hver anvendelse eller dagligt

**Bemærk:** Maskinens venstre og højre side er som set fra den normale betjeningsposition.

For at sikre en god klippekvalitet skal skæreknivene holdes skarpe. Det kan være praktisk at have ekstra knive ved hånden i forbindelse med slibning og udskiftning.



Slidte eller beskadigede knive kan gå itu, og et stykke af en kniv kan blive kastet ind i det område, hvor operatøren eller omkringstående befinder sig, og medføre alvorlig personskade eller død.

- Efterse jævnligt skæreknivene for slid og skader.
- Udskift slidte eller beskadigede knive.

### Besigtigelse af knivene

1. Afmonter plæneklipperen. Se afsnittet Afmontering af plæneklipperen.
2. Efterse skærekanten (Figur 35). Hvis kanterne ikke er skarpe eller har hakker, skal knivene afmonteres og slibes. Se afsnittet Slibning af knivene.

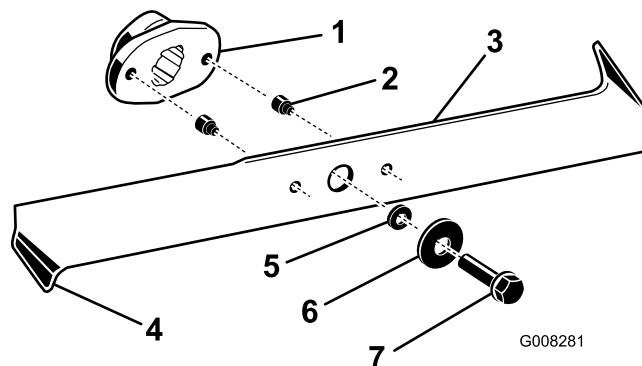

**Figur 35**

- |                  |                  |
|------------------|------------------|
| 1. Knivdrev      | 5. Afstandsklods |
| 2. Brudstift (2) | 6. Spændeskive   |
| 3. Kniv          | 7. Bolt          |
| 4. Bøjet kant    |                  |



- Efterse knivene, især de bøjede kanter (Figur 35). Hvis der er opstået slid eller skader på dette område, skal der monteres nye knive med det samme.
- Hvis brudstifterne er ødelagte, skal de udskiftes med det samme (Figur 35).

**Vigtigt:** Hvis brudstifterne er ødelagte, kan plæneklipperremmen være beskadiget. Efterse remmen. Se afsnittet Justering af skæreknivsdrivremmen.

## Afmontering af knivene

- Afmonter plæneklipperen. Se afsnittet Afmontering af plæneklipperen.
- Tip forsigtigt plæneklipperen.
- Fjern boltene, spændeskiverne og knivene (Figur 35). Kil et stykke træ fast mellem hver enkelt kniv og plæneklipperen for at fastholde kniven, mens du afmonterer boltene.

**Bemærk:** Den højre kniv har en bolt med venstregevind.

- Efterse alle dele, og udskift alle, der er slidte eller beskadigede.

## Slibning af knivene

- Anvend en fil til at slibe begge ender af skærekniven (Figur 36). Bevar den oprindelige vinkel. Skærekniven bevarer balancen, hvis der fjernes den samme mængde materiale på begge skærekanten.

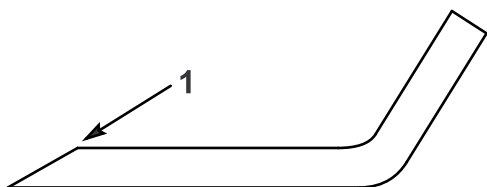

Figur 36

m-1854

- Slib i den oprindelige vinkel

- Kontroller hver enkelt skæreknivs balance ved at placere den på en afbalanceringsenhed (Figur 37). Hvis skærekniven forbliver i en vandret position, er kniven afbalanceret og kan benyttes. Hvis kniven ikke er afbalanceret, skal der slibes metal af bagsiden af kniven. Gentag denne procedure, indtil hver eneste kniv er afbalanceret.

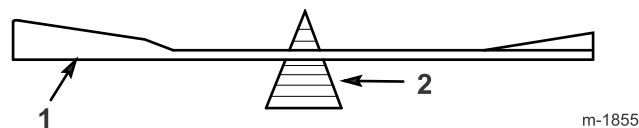

Figur 37

m-1855

1. Kniv

2. Afbalanceringsenhed

## Montering af knivene

- Monter knivene, skiverne og knivboltene (Figur 35).

**Vigtigt:** De bøjede kanter på skæreknivene skal pege op mod plæneklipperen for at sikre en god klipning.

- Anbring knivene i en vinkel på 90 grader i forhold til hinanden (Figur 38).

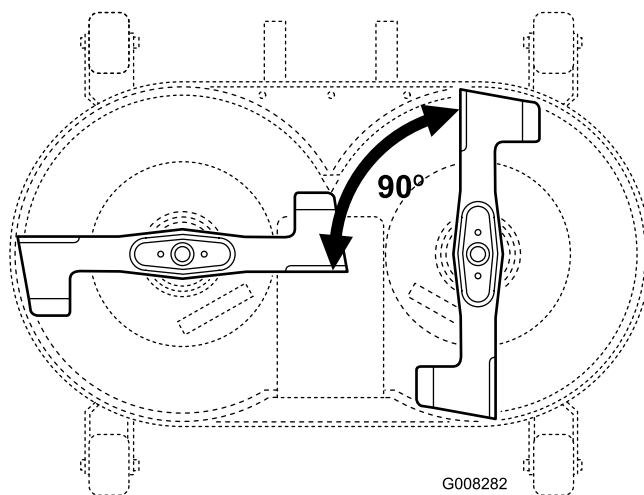

Figur 38

G008282

- Tilspænd knivboltene med et moment på 50 Nm.

## Afmontering af plæneklipperen

- Parker maskinen på en plan flade.
- Udkobl skæreknivens kraftudtag.
- Aktiver parkeringsbremsen.
- Stop motoren, og vent, til alle bevægelige dele er standset.
- Fjern tændingsnøglen.
- Kobl tændrørskablet fra tændrøret.
- Sænk klippehøjdehåndtaget til den laveste position.
- Træk styrerearmen ind, og tag kileremmen af remskiven (Figur 39).

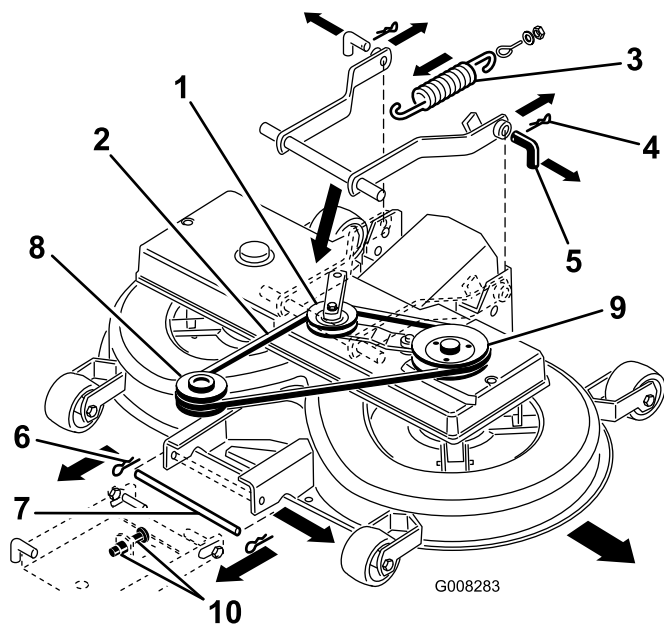

**Figur 39**

- |                                   |  |
|-----------------------------------|--|
| 1. Styreremskive og styrearmenhed | 7. Forstift  |
| 2. Kilerem                        | 8. Motorremskive                                   |
| 3. Indkoblingsfjeder              | 9. Kilerem   |
| 4. Bagsplitter                    | 10. Forhjulsophæng – M12 møtrikker                 |
| 5. Bagstifter                     | 11. Enhed til posefyldning efter behov (ikke vist) |
| 6. Forsplitter                    |  |

**Bemærk:** Enheden til posefyldning efter behov er ikke medtaget for at gøre illustrationen mere overskuelig.

9. Kobl fjederen fra indkoblingsgrebet (Figur 39).
  10. Fjern plæneklipperen fra skakten ved at løfte skakten af de to fastsvejsede stifter og trække skakten bagud ca. 10 cm. Fastgør skakten, så den ikke falder ned.
  11. Fjern splitterne fra de to bagstifter, og fjern de to stifter (Figur 39).
- Bemærk:** Der skal muligvis bruges en knibtang til at trække den anden stift ud.
12. Fjern splitten fra forstiften, og fjern stiften (Figur 39).
  13. Tag kileremmen af motorremskiven (Figur 39).
  14. Skyd plæneklipperen ud fra undersiden af maskinen.

## Montering af plæneklipperen

Udfør fremgangsmåden for Afmontering af plæneklipperen i den omvendte rækkefølge.

## Justering af kabelstang til højdejustering

**Eftersynsinterval:** For hver 100 timer/Årlig (alt efter hvad der indtræffer først)—Kontroller den langsgående knivhældning. (Kontroller den også, når du installerer plænetraktoren).

Før du kontrollerer hældningen, skal du indstille lufttrykket i for og bagdæk til det anbefalede lufttryk. Se afsnittet Kontrol af dæktrykket. Hvis plæneklipperens forende ikke er mellem 4 til 11 mm lavere end plæneklipperens bagende, skal knivhældningen justeres.

1. Parker maskinen på en plan flade.
2. Udkobl skæreknavens kraftudtag.
3. Aktiver parkeringsbremsen.
4. Stop motoren, og vent, til alle bevægelige dele er standset.
5. Fjern tændingsnøglen.
6. Kobl tændrørskablet fra tændrøret.
7. Flyt den laveste stift til forhjulsophængets justering ned i den laveste position i de rillede huller ved at justere de to møtrikker (M12) på forhjulsophænget (Figur 39).
8. Flyt klippehøjdehåndtaget til position 1.

**Bemærk:** Plæneklipperens forreste følerhjul skal hvile på jorden.

9. Juster M8 låsemøtrikken for enden af kabelstangen til højdejustering, indtil stangen er en smule spændt (Figur 40).

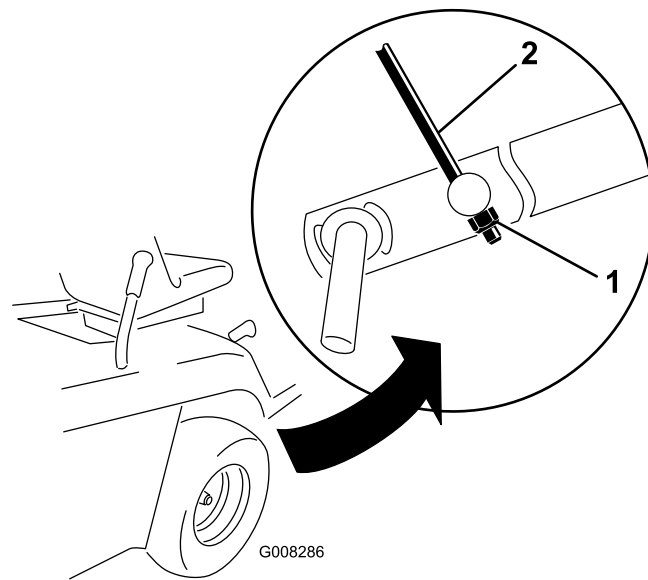

**Figur 40**

1. M8 låsemøtrik
2. Stang til højdejustering

# Opbevaring

1. Udkobl skæreknivenes kraftudtag.
2. Aktiver parkeringsbremsen.
3. Stop motoren, og vent, til alle bevægelige dele er standset.
4. Fjern tændingsnøglen.
5. Afmonter græsopsamleren, og gør den ren. Se afsnittet om græsopsamleren.
6. Græs og snavs fjernes fra alle maskinens ydre dele, særligt motoren. Fjern snavs og avner fra motorens køleribber og blæserhuset.

**Vigtigt: Du kan vaske maskinen med et mildt rengøringsmiddel og vand. Brug ikke væsker under tryk til at vaske maskinen. Væsker under tryk kan beskadige det elektriske system eller fjerne nødvendigt smørefedt fra friktionssteder. Undgå overdreven brug af vand, særligt i nærheden af kontrolpanelet, lygterne, motoren og batteriet.**

7. Kontroller, om bremsen virker. Se afsnittet Bremse.
  8. Efterse luftfilteret. Se afsnittet Eftersyn af luftfilteret.
  9. Smør chassiset med fedt. Se afsnittet Smøring af maskinen.
  10. Skift motorolie og filter. Se afsnittet Serviceeftersyn af motorolien.
  11. Kontroller dæktrykket. Se afsnittet Kontrol af dæktrykket.
  12. Ved opbevaring af maskinen i mere end 30 dage skal, skal den forberedes på følgende måde:
    - A. Tilsæt en mineraloliebaseret stabilisator til brændstoffet i tanken i henhold til stabilisatorfabrikantens anvisninger. **Anvend ikke alkoholbaseret stabilisator (ethanol eller metanol).**
- Bemærk:** Brændstofstabilisator er mest effektiv, når den blandes med frisk benzin og altid anvendes.
- B. Lad motoren køre i fem minutter for at fordele brændstoffet, der er tilsat stabilisator, i brændstofsyste­met.
  - C. Stop motoren, lad den køle af, og tap benzinen af brændstoftanken. Se afsnittet Tømning af brændstoftanken
  - D. Start motoren igen, og lad den køre, indtil den stopper.

- E. Anvend choker, eller spæd motoren.
- F. Start motoren, og lad den køre, indtil den ikke vil starte igen.
- G. Genbrug den brugte olie i overensstemmelse med gældende retningslinjer.
- H. Luk brændstofafbryderventilen.

**Vigtigt: Benzin tilsat stabilisator må ikke opbevares i mere end 90 dage.**

13. Fjern tændrøret, og kontroller dets tilstand. Se afsnittet Serviceeftersyn af tændrøret. Når tændrøret er afmonteret fra motoren, hældes der to spiseskefulde motorolie ned i tændrørshullet. Brug den elektriske starter til at tørne motoren for at fordele olien i cylinderen. Sæt tændrøret i, men sæt ikke tændrørskablet på tændrøret.
  14. Frakobl batteriets minuskabel. Rengør batteriet og batteripolerne. Kontroller elektrolytstanden, og oplad det helt; se afsnittet Serviceeftersyn af batteriet. Lad batteriets minuskabel være frakoblet batteriet under opbevaring.
- Vigtigt: Batteriet skal være fuldt opladet for at undgå, at det fryser og beskadiges ved temperaturer på under 0° C. Du kan opbevare et fuldt opladet batteri i løbet af vinteren uden at genoplade det.**
15. Kontroller og stram alle bolte, møtrikker og skruer. Reparer eller udskift alle slidte og beskadigede dele.
  16. Mal alle ridsede eller blottede metaloverflader med den maling, der kan købes hos en autoriseret serviceforhandler.
  17. Opbevar maskinen i en ren, tør garage eller på et passende sted. Tag nøglerne ud af tændingen og KeyChoice-kontakten, og opbevar dem et sted, du ikke glemmer. Tildæk maskinen for at beskytte den og holde den ren.

# Fejlfinding

Problem	Mulig årsag	Afhjælpning
Starteren tørner ikke.	<ol style="list-style-type: none"> <li>1. Grebet til skæreknivenes kraftudtag er indkoblet.</li> <li>2. Parkeringsbremsen er ikke aktiveret.</li> <li>3. Batteriet er fladt.</li> <li>4. De elektriske forbindelser er rustne eller løse.</li> <li>5. Der er sprunget en sikring.</li> <li>6. Et relæ eller en kontakt er beskadiget.</li> </ol>	<ol style="list-style-type: none"> <li>1. Flyt grebet til skæreknivenes kraftudtag til udkoblet position.</li> <li>2. Aktiver parkeringsbremsen.</li> <li>3. Oplad batteriet.</li> <li>4. Kontroller, om de elektriske tilslutninger har forbindelse.</li> <li>5. Udskift sikringen.</li> <li>6. Kontakt en autoriseret forhandler.</li> </ol>
Motoren overopheder.	<ol style="list-style-type: none"> <li>1. Motorbelastningen er for stor.</li> <li>2. Oliestanden i krumtaphuset er lav.</li> <li>3. Køleribberne og luftkanalerne under motorens blæserhus er tilstoppede.</li> </ol>	<ol style="list-style-type: none"> <li>1. Sænk kørehastigheden.</li> <li>2. Fyld motorolie på krumtaphuset.</li> <li>3. Fjern snavs og lignende fra køleribberne og luftkanalerne.</li> </ol>
Maskinen kører ikke.	<ol style="list-style-type: none"> <li>1. Kørselsgrebet er i skubbestilling.</li> <li>2. Trækremmen er slidt, løs eller sprunget.</li> <li>3. Trækremmen er hoppet af remskiven.</li> </ol>	<ol style="list-style-type: none"> <li>1. Flyt kørselsgrebet til driftsstilling.</li> <li>2. Kontakt en autoriseret forhandler.</li> <li>3. Kontakt en autoriseret forhandler.</li> </ol>
Motoren vil ikke starte, er svær at starte eller sætter ud.	<ol style="list-style-type: none"> <li>1. Føreren sidder ikke på sædet.</li> <li>2. Brændstoftanken er tom.</li> <li>3. Luffilteret er snavset.</li> <li>4. Tændrørskabet sidder løst eller er faldet af.</li> <li>5. Et tændrør er ødelagt eller snavset, eller gnistgabets er forkert.</li> <li>6. Chokeren aktiveres ikke.</li> <li>7. Der er snavs i brændstoffilteret.</li> <li>8. Tomgangshastigheden er for lav, eller brændstoffblandingen er forkert.</li> <li>9. Der er snavs, vand eller gammelt brændstof i brændstofs-systemet.</li> <li>10. Brændstofafbryderventilen er lukket.</li> </ol>	<ol style="list-style-type: none"> <li>1. Tag plads i sædet.</li> <li>2. Fyld benzin på brændstoftanken.</li> <li>3. Rens eller udskift luffilterindsatsen.</li> <li>4. Monter kablet på tændrøret.</li> <li>5. Monter et nyt tændrør med korrekt gnistgab.</li> <li>6. Juster gashåndtaget.</li> <li>7. Udskift brændstoffilteret.</li> <li>8. Juster karburatorens tomgangshastighed og brændstoffblandingen.</li> <li>9. Kontakt en autoriseret forhandler.</li> <li>10. Åbn brændstofafbryderventilen.</li> </ol>
Motoren mister kraft.	<ol style="list-style-type: none"> <li>1. Motorbelastningen er for stor.</li> <li>2. Luffilteret er snavset.</li> <li>3. Oliestanden i krumtaphuset er lav.</li> <li>4. Køleribberne og luftkanalerne under motorens blæserhus er tilstoppede.</li> <li>5. Tændrøret er ødelagt eller snavset, eller gnistgabets er forkert.</li> <li>6. Udluftningshullet i brændstoff-tankdækslet er tilstoppet.</li> <li>7. Der er snavs i brændstoffilteret.</li> <li>8. Der er snavs, vand eller gammelt brændstof i brændstofs-systemet.</li> </ol>	<ol style="list-style-type: none"> <li>1. Sænk kørselshastigheden.</li> <li>2. Rens luffilterindsatsen.</li> <li>3. Fyld motorolie på krumtaphuset.</li> <li>4. Fjern snavs og lignende fra køleribberne og luftkanalerne.</li> <li>5. Monter et nyt tændrør med korrekt gnistgab.</li> <li>6. Rens, eller udskift brændstoff-tankdækslet.</li> <li>7. Udskiftning af brændstoffilteret.</li> <li>8. Kontakt en autoriseret forhandler.</li> </ol>
Der er en unormal vibration.	<ol style="list-style-type: none"> <li>1. Knivene er bøjedede eller ude af balance.</li> <li>2. Skæreknivenes monteringskruer er løse.</li> <li>3. Motorens monteringsbolte er løse.</li> <li>4. Der er en løs motorremskive, styreremskive eller skæreknivremskive.</li> <li>5. Motorremskiven er beskadiget.</li> <li>6. Skæreknivenes drivrem er beskadiget.</li> </ol>	<ol style="list-style-type: none"> <li>1. Monter nye knive.</li> <li>2. Tilspænd skæreknivenes monteringskruer.</li> <li>3. Tilspænd motorens monteringsbolte.</li> <li>4. Tilspænd den løse remskive.</li> <li>5. Kontakt en autoriseret forhandler.</li> <li>6. Monter en ny skæreknivdrivrem.</li> </ol>

Problem	Mulig årsag	Afhjælpning
Knivene roterer ikke.	<ol style="list-style-type: none"> <li>1. Skæreknivens drivrem er slidt, løs eller sprunget.</li> <li>2. Skæreknivenes drivrem er gået af remskiven.</li> <li>3. Græsopsamleren er ikke monteret.</li> </ol>	<ol style="list-style-type: none"> <li>1. Monter en ny skæreknivdrivrem.</li> <li>2. Monter skæreknivenes drivrem, og juster den, så den får den rette spænding.</li> <li>3. Monter græsopsamleren.</li> </ol>
Klippehøjden er ujævn.	<ol style="list-style-type: none"> <li>1. Dæktrykket er ikke korrekt.</li> <li>2. Plæneklipperen er ikke nivelleret.</li> <li>3. Undersiden af plæneklipperen er snavset.</li> <li>4. Skæreknivenes monteringskruer er løse.</li> <li>5. Spændingen af skæreknivenes drivrem er forkert.</li> </ol>	<ol style="list-style-type: none"> <li>1. Sæt dæktrykket.</li> <li>2. Juster kabelstangen til højdejustering.</li> <li>3. Rengør undersiden af plæneklipperen.</li> <li>4. Tilspænd skæreknivenes monteringskruer.</li> <li>5. Justering af skæreknivenes drivrem.</li> </ol>

# Bemærkninger:

## International Distributor List

<b>Distributor:</b>	<b>Country:</b>	<b>Phone Number:</b>
Atlantis Su ve Sulama Sistemleri Lt	Turkey	90 216 344 86 74
Balama Prima Engineering Equip	Hong Kong	852 2155 2163
B-Ray Corporation	Korea	82 32 551 2076
Casco Sales Company	Puerto Rico	787 788 8383
Ceres S.A	Costa Rica	506 239 1138
CSSC Turf Equipment (pvt) Ltd	Sri Lanka	94 11 2746100
Cyril Johnston & Co	Northern Ireland	44 2890 813 121
Equivier	Mexico	52 55 539 95444
Femco S.A.	Guatemala	502 442 3277
G.Y.K. Company ltd.	Japan	81 726 325 861
Geomechaniki of Athens	Greece	30 10 935 0054
Guandong Golden Star	China	86 20 876 51338
Hako Gorund and Garden	Sweden	46 35 10 0000
Hayter Limited (U.K.)	United Kingdom	44 1279 723 444
Hydroturf Int. Co Dubai	United Arab Emirates	97 14 347 9479
Hydroturf Egypt LLC	Egypt	202 519 4308
Ibea S.p.A.	Italy	39 0331 853611
Irriamc	Portugal	351 21 238 8260
Jean Heybroek b.v.	Netherlands	31 30 639 4611
Lely (U.K.) Limited	United Kingdom	44 1480 226 800
Maquiver S.A.	Colombia	57 1 236 4079
Maruyama Mfg. Co. Inc.	Japan	81 3 3252 2285
Metra Kft	Hungary	36 1 326 3880
Mountfield a.s.	Czech Republic	420 255 704 220
Munditol S.A.	Argentina	54 11 4 821 9999
Oslinger Turf Equipment SA	Ecuador	593 4 239 6970
Oy Hako Ground and Garden Ab	Finland	358 987 00733
Parkland Products Ltd	New Zealand	64 3 34 93760
Prochaska & Cie	Austria	43 1 278 5100
RT Cohen 2004 Ltd	Israel	972 986 17979
Riversa	Spain	34 9 52 83 7500
Roth Motorgerate GmBh & Co	Germany	49 7144 2050
Sc Svend Carlsen A/S	Denmark	45 66 109 200
Solvart S.A.S	France	33 1 30 81 77 00
Spypros Stavrinides Limited	Cyprus	357 22 434131
Surge Systems India Limited	India	91 1 292299901
T-Markt Logistics Ltd	Hungary	36 26 525 500
Toro Australia	Australia	61 3 9580 7355
Toro Europe BVBA	Belgium	32 14 562 960



## Toros garanti

### Fejl og produkter, der er dækket

The Toro® Company og dets søsterselskab, Toro Warranty Company, garanterer i fællesskab i henhold til en aftale mellem dem over for den oprindelige køber\*, at de vil reparere ethvert Toro-produkt, som anvendes til normale private formål\*, der viser sig at have materialefejl eller fejl i den håndværksmæssige udførelse. Følgende perioder gælder fra datoen for det oprindelige køb:

Produkter	Garantiperiode
Plæneklippere	2 års begrænset garanti
Plænetraktorer med bagmonteret motor	2 års begrænset garanti
Plæne- og havetraktorer	2 års begrænset garanti
Elektriske håndholdte produkter	2 års begrænset garanti
Sneslynger	2 års begrænset garanti
Plæneklippere med drejeradius på nul til privat brug	2 års begrænset garanti

\* "Oprindelig køber" betyder den person, der købte Toro-produkterne oprindeligt.

\* "Normale private formål" betyder brug af produktet på samme grund, som dit hjem ligger på. Brug på mere end ét sted anses for at være kommerciel brug, og i dette tilfælde finder garantien for kommerciel brug anvendelse.

### Begrænset garanti for kommerciel brug

Det garanteres, at Toro-produkter og redskaber til privat brug, der anvendes til kommerciel brug, institutionsbrug eller udlejningsbrug, er frit for materialefejl og fejl i den håndværksmæssige udførelse i følgende perioder fra datoen for det oprindelige køb:

Produkter	Garantiperiode
Plæneklippere	90 dages garanti
Plænetraktorer med bagmonteret motor	90 dages garanti
Plæne- og havetraktorer	90 dages garanti
Elektriske håndholdte produkter	90 dages garanti
Sneslynger	90 dages garanti
Plæneklippere med drejeradius på nul til privat brug	45 dages garanti

### Sådan får du udført service, der er dækket af garantien

Hvis du mener, at dit Toro-produkt har en materialefejl eller fejl i den håndværksmæssige udførelse, skal du følge denne fremgangsmåde:

1. Kontakt sælgeren af dit produkt for at arrangere reparation af produktet. Hvis det af en eller anden årsag ikke er muligt for dig at kontakte sælgeren, kan du kontakte en hvilken som helst autoriseret Toro-forhandler for at arrangere reparation.
2. Medbring produktet og dit købsbevis (salgskvittering) til sælgeren eller serviceforhandleren.

Hvis du af en eller anden årsag er utilfreds med serviceforhandlerens vurdering eller med den service, du får, kan du henvende dig til Toro-importøren eller kontakte os på:

Customer Care Department, Consumer Division  
Toro Warranty Company  
8111 Lyndale Avenue South  
Bloomington, MN 55420-1196, USA  
Chef: Teknisk produktsupport: 001-952-887-8248

Se den vedhæftede distributørliste

### Ejerens ansvar

Du skal vedligeholde dit Toro-produkt ved at følge de vedligeholdelsesprocedurer, der er beskrevet i betjeningsvejledningen. Du skal selv afholde udgifterne til denne rutinevedligeholdelse, uanset om den udføres af en forhandler eller dig selv.

### Genstande og fejl, der ikke er dækket

Denne udtrykkelige garanti dækker ikke:

- Udgifter til regelmæssig vedligeholdelsesservice eller reservedele som filtre, brændstof, smøremidler, dele til justeringer, dele til knivslibning, bremse- og koblingsjusteringer.
- Ethvert produkt eller enhver del, der er blevet ændret eller anvendt forkert eller er en nødvendig udskiftning eller reparation som følge af normalt slid, uheld eller manglende korrekt vedligeholdelse.
- Reparationer, der er nødvendige som følge af forkert brændstof, kontaminanter i brændstofssystemet eller manglende korrekt forberedelse af brændstofssystemet forud for en længere periode, hvor produktet ikke skal anvendes, dvs. over 3 måneder.
- Motor og transmission. Disse er dækket af de relevante producentgarantier med separate betingelser og vilkår.

Alle reparationer, der er dækket af denne garanti, skal udføres af en autoriseret Toro-serviceforhandler, som anvender Toro-godkendte reservedele.

### Generelle betingelser

Lovgivningen i de enkelte lande er gældende for køberen. Rettigheder, som tilfalder køberen i henhold til denne lovgivning, indskrænkes ikke af denne garanti.