



Count on it.

Betjeningsvejledning

Wheel Horse XL 380H traktorplæneklipper

Modelnr. 71252—Serienr. 280000001 og derover

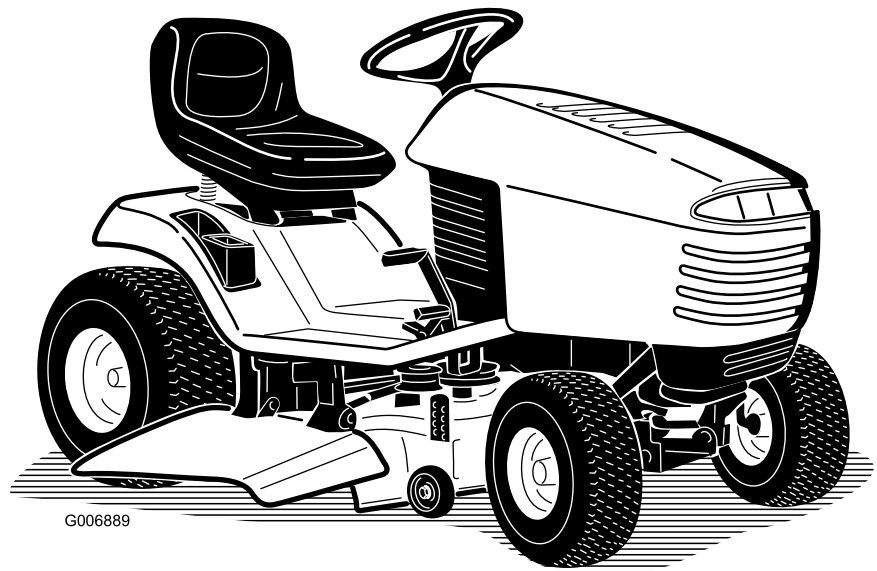

G006889

generel information, som det er værd at lægge særligt mærke til.

Indledning

Læs disse oplysninger omhyggeligt, så du kan lære at betjene og vedligeholde produktet korrekt samt undgå person- og produktskade. Det er dit ansvar at betjene produktet korrekt og sikkert.

Du kan kontakte Toro direkte på www.Toro.com for at få oplysninger om produkter og tilbehør, hjælp til at finde en forhandler og for at registrere dit produkt.

Når du har brug for service, ægte Toro-dele eller yderligere oplysninger, bedes du kontakte en autoriseret serviceforhandler eller Toros kundeservice samt have produktets model- og serienummer parat. Figur 1 angiver, hvor model- og serienummeret er placeret på produktet. Skriv numrene, hvor der er gjort plads til dette.

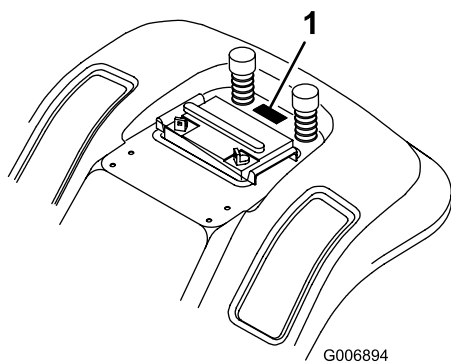

Figur 1

1. Model- og serienummerets placering

Modelnr. _____
Serienr. _____

Denne betjeningsvejledning beskriver potentielle risici og indeholder sikkerhedsmeddelelser, der angives med advarselssymbolet (Figur 2). Dette angiver en farekilde, der kan medføre alvorlig personskade eller død, hvis du ikke følger de anbefalede forholdsregler.



Figur 2

1. Advarselssymbol

Denne betjeningsvejledning bruger to ord til at fremhæve oplysninger. **Vigtigt** henleder opmærksomheden på særlige mekaniske oplysninger, og **Bemærk** angiver

Indhold

Indledning.....	2
Sikkerhed	3
Gode råd om sikker kørsel på traktorer med rotorplæneklippere	3
Sikker kørsel på Toro-plæneklippere.....	5
Lydtryk	5
Lydeffekt.....	5
Vibration.....	5
Hældningsoversigt.....	6
Sikkerheds- og instruktionsmærkater	7
Produktoversigt.....	10
Betjeningsanordninger	10
Betjening.....	10
Benzin og olie.....	10
Betjening af parkeringsbremsen	11
Indstilling af sædet.....	12
Betjening af forlygterne	12
Betjening af skæreknivenes kraftudtag.....	12
Indstilling af klippehøjden	12
Start af motoren	13
Standstning af motoren.....	13
Sådan bruges sikkerhedslåsesystemet	13
Afprøvning af sikkerhedslåsesystemet.....	15
Manuel skubning af traktoren	15
Kørsel fremad og bakning.....	15
Standstning af traktoren.....	16
Sideudblæsning eller græskværn	16
Montering af udblæsningsdæksel.....	16
Tip vedrørende betjening.....	17
Vedligeholdelse	18
Skema over anbefalet vedligeholdelse	18
Smøring	19
Smøring af traktoren.....	19
Motorvedligeholdelse.....	19
Serviceeftersyn af motorolien	19
Eftersyn af luftfilteret	20
Serviceeftersyn af tændrøret	21
Vedligeholdelse af brændstofsytstem.....	22
Tømning af brændstoftanken.....	22
Udskiftning af brændstoffilteret	23
Vedligeholdelse af elektrisk system.....	23
Serviceeftersyn af batteriet.....	23
Serviceeftersyn af sikringerne	25
Vedligeholdelse af drivsystem	26
Eftersyn af transmissionsvæsken.....	26
Vedligeholdelse af kølesystem	26
Rensning af kølesystemet.....	26

Sikkerhed

Gode råd om sikker kørsel på traktorer med rotorplæneklippere

Læs og forstå indholdet i denne vejledning, før traktoren overhovedet startes.

Følgende forskrifter stammer fra CEN-standarden EN 836:1997.

Dette produkt kan afskære hænder og fødder samt udslynge genstande. Følg altid sikkerhedsforskrifterne for at undgå alvorlig personskade eller død.

Uddannelse

- Læs anvisningerne omhyggeligt. Lær betjeningsanordningerne og udstyrets korrekte brug at kende.
- Lad aldrig børn eller andre personer, der ikke kender denne vejledning, bruge plæneklipperen. Der kan være nationale bestemmelser, der sætter grænser for brugerens alder.
- Klip aldrig græs, når der er mennesker, især børn, eller husdyr i nærheden.
- Husk, at operatøren eller brugeren er ansvarlig for ulykker eller farer, der måtte ramme andre mennesker eller deres ejendom.
- Tag ikke passagerer med.
- Alle førere bør søge at få professionel og praktisk vejledning. En sådan vejledning skal understrege:
 - behovet for omtanke og koncentration, når der arbejdes med plænetraktorer;
 - herredømmet over en plænetraktor, der glider på en bakkeskråning, kan ikke genvindes ved at bruge bremsen. Hovedårsagerne til mistet herredømme er:
 - ◇ utilstrækkeligt hjulgreb;
 - ◇ for hurtig kørsel;
 - ◇ utilstrækkelig opbremsning;
 - ◇ maskintypen er uegnet til formålet;
 - ◇ manglende kendskab til jordforholdenes betydning, især skråninger;
 - ◇ forkert bugsering og lastfordeling.

Forberedelser

- Bær altid svært fodtøj og lange benklæder, når du klipper græs. Betjen ikke udstyret, når du går med bare fødder eller med åbne sandaler.

Vedligeholdelse af bremseser	27
Serviceeftersyn af parkeringsbremsen	27
Vedligeholdelse af remme	28
Udskiftning af skæreknivens drivrem.....	28
.....	28
Serviceeftersyn af skæreknivene	28
Tværgående nivellering af plæneklipper	32
Justering af den langsgående knivhældning.....	33
Kontrol af dæktrykket.....	34
Serviceeftersyn af forlygterne.....	34
Rengøring	35
Vask af plæneklipperens underside	35
Opbevaring	36
Fejlfinding.....	38
Diagrammer.....	40

- Undersøg nøje området, hvor udstyret skal anvendes, og fjern alle genstande, som kan blive slynget ud af maskinen.
- **Advarsel** – brændstof er meget brandfarligt.
 - Opbevar brændstof i beholdere, der er specielt konstrueret til formålet.
 - Fyld kun brændstof på udendørs, og ryg aldrig under påfyldningen.
 - Fyld brændstof på, før du starter motoren. Fjern aldrig dækslet til brændstoftanken, og fyld aldrig brændstof på, mens motoren kører eller er varm.
 - Hvis du spilder brændstof, skal du ikke forsøge at starte motoren, men flytte maskinen væk fra det sted, hvor brændstoffet er spildt. Foretag dig ikke noget, der kan antænde brændstoffet, før dampene er spredt.
 - Sæt alle dæksler til brændstoftanke og beholdere forsvarligt på igen.
- Udskift defekte lydpotter.
- Før brug skal du altid se efter, om knivene, knivboltene og skærekniveheden er slidte eller beskadigede. Udskift slidte eller beskadigede knive og bolte sætvis for at bevare afbalanceringen.
- På maskiner med mange knive skal du være meget forsigtig, da én knivs rotation kan få andre knive til at rotere.
 - vær opmærksom på små forhøjninger og huller samt andre skjulte farer,
 - anvend aldrig plæneklipperen på tværs af en skråning, medmindre den er beregnet til dette formål.

Betjening

- Betjen ikke motoren i et indelukket område, hvor der kan samle sig farlige kulilte-dampe.
- Klip kun græs i dagslys eller i godt, kunstigt lys.
- Før du forsøger at starte motoren, skal du udkoble alle koblinger til fastspændte knivanordninger og sætte traktoren i frigear.
- Brug aldrig maskinen på skråninger med større hældning end
 - 5 °, når du klipper på skråninger;
 - 10 °, når du klipper op ad skråninger;
 - 15 °, når du klipper ned ad skråninger.
- Husk, at der ikke findes sikre skråninger. Kørsel på græsskråninger kræver særlig opmærksomhed. For at forhindre, at maskinen vælter, skal følgende forholdsregler overholdes:
 - undgå pludselig standsning eller start, når der køres op og ned ad skråninger,
 - aktiver koblingen langsomt, og sørg for, at maskinen altid er i gear, især når der køres nedad;
 - kørselshastigheden bør være lav på skråninger og i skarpe sving,
- Vær forsigtig, når du trækker last eller benytter tungt udstyr.
 - Brug kun godkendte bugseringspunkter på trækstangen.
 - Begræns læs til typer, som du har fuld sikkerhedsmæssig kontrol over.
 - Drej ikke skarpt. Vær forsigtig, når du bakker.
 - Brug modvægt(e) eller hjulvægte, når det er foreslået i instruktionshåndbogen.
- Hold øje med trafikken, når du krydser eller kører i nærheden af veje.
- Stop skæreknivenes rotation, før du krydser andre overflader end græs.
- Når du bruger påmonterede redskaber, må du aldrig rette udkast af materiale mod omkringstående eller tillade nogen at komme nær maskinen, mens den kører.
- Brug aldrig plæneklipperen med beskadigede skjolde eller uden sikkerhedsanordninger korrekt påmonteret.
- Lav ikke om på motorens regulatorindstillinger, og kørsel ved høj hastighed. Brug af motoren med for høje omdrejningstal kan øge risikoen for personskade.
- Inden du forlader førersædet:
 - udkobl kraftudtaget, og sænk redskaberne;
 - skift til frigear, og aktiver parkeringsbremsen;
 - stop motoren, og fjern nøglen.
- Sørg for, at drevet til redskaber er udkoblet, stands motoren, og tag tændrørskablet/-erne af, eller fjern tændingsnøglen,
 - før du fjerner tilstopninger eller rens en tilstoppet udblæsning;
 - før du efterser, rengør eller arbejder på plæneklipperen;
 - efter at du har ramt et fremmedlegeme. Efterser plæneklipperen for skader, og foretag udbedringer, før du starter og betjener udstyret igen;
 - hvis maskinen begynder at ryste unormalt (undersøg årsagen med det samme).
- Sørg for at udkoble drevet til redskaberne, når du transporterer maskinen fra et sted til et andet, eller når den ikke anvendes.

- Stop motoren, og udkobl drevet til redskaberne,
 - før du fylder brændstof på;
 - før græsfanget fjernes;
 - før du foretager højdejusteringer, medmindre justeringen kan foretages fra førersædet.
- Du skal nedsætte motorens omdrejningstal, når motoren er ved at standse, og hvis motoren er udstyret med en brændstofafbryderventil, skal du lukke for brændstofflørslen, når du er færdig med at slå græs.

Vedligeholdelse og opbevaring

- Hold alle møtrikker, bolte og skruer tilspændte for at sikre, at udstyret er i sikker driftsmæssig stand.
- Opbevar aldrig udstyret med brændstof i tanken inde i en bygning, hvor dampe kan komme i kontakt med åben ild eller gnister.
- Lad motoren køle af, før du opbevarer maskinen på et lukket sted.
- Mindsk brandfaren ved at holde motoren, lyd-potten, batterirummet og brændstofopbevaringsområdet fri for græs, blade eller for meget fedt.
- Efterse jævnligt græsfanget for slid eller skader.
- Udskift slidte eller beskadigede dele af hensyn til sikkerheden.
- Hvis brændstofftanken skal tømmes, skal dette foregå udendørs.
- På maskiner med mange knive skal du være meget forsigtig, da én knivs rotation kan få andre knive til at rotere.
- Når maskinen parkeres, sættes i garage eller efterlades uden opsyn, skal skæreknivene sænkes, medmindre der anvendes en mekanisk sikkerhedslås.

Sikker kørsel på Toro-plæneklippere

Følgende afsnit indeholder oplysninger om sikkerhed specifikt i forbindelse med Toro-produkter, og som ikke er indeholdt i CEN-standarden.

Brug kun Toro-godkendte redskaber. Garantien kan bortfalde, hvis du bruger traktoren med udstyr, som ikke er godkendt til maskinen.

Lydtryk

Maskinen har et maksimalt lydtryk ved brugerens øre på 89 dBA, baseret på målinger af identiske maskiner i henhold til standarderne EN 836 og ISO 11201.

Lydeffekt

Maskinen har et garanteret lydstyrkeniveau på 100 dBA, baseret på målinger af identiske maskiner i henhold til standarden ISO 11094.

Vibration

Maskinen overstiger ikke et vibrationsniveau for hænder/arme på 2,4 m/s², baseret på målinger af identiske maskiner i henhold til standarderne EN 836 og ISO 1033.

Maskinen overstiger ikke et vibrationsniveau for hele kroppen på 0,5 m/s², baseret på målinger af identiske maskiner i henhold til standarderne EN 836 og ISO 1032.

Hældningsoversigt

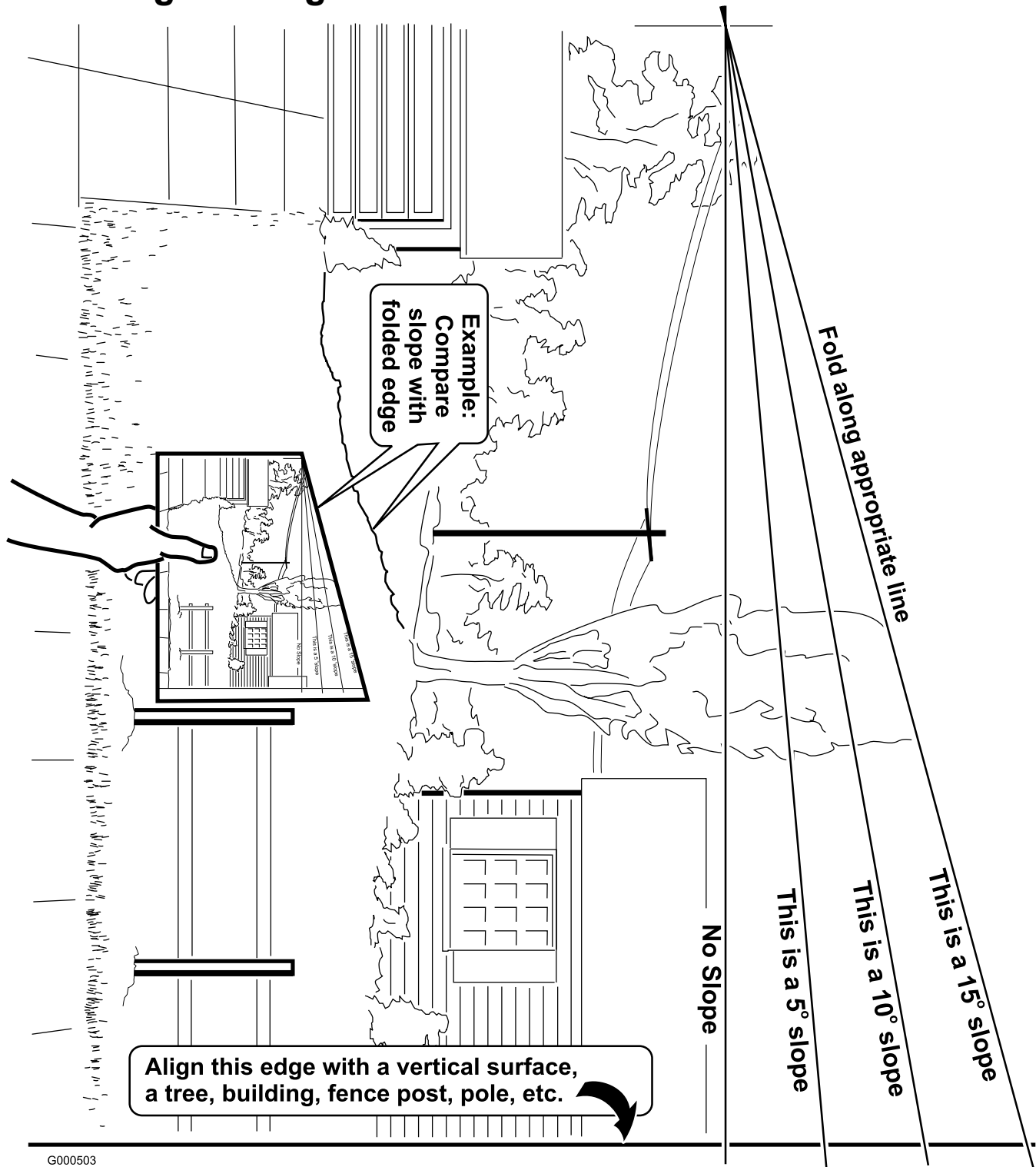

G000503

Sikkerheds- og instruktionsmærkater



Sikkerheds- og instruktionsmærkaterne kan nemt ses af operatøren og er placeret tæt på potentielle risikoområder. Beskadigede eller bortkomne mærkater skal udskiftes.

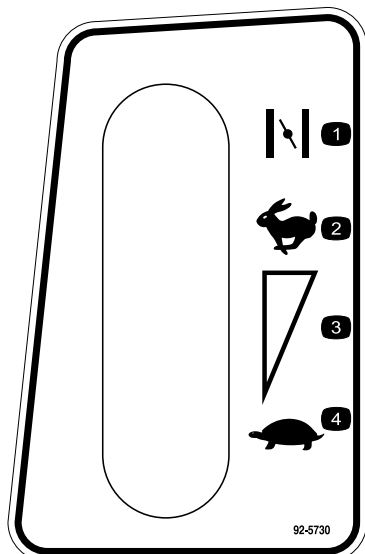

92-5730

- | | |
|-----------|---------------------------------------|
| 1. Choker | 3. Kontinuerlig, variabel indstilling |
| 2. Hurtig | 4. Langsom |

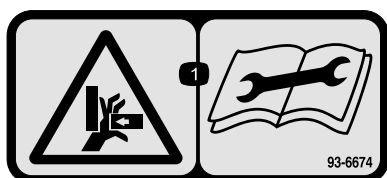

93-6674

1. Fare for knusning, hånd – læs instruktionerne, før der foretages servicering eller vedligeholdelse.

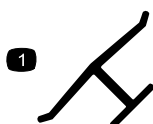

Producentens mærke

1. Indikerer, at kniven er identificeret som en reservedel fra producenten af originalmaskinen.

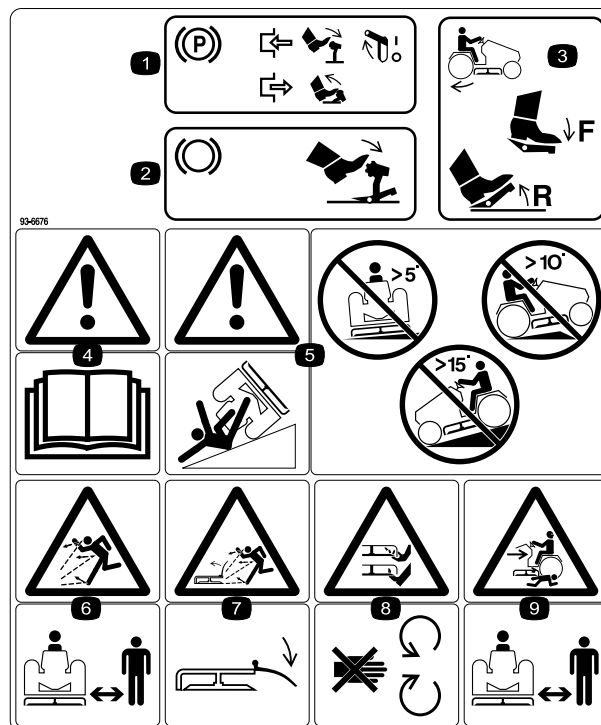

93-6676

1. Parkeringsbremsen – for at aktivere parkeringsbremsen skal du træde på bremse-/koblingspedalen og udløse parkeringsbremsen; for at deaktivere parkeringsbremsen skal du trykke og slippe bremse-/koblingspedalen.
2. Bremse og kobling – for at aktivere bremse og kobling skal du træde ned på bremse-/koblingspedalen.
3. Traktionsdrev – træd overdelen af traktionspedalen fremad og nedad for at køre fremad; træd underdelen af traktionspedalen bagud og nedad for at bakke.
4. Advarsel – læs *betjeningsvejledningen*.
5. Advarsel, risiko for væltning – kør ikke på tværs ad skrånninger med en hældning på over 5 grader, op ad skrånninger med en hældning på over 10 grader og ned ad skrånninger med en hældning på over 15 grader.
6. Fare for udslyngede genstande – hold sikker afstand til maskinen.
7. Fare for udslyngede genstande fra plæneklipperen – hold deflektoren på plads.
8. Fare for skæring/amputation af hænder eller fødder med plæneklipperens kniv – hold afstand til bevægelige dele.
9. Fare for knusning/amputering – hold omkringstående personer på sikker afstand af maskinen.

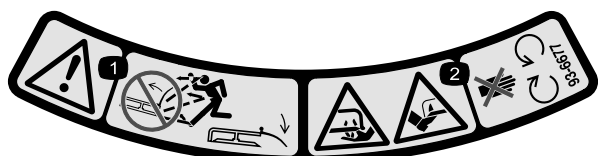

93-6677

1. Advarsel – plæneklipperen må ikke betjenes med græsdeflektoren oppe eller taget af. Lad græsdeflektoren blive på plads.
2. Fare for skæring/amputation af hænder eller fødder med plæneklipperens kniv – hold afstand til bevægelige dele.

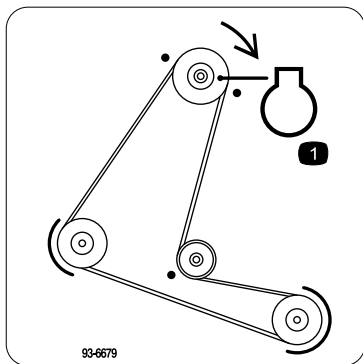

93-6679

1. Motor



93-7009

1. Advarsel – plæneklipperen må ikke betjenes med græsdeflektoren oppe eller taget af. Lad græsdeflektoren blive på plads.
2. Fare for skæring/amputation af hænder eller fødder med plæneklipperens kniv – hold afstand til bevægelige dele.



93-7010

1. Fare for udslyngede genstande – hold sikker afstand til maskinen.
2. Fare for udslyngede genstande fra plæneklipperen – hold deflektoren på plads.
3. Skæring/amputation af hænder eller fødder – hold afstand til bevægelige dele.

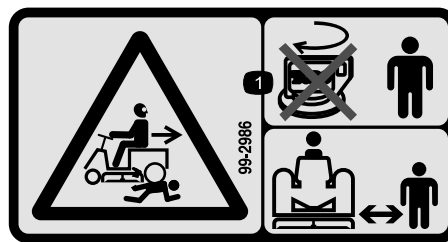

99-2986

1. Fare for knusning/lemlæstelse for omkringstående – drej ikke nøglen, når der er børn til stede. Hold børn på sikker afstand af maskinen.

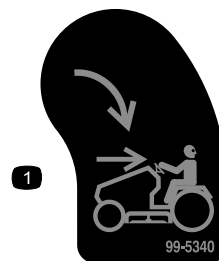

99-5340

1. KeyChoice – drejes for at gøre det muligt at slå græs i bakgear.

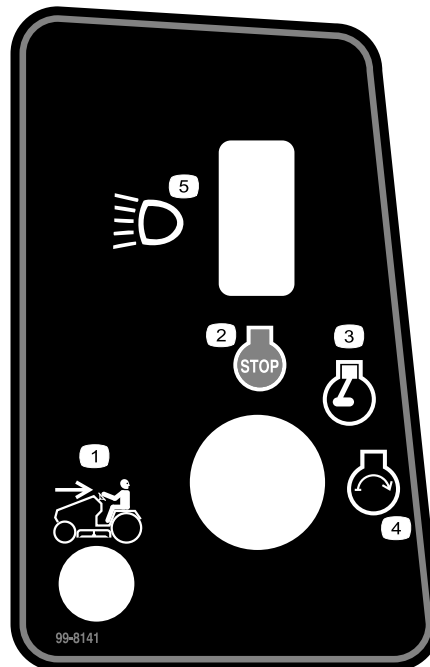

99-8141

1. Græsklipning med bakgear slået til
2. Motorstandsning
3. Motorkørsel
4. Motorstart
5. Forlygter

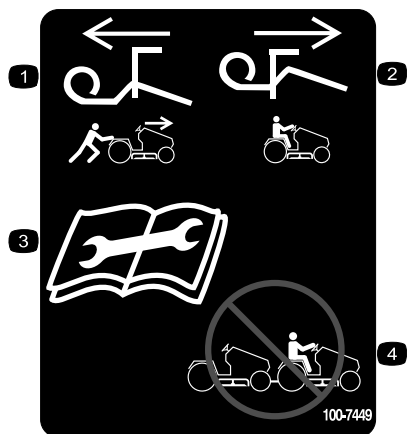

100-7449

1. Træk grebet ud for at skubbe maskinen.
2. Skub grebet ind for at køre på maskinen.
3. Læs instruktionerne, før der foretages servicering eller vedligeholdelse.
4. Bugser ikke maskinen.



Batterisymboler

Nogle af eller alle disse symboler findes på batteriet.

1. Eksplosionsfare
2. Ingen ild, åben ild eller rygning.
3. Kaustisk væske/fare for kemisk forbrænding
4. Bær beskyttelsesbriller
5. Læs *Betjeningsvejledningen*.
6. Hold omkringstående på sikker afstand af batteriet.
7. Bær beskyttelsesbriller; eksplosive gasser kan forårsage blindhed og andre personskader.
8. Batterisyre kan forårsage blindhed og alvorlige forbrændinger.
9. Skyl omgående øjnene med vand, og søg hurtigt læge.
10. Indeholder bly; må ikke kasseres.

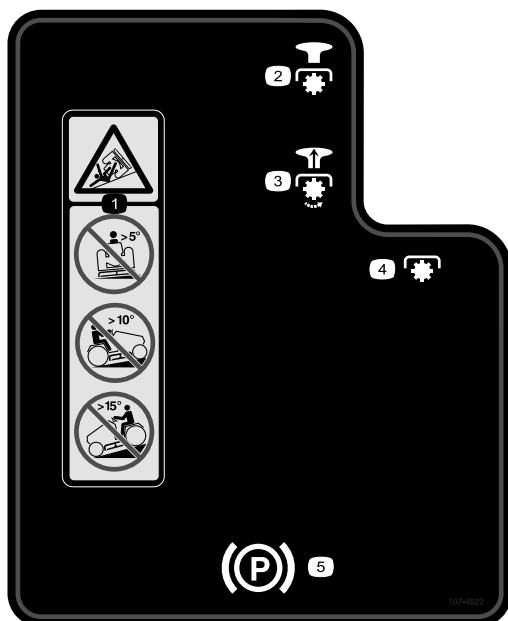

107-4922

1. Advarsel, risiko for væltning – kør ikke på tværs ad skrånninger med en hældning på over 5 grader, op ad skrånninger med en hældning på over 10 grader og ned ad skrånninger med en hældning på over 15 grader.
2. Deaktiveret
3. Aktiveret
4. Kraftudtag
5. Parkeringsbremse

Produktoversigt

Betjeningsanordninger

Før du starter motoren og anvender traktoren, er det vigtigt, at du er fortrolig med alle betjeningsanordningerne (Figur 3).

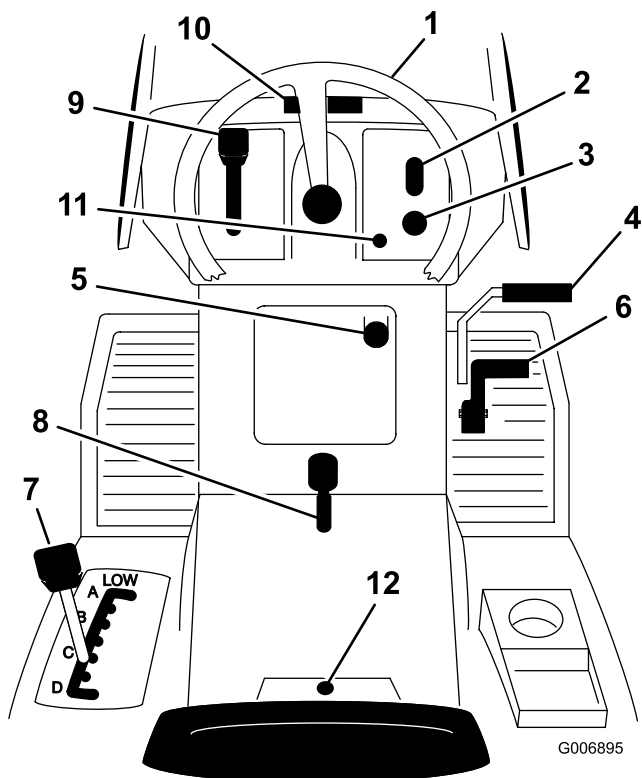

Figur 3

- | | |
|-----------------------------|-----------------------------------|
| 1. Rat | 7. Klippehøjdehåndtag |
| 2. Lyskontakt - til/fra | 8. Parkeringsbremsehåndtag |
| 3. Tændingskontakt | 9. Gashåndtag |
| 4. Koblings-/bremsepedal | 10. Åbning i motorhjelm |
| 5. Skæreknivenes kraftudtag | 11. Indikator for betjening i bak |
| 6. Traktionspedal | 12. KeyChoice®-kontakt |

Betjening

Bemærk: Maskinens venstre og højre side er som set fra den normale betjeningsposition.

Benzin og olie

Anbefalet benzin

Brug blyfri almindelig bilbenzin (mindst 85 oktan). Du kan bruge blyholdig benzin, hvis blyfri benzin ikke kan skaffes.

Vigtigt: Der må aldrig anvendes metanol, benzin indeholdende metanol eller gasohol, der indeholder mere end 10 % ethanol, da dette kan beskadige motorens brændstofs-system. Bland ikke olie i benzinen.



Under visse forhold er benzin meget brandfarlig og yderst eksplosiv. En brand eller eksplosion forårsaget af benzin kan give dig eller andre forbrændinger samt medføre tingsskade.

- Fyld tanken udendørs i et åbent område, når motoren er kold. Tør eventuel spildt benzin op.
- Fyld ikke brændstoftanken helt op. Fyld benzin på brændstoftanken, indtil niveauet er 6 til 13 mm under bunden af påfyldningsstuds. Dette giver benzinen i brændstoftanken plads til at udvide sig.
- Ryg aldrig, når du håndterer benzin, og hold dig på afstand af åben ild eller steder, hvor benzindampene kan antændes af en gnist.
- Opbevar benzin i en godkendt beholder og utilgængeligt for børn.
- Køb aldrig benzin til mere end 30 dages forbrug.

...



...

- Anbring altid benzindunke på jorden et stykke fra køretøjet, før påfyldning påbegyndes.
- Fyld ikke benzindunke inde i et køretøj eller på en lastbil eller anhænger, da indvendige tæpper eller plastikforinger i lastbiler kan isolere dunken og forsinke tabet af eventuel statisk elektricitet.
- Når det er praktisk muligt, skal benzindrevet udstyr fjernes fra lastbilen eller anhængerens og fyldes op igen, mens hjulene står på jorden.
- Hvis dette ikke er muligt, skal påfyldningen af udstyret på en lastbil eller anhænger foretages med en løs dunk i stedet for direkte fra benzinstanderen.
- Hvis det er nødvendigt at benytte benzinstanderen, skal mundstykket hele tiden være i kontakt med kanten af åbningen i benzintanken eller -dunken, indtil påfyldningen afsluttes.

Brug af brændstofstabilisator

Brug af brændstofstabilisator i traktoren giver følgende fordele:

- holder benzinen frisk ved opbevaring i 90 dage eller derunder. Hvis benzinen skal opbevares i længere tid, skal benzinen tappes af brændstoftanken,
- renser motoren, når den kører,
- forhindrer opbygning af gummiagtige lakaflejringer i brændstofsyste­met, som medfører startvanskeligheder.

Vigtigt: Tilsæt aldrig brændstofadditiver, der indeholder metanol eller ethanol.

Tilsæt benzinen den korrekte mængde brændstofstabilisator.

Bemærk: Brændstofstabilisator er mest effektiv, når den blandes med frisk benzin. Brug altid brændstofstabilisator for at minimere risikoen for lakaflejringer i brændstofsyste­met.

Opfyldning af brændstoftanken

1. Aktiver parkeringsbremsen.

2. Stop motoren, fjern nøglen, og vent, til alle bevægelige dele er standset, før du forlader betjeningspositionen.
3. Rengør området omkring brændstofdækslet, og afmonter dækslet.
4. Fyld blyfri almindelig benzin på brændstoftanken, indtil niveauet er 6 til 13 mm under bunden af påfyldningsstuds­en. Fyld ikke brændstoftanken helt op.
Bemærk: Dette giver benzinen i brændstoftanken plads til at udvide sig.
5. Skru brændstofdækslet godt fast.
6. Tør eventuel spildt benzin op.

Kontrol af motoroliestanden

Før du starter motoren og bruger traktoren, skal du kontrollere oliestanden i motorens krumtaphus. Se afsnittet Kontrol af oliestanden.

Betjening af parkeringsbremsen

Aktiver altid parkeringsbremsen, når du standser traktoren eller efterlader den uden opsyn.

Aktivering af parkeringsbremsen

1. Træd bremsepedalen (Figur 4) ned, og hold den nede.

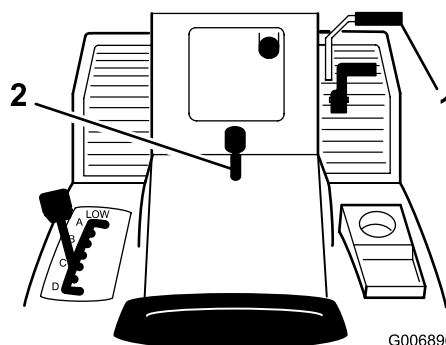

Figur 4

1. Bremsepedal
 2. Parkeringsbremsehåndtag
2. Træk parkeringsbremsehåndtaget (Figur 4) op, og løft gradvist din fod fra bremsepedalen.

Bemærk: Bremsepedalen bør fortsat være i bund (låst).

Deaktivering af parkeringsbremsen

1. Tryk bremsepedalen ned (Figur 4).

Bemærk: Parkeringsbremsehåndtaget bør løsnes.

2. Løft gradvist foden fra bremsepedalen.

Indstilling af sædet

Sædet kan flyttes frem og tilbage. Anbring sædet i den stilling, hvor du har den bedste kontrol over traktoren og sidder mest behageligt.

1. Hæv sædet, og løs justeringsknapperne (Figur 5).

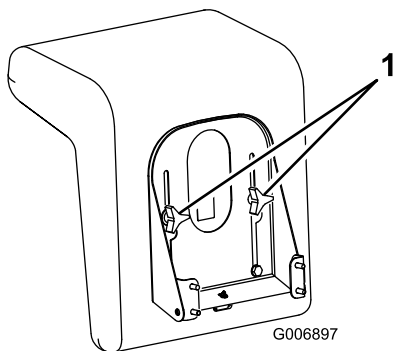

Figur 5

1. Justeringsknapper

2. Flyt sædet til den ønskede position, og stram knapperne.

Betjening af forlygterne

En Til/Fra-kontakt (Figur 3), der er monteret på instrumentpanelet, betjener forlygterne. Lygterne lyser kun, når motoren kører, og kontakten står på Til.

Betjening af skæreknivenes kraftudtag

Skæreknivenes kraftudtag indkobler og udkobler strømforsyningen til den elektriske kobling.

Indkobling af kraftudtaget

1. Tråd på koblingen/bremsepedalen for at standse traktoren.
2. Træk håndtaget til skæreknivenes kraftudtag til indkoblet position (Figur 6).

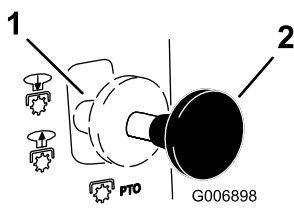

Figur 6

1. Udkoblet
2. Indkoblet

Udkobling af skæreknivenes kraftudtag

1. Tråd på koblingen/bremsepedalen for at standse traktoren.
2. Skub håndtaget til skæreknivenes kraftudtag til udkoblet position (Figur 6).

Indstilling af klippehøjden

Brug klippehøjdehåndtaget til at hæve og sænke plæneklipperen til den ønskede klippehøjde. Du kan indstille klippehøjden til én ud af syv positioner fra ca. 38 – 116 mm.

1. Parker maskinen på en plan flade.
2. Udkobl skærekniven (kraftudtaget).
3. Aktiver parkeringsbremsen.
4. Stop motoren, fjern nøglen, og vent, til alle bevægelige dele er standset, før du forlader betjeningspositionen.
5. Træk i klippehøjdehåndtaget på traktoren, og flyt det til den ønskede position (Figur 7).

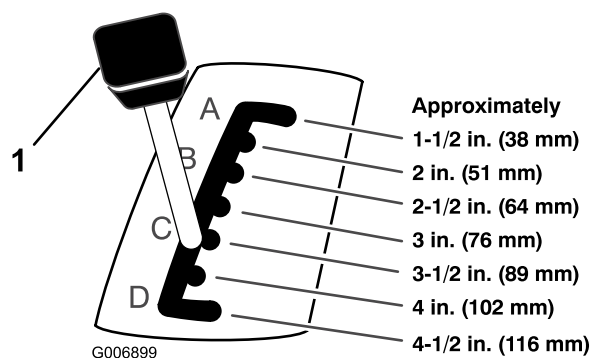

Figur 7

1. Klippehøjdehåndtag

6. Indstil hvert dybdehjul på plæneklipperen til den korrekte højde på følgende måde:
 - A. Tag låseclipsen og pinden ud for at ændre indstillingen (Figur 8).

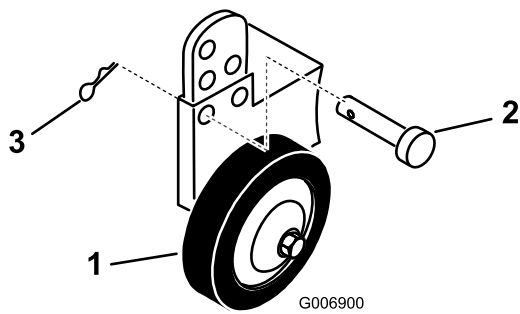

Figur 8

- | | |
|---------|--------------|
| 1. Hjul | 3. Låseclips |
| 2. Pind | |

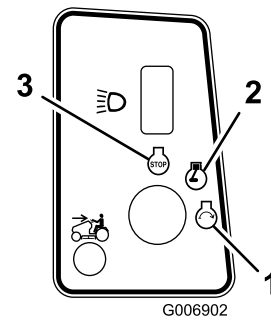

Figur 10

- | | |
|----------|--------|
| 1. Start | 3. Fra |
| 2. Til | |

B. Vælg et hul, der medfører, at dybdehjulet er 10 mm fri af jorden ved den valgte klippehøjde (Figur 8).

C. Sæt pinden i, og fastgør den med låseclipsen.

Start af motoren

1. Sæt dig på sædet.
2. Aktiver parkeringsbremsen. Se afsnittet Aktivering af parkeringsbremsen.

Bemærk: Motoren starter ikke, medmindre du aktiverer parkeringsbremsen eller træder bremsepedalen helt i bund.

3. Skub håndtaget til skæreknivens kraftudtag til udkoblet position (Figur 6).
4. Flyt gashåndtaget til Choker (Figur 9).

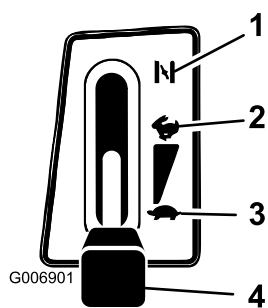

Figur 9

- | | |
|-----------|---------------|
| 1. Choker | 3. Langsom |
| 2. Hurtig | 4. Gashåndtag |

Bemærk: Trin 4 er muligvis ikke nødvendigt for en motor, der har kørt og er varm.

5. Drej tændingsnøglen med uret, og hold den i startpositionen (Figur 10). Slip nøglen, når motoren starter.

Vigtigt: Hvis motoren ikke starter efter 30 sekunders tørning, skal du dreje tændingsnøglen til positionen Fra og lade startmotoren køle af. Se afsnittet Fejlfinding.

6. Når motoren starter, skal du langsomt flytte gashåndtaget til Hurtig (Figur 9). Hvis motoren sætter ud eller er langsom til at starte, skal du flytte gashåndtaget tilbage til indstillingen Choker i nogle få sekunder, og herefter sætte gashåndtaget til Hurtig. Gentag dette trin efter behov.

Standning af motoren

1. Flyt gashåndtaget til Hurtig (Figur 9).
2. Drej tændingsnøglen til positionen Fra for at standse alle bevægelige dele, og tag nøglen ud af tændingen, før du forlader betjeningspositionen. (Figur 10).

Sådan bruges sikkerhedslåsesystemet



Hvis kontakterne til sikkerhedslåsesystemet frakobles eller bliver beskadigede, kan traktoren fungere uventet og forårsage personskade.

- Pil ikke ved sikkerhedskontakterne.
- Kontroller dagligt, at sikkerhedskontakterne fungerer, og udskift eventuelle beskadigede kontakter, før du betjener traktoren.

Sådan fungerer sikkerhedslåsesystemet

Sikkerhedslåsesystemet er udviklet med henblik på at forhindre, at motoren starter, medmindre:

- Du sidder i sædet.

- Brems pedalen er trådt ned.
- Håndtaget til skæreknivenes kraftudtag er i udkoblet position.

Sikkerhedslåsesystemet er udviklet med henblik på at standse motoren, hvis:

- Du rejser dig fra sædet, når brems pedalen er sluppet.
- Du rejser dig fra sædet, mens håndtaget til skæreknivenes kraftudtag er i indkoblet position.
- Du skifter til bakgear, mens håndtaget til skæreknivenes kraftudtag er i indkoblet position.

Indstilling af KeyChoice-kontakten til kørsel i bakgear

Traktoren har en sikkerhedsfunktion, der forhindrer kraftudtaget i at virke under bakning. Hvis du sætter traktionskontakten i Bak med knivenes kraftudtag indkoblet (dvs. med plæneklipperens skæreknive eller andet udstyr kørende), stopper motoren. **Slå ikke græs i bakgear, medmindre det er absolut nødvendigt.**

Hvis du skal bruge kraftudtaget, mens du bakker, kan du slå denne sikkerhedsfunktion fra ved hjælp af KeyChoice-kontakten, der er placeret nær sædebeslaget (Figur 11).

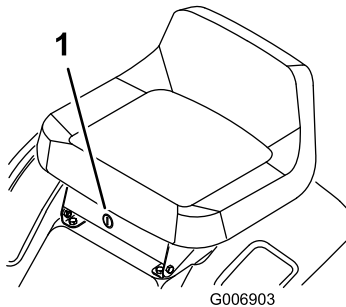

Figur 11

1. KeyChoice-kontakt

Du kan komme til at bakke hen over et barn eller en anden person i nærheden, mens skæreknivene eller andre redskaber er aktiveret og forårsage alvorlig personskade eller død.

- Slå ikke græs i bakgear, medmindre det er absolut nødvendigt.
- Indsæt kun KeyChoice -nøglen, hvis det er absolut nødvendigt.
- Kig altid bagud og ned, før du bakker.
- Brug kun KeyChoice-kontakten, når du er sikker på, at der ikke kommer børn eller andre personer ind på det område, hvor du skal slå græs.
- Vær særdeles opmærksom, efter at du har deaktiveret sikkerhedsfunktionen, da lyden fra motoren kan gøre det umuligt for dig at bemærke, at et barn eller en anden person er kommet ind på arbejdsområdet.
- Du skal altid fjerne både tændingsnøglen og KeyChoice-nøglen og opbevare dem et sikkert sted, hvor børn eller uautoriserede brugere ikke kan få fat i nøglerne, når traktoren står uden opsyn.

1. Aktiver skæreknivenes kraftudtag.
2. Sæt KeyChoice-nøglen i kontakten (Figur 11).
3. Drej KeyChoice-nøglen.

Bemærk: En rød lampe på instrumentpanelet (Figur 12) tændes og angiver, at sikkerhedsfunktionen er deaktiveret.

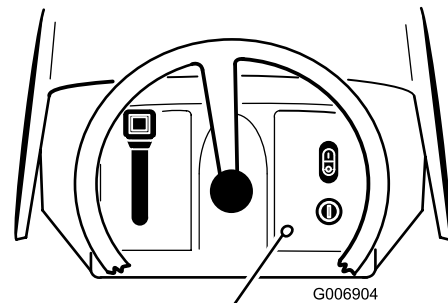

Figur 12

1. Indikator for betjening i bak
-
4. Sæt traktionskontakten i Bak, og gør opgaven færdig.

5. Udkobl skærekni­venes kraftudtag for at aktivere sikkerhedslåsesystemet.
6. Fjern KeyChoice-nøglen, og læg den et sikkert sted, der er utilgængeligt for børn.

Afprøvning af sikkerhedslåse­systemet



Hvis kontakterne til sikkerhedslåsesystemet frakobles eller beskadiges, kan traktoren reagere uventet og forårsage personskade.

- Pil ikke ved sikkerhedskontakterne.
- Kontroller dagligt, at sikkerhedskontakterne fungerer, og udskift eventuelle beskadigede kontakter, før du betjener traktoren.
- Udskift kontakterne hvert andet år, uanset om de fungerer korrekt eller ej.

Afprøv altid sikkerhedssystemet, før du betjener traktoren. Hvis sikkerhedslåsesystemet ikke fungerer som beskrevet i det følgende, skal der straks tilkaldes en autoriseret forhandler til at reparere sikkerhedslåsesystemet. Gennemfør følgende kontrolforanstaltninger, mens du sidder i sædet:

1. Aktiver parkeringsbremsen. Flyt håndtaget til skærekni­venes kraftudtag til indkoblet position, og drej tændingsnøglen til Start: Motoren bør ikke tørne.
2. Flyt håndtaget til skærekni­venes kraftudtag til udkoblet, og udløs parkeringsbremsen. Drej tændingsnøglen til positionen Start. Motoren bør ikke tørne.
3. Med traktionspedalen i frigear skal du aktivere parkeringsbremsen, sætte skærekni­venes kraftudtag til udkoblet og starte motoren. Deaktiver parkeringsbremsen, mens motoren kører, og rejs dig derefter let fra sædet: Motoren skal stoppe.
4. Flyt håndtaget til skærekni­venes kraftudtag til udkoblet, sæt traktionspedalen i frigear, aktiver parkeringsbremsen, og start motoren. Sæt håndtaget til skærekni­venes kraftudtag i stillingen indkoblet, mens motoren kører, og sæt derefter traktionspedalen i baggear: Motoren skal stoppe.
5. Flyt håndtaget til skærekni­venes kraftudtag til udkoblet, sæt traktionspedalen i frigear, og aktiver parkeringsbremsen. Start motoren, sæt håndtaget til skærekni­venes kraftudtag i stillingen

indkoblet, drej KeyChoice-nøglen, og slip den. Baggearsindikatoren skal lyse.

6. Flyt håndtaget til skærekni­venes kraftudtag til udkoblet position: Baggearsindikatoren skal slukke.

Manuel skubning af traktoren

Vigtigt: Skub altid traktoren manuelt. Træk aldrig traktoren med et andet køretøj, da dette kan beskadige gearkassen.

Sådan skubbes traktoren

1. Udkobl skærekni­ven (kraftudtaget).
2. Stop motoren, fjern nøglen, og vent, til alle bevægelige dele er standset, før du forlader betjeningspositionen.
3. Træk kørselsgrebet ud til skubbestilling.

Bemærk: Herved frakobles drivsystemet, så hjulene kan rotere frit (Figur 13).

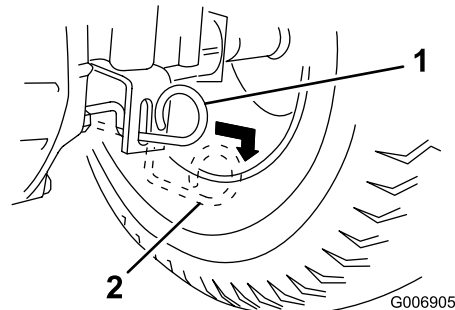

Figur 13

1. Driftsstilling
2. Skubbestilling

Sådan køres traktoren

Skub kørselsgrebet til driftsstilling. Herved indkobles drivsystemet (Figur 13).

Bemærk: Traktoren kan ikke køre, medmindre kørselsgrebet er indstillet til driftsstilling.

Kørsel fremad og bakning

Gashåndtaget styrer motorens omdrejningstal målt i o/min (omdrejninger pr. minut). Flyt gashåndtaget til positionen hurtig for at opnå den bedste ydelse.

For at køre fremad eller bakke skal du gøre følgende:

1. Deaktiver parkeringsbremsen. Se afsnittet Deaktivering af parkeringsbremsen.
2. Sæt foden på traktionspedalen, og tryk langsomt på den øverste del af traktionspedalen for at køre fremad eller på den nederste del af traktionspedalen for at bakke (Figur 14).

Bemærk: Jo længere traktionspedalen trykkes den ene eller anden vej, jo hurtigere kører traktoren i den pågældende retning.

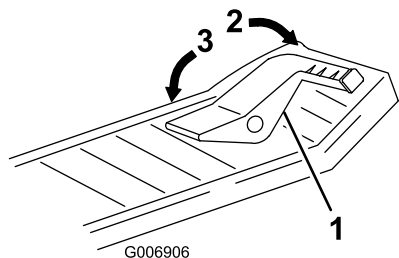

Figur 14

1. Traktionspedal
2. Fremad
3. Bagud

Bemærk: Hastigheden sættes ned ved at slække trykket på traktionspedalen.

Vigtigt: For at undgå beskadigelse af transmissionen skal du altid løsne parkeringsbremsen, før du træder på traktionspedalen.

Bemærk: For at bakke med skæreknivenes kraftudtag indkoblet skal du deaktivere sikkerhedslåsesystemet ved kørsel i bak vha. KeyChoice-kontakten, der sidder foran og under sædet.

Standning af traktoren

1. Slip traktionspedalen.
2. Udkobl skærekniiven (kraftudtaget).
3. Drej nøglen til positionen Fra for at standse motoren.
4. Du skal aktivere parkeringsbremsen, når du går fra maskinen. Se afsnittet Aktivering af parkeringsbremsen.
5. Fjern nøglen fra tændingen.



Børn eller omkringstående kan komme til skade, hvis de flytter eller forsøger at betjene maskinen, når operatøren ikke er til stede.

Fjern altid tændingsnøglen og KeyChoice-nøglen, og aktiver parkeringsbremsen, når du efterlader maskinen uden opsyn, selv hvis det blot er i nogle få minutter.

Sideudblæsning eller græskværn



Hvis ikke der er monteret græsdeflektor, udblæsningsdæksel eller komplet græsfang, udsætter du dig selv og andre for kontakt med skærekniivene og udslyngede genstande. Kontakt med roterende plæneklipperknive og udslyngede genstande kan medføre personskade eller død.

- Fjern aldrig græsdeflektoren fra plæneklipperen, da deflektoren leder materialerne ned mod plænen. Hvis græsdeflektoren beskadiges, skal den straks udskiftes.
- Placer aldrig hænder eller fødder under plæneklipperen.
- Forsøg aldrig at rense udblæsningsområdet eller skærekniivene, medmindre skærekniivenes kraftudtag udkobles og tændingsnøglen drejes til positionen Fra. Fjern også nøglen, og frakobl tændrørskablet fra tændrøret.

Plæneklipperen er udstyret med en hængslet græsdeflektor, der blæser det afklippede græs til siden og ned mod plænen.

For at kværne det afklippede græs skal du montere udblæsningsdækslet på åbningen i siden af plæneklipperen. Se afsnittet Montering af udblæsningsdæksel.

Montering af udblæsningsdæksel

Monter udblæsningsdækslet i åbningen på plæneklipperens side for at skifte fra sideudblæsnings- til kværnfunktion.

1. Stop motoren, vent, til alle bevægelige dele er standset, og tag nøglen ud af tændingen, før du forlader betjeningspositionen.
2. Løft græsdeflektoren, og skub tapperne på oversiden af tømningdækslet ind under græsdeflektorens holdestang.
3. Drej tømningdækslet ned mod åbningen og mod plæneklipperens nederste kant (Figur 15).

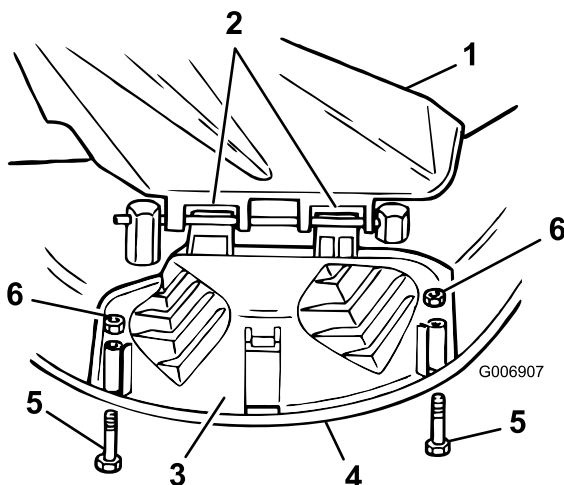

Figur 15

- | | |
|-----------------------|------------------|
| 1. Græsdeflektor | 4. Nederste kant |
| 2. Tapper under stang | 5. Bolt |
| 3. Udblæsningsdæksel | 6. Møtrik |

- Fastgør tømningdækslet til plæneklipperens nederste kant ved hjælp af bolte og møtrikker (Figur 15).

Bemærk: Stram ikke møtrikkerne for meget, ellers kan dækslet blive forvredet og forårsage knivkontakt.

- Fjern udblæsningsdækslet, og sænk græsdeflektoren over udblæsningsåbningen for at skifte til sideudblæsningsfunktion.

Tip vedrørende betjening

- Kør motoren ved maksimal hastighed for at opnå det bedste resultat. Luft er nødvendigt for at kunne klippe græsset ordentligt, og derfor skal du ikke indstille klippehøjden for lavt eller lade plæneklipperen være helt omgivet af uklippet græs. Forsøg altid at holde den ene side af plæneklipperen fri for uklippet græs, så plæneklipperen kan få den nødvendige luft.
- Klip ikke græsset helt så kort som normalt, så du kan sikre dig, at plæneklipperens klippehøjde ikke fjerner græsset helt i ujævnt terræn. Når du klipper græs, der er længere end 15 cm, kan det være en fordel at klippe græsset to gange for at sikre en acceptabel klippekvalitet.
- Du opnår det bedste resultat ved kun at klippe en tredjedel af græsstråets længde. Klip ikke mere end dette, medmindre græsbevoksningen er spredt, eller det er sent på efteråret, hvor græsset ikke længere vokser så hurtigt.
- Skift mellem klipperetninger for at sikre, at græsset fortsætter med at vokse lodret. Dette medvirker også til at sprede det afklippede græs, hvilket øger nedbrydningen og gødningseffekten.
- Græs vokser med forskellig hastighed på forskellige tidspunkter. Hvis du vil bevare den samme klippehøjde, hvilket anbefales, skal græsset slås oftere i det tidlige forår. Når græssets væksthastighed falder midt på sommeren, skal du ikke slå græsset så tit.
- Klippekvaliteten kan forbedres ved at køre langsommere. Du opnår den bedste drift på en gennemsnitlig græsplæne ved at lade motoren køre for fuld kraft, mens du selv styrer kørehastigheden. Du bør lade traktoren køre med en hastighed på mellem 3,2 og 5,6 km/t, når du klipper græs.
- Hvis græsset er længere end normalt, eller hvis græsset er meget vådt, skal klippehøjden forøges i forhold til den normale højde, hvorefter græsset skal slås ved denne indstilling. Klip herefter græsset igen ved den lavere, normale klippehøjde.
- Hvis du bliver nødt til at stoppe traktoren under kørselen, efterlader du muligvis en klump afklippet græs på plænen. For at undgå dette skal du gøre følgende:
 - Indkobl skærekniiven, og flyt traktoren til et tidligere klippet område.
 - Spred det afklippede græs jævnt ved at hæve plæneklipperens klippehøjde et eller to hakker op, mens du kører fremad med skærekniiven indkoblet.
- Brug gevindporten til at fjerne afklippet græs og snavs fra undersiden af plæneklipperen efter hver anvendelse. Hvis græs og snavs ophober sig i plæneklipperen, bliver kvaliteten af græsslåningen utilfredsstillende med tiden.
- Hold skærekniiven skarp gennem hele græsslåningssæsonen. En skarp skærekniv skærer rent uden at rive græsstråene over eller få dem til at flosse. Hvis græsset rives over eller flosser, bliver enderne brune, hvilket hæmmer væksten og øger risikoen for sygdom. Kontroller skæreknivens skarphed hver 30. dag, og fil eventuelle hakker ned.

Vedligeholdelse

Bemærk: Maskinens venstre og højre side er som set fra den normale betjeningsposition.

Skema over anbefalet vedligeholdelse

Vedligeholdelsesintervaller	Vedligeholdelsesprocedure
Efter de første 5 timer	<ul style="list-style-type: none">• Skift af motorolie.
Hver anvendelse eller dagligt	<ul style="list-style-type: none">• Kontroller motoroliestanden.• Kontrol af sikkerhedssystemet.• Kontrol af oliestanden.• Kontrol af elektrolytstanden i batteriet.• Kontrol af parkeringsbremsen.• Eftersyn af skæreknivene.• Vask undersiden af plæneklipperen.
For hver 25 timer	<ul style="list-style-type: none">• Smør traktoren. Hyppigere under støvede og snavsede forhold.• Rens skumfilterindsatsen.• Eftersyn af tændrøret.• Kontroller dæktrykket.
For hver 50 timer	<ul style="list-style-type: none">• Skift af motorolie. Skift motorolie oftere, når du trækker tung last eller under høje temperaturer.
For hver 100 timer	<ul style="list-style-type: none">• Skift oliefilteret.• Udskift papirfilterindsatsen.• Udskift tændrøret.• Udskift brændstoffilteret.• Kontrol af transmissionsvæsken.• Rens kølesystemet.
Før opbevaring	<ul style="list-style-type: none">• Tømning af brændstoftanken.• Udførelse af alle ovennævnte vedligeholdelsesprocedurer.• Maling af beskadigede overflader.• Kontroller dæktrykket.• Kontrol af sikkerhedssystemet.• Kontrol af bremsen.• Kontrol af tændrør.• Kontrol af elektrolytstanden i batteriet.• Opladning af batteriet og frakobling af kablerne.• Kontrol af remmen(e) for slid/revner.

Vigtigt: Se betjeningsvejledningen til motoren for at få oplysninger om yderligere vedligeholdelsesprocedurer.



Hvis du lader nøglen sidde i tændingen, kan andre personer utilsigtet komme til at starte motoren og forårsage alvorlig personskade på dig eller andre omkringstående.

Fjern nøglen fra tændingen, og tag tændrørskablet af tændrøret, før du udfører vedligeholdelsesarbejde. Flyt tændrørskablet til side, så det ikke kommer i berøring med tændrøret ved et uheld.

Smøring

Smøring af traktoren

Sådan smøres traktoren

1. Udkobl skærekniiven (kraftudtaget).
2. Aktiver parkeringsbremsen.
3. Stop motoren, fjern nøglen, og vent, til alle bevægelige dele er standset, før du forlader betjeningspositionen.
4. Rengør smøreniplerne med en klud.

Bemærk: Sørg for at skrabe eventuel maling af forsiden på niplerne.

5. Monter en fedtpistol på hver nippel, og pump fedt ind i niplen.
6. Tør overskydende smørefedt op.

Smørepunkter

Smør forhjulene og styrespindlerne, indtil der strømmer smørefedt ud af lejerne (Figur 16).

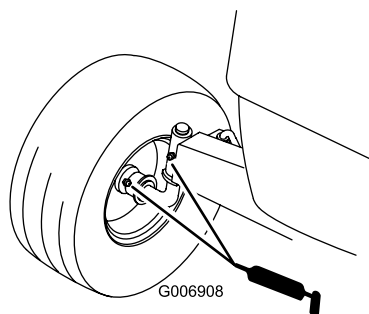

Figur 16

Motorvedligeholdelse

Serviceeftersyn af motorolien

Olietype: Selvrensende olie (API-service SF, SG, SH, SJ eller højere)

Krumtaphusindhold: 1400 cc/1,4 liter, når filteret ikke udskiftes; 1700 cc/1,7 liter, når filteret udskiftes.

Viskositet: Se nedenstående tabel.

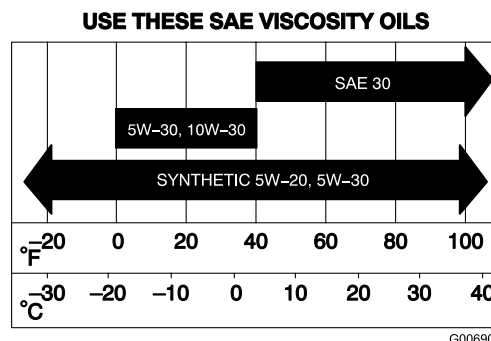

Figur 17

Kontrol af oliestanden

1. Parker traktoren på en plan flade.
2. Udkobl skærekniiven (kraftudtaget).
3. Aktiver parkeringsbremsen.
4. Stop motoren, vent, til alle bevægelige dele er standset, og tag nøglen ud af tændingen, før du forlader betjeningspositionen.
5. Åbn motorhjelm.
6. Rengør området omkring oliepinde (Figur 18), så der ikke trænger snavs ned i hullet til oliepinde, hvilket kan beskadige motoren.

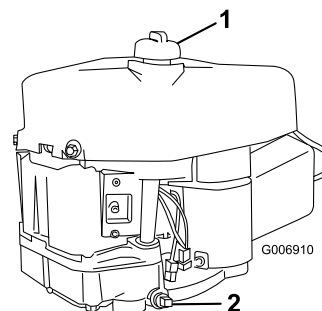

Figur 18

1. Oliepind/påfyldningshullet
2. Olieaftappingsprop

7. Skru oliepinde af, og tør pindens metalende ren (Figur 19).

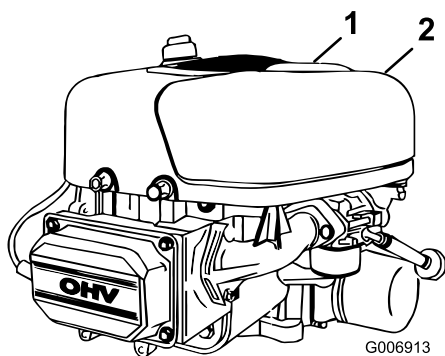

Figur 21

1. Luftfilterdæksel
2. Luftfilterdækslets håndtag

Bemærk: Afmonter luftfilterdækslet.

7. Skub forsigtigt papirindsatsen og skumindsatsen af blæserhuset (Figur 22).

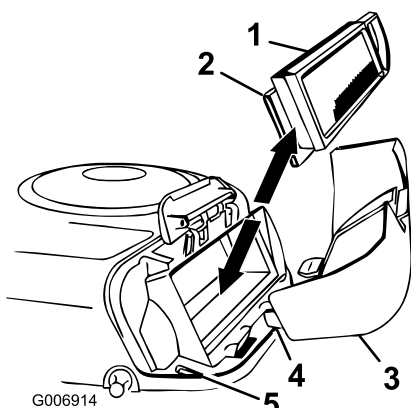

Figur 22

1. Papirindsats
2. Skumindsats
3. Luftfilterdæksel
4. Tap
5. Åbning

Rengøring af skum- og papirindsatser

Skumindsats:

1. Vask skumindsatsen med flydende sæbe og varmt vand. Når indsatsen er ren, skal den skylles omhyggeligt.
2. Tør indsatsen ved at klemme den i en ren klud.
Smør ikke indsatsen med olie.

Vigtigt: Udskift skumindsatsen, hvis den er slidt eller beskadiget.

Papirindsats:

1. Bank forsigtigt indsatsen ned mod en jævn overflade for at fjerne støv og snavs.
2. Rengør forsigtigt gummipakningen på papirelementet for at forhindre snavs i at komme ind i motoren.
3. Undersøg indsatsen for revner, oliefilm og beskadigelse af gummipakningen.

Vigtigt: Du må aldrig rengøre papirindsatsen med trykluft eller væske, f.eks. opløsningsmiddel, benzin eller petroleum. Udskift papirindsatsen, hvis den er beskadiget eller ikke kan rengøres ordentligt.

Montering af skum- og papirindsatser

Vigtigt: For at undgå motorskade skal der altid være monteret et komplet skum- og papirluftfilter, når motoren betjenes.

1. Sæt skumindsatsen og papirindsatsen ind i blæserhuset.

Bemærk: Du skal sikre dig, at gummipakningen ligger fladt mod luftfilterets bundplade.

2. Ret taperne på luftfilterdækslet ind med åbningerne på blæserhuset (Figur 22).
3. Hægt håndtaget på dækslet, og tryk ned på håndtaget for at låse dækslet på plads.
4. Luk motorhjelmen.

Serviceeftersyn af tændrøret

Brug et **Champion QC12YC-** tændrør eller tilsvarende. Sørg for, at gnistgabets mellem midter- og sideelektroderne er 0,76 mm, før tændrøret monteres. Brug en tændrørsnøgle til at afmontere og montere tændrøret og en søgelære til at kontrollere og justere gnistgabets.

Afmontering af tændrøret

1. Udkobl skærekniiven (kraftudtaget).
2. Aktiver parkeringsbremsen.
3. Stop motoren, vent, til alle bevægelige dele er standset, og tag nøglen ud af tændingen, før du forlader betjeningspositionen.
4. Åbn motorhjelmen.
5. Kobl tændrørskablet fra tændrøret (Figur 23).

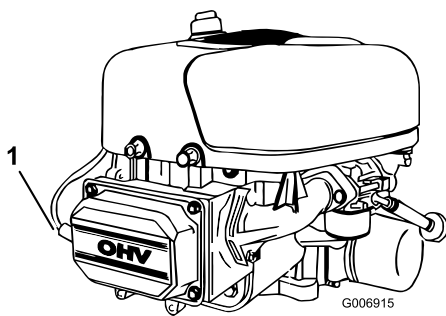

Figur 23

1. Tændrørskabel

6. Rengør området omkring tændrøret for at forhindre snavs i at trænge ind i motoren og forårsage beskadigelse.
7. Fjern tændrøret og metalskiven.

Kontrol af tændrøret

1. Se på midten af tændrøret (Figur 24). Hvis der kan ses en lys brun eller grå farve på isolatoren, fungerer motoren korrekt. En sort belægning på isoleringen betyder normalt, at luftfilteret er snavset.

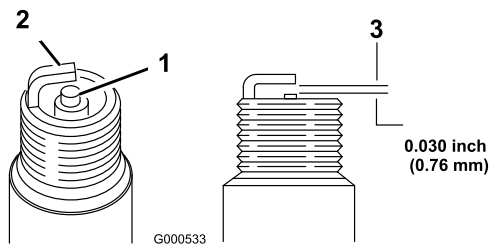

Figur 24

1. Midterelektrodens isolator
2. Sideelektrode
3. Gnistgab (ikke i korrekt målestoksforhold)

Vigtigt: Rens aldrig tændrøret. Udskift altid tændrøret, når det har en sort belægning, slidte elektroder, oliefilm eller revner.

2. Kontroller gnistgabets mellem midter- og sideelektroden (Figur 24). Bøj sideelektroden, hvis gabet ikke er korrekt.

Montering af tændrøret

1. Monter tændrøret og metalskiven.

Bemærk: Sørg for, at gnistgabets er indstillet korrekt.

2. Tilspænd tændrøret med et moment på 20 Nm.
3. Sæt tændrørskablet på tændrøret (Figur 23).
4. Luk motorhjelmen.

Vedligeholdelse af brændstofs-system

Tømning af brændstoftanken



Under visse forhold er benzin meget brandfarlig og yderst eksplosiv. En brand eller eksplosion forårsaget af benzin kan give dig eller andre forbrændinger samt medføre tingsskade.

- Tap benzinen af brændstoftanken, når motoren er kold. Dette skal gøres udendørs på en åben plads. Tør eventuel spildt benzin op.
- Ryg aldrig, når du aftapper benzin, og hold dig på afstand af åben ild eller steder, hvor benzindampene kan antændes af en gnist.

1. Parker traktoren, så venstre, forreste side er lidt lavere end den modsatte side. På denne måde sikres det, at al olien aftappes helt.
2. Udkobl skæreknaven (kraftudtaget).
3. Aktiver parkeringsbremsen.
4. Stop motoren, vent, til alle bevægelige dele er standset, og tag nøglen ud af tændingen, før du forlader betjeningspositionen.
5. Åbn motorhjelmen, og find brændstoffilteret (Figur 25).

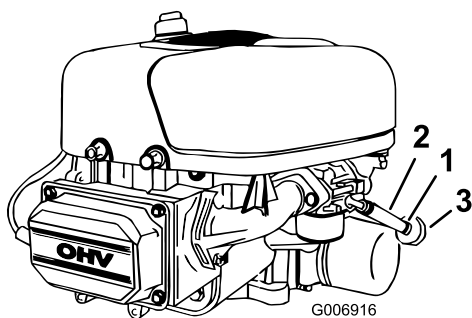

Figur 25

1. Slangeklemme
2. Brændstofrør
3. Brændstoffilter

6. Klem slangeklemmens ender sammen, og skyd den op ad brændstofrøret mod brændstoftanken (Figur 25).
7. Træk brændstofrøret af brændstoffilteret (Figur 25), og lad benzinen løbe ind i brændstofbeholderen eller dræningsbakken.

Bemærk: Dette er det bedste tidspunkt at montere et nyt brændstoffilter på, da brændstoftanken er tom.

8. Monter brændstofrøret på brændstoffilteret.
9. Før slangeklemmen hen til brændstofventilen for at fastgøre brændstofrøret og brændstoffilteret.

Udskiftning af brændstoffilteret

Dette er det bedste tidspunkt at montere et nyt brændstoffilter på (Figur 25), da brændstoftanken er tom. Sæt aldrig et snavset filter på, hvis det er afmonteret fra brændstofrøret.

1. Udkobl skæreknivens kraftudtag, og aktiver parkeringsbremsen.
2. Stop motoren, vent, til alle bevægelige dele er standset, og tag nøglen ud af tændingen, før du forlader betjeningspositionen.
3. Åbn motorhjelmen.
4. Klem slangeklemmernes ender sammen, og skub dem væk fra brændstoffilteret (Figur 25).
5. Tag brændstoffilteret af brændstofrørene.
6. Monter et nyt brændstoffilter, og flyt slangeklemmerne hen til filteret.
7. Luk motorhjelmen.

Vedligeholdelse af elektrisk system

Serviceeftersyn af batteriet

Batteriet skal altid holdes rent, og det skal altid være fuldt opladet. Brug et stykke køkkenrulle til at rengøre batteriet og batterikassen. Hvis batteriets poler er rustne, skal de rengøres med en opløsning bestående af 4 dele vand og 1 del tvekulsurt natron. Smør et fint lag fedt på batteriets poler for at forhindre, at de rustner.

Batterispænding og amperetal: 12 V, 155 ampere ved tørning af kold motor

Afmontering af batteriet



Batteripoler eller metalværktøj kan kortslutte mod metaltraktordele og forårsage gnister. Gnister kan få batterigasserne til at eksplodere og medføre personskade.

- Når batteriet skal fjernes eller monteres, må batteriets poler ikke berøre nogen metaldele på traktoren.
- Metalværktøj må ikke kortslutte mellem batteripolerne og traktorens metaldele.

1. Udkobl skæreknivens kraftudtag, og aktiver parkeringsbremsen.
2. Stop motoren, fjern nøglen, og vent, til alle bevægelige dele er standset, før du forlader betjeningspositionen.
3. Vip sædet frem for at se batteriet.
4. Tag det sorte minusjordkabel af batteriets pol (Figur 26).

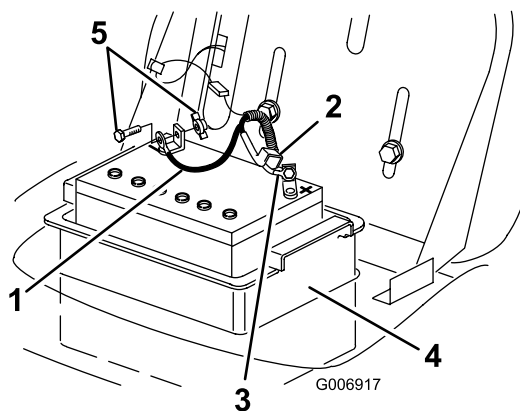

Figur 26

- | | |
|----------------------|------------------------|
| 1. Minuskabel (sort) | 4. Batterikasse |
| 2. Gummikappe | 5. Bolt og vingemøtrik |
| 3. Pluskabel (rødt) | |

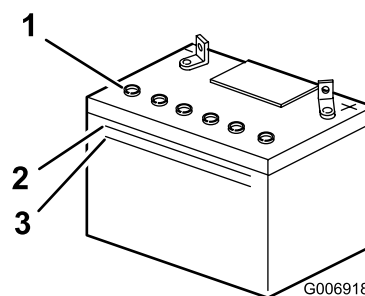

Figur 27

- | | |
|-----------------------|-------------------|
| 1. Ventilationshætter | 3. Nederste streg |
| 2. Øverste streg | |

Bemærk: og den må ikke komme ned under den nederste streg (Figur 27),

3. Hvis elektrolytstanden er lav, skal der hældes den nødvendige mængde destilleret vand på batteriet. Se afsnittet Påfyldning af vand på batteriet.



Forkert batterikabelføring kan danne gnister og beskadige traktoren og kablerne. Gnister kan få batterigasserne til at eksplodere og medføre personskaade.

- **Frakobl** altid batteriets (sorte) minuskabel, før du frakobler det (røde) pluskabel.
- **Tilkobl** altid batteriets (røde) pluskabel, før du tilkobler det sorte minuskabel.

5. Skyd gummikappen op ad det røde positive kabel. Tag det røde positive kabel af batteriets pol (Figur 26).
6. Fjern batterikassen og batteriet fra chassiset (Figur 26).

Montering af batteriet

1. Sæt batteriet i batterikassen, og monter den i chassiset (Figur 26).
2. Slut pluskablet (rødt) til batteriets (+) pluspol (Figur 26) ved hjælp af bolten og vingemøtrikken.
3. Skyd gummikappen hen over batteriets pol.
4. Slut minuskablet (sort) til batteriets minuspol (-) ved hjælp af bolten og vingemøtrikken (Figur 26).

Kontrol af elektrolytstanden

1. Vip sædet frem for at se batteriet.
2. Kig på siden af batteriet. Elektrolytstanden må højst nå op til den øverste streg (Figur 27),



Batterielekrolyt indeholder svovlsyre, som er en dødelig gift, der kan forårsage alvorlige forbrændinger.

- **Drik ikke elektrolyt, og undgå kontakt med hud, øjne og tøj. Brug sikkerhedsbriller for at beskytte øjnene og gummihandsker for at beskytte hænderne.**
- **Fyld batteriet op på et sted, hvor der altid er rent vand i nærheden til at skylle huden med.**

Påfyldning af vand på batteriet

Det er bedst at fylde destilleret vand på batteriet, lige før du skal bruge traktoren. På denne måde blandes vandet grundigt med elektrolytopløsningen.

1. Fjern batteriet fra traktoren. Se afsnittet Afmontering af batteriet.
 2. Rengør toppen af batteriet med et stykke køkkenrulle.
- Vigtigt:** Fyld aldrig batteriet op med destilleret vand, mens batteriet er monteret i traktoren. Du kan komme til at spilde elektrolyt på andre dele og forårsage korrosion.
3. Fjern ventilationshætterne fra batteriet (Figur 27).
 4. Hæld langsomt destilleret vand ned i de enkelte battericeller, indtil elektrolytstanden når den øverste streg (Figur 27) på batterikassen.

Vigtigt: Batteriet må ikke overfyldes, da elektrolytten (svovlsyre) kan forårsage alvorlig korrosion og beskadige chassiset.

- Vent 5–10 minutter, efter at du har fyldt battericellerne op. Påfyld om nødvendigt destilleret vand, indtil elektrolytstanden når den øverste streg (Figur 27) på batterikassen.
- Monter batteriets ventilationshætter igen.

Opladning af batteriet



Opladning af batteriet producerer gasser, der kan eksplodere.

Ryg aldrig i nærheden af batteriet. Hold gnister og flammer væk fra batteriet.

Vigtigt: Sørg altid for, at batteriet er fuldt opladet (specifik vælgfylde på 1,260), især når temperaturen er under 0° C, for at forhindre, at batteriet bliver beskadiget.

- Fjern batteriet fra chassiset. Se afsnittet Afmontering af batteriet.
- Kontroller elektrolytstanden. Se afsnittet om kontrol af elektrolytstanden.
- Sørg for, at ventilationshætterne er monteret på batteriet, og oplad det i 1 time ved 25 til 30 ampere eller 6 timer ved 4 til 6 ampere. **Batteriet må ikke overoplades.**
- Når batteriet er fuldt opladet, skal du tage opladeren ud af stikkontakten.
- Frakobl herefter opladningskablerne fra batteriets poler (Figur 28).

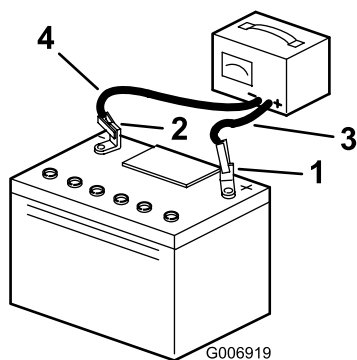

Figur 28

- | | |
|------------------------|-----------------------------|
| 1. Batteriets pluspol | 3. Rødt (+) opladningskabel |
| 2. Batteriets minuspol | 4. Sort (-) opladningskabel |

- Monter batteriet i traktoren, og tilslut batterikablerne. Se afsnittet Montering af batteriet.

Bemærk: Kør ikke traktoren med batteriet frakoblet, da der kan opstå elektriske skader.

Serviceeftersyn af sikringerne

Det elektriske system er beskyttet af 10 A-sikringer med flade stikben.

- Træk opad i sikringen (Figur 29) for at fjerne den fra fatningen.

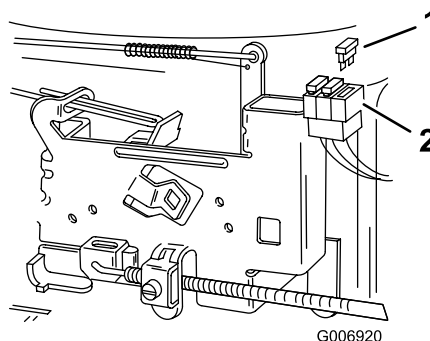

Figur 29

- | | |
|------------|------------|
| 1. Sikring | 2. Fatning |
|------------|------------|

- Sæt sikringen i fatningen, og tryk nedad på sikringen for at installere den.

Vedligeholdelse af drivsystem

Eftersyn af transmissionsvæsken

Sørg for, at væskestanden altid er i top, når transmissionen er kold.

Bemærk: Transmissionen er forsejlet fra fabrikken og kræver ingen olieskift.

Væsketype: SAE 20W-50-motorolie (API-serviceklassifikation SH/CD anbefales)

Kontrol af væskestanden

1. Parker traktoren på en plan flade.
2. Udkobl skæreknivenes kraftudtag, og aktiver parkeringsbremsen.
3. Stop motoren, fjern nøglen, og vent, til alle bevægelige dele er standset, før du forlader betjeningspositionen.
4. Rengør omkring påfyldningsproppen (Figur 30), så der ikke kan falde snavs ned i væskebeholderen, hvis der skal påfyldes væske.

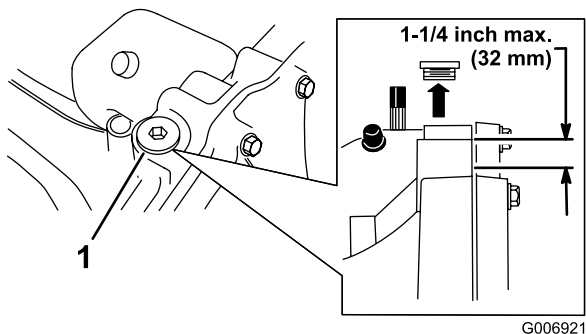

Figur 30

1. Påfyldningsprop

5. Fjern proppen, og kontroller væskestanden.

Bemærk: Niveaueet skal være maksimum 32 mm under toppen af påfyldningshullet (Figur 30). Hæld om nødvendigt mere væske på.

6. Skru påfyldningsproppen på.

Vedligeholdelse af kølesystem

Rensning af kølesystemet

Brug en tør børste til dagligt at fjerne græs og ophobet snavs fra motoren.

Vigtigt: For at forhindre forurening af brændstofsystemet må der ikke bruges vand til at rense motoren.

Vedligeholdelse af bremses

Serviceeftersyn af parkeringsbremsen

Parkeringsbremsen er placeret på højre side af bagakslen, inden for bagdækket (Figur 31). Hvis parkeringsbremsen ikke holder plæneklipperen forsvarligt, skal den justeres.

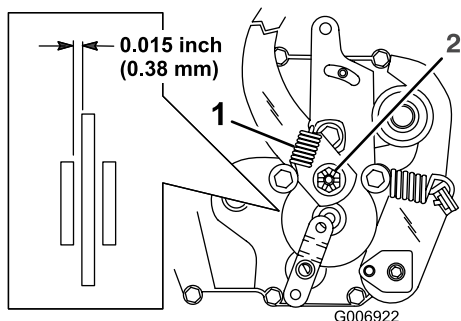

Figur 31

1. Bremsearmsfjeder
2. Bremsejusteringsmøtrik

6. Sæt en ny låseclips i møtrikken, og fastgør bremsearmsfjederen.
7. Kontroller igen, om parkeringsbremsen virker. Se afsnittet Kontrol af parkeringsbremsen.

Vigtigt: Når parkeringsbremsen er deaktiveret, skal baghjulene kunne dreje frit rundt, når du skubber traktoren. Hvis du ikke kan indstille spillerummet på 0,38 mm og opnå fri hjulrotation, skal du straks kontakte en autoriseret serviceforhandler.

Kontrol af parkeringsbremsen

1. Parker traktoren på en plan flade.
2. Udkobl skæreknivenes kraftudtag, og aktiver parkeringsbremsen.
3. Stop motoren, fjern nøglen, og vent, til alle bevægelige dele er standset, før du forlader betjeningspositionen.
4. Flyt kørselsgrebet til skubbestilling. Se afsnittet Manuel skubning af traktoren.
5. Hvis baghjulene låser og skrider, når du skubber traktoren fremad, behøver du ikke at justere parkeringsbremsen. Juster parkeringsbremsen, hvis hjulene drejer og ikke låser. Se afsnittet Justering af parkeringsbremsen.

Justering af parkeringsbremsen

1. Kontroller, om parkeringsbremsen virker, før du justerer den. Se afsnittet om bremsekontrol.
2. Fjern bremsearmsfjederen (Figur 31).
3. Fjern låseclipsen, der sikrer bremsejusteringsmøtrikken, og løsn møtrikken en anelse (Figur 31).
4. Isæt en 0,38 mm søgelære mellem bremsekiven og bremseklodsen (Figur 31).
5. Spænd møtrikken, indtil du føler en anelse modstand i søgelæren, når du skubber den ind og ud.

Vedligeholdelse af remme

Udskiftning af skæreknivens drivrem

Afmontering af skæreknivens drivrem

1. Afmonter plæneklipperen. Se afsnittet Afmontering af plæneklipperen.
2. Fjern monteringskruerne i remskiveafskærmningen samt remskiveafskærmningerne fra begge skæreknives remskiver (Figur 32).

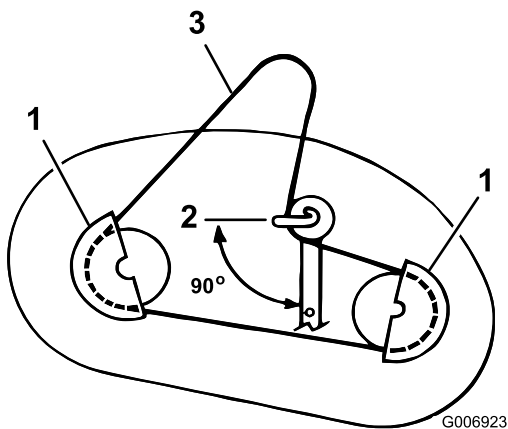

Figur 32

1. Remskiveafskærmning
2. Placering af styrearmens remstyr
3. Plæneklipperrem

3. Løsn, men afmonter ikke bolten og møtrikken, der fastgør styrearmens remskive og remstyret (Figur 32).
4. Fjern skæreknivens drivrem fra remskiverne.

Montering af skæreknivens drivrem

1. Monter skæreknivens nye drivrem omkring skæreknivens remskive og under remstyret på styrearmens remskive.
2. Placer styrearmens remstyr, så det peger mod venstre, 90° mod styrearmen (Figur 32).
3. Tilspænd monteringsbolten og låsemøtrikken, der holder styrearmens remskive og remstyret fast.
4. Monter venstre og højre remskiveafskærmning med monteringskruerne (Figur 32).
5. Monter plæneklipperen. Se afsnittet Montering af plæneklipperen.

Serviceeftersyn af skæreknivene

For at sikre en god klippekvalitet skal skæreknivene holdes skarpe. Det kan være praktisk at have ekstra knive ved hånden i forbindelse med slibning og udskiftning.



En slidt eller beskadiget kniv kan gå itu, og et stykke af kniven kan blive kastet ind i det område, hvor operatøren eller omkringstående befinder sig, og medføre alvorlig personskade eller død.

- Efterse jævnligt kniven for slid og skader.
- Udskift en slidt eller beskadiget kniv.

Besigtigelse af knivene

1. Afmonter plæneklipperen. Se afsnittet Afmontering af plæneklipperen.
2. Efterse skærekantene (Figur 33). Hvis kanterne ikke er skarpe eller har hakker, skal knivene afmonteres og slibes. Se afsnittet Slibning af knivene.

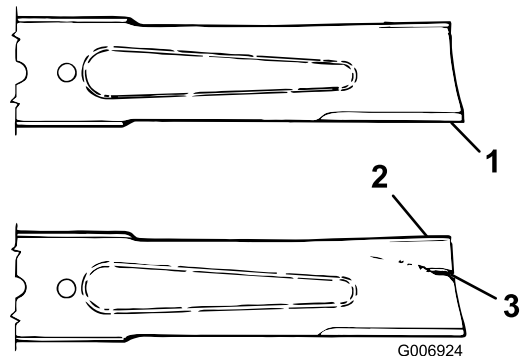

Figur 33

1. Skærekant
2. Buet område
3. Antydning af slitage/revne

3. Efterse knivene, især det buede område (Figur 33). Hvis kniven er beskadiget eller slidt, eller hvis der er antydning af en revne i dette område (Figur 33), skal du straks montere en ny kniv.

Afmontering af knivene

1. Afmonter plæneklipperen. Se afsnittet Afmontering af plæneklipperen.
2. Tip forsigtigt plæneklipperen.
3. Fjern bolten (5/8 tommer nøgle), den buede skive, holderen og skærekniven (Figur 34). Brug en træklo som kile mellem skærekniven og

plæneklipperen for at fastlåse skærekniven, når du fjerner bolten.

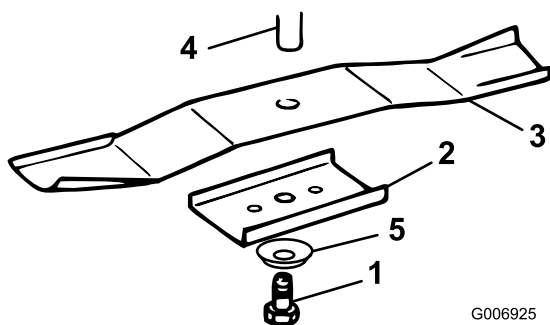

Figur 34

- | | |
|-----------|---------------|
| 1. Bolt | 4. Spindel |
| 2. Holder | 5. Buet skive |
| 3. Kniv | |

- Efterse alle dele, og udskift de dele, der er beskadigede.

Slibning af knivene

- Anvend en fil til at slibe begge ender af skærekniven (Figur 35). Bevar den oprindelige vinkel. Skærekniven bevarer balancen, hvis der fjernes den samme mængde materiale på begge skærekanter.

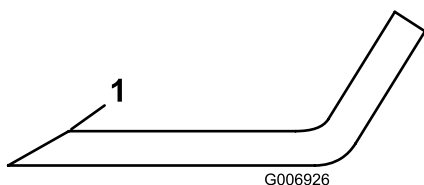

Figur 35

- Slib i den oprindelige vinkel
- Kontroller hver enkelt skæreknivs balance ved at placere den på en afbalanceringsenhed (Figur 36). Hvis skærekniven forbliver i en vandret position, er kniven afbalanceret og kan benyttes. Hvis skærekniven ikke er afbalanceret, skal der slibes lidt mere metal af skæreknivens bagside. Gentag denne procedure, indtil skærekniven er afbalanceret.

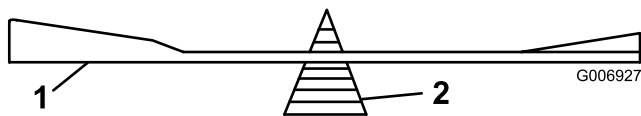

Figur 36

- | | |
|---------|------------------------|
| 1. Kniv | 2. Afbalanceringsenhed |
|---------|------------------------|

Montering af knivene

- Monter hver enkelt skærekniv, knivholder, buet skive (den buede side mod kniven) samt knivbolt (Figur 34).

Vigtigt: Den buede del af skærekniven skal pege mod indersiden af plæneklipperen for at sikre en god klipning.

- Tilspænd knivbolt (Figur 34) med et moment på 61 til 81 Nm.

Afmontering af plæneklipperen

- Parker traktoren på en plan flade.
- Udkobl skæreknivens kraftudtag, og aktiver parkeringsbremsen.
- Stop motoren, fjern nøglen, og vent, til alle bevægelige dele er standset, før du forlader betjeningspositionen.
- Flyt klippehøjdehåndtaget til position "D".
- Fjern klippehøjdehåndtagets hjælpeløftfjeder fra låsebolten (Figur 37). Fjederen er placeret mellem stellet og højre baghjul.

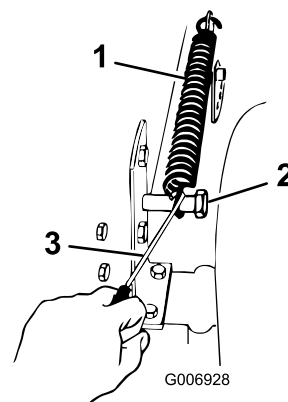

Figur 37

- | | |
|-----------|------------------|
| 1. Fjeder | 3. Fjederværktøj |
| 2. Bolt | |

Bemærk: Brug det fjederværktøj, der leveres sammen med maskinen.



Når du afmonterer plæneklipperen, kan det fjederbelastede klippehøjdehåndtag pludselig blive udløst og påføre dig eller andre skader.

Flyt klippehøjdehåndtaget til position "D", og afmonter hjælpeløftfjederen til klippehøjdehåndtaget for at slække fjederspændingen.

- Flyt klippehøjdehåndtaget til position "A".
- Tag fjederen på styreremsknivens arm ud af beslaget på plæneklipperen (Figur 38).

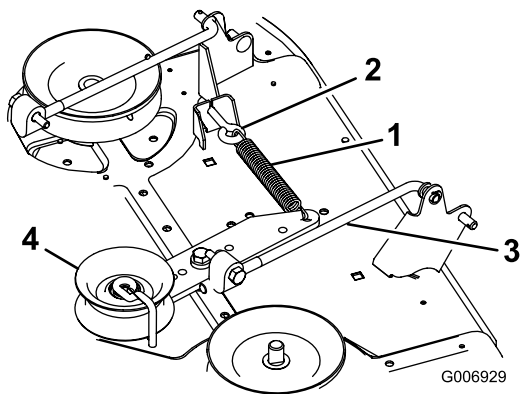

Figur 38

- | | |
|----------------|------------------|
| 1. Styrefjeder | 3. Styrearm |
| 2. Øjebolt | 4. Styreremskive |

8. Afmonter boltene og låsemøtrikkerne, og træk plæneklipperens to drejemonteringsbeslag ned fra forakslen (Figur 39).

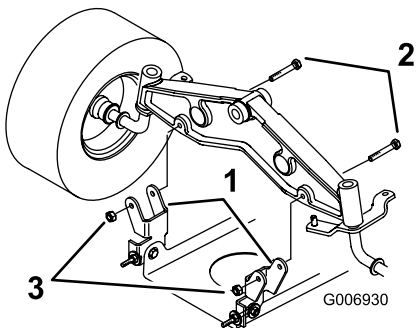

Figur 39

- | | |
|------------------------------|---------------|
| 1. Drejemonteringsbeslag | 3. Låsemøtrik |
| 2. Bolt (5/16 x 2-1/2 tomme) | |

9. Fjern låseclipsen og skiven, der sidder på enden af den lange stang (Figur 40). Før stangen ud af plæneklipperens ramme.

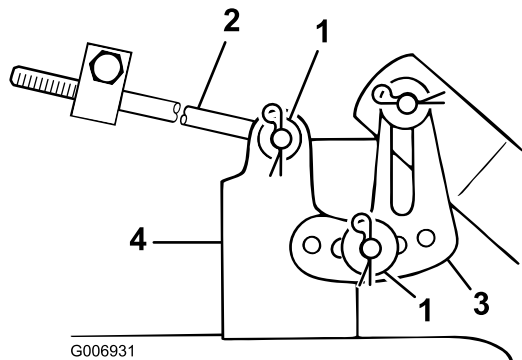

Figur 40

- | | |
|-----------------------|--------------------------|
| 1. Låseclips og skive | 3. Nivelleringsbeslag |
| 2. Lang stang | 4. Plæneklipperens ramme |

monteringspinden. Monter låseclips og skive igen med henblik på opbevaring.

11. Drej nivelleringsbeslaget op mod rammen, og fastgør den lange stang i et af hullerne til opbevaring. Fastgør den lange stang ved hjælp af låseclipsen og skiven.
12. Gentag trin 9 til og med 11 på den modsatte side af plæneklipperen.
13. Flyt klippehøjdehåndtaget til position "D". Fastgør hjælpeløftfjederen til låsebolten med henblik på opbevaring (Figur 37).
14. Fjern plæneklipperremmen fra den elektriske koblings remskive (Figur 41).

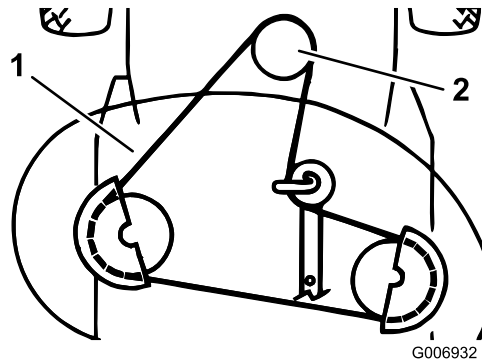

Figur 41

- | | |
|--------------------|-------------------------------------|
| 1. Plæneklipperrem | 2. Den elektriske koblings remskive |
|--------------------|-------------------------------------|

15. Tag plæneklipperremmen af den nederste motorremskive (Figur 41).
16. Drej de forreste hjul helt mod venstre. Skyd plæneklipperen ud til højre for at fjerne den helt.

10. Fjern låseclipsen og skiven fra plæneklipperens nivelleringsbeslag (Figur 40). Skyd beslaget af

Montering af plæneklipperen



Hvis ikke der er monteret græsdeflektor, udblæsningsdæksel eller komplet græsfang, udsætter du dig selv og andre for kontakt med skæreknivene og udslyngede genstande. Kontakt med roterende plæneklipperkniv(e) og udslyngede genstande vil medføre personskade eller død.

- Fjern aldrig græsdeflektoren fra plæneklipperen, da deflektoren leder materialerne ned mod plænen. Hvis græsdeflektoren beskadiges, skal den straks udskiftes.
- Placer aldrig hænder eller fødder under plæneklipperen.
- Forsøg aldrig at rense udkastningsområdet eller skæreknivene, medmindre kraftudtaget sættes på udkoblet, og tændingsnøglen drejes til Fra. Fjern endvidere tændingsnøglen, og fjern tændrørskablet fra tændrøret/ene.

1. Parker maskinen på en plan flade.
2. Udkobl skærekniven (kraftudtaget).
3. Aktiver parkeringsbremsen.
4. Stop motoren, vent, til alle bevægelige dele er standset, og tag nøglen ud af tændingen, før du forlader betjeningspositionen.
5. Drej de forreste hjul helt mod venstre. Skyd plæneklipperen under chassiset fra højre side.
6. Monter plæneklipperremmen på den nederste motorremskive (Figur 41).
7. Monter plæneklipperens to drejemonteringsbeslag på forakslen ved hjælp af boltene og låsemøtrikkerne (Figur 42).

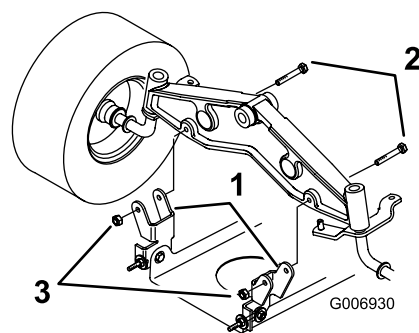

Figur 42

1. Drejemonteringsbeslag
2. Bolt (5/16 x 2-1/2 tomme)
3. Låsemøtrik

8. Flyt klippehøjdehåndtaget til position "D".
9. Fjern hjælperløftefjederen mellem plæneklipperens højre løftebeslag og låsebolten (Figur 43).

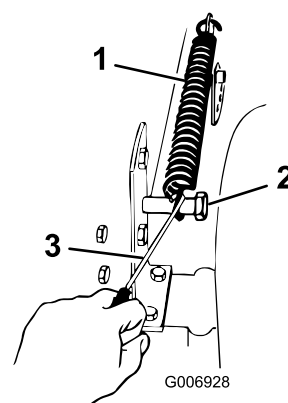

Figur 43

1. Fjeder
2. Bolt
3. Fjederværktøj

Bemærk: Brug det fjederværktøj, der leveres sammen med maskinen.

10. Flyt klippehøjdehåndtaget til position "A".
11. Skyd enden af den lange stang gennem hullet i plæneklipperens ramme (Figur 44).

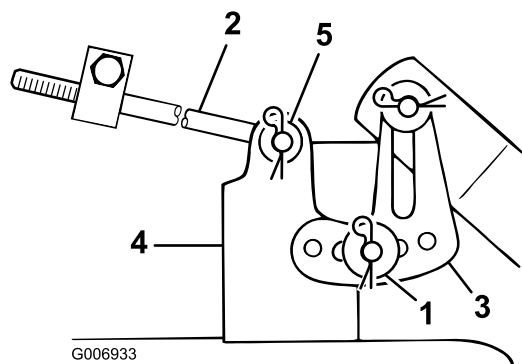

Figur 44

- | | |
|---------------------------|----------------------------|
| 1. Låseclips og tyk skive | 4. Plæneklipperens ramme |
| 2. Lang stang | 5. Låseclips og tynd skive |
| 3. Nivelleringsbeslag | |

12. Monter den tynde skive og låseclipsen for at holde stangen på plads (Figur 44).
13. Monter plæneklipperens rillede nivelleringsbeslag på stiften på monteringsbeslaget til plæneklipperen (Figur 44).
14. Monter den tykke skive og låseclipsen for at holde plæneklipperen på plads (Figur 44).
15. Gentag trin 11 til og med 14 på den modsatte side af plæneklipperen.
16. Sæt styrefjederen fra styreremskivens arm til øjebolten på plæneklipperen (Figur 45).

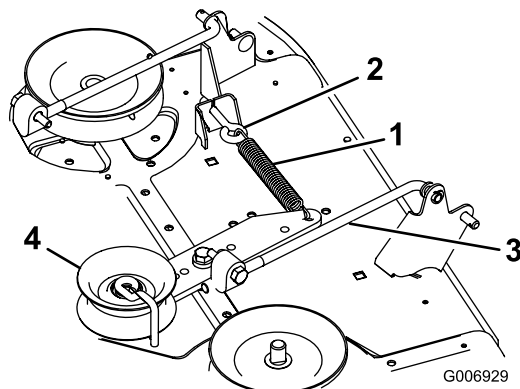

Figur 45

- | | |
|----------------|------------------|
| 1. Styrefjeder | 3. Styrearm |
| 2. Øjebolt | 4. Styreremskive |

17. Flyt klippehøjdehåndtaget til position "D", og gør det nemmere at montere hjælpløftfjederen til klippehøjdehåndtaget.
18. Monter hjælpløftfjederen mellem plæneklipperens højre løftebeslag og låsebolten (Figur 46).

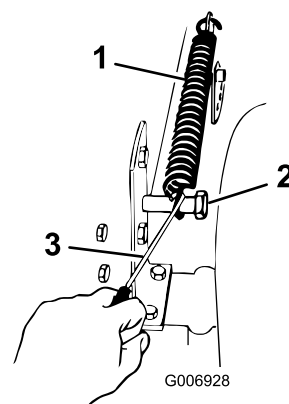

Figur 46

- | | |
|-----------|------------------|
| 1. Fjeder | 3. Fjederværktøj |
| 2. Bolt | |

Bemærk: Brug det fjederværktøj, der leveres sammen med maskinen.

19. Kontroller plæneklipperens nivellering. Læs afsnittet Tværgående nivellering af plæneklipperen og Justering af den langsgående knivhældning.

Tværgående nivellering af plæneklipper

Plæneklipperens skæreknive skal være på samme niveau fra side til side. Kontroller det tværgående niveau, hver gang du monterer plæneklipperen, eller når du ser en ujævn klipning på plænen. Før du nivellerer plæneklipperen, skal du indstille lufttrykket i dækkene til det anbefalede niveau. Se afsnittet Kontrol af dæktrykket.

1. Parker traktoren på en plan flade.
2. Udkobl skæreknivenes kraftudtag, og aktiver parkeringsbremsen.
3. Stop motoren, fjern nøglen, og vent, til alle bevægelige dele er standset, før du forlader betjeningspositionen.
4. Flyt klippehøjdehåndtaget til position "C".
5. Drej forsigtigt skæreknivene fra side til side (Figur 47).

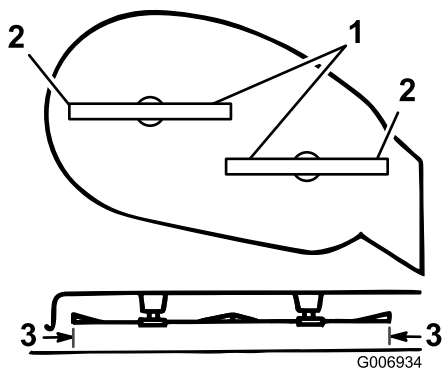

Figur 47

1. Tværgående skæreknive
2. Udvendige skærekanter
3. Mål her

6. Mål mellem de udvendige skærekanter og den plane overflade (Figur 47). Hvis ingen af målene ligger inden for 5 mm, skal de justeres. Se afsnit 7 til 10.
7. Fjern låseclipsen og skiven fra nivelleringsbeslaget (Figur 48).

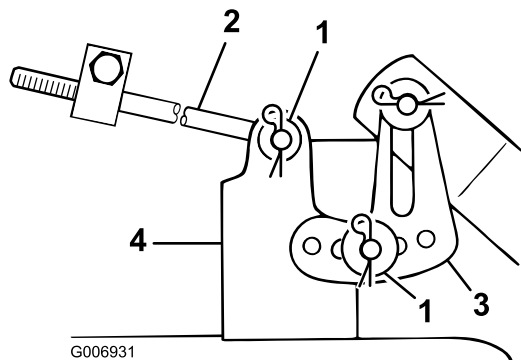

Figur 48

1. Låseclips og skive
2. Lang stang
3. Nivelleringsbeslag
4. Plæneklipperens ramme

8. Placer nivelleringsbeslaget i et andet hul, og monter skiven og låseclipsen (Figur 48).

Bemærk: Hvis nivelleringsbeslaget flyttes fremad mod det forreste hul, sænkes skæreknivens højde. Hvis nivelleringsbeslaget flyttes bagud mod det bageste hul, løftes skæreknivens højde.

9. Gentag trin 7 og 8 på den modsatte side af plæneklipperen.
10. Kontroller den langsgående knivhældning. Se afsnittet Justering af den langsgående knivhældning.

Justering af den langsgående knivhældning

Kontroller den langsgående knivhældning, hver gang du monterer plæneklipperen. Før du kontrollerer

hældningen, skal du indstille lufttrykket i dækkene til det anbefalede niveau. Se afsnittet Kontrol af dæktrykket. Hvis plæneklipperens forende ikke er mellem 3 og 10 mm lavere end bagenden af plæneklipperen, skal skæreknivens hældning justeres på følgende måde:

1. Parker traktoren på en plan flade.
2. Udkobl skæreknivens kraftudtag, og aktiver parkeringsbremsen.
3. Stop motoren, fjern nøglen, og vent, til alle bevægelige dele er standset, før du forlader betjeningspositionen.
4. Kontroller og juster skæreknivens tværgående niveau, hvis du ikke har kontrolleret indstillingen. Se afsnittet Tværgående nivellering af plæneklipper.
5. Flyt klippehøjdehandtaget til position "C".
6. Mål længden på den stang, der stikker ud fra forenden af justeringsblokken på siderne af chassiset (Figur 49). Hvis stangens længde ikke er 16 mm, skal låseclipsen og skiven fjernes fra enden af stangen (Figur 49), og stangen drejes, indtil længden er 16 mm.

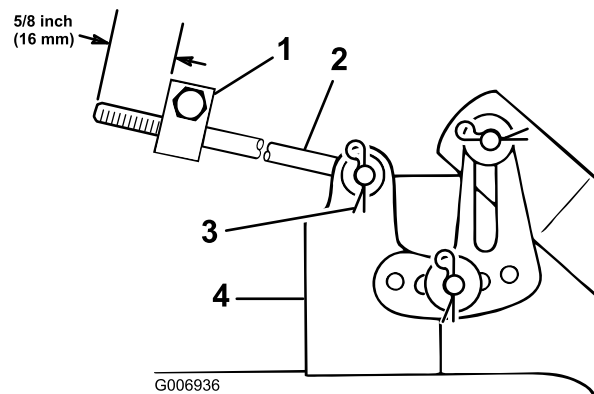

Figur 49

1. Justeringsblok
2. Lang stang
3. Låseclips og skive
4. Plæneklipperens ramme

7. Monter enden af stangen i hullet i plæneklipperens ramme, og fastgør den ved hjælp af skive og låseclips.
8. Gentag trin 6 og 7 på den modsatte side af plæneklipperen.
9. Kontroller den langsgående knivhældning ved at måle afstanden mellem bunden af plæneklipperen (midt på forenden og midt på bagenden) og den plane overflade (Figur 50). Hvis forenden ikke er mellem 3 og 10 mm lavere end bagenden, er en justering nødvendig.

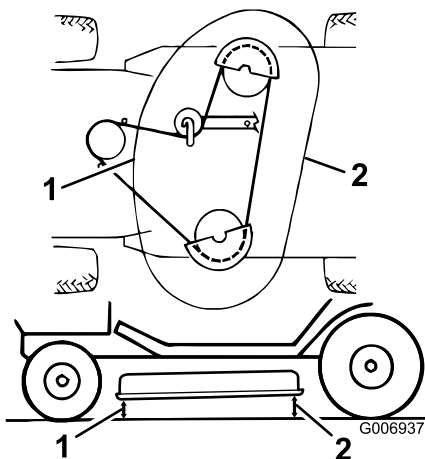

Figur 50

1. Måling midt på forenden 2. Måling midt på bagenden

10. Løsn monteringsboltene i den forreste drejehjelm en smule (Figur 51).

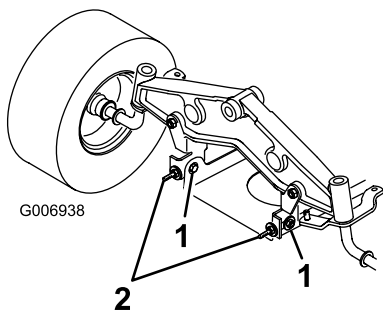

Figur 51

1. Drejemonteringsbolt 2. Låsemøtrik i øjebolt

11. Drej låsemøtrikkerne på øjeboltene for at ændre justeringen (Figur 51).

Bemærk: Stram låsemøtrikkerne på øjeboltene for at hæve plæneklipperens forende. Løsn låsemøtrikkerne på øjeboltene for at sænke plæneklipperens forende.

12. Når begge låsemøtrikker på øjeboltene er justeret lige meget, skal du kontrollere den langsgående hældning igen. Fortsæt med at justere øjeboltene, indtil den forreste spids af skærekniiven er mellem 0 og 9,2 mm lavere end den bageste spids af skærekniiven (Figur 51).

13. Når den langsgående hældning er korrekt, skal monteringsboltene i drejehjelm strammes (Figur 51).

14. Når den langsgående knivhældning er korrekt, skal plæneklipperens tværgående niveau kontrolleres. Se afsnittet Tværgående nivellering af plæneklipperen.

Kontrol af dæktrykket

Oprethold et lufttryk i for- og bagdækkene på 138 kPa (20 psi). Kontroller trykket ved ventilspindlen (Figur 52) efter hver 25 driftstimer eller en gang om året, alt efter hvad der indtræder først. Dæktrykket skal kontrolleres, når dækkene er kolde. På denne måde fås den mest præcise trykmåling.

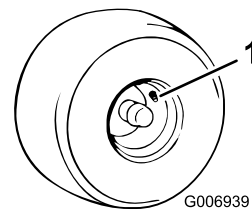

Figur 52

1. Ventilspindel

Serviceeftersyn af forlygterne

Forlygterne bruger en pære nr. 1156 af automobiltype.

Afmontering af pæren

1. Åbn motorhjelmen.
2. Tag ledningsstikkene af begge poler på pærens fatning.
3. Drej fatningen 1/4 omgang mod uret, og fjern den fra reflektoren (Figur 53).

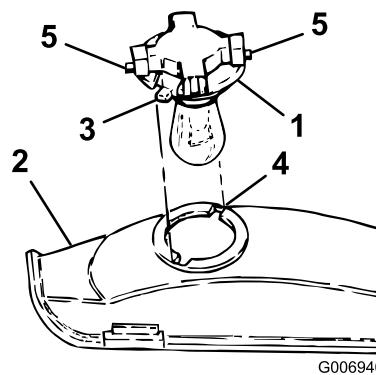

Figur 53

1. Fatning til pære 4. Hakker
2. Reflektor 5. Poler
3. Tapper

4. Sæt pæren i, og drej den mod uret, indtil den ikke kan drejes mere (ca. 1/4 omgang). Herefter fjernes den fra fatningen (Figur 54).

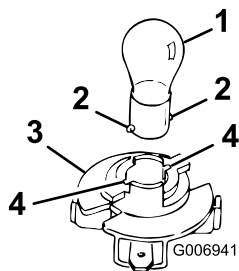

Figur 54

- | | |
|-------------|---------------------|
| 1. Pære | 3. Fatning til pære |
| 2. Metalben | 4. Hakker |

Montering af pæren

1. Ret metaltapperne på siden af pærens sokkel ind efter hakkene i fatningen.
2. Sæt soklen ind i fatningen (Figur 54).
3. Tryk pæren ned, og drej den med uret, indtil den ikke kan drejes mere.
4. Ret tapperne på fatningen (Figur 53) ind efter hakkene i reflektoren, sæt fatningen ind i reflektoren, og drej den 1/4 omgang med uret, indtil den ikke kan drejes mere.
5. Sæt ledningsstikkene fast på polerne på fatningen.

Rengøring

Vask af plæneklipperens underside

Vask undersiden af plæneklipperen for at forhindre, at der samler sig græs. På denne måde forbedres græskværnefunktionen og spredningen af det afklippede græs.

1. Parker traktoren på en plan flade.
2. Udkobl skæreknivenes kraftudtag, og aktiver parkeringsbremsen.
3. Stop motoren, fjern nøglen, og vent, til alle bevægelige dele er standset, før du forlader betjeningspositionen.
4. Fastgør koblingen (medfølger ikke) på plæneklipperens vaskefitting, og skru helt op for vandet (Figur 55).

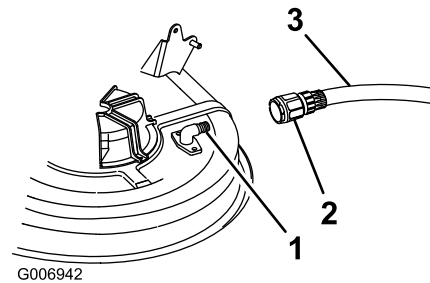

Figur 55

- | | |
|------------------------------|-----------|
| 1. Vaskefitting | 3. Slange |
| 2. Koplning (medfølger ikke) | |

Bemærk: Smør vaseline på vaskefittingens O-ring for at gøre det lettere at sætte koblingen på og beskytte O-ringen.

5. Sænk plæneklipperen til den laveste klippehøjde.
6. Tag plads i sædet, og start motoren.
7. Indkobl skæreknivenes kraftudtag, og lad plæneklipperen køre i 1-3 minutter.
8. Udkobl skærekniven (kraftudtaget).
9. Stop motoren, fjern nøglen, og vent, til alle bevægelige dele er standset, før du forlader betjeningspositionen.
10. Fjern tændingsnøglen.
11. Luk for vandet, og tag koblingen af vaskefittingen og slangen.
12. Lad plæneklipperen køre igen mellem et og tre minutter for at fjerne overskydende vand.



En knækket eller manglende vaskefitting kan betyde, at du og andre personer udsættes for udslyngede genstande eller risikerer at komme i kontakt med skærekniven. Udslyngede genstande eller kontakt med skærekniven kan medføre personskade eller død.

- Udskift en ødelagt eller manglende vaskefitting øjeblikkeligt, før du anvender plæneklipperen igen.
- Luk eventuelle huller i plæneklipperen med bolte og låsemøtrikker.
- Anbring aldrig hænder og fødder under plæneklipperen eller inde i åbninger i plæneklipperen.

Opbevaring

1. Udkobl skæreknivenes kraftudtag, og aktiver parkeringsbremsen.
2. Stop motoren, fjern nøglen, og vent, til alle bevægelige dele er standset, før du forlader betjeningspositionen.
3. Fjern græs og snavs fra alle traktorens ydre dele, især motoren. Fjern snavs og avner fra motorens køleribber og blæserhuset.
Vigtigt: Du kan vaske traktoren med et mildt rengøringsmiddel og vand. Brug ikke højtryksvand til at vaske traktoren. Hvis maskinen højtryksrenses, kan det beskadige det elektriske system og fjerne nødvendigt smørefedt fra friktionssteder. Undgå overdreven brug af vand, særligt i nærheden af kontrolpanelet, lygterne, motoren og batteriet.
4. Kontroller parkeringsbremsen. Se afsnittet Kontrol af parkeringsbremsen.
5. Eftersø luftfilteret. Se afsnittet Eftersyn af luftfilteret.
6. Smør chassiset med fedt. Se afsnittet Smøring af traktoren.
7. Skift krumtaphusolie og filter. Se afsnittet Serviceeftersyn af motorolien.
8. Kontroller dæktrykket. Se afsnittet Kontrol af dæktrykket.
9. Ved opbevaring af traktoren i mere end 30 dage skal den forberedes på følgende måde:
 - A. Tilsæt en mineraloliebaseret stabilisator til brændstoffet i tanken i henhold til stabilisatorproducentens instrukser. Anvend ikke alkoholbaseret stabilisator (ethanol eller metanol).
Bemærk: Brændstofstabilisator er mest effektiv, når den blandes med frisk benzin og altid anvendes.
 - B. Lad motoren køre i fem minutter for at fordele brændstoffet, der er tilsat stabilisator, i brændstofssystemet.
 - C. Stop motoren, lad den køle af, og tap benzinen af brændstoftanken. Se afsnittet Tømning af brændstoftanken.
 - D. Start motoren igen, og lad den køre, indtil den stopper.
 - E. Anvend choker, eller spæd motoren.
 - F. Start motoren, og lad den køre, indtil den ikke vil starte igen.

G. Genbrug den brugte olie i overensstemmelse med gældende retningslinjer.

Vigtigt: Benzin tilsat stabilisator må ikke opbevares i mere end 90 dage.

10. Fjern tændrøret, og kontroller dets tilstand. Se afsnittet Serviceeftersyn af tændrøret. Når tændrøret er afmonteret fra motoren, hældes der to spiseskefulde motorolie ned i tændrørshullet. Brug den elektriske starter til at tørne motoren for at fordele olien i cylinderen. Sæt tændrøret i, men sæt ikke tændrørskablet på tændrøret.

11. Frakobl batteriets minuskabel. Rengør batteriet og batteripolerne. Kontroller elektrolytstanden, og oplad det helt; se afsnittet Serviceeftersyn af batteriet. Lad batteriets minuskabel være frakoblet batteriet under opbevaring.

Vigtigt: Batteriet skal være fuldt opladet for at undgå, at det fryser og beskadiges ved temperaturer på under 0° C. Et fuldt opladet batteri kan opbevares gennem en vinter uden genopladning.

12. Kontroller og stram alle bolte, møtrikker og skruer. Reparer eller udskift alle slidte og beskadigede dele.

13. Mal alle ridsede eller blottede metaloverflader med den maling, der kan købes hos en autoriseret serviceforhandler.

14. Opbevar traktoren i en ren, tør garage eller på et passende sted. Fjern tændingsnøglen og KeyChoice-nøglen fra traktoren, og opbevar dem et sted, du ikke glemmer. Tildæk traktoren for at beskytte den og holde den ren.

Fejlfinding

Problem	Mulig årsag	Afhjælpning
Starteren tørner ikke.	<ol style="list-style-type: none"> 1. Skæreknivens kraftudtag er indkoblet. 2. Parkeringsbremsen er ikke aktiveret. 3. Batteriet er fladt. 4. De elektriske forbindelser er rustne eller løse. 5. Der er sprunget en sikring. 6. Et relæ eller en kontakt er beskadiget. 	<ol style="list-style-type: none"> 1. Udkobl skærekniven (kraftudtaget). 2. Aktiver parkeringsbremsen. 3. Oplad batteriet. 4. Kontroller, om de elektriske tilslutninger har forbindelse. 5. Udskift sikringen. 6. Kontakt en autoriseret forhandler.
Motoren vil ikke starte, er svær at starte eller sætter ud.	<ol style="list-style-type: none"> 1. Føreren sidder ikke på sædet. 2. Brændstoftanken er tom. 3. Luftfilteret er snavset. 4. Tændrørskablet sidder løst eller er faldet af. 5. Tændrøret er ødelagt eller snavset, eller gnistgabets er forkert. 6. Chokeren aktiveres ikke. 7. Der er snavs i brændstoffilteret. 8. Tomgangshastigheden er for lav, eller brændstofblandingen er forkert. 9. Der er snavs, vand eller gammelt brændstof i brændstofsystemet. 	<ol style="list-style-type: none"> 1. Tag plads i sædet. 2. Fyld benzin på brændstoftanken. 3. Rens eller udskift luftfilterindsatsen. 4. Sæt tændrørskablet på tændrøret. 5. Monter et nyt tændrør med korrekt gnistgab. 6. Juster gashåndtaget 7. Udskiftning af brændstoffilteret. 8. Juster karburatorens tomgangshastighed og brændstofblandning. 9. Kontakt en autoriseret forhandler.
Motoren mister kraft.	<ol style="list-style-type: none"> 1. Motorbelastningen er for stor. 2. Luftfilteret er snavset. 3. Oliestanden i krumtaphuset er lav. 4. Køleribberne og luftkanalerne under motorens blæserhus er tilstoppede. 5. Tændrøret er ødelagt eller snavset, eller gnistgabets er forkert. 6. Udluftningshullet i brændstoff-tankdækslet er tilstoppet. 7. Der er snavs i brændstoffilteret. 8. Der er snavs, vand eller gammelt brændstof i brændstofsystemet. 	<ol style="list-style-type: none"> 1. Sænk kørehastigheden. 2. Rens luftfilterindsatsen. 3. Fyld olie på krumtaphuset. 4. Fjern snavs og lignende fra køleribberne og luftkanalerne. 5. Monter et nyt tændrør med korrekt gnistgab. 6. Rens, eller udskift brændstoff-tankdækslet. 7. Udskiftning af brændstoffilteret. 8. Kontakt en autoriseret forhandler.
Motoren overopheder.	<ol style="list-style-type: none"> 1. Motorbelastningen er for stor. 2. Oliestanden i krumtaphuset er lav. 3. Køleribberne og luftkanalerne under motorens blæserhus er tilstoppede. 	<ol style="list-style-type: none"> 1. Sænk kørehastigheden. 2. Fyld olie på krumtaphuset. 3. Fjern snavs og lignende fra køleribberne og luftkanalerne.
Der er en unormal vibration.	<ol style="list-style-type: none"> 1. Knivene er bøjede eller ude af balance. 2. Skæreknivens monteringsbolt er løs. 3. Motorens monteringsbolte er løse. 4. Der er en løs motorremskive, styreremskive eller skæreknivsremskive. 5. Motorremskiven er beskadiget. 	<ol style="list-style-type: none"> 1. Monter nye knive. 2. Tilspænd skæreknivens monteringsbolt. 3. Tilspænd motorens monteringsbolte. 4. Tilspænd den løse remskive. 5. Kontakt en autoriseret forhandler.
Knivene roterer ikke.	<ol style="list-style-type: none"> 1. Skæreknivens drivrem er slidt, løs eller sprunget. 2. Drivremmen er gået af remskiven. 	<ol style="list-style-type: none"> 1. Monter en ny skæreknivsdrivrem. 2. Monter skæreknivens drivrem, og kontroller, at styreremskiven og remstyrene er korrekt placeret.

Problem	Mulig årsag	Afhjælpning
Traktoren kører ikke.	<ol style="list-style-type: none"> 1. Kørselsgrebet er i skubbestilling. 2. Trækremmen er slidt, løs eller sprunget. 3. Trækremmen er gået af remskiven. 	<ol style="list-style-type: none"> 1. Flyt kørselsgrebet til driftsstilling. 2. Kontakt en autoriseret forhandler. 3. Kontakt en autoriseret forhandler.
Plæneklipperen klipper ujævnt.	<ol style="list-style-type: none"> 1. Dæktrykket er ikke korrekt. 2. Plæneklipperen er ikke nivelleret. 3. Undersiden af plæneklipperen er snavset. 	<ol style="list-style-type: none"> 1. Sæt dæktrykket. 2. Niveller plæneklipperen på tværs og på langs. 3. Rengør undersiden af plæneklipperen.

Diagrammer

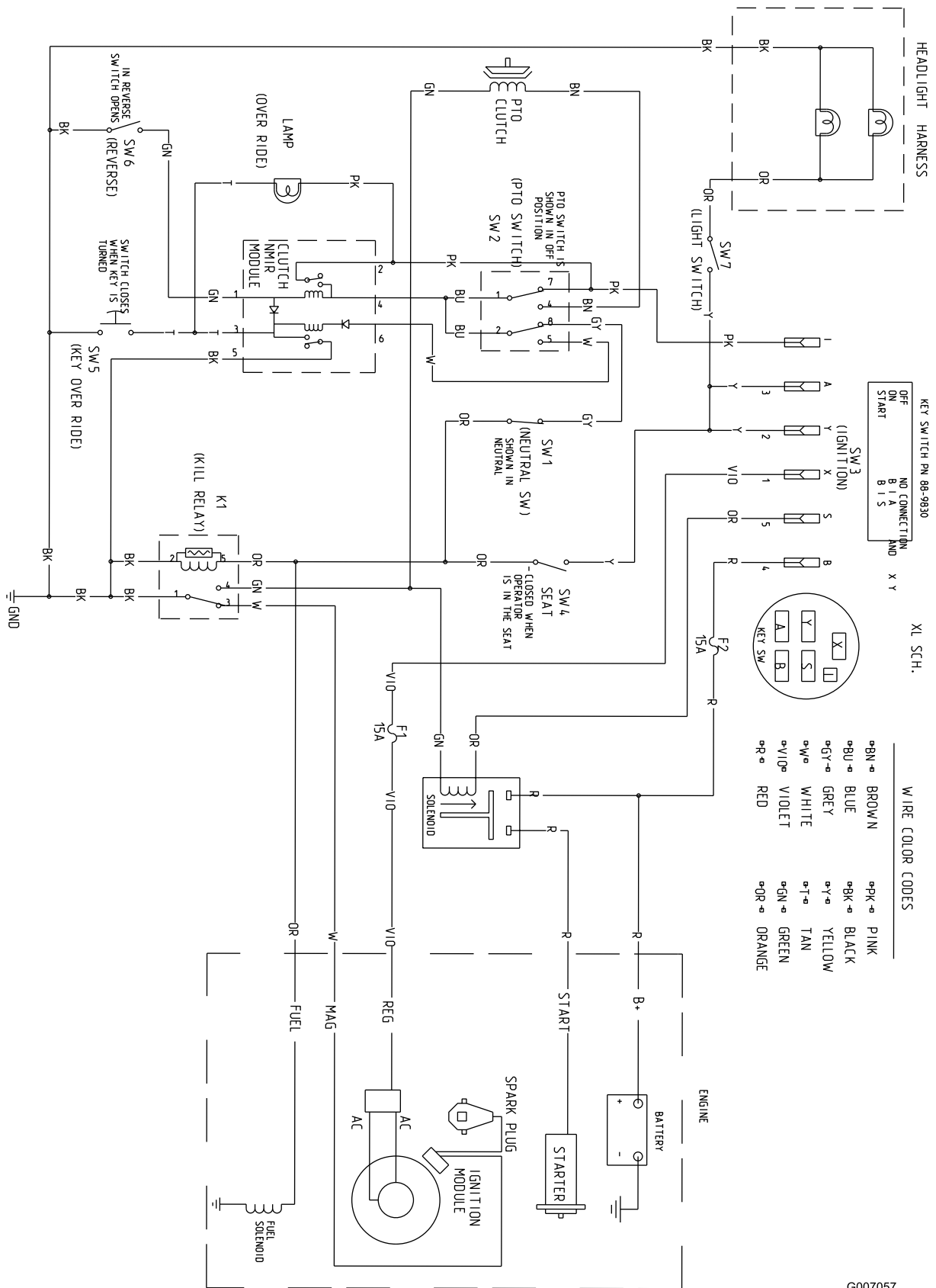

Ledningsdiagram (Rev. A)

G007057

Bemærkninger:

Bemærkninger:

International Distributor List

Distributor:	Country:	Phone Number:
Atlantis Su ve Sulama Sistemleri Lt	Turkey	90 216 344 86 74
Balama Prima Engineering Equip	Hong Kong	852 2155 2163
B-Ray Corporation	Korea	82 32 551 2076
Casco Sales Company	Puerto Rico	787 788 8383
Ceres S.A	Costa Rica	506 239 1138
CSSC Turf Equipment (pvt) Ltd	Sri Lanka	94 11 2746100
Cyril Johnston & Co	Northern Ireland	44 2890 813 121
Equivier	Mexico	52 55 539 95444
Femco S.A.	Guatemala	502 442 3277
G.Y.K. Company ltd.	Japan	81 726 325 861
Geomechaniki of Athens	Greece	30 10 935 0054
Guandong Golden Star	China	86 20 876 51338
Hako Gorund and Garden	Sweden	46 35 10 0000
Hayter Limited (U.K.)	United Kingdom	44 1279 723 444
Hydroturf Int. Co Dubai	United Arab Emirates	97 14 347 9479
Hydroturf Egypt LLC	Egypt	202 519 4308
Ibea S.p.A.	Italy	39 0331 853611
Irriamc	Portugal	351 21 238 8260
Jean Heybroek b.v.	Netherlands	31 30 639 4611
Lely (U.K.) Limited	United Kingdom	44 1480 226 800
Maquiver S.A.	Colombia	57 1 236 4079
Maruyama Mfg. Co. Inc.	Japan	81 3 3252 2285
Metra Kft	Hungary	36 1 326 3880
Mountfield a.s.	Czech Republic	420 255 704 220
Munditol S.A.	Argentina	54 11 4 821 9999
Oslinger Turf Equipment SA	Ecuador	593 4 239 6970
Oy Hako Ground and Garden Ab	Finland	358 987 00733
Parkland Products Ltd	New Zealand	64 3 34 93760
Prochaska & Cie	Austria	43 1 278 5100
RT Cohen 2004 Ltd	Israel	972 986 17979
Riversa	Spain	34 9 52 83 7500
Roth Motorgerate GmBh & Co	Germany	49 7144 2050
Sc Svend Carlsen A/S	Denmark	45 66 109 200
Solvart S.A.S	France	33 1 30 81 77 00
Spypros Stavrinides Limited	Cyprus	357 22 434131
Surge Systems India Limited	India	91 1 292299901
T-Markt Logistics Ltd	Hungary	36 26 525 500
Toro Australia	Australia	61 3 9580 7355
Toro Europe BVBA	Belgium	32 14 562 960

Fejl og produkter, der er dækket

The Toro® Company og dets søsterselskab, Toro Warranty Company, garanterer i fællesskab i henhold til en aftale mellem dem over for den oprindelige køber*, at de vil reparere ethvert Toro-produkt, som anvendes til normale private formål*, der viser sig at have materialefejl eller fejl i den håndværksmæssige udførelse. Følgende perioder gælder fra datoen for det oprindelige køb:

Produkter	Garantiperiode
Plæneklippere	2 års begrænset garanti
Plænetraktorer med bagmonteret motor	2 års begrænset garanti
Plæne- og havetraktorer	2 års begrænset garanti
Elektriske håndholdte produkter	2 års begrænset garanti
Sneslynger	2 års begrænset garanti
Plæneklippere med drejeradius på nul til privat brug	2 års begrænset garanti

* "Oprindelig køber" betyder den person, der købte Toro-produkterne oprindeligt.

* "Normale private formål" betyder brug af produktet på samme grund, som dit hjem ligger på. Brug på mere end ét sted anses for at være kommerciel brug, og i dette tilfælde finder garantien for kommerciel brug anvendelse.

Begrænset garanti for kommerciel brug

Det garanteres, at Toro-produkter og redskaber til privat brug, der anvendes til kommerciel brug, institutionsbrug eller udlejningsbrug, er frit for materialefejl og fejl i den håndværksmæssige udførelse i følgende perioder fra datoen for det oprindelige køb:

Produkter	Garantiperiode
Plæneklippere	90 dages garanti
Plænetraktorer med bagmonteret motor	90 dages garanti
Plæne- og havetraktorer	90 dages garanti
Elektriske håndholdte produkter	90 dages garanti
Sneslynger	90 dages garanti
Plæneklippere med drejeradius på nul til privat brug	45 dages garanti

Sådan får du udført service, der er dækket af garantien

Hvis du mener, at dit Toro-produkt har en materialefejl eller fejl i den håndværksmæssige udførelse, skal du følge denne fremgangsmåde:

1. Kontakt sælgeren af dit produkt for at arrangere reparation af produktet. Hvis det af en eller anden årsag ikke er muligt for dig at kontakte sælgeren, kan du kontakte en hvilken som helst autoriseret Toro-forhandler for at arrangere reparation.
2. Medbring produktet og dit købsbevis (salgskvittering) til sælgeren eller serviceforhandleren.

Hvis du af en eller anden årsag er utilfreds med serviceforhandlerens vurdering eller med den service, du får, kan du henvende dig til Toro-importøren eller kontakte os på:

Customer Care Department, Consumer Division
Toro Warranty Company
8111 Lyndale Avenue South
Bloomington, MN 55420-1196, USA
Chef: Teknisk produktsupport: 001-952-887-8248

Se den vedhæftede distributørliste

Ejerens ansvar

Du skal vedligeholde dit Toro-produkt ved at følge de vedligeholdelsesprocedurer, der er beskrevet i betjeningsvejledningen. Du skal selv afholde udgifterne til denne rutinevedligeholdelse, uanset om den udføres af en forhandler eller dig selv.

Genstande og fejl, der ikke er dækket

Denne udtrykkelige garanti dækker ikke:

- Udgifter til regelmæssig vedligeholdelsesservice eller reservedele som filtre, brændstof, smøremidler, dele til justeringer, dele til knivslibning, bremse- og koblingsjusteringer.
- Ethvert produkt eller enhver del, der er blevet ændret eller anvendt forkert eller er en nødvendig udskiftning eller reparation som følge af normalt slid, uheld eller manglende korrekt vedligeholdelse.
- Reparationer, der er nødvendige som følge af forkert brændstof, kontaminanter i brændstofsyste­met eller manglende korrekt forberedelse af brændstofsyste­met forud for en længere periode, hvor produktet ikke skal anvendes, dvs. over 3 måneder.
- Motor og transmission. Disse er dækket af de relevante producentgarantier med separate betingelser og vilkår.

Alle reparationer, der er dækket af denne garanti, skal udføres af en autoriseret Toro-serviceforhandler, som anvender Toro-godkendte reservedele.

Generelle betingelser

Lovgivningen i de enkelte lande er gældende for køberen. Rettigheder, som tilfalder køberen i henhold til denne lovgivning, indskrænkes ikke af denne garanti.