



Count on it.

Brakerhåndbok

Wheel Horse XL 380H-plentraktor

Modellnr. 71252—Serienr. 280000001 og oppover

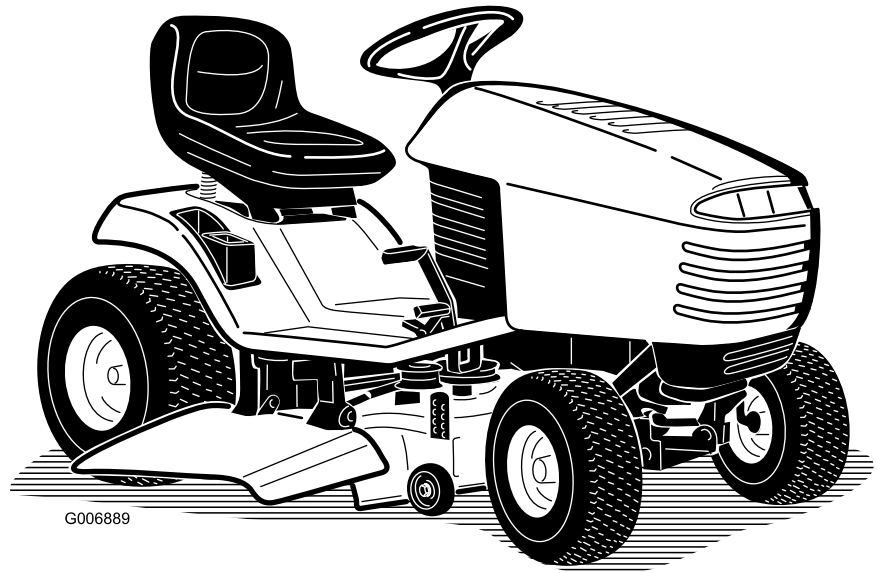

G006889

Innledning

Les denne håndboken nøye, slik at du lærer å bruke og vedlikeholde produktet på riktig måte og unngår person- eller produktskade. Du har ansvar for å bruke produktet på en riktig og sikker måte.

Du kan kontakte Toro direkte på www.Toro.com for informasjon om produkter og tilbehør, hjelp til å finne en forhandler eller for å registrere produktet ditt.

Hvis du har behov for service, originale Toro deler eller ekstra informasjon kan du ta kontakt med en autorisert serviceforhandler eller Toro-kundeservice. Du bør ha modell- og serienummer for ditt produkt for hånden. Figur 1 identifiserer plasseringen av modell- og serienummeret på produktet. Skriv inn numrene i de tomme feltene.

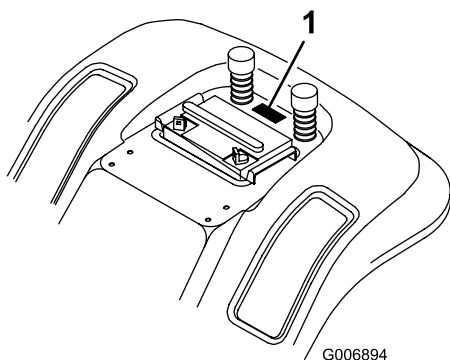

Figur 1

1. Plassering av modell- og serienummer

Modellnr. _____
Serienr. _____

Denne brukerhåndboken identifiserer mulige farer og identifiserer sikkerhetsbeskjeder gjennom sikkerhetsvarslingssymbolet (Figur 2), som varsler om en fare som kan føre til alvorlige skader eller dødsfall hvis man ikke tar de anbefalte forhåndsreglene.



Figur 2

1. Sikkerhetsvarselssymbol

I tillegg brukes to ord for å utheve informasjon. **Viktig** gjør oppmerksom på spesiell mekanisk informasjon og

Obs henviser til generell informasjon som er verdt å huske.

Innhold

Innledning.....	2
Sikkerhet.....	3
Forsiktighetsregler ved bruk av plentraktor med rotasjonsgressklipper	3
Sikkerhet ved bruk av Toro-plentraktor	5
Lydtrykk.....	5
Lydstyrke	5
Vibrasjon	5
Skråningsskjema.....	6
Sikkerhets- og instruksjonsmerker	7
Oversikt over produktet	10
Kontroller	10
Bruk.....	10
Bensin og olje.....	10
Bruke parkeringsbremsen	11
Justere setet.....	12
Bruke frontlysene	12
Bruke knivkontroll (kraftuttak)	12
Justering av klippehøyde	12
Starte motoren	13
Stoppe motoren	13
Bruke sikkerhetssperresystemet	13
Teste sikkerhetssperresystemet	14
Skyve plentraktoren manuelt.....	15
Kjøre forover eller i revers	15
Stoppe plentraktoren.....	15
Sideutslipp eller oppmaling.....	16
Montere utslippsdekelet	16
Brukstips.....	16
Vedlikehold	18
Anbefalt vedlikeholdsplan	18
Smøring	19
Smøre plentraktoren.....	19
Vedlikehold av motor	19
Kontrollere motoroljenivået	19
Overhale luftrensere	20
Overhale tennpluggen	21
Vedlikehold av drivstoffsystem	22
Tømme drivstofftanken.....	22
Skifte drivstoffilteret.....	23
Vedlikehold av elektrisk system	23
Vedlikeholde batteriet.....	23
Overhale sikringen	25
Vedlikehold av drivsystem	26
Overhale transakselvæske	26
Vedlikehold av kjølesystem	26
Rengjøre kjølesystemet	26

Vedlikehold av bremsar	27
Overhale parkeringsbremsen	27
Vedlikehold av remmer	28
Skifte knivdrivremmen	28
.....	28
Vedlikeholde knivene.....	28
Rette opp klippeenheten på tvers.....	32
Justere knivens hellingsvinkel på langs	33
Kontrollere trykket i dekkene.....	34
Overhale frontlysene	34
Rengjøring.....	35
Vaske plentraktorens underside.....	35
Lagring.....	36
Feilsøking.....	38
Skjemaer	40

Sikkerhet

Forsiktighetsregler ved bruk av plentraktor med rotasjonsgressklipper

Les håndboken slik at du forstår innholdet før du bruker plentraktoren.

Instruksene som følger, er tatt fra CEN-standard EN 836:1997.

Dette produktet kan amputere hender og føtter og slynge gjenstander opp i luften. Følg alltid alle sikkerhetsinstruksjoner for å unngå alvorlige skader eller dødsulykker.

Opplæring

- Les grundig gjennom bruksanvisningen. Gjør deg kjent med kontrollene og hvordan utstyret skal brukes.
- Barn eller personer som ikke har lest denne brukerhåndboken, må ikke bruke gressklipperen. Undersøk evt. aldersgrense for bruk av dette utstyret.
- Du må aldri klippe hvis andre personer, spesielt barn, eller dyr befinner seg i nærheten.
- Husk at føreren eller brukeren har ansvaret hvis andre personer eller deres eiendom utsettes for ulykker eller farer.
- Ta aldri med passasjerer.
- Alle førere bør selv sørge for at de får profesjonell opplæring. En slik opplæring bør legge vekt på:
 - Hvor nødvendig forsiktighet og konsentrasjon er når man kjører en plentraktor.
 - At man ikke får kontroll over en plentraktor som sklir i en bakke ved å bremse. De vanligste årsakene til at man mister kontroll over maskinen er:
 - ◇ for dårlig bakkegrep,
 - ◇ for høy hastighet,
 - ◇ utilstrekkelig bremsing,
 - ◇ at denne spesielle maskintypen ikke passer til arbeidet,
 - ◇ at det ikke er tatt hensyn til bakkeforhold, spesielt skråninger eller
 - ◇ feil kupling eller fordeling av belastning.

Forberedelser

- Når du klipper, må du alltid ha på deg kraftig fottøy og langbukser. Ikke bruk maskinen uten sko eller med åpne sandaler.
- Foreta en grundig inspeksjon der maskinen skal brukes og fjern alle gjenstander som kan slenges opp i luften.
- **Advarsel** – drivstoff er meget brannfarlig.
 - Drivstoff må lagres på kanner som er spesiallaget for dette formålet.
 - Fyll kun drivstoff utendørs og ikke røyk mens du fyller.
 - Fyll på drivstoff før du starter motoren. Ta aldri lokket av drivstofftanken eller fyll drivstoff mens motoren går eller er varm.
 - Hvis du søler drivstoff, må du ikke prøve å starte motoren. Flytt maskinen bort fra området hvor du sølte drivstoffet og unngå alt som kan antennes til all drivstoffdamp er forsvunnet.
 - Sett lokkene godt fast på alle drivstofftanker og -kanner.
- Skift ut defekte lydempere.
- Før bruk må du alltid sjekke at knivene, knivboltene og klippeenheten er i orden, og fri for skader og slitasje. Skadde eller slitte kniver og bolter må skiftes ut i sett for å opprettholde balansen.
- Vær forsiktig hvis maskinen har flere kniver, da resten av knivene kan begynne å rotere når den ene kniven roteres.

Bruk

- Motoren må ikke brukes på et lukket sted der giftig kullos kan samle seg.
- Gressklipperen må bare brukes i dagslys eller der det er god kunstig belysning.
- Før du forsøker å starte motoren, må du koble ut alle knivkoblinger og sette motoren i fri.
- Må ikke brukes i skråninger som er brattere enn
 - 5° når du klipper på tvers av skråninger,
 - 10° når du klipper i oppoverbakke,
 - 15° når du klipper i nedoverbakke.
- Husk at ingen skråninger er trygge. Vær ekstra forsiktig når du kjører i skråninger med gress. Slik unngår du at maskinen velter:
 - Unngå å bråstoppe eller starte med mye gass i oppover- eller nedoverbakker.
 - Koble inn clutchen sakte og hold alltid maskinen i gir, spesielt i nedoverbakker;

- Kjør sakte i skråninger og når du svinger skarpt.
- Vær oppmerksom på ujevnheter, hull og andre skjulte farer i terrenget.
- Klipp aldri på tvers av skråninger hvis ikke gressklipperen er beregnet på det.
- Vær forsiktig under sleping av last eller ved bruk av tungt utstyr.
 - Bruk kun de godkjente koblingene til slepeutstyr.
 - Begrens lasten til en vekt som du har full kontroll over.
 - Unngå brå svinger. Vær forsiktig når du rygger.
 - Bruk motvekt(er) eller hjulvekter når instruksjonsboken anbefaler det.
- Se opp for trafikk når du krysser eller er i nærheten av veier.
- Stopp knivene før du kjører på flater uten gress.
- Pass alltid på at materialet ikke blåses ut mot personer i nærheten når utstyret brukes. La heller aldri noen oppholde seg i nærheten mens maskinen er i gang.
- Maskinen må ikke brukes hvis verneinnretningene er defekte, eller uten at sikkerhetsanordningene sitter på plass.
- Innstillingen av motorregulatoren må ikke forandres og motoren må ikke ruses. Hvis motoren går med for høyt turtall, øker faren for at det skjer en ulykke.
- Før du forlater førerens plass:
 - Koble ut kraftoverføringen, og senk utstyret.
 - Skift til fri og sett på parkeringsbremsen.
 - Stopp motoren og ta ut nøkkelen.
- Koble ut drivkraften til alt utstyr, stopp motoren og ta av tennpluggledningen(e) eller ta ut tenningsnøkkelen
 - før du fjerner blokkeringer eller rensker utløpssjakten,
 - før du kontrollerer, rengjør eller utfører arbeid på gressklipperen,
 - etter at maskinen har kjørt på en gjenstand. Undersøk om gressklipperen ble skadet, og reparer den før du starter den og bruker utstyret igjen.
 - eller hvis maskinen vibrerer unormalt mye. Den bør da undersøkes øyeblikkelig.
- Koble ut drivkraften til utstyret under transport eller når maskinen ikke er i bruk.
- Stopp motoren og koble ut drivkraften til utstyret:
 - før du fyller drivstoff, eller

- før du tar av gressoppsamleren og
- før du justerer høyden hvis ikke justeringene kan gjøres fra førerens plass,
- Reduser gassen når du vil stoppe motoren. Hvis motoren har en stengingsventil, skal drivstofftilførselen skrues av når du er ferdig med å klippe.

Vedlikehold og oppbevaring

- Sørg for at alle muttere, bolter og skruer er stramme, for å være sikker på at utstyret er i god stand og trygt å bruke.
- Utstyr med drivstoff på tanken må aldri oppbevares innendørs, dersom det er mulighet for at damp fra drivstoffet kan komme i kontakt med åpne flammer eller gnister.
- La motoren bli kald før maskinen settes på et lukket sted.
- Unngå brannfare ved å holde motoren, lyddemperen, batterirommet og området der drivstoff oppbevares, fritt for gress, løv og for mye fett.
- Kontroller gressoppsamleren regelmessig og se etter skader eller slitasje.
- Skift alltid ut deler med skader eller slitasje for sikkerhets skyld.
- Hvis du må tømme drivstofftanken, skal dette gjøres utendørs.
- Vær forsiktig hvis maskinen har flere kniver, da resten av knivene kan begynne å rotere når den ene kniven roteres.
- Når maskinen skal parkeres, settes bort eller stå uten tilsyn, må kniven senkes hvis det ikke er brukt en mekanisk lås.

Sikkerhet ved bruk av Toro-plentraktor

Listen nedenfor inneholder sikkerhetsinformasjon som gjelder spesielt for Toro produkter, og som ikke er med i CEN standarden.

Bruk bare utstyr som er godkjent av Toro. Garantien kan bli ugyldig hvis du bruker tilbehør eller reservedeler som ikke er godkjente.

Lydtrykk

Denne maskinen har et maksimalt lydtrykknivå på 89 dBA ved operatørens øre, basert på måling av identiske maskiner i henhold til EN 836 og ISO 11201.

Lydstyrke

Denne maskinen har et garantert lydstyrkenivå på 100 dBA, basert på måling av identiske maskiner i henhold til ISO 11094.

Vibrasjon

Denne maskinen overskrider ikke hånd-arm-vibrasjonsnivået på 2,4 m/s², basert på måling av identiske maskiner i henhold til EN 836 og EN 1033.

Denne maskinen overskrider ikke hånd-arm-vibrasjonsnivået på 0,5 m/s², basert på måling av identiske maskiner i henhold til EN 836 og EN 1032.

Skrånings skjema

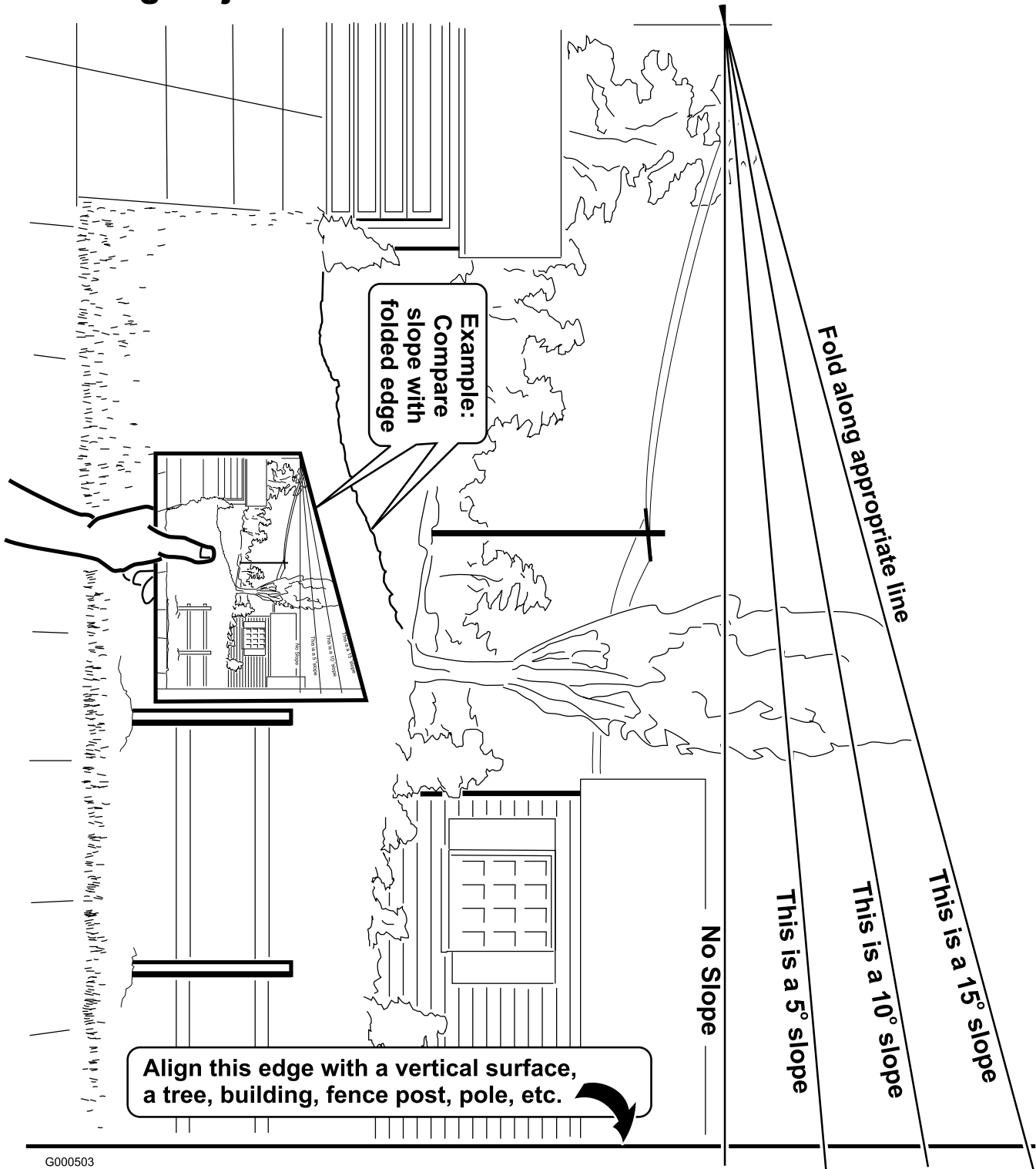

G000503

Sikkerhets- og instruksjonsmerker



Sikkerhetsmerker og -instruksjoner er lett synlige for føreren og er plassert i nærheten av alle områder som representerer en potensiell fare. Bytt ut alle merker som er ødelagte eller mangler.

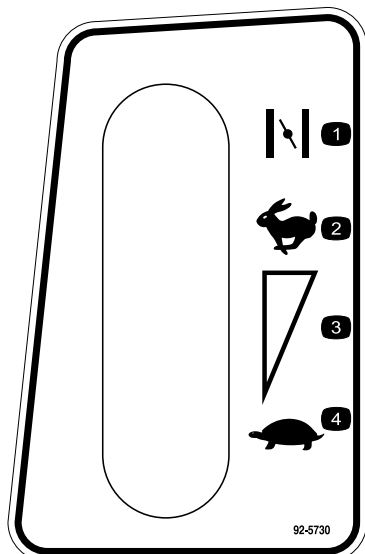

92-5730

- | | |
|-----------|--|
| 1. Choke | 3. Kontinuerlig regulerbar innstilling |
| 2. Hurtig | 4. Sakte |

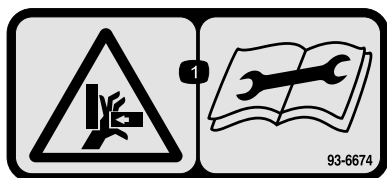

93-6674

1. Fare for knusing av hånd – les instruksene før du utfører service eller vedlikehold.



Produsentens merke

1. Angir om kniven er identifisert som en del fra den originale maskinprodusentens.



93-6676

1. Parkeringsbrems – for å aktivere, trå på bremse-/clutchpedalen og løft parkeringsbremsespaken; for å deaktivere, trå på og slipp opp bremse-/clutchpedalen.
2. Brems og clutch – for å aktivere, trå på bremse-/clutchpedalen.
3. Trekkdriv – for å kjøre forover trykker du toppen på trekk kontrollpedalen fremover og ned; for å kjøre bakover trykker du bunnen på trekk kontrollpedalen bakover og ned.
4. Advarsel – les *Brakerhåndboken*.
5. Advarsel – Kjør ikke på tvers av bakker med en helling på mer enn 5 grader, opp bakker med en helling på mer enn 10 grader eller ned bakker med en helling på mer enn 15 grader.
6. Fare for at gjenstander slynges gjennom luften – hold trygg avstand fra maskinen.
7. Fare for at gjenstander slynges gjennom luften – hold avlederen på plass.
8. Fare for å kutte hender og føtter i kniven – hold trygg avstand fra bevegelige deler.
9. Fare for at kniven kan påføre andre i nærheten kutt/knuste ledd – hold alle på trygg avstand fra maskinen.

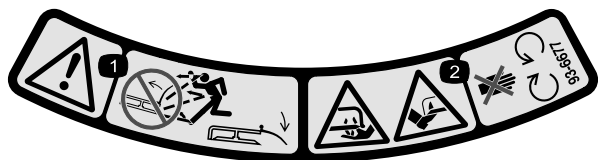

93-6677

1. Advarsel – ikke bruk plenraktoren med avlederen oppe eller fjernet. Hold avlederen på plass.
2. Fare for å kutte hender og føtter i kniven – hold trygg avstand fra bevegelige deler.

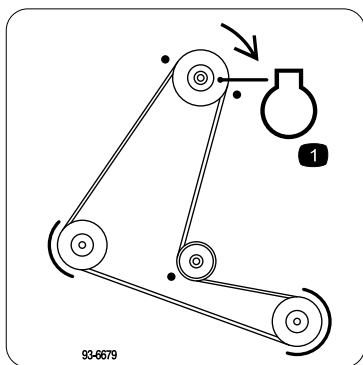

93-6679

1. Motor



93-7009

1. Advarsel – ikke bruk plenraktoren med avlederen oppe eller fjernet. Hold avlederen på plass.
2. Fare for å kutte hender og føtter i kniven – hold trygg avstand fra bevegelige deler.



93-7010

1. Fare for at gjenstander slynges gjennom luften – hold trygg avstand fra maskinen.
2. Fare for at gjenstander slynges gjennom luften – hold avlederen på plass.
3. Fare for å kutte hender og føtter – hold trygg avstand fra bevegelige deler.

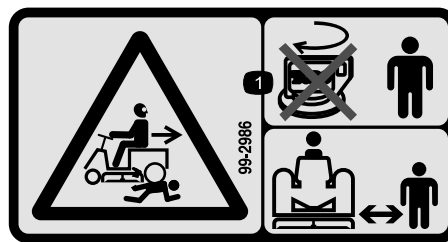

99-2986

1. Fare for at kniven kan påføre andre i nærheten kutt/knuste ledd – ikke vri om nøkkelen mens det er barn i nærheten. Hold barn på trygg avstand fra gressklipperen.

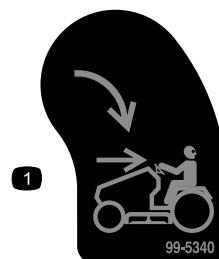

99-5340

1. KeyChoice – vri for å klippe i revers.

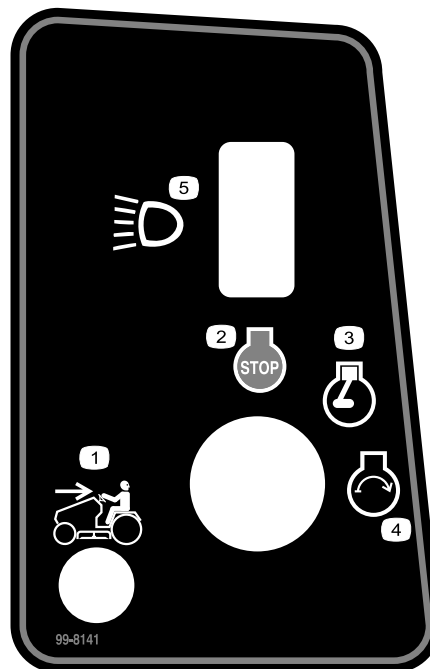

99-8141

1. Reversklipping innkoblet.
2. Motor – stopp
3. Motor – kjø
4. Motor – start
5. Frontly

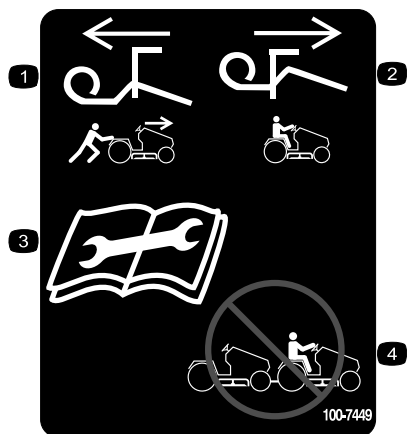

100-7449

1. Trekk spaken ut for å dytte maskinen
2. Dytt spaken inn for å kjøre maskinen.
3. Les instruksene før du utfører service eller vedlikehold.
4. Ikke tau gressklipperen.



Batterisymboler

Noen av eller alle disse symbolene finnes på ditt batteri

1. Eksplosjonsfare
2. Ingen bål, åpne flammer eller røyk.
3. Kaustisk væske/fare for brannår
4. Bruk vernebriller
5. Les *Brukerhåndboken*.
6. Hold andre på trygg avstand fra batteriet.
7. Bruk vernebriller – eksplosive gasser kan påføre deg blindhet og andre skader.
8. Batterisyre kan forårsake blindhet og alvorlige brannskader.
9. Skyll straks øynene med vann og søk legehjelp.
10. Inneholder bly – må ikke kastes.

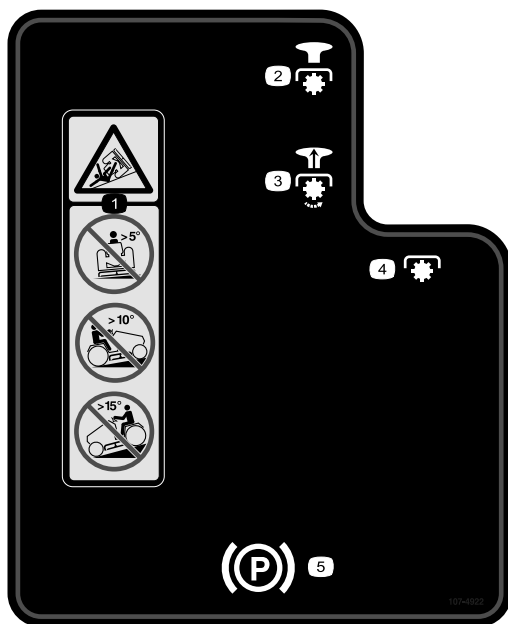

107-4922

1. Advarsel – Kjør ikke på tvers av bakker med en helling på mer enn 5 grader, opp bakker med en helling på mer enn 10 grader eller ned bakker med en helling på mer enn 15 grader.
2. Frakoble
3. Tilkoble
4. Kraftuttak (PTO)
5. Parkeringsbrems

Oversikt over produktet

Kontroller

Gjør deg kjent med alle kontroller (Figur 3) før du starter motoren og bruker plenstraktoren.

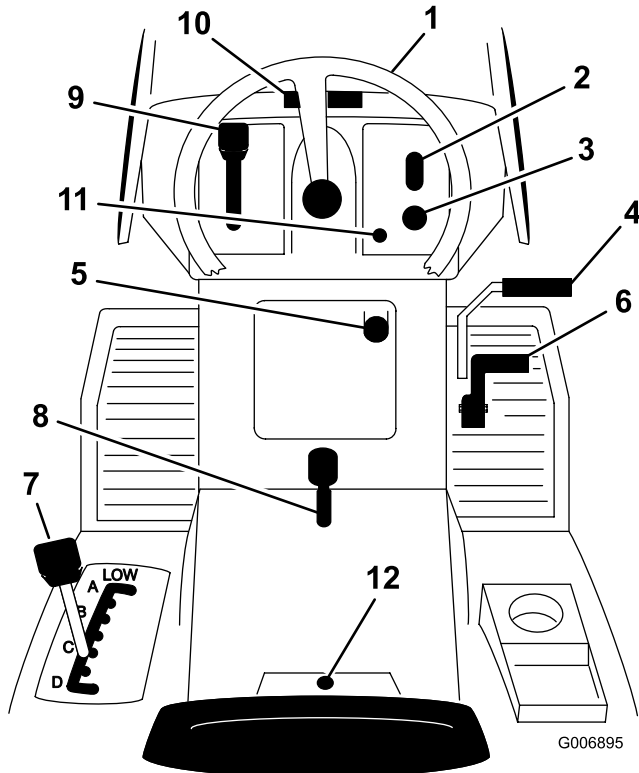

Figur 3

- | | |
|------------------------------|-------------------------|
| 1. Ratt | 7. Klippehøydespak |
| 2. Lysbryter – på/av | 8. Parkeringsbremsespak |
| 3. Tenningsbryter | 9. Gasspak |
| 4. Clutch/bremsepedal | 10. Åpne panseret |
| 5. Knivkontroll (kraftuttak) | 11. Ryggelys |
| 6. Trekkontrollpedal | 12. KeyChoice®-bryter |

Bruk

Merk: Angi hva som er høyre og venstre side på maskinen ved å stå i normal arbeidsstilling.

Bensin og olje

Anbefalt bensin

Bruk vanlig blyfri bilbensin (minimum 85 oktan). Du kan bruke vanlig blyholdig bensin hvis vanlig blyfri bensin ikke er tilgjengelig.

Viktig: Bruk aldri metanol, bensin som inneholder metanol, eller gasohol som inneholder mer enn 10 % etanol, da dette kan skade motorens drivstoffsystem. Bensinen må ikke blandes med olje.



Bensin er meget brannfarlig, og under visse forhold svært eksplosivt. Brann eller eksplosjon forårsaket av bensin kan påføre deg og andre brannskader samt ødelegge eiendom.

- Fyll opp drivstofftanken utendørs på et åpent område når motoren er nedkjølt. Tørk opp eventuelt bensinsøl.
- Tanken må ikke fylles helt opp. Fyll bensin på tanken helt til nivået når opp til 6 til 13 mm under bunnen av påfyllingshalsen. Dette tomrommet i tanken gir bensinen plass til å utvide seg.
- Røyk aldri når du håndterer bensin og hold deg borte fra åpne flammer eller steder der bensingass kan antennes av gnister.
- Bensin må oppbevares på en godkjent kanne, utenfor barns rekkevidde.
- Kjøp aldri mer bensin enn til 30 dagers forbruk.

...



...

- Sett alltid bensinkannen på bakken i god avstand fra kjøretøyet før du fyller bensin.
- Ikke fyll opp bensinkannen inne i et kjøretøy eller på en lastebil eller tilhenger, fordi tepper eller presenninger kan isolere kannen og hemme utladning av eventuell statisk elektrisitet.
- Når dette lar seg gjøre, skal drivstoffdrevet utstyr tas ut av lastebilen eller tilhengeren og fylles med drivstoff mens hjulene står på bakken.
- Hvis dette ikke lar seg gjøre, fyller du utstyret på lastebilen eller tilhengeren, men fra en bensinkanne, ikke fra munnstykket på en bensinpumpe.
- Hvis du må fylle bensin direkte fra munnstykket på en bensinpumpe, skal munnstykket hele tiden være i kontakt med kanten på drivstofftanken eller kannens åpning, helt til påfyllingen er fullført.

Bruke stabiliserings-/kondisjoneringsmiddel

Bruk et stabiliserings/kondisjoneringsmiddel i plenraktoren. Dette gir deg følgende fordeler:

- Det holder bensinen fersk i en lagringsperiode på opp til 90 dager. For lengre lagringsperioder må drivstofftanken tømmes.
- Det renser motoren mens den går.
- Det forhindrer at det dannes gummiliknende avleiringer i drivstoffsystemet, som forårsaker startvansker.

Viktig: Ikke bruk tilsetningsmidler som inneholder metanol eller etanol i drivstoffet.

Bland riktig mengde stabiliserings/kondisjoneringsmiddel i bensinen.

Merk: Stabiliserings-/kondisjoneringsmidler er mest effektive når de blandes med fersk bensin. Bruk alltid stabiliseringsmiddel i bensinen for å beskytte mot lakkavleiringer i drivstoffsystemet.

Fylle tanken

1. Sett på parkeringsbremsen.

2. Før du forlater førerretet, må du stanse motoren, ta ut nøkkelen og vente til alle bevegelige deler står stille.
 3. Rengjør rundt, og ta av lokket på drivstofftanken.
 4. Fyll blyfri bensin på tanken helt til nivået når opp til 6 til 13 mm under bunnen av påfyllingshalsen. Tanken må ikke fylles helt opp.
- Merk:** Dette tomrommet i tanken gir bensinen plass til å utvide seg.
5. Skru bensinlokket godt på igjen.
 6. Tørk opp eventuelt bensinsøl.

Kontrollere motoroljenivået

Før du starter motoren og bruker plenraktoren, må du sjekke oljenivået i veivhuset. Se Kontrollere oljenivået.

Bruke parkeringsbremsen

Parkeringsbremsen må alltid settes på når du stopper eller forlater maskinen.

Sette på parkeringsbremsen

1. Trykk inn bremsepedalen (Figur 4), og hold den inne.

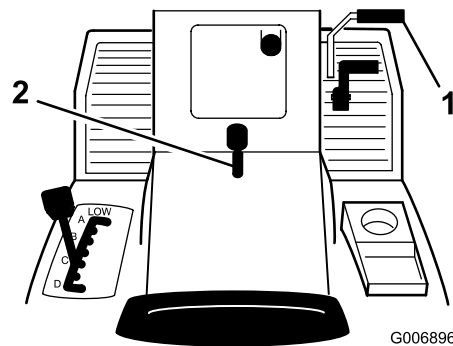

Figur 4

1. Bremsepedal
2. Parkeringsbremsespak

2. Løft parkeringsbremsespaken (Figur 4) opp, og løft foten forsiktig av bremsepedalen.

Merk: Pedalen skal da holde seg nede (i låst stilling).

Frigjøre parkeringsbremsen

1. Trykk inn bremsepedalen (Figur 4).

Merk: Dette vil frigjøre parkeringsbremsespaken.

2. Slipp bremsepedalen gradvis opp.

Justere setet

Setet kan bevegges både forover og bakover. Juster setet til en stilling som er behagelig for deg og som gir deg best mulig kontroll over plentraktoren.

1. Løft setet og løsne justeringsknottene (Figur 5).

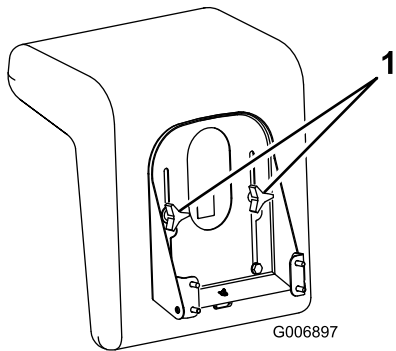

Figur 5

1. Justeringsknottet

2. Flytt setet til ønsket stilling, og trekk til knottene.

Bruke frontlysene

En På/Av-knapp montert på dashbordet (Figur 3) kontrollerer frontlysene. Lysene vil kun lyse mens motoren og bryteren er på.

Bruke knivkontroll (kraftuttak).

Knivkontrollen (kraftuttaket) slår drivkraften til den elektriske clutchen av og på.

Aktivere kraftuttaket (PTO)

1. Trykk inn clutchen/bremsepedalen for å stoppe traktoren.
2. Trekk knivkontrollen (kraftuttaket) til På (Figur 6).

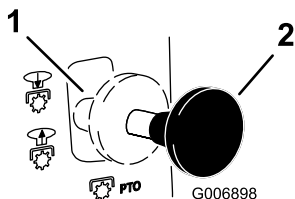

Figur 6

1. Av – frakoblet
2. På – tilkoblet

Koble fra knivkontroll (kraftuttak).

1. Trykk inn clutchen/bremsepedalen for å stoppe traktoren.
2. Flytt knivkontrollen (kraftuttaket) til AV-stillingen (Figur 6).

Justering av klippehøyde

Spaken for justering av klippehøyde brukes til å løfte og senke gressklipperen til ønsket klippehøyde. Du kan stille inn klippehøyden til en av sju innstillinger fra ca. 38 til 116 mm.

1. Parker maskinen på en jevn flate.
2. Koble fra knivkontroll (kraftuttak).
3. Sett på parkeringsbremsen.
4. Før du forlater førersetet, må du stanse motoren, ta ut nøkkelen og vente til alle bevegelige deler står stille.
5. Dra i klippehøydespaken for å justere klippehøyden og sett den i ønsket stilling (Figur 7).

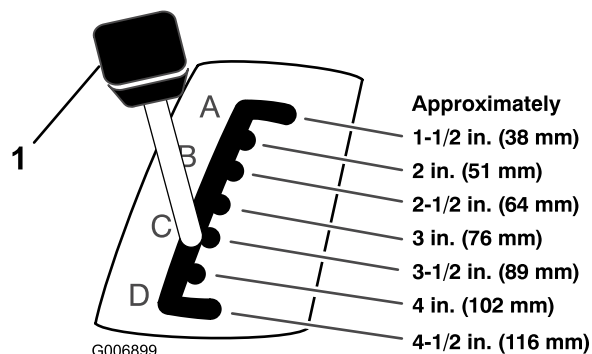

Figur 7

1. Klippehøydespak

6. Juster hvert støttehjul til korrekt høyde, som følger:

A. Fjern hårnålssplinten og bolten for å endre hullets plassering (Figur 8).

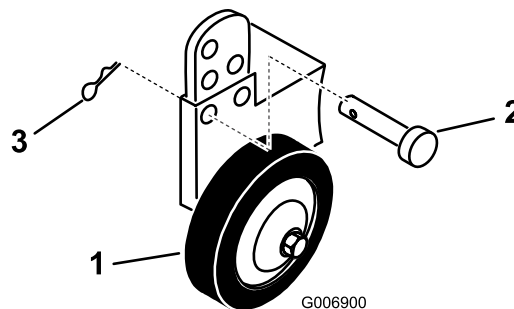

Figur 8

1. Hjul
2. Bolt
3. Hårnålssplint

- B. Velg en hullstilling slik at støttehjulet er 10 mm over bakken for klippehøyden som brukes (Figur 8).
- C. Før inn bolten og fest den med hårnålssplinten.

Starte motoren

1. Sitt på setet.
2. Sett på parkeringsbremsen; se Sette på parkeringsbremsen.

Merk: Motoren starter ikke hvis du ikke setter på parkeringsbremsen eller trykker bremsepedalen helt inn.

3. Flytt knivkontrollen (kraftuttaket) til AV-stillingen (Figur 6).
4. Flytt gasspaken til Choke (Figur 9).

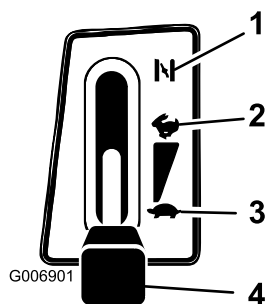

Figur 9

- | | |
|-----------|------------|
| 1. Choke | 3. Sakte |
| 2. Hurtig | 4. Gasspak |

Merk: En motor som har gått en stund og er varm, trenger ikke nødvendigvis trinn 4.

5. Drei tenningsnøkkelen med klokken, og hold den i startposisjonen (Figur 10). Slipp nøkkelen straks motoren starter.

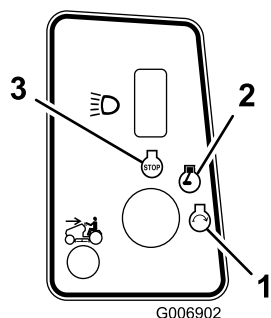

Figur 10

- | | |
|----------|-------|
| 1. Start | 3. Av |
| 2. På | |

Viktig: Hvis motoren ikke starter etter 30 sekunder med kontinuerlig kjøring på startmotor, drei tenningsnøkkelen til

AV-stillingen og la startmotoren kjøle ned. Se Feilsøking.

6. Etter at motoren har startet, flytter du gasspaken sakte til hurtigstillingen (Figur 9). Hvis motoren stopper eller nøler, flytter du gasspaken tilbake til Choke i noen få sekunder. Deretter flytter du gasspaken til hurtigstillingen. Gjenta dette etter behov.

Stoppe motoren

1. Flytt gasspaken til hurtigstillingen (Figur 9).
2. Drei tenningsnøkkelen til av og vent til alle bevegelige deler står stille før du forlater førersetet (Figur 10).

Bruke sikkerhetssperresystemet



Hvis sikkerhetssperrebryterne blir frakoblet eller skadet, kan det hende at maskinen opptrer uforutsigbart, og forårsaker personskader.

- Ikke rør sperrebryterne.
- Kontroller sperrebryterne daglig og bytt ut ødelagte brytere før du bruker plentraktoren.

Forstå sikkerhetssperresystemet

Sikkerhetssperresystemet er konstruert slik at det forhindrer motoren i å starte, hvis du ikke:

- Sitter på setet.
- Har trykt inn bremsepedalen.
- Spaken for knivkontroll (kraftuttak) er i frakoblet stilling.

Sikkerhetssperresystemet er konstruert slik at det stopper motoren hvis:

- Du reiser deg fra setet mens bremsepedalen er frigjort.
- Du reiser deg fra setet mens spaken for knivkontrollen (kraftuttak) er innkoblet.
- Du setter maskinen i revers mens spaken for knivkontrollen (kraftuttak) er innkoblet.

Stille inn KeyChoice-bryteren for å bruke gressklipperen i revers

En sperrefunksjon på traktoren hindrer kraftuttaket i å tre i funksjon under rygging. Hvis du flytter

trekkontrollbryteren til revers med knivkontrollen (kraftuttaket) aktivert (dvs. mens knivene eller annet tilbehør er i bruk), vil motoren stoppe. **Bruk kun gressklipperen i revers hvis det er helt nødvendig.**

Hvis du må bruke knivkontrollen (kraftuttaket) under rygging, må du slå av denne sperrefunksjonen ved hjelp av KeyChoice-bryteren, som er plassert i nærheten av setekonsollen (Figur 11).

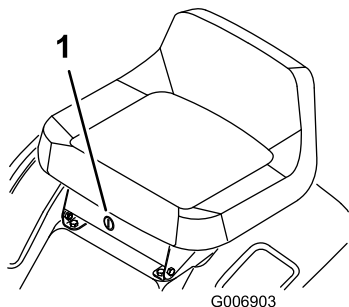

Figur 11

1. KeyChoice-bryter



Det er fare for at du kan rygge over et barn eller andre personer mens knivene eller annet tilbehør er innkoblet. Dette kan forårsake alvorlige skader eller dødsulykker.

- **Bruk kun gressklipperen i revers hvis det er helt nødvendig.**
- **Sett kun i KeyChoice-nøkkelen hvis det er helt nødvendig.**
- **Ha alltid overblikk bak- og nedover før du rygger.**
- **Bruk kun KeyChoice-nøkkelen hvis du er helt sikker på at barn eller andre personer ikke vil komme inn på området hvor du klipper.**
- **Vær svært oppmerksom etter at du har deaktivert sperren, fordi motorstøyen kan føre til at du ikke legger merke til et barn eller andre personer på området hvor du arbeider.**
- **Når du forlater gressklipperen uten tilsyn, må du alltid ta ut både tennings- og KeyChoice-nøklene og oppbevare dem på et trygt sted utilgjengelig for barn eller uautoriserte brukere.**

1. Tilkoble knivkontrollen (kraftuttaket).
2. Sett KeyChoice-nøkkelen i bryteren (Figur 11).

3. Vri KeyChoice-nøkkelen.

Merk: En rød lampe på frontkonsollen (Figur 12) vil komme på, og dette indikerer at sperren er frakoblet.

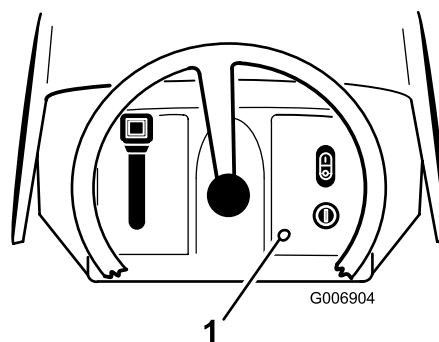

Figur 12

1. Ryggelys

4. Flytt trekkontrollbryteren til revers og fullfør oppgaven.
5. Koble fra knivkontrollen (kraftuttaket) for å aktivere sperren.
6. Ta ut KeyChoice-nøkkelen, og oppbevar den på et trygt sted utilgjengelig for barn.

Teste sikkerhetssperresystemet



Hvis sikkerhetssperrebryterne blir frakoblet eller skadet, kan det hende at maskinen opptrer uforutsigbart, og forårsaker personskader.

- **Ikke rør sperrebryterne.**
- **Kontroller sperrebryterne daglig og bytt ut ødelagte brytere før du bruker plentraktoren.**
- **Bytt ut bryterne annethvert 2 år, uansett om de fungerer eller ikke.**

Sikkerhetssystemet må testes hver gang traktoren skal brukes. Hvis sikkerhetssperresystemet ikke fungerer slik som beskrevet nedenfor, må du be et autorisert forhandlerverksted om å reparere det omgående. Sitt på setet mens du utfører følgende tester:

1. Sett på parkeringsbremsen. Flytt spaken for knivkontroll (kraftuttak) til Innkoblet og vri tenningsnøkkelen til Start. Startmotoren skal ikke gå rundt.

2. Flytt knivkontrollen (kraftuttaket) til frakoblet stilling og frigjør parkeringsbremsen. Skru på tenningen. Startmotoren skal ikke gå rundt.
3. Med kjørehastigheten i fri, aktiver parkeringsbremsen, flytt knivkontrollen (kraftuttaket) til frakoblet stilling og start motoren. Frigjør parkeringsbremsen mens motoren går og løft deg litt opp fra setet. Motoren skal nå stoppe.
4. Flytt knivkontrollen (kraftuttaket) til frakoblet stilling, flytt trekkkontrollpedalen til Nøytral, sett parkeringsbremsen og start motoren. Mens motoren går, flytter du knivkontrollbryteren (kraftuttak) til innkoblet stilling og trekkkontrollpedalen til revers. Motoren skal nå stoppe.
5. Flytt knivkontrollen (kraftuttaket) til frakoblet stilling, flytt trekkkontrollpedalen til Nøytral og sett parkeringsbremsen. Start motoren, flytt bryteren for knivkontroll (kraftuttak) til innkoblet, vri Key Choice nøkkelen og slipp den. Varsellampen for rygging skal tennes.
6. Flytt knivkontrollen (kraftuttak) til frakoblet. Varsellampen for rygging slås av.

Skyve plentraktoren manuelt

Viktig: Du må alltid skyve plentraktoren manuelt. Tau aldri plentraktoren fordi dette kan føre til skade på transakselen.

For å skyve plentraktoren

1. Koble fra knivkontroll (kraftuttak).
2. Før du forlater førersetet, må du stanse motoren, ta ut nøkkelen og vente til alle bevegelige deler står stille.
3. Dra ut drivkontrollen til posisjonen for skyving.

Merk: Dette kobler fra drivkraftsystemet og lar hjulene rulle fritt (Figur 13).

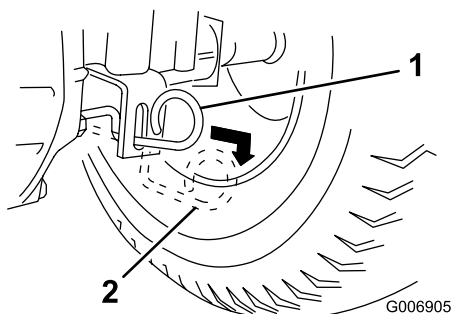

Figur 13

1. Posisjon for bruk
2. Posisjon for skyving

Bruke plentraktoren

Flytt drivkontrollen til PÅ-stillingen. Drivkraftsystemet innkobles (Figur 13).

Merk: Maskinen kjører ikke hvis ikke drivkontrollen står i posisjon for bruk.

Kjøre forover eller i revers

Gasskontrollen regulerer omdreiningstallet (omdreininger per minutt). For å øke ytelsen setter du gassen i hurtigstillingen.

Kjøre forover eller bakover:

1. Frigjør parkeringsbremsen. Se Frigjøre parkeringsbremsen.
2. Sett foten din på trekkkontrollpedalen, og trykk sakte øverst på den hvis du vil bevege deg fremover, eller nederst på den hvis du vil bevege deg bakover (Figur 14).

Merk: Jo lenger du beveger trekkkontrollpedalen i en av retningene, desto raskere beveger traktoren seg i den retningen.

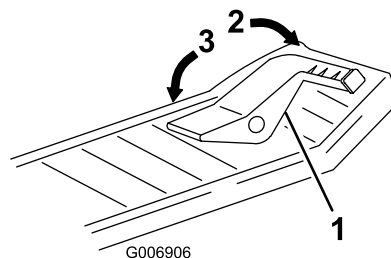

Figur 14

1. Trekkkontrollpedal
2. Fremover
3. Bakover

Merk: Hvis du vil redusere farten, reduserer du trykket på trekkkontrollpedalen.

Viktig: Frigjør alltid parkeringsbremsen før du beveger på trekkkontrollpedalen for å unngå at overføringsakselen skades.

Merk: For å rygge traktoren med knivkontrollen (kraftuttaket) aktivert, deaktiver ryggesperren ved hjelp av KeyChoice-bryterne som er plassert foran og under setene.

Stoppe plentraktoren

1. Frigjør trekkkontrollpedalen.
2. Koble fra knivkontroll (kraftuttak).
3. Stopp motoren ved å vri tenningsnøkkelen til Av.

4. Sett også på parkeringsbremsen hvis maskinen skal stå uten tilsyn. Se Sette på parkeringsbremsen.
5. Ta ut tenningsnøkkelen.



Barn og andre personer kan skades hvis de flytter på seg eller prøver å kjøre plentraktoren uten oppsyn.

Ta alltid ut tennings- og KeyChoice nøklene og sett på parkeringsbremsen når du forlater traktoren, selv om det bare er for noen få minutter.

Sideutslipp eller oppmaling



Hvis ikke gressavlederen, utslippsdekselet eller hele gressoppsamleren sitter på plass, vil du selv eller andre risikere å komme i kontakt med kniven eller gjenstander som blir slengt opp i luften. Kontakt med gressklipperkniver som roterer og gjenstander som slynges opp i luften, kan føre til at noen blir alvorlig skadet eller drept.

- Fjern aldri gressavlederen fra gressklipperen fordi gressavlederen leder materiale ned mot bakken. Hvis gressavlederen blir skadet, må den skiftes ut omgående.
- Hold hender og føtter borte fra undersiden av gressklipperen.
- Prøv aldri å rense utslippsområdet eller gressklipperknivene uten at du har koblet fra knivkontrollen (krafttuttaket) og dreid tenningsnøkkelen til Av. Ta også ut nøkkelen og koble kablen fra tennpluggen.

Gressklipperen har en gressavleder med hengsler som sprer det klippede gresset ut fra siden og ned mot bakken.

Hvis gresset skal males opp, må du montere utslippsdekselet i åpningen på siden av gressklipperen. Se Montere utslippsdekselet.

Montere utslippsdekselet

Hvis gressklipperen skal konverteres fra sideutslipp til oppmaling, må utslippsdekselet monteres i åpningen på siden av gressklipperen.

1. Før du forlater førerretet, må du stanse motoren, ta ut nøkkelen og vente til alle bevegelige deler står stille.
2. Løft gressavlederen og skyv tappene på toppen av utslippsdekselet inn under gressavlederens låsestag.
3. Drei utslippsdekselet ned over åpningen og ned på gressklipperens nederste kant (Figur 15).

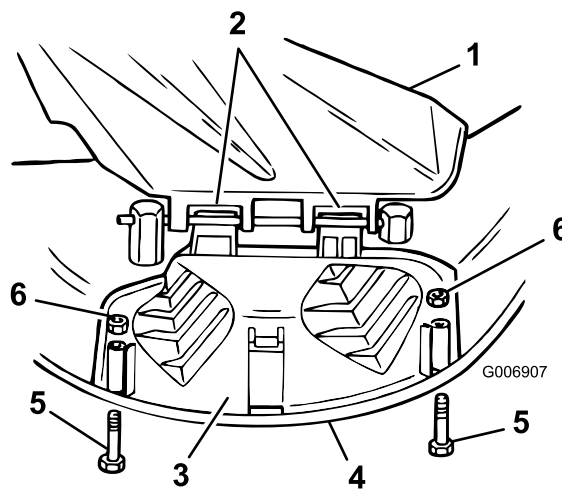

Figur 15

- | | |
|------------------------|------------------|
| 1. Gressavleder | 4. Nederste kant |
| 2. Tapper under staget | 5. Bolt |
| 3. Utslippsdekselet | 6. Mutter |

4. Fest utslippsdekselet til gressklipperens nederste kant ved hjelp av bolter og muttere (Figur 15).

Merk: Stram ikke mutterene for mye, da det kan fordreie dekslet og forårsake knivkontakt.

5. Gressklipperen konverteres tilbake til sideutslipp ved at du tar av utslippsdekselet og senker gressavlederen over utslippsåpningen.

Brukstips

- Motoren gir best ytelse når du kjører den på høyeste hastighet. Luft er nødvendig for at gresset skal klippes grundig. Klippehøyden må derfor ikke være for lav og gressklipperen skal heller ikke være omkranset av uklippet gress. Hold alltid den ene siden av gressklipperen unna uklippet gress. Luften vil da kunne trekkes inn i gressklipperen.
- Klipp gresset litt lengre enn vanlig for å sikre at gressklipperen ikke klipper ujevnheter i plenen. Når du klipper gress som er lenger enn 15 cm høyt, klipp plenen to ganger for sikre at den ser bra ut.
- Det er best å bare klippe 1/3 av gressets lengde. Ikke klipp mer, bortsett fra hvis gresset er glissent eller det er sent på høsten, og gresset vokser saktere.
- Dersom du veksler på klipperretningen, holder gresset seg oppreist. Det bidrar også til å spre det

klippte gresset, noe som gir bedre nedbryting og gjødsling.

- Gress vokser med varierende hastighet til forskjellige tider på året. For å opprettholde samme klippehøyde, som er god praksis, må du klippe gresset oftere tidlig på våren. Midt på sommeren begynner det å vokse saktere, derfor trenger du ikke å klippe det så ofte da.
- Hvis du ønsker forbedret klippekvalitet, kan du redusere bakkehastigheten. For best mulig drift på gjennomsnittlige plener, kjør motoren på full gass mens du kontrollerer kjørehastigheten. Du skal kjøre traktoren i 3,2 til 5,6 km/t under klipping.
- Hvis gresset er lenger enn normalt, eller hvis det er veldig fuktig, må klippehøyden justeres høyere. Etter å ha klippet gresset en gang med høy klippehøyde, justerer du klippehøyden ned til normal igjen og klipper en gang til.
- Hvis maskinen må stoppes under klipping, kan det ligge igjen en klase med klippet gress på plenen. Dette unngår du slik:
 - Koble til kniven og flytt til en tidligere klippet del av plenen.
 - For å spre det klippte gresset jevnt, løfter du gressklipperen en eller to klippehøyder mens du kjører fremover med knivene innkoblet.
- Bruk rengjøringsåpningen til å fjerne gressrester og smuss fra gressklipperens underside etter at du har brukt den. Hvis det er et tykt belegg av gress og smuss under gressklipperen, vil klipperesultatet bli dårlig.
- Sørg for å holde kniven skarp gjennom hele klippesesongen. En skarp kniv lager et jevnt kutt uten å rive eller trevle opp gresstråene. Gress som er blitt slitt av eller frynset, vil få brune kanter som vil sinke veksten og øke sykdomsfaren. Sjekk at kniven er skarp nok hver 30. dag, og fil bort eventuelle hakk.

Vedlikehold

Merk: Angi hva som er høyre og venstre side på maskinen ved å stå i normal arbeidsstilling.

Anbefalt vedlikeholdsplan

Vedlikeholdsintervall	Vedlikeholdsprosedyre
Etter de 5 første timene	<ul style="list-style-type: none">• Skift motoroljen.
For hver bruk eller daglig	<ul style="list-style-type: none">• Kontroller motoroljenivået.• Kontroller sikkerhetssystemet.• Kontroller oljenivået.• Kontroller batterielekolytten.• Kontroller parkeringsbremsen.• Overhal knivene.• Rengjør gressklipperens underside.
Hver 25. driftstime	<ul style="list-style-type: none">• Smør plentraktoren. Ofte under skitne og støvete arbeidsforhold• Rengjør luftrenserkumelementet.• Vedlikehold tennpluggen.• Kontroller trykket i dekkene.
Hver 50. driftstime	<ul style="list-style-type: none">• Skift motoroljen. Skift den oftere under tung belastning eller høye temperaturer.
Hver 100. driftstime	<ul style="list-style-type: none">• Skift oljefilteret.• Bytt ut papirluftfilteret.• Skift tennpluggen.• Bytt ut drivstoffilteret.• Overhal transakselvæsken.• Rengjør kjølesystemet.
Før lagring	<ul style="list-style-type: none">• Tøm drivstofftanken.• Utfør alle vedlikeholdsprosedyrene oppført ovenfor.• Lakker avskallede overflater.• Kontroller trykket i dekkene.• Kontroller sikkerhetssystemet.• Kontroller bremsene.• Kontroller tennpluggen.• Kontroller batterielekolytten.• Lad opp batteriet og koble fra kablene.• Kontroller reimen(e) for slitasje og sprekker.

Viktig: Se i brukerhåndboken for flere vedlikeholdsprosedyrer.



Dersom du lar nøkkelen stå i tenningsbryteren, kan noen tilfeldigvis starte motoren, noe som kan påføre deg eller andre personer alvorlige skader.

Ta nøkkelen ut av tenningen, og koble ledningen fra tennpluggen før du utfører vedlikehold. Legg kablet til side, slik at den ikke kan komme i kontakt med tennpluggen ved et uhell.

Smøring

Smøre plentraktoren

Smøre plentraktoren

1. Koble fra knivkontroll (kraftuttak).
2. Sett på parkeringsbremsen.
3. Før du forlater førersetet, må du stanse motoren, ta ut nøkkelen og vente til alle bevegelige deler står stille.
4. Tørk av smøreniplene med en fille.

Merk: Påse at du skraper av eventuell maling fra niplenes forside.

5. Sett en fettsprøyte på hver smørenippel og pump inn smørefett.
6. Tørk opp overflødig fett.

Smørepunkter

Smør forhjulene og styreakslene til smørefettet begynner å tyte ut av lagrene (Figur 16).

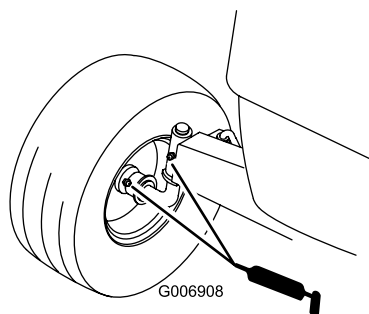

Figur 16

Vedlikehold av motor

Kontrollere motoroljenivået

Oljetype: Renseolje (API-klassifikasjon SF, SG, SH, SJ eller høyere).

Veivhuset har en kapasitet på: 1400 cc/1,4 liter når filteret ikke er skiftet; 1700 cc/1,7 liter når filteret er skiftet.

Viskositet: Se tabellen nedenfor.

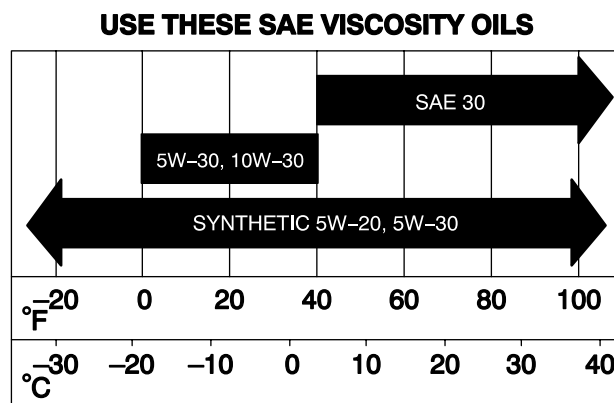

G006909

Figur 17

Kontrollere oljenivået

1. Parker plentraktoren på en jevn flate.
2. Koble fra knivkontroll (kraftuttak).
3. Sett på parkeringsbremsen.
4. Før du forlater førersetet, må du stanse motoren, ta ut nøkkelen og vente til alle bevegelige deler står stille.
5. Åpne panseret.
6. Rengjør rundt peilestaven (Figur 18) slik at det ikke kan komme smuss som kan skade motoren ned i påfyllingshullet.

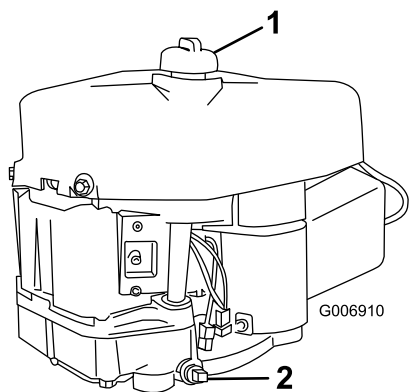

Figur 18

1. Peilestav/påfyllingshull 2. Oljetappeplugg

7. Ta ut peilestaven, og tørk av metallenden (Figur 19).

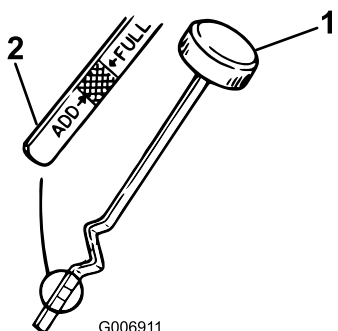

Figur 19

1. Peilestav 2. Metallende

8. Skru peilestaven helt inn i påfyllingshullet.
 9. Skru peilestaven ut igjen og se på metallenden. Hvis oljenivået er lavt, heller du sakte olje i påfyllingshullet til nivået når opp til Full merket.

Viktig: Ikke start motoren hvis du fyller på for mye olje. Dette kan skade motoren.

Skifte olje

1. Start motoren, og la den gå i fem minutter.

Merk: Dette varmer oljen slik at den blir mer flytende.

2. Parker traktoren slik at venstre side står litt lavere enn høyre side, for å være sikker på at all oljen tømmes ut.
 3. Koble fra knivkontroll (kraftuttak).
 4. Sett på parkeringsbremsen.
 5. Før du forlater førerstedet, må du stanse motoren, ta ut nøkkelen og vente til alle bevegelige deler står stille.
 6. Åpne panseret.
 7. Plasser et tappefat under oljetappepluggen, og ta den av (Figur 18).

8. Når oljen er tømt helt ut, setter du oljetappepluggen inn igjen.

Merk: Den brukte oljen skal kasseres på et godkjent gjenvinningscenter.

9. Bytt oljefilter etter behov. Se Skifte oljefilteret.

10. Hell sakte ca. 80 % av oljen som skal fylles på ned i påfyllingshullet (Figur 18). Kontroller oljenivået, se 4 og 5 i Kontrollere oljenivået.

Skifte oljefilteret

Merk: Bytt ut oljefilteret oftere når driftsforholdene er svært støvete eller sandete.

1. Tøm oljen fra motoren, se Bytte og tømme oljen.
 2. Fjern det brukte oljefilteret, og tørk av filteradapterens (Figur 20) pakningsflate.

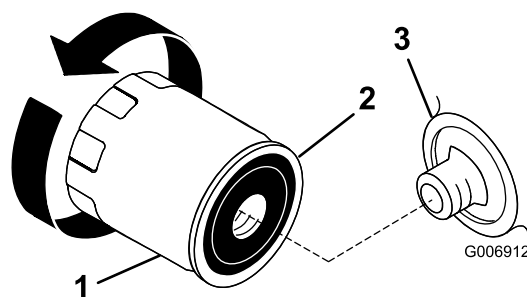

Figur 20

1. Oljefilter 3. Filteradapter
 2. Pakning

3. Påfør et tynt lag med ny olje på gummipakningen på det nye filteret (Figur 20).
 4. Installer det nye oljefilteret på filteradapteren.
 5. Drei oljefilteret med klokken til gummipakningen kommer i kontakt med filteradapteren. Trekk deretter til oljefilteret ytterligere en 1/2 til 3/4 omdreining (Figur 20).
 6. Hell sakte ca. 80 % av oljen som skal fylles på ned i påfyllingshullet (Figur 18). Kontroller oljenivået, se 7 og 8 i Kontrollere oljenivået.
 7. Lukk panseret.

Overhale luftrensere

Merk: Luftrenseren må renses oftere hvis plentraktoren er utsatt for mye støv og sand.

Ta ut skumelementet og papirelementet

1. Koble fra knivkontroll (kraftuttak).
 2. Sett på parkeringsbremsen.

3. Før du forlater førersetet, må du stanse motoren, ta ut nøkkelen og vente til alle bevegelige deler står stille.
4. Åpne panseret.
5. Rengjør rundt luftrenseren for å unngå at det kommer partikler i motoren som kan forårsake skade.
6. Trekk opp luftrenserdekselspaken og roter den mot motoren (Figur 21).

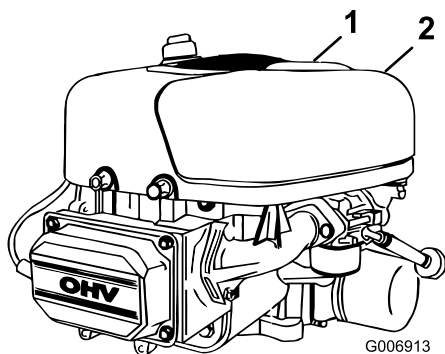

Figur 21

1. Luftrenserdeksel
2. Luftrenserdekselspak

Merk: Fjern luftrenserdekslet.

7. Skyv skumelementet og papirelementet fra viftehuset (Figur 22).

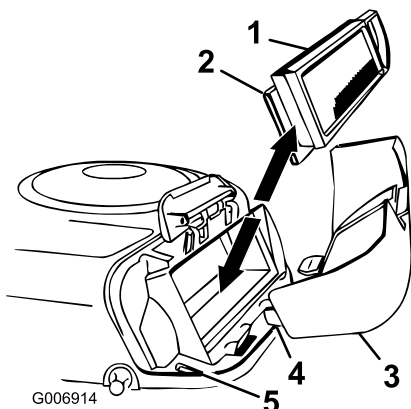

Figur 22

1. Papirelement
2. Skumelement
3. Luftrenserdeksel
4. Tapp
5. Slisse

Rengjøre skumelementet og papirelementet

Skumelement:

1. Vask skumelementet i flytende såpe og varmt vann. Når elementet er rent, må det skylles grundig.
2. Tørk elementet ved å klemme det i en ren klut. **Du må ikke smøre elementet med olje.**

Viktig: Skumelementet må skiftes ut hvis det er skadet eller slitasje på det.

Papirelement:

1. Dunk elementet forsiktig mot et flatt underlag for å fjerne støv og smuss.
2. Rengjør gummitetningen på papirelementet nøye for å forhindre at det kommer rusk inn i motoren.
3. Undersøk om elementet har skader, et oljet belegg eller om gummitetningen er skadet.

Viktig: Papirelementet må aldri rengjøres med trykkluft eller væsker, slik som løsningsmidler, bensin eller parafin. Skift ut papirelementet hvis det er skadet, eller hvis det ikke kan gjøres skikkelig rent.

Montere skum- og papirelementetene

Viktig: For å unngå at motoren skades, må alltid hele luftrenseren, komplett med skumelement og papirelement, sitte på plass under bruk.

1. Plasser skumelementet og papirelementet inn i viftehuset.

Merk: Sørg for at gummitetningen ligger flatt mot luftrenserens bunn.

2. Rett inn tappene på luftrenserdekslet i forhold til slissene til viftehuset (Figur 22).
3. Heng håndtaket på dekslet, og trykk ned håndtaket for å låse dekslet på plass.
4. Lukk panseret.

Overhale tennpluggen

Bruk en tennplugg av typen **Champion QC12YC** eller en tilsvarende plugg. Pass på at elektrodeavstanden (avstanden mellom elektroden på midten og elektroden på siden) er 0,76 mm før pluggen settes inn. Tennpluggen monteres/demonteres ved hjelp av en tennpluggnøkkel og elektrodeavstanden justeres ved hjelp av et spesialverktøy/følerblad.

Demontere tennpluggen

1. Koble fra knivkontroll (kraftuttak).
2. Sett på parkeringsbremsen.
3. Før du forlater førersetet, må du stanse motoren, ta ut nøkkelen og vente til alle bevegelige deler står stille.
4. Åpne panseret.

5. Koble ledningen fra tennpluggen (Figur 23).

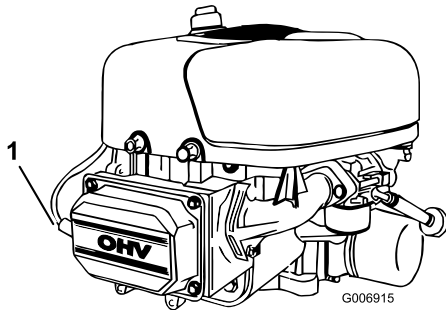

Figur 23

1. Tennpluggkabel

6. Rengjør rundt tennpluggen for å unngå at partikler faller ned i motoren og forårsaker eventuell skade.
7. Ta ut tennpluggen og metallskiven.

Kontrollere tennpluggen

1. Se på midten av tennpluggen (Figur 24). Hvis du ser en lysebrun eller grå farge på isolatoren, fungerer motoren som den skal. Et svart belegg på isolatoren betyr som regel at luftrenseren er skitten.

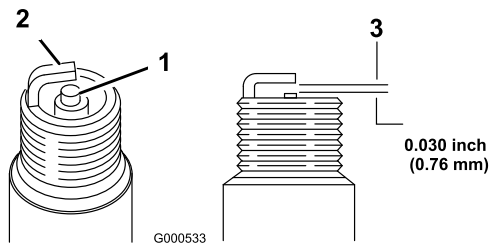

Figur 24

1. Elektrodeisolator i midten
2. Elektrode på siden
3. Elektrodeavstand (ikke måltegning)

Viktig: Forsøk aldri å rengjøre tennpluggen. Den må alltid skiftes ut når den har et svart belegg, slitte elektroder, et tynt belegg av olje eller sprekker.

2. Sjekk avstanden mellom elektroden i midten og elektroden på siden (Figur 24). Bøy elektroden på siden hvis avstanden er feil.

Montere tennpluggen

1. Monter tennpluggen og metallskiven.

Merk: Pass på at elektrodeavstanden er riktig innstilt.

2. Trekk til tennpluggen med et moment på 20 Nm.
3. Koble ledningen til tennpluggen (Figur 23).
4. Lukk panseret.

Vedlikehold av drivstoffsystem

Tømme drivstofftanken



Bensin er meget brannfarlig, og under visse forhold svært eksplosivt. Brann eller eksplosjon forårsaket av bensin kan påføre deg og andre brannskader samt ødelegge eiendom.

- Tøm bensinen ut av tanken når motoren er kald. Dette skal gjøres utendørs på et åpent sted. Tørk opp eventuelt bensinsøl.
- Du må aldri røyke når du tømmer bensin, og du må holde deg unna åpen ild eller steder der en gnist kan antenne bensindamp.

1. Parker plentraktoren slik at venstre side foran står litt lavere enn høyre side, for å være sikker på at drivstofftanken tømmes helt.
2. Koble fra knivkontroll (kraftuttak).
3. Sett på parkeringsbremsen.
4. Før du forlater føreriset, må du stanse motoren, ta ut nøkkelen og vente til alle bevegelige deler står stille.
5. Åpne panseret, og finn drivstoffilteret (Figur 25).

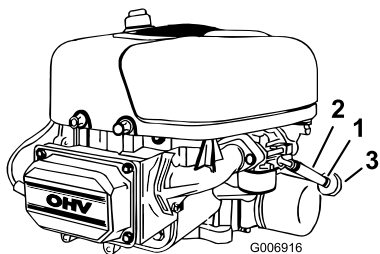

Figur 25

1. Slangeklemme
2. Drivstoffslange
3. Drivstofffilter

6. Klem sammen endene på slangeklemmen, og skyv det oppover bensinslangen mot drivstofftanken (Figur 25).
7. Trekk bensinslangen av filteret (Figur 25), og la bensinen renne ned i en bensinkanne eller et oppsamlingsfat.

Merk: Dette er det beste tidspunktet å montere et nytt drivstofffilter ettersom drivstofftanken er tom.

8. Sett bensinslangen på drivstofffilteret.
9. Skyv slangeklemmen nær opptil drivstofffilteret for å feste både slange og filter.

Skifte drivstofffilteret

Det beste tidspunktet å skifte drivstofffilter på (Figur 25) er når drivstofftanken er tom. Et skittent drivstofffilter som er tatt av bensinslangen, må aldri monteres på nytt.

1. Koble fra knivkontroll (kraftuttak) og aktiver parkeringsbremsen.
2. Før du forlater førersetet, må du stanse motoren, ta ut nøkkelen og vente til alle bevegelige deler står stille.
3. Åpne panseret.
4. Klem sammen endene på slangeklemmene, og skyv dem bort fra filteret (Figur 25).
5. Ta filteret av bensinslangene.
6. Monter et nytt filter og skyv slangeklemmene nær opptil filteret.
7. Lukk panseret.

Vedlikehold av elektrisk system

Vedlikeholde batteriet

Batteriet må alltid holdes rent og fulladet. Bruk et tørkepapir til å rengjøre batteriet og batterikassen. Hvis batteriklemmene er korroderte, må de rengjøres med en oppløsning av fire deler vann og én del natron. Smør litt fett på batteriklemmene for å beskytte dem mot korrosjon.

Batterispenning og strømstyrke: 12 volt, 155 kaldstartstrøm

Fjerne batteriet



Batteripolene eller metallverktøy kan kortslutte mot metallkomponenter og forårsake gnister. Gnistene kan føre til at batterigassene eksploderer, noe som kan forårsake personskade.

- Når du fjerner eller monterer batteriet, må du passe på at batteripolene ikke kommer i kontakt med metalldele på gressklipperen.
- La ikke metallverktøy kortslutte mellom batteripolene og metalldele på gressklipperen.

1. Koble fra knivkontroll (kraftuttak) og aktiver parkeringsbremsen.
2. Før du forlater førersetet, må du stanse motoren, ta ut nøkkelen og vente til alle bevegelige deler står stille.
3. Tipp setet forover slik at du ser batteriet.
4. Koble den negative (svarte) grunnkabelen fra batteripolen (Figur 26).

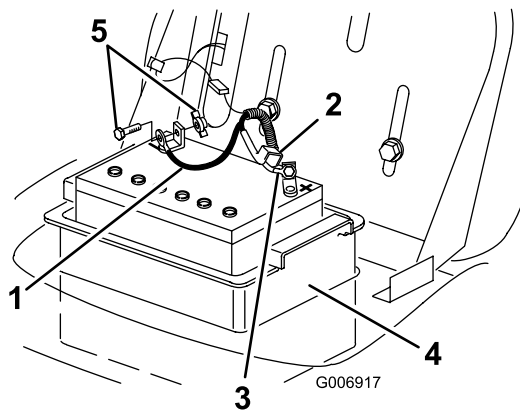

Figur 26

- | | |
|--------------------------|------------------------|
| 1. Negativ kabel (svart) | 4. Batterikasse |
| 2. Gummihette | 5. Bolt og vingemutter |
| 3. Positiv kabel (rød) | |

2. Se på siden av batteriet. Elektrolytten må nå opp til den øverste streken (Figur 27).

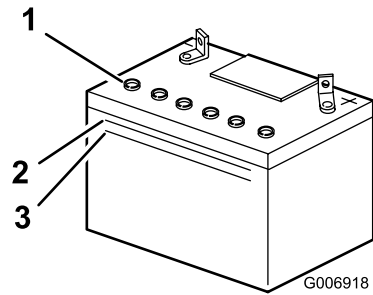

Figur 27

- | | |
|---------------------|----------------|
| 1. Utluftingshetter | 3. Nedre linje |
| 2. Øvre linje | |

Merk: La ikke elektrolyttnivået synke under den nedre linjen (Figur 27).

3. Hvis det er for lite elektrolytt i batteriet, må det fylles med riktig mengde destillert vann. Se Etterfylle batteriet med vann.



Feilaktig ruting av batterikabler kan skade gressklipperen og kablene samt forårsake gnister. Gnistene kan føre til at batterigassene eksploderer, noe som kan forårsake personskade.

- Ta alltid av den negative (svarte) batterikabelen før du kobler fra den positive (røde) kabelen.
- Koble *alltid* til den positive (røde) batterikabelen før du setter på den negative (svarte) kabelen.

5. Skyv gummihetten oppover på den positive (røde) kabelen. Koble den positive (røde) grunnkabelen fra batteripolen (Figur 26).
6. Ta batterikassen og batteriet ut av chassiset (Figur 26).

Installere batteriet

1. Sett batteriet i batterikassen, og monter på chassiset (Figur 26).
2. Bruk bolten og vingemutteren til å feste den positive kabelen (rødt) til den positive (+) batteripolen (Figur 26).
3. Sett gummihetten på batteripolen.
4. Bruk bolten og vingemutteren til å feste den negative (svarte) kabelen til den negative (-) batteripolen (Figur 26).

Kontrollere elektrolyttnivået i batteriet

1. Tipp setet forover slik at du ser batteriet.



Batterielekrolytt inneholder svovelsyre, en dødelig gift som kan påføre deg og andre alvorlige brannsår.

- Ikke drikk elektrolytt, og unngå kontakt med hud, øyne eller klær. Bruk vernebriller for å beskytte øynene og gummihansker for å beskytte hendene.
- Fyll batteriet i nærheten av rent vann som kan brukes til å skylle huden.

Helle vann i batteriet

Det beste tidspunktet å fylle destillert vann på batteriet er like før plenraktoren skal brukes. Vannet vil da bli godt blandet med elektrolyttoppløsningen.

1. Fjern batteriet fra traktoren, se Fjerne batteriet.
2. Rengjør toppen av batteriet med et tørkepapir.

Viktig: Fyll aldri batteriet med destillert vann mens batteriet er montert i plenraktoren. Elektrolytten kan søles på andre deler og føre til korrosjonsskade.

3. Ta utluftingshettene av batteriet (Figur 27).
4. Hell sakte i destillert vann i hver battericelle til elektrolyttnivået når opp til den øvre linjen (Figur 27) på batterikassen.

Viktig: Batteriet må ikke overfylles, da elektrolytten (svovelsyre) kan forårsake alvorlige korrosjonsskader på chassiset.

5. Vent i fem til ti minutter etter at du har fylt opp battericellene. Dersom det er nødvendig, tilfører du destillert vann til elektrolyttnivået når opp til den øvre linjen (Figur 27) på batterikassen.
6. Sett utluftingshettene tilbake på batteriet.

Lade batteriet



Når batteriet lades, utvikles det gasser som kan eksplodere.

Du må aldri røyke i nærheten av batteriet. Hold gnister og flammer borte fra batteriet.

Viktig: Hold alltid batteriet fulladet (1,260 egenvekt), spesielt når temperaturen er under 0 °C for å forhindre batteriskade.

1. Fjern batteriet fra understellet, se Fjerne batteriet.
2. Kontroller elektrolyttnivået slik det er beskrevet i Kontrollere elektrolytt i batteriet.
3. Påse at utluftingshettene er satt inn i batteriet, og lad det opp i 1 time på 25 til 30 Amp, eller i 6 timer på 4 til 6 Amp. **Batteriet må ikke overopplades.**
4. Når batteriet er helt oppladet, kobler du laderen fra strømuttaket.
5. Deretter laderledningene fra batteripolene (Figur 28).

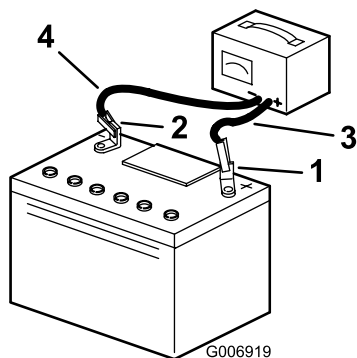

Figur 28

- | | |
|-----------------------|---------------------------|
| 1. Positiv batteripol | 3. Rød (+) laderledning |
| 2. Negativ batteripol | 4. Svart (-) laderledning |

6. Monter batteriet i traktoren, og koble til batterikabelen slik det er beskrevet i Montere batteriet.

Merk: Kjør ikke traktoren med batteriet frakoblet da dette kan føre til elektrisk skade.

Overhale sikringen

Det elektriske systemet er beskyttet av bladsikringer på 10 A.

1. Sikringen skiftes ved å trekke den opp (Figur 29) av sokkelen.

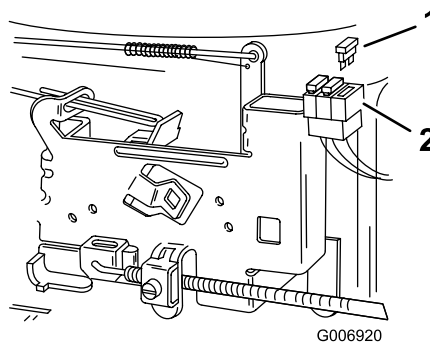

Figur 29

1. Sikring
2. Sokkel

2. Sett sikringen inn i stikkkontakten og skyv sikringen ned for å montere den.

Vedlikehold av drivsystem

Overhale transakselvæske

Ha alltid fullt væsknivå når transakselen er kald.

Merk: Transakselen er forseglet fra fabrikken og trenger ikke oljeskift.

Oljetype: SAE 20W-50 -motorolje (API-klassifisering SH/CD anbefales)

Kontrollere væsknivået

1. Parker plentraktoren på en jevn flate.
2. Koble fra knivkontroll (kraftuttak) og aktiver parkeringsbremsen.
3. Før du forlater føreriset, må du stanse motoren, ta ut nøkkelen og vente til alle bevegelige deler står stille.
4. Rengjør rundt fyllerpluggen (Figur 30), slik at det ikke kan komme smuss ned i beholderen hvis du må fylle på mer væske.

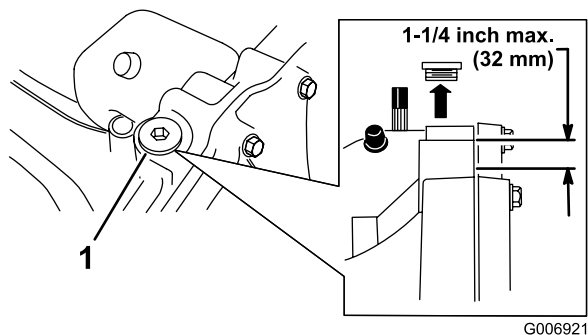

Figur 30

1. Fyllerplugg

5. Ta ut fyllerpluggen og kontroller væsknivået.

Merk: Nivået skal være maks. 32 mm under toppen av fyllerporten (Figur 30). Tilsett væske etter behov.

6. Sett påfyllingspluggen på plass igjen.

Vedlikehold av kjølesystem

Rengjøre kjølesystemet

Bruk en tørr børste til å fjerne gress og rusk fra motoren daglig.

Viktig: For å forhindre at drivstoffsystemet forurennes, må du ikke bruke vann til å rengjøre motoren.

Vedlikehold av bremses

Overhale parkeringsbremsen

Parkeringsbremsen sitter på høyre side av bakakselen, innenfor bakhjulet (Figur 31). Hvis parkeringsbremsen ikke holder maskinen sikkert på plass, må den justeres.

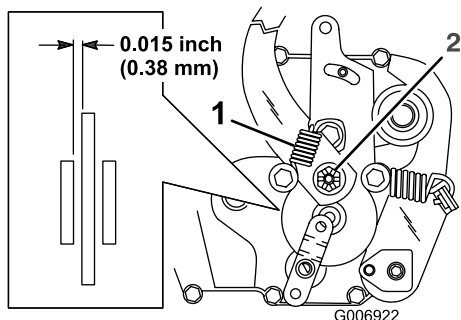

Figur 31

1. Bremsarmfjær
2. Bremsjusteringsmutter

Kontrollere parkeringsbremsen

1. Parker plenraktoren på en jevn flate.
2. Koble fra knivkontroll (kraftuttak) og aktiver parkeringsbremsen.
3. Før du forlater førersetet, må du stanse motoren, ta ut nøkkelen og vente til alle bevegelige deler står stille.
4. Flytt drivkontrollen til posisjonen for skyving. Se Skyve traktoren manuelt.
5. Hvis bakhjulene låser seg og sklir når du skyver traktoren forover, er det ikke nødvendig å justere parkeringsbremsen. Hvis hjulene går rundt men ikke låser seg, er det imidlertid nødvendig med justering. Se Justere parkeringsbremsen.

Justere parkeringsbremsen

1. Kontroller parkeringsbremsen før du justerer den. Se Kontrollere bremsen.
2. Fjern bremsarmfjæren (Figur 31).
3. Ta ut splinten som holder fast bremsjusteringsmutteren, og løsne litt på mutteren (Figur 31).
4. Sett inn et 0,38 mm følerblad mellom bremseskiven og bremsesklossen (Figur 31).
5. Trekk til mutteren til du føler en viss motstand i følerbladet når du drar det inn og ut.
6. Sett inn en ny splint og fest bremsarmfjæren.
7. Sjekk parkeringsbremsen igjen. Se Sjekk parkeringsbremsen.

Viktig: Når parkeringsbremsen er frigjort, skal bakhjulene kunne rotere fritt når du skyver plenraktoren. Hvis du ikke kan oppnå 0,38 mm klaring og frihjulsrotering, ta umiddelbart kontakt med et autorisert forhandlerverktøy.

Vedlikehold av remmer

Skifte knivdrivremmen

Demontere knivens drivrem

1. Demonter gressklipperen. Se Demontere gressklipperen.
2. Ta ut monteringskruene i remskivenes deksler, og ta dekslene av begge knivremskivene (Figur 32).

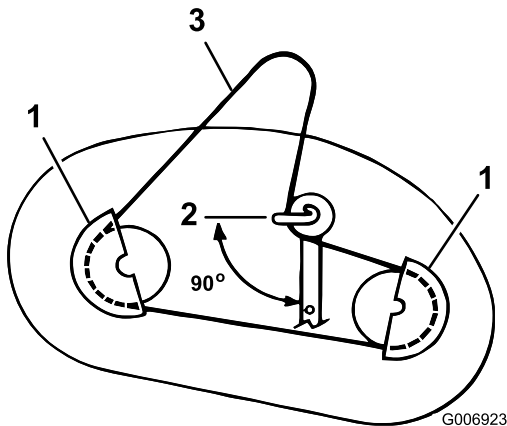

Figur 32

1. Lederulldeksel
2. Stillingen til lederullens remfører
3. Gressklipperrem

3. Løsne, men ikke ta av bolten og mutteren som fester lederullen og remføreren (Figur 32).
4. Ta knivens drivrem av remskivene.

Montere knivens drivrem

1. Legg den nye drivremmen rundt knivremskivene og under remføreren på lederullen.
2. Plasser lederullens remfører slik at den peker mot venstre i en 90 graders vinkel i forhold til lederullarmen (Figur 32).
3. Stram monteringsbolten og låsemutteren for å feste lederullen og remføreren.
4. Monter høyre og venstre lederulldeksel med monteringskruene (Figur 32).
5. Monter gressklipperen. Se Montere gressklipperen.

Vedlikeholde knivene

Sørg for å få best mulig klipperesultat ved å holde knivene skarpe. For å kunne bytte ut blader når de ikke lenger er skarpe nok, bør du ha knivblader i reserve.



En slitt eller skadet kniv kan brenke og en del av kniven kan slynges ut mot føreren eller andre og føre til alvorlige personskader eller en dødsulykke.

- Undersøk kniven regelmessig for slitasje eller skade.
- Skift ut en slitt eller skadet kniv.

Undersøke knivbladene

1. Demonter gressklipperen. Se Demontere gressklipperen.
2. Undersøk kniveggene (Figur 33). Hvis kniven er sløv eller hvis det er hakk i den, må den tas av og slipes. Se Slipe knivene.

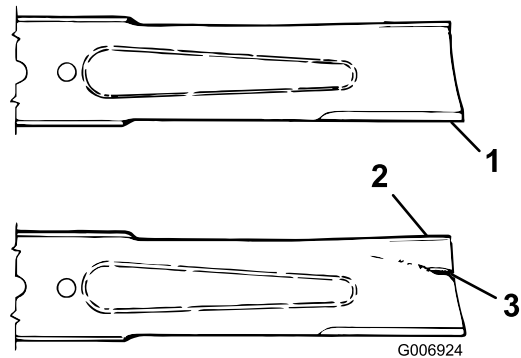

Figur 33

1. Knivegg
2. Knivbue
3. Slitasje/hulldannelse

3. Undersøk knivbladene, spesielt buen (Figur 33). Hvis du finner skader, slitasje eller ser at det begynner å dannes spor i denne delen av kniven (Figur 33), må den skiftes ut øyeblikkelig.

Demontere knivene

1. Demonter gressklipperen. Se Demontere gressklipperen.
2. Legg gressklipperen forsiktig over på siden.
3. Fjern bolten (5/8 tommers skrunøkkel), bueskiven, holderen og kniven (Figur 34). Du kan sette en trekloss mellom kniven og gressklipperen for å holde kniven fast mens du tar ut bolten.

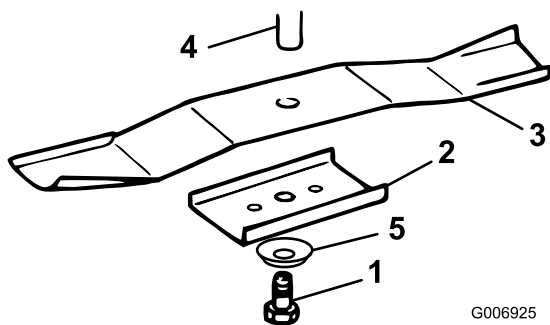

Figur 34

G006925

- | | |
|-------------|-------------|
| 1. Bolt | 4. Spindel |
| 2. Holder | 5. Bueskive |
| 3. Knivblad | |

- Undersøk alle delene; erstatt skadde eller ødelagte deler.

Slipe knivene

- Bruk en fil til å slipe eggen i begge ender av kniven (Figur 35). Oppretthold den originale vinkelen. Kniven holdes balansert hvis du sliper like mye på begge kniveggene.

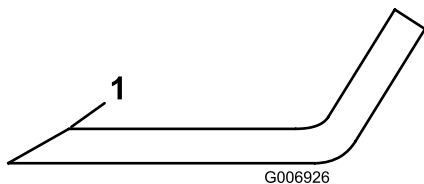

Figur 35

G006926

- Slip kniven i original vinkel.

- Kontroller knivens balanse ved å legge den på en balanseringsinnretning (Figur 36). Hvis kniven holder seg i horisontal stilling, har den riktig balanse og kan brukes. Hvis kniven ikke er balansert, filer du litt metall av på baksiden av kniven. Fortsett med dette helt til kniven er balansert.

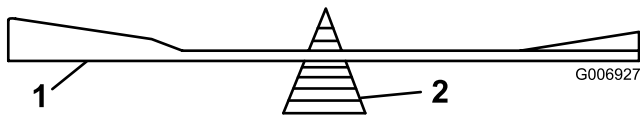

Figur 36

G006927

- Knivblad
- Balanseringsinnretning

Montere knivbladene

- Monter kniven, holderen, bueskiven (den hule siden skal vende mot kniven) og knivbolten (Figur 34).

Viktig: Buen på kniven må vende mot innsiden av gressklipperen for å sikre riktig klipping.

- Trekk til knivbolten med et moment på 61 til 81 Nm.

Demontere klippeenheten

- Parker plentraktoren på en jevn flate.
- Koble fra knivkontroll (kraftuttak) og aktiver parkeringsbremsen.
- Før du forlater føreriset, må du stanse motoren, ta ut nøkkelen og vente til alle bevegelige deler står stille.
- Flytt hendelen som regulerer klippehøyden, til D hakket.
- Ta klippehøydefjæren av monteringsbolten (Figur 37). Fjæren sitter mellom rammen og høyre bakhjul.

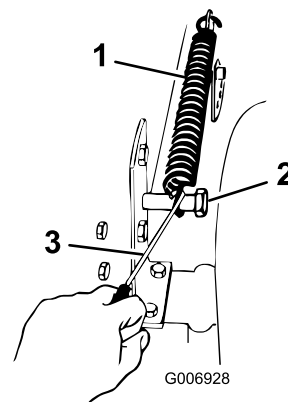

Figur 37

G006928

- Fjær
- Bolt
- Spesialverktøy

Merk: Bruk spesialverktøyet som følger med maskinen.



Når gressklipperen fjernes, kan den fjærsatte hendelen som regulerer klippehøyden, plutselig slippes opp, noe som kan skade deg eller andre personer.

Flytt hendelen som regulerer klippehøyden, til hakk D, og fjern fjæren til hendelen som regulerer klippehøyden, for å slippe opp fjærspenningen.

- Flytt hendelen som regulerer klippehøyden, til A hakket.
- Hekt løs fjæren på lederullarmen fra braketten på gressklipperen (Figur 38).

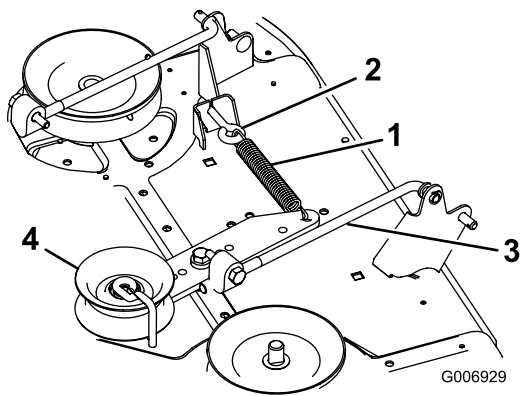

Figur 38

- | | |
|--------------|----------------|
| 1. Blindfjær | 3. Lederullarm |
| 2. Øyebolt | 4. Lederull |

8. Fjern bolter og låsemuttere og trekk de to monteringsknektene med hengsler ned fra frontakselen (Figur 39).

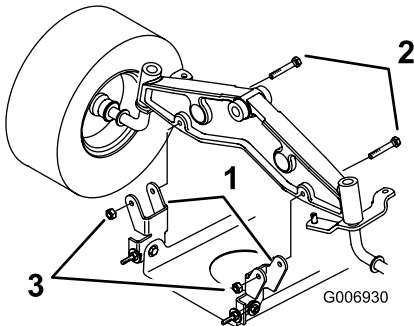

Figur 39

- | | |
|---------------------------------|---------------|
| 1. Monteringsknekt med hengsler | 3. Låsemutter |
| 2. Bolt, (5/16 x 2-1/2 tomme) | |

9. Fjern hårnålssplint og skive fra enden av den lange stangen (Figur 40). Skyv stangen ut av gressklipperfestet.

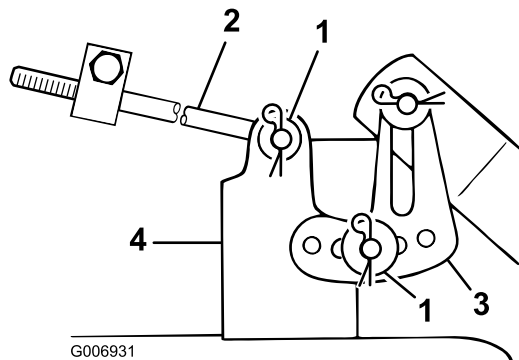

Figur 40

- | | |
|---------------------------|----------------------|
| 1. Hårnålssplint og skive | 3. Nivelleringsknekt |
| 2. Lang stang | 4. Gressklipperfeste |

10. Fjern hårnålssplint og skive fra nivelleringsknekten (Figur 40). Skyv knekten av monteringsstiften. Monter skiven og hårnålssplinten for lagring.

11. Drei nivelleringsknekten opp mot rammen og huk den lange stangen i et av hullene for å oppbevare den. Fest den lange stangen med skiven og hårnålssplinten.

12. Gjenta 9 til 11 for den motsatte siden av klippeenheten.

13. Flytt hendelen som regulerer klippehøyden, til D hakket. Fest klippehøydefjæren på monteringsbolten for lagring (Figur 37).

14. Fjern klipperremmen fra clutchremskiven (Figur 41).

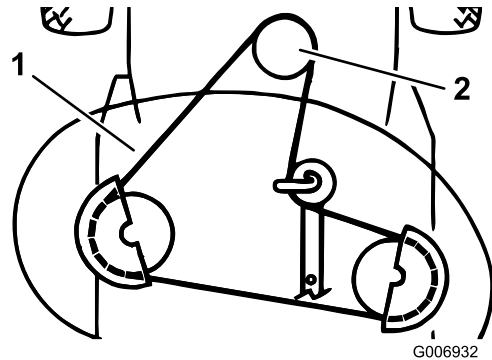

Figur 41

- | | |
|--------------------|-----------------------------|
| 1. Gressklipperrem | 2. Elektrisk clutchremskive |
|--------------------|-----------------------------|

15. Ta klipperremmen av den nederste motorremskiven (Figur 41).

16. Drei forhjulene helt mot venstre. Skyv gressklipperen ut mot høyre for å ta den helt av.

Montere klippeenheten



Hvis ikke gressavlederen, utslippsdekslet eller hele gressoppsamleren sitter på plass, vil du selv eller andre risikere å komme i kontakt med kniven eller gjenstander som blir slengt opp i luften. Kontakt med gressklipperkniver som roterer og gjenstander som blir slengt opp i luften, kan føre til at noen blir alvorlig skadet eller drept.

- Fjern aldri gressavlederen fra gressklipperen fordi gressavlederen leder materiale ned mot bakken. Hvis gressavlederen blir skadet, må den skiftes ut omgående.
- Hold hender og føtter borte fra undersiden av gressklipperen.
- Prøv aldri å rengjøre utslippsområdet eller gressklipperknivene bortsett fra når du har flyttet kraftuttaket til avstillingen og og vridt om tenningsnøkkelen til avstillingen. Ta alltid ut nøkkelen og koble ledningen fra tennpluggen(e).

1. Parker maskinen på en jevn flate.
2. Koble fra knivkontroll (kraftuttak).
3. Sett på parkeringsbremsen.
4. Før du forlater føreraset, må du stanse motoren, ta ut nøkkelen og vente til alle bevegelige deler står stille.
5. Drei forhjulene helt mot venstre. Skyv gressklipperen inn under chassiset fra høyre side.
6. Sett klipperremmen på den nederste motorremskiven (Figur 41).
7. Monter monteringsknektene med hengsler til frontakselen med bolter og låsemuttere (Figur 42).

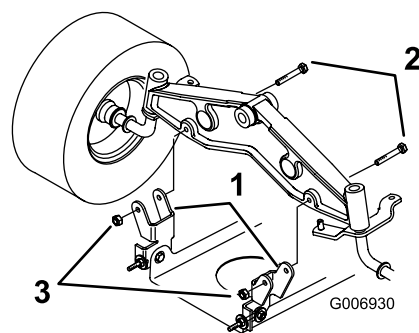

Figur 42

1. Monteringsknekt med hengsler
2. Bolt, (5/16 x 2-1/2 tomme)
3. Låsemutter

8. Flytt hendelen som regulerer klippehøyden, til D hakket.
9. Fjern klippehøydefjæren mellom løftebraketten og festebolten på høyre side av gressklipperen (Figur 43).

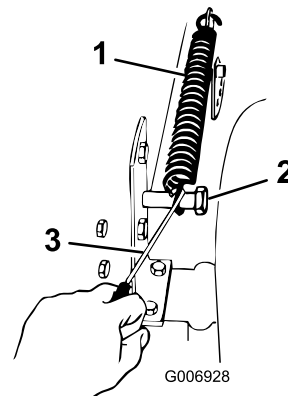

Figur 43

1. Fjær
2. Bolt
3. Spesialverktøy

Merk: Bruk spesialverktøyet som følger med maskinen.

10. Flytt hendelen som regulerer klippehøyden, til A hakket.
11. Skyv enden på den lange stangen gjennom hullet i gressklipperfestet (Figur 44).

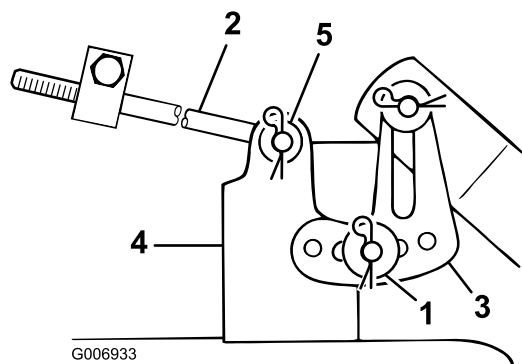

Figur 44

- | | |
|--------------------------------|--------------------------------|
| 1. Hårnålssplint og tykk skive | 4. Gressklipperfeste |
| 2. Lang stang | 5. Hårnålssplint og tynn skive |
| 3. Nivelleringsknekt | |

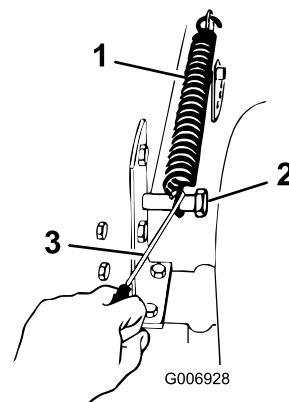

Figur 46

- | | |
|---------|-------------------|
| 1. Fjær | 3. Spesialverktøy |
| 2. Bolt | |

12. Monter den tynne skiven og hårnålssplinten for å feste stangen på plass (Figur 44).
13. Sett nivelleringsknekten med slisser på pinnen på klippehøydearmen (Figur 44).
14. Monter den tykke skiven og hårnålssplinten for å feste gressklipperen (Figur 44).
15. Gjenta 11 til 14 for den motsatte siden av klippeenheten.
16. Hekt ledefjæren fra lederullarmen på øyebolten på gressklipperen (Figur 45).

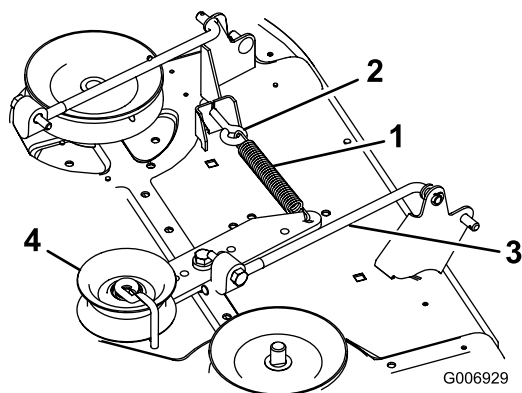

Figur 45

- | | |
|--------------|----------------|
| 1. Blindfjær | 3. Lederullarm |
| 2. Øyebolt | 4. Lederull |

17. Flytt hendelen som regulerer klippehøyden, til D-hakket for å gjøre det enklere å montere.
18. Hekt på klippehøydefjæren mellom løftebraketten og festebolten på høyre side av gressklipperen (Figur 46).

Merk: Bruk spesialverktøyet som følger med maskinen.

19. Kontroller klippenivået, se Rette opp gressklipperen på tvers.

Rette opp klippeenheten på tvers

Gressklipperknivene må sitte helt vannrett på tvers. Sjekk at de gjør det, hver gang du monterer gressklipperen, eller hvis du ser at plenen ble ujevnt klippet. Før du retter opp gressklipperen, stiller du inn lufttrykket i dekkene til anbefalt nivå. Se Kontrollere trykket i dekkene.

1. Parker plentraktoren på en jevn flate.
2. Koble fra knivkontroll (kraftuttak) og aktiver parkeringsbremsen.
3. Før du forlater førerisetet, må du stanse motoren, ta ut nøkkelen og vente til alle bevegelige deler står stille.
4. Flytt hendelen som regulerer klippehøyden, til C hakket.
5. Roter knivene forsiktig fra side til side (Figur 47).

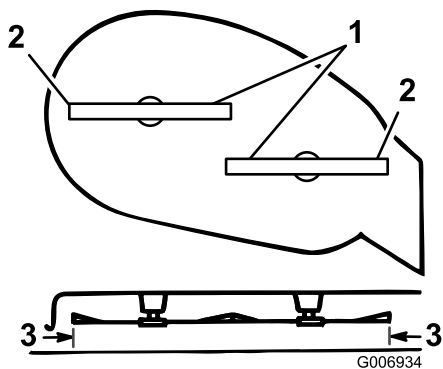

Figur 47

- | | |
|-----------------------|------------|
| 1. Knivene tvers over | 3. Mål her |
| 2. Ytre knivkanter | |

- Mål avstanden mellom de ytterste knivkantene og det flate underlaget (Figur 47). Hvis begge målene ikke er innenfor 5 mm, juster dem; se 7 til og med 10.
- Fjern hårnålssplinten og skiven fra nivelleringsknekten (Figur 48).

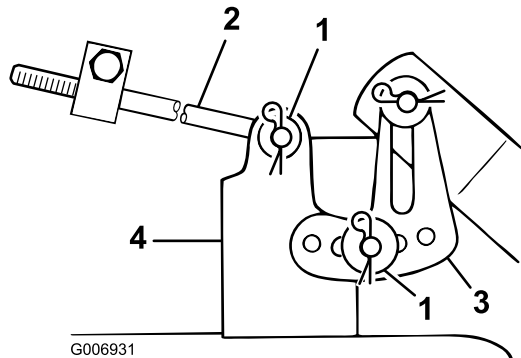

Figur 48

- | | |
|---------------------------|----------------------|
| 1. Hårnålssplint og skive | 3. Nivelleringsknekt |
| 2. Lang stang | 4. Gressklipperfeste |

- Anbring nivelleringsknekten i et annet hull og monterer skiven og hårnålssplinten (Figur 48).

Merk: Stiller du nivelleringsknekten mot det fremre hullet, reduserer du knivhøyden; stiller du nivelleringsknekten mot det bakre hullet, øker du knivhøyden.

- Gjenta 7 og 8 for den motsatte siden av klippeenheten.
- Kontrollerer knivens hellingsvinkel på langs. Se Justere knivens hellingsvinkel på langs.

Justere knivens hellingsvinkel på langs

Knivens hellingsvinkel på langs må sjekkes hver gang gressklipperen monteres. Før du kontrollerer

hellingsvinkelen, stiller du inn lufttrykket i dekkene til anbefalt nivå. Se Kontrollere trykket i dekkene. Hvis fronten av gressklipperen ikke er mellom 3 og 10 mm lavere enn bakdelen av gressklipperen, juster knivens hellingsvinkel ved å gjøre som følger:

- Parker plentraktoren på en jevn flate.
- Koble fra knivkontroll (kraftuttak) og aktiver parkeringsbremsen.
- Før du forlater føreriset, må du stanse motoren, ta ut nøkkelen og vente til alle bevegelige deler står stille.
- Sjekk og juster knivens oppretting på tvers hvis du ikke allerede har gjort det. Se Opprette klippeenheten på tvers.
- Flytt hendelen som regulerer klippehøyden, til C hakket.
- Mål lengden til stangen som stikker ut av justeringsblokkens forside på siden av chassiset (Figur 49). Hvis lengden på stangen ikke er 16 mm, fjern hårnålssplinten og skiven fra enden av stangen (Figur 49) og drei stangen til den stikker 16 mm ut.

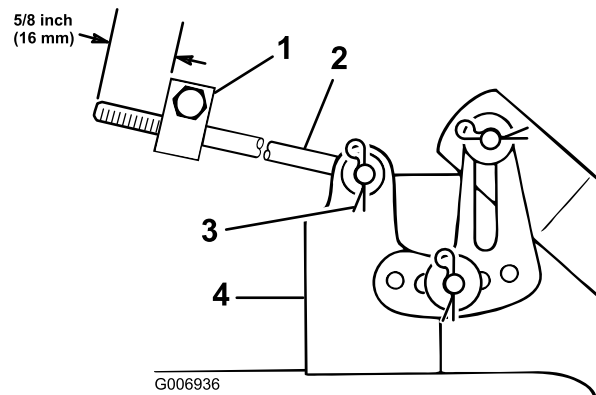

Figur 49

- | | |
|--------------------|---------------------------|
| 1. Justeringsblokk | 3. Hårnålssplint og skive |
| 2. Lang stang | 4. Gressklipperfeste |

- Monter enden av stangen i hullet i klippeenheten, og fester den med skiven og hårnålssplinten.
- Gjenta 6 og 7 for den motsatte siden av klippeenheten.
- Sjekk hellingsvinkelen på langs ved å måle avstanden mellom gressklipperens bunn (forfra midt på og bakfra midt på) og det flate underlaget (Figur 50). Hvis fronten ikke er mellom 3 til 10 mm lavere enn bakdelen, må du justere den.

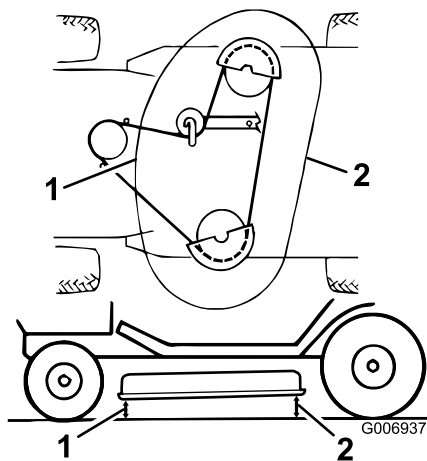

Figur 50

1. Ta mål forfra midt på
2. Ta mål bakfra midt på

10. Løsne litt på den fremre hengselplatens monteringsbolter (Figur 51).

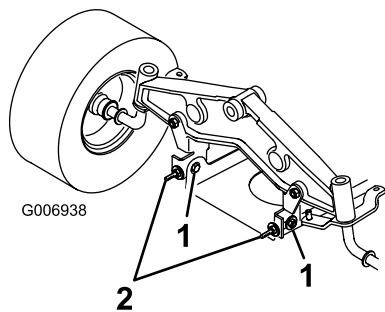

Figur 51

1. Hengselbolt
2. Låsemutter på øyebolt

11. Roter låsemutterne på øyeboltene for å endre justeringen (Figur 51).

Merk: For å løfte fronten av gressklipperen, trekker du til låsemutterne på øyebolten; for å senke fronten av gressklipperen, løsner du låsemutterne på øyebolten.

12. Etter å ha justert begge låsemutterne på øyebolten, kontroller knivens hellingsvinkel på langs igjen. Fortsett å justere øyeboltene til den fremre knivtuppen er 0–9 mm lavere enn bakre knivtupp (Figur 51).

13. Når hellingsvinkelen på langs er korrekt, strammer du monteringsboltene på hengselplaten igjen (Figur 51).

14. Når knivens hellingsvinkel på langs er riktig justert, sjekker du om gressklipperen er rettet opp på tvers. Se Rette opp gressklipperen på tvers.

Kontrollere trykket i dekkene

Oppretthold korrekt lufttrykk i for- og bakhjulene er 138 kPa (20 psi). Sjekk trykket ved ventilstammen (Figur 52) etter hver 25. driftstime eller én gang i året, avhengig av hva som kommer først. Sjekk dekkene når de er kalde, for å få en mest mulig nøyaktig avlesning av trykket.

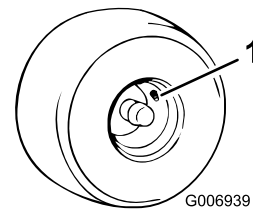

Figur 52

1. Ventilstamme

Overhale frontlysene

Frontlysene bruker en 1156-billyspære.

Ta ut lyspæren

1. Åpne panseret.
2. Ta ledningskontaktene av begge tilkoblingspunktene på lyspæreholderen.
3. Drei lyspæreholderen 1/4 omdreining mot klokken, og ta den av reflektoren (Figur 53).

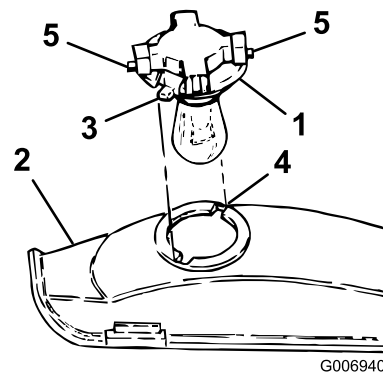

Figur 53

1. Lyspæreholder
2. Reflektor
3. Tapper
4. Slisser
5. Tilkoblingspunkter

4. Press lyspæren inn samtidig som du skrur den mot klokken helt til den stopper (ca. 1/4 omdreining), og ta den ut av holderen (Figur 54).

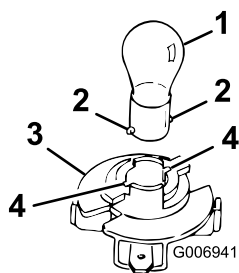

Figur 54

- | | |
|----------------|------------------|
| 1. Lyspære | 3. Lyspæreholder |
| 2. Metallnåler | 4. Slisser |

Montere lyspæren

1. Rett inn metallnålene på siden av lyspærebunnstykket i forhold til slissene i lyspæreholderen.
2. Sett bunnstykket inn i holderen (Figur 54).
3. Press lyspæren ned, og skru den med klokken helt til den stopper.
4. Rett inn tappene på lyspæreholderen (Figur 53) etter slissene i reflektoren, sett lyspæreholderen inn i reflektoren og drei den en kvart omdreining med klokken til den stopper.
5. Sett ledningskontaktene på koblingspunktene på lyspæreholderen.

Rengjøring

Vaske plentraktorens underside

Rengjør undersiden av gressklipperen for å hindre oppsamling av gress. Slik oppnår du forbedret oppmaling og fordeling av gressrester.

1. Parker plentraktoren på en jevn flate.
2. Koble fra knivkontroll (kraftuttak) og aktiver parkeringsbremsen.
3. Før du forlater føreriset, må du stanse motoren, ta ut nøkkelen og vente til alle bevegelige deler står stille.
4. Fest kuplingen (ikke inkludert) til gressklipperens vanninntaksnippel, og skru på vannet (Figur 55).

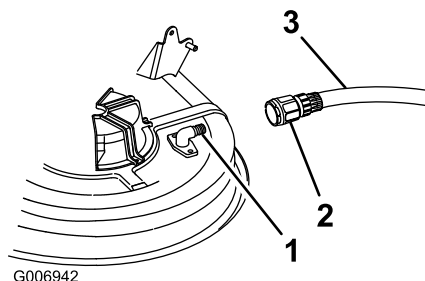

Figur 55

- | | |
|------------------------------|-----------|
| 1. Vanninntaksnippel | 3. Slange |
| 2. Kupling (følger ikke med) | |

Merk: Smør vaselin på vanninntaksnippelens o-ring for å gjøre det enklere å feste kuplingen og for å beskytte o-ringen.

5. Senk gressklipperen til laveste klippehøyde.
6. Sitt i setet når du starter motoren.
7. Koble til knivkontrollen (kraftuttaket), og la gressklipperen kjøre i ett til tre minutter.
8. Koble fra knivkontroll (kraftuttak).
9. Før du forlater føreriset, må du stanse motoren, ta ut nøkkelen og vente til alle bevegelige deler står stille.
10. Ta ut tenningsnøkkelen.
11. Skru av vannet og fjern kuplingen fra vanninntaksnippelen og slangen.
12. Kjør gressklipperen igjen i ett til tre minutter for å fjerne overflødig vann.



Hvis vanninntaksnippelen er skadet eller mangler, kan du selv eller andre i nærheten risikere å bli truffet av gjenstander som blir slengt gjennom luften, eller komme i kontakt med kniven. Kontakt med gjenstander som blir slengt gjennom luften, eller kontakt med kniven kan forårsake skader eller dødsulykker.

- Hvis vanninntaksnippelen er skadet eller mangler, må det monteres en ny nippel øyeblikkelig, og før gressklipperen brukes igjen.
- Tett igjen eventuelle hull i gressklipperen med bolter og muttere.
- Stikk aldri hender eller føtter under plentraktoren eller gjennom åpninger i plentraktoren.

Lagring

1. Koble fra knivkontroll (kraftuttak) og aktiver parkeringsbremsen.
2. Før du forlater føreriset, må du stanse motoren, ta ut nøkkelen og vente til alle bevegelige deler står stille.
3. Rengjør hele plentraktoren utvendig, spesielt motoren, og fjern gressrester, smuss osv. Fjern utvendige gressrester og smuss på motorens sylindertoppribber og viftehus.

Viktig: Du kan vaske plentraktoren med skånsomt vaskemiddel og vann. **Bruk ikke trykkvasker til å rengjøre traktoren. Trykkvasking kan skade det elektriske systemet og vaske bort nødvendig fett fra friksjonspunktene. Unngå å bruke for mye vann, spesielt nær dashbordet, lampene, motoren og batteriet.**

4. Kontroller parkeringsbremsen. Se Kontrollere parkeringsbremsen.
5. Overhal luftrenseren. Se Overhale luftrenseren.
6. Smør chassiset. Se Smøre plentraktoren.
7. Bytt veivhusets olje og filter. Se Kontrollere motoroljenivået.
8. Kontroller trykket i dekkene. Se Kontrollere trykket i dekkene.
9. Hvis traktoren skal lagres i mer enn 30 dager, må den behandles på følgende måte:
 - A. Bland et stabiliserings/kondisjoneringsmiddel med petroleumbase i drivstoffet på tanken. Følg instruksene fra produsenten av middelet. Stabiliseringsmidler med alkoholbase (etanol eller metanol) må ikke brukes.

Merk: Et stabiliserings-/kondisjoneringsmiddel er mest effektivt når det blandes med fersk bensin og brukes til enhver tid.
 - B. Kjør motoren i fem minutter for å fordele den behandlede bensinen i drivstoffsystemet.
 - C. Stopp motoren, la den avkjøles og tøm drivstofftanken. Se Tømme drivstofftanken.
 - D. Start motoren og kjør den til den stopper.
 - E. Bruk choken eller fyll opp forgasseren.
 - F. Start motoren og la den gå til den ikke starter mer.
 - G. Resirkuler brukt olje i samsvar med lokale forskrifter.

Viktig: Bensin som inneholder et stabiliserings-/kondisjoneringsmiddel, må ikke oppbevares i flere enn 90 dager.

10. Ta av og undersøk tennpluggen. Se Overhale tennpluggen. Når tennpluggene er tatt ut, heller du to spiseskjeer med olje i tennplugghullet. Bruk den elektriske starteren til å starte motoren og fordele oljen på innsiden av sylindere. Sett tennpluggen tilbake på plass, men koble ikke kabelen til pluggen.
11. koble fra den negative batterikabelen. Rengjør batteriet og batteripolene. Kontroller elektrolyttnivået og lad det helt opp. Se Vedlikeholde batteriet. Ikke la den negative batterikabelen være koblet til batteriet under lagring.

Viktig: Batteriet må være full-ladet for å unngå at det fryser og skades ved temperaturer under 0 °C. Et fullopladet batteri kan lagres over vinteren uten å måtte lades opp igjen.

12. Sjekk og stram til alle bolter, muttere og skruer. Alle slitte eller skadde deler må repareres eller skiftes ut.
13. Fjern riper og avskalling og mal over bare metalloverflater med lakk som fås kjøpt hos autoriserte forhandlerverksteder.
14. Plentraktoren må oppbevares rent og tørt i en garasje eller på et lager. Ta ut tennings og KeyChoice nøklene fra traktoren og oppbevar dem på et sted som er lett å huske. Legg en presenning over plentraktoren for å beskytte den og holde den ren.

Feilsøking

Problem	Mulig årsak	Løsning
Startmotoren kjører ikke.	<ol style="list-style-type: none"> 1. Knivkontrollen (kraftoverføring) er innkoblet. 2. Parkeringsbremsen er ikke på. 3. Batteriet er flatt. 4. De elektriske forbindelsene er korroderte eller løse. 5. En sikring har gått. 6. Et relé eller en bryter er skadd. 	<ol style="list-style-type: none"> 1. Koble fra knivkontroll (kraftuttak). 2. Sett på parkeringsbremsen. 3. Lad opp batteriet. 4. Kontroller at de elektriske forbindelsene har god kontakt. 5. Bytt ut sikringen. 6. Kontakt et autorisert forhandlerverksted.
Motoren vil ikke starte, er vanskelig å starte eller går ikke.	<ol style="list-style-type: none"> 1. Føreren sitter ikke på plass. 2. Drivstofftanken er tom. 3. Luftrenseren er skitten. 4. Tennpluggkabelen er løs eller frakoblet. 5. Tennpluggen er skadet eller skitten eller elektrodeavstanden er feil. 6. Choken er ikke lukket. 7. Det er smuss på drivstoffilteret. 8. Tomgangshastigheten er for lav eller blandingen er feil. 9. Det er smuss, vann eller gammelt drivstoff i drivstoffsystemet. 	<ol style="list-style-type: none"> 1. Sett deg på setet. 2. Fyll drivstofftanken med bensin. 3. Rengjør eller bytt ut luftrensererementet. 4. Koble ledningen til tennpluggen. 5. Monter en ny tennplugg med korrekt åpning. 6. Juster gasskabelen. 7. Bytt ut drivstoffilteret. 8. Juster tomgangshastigheten og tomgangsblanding. 9. Kontakt et autorisert forhandlerverksted.
Motoren mister kraft.	<ol style="list-style-type: none"> 1. For stor motorbelastning. 2. Luftrenseren er skitten. 3. Oljenivået i veivhuset er lavt. 4. Kjøleribbene og luftpassasjene under motorviftehuset er tilstoppet. 5. Tennpluggen er skadet eller skitten eller elektrodeavstanden er feil. 6. Utluftingshullet i drivstofflokket er tilstoppet. 7. Det er smuss i drivstoffilteret. 8. Det er smuss, vann eller gammelt drivstoff i drivstoffsystemet. 	<ol style="list-style-type: none"> 1. Reduser bakkehastigheten. 2. Rengjør luftrensererementet. 3. Tilsett olje til veivhuset. 4. Fjern hindringen i kjøleribbene og luftpassasjene. 5. Monter en ny tennplugg med korrekt åpning. 6. Rengjør eller skift ut drivstofflokket. 7. Bytt ut drivstoffilteret. 8. Kontakt et autorisert forhandlerverksted.
Motoren overopphetes.	<ol style="list-style-type: none"> 1. For stor motorbelastning. 2. Oljenivået i veivhuset er lavt. 3. Kjøleribbene og luftpassasjene under motorviftehuset er tilstoppet. 	<ol style="list-style-type: none"> 1. Reduser bakkehastigheten. 2. Tilsett olje til veivhuset. 3. Fjern hindringen i kjøleribbene og luftpassasjene.
Det er unormal vibrasjon.	<ol style="list-style-type: none"> 1. Knivene er bøyd eller ubalanserte. 2. Knivmonteringsbolten er løs. 3. Monteringsboltene i motoren er løse. 4. En motorremskive, lederull eller knivremskive er løs. 5. Motorremskiven er ødelagt. 	<ol style="list-style-type: none"> 1. Monter nye kniver. 2. Stram til knivmonteringsbolten. 3. Trekk til monteringsboltene. 4. Stram til den aktuelle skiven. 5. Kontakt et autorisert forhandlerverksted.
Knivene roterer ikke.	<ol style="list-style-type: none"> 1. Knivens drivrem er slitt, løs eller ødelagt. 2. Knivens drivrem er kommet av lederullen. 	<ol style="list-style-type: none"> 1. Monter en ny drivrem for kniven. 2. Monter ny drivrem for kniven og kontroller at lederullen og remførerne befinner seg i korrekt stilling.

Problem	Mulig årsak	Løsning
Plentraktoren kjører ikke.	<ol style="list-style-type: none"> 1. Drivkontrollen er i posisjonen for skyving. 2. Trekkremmen er slitt, løs eller ødelagt. 3. Trekkremmen har kommet av lederullen. 	<ol style="list-style-type: none"> 1. Flytt drivkontrollen til posisjonen for bruk. 2. Kontakt et autorisert forhandlerverksted. 3. Kontakt et autorisert forhandlerverksted.
Gressklipperen klipper ujevnt.	<ol style="list-style-type: none"> 1. Trykket i dekkene er feil. 2. Klippeenheten er ikke rettet opp. 3. Plentraktorens underside er skitten. 	<ol style="list-style-type: none"> 1. Still inn trykket i dekkene. 2. Rett opp klippeenheten på tvers og på langs. 3. Rengjør gressklipperens underside.

Skjemaer

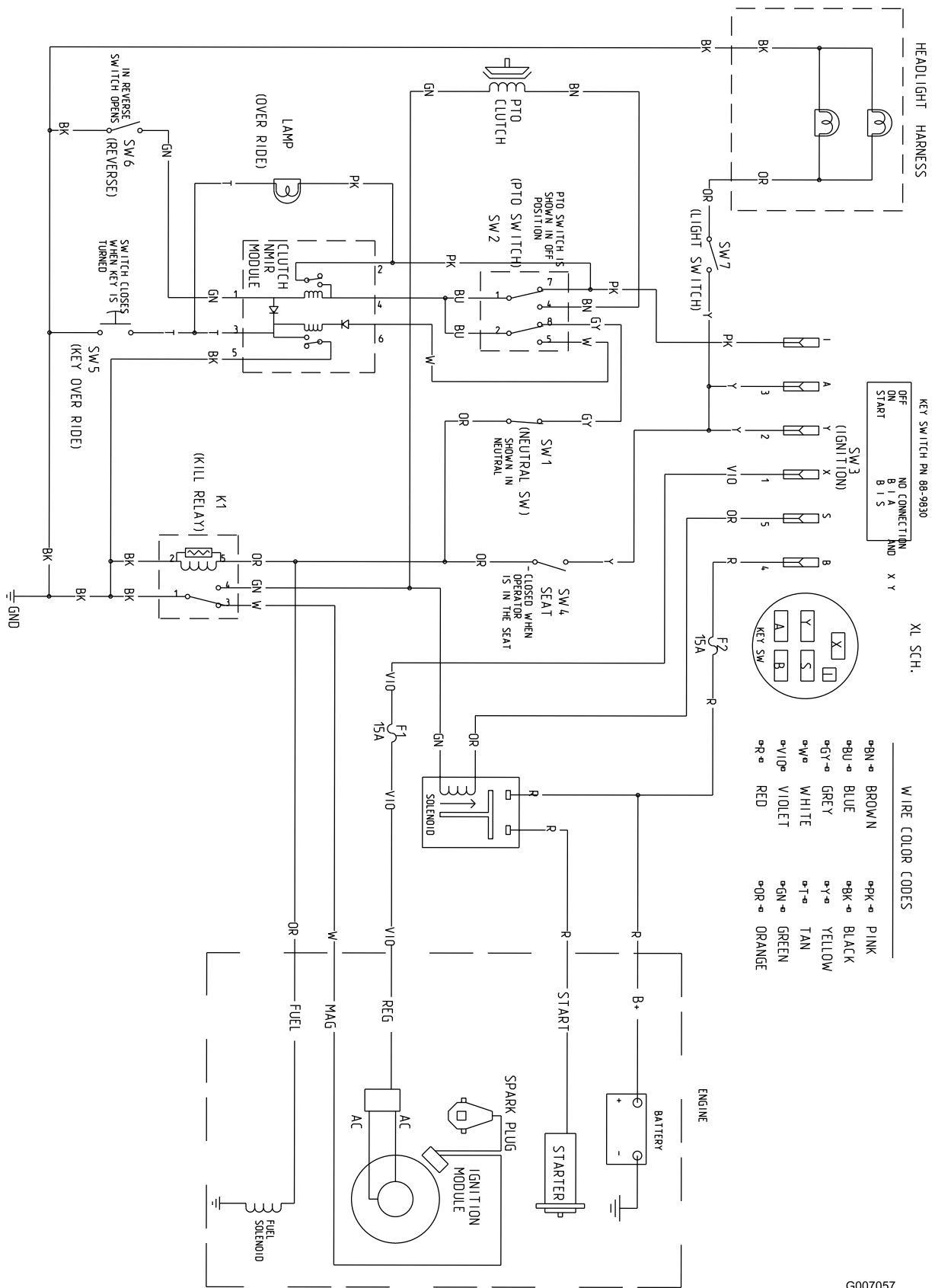

Koblingskjema (Rev. A)

G007057

Notat:

Notat:

International Distributor List

Distributor:	Country:	Phone Number:
Atlantis Su ve Sulama Sistemleri Lt	Turkey	90 216 344 86 74
Balama Prima Engineering Equip	Hong Kong	852 2155 2163
B-Ray Corporation	Korea	82 32 551 2076
Casco Sales Company	Puerto Rico	787 788 8383
Ceres S.A	Costa Rica	506 239 1138
CSSC Turf Equipment (pvt) Ltd	Sri Lanka	94 11 2746100
Cyril Johnston & Co	Northern Ireland	44 2890 813 121
Equivier	Mexico	52 55 539 95444
Femco S.A.	Guatemala	502 442 3277
G.Y.K. Company ltd.	Japan	81 726 325 861
Geomechaniki of Athens	Greece	30 10 935 0054
Guandong Golden Star	China	86 20 876 51338
Hako Gorund and Garden	Sweden	46 35 10 0000
Hayter Limited (U.K.)	United Kingdom	44 1279 723 444
Hydroturf Int. Co Dubai	United Arab Emirates	97 14 347 9479
Hydroturf Egypt LLC	Egypt	202 519 4308
Ibea S.p.A.	Italy	39 0331 853611
Irriamc	Portugal	351 21 238 8260
Jean Heybroek b.v.	Netherlands	31 30 639 4611
Lely (U.K.) Limited	United Kingdom	44 1480 226 800
Maquiver S.A.	Colombia	57 1 236 4079
Maruyama Mfg. Co. Inc.	Japan	81 3 3252 2285
Metra Kft	Hungary	36 1 326 3880
Mountfield a.s.	Czech Republic	420 255 704 220
Munditol S.A.	Argentina	54 11 4 821 9999
Oslinger Turf Equipment SA	Ecuador	593 4 239 6970
Oy Hako Ground and Garden Ab	Finland	358 987 00733
Parkland Products Ltd	New Zealand	64 3 34 93760
Prochaska & Cie	Austria	43 1 278 5100
RT Cohen 2004 Ltd	Israel	972 986 17979
Riversa	Spain	34 9 52 83 7500
Roth Motorgerate GmBh & Co	Germany	49 7144 2050
Sc Svend Carlsen A/S	Denmark	45 66 109 200
Solvart S.A.S	France	33 1 30 81 77 00
Spypros Stavrinides Limited	Cyprus	357 22 434131
Surge Systems India Limited	India	91 1 292299901
T-Markt Logistics Ltd	Hungary	36 26 525 500
Toro Australia	Australia	61 3 9580 7355
Toro Europe BVBA	Belgium	32 14 562 960



Toro garantien

Betingelser og inkluderte produkter

The Toro® Company og datterselskapet Toro Warranty Company, i henhold til en avtale mellom dem, garanterer i fellesskap overfor den opprinnelige kjøperen* å reparere alle Toro-produkter som brukes til normale boligformål* hvis det oppstår defekter i materialer eller arbeidskvalitet. Følgende tidsperioder gjelder fra datoen for opprinnelig kjøp:

Produkter	Garantiperiode
Manuelle motordrevne gressklippere	2-års begrenset garanti
Bakmotortraktor	2-års begrenset garanti
Plen- og hagetraktorer	2-års begrenset garanti
Elektriske håndholdte produkter	2-års begrenset garanti
Snøfresere	2-års begrenset garanti
Forbrukermaskin med nullradius	2-års begrenset garanti

* "Opprinnelig kjøper" innebærer bruk av personen som opprinnelig kjøpte Toro-produktene.

* "Normal boligformål" betyr bruk av produktet på samme tomt som hjemmet ditt. Bruk på mer enn ett sted betraktes som kommersiell bruk, og garantien for kommersiell bruk vil gjelde.

Begrenset garanti for kommersiell bruk

Toro Forbrukerprodukter og -tilbehør som brukes til kommersiell, industriell eller utleiebasert bruk, er garantert mot defekter i materialer og arbeidskvalitet for følgende tidsperioder fra datoen for opprinnelig kjøp:

Produkter	Garantiperiode
Manuelle motordrevne gressklippere	90-dagers garanti
Bakmotortraktor	90-dagers garanti
Plen- og hagetraktorer	90-dagers garanti
Elektriske håndholdte produkter	90-dagers garanti
Snøfresere	90-dagers garanti
Forbrukermaskin med nullradius	45-dagers garanti

Instruksjoner for å innhente garantitjenester

Hvis du tror at ditt Toro-produkt inneholder en defekt i materialer eller arbeidskvalitet, følger du denne fremgangsmåten:

1. Kontakt selgeren for å avtale service på produktet. Hvis det av en eller annen grunn er umulig for deg å kontakte selgeren, kan du kontakte en Toro-autorisert forhandler for å avtale service.
2. Ta med deg produktet og kjøpsbevis (salgskvittering) til selgeren eller serviceforhandleren.

Hvis du av en eller annen grunn er misfornøyd med serviceforhandlerens analyse eller med hjelpen du får, kan du kontakte Toro-importøren eller oss på:

Customer Care Department, Consumer Division
Toro Warranty Company
8111 Lyndale Avenue South
Bloomington, MN 55420-1196, USA
Manager: Technical Product Support: 001-952-887-8248

Se vedlagt forhandlerliste

Eierens ansvar

Du må vedlikeholde Toro-produktet ved å følge vedlikeholdsprosedyrene som er beskrevet i brukerhåndboken. Det er du som dekker kostnadene til slikt rutinevedlikehold, enten det utføres av en forhandler eller av deg.

Elementer og betingelser som ikke inkluderes

Denne uttrykkelige garantien dekker ikke følgende:

- Kostnader til vanlig vedlikeholdsservice eller deler, for eksempel filtre, drivstoff, smøremidler, trimmingsdeler, knivsliping, bremse- og clutchjusteringer.
- Alle produkter eller deler som er endret eller feilbrukt eller som må byttes eller repareres på grunn av normal slitasje, uhell eller manglende fagmessig vedlikehold.
- Reparasjoner som er nødvendige pga. feilaktig drivstoff, forurensninger i drivstoffsystemet eller manglende klargjøring av drivstoffsystemet før en periode på over tre måneder med maskinen stående stille.
- Motor og drivverk. Disse dekkes av de aktuelle produsentgarantiene med separate vilkår og betingelser.

Alle reparasjoner som dekkes av denne garantien, må utføres av en autorisert Toro-serviceforhandler som bruker Toro-godkjente reservedeler.

Generelle betingelser

Kjøperen er dekket av nasjonal lovgivning innen hvert land. Rettighetene som kjøperen har med støtte i slike lover, er ikke begrenset av denne garantien.