



Count on it.

Manuale dell'operatore

Pompa per bunker QAS

Trattori Sand/Infield Pro 3040 e 5040

N° del modello 08765—N° di serie 28000001 e superiori

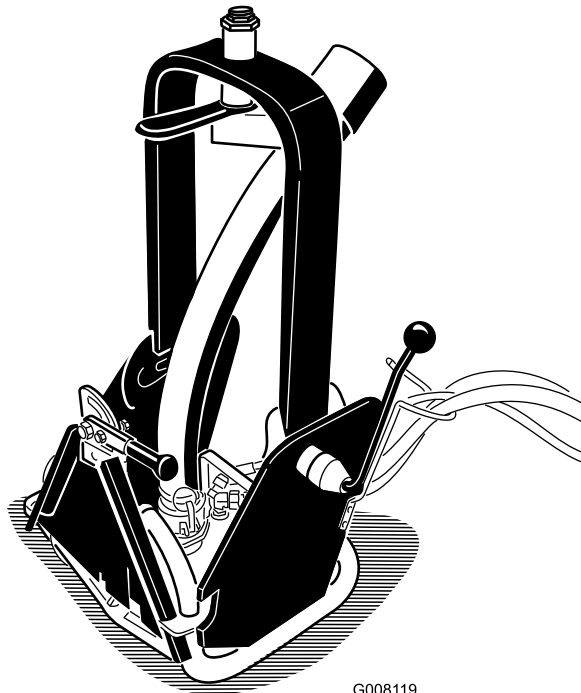

G008119

Introduzione

Leggete attentamente queste informazioni al fine di utilizzare e mantenere correttamente il prodotto, ed evitare infortuni e danni. Voi siete responsabili del corretto utilizzo del prodotto, all'insegna della sicurezza.

Per informazioni su prodotti ed accessori, per la ricerca di un distributore o la registrazione del vostro prodotto, potete contattare Toro direttamente a www.Toro.com.

Per assistenza, ricambi originali Toro o ulteriori informazioni, rivolgetevi a un Distributore Toro autorizzato o ad un Centro Assistenza Toro, ed abbiate sempre a portata di mano il numero del modello ed il numero di serie del prodotto. Il numero del modello ed il numero di serie si trovano nella posizione riportata nella Figura 1. Scrivete i numeri nello spazio previsto.



Figura 1

1. Posizione del numero del modello e del numero di serie

N° del modello _____
N° di serie _____

Questo manuale identifica pericoli potenziali e riporta messaggi di sicurezza evidenziati dal simbolo di avviso di sicurezza (Figura 2), che segnala un pericolo che può causare gravi infortuni o la morte se non osserverete le precauzioni raccomandate.

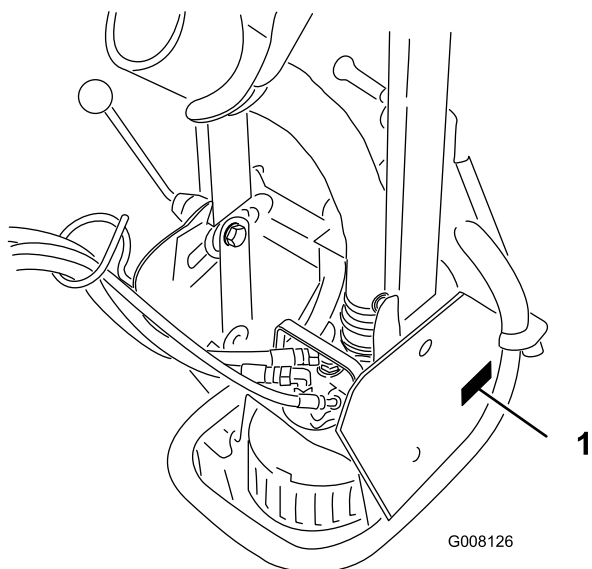

Figura 2

1. Simbolo di allarme

Per evidenziare le informazioni vengono utilizzate altre due parole. **Importante** indica informazioni di carattere meccanico di particolare importanza e **Nota** evidenzia informazioni generali di particolare rilevanza.

Indice

Introduzione	2
Sicurezza	3
Prima dell'uso	3
Durante l'uso	3
Manutenzione	3
Adesivi di sicurezza e informativi	4
Preparazione	5
1 Montaggio della pompa per bunker sul trattore	5
2 Regolazione del gruppo di connessione	6
Funzionamento	7
Regolazione dell'ugello di scarico	7
Prima dell'uso	7
Funzionamento della pompa per bunker	8
Suggerimenti	8
Manutenzione	10
Pulizia della pompa	10

Sicurezza

La gestione dei pericoli e la prevenzione degli infortuni dipendono dalla consapevolezza, dall'attenzione e dal corretto addestramento del personale responsabile dell'utilizzo, trasferimento, manutenzione e rimessaggio della macchina.

L'errato uso o manutenzione della macchina può causare infortuni o la morte. Il rischio di infortuni o incidenti mortali può essere limitato osservando le seguenti istruzioni per la sicurezza.

Prima dell'uso

- Leggete e comprendete il contenuto di questo manuale e del manuale Sand Pro prima di utilizzare la macchina. Acquisire familiarità con tutti i comandi ed imparare ad arrestare rapidamente il motore. È possibile richiedere un manuale sostitutivo gratuito inviando il numero di modello e il numero di serie completi all'indirizzo: The Toro® Company, 8111 Lyndale Avenue South, Bloomington, Minnesota 55420-1196.
 - Non permettere mai che bambini e ragazzi utilizzino la macchina. Non permettere l'utilizzo della macchina da parte di adulti, senza istruzioni adeguate. Solo gli operatori addestrati che hanno letto il presente manuale possono utilizzare questa macchina.
 - Non utilizzare mai la macchina qualora siano stati assunti farmaci o alcolici.
 - Tenere lontano gli astanti dall'area di lavoro.
 - Non rimuovere i carter e i dispositivi di sicurezza. Qualora una protezione, un dispositivo di sicurezza o un adesivo fossero illeggibili o danneggiati, ripararli o sostituirli prima di riutilizzare la macchina. Serrare inoltre dadi, bulloni e viti allentate, per garantire condizioni operative sicure della macchina.
 - Non utilizzare la macchina se si indossano sandali, scarpe da tennis, calzature leggere o pantaloncini. Non indossare indumenti ampi che possano impigliarsi nelle parti in movimento. Indossare sempre pantaloni lunghi e calzature robuste. Si consiglia di indossare occhiali di protezione, scarpe di sicurezza e un casco. L'uso di tale attrezzatura è richiesto ai sensi di alcune ordinanze locali e disposizioni assicurative.
- Capacità di seduta massima: una persona. Non trasportare mai passeggeri.
 - Sedersi alla postazione di guida prima di accendere il motore e utilizzare la macchina.
 - L'utilizzo della macchina richiede la vostra attenzione. Per evitare di perdere il controllo:
 - utilizzate la macchina solamente alla luce del giorno o con illuminazione artificiale adeguata
 - Guidare lentamente e prestare attenzione a buche o altri pericoli nascosti.
 - Guidate con estrema cautela nelle vicinanze di banchi di sabbia, fossati, torrenti o altri potenziali pericoli.
 - Rallentare prima di eseguire curve brusche e di svoltare su pendii.
 - Evitare avviamenti e arresti improvvisi.
 - Prima di muovervi in retromarcia, guardare indietro e assicurarsi che non vi siano persone dietro la macchina.
 - fate attenzione al traffico nelle vicinanze di strade o quando le attraversate, e date sempre la precedenza.
 - Tenersi lontani dall'apertura dello scarico quando la macchina è in funzione. Tenete lontano gli astanti dall'apertura dello scarico e non scaricate direttamente in direzione degli astanti.
 - Se il motore stalla o la macchina perde terreno e non riesce a raggiungere la sommità del pendio, non invertire direzione; Procedete sempre lentamente e direttamente giù dal pendio.
 - **Evitate rischi di lesioni!** Interrompete la tosatura se una persona o un animale domestico si presentano improvvisamente nell'area da tosare o nelle sue vicinanze. L'utilizzo imprudente della macchina, abbinato alle irregolarità del terreno ed agli sbalzi, o a protezioni posizionate in modo errato, può causare infortuni dovuti al lancio di oggetti. Non riprendere l'operazione finché l'area non è sgombra.
 - Non toccare il motore o la marmitta di scarico quando il motore è in funzione o subito dopo averlo arrestato; questi componenti potrebbero essere abbastanza caldi da causare ustioni.

Durante l'uso

- Non azionare il motore in un'area confinata sprovvista di una ventilazione adeguata. I gas di scarico sono pericolosi e possono essere mortali.

Manutenzione

- Togliere la chiave dall'interruttore di accensione per evitare avviamenti accidentali del motore durante gli interventi di manutenzione, regolazione o rimessaggio della macchina.

- Eseguite solamente gli interventi di manutenzione indicati in questo manuale. Qualora siano necessari interventi di assistenza o di riparazione importanti, rivolgetevi ad un distributore Toro autorizzato.
- Per ridurre il rischio di incendio, eliminare eccessive quantità di grasso, erba, foglie e i residui accumulatisi nell'area del motore. Non lavare mai un motore caldo o componenti elettrici con acqua.
- Accertarsi che la macchina si trovi in condizioni operative sicure serrando dadi, bulloni e viti.
- Prima di mettere l'impianto sotto pressione, verificare che tutti i connettori dei tubi siano saldamente serrati e che tutti i tubi e i flessibili idraulici siano in buone condizioni.
- Tenere corpo e mani lontano da perdite filiformi nei tubi idraulici che eiettano fluido idraulico pressurizzato. Usate cartone o carta per cercare le perdite di fluido idraulico. Se il fluido idraulico fuoriesce sotto pressione, può penetrare la pelle e causare infortuni. Se il fluido penetra accidentalmente nella pelle è necessario farlo asportare entro poche ore da un medico che abbia dimestichezza con questo tipo di infortunio, diversamente subentrerà la cancrena.
- Prima di scollegare l'impianto idraulico o di effettuare su di esso qualsiasi intervento, eliminate la pressione dell'intero impianto spegnendo il motore e abbassando a terra la pompa.
- Se per l'esecuzione di un intervento di regolazione occorre mantenere in funzione il motore, tenere mani, piedi, indumenti e altre parti del corpo distanti dalla ventola e da parti in movimento.
- Non utilizzare il motore a regime eccessivo alterando la taratura del regolatore. Per garantire condizioni di sicurezza e precisione, fate controllare la velocità massima del motore con un tachimetro da un Distributore Toro autorizzato.
- Prima di controllare l'olio o di rabboccare la coppa, spegnere il motore.
- Per garantire sicurezza e prestazioni ottimali, utilizzate sempre ed esclusivamente ricambi e accessori originali Toro. **Non utilizzate mai parti di ricambio e accessori compatibili di altri produttori.** Per essere certi che si tratti di ricambi originali, cercate il logo Toro. L'uso di parti di ricambio e accessori non approvati può invalidare la garanzia.

Adesivi di sicurezza e informativi



Gli adesivi di sicurezza e di istruzione sono chiaramente visibili, e sono affissi accanto a zone particolarmente pericolose. Sostituite gli adesivi danneggiati o smarriti.



106-5517

1. Attenzione. Non toccate la superficie calda.

Preparazione

Parti sciolte

Verificate che sia stata spedita tutta la componentistica, facendo riferimento alla seguente tabella.

Procedura	Descrizione	Qté	Uso
1	Montaggio della pompa per bunker	1	Montate la pompa per bunker sul trattore
2	Non occorrono parti	–	Regolazione del gruppo di connessione

Strumenti e parti aggiuntive

Descrizione	Qté	Uso
Catalogo ricambi	1	
Manuale dell'operatore	1	Leggetelo prima di utilizzare la macchina

Nota: Determinare i lati sinistro e destro della macchina dalla normale posizione di funzionamento.

Nota: Per azionare la pompa per bunker, il trattore deve essere dotato del kit remoto dell'impianto idraulico posteriore, modello 08781, o del kit remoto dell'impianto idraulico anteriore, modello 08782.

1

Montaggio della pompa per bunker sul trattore

Parti necessarie per questa operazione:

1	Montaggio della pompa per bunker
---	----------------------------------

Procedura

1. Rimuovete tutti gli accessori dall'adattatore del trattore.
2. Collocate il trattore in posizione, dietro l'adattatore dell'attrezzo.

Nota: Assicurarsi che la leva di bloccaggio (Figura 3) sia girata a sinistra (sbloccata), vista dalla parte posteriore della macchina.



Figura 3

1. Adattatore attrezzo 2. Leva di bloccaggio

3. Sollevare l'adattatore del trattore nell'adattatore dell'attrezzo.
4. Girate la leva di bloccaggio verso destra per bloccare insieme gli adattatori.
5. Accertatevi che il motore e il kit remoto dell'impianto idraulico siano disinseriti.
6. Inserite i flessibili idraulici nell'impianto idraulico remoto Sand Pro. Posizionate i tubi flessibili nell'apposita guida (Figura 4). Evitate che i flessibili idraulici siano attorcigliati o piegati.

2

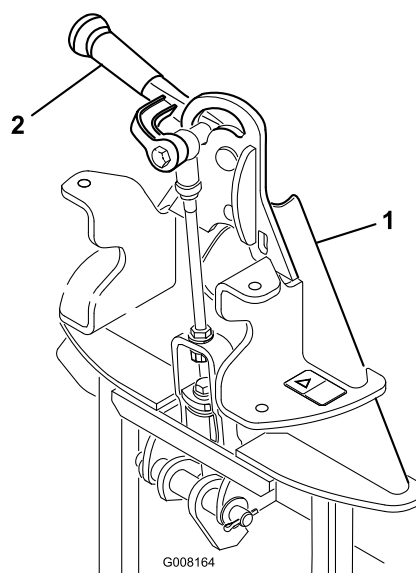
Regolazione del gruppo di connessione

Non occorrono parti

Procedura

1. Una volta montata e fissata la pompa per bunker sul trattore, sollevate l'accessorio.
2. Misurare lo spazio tra la rondella superiore e il distanziale del gruppo di connessione sull'adattatore dell'attrezzo, come illustrato nella Figura 5.

Nota: Lo spazio tra la rondella e lo spallamento deve essere compreso tra 1,5 mm e 2 mm



Figura 4

1. Guida dei flessibili

Importante: Quando gli accoppiatori del tubo idraulico vengono scollegati, accertarsi che i tappi antipolvere siano installati per evitare la penetrazione di contaminazione nel sistema idraulico.

7. Durante l'uso, i flessibili idraulici della pompa del bunker sposteranno una piccola quantità dell'olio idraulico della trattrice. Controllate il livello dell'olio idraulico nella trattrice nel seguente modo:
 - A. Avviate il motore della trattrice e l'impianto idraulico a distanza.
 - B. Avviate la pompa del bunker e fatela girare per alcuni secondi. Non deve essere immersa nell'acqua.
 - C. Arrestate la pompa, l'impianto idraulico a distanza e il motore.
 - D. Controllate il livello dell'olio idraulico nella trattrice e rabboccate se necessario. Fate riferimento al Manuale dell'operatore della trattrice per i requisiti dell'olio idraulico.

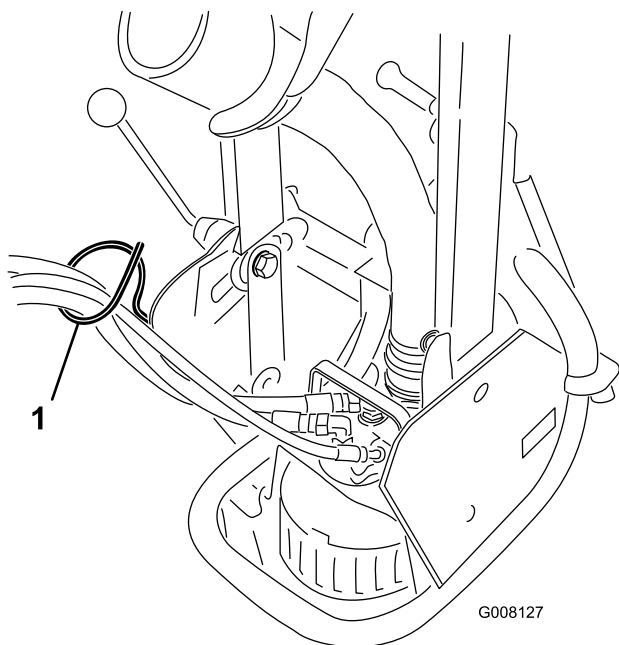

Figura 5

1. da 1,5 a 2 mm
2. Controdado
3. Dado di regolazione

Funzionamento

Regolazione dell'ugello di scarico

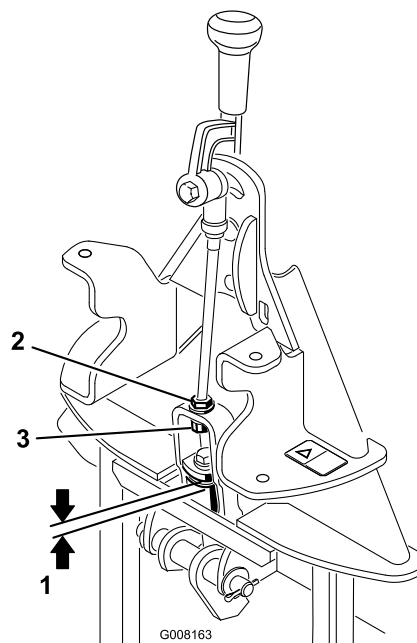
L'ugello di scarico (Figura 6) può essere regolato in basso e in alto o da lato a lato per dirigere il flusso nella posizione opportuna.

1. Per regolare la distanza del flusso, procedete come segue:
 - Ruotate la maniglia di blocco (Figura 6) per sbloccare la torretta girevole.



Figura 6

1. Maniglia di blocco 2. Ugello di scarico

- Ruotate la torretta girevole in avanti o indietro fino a raggiungere la posizione opportuna.
- Serrate la maniglia di blocco.

Nota: Quando la pompa è montata sulla parte **anteriore** della macchina, la maniglia di bloccaggio deve essere rimossa e reinstallata sul lato opposto del telaio.

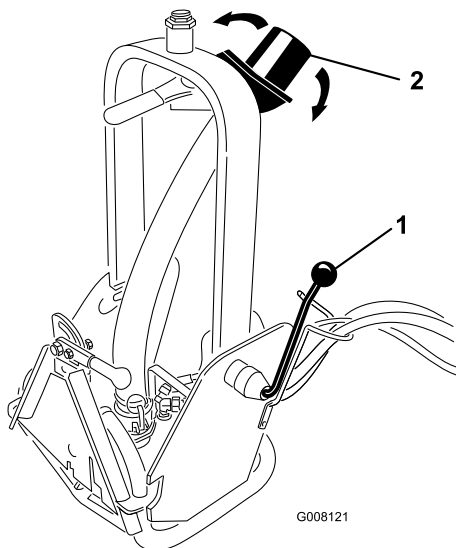

Non spostate la maniglia di blocco sul lato opposto del telaio se la pompa è montata sul retro della macchina.

2. Per regolare la direzione del flusso, ruotate la maniglia dell'ugello (Figura 7) nella posizione opportuna.

Nota: È possibile aumentare o diminuire la resistenza dell'ugello della maniglia (Figura 7)

regolando la coppia di serraggio sul dado grande in cima alla torretta girevole.



Figura 7

1. Maniglia ugello

Prima dell'uso

1. Misurate la profondità dell'acqua nella parte più bassa del bunker. Se è inferiore a ca. 6,35 cm (a metà delle scanalature sulla pompa), praticate un foro di ca. 30 x 30 cm per 5–7,5 cm di profondità per calarvi la pompa (Figura 8).

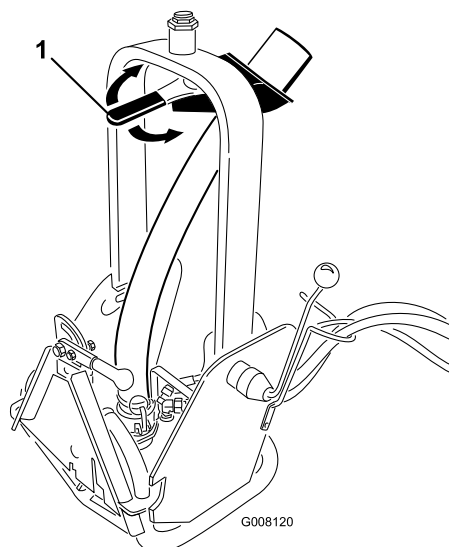

Figura 8

1. Livello dell'acqua (6,35 cm)

2. Prima di avviare il funzionamento, verificate che la fascetta di fermo della pompa (Figura 9) e la maniglia di blocco (Figura 10) siano ben salde.

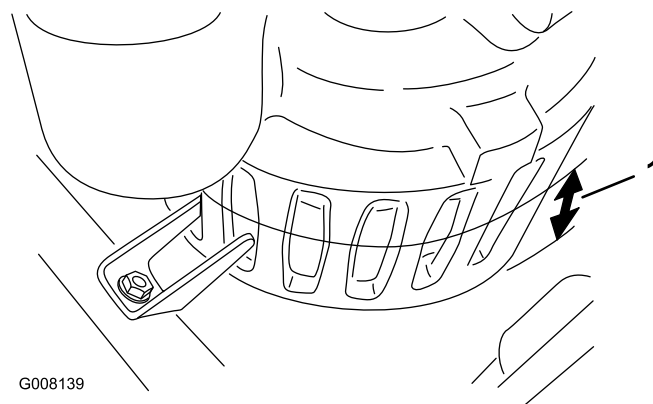

Figura 9

1. Fascetta di fermo della pompa

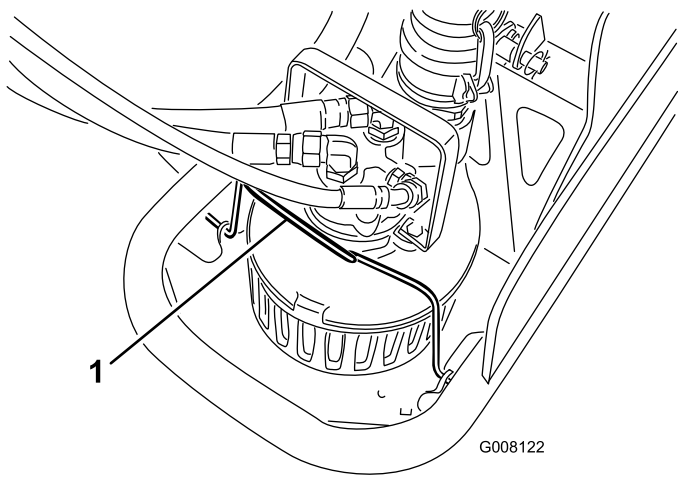

Figura 10

1. Maniglia di blocco
 2. Ugello di scarico
3. Controllate e regolate la direzione di scarico della pompa. Vedere Regolazione dell'ugello di scarico.

Funzionamento della pompa per bunker

1. Avviate il Sand Pro e indietreggiate lentamente nella parte meno profonda del bunker. Non avviate il funzionamento se la profondità dell'acqua supera i mozzi del Sand Pro (Figura 11).

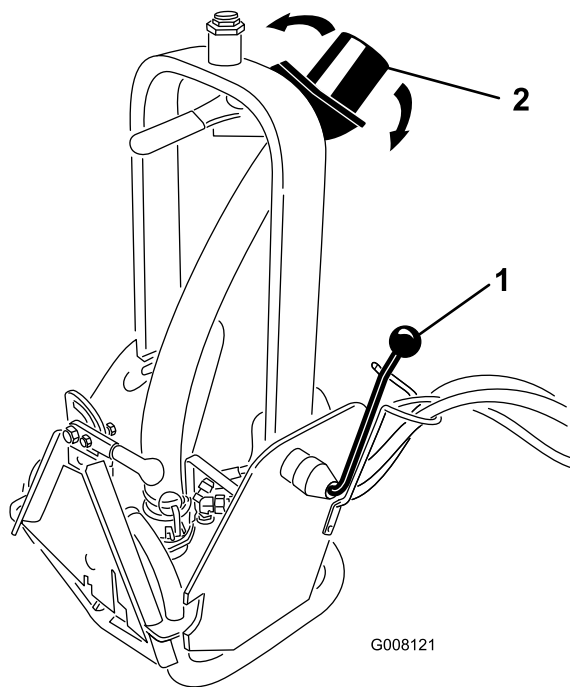

Figura 11

Nota: Se non è possibile portare il Sand Pro nella posizione opportuna, rimuovete la pompa dall'alloggiamento e collocala nell'acqua. Per rimuovere la pompa, ruotate in avanti la fascetta di fermo della pompa, fate scivolare la pompa sul retro del telaio e sollevatela tenendola per la maniglia.

2. Avviate l'impianto idraulico remoto per attivare la pompa prima di immergerla nell'acqua. In questo modo si impedisce che eventuali detriti all'interno della pompa possano bloccare la girante.
3. Calate la pompa nell'acqua.

Nota: Se la pompa non si avvia, eseguite il ciclo dell'impianto idraulico remoto per 1 secondo e disinseritelo per 2 secondi, al fine di favorire l'avviamento della pompa.

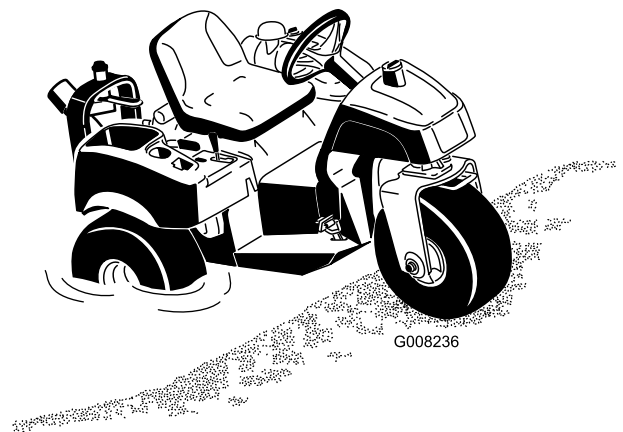
4. Controllate il flusso e dirigetelo come opportuno.

Suggerimenti



Il prodotto di scarico viene espulso con una forza considerevole e può provocare lesioni o perdita di equilibrio.

- Allontanatevi dall'ugello di scarico quando la macchina è in funzione.
 - Tenete lontano gli astanti dall'ugello di scarico quando la macchina è in funzione.
- Verificate che il collare dell'ugello non presenti detriti e che scarichi correttamente.
 - Non utilizzate la pompa per bunker in acqua salata.

Nota: Se l'adattatore dell'attrezzo dovesse bloccarsi sull'adattatore del trattore, inserire una barra o un cacciavite nell'apposita fessura per sbloccare le parti (Figura 12).



Figura 12

1. Fessura

Manutenzione

Pulizia della pompa

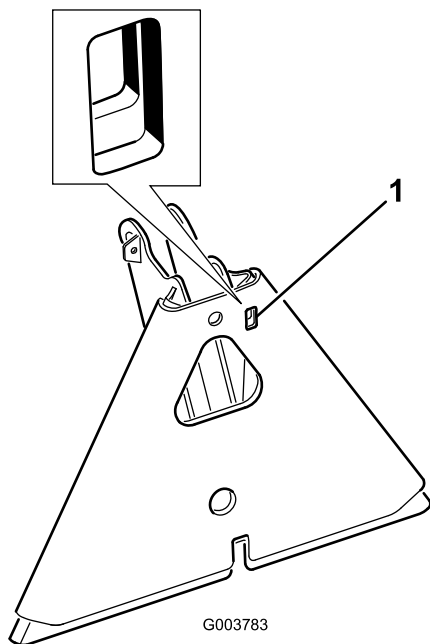
La presenza di sostanze estranee nella pompa per bunker può provocare la diminuzione o l'arresto del flusso.

In tal caso, asportate la pompa dal telaio, smontatela, pulitela, rimontatela e reinstallatela nel telaio.

1. Arrestate il Sand Pro, inserite il freno di stazionamento ed estraete la chiave di accensione.
2. Scollegate i flessibili idraulici della pompa dal trattore. Inserite gli scodellini parapolvere sui giunti idraulici visibili.
3. Rilasciate i fermi e scollegate il flessibile di scarico dalla pompa (Figura 13).



Figura 13

1. Flessibile di scarico
2. Dispositivo di chiusura

4. Ruotate in avanti la fascetta di fermo della pompa (Figura 14).

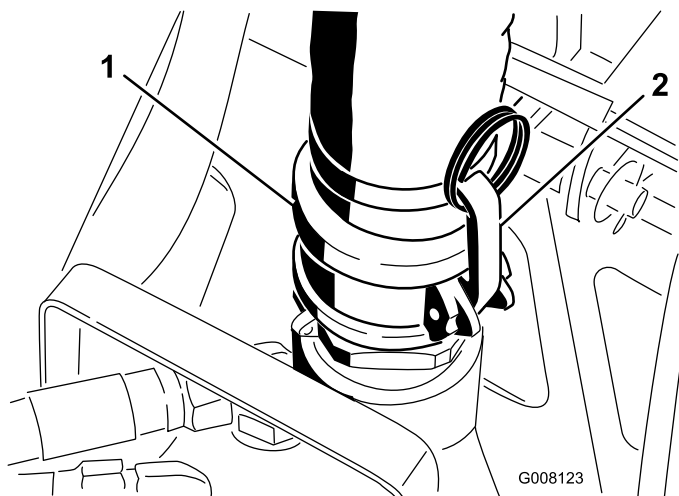

Figura 14

1. Fascetta di fermo della pompa

5. Fate scivolare la pompa sul retro del telaio e sollevatela tenendola per la maniglia.

Smontaggio (Figura 15)

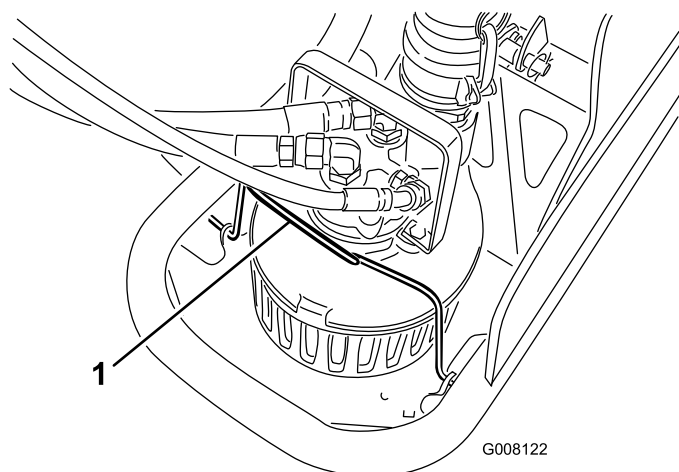
6. Estraete le viti di montaggio della piastra di copertura (5) e togliete il coperchio.
7. Tentate di ruotare la girante per eliminare i detriti presenti su di essa e nell'alloggiamento della pompa. Se non è possibile eliminare i detriti, passate alla fase successiva.
8. Estraete le viti (3) di fissaggio della flangia di aspirazione e rimuovete la flangia di aspirazione.
9. Estraete le viti della maniglia (2) e rimuovete la maniglia.
10. Estraete le viti del motore idraulico (4) e asportare il coperchio dello stesso, l'elemento gerotore con perno di trasmissione e la piastra di spinta.
11. Trattenendo la girante, svitatela dall'albero utilizzando una chiave inglese sulle superfici piatte del cuscinetto a sfera. La filettatura è sinistrorsa ed è pertanto necessario ruotare nel senso opposto.
12. Rimuovete il gruppo albero e cuscinetto togliendo dapprima l'anello di fissaggio, quindi fate pressione per far scivolare l'albero e il cuscinetto fuori dal motore, dal lato dell'alloggiamento della pompa.
13. Rimuovete le guarnizioni a labbro (2) spingendole fuori dal corpo della pompa, dal lato motore.

Ispezionate i componenti della pompa

- Pulite tutto il materiale estraneo presente sulle parti. **NON** impiegate metodi abrasivi sulle parti idrauliche o sull'albero.
- Controllate che l'albero motore non sia usurato sulla superficie della guarnizione a labbro. Se sono presenti scanalature di profondità maggiore di 0,076 mm, è necessario sostituire l'albero.
- Controllate che le parti del motore idraulico non siano usurate. In presenza di sfaldamenti metallici o macchie di superficie è necessario sostituire tutte le parti del motore.
- Controllate la superficie delle pale tra la girante e la flangia di aspirazione. Se le superfici sono molto usurate o se le pale della girante sono piegate, sostituitele.
- Pulite le parti da riutilizzare con un solvente o un detergente neutro. Rimuovete il materiale abrasivo. La pulizia delle parti del motore idraulico è molto importante.

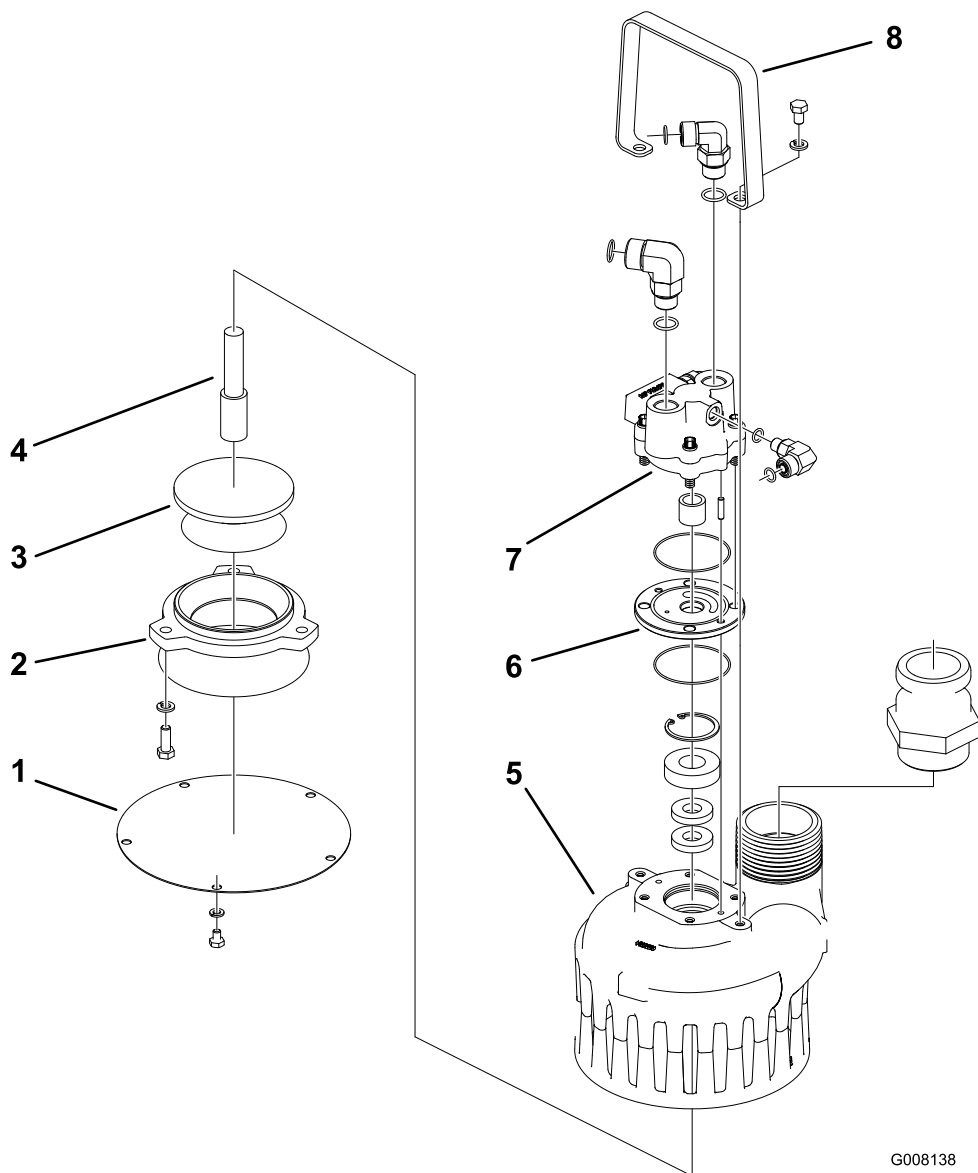

G008138

Figura 15

- | | | | |
|---------------------------|------------|------------------------------|---------------------|
| 1. Piastra di copertura | 3. Girante | 5. Alloggiamento della pompa | 7. Motore idraulico |
| 2. Flangia di aspirazione | 4. Albero | 6. Piastra di spinta | 8. Stegola |

Riassemblaggio (Figura 15)

1. Premete le nuove guarnizioni a labbro nell'alloggiamento della pompa utilizzando una boccola o una bussola. Per facilitare il montaggio, può essere utilizzato un lubrificante leggero. Il montaggio corretto prevede l'installazione delle guarnizioni una per volta, con le parti posteriori rivolte l'una verso l'altra.
2. Premete il nuovo cuscinetto a sfere sull'albero facendo pressione contro la superficie interna del cuscinetto finché non va a poggiare contro lo spallamento dell'albero. La prima guarnizione a labbro deve essere installata con il lato aperto rivolto verso il basso e il lato piatto rivolto verso l'esterno.
3. Lubrificate con olio il lato dell'albero con la girante. Spingete l'albero/il cuscinetto nel corpo facendo attenzione ad allineare l'albero al centro della guarnizione a labbro, finché si trova sul fondo dello spallamento nel corpo. Installate l'anello elastico per fissare il gruppo albero.
4. Serrate l'albero con una chiave inglese sulle superfici piane dell'albero e avvitate la girante sull'albero (filettatura sinistrorsa). Serrate la girante finché va a poggiare sull'albero.
5. Posizionate nuovi anelli Quad sulla piastra di spinta. Utilizzate una piccola quantità di grasso per impedire che gli anelli Quad si spostino. Posizionate la piastra

di spinta sull'albero, con la scanalatura lontana dal cuscinetto. La scanalatura deve trovarsi sul lato sotto pressione del motore.

6. Posizionate il perno di trasmissione sulla scanalatura dell'albero e tenetelo in posizione con un cacciavite mentre fate scivolare il gerotore sull'albero e bloccate la piastra di spinta. Allineate gerotore e piastra di spinta.
7. Collocate il coperchio sull'albero; sono necessari dei movimenti laterali del gerotore. I perni di riferimento devono attraversare la piastra di spinta e giungere nel corpo. Non forzate questo gruppo utilizzando un martello o una pressa, scivolerà agevolmente quando è in posizione.
8. Installate le quattro viti del coperchio del motore e serratele con una coppia di ca. 23 Nm a incrocio, con la prima coppia di ca. 13,5 Nm.
9. Installate la flangia di aspirazione e le viti.
10. Installate la maniglia e le viti.
11. Verificate che la girante ruoti liberamente girandola a mano. In caso contrario, rimuovete il coperchio del motore, pulite le parti del motore e riassembleate. Polvere e granelli di sporco impediscono al motore di girare.
12. Installate la piastra di copertura utilizzando cinque viti e rondelle elastiche.
13. Inserite la pompa nel telaio e fatela scivolare in avanti, finché la linguetta di tenuta va a posizionarsi nelle scanalature della pompa (Figura 16).



Figura 16

1. Linguetta di tenuta

14. Ruotate all'indietro la fascetta di fermo posizionata sulla pompa (Figura 14).
15. Collegate il flessibile di scarico alla pompa e fissate i fermi (Figura 13).
16. Collegate i flessibili idraulici al trattore.

Controllo del manicotto dell'ugello

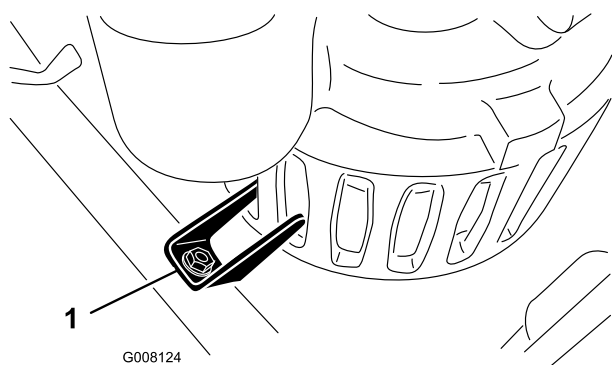
Il manicotto dell'ugello (Figura 17) nel gruppo maniglia presenta delle scanalature per consentire lo scarico di acqua e rifiuti senza che questi si riversino nel flessibile. Verificate che scanalatura e foro non presentino detriti.



Figura 17

1. Manicotto dell'ugello
2. Intaglio
3. Foro

Lubrificazione dell'adattatore per accessori

Se la leva di bloccaggio sull'adattatore per accessori non gira agevolmente e senza attrito, spalmate un velo di grasso sulla zona illustrata nella Figura 18.

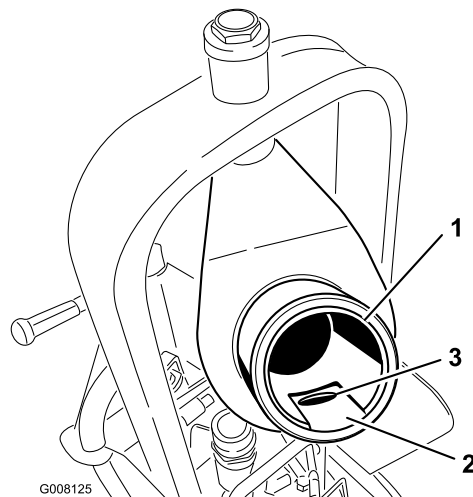

Figura 18

Note:

Note:

Note:

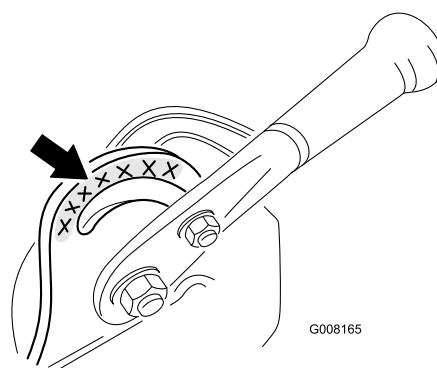

Garanzia per prodotti commerciali generali Garanzia limitata di due anni

Condizioni e prodotti coperti

La The Toro Company e la sua affiliata, Toro Warranty Company, ai sensi del presente accordo tra loro siglato, garantiscono che il vostro Prodotto Commerciale Toro (il "Prodotto") è esente da difetti di materiale e lavorazione per il periodo più breve tra due anni o 1500 ore di servizio*. Questa garanzia si applica a tutti i prodotti ad eccezione degli arieggiatori (per questi prodotti vedere le dichiarazioni di garanzia a parte). Nei casi coperti dalla garanzia, provvederemo alla riparazione gratuita del Prodotto, ad inclusione di diagnosi, manodopera, parti e trasporto. La presente garanzia è valida con decorrenza dalla data di consegna del Prodotto all'acquirente iniziale.

* Prodotto provvisto di contaore

Istruzioni per ottenere il servizio in garanzia

Voi avete la responsabilità di notificare al Distributore Commerciale dei Prodotti o al Concessionario Commerciale Autorizzato dei Prodotti dal quale avete acquistato il Prodotto, non appena ritenete che esista una condizione prevista dalla garanzia. Per informazioni sul nominativo di un Distributore Commerciale dei Prodotti o di un Concessionario Autorizzato, e per qualsiasi chiarimento in merito ai vostri diritti e responsabilità in termini di garanzia, potete contattarci a:

Toro Commercial Products Service Department
Toro Warranty Company
8111 Lyndale Avenue South
Bloomington, MN 55420-1196
952-888-8801
E-mail: commercial.warranty@toro.com

Responsabilità del Proprietario

Quale proprietario del prodotto siete responsabile della manutenzione e delle regolazioni citate nel *Manuale dell'operatore*. La mancata esecuzione della manutenzione e delle regolazioni previste può rendere invalido il reclamo in garanzia.

Articoli e condizioni non coperti da garanzia

Non tutte le avarie o i guasti che si verificano durante il periodo di garanzia sono difetti di materiale o lavorazione. Quanto segue è escluso dalla presente garanzia:

- Avarie del prodotto risultanti dall'utilizzo di parti di ricambio non originali Toro, o dal montaggio e utilizzo di parti aggiuntive, o dall'impiego di accessori e prodotti modificati non a marchio Toro. Una garanzia a parte può essere fornita dal produttore dei suddetti articoli.
- Avarie del prodotto risultanti dalla mancata esecuzione della manutenzione e/o delle regolazioni consigliate. La mancata esecuzione della manutenzione di un prodotto Toro secondo il Programma di manutenzione raccomandato, indicato nel *Manuale dell'operatore*, può determinare l'esclusione dalla garanzia del prodotto in questione.
- Avarie risultanti dall'utilizzo del prodotto in maniera errata, negligente o incauta.
- Le parti consumate dall'uso, salvo quando risultino difettose. I seguenti sono alcuni esempi di parti di consumo che si usurano durante il normale utilizzo del prodotto: pastiglie e segmenti dei freni, ferodi della frizione, lame, cilindri, controlame, punzoni, candele, ruote orientabili, pneumatici, filtri, cinghie e alcuni componenti di irrigatori, come membrane, ugelli, valvole di ritegno, ecc.
- Avarie provocate da cause esterne. I seguenti sono solo alcuni esempi di cause esterne: condizioni atmosferiche, metodi di rimessaggio, contaminazione; utilizzo di refrigeranti, lubrificanti, additivi, fertilizzanti, acqua o prodotti chimici non autorizzati, ecc.
- Rumore, vibrazione, usura e deterioramento normali

Paesi oltre gli Stati Uniti e il Canada

I clienti acquirenti di prodotti Toro esportati dagli Stati Uniti o dal Canada devono contattare il proprio Distributore (Concessionario) Toro per ottenere le polizze di garanzia per il proprio paese, regione o stato. Se per qualche motivo non siete soddisfatti del servizio del vostro Distributore o avete difficoltà nell'ottenere informazioni sulla garanzia, siete pregati di rivolgervi all'importatore Toro.

- L'"usura normale" dovuta all'uso comprende, ma non si limita a, danni a sedili causati da usura o abrasione, superfici verniciate usurate, adesivi o finestrini graffiati, ecc.

Parti

Le parti che prevedono la sostituzione come parte della manutenzione sono garantite fino al momento previsto per la sostituzione di tale parte. Le parti sostituite ai sensi della presente garanzia sono coperte per tutta la durata della garanzia del prodotto originale e diventano proprietà di Toro. Toro si riserva il diritto di prendere la decisione finale in merito alla riparazione di parti o gruppi esistenti, o alla loro sostituzione. Per le riparazioni in garanzia Toro può utilizzare parti ricostruite.

Nota relativa alla garanzia su batterie deep-cycle:

Durante la loro vita, le batterie deep-cycle possono fornire una specifica quantità di chilowattora. Le modalità di utilizzo, ricarica e manutenzione possono allungare o abbreviare la vita totale della batteria. Mano a mano che le batterie contenute nel prodotto si consumano, la quantità di lavoro utile tra gli intervalli di carica diminuisce lentamente, finché la batteria risulta del tutto esaurita. È responsabilità del proprietario del prodotto sostituire le batterie esaurite a causa del normale consumo. Durante il normale periodo di garanzia del prodotto potrebbe essere necessaria la sostituzione delle batterie, a spese del proprietario.

La manutenzione è a spese del proprietario

La messa a punto, la lubrificazione, la pulizia e la lucidatura del motore, la sostituzione dei filtri e del liquido di raffreddamento, nonché l'esecuzione del Programma di manutenzione raccomandato, sono alcune delle normali operazioni richieste dai prodotti Toro a spese del proprietario.

Condizioni generali

La riparazione da parte di un Distributore o Concessionario Toro autorizzato è l'unico rimedio previsto dalla presente garanzia.

Né la The Toro Company né la Toro Warranty Company sono responsabili di danni indiretti, incidentali o consequenziali in merito all'utilizzo dei Prodotti Toro coperti dalla presente garanzia, ivi compresi costi o spese per apparecchiature sostitutive o assistenza per periodi ragionevoli di avaria o di mancato utilizzo in attesa della riparazione ai sensi della presente garanzia. Ad eccezione della garanzia sulle emissioni, citata di seguito, se pertinente, non vi sono altre garanzie esplicite. Tutte le garanzie implicite di commerciabilità e idoneità all'uso sono limitate alla durata della presente garanzia esplicita.

In alcuni stati non è permessa l'esclusione di danni incidentali o consequenziali, né limitazioni sulla durata di una garanzia implicita; di conseguenza, nel vostro caso le suddette esclusioni e limitazioni potrebbero non essere applicabili. La presente garanzia concede diritti legali specifici; potreste inoltre godere di altri diritti, che variano da uno stato all'altro.

Nota relativa alla garanzia del motore:

Il Sistema di Controllo delle Emissioni presente sul Prodotto può essere coperto da garanzia a parte, conforme ai requisiti stabiliti dall'Environmental Protection Agency (EPA) degli Stati Uniti e/o dall'Air Resources Board (CARB) della California. Le limitazioni di cui sopra, in termini di ore, non sono applicabili alla garanzia del Sistema di Controllo delle Emissioni. I particolari sono riportati nella dichiarazione della Garanzia sul Controllo delle Emissioni del Motore, stampata nel *Manuale dell'operatore* o nella documentazione del costruttore del motore.