



Count on it.

Käyttöopas

**Groundsmaster® 4000-D
-ajoyksikkö**

Mallinro: 30412—Sarjanro: 2900000001 tai suurempi

Vaara

KALIFORNIA

Lakiesityksen 65 mukainen varoitus
Diesel engine exhaust and some of its
constituents are known to the State of
California to cause cancer, birth defects,
and other reproductive harm.

Because in some areas there are local, state, or federal regulations requiring that a spark arrester be used on the engine of this machine, a spark arrester is incorporated with the muffler assembly.

Genuine Toro spark arresters are approved by the USDA Forestry Service.

Tärkeää: This engine is equipped with a spark arrester muffler. It is a violation of California Public Resource Code Section 4442 to use or operate the engine on any forest-covered, brush-covered, or grass-covered land without a spark arrester muffler maintained in working order, or the engine constricted, equipped, and maintained for the prevention of fire. Other states or federal areas may have similar laws.

Johdanto

Lue nämä tiedot huolellisesti, jotta oppisit käyttämään ja huoltamaan laitetta asianmukaisesti sekä välttämään tapaturmia ja tuotevaurioita. Olet itse vastuussa tuotteen asianmukaisesta ja turvallisesta käytöstä.

Jos tarvitset tietoja tuotteista, lisävarusteista tai lähimmästä jälleenmyyjästä tai haluat rekisteröidä tuotteen, voit ottaa yhteyden Toroon suoraan osoitteessa www.Toro.com.

Kun tarvitset huoltoa, alkuperäisiä Toro-varaosia tai lisätietoja, ota yhteys valtuutettuun huoltoliikkeeseen tai Toron asiakaspalveluun. Ota tällöin tuotteen malli- ja sarjanumerot valmiiksi esiin. Kirjoita numerot annettuun tilaan.

Mallinro: _____

Sarjanro: _____

Tässä käyttöoppaassa esiintyvä varoitusmerkintä (Kuva 1) ilmaisee vaaratilannetta, josta saattaa olla seurauksena vakava tapaturma tai jopa kuolema, jos suosittelut varotoimenpiteet laiminlyödään.



Kuva 1

1. Varoitusmerkintä

Tässä käyttöoppaassa tärkeitä tietoja korostetaan myös kahdella termillä. **Tärkeää** osoittaa mekaanisia erikoistietoja ja **Huomautus** korostaa erityisesti huomioitavia yleistietoja.

Sisältö

Johdanto	2
Turvaohjeet.....	3
Turvalliset käyttötavat.....	3
Toro-leikkurin turvallisuus.....	5
Äänenpaineen taso	7
Äänitehon taso	7
Väriäntaso	7
Turva- ja ohjetarrat.....	7
Käyttöönotto	14
1 Koneen voitelu	14
2 Varoitustarran vaihto	14
3 Käyttöoppaisiin ja koulutusmateriaaliin tutustuminen	14
Laitteen yleiskatsaus	15
Ohjauslaitteet	15
Tekniset tiedot.....	17
Attachments/Accessories.....	17
Käyttö.....	18
Ennen käyttöä	18
Moottorin käynnistys ja pysäytys	28
Moottorin jäähdytyspuhaltimen käyttö.....	28
Turvakytkinten tarkastus	29
Koneen työntäminen tai hinaaminen	29
Nostokohdat	30
Vetokiinnikkeet	30
Käyttöominaisuudet	30
Käyttövihjeitä.....	31
Kunnossapito.....	32
Kunnossapitotaulukko	32
Huoltovälitaulukko.....	33
Voitelu	33
Laakerien ja holkkien rasvaus	33
Moottorin huolto	37
Ilmanpuhdistimen huolto	37
Moottoriöljyn ja öljynsuodattimen vaihto	38
Polttoainejärjestelmän huolto	39
Polttoainejärjestelmän huolto	39
Vedenerottimen huolto	39
Ruiskutuslaitteiden ilmaus	39

Turvaohjeet

Tämä kone täyttää tai ylittää seuraavat valmistushetkellä voimassa olevat standardit: CEN-standardi EN 836:1997, ISO-standardi 5395:1990 ja ANSI B71.4-2004 -spesifikaatiot.

Laitteen epäasianmukainen käyttö tai huolto voi aiheuttaa tapaturman. Vähennä loukkaantumiseriskiä noudattamalla näitä turvallisuusohjeita ja huomioimalla aina varoitusmerkki, joka tarkoittaa varoitusta, vaaraa tai hengenvaaraa – henkilöturvallisuusohjeet. Ohjeiden noudattamatta jättäminen saattaa johtaa henkilövahinkoon tai kuolemaan.

Turvalliset käyttötavat

Seuraavat ohjeet ovat CEN-standardista EN 836:1997, ISO-standardista 5395:1990 ja ANSI-standardista B71.4-2004.

Koulutus

- Lue *käyttöopas* ja muu koulutusmateriaali huolellisesti. Tutustu ohjauslaitteisiin, turvamerkintöihin ja laitteen oikeaoppiseen käyttöön.
- Älä koskaan anna lasten tai näihin ohjeisiin perehtymättömien henkilöiden käyttää leikkuria. Paikalliset säännökset saattavat asettaa rajoituksia käyttäjän iälle.
- Älä koskaan leikkaa ruohoa, kun lähistöllä on ihmisiä (varsinkin lapsia) tai lemmikkieläimiä.
- Muista, että käyttäjä vastaa itselleen, muille ihmisille tai aineelliselle omaisuudelle aiheutuneista vahingoista.
- Älä kuljeta mukana matkustajia.
- Konetta käyttävien ja sitä huoltavien henkilöiden tulee vaatia ja saada ammattitaitoista ja käytännöllistä opastusta. Omistaja vastaa käyttäjien koulutuksesta. Opastuksen tulee painottaa seuraavia seikkoja:
 - Ajoleikkureilla on työskenneltävä huolellisesti ja keskittyneesti.
 - Rinteessä luisuvaa ajoleikkuria ei saada takaisin hallintaan painamalla jarrua. Hallinnan menettämisen yleisimmät syyt ovat
 - ◇ pyörien riittämätön pito
 - ◇ liian suuri ajonopeus
 - ◇ puutteellinen jarrutus
 - ◇ konetyypin sopimattomuus tehtävään
 - ◇ piittaamattomuus maaperän ominaisuuksista, varsinkin kaltevuudesta

Sähköjärjestelmän huolto.....	40
Akun huoltaminen.....	40
Sulakkeet.....	41
Vetojärjestelmän huolto.....	42
Planeettapyörästä öljyn vaihto	42
Taka-akselin voiteluaineen vaihto	42
Takapyörien aurauskulman tarkistus.....	43
Jäähdytysjärjestelmän huolto.....	43
Moottorin jäähdytysjärjestelmän huolto	43
Jarrujen huolto	44
Jarrujen säätö	44
Hihnan huolto.....	45
Laturin hihnan huolto.....	45
Terän käyttöhihnojen kiristys	45
Terän käyttöhihnan vaihto	45
Ohjausjärjestelmän huolto	46
Kaasuvaijerin säätö.....	46
Ajopolkimen vivuston säätäminen	46
Hydraulijärjestelmän huolto.....	47
Hydraulinesteen vaihto	47
Hydraulisuodattimien vaihto.....	47
Hydrauliletkujen ja -putkien tarkistus	48
Vastapainopaineen säätö.....	48
Leikkuuyksikön virtaussäätimen säätö.....	48
Leikkurin huolto.....	49
Kuljetuslukitsimen säätö.....	49
Etuleikkuuysikön kääntö pystyyn	50
Etuleikkuuysikön kääntö alas	50
Leikkuuysikön kaltevuuden säätö	50
Kääntöpyörän varren holkkien huolto.....	51
Kääntöpyörien ja laakereiden huolto	52
Terän huolto.....	53
Taipuneen terän tarkistus.....	53
Terien irrotus ja asennus	53
Terien tarkastus ja teroitus	53
Leikkuuysikön epätasapainon korjaus.....	54
Kipinäsuojuksen huolto.....	55
Kipinäsuojuksen äänenvaimentimen huolto	55
Varastointi.....	56
Säilytyksen valmistelu	56
Kaaviot	57

- ◇ virheellinen kiinnitys tai kuorman jakauma.

Valmistelut

- Käytä aina leikatessa lujatekoisia kenkiä, pitkiä housuja, suojakypärää, suojalaseja ja kuulosuojaimia. Pitkät hiukset, löysät vaatteet ja roikkuvat korut voivat takertua liikkuviin osiin. Älä käytä laitetta avojaloin tai avoimissa sandaaleissa.
- Tarkasta huolellisesti alue, jolla laitetta on tarkoitus käyttää, ja poista kaikki esineet, jotka se voi singota.
- **Vaara** – polttoaine on erittäin tulenarkaa. Noudata seuraavia varo-ohjeita:
 - Säilytä polttoaine tarkoitukseen suunnitelluissa astioissa.
 - Täytä polttoainesäiliö aina ulkona äläkä tupakoi täyttäessäsi polttoainesäiliötä.
 - Lisää polttoaine ennen moottorin käynnistämistä. Älä koskaan irrota polttoainesäiliön korkkia tai lisää polttoainetta moottorin ollessa käynnissä tai lämmin.
 - Jos polttoainetta roiskuu, älä yritä käynnistää moottoria vaan siirrä kone pois alueelta, jolla on polttoaineroiskeita. Vältä luomasta minkäänlaisia kipinälähteitä, ennen kuin polttoainehöyryt ovat hälvenneet.
 - Asenna polttoainesäiliöiden ja muiden säiliöiden korkit huolellisesti.
- Vaihda vialliset äänenvaimentimet.
- Tarkasta aina ennen käyttöä silmämääräisesti, että terät, terien pultit ja leikkuujärjestelmä eivät ole kuluneet tai vaurioituneet. Vaihda kuluneet tai vaurioituneet terät ja pultit sarjoissa, jotta tasapaino säilyy.
- Ole varovainen käsitellessäsi moniteräisiä koneita, sillä yhden terän kääntäminen saattaa kääntää myös muita teriä.
- Tutki maasto, jotta voit arvioida, mitä lisälaitteita ja -varusteita työn turvallinen suorittaminen edellyttää. Käytä vain valmistajan hyväksymiä lisälaitteita ja -varusteita.
- Tarkista, että käyttäjän pitokytkimet, turvakytkimet ja kilvet ovat paikoillaan ja toimivat oikein. Älä käytä konetta, mikäli ne eivät toimi kunnolla.

Käyttö

- Älä käytä moottoria ahtaissa tiloissa, joihin voi kertyä vaarallista häkäkaasua.
- Leikkaa ruohoa vain päivänvalossa tai hyvässä keinovalaistuksessa.

- Vapauta kaikki terien kiinnikkeet, siirrä vaihde vapaalle ja kytke seisontajarru ennen kuin käynnistät moottorin. Käynnistä moottori vain käyttäjän paikalta käsin. Käytä turvavöitä.
- Muista, että turvallista rinnettä ei ole. Ruohorinteilla ajettaessa on oltava erityisen varovainen. Kaatumisen ehkäisemiseksi:
 - Älä käynnistä tai pysähdy äkillisesti ajaessasi ylä- tai alamäkeen.
 - Pidä koneen nopeus alhaisena rinteillä ja jyrkissä käännöksissä.
 - Varo töyssyjä, kuoppia ja muita piileviä vaaroja.
 - Älä koskaan leikkaa ruohoa rinteiden poikittaissuunnassa, ellei konetta ole suunniteltu tähän tarkoitukseen.
- Pidä silmällä monttuja ja muita piileviä vaaroja.
- Ole varovainen käyttäessäsi raskaita laitteita.
 - Älä tee jyrkkiä käännöksiä. Ole varovainen peruuttaessasi.
 - Käytä vastapainoja tai pyöräpainoja aina, kun *käyttöoppaassa* niin kehoitetaan.
- Varo liikennettä, kun ylität tien tai työskentelet tien lähistöllä.
- Pysäytä terät, ennen kuin ylität muun kuin ruohopinnan.
- Kun käytät lisälaitteita, älä koskaan ohjaa leikkuujätteen poistoa ihmisiä kohti tai päästä ketään koneen lähelle käytön aikana.
- Älä koskaan käytä konetta, jonka suojukset tai suojalevyt ovat vaurioituneet tai jossa ei ole suojalaitteita. Varmista, että kaikki turvalaitteet ovat paikoillaan, ne on säädetty oikein ja ne toimivat kunnolla.
- Älä muuta moottorin kierrosnopeuden säätimen asetuksia tai käytä moottoria ylikierroksilla. Moottorin käyttäminen ylikierroksilla lisää henkilövahingon riskiä.
- Ennen käyttäjän paikalta poistumista:
 - Pysähdy tasaiselle alustalle.
 - Vapauta voimanulosotto ja laske lisälaitteet alas.
 - Vaihda vapaalle ja kytke seisontajarru.
 - Pysäytä moottori ja irrota virta-avain.
- Kytke lisälaitteiden käyttö pois, sammuta moottori ja irrota virta-avain:
 - ennen tukkeuman poistamista

- ennen koneen tarkastamista, puhdistamista tai huoltamista;
- vieraaseen esineeseen osumisen jälkeen. Tarkasta, onko koneessa vaurioita ja korjaa ne ennen laitteen käynnistämistä ja käyttämistä. Kiristä kaikki karapyörän mutterit momenttiin 176–203 Nm;
- jos kone alkaa täristä epänormaalisti (tarkista heti).
- Kytke lisälaitteiden käyttö pois, kun konetta siirretään tai kun se ei ole käytössä.
- Pysäytä moottori ja kytke lisälaitteen käyttö pois:
 - ennen polttoainesäiliön täyttämistä
 - ennen korkeuden säätämistä, paitsi jos säätö voidaan tehdä kuljettajan istuimelta käsin.
- Pienennä kaasusetusta ennen moottorin pysäyttämistä ja sulje polttoaineen sulkuventtiili, kun lopetat leikkaamisen.
- Älä koskaan nosta leikkuupöytää terien pyöriessä.
- Älä pane käsiä tai jalkoja leikkuuyksiköihin.
- Varmista ennen peruuttamista, että reitti on vapaa katsomalla taakse ja alas.
- Hidasta ja ole varovainen kääntyessäsi sekä teitä ja jalkakäytäviä ylittäessäsi.
- Älä käytä leikkuria alkoholin tai huumausaineiden vaikutuksen alaisena.
- Ole varovainen lastatessasi konetta perävaunuun tai kuorma-autoon.
- Käyttäjän on kytkettävä vilkkuvat varoitusvalot päälle (jos on) aina, kun koneella kuljetaan yleisillä teillä, mikäli tällaisten valojen käyttöä ei ole kielletty lailla.
- Tyhjennä polttoainesäiliö ulkona.
- Ole varovainen käsitellessäsi moniteräisiä koneita, sillä yhden terän kääntäminen saattaa kääntää myös muita teriä.
- Jos kone on pysäköitävä, varastoitava tai jätettävä ilman valvontaa, laske leikkuuyksiköt alas, ellei käytettävissä ole luotettavaa mekaanista lukkoa.
- Vapauta käytöt, laske leikkuuyksiköt alas, siirrä ajopoljin vapaalle, kytke seisontajarru, pysäytä moottori ja irrota virta-avain. Odota, että kaikki osat pysähtyvät kokonaan ennen säätämistä, puhdistamista tai korjaamista.
- Sulje polttoaineen sulkuventtiili varastoinnin tai kuljetuksen ajaksi. Älä säilytä polttoainetta lähellä avotulta.
- Pysäköi kone tasaiselle alustalle. Älä anna tehtävään kouluttamattomien henkilöiden huoltaa konetta.
- Tue osat tarvittaessa pukkien avulla.
- Vapauta paine huolellisesti osista, joihin on varastoitunut energiaa.
- Irrota akku ennen kuin korjaat konetta. Irrota kaapeli ensin negatiivisesta navasta ja vasta sitten positiivisesta navasta. Kytke kaapeli ensin plusnapaan ja vasta sitten miinusnapaan.
- Ole varovainen, kun tarkastat teriä. Kiedo terien ympärille esimerkiksi kangas tai käytä käsineitä ja noudata varovaisuutta teriä huoltaessasi. Terät saa vain vaihtaa. Älä koskaan suorista tai hitsaa niitä.
- Pidä kädet ja jalat poissa liikkuvista osista. Älä tee säätöjä moottorin ollessa käynnissä, jos mahdollista.
- Lataa akut avoimessa tilassa, jossa on hyvä ilmanvaihto, kaukana kipinöistä ja avotulesta. Irrota laturin virtajohto, ennen kuin kytket laturin akkuun tai irrotat sen akusta. Käytä suojavaatetusta ja eristettyjä työkaluja.
- Varmista, että kaikki hydrauliputkien liittimet ovat tiukalla ja kaikki hydrauliletkut ja -putket hyvässä kunnossa, ennen kuin lisää järjestelmän painetta.
- Pidä kehosi ja kätesi kaukana vuotavista rei'istä ja suuttimista, joista suihkuua korkeapaineista hydraulinestettä. Etsi vuotokohtia paperin tai pahvin avulla, älä käsilläsi. Paineella suihkuuva hydraulineste voi läpäistä ihon ja aiheuttaa vakavia vammoja. Asiantuntevan lääkärin tulee leikata ihon alle joutunut neste muutaman tunnin sisällä. Muuten seurauksena voi olla kuolio.

Kunnossapito ja varastointi

- Huolehdi, että mutterit, pultit ja ruuvit ovat tiukalla, jotta laitetta on turvallista käyttää.
- Älä säilytä konetta, jonka säiliössä on polttoainetta, sisätiloissa, jossa kaasut voivat joutua kosketuksiin avotulen tai kipinän kanssa.
- Anna moottorin jäähtyä, ennen kuin varastoit koneen suljettuun tilaan. Älä varastoi avotulen lähelle.
- Puhdista moottori, äänenvaimennin, akkutila, leikkuuyksiköt, käytöt ja polttoaineen säilytysalue ruohosta, lehdistä tai liiallisesta rasvasta palovaaran vähentämiseksi. Puhdista öljy- ja polttoaineroiskeet.
- Vaihda kuluneet tai vaurioituneet osat turvallisuuden parantamiseksi.

Toro-leikkurin turvallisuus

Seuraavassa luettelossa on Toro-tuotteita koskevia turvaohjeita ja muita turvallisuustietoja, jotka käyttäjän

on syytä tietää ja jotka eivät sisälly CEN-, ISO- tai ANSI-standardeihin.

Tämä tuote voi katkaista jalan tai käden sekä singota esineitä. Noudata aina kaikkia turvallisuusohjeita vakavan loukkaantumisen tai kuoleman välttämiseksi.

Tuotteen käyttäminen muuhun kuin sen aiottuun käyttötarkoitukseen voi olla vaarallista käyttäjälle ja sivullisille.



Moottorin pakokaasu sisältää hiilimonoksidia, joka on hajuton ja myrkyllinen kaasu ja voi aiheuttaa hengenvaaran.

Älä käytä moottoria sisällä tai suljetussa tilassa.

Käyttö

- Ennen kuin käytät konetta, jossa on kaatumissuojaus, kiinnitä aina turvavyö ja varmista, että istuin on lukittu niin, ettei se voi kallistua eteenpäin.
- Selvitä, kuinka koneen saa pysäytettyä ja moottorin sammutettua nopeasti.
- Älä käytä konetta tennis- tai lenkkitoissa.
- On suositeltavaa käyttää turvakengiä ja pitkiä housuja. Jotkin paikalliset säädökset ja vakuutusäännöt saattavat edellyttää niiden käyttämistä.
- Pidä kädet, jalat ja vaatteet poissa kaikista liikkuvista osista, leikkurin poistoalueelta ja leikkurin alapuolelta moottorin ollessa käynnissä.
- Lisää polttoainetta säiliöön, kunnes pinta on 25 mm täyttökaulan alareunan alapuolella. Älä täytä liikaa.
- Tarkista päivittäin, että turvakytkimet toimivat oikein. Jos jokin kytkimistä on viallinen, vaihda se ennen koneen käyttöä.
- Tarkista vapaa alikulkukorkeus (esim. puiden oksat, porttikäytävät, sähkölinjat) ennen kuin ajat mahdollisen esteen alitse. Varo osumasta esteeseen.
- Älä leikkaa ruohoa peruuttaen, ellei se ole ehdottoman välttämätöntä.
- Hidasta vauhtia, kun teet jyrkkiä käännoiksi.
- Vältä äkillistä käynnistämistä tai pysäyttämistä rinteessä. Jos renkaiden pito heikkenee, kytke terät pois käytöstä ja jatka hitaasti ja suoraan rinteitä alas. Vältä sivuleikkauksiköiden nostamista rinteellä.
- Vältä kääntymistä rinteillä. Jos sinun on kuitenkin pakko kääntyä, käänny hitaasti ja vähän kerrallaan alamäkeen.

- Käytä aina turvavyötä, kun käytät konetta, jossa on ROPS-kaatumissuojausjärjestelmä.
- Varmista, että turvavyö on nopeasti avattavissa, jos kone ajautuu tai kaatuu veteen.
- Varo liikennettä lähellä risteyskoja ja ylittäessäsi niitä. Anna muille aina etuajo-oikeus.
- Tätä laitetta ei ole suunniteltu tai varustettu tieliikennekäyttöön, ja se on ns. hidas ajoneuvo. Jos laitteella joudutaan ylittämään yleinen tie tai ajamaan yleisellä tiellä, on tunnettava ja noudatettava tieliikennelain määräyksiä mm. vaadittujen valojen, hitaita ajoneuvoja koskevien merkintöjen ja heijastimien osalta.
- Älä leikkaa ruohoa pudotusten, ojien tai vallien lähetyillä. Kone voi kaatua yllättäen, jos pyörä menee törmän tai ojan reunan yli tai jos reuna sortuu.
- Älä leikkaa märkää ruohoa. Heikentynyt pito voi aiheuttaa luisumista.
- Ole erityisen varovainen käyttäessäsi muita lisälaitteita. Ne voivat vaikuttaa koneen vakauteen.
- Kytke terät pois päältä, kun kone ei leikkaa ruohoa.

Kunnossapito ja varastointi

- Älä kosketa laitteen tai lisälaitteiden osia, jotka voivat olla kuumia käytön jäljiltä. Anna niiden jäähtyä ennen kuin yrität huoltaa, säätää tai korjata niitä.
- Älä koskaan säilytä konetta tai polttoainesäiliötä sisätiloissa, joissa on avotuli, esimerkiksi vedenlämmittimen tai tulisijan lähellä.
- Pidä pultit ja mutterit, varsinkin terien kiinnityspultit, tiukalla. Pidä laitteet hyvässä kunnossa.
- Jos moottorin on oltava käynnissä huoltosäädön aikana, pidä kätesi, jalkasi, vaatteesi ja kaikki kehosi osat kaukana leikkauksiköistä, moottorista ja liikkuvista osista. Älä päästä ulkopuolisia lähelle.
- Tarkista jarrujen toiminta usein. Säädä ja huolla tarvittaessa.
- Akkuhappo on myrkyllistä ja syövyttävää. Älä päästä iholle, silmiin tai vaatteille. Suojaa kasvot, silmät ja vaatteet akkua käsitellessäsi.
- Akkukaasut voivat räjähtää. Pidä savukkeet, kipinät ja avotuli poissa akun lähetyiltä.
- Moottori on sammutettava ennen öljyn tarkistusta tai lisäämistä kampikammioon.
- Jos ajoneuvo vaatii suurempaa korjausta tai jos tarvitset apua, ota yhteys valtuutettuun Toro-jälleenmyyjään.
- Jotta kone toimisi parhaalla mahdollisella tavalla ja sen turvasertifiointi pysyisi voimassa, käytä vain aitoja Toro-varaosia ja -lisävarusteita Muiden

valmistajien varaosat ja lisävarusteet voivat osoittautua vaarallisiksi, ja niiden käyttö voi aiheuttaa tuotteen takuun raukeamisen.

Äänenpaineen taso

Koneen ekvivalentti jatkuva A-painotettu äänenpainetaso on käyttäjän korvan kohdalla 89 dB(A). Mittaustulos perustuu samanlaisilla koneilla standardien ISO 11201 ja EN 836 mukaisesti tehtyihin mittauksiin.

Äänitehon taso

Koneen ekvivalentti jatkuva A-painotettu äänenpainetaso on käyttäjän korvan kohdalla 105 dB(A). Mittaustulos perustuu samanlaisilla koneilla standardin EN 11094 mukaisesti tehtyihin mittauksiin.

Turva- ja ohjetarrat



Turva- ja ohjetarrat on sijoitettu hyvin näkyville paikoille mahdollisten vaara-alueiden lähetyville. Korvaa vioittuneet tai kadonneet tarrat uusilla.

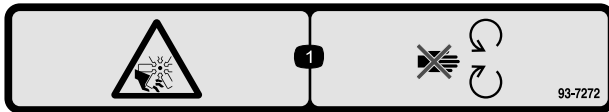

93-7272

1. Silpoutumisvaara, tuuletin – pysy etäällä liikkuvista osista.

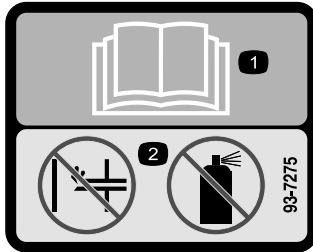

93-7275

1. Lue käyttöopas.
2. Älä käytä käynnistysapuja.

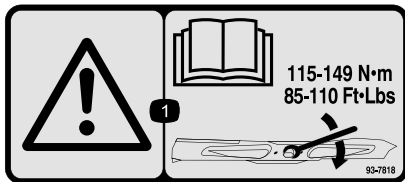

93-7818

1. Vaara – katso käyttöoppaasta ohjeet terien pulttien/muttereiden kiristämiseen momenttiin 115–149 Nm.

Väriäntaso

Käsi-käsivarsi

Tämän laitteen ekvivalentti jatkuva A-painotettu väriäntaso käsissä/käsivarsissa on 2,5 m/s². Mittaustulos perustuu samanlaisilla koneilla standardin EN 1033 ja EN 836 mukaisesti tehtyihin mittauksiin.

Koko vartalo

Tämän laitteen ekvivalentti jatkuva A-painotettu väriäntaso käsissä/käsivarsissa on 0,5 m/s². Mittaustulos perustuu samanlaisilla koneilla standardin EN 1032 ja EN 836 mukaisesti tehtyihin mittauksiin.

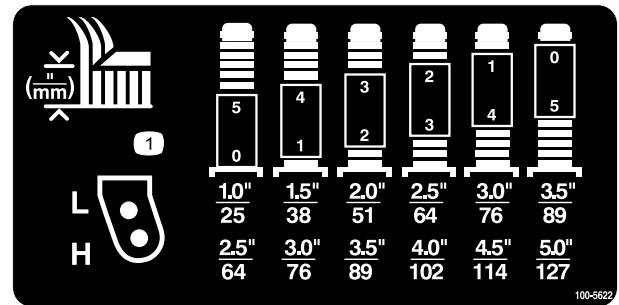

100-5622

1. Leikkuukorkeuden säätö

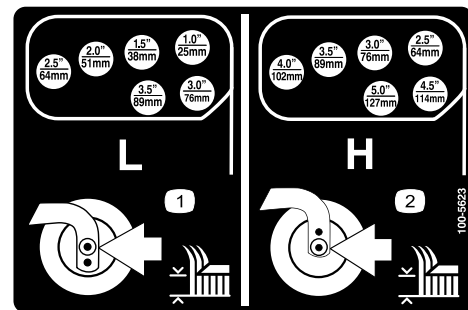

100-5623

1. Pienen leikkuukorkeuden säätö
2. Suuren leikkuukorkeuden säätö

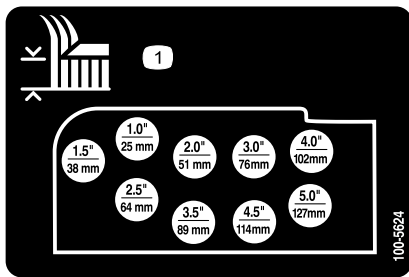

100-5624

1. Leikkuukorkeuden säätö

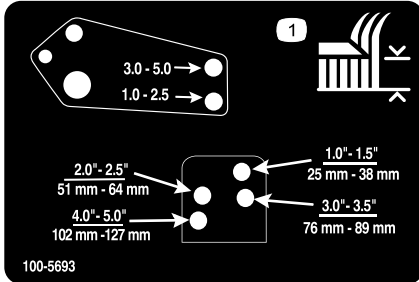

100-5693

1. Leikkuukorkeuden säätö

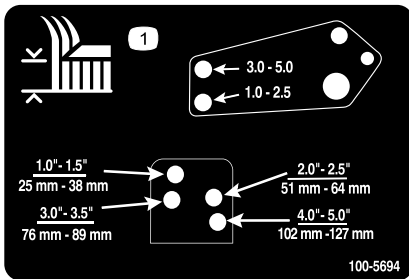

100-5694

1. Leikkuukorkeuden säätö

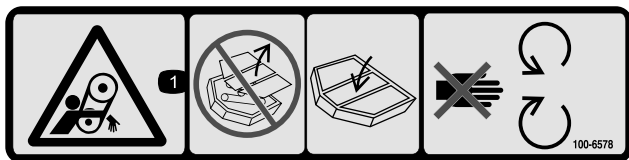

100-6578

1. Takertumisvaara, hihna – konetta ei saa käyttää suojukset tai suojalevyt irrotettuna. Pidä suojukset ja suojalevyt aina paikoillaan. Pysy etäällä liikkuvista osista.



104-2277

1. Kun haluat lukita seisontajarrun, salpaa polkimet yhteen, paina jarrupolkimia ja vedä nappi ylös.
2. Vapauta seisontajarrun lukitus painamalla jarrupolkimia.
3. Seisontajarrun lukituksen ilmaisin
4. Lue käyttöopas.
5. Lisääjovalojen kytkeminen – paina.
6. Paina vipua, jos haluat kallistaa ohjauspyörää.

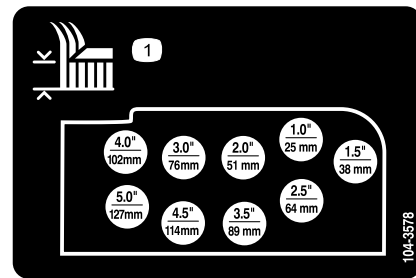

104-3578

1. Leikkuukorkeuden säätö

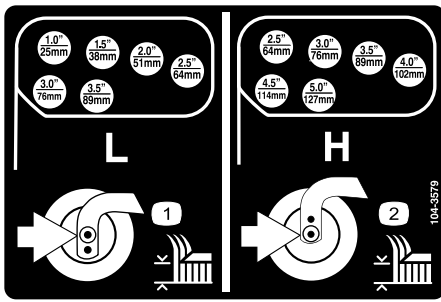

104-3579

1. Pienen leikkuukorkeuden säätö
2. Suuren leikkuukorkeuden säätö



104-8324

1. Nosta leikkuuyksiköt
2. Laske leikkuuyksiköt

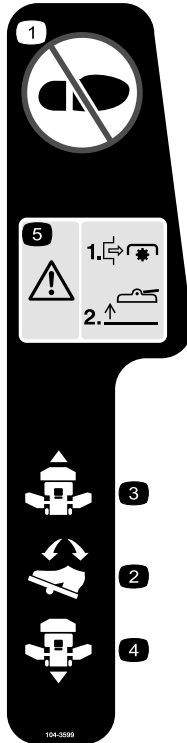

104-3599

1. Älä astu tähän.
2. Ajopoljin
3. Ajopoljin – eteenpäin
4. Ajopoljin – peruutus
5. Hengenvaara – sammuta voimanulosotto ennen leikkuuyksikköjen nostamista. Älä käytä leikkuuyksikköjä niiden ollessa ylhäällä.

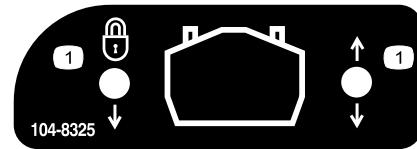

104-8325

1. Lukitse / vapauta lukitus – leikkuuyksikön huoltolukko.



98-4387

1. Vaara – käytä kuulosuojaimia.

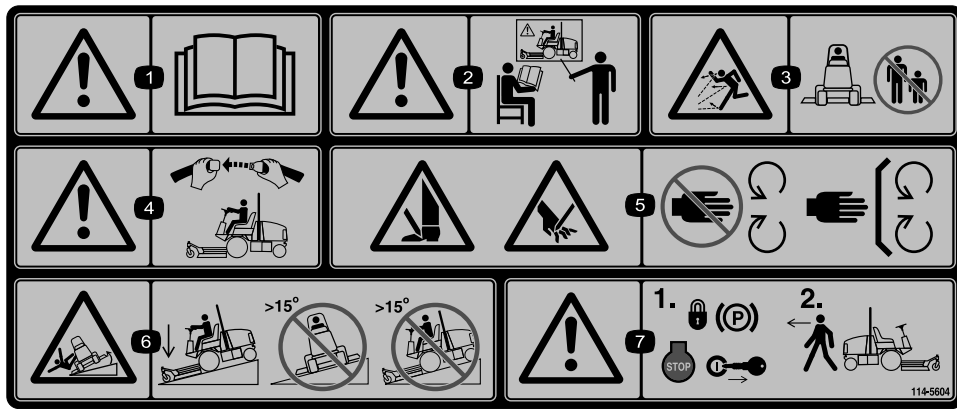

114-5604

(Kiinnitettävä osanumeron 114-5605 päälle CE-vaatimusten täyttämiseksi*)

* Tämä turvatarra sisältää rinnevaroituksen, joka vaaditaan, että kone olisi eurooppalaisen ruohonleikkureiden turvallisuutta koskevan standardin EN 836:1997 mukainen. Tämä standardi määrittää ja edellyttää tämän koneen käytön konservatiiviset enimmäisrinnekulmat.

1. Vaara – lue käyttöopas.
2. Vaara – älä käytä laitetta, jos et ole saanut asianmukaista koulutusta.
3. Esineiden sinkoutumisvaara – pidä sivulliset turvallisen etäisyyden päässä laitteesta.
4. Vaara – käytä turvavyötä istuessasi käyttäjän paikalla.
5. Jalkojen ja käsien loukkaantumisvaara – pysy etäällä liikkuvista osista; pidä kaikki suojuukset paikoillaan.
6. Kaatumisvaara – laske leikkuuksikkö, kun ajat rinteitä alas, äläkä käytä rinteissä, joiden kaltevuus on yli 15 astetta.
7. Vaara – kytke seisontajarru, pysäytä moottori ja irrota virta-avain, ennen kuin poistut laitteelta.

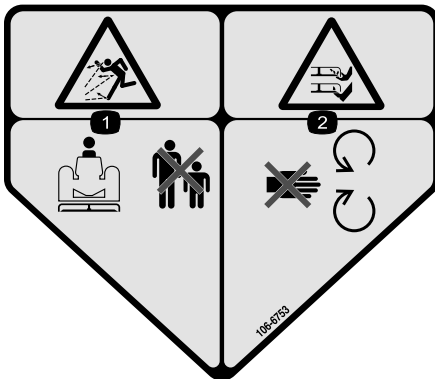

106-6753

1. Moottorin jäähdytysjärjestelmä paineenalainen
2. Räjähdyksivaara – lue käyttöopas.
3. Vaara – älä kosketa kuumaa pintaa.
4. Vaara – lue käyttöopas.



106-6755

1. Moottorin jäähdytysjärjestelmä paineenalainen.
2. Räjähdyksivaara – lue käyttöopas.
3. Vaara – älä kosketa kuumaa pintaa.
4. Vaara – lue käyttöopas.

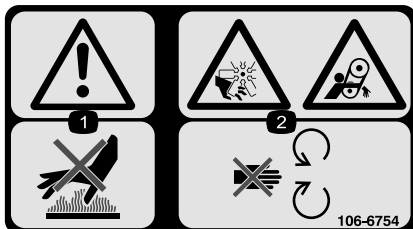

106-6754

1. Vaara – älä kosketa kuumaa pintaa.
2. Loukkaantumisvaara, tuuletin; takertumisvaara, vyö – pysy etäällä liikkuvista osista.

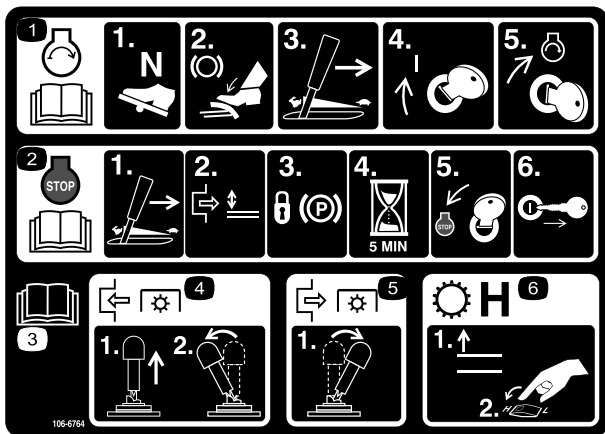

106-6764

1. Kun haluat käynnistää moottorin, siirrä ajopoljin vapaalle, paina jarrupoljinta, siirrä kaasuvipu keskimmaiseen joutokäyntiasentoon, käännä virta-avain ensin Päällä-asentoon ja sitten Käynnistys-asentoon. Lue käyttöopas.
2. Kun haluat sammuttaa moottorin, siirrä kaasuvipu hitaalle, kytke voimanulosotto pois käytöstä, kytke seisontajarru, odota 5 minuuttia, käännä virta-avain Seis-asentoon ja irrota avain. Lue käyttöopas.
3. Lue käyttöopas.
4. Kytke voimanulosotto vetämällä sen kytkintä ylös ja siirtämällä se eteenpäin.
5. Kytke voimanulosotto pois käytöstä siirtämällä voimanulosoton kytkin taakse.
6. Siirrä vaihteisto nopealle nostamalla lisälaite ja kytkemällä nopeussäädin Nopea-asentoon.



Akkusymbolit

Akussa on joitain tai kaikki näistä symboleista

1. Räjähdysvaara
2. Ei tulta, liekkiä eikä tupakointia.
3. Syövyttävien nesteiden / kemiallisten palovammojen vaara
4. Käytä silmäsuojaimia
5. Lue käyttöopas.
6. Pidä sivulliset turvallisen matkan päässä akusta.
7. Käytä silmäsuojaimia – räjähtävät kaasut voivat sokeuttaa ja aiheuttaa muita vammoja.
8. Akkuhappo voi sokeuttaa tai aiheuttaa vakavia syöpymiä.
9. Huuhtelee silmät heti vedellä ja hankkiudu heti lääkärin hoitoon.
10. Sisältää lyijyä, ei saa hävittää tavallisen jätteen mukana.

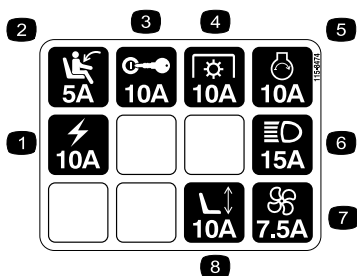

115-8474

1. Pistorasia
2. Istuinkytkin
3. Virtalukko
4. Voimanulosotto (PTO)
5. Käynnistyssolenoidi
6. Valosarja
7. Puhallin
8. Sähkötoiminen istuin

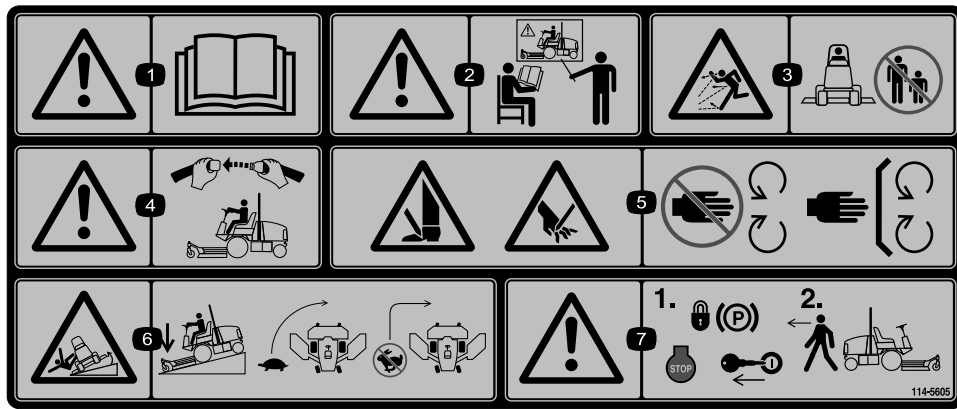

114-5605

1. Vaara – lue käyttöopas.
2. Vaara – älä käytä laitetta, jos et ole saanut asianmukaista koulutusta.
3. Esineiden sinkoutumisvaara – pidä sivulliset turvallisen etäisyyden päässä laitteesta.
4. Vaara – käytä turvavyötä istuessasi käyttäjän paikalla.
5. Jalkojen ja käsien loukkaantumisvaara – pysy etäällä liikkuvista osista; pidä kaikki suojukset paikoillaan.
6. Kaatumisvaara – laske leikkuuyksiköt ajaessasi rinteitä alas, hidasta ennen kääntymistä, älä käännä suurilla nopeuksilla.
7. Vaara – kytke seisontajarru, pysäytä moottori ja irrota virta-avain, ennen kuin poistut laitteelta.

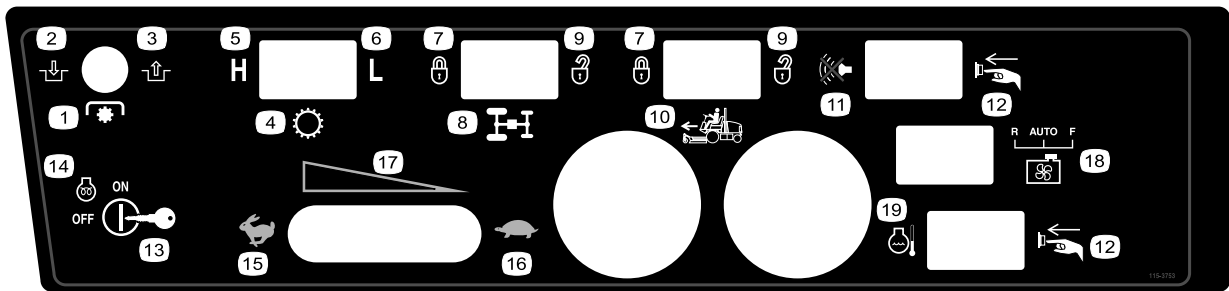

115-3753

- | | | | |
|-------------------------|-------------------------------------|-----------------------------|--|
| 1. Voimanulosotto (PTO) | 6. Matala | 11. Äänenvaimentimen kytkin | 16. Hidas |
| 2. Kytetty | 7. Lukitus | 12. Paina painiketta | 17. Kaasu – portaaton säätö |
| 3. Vapautettu | 8. Virranjako | 13. Avainkytkin | 18. Moottorin jäähdytyspuhallin kytkin |
| 4. Vaihteisto | 9. Auki | 14. Moottorin esilämmitys | 19. Moottorin jäähdytysnesteen ylikuumentumisen nollauspainike |
| 5. Korkea | 10. Vakionopeussäädin (lisävaruste) | 15. Nopea | |

GROUNDMASTER 4000

QUICK REFERENCE AID

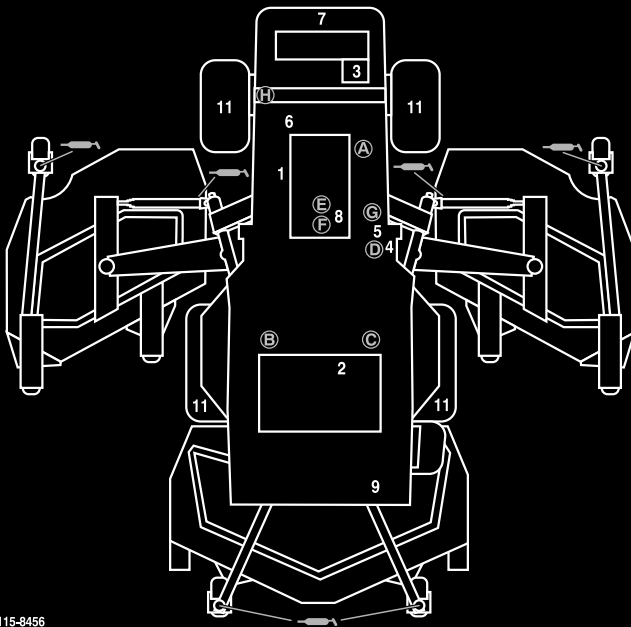

CHECK/SERVICE (DAILY)

1. ENGINE OIL LEVEL
2. HYDRAULIC FLUID LEVEL
3. ENGINE COOLANT LEVEL
4. FUEL - DIESEL ONLY
5. FUEL/WATER SEPARATOR
6. FAN BELT TENSION
7. RADIATOR SCREEN

8. AIR CLEANER

9. BRAKE FUNCTION
 10. INTERLOCK SYSTEM
 11. TIRE PRESSURE - 25 PSI/1.70 BAR
 12. GREASE POINTS (6)
- SEE OPERATOR'S MANUAL FOR 50 HR INTERVAL GREASE POINTS.

SPECIFICATIONS/CHANGE INTERVALS

SEE OPERATOR'S MANUAL FOR INITIAL CHANGES.	FLUID TYPE	CAPACITY	CHANGE INTERVAL		FILTER PART NO.
			FLUID	FILTER	
ENGINE OIL	15W-40 CH-4, CI-4	10 QUARTS	150 HOURS	150 HOURS	104-5169 (A)
HYDRAULIC FLUID	ISO VG 46/68	8 GALLONS	800 HOURS	800 HOURS	75-1310 (B) 94-2621 (C)
HYDRAULIC BREATHER				800 HRS/YRLY	68-6150 (D)
PRIMARY AIR FILTER				SEE SERVICE INDICATOR	108-3814 (E)
SAFETY AIR FILTER				SEE OPERATOR'S MANUAL	108-3816 (F)
FUEL SYSTEM	> 32 F	NO. 2 DIESEL	19 GALLONS	800 HOURS DRAIN/FLUSH	110-9049 (G) WATER SEPARATOR
	< 32 F	NO. 1 DIESEL		400 HOURS/ YEARLY	
REAR AXLE	85W-140	80 OUNCES	800 HOURS		110-4812 (H) BREATHER
PLANETARY DRIVE	85W-140	16 OUNCES	800 HOURS		
ENGINE COOLANT	50% WATER 50% ETHYL GLYCOL	13 QUARTS	DRAIN & FLUSH EVERY 2 YRS.		

115-8456

115-8456

1. Lue käyttöopas.

Käyttöönotto

Irralliset osat

Tarkista alla olevasta taulukosta, että kaikki osat on toimitettu.

Ohjeet	Kuvaus	Määrä	Käyttökohde
1	Mitään osia ei tarvita	–	Rasvaa kone.
2	Varoitustarra	1	Käytetään vain laitteissa, joiden on oltava eurooppalaisen CE-standardin mukaisia.
3	Käyttöopas Moottorin käyttöopas Osaluettelo Käyttäjän koulutusmateriaali Valmistajan tarkistuslomake Vaatumustenmukaisuusvakuutus	1 1 1 1 1 1	Tutustu käyttöoppaisiin ja koulutusmateriaaliin ennen koneen käyttöä. Käytä jäljelle jääviä osia lisälaitteiden asentamiseen.

Huomaa: Determine the left and right sides of the machine from the normal operating position.



Koneen voitelu

Mitään osia ei tarvita

Ohjeet

Kone on rasvattava ennen käyttöä oikeiden voiteluominaisuuksien varmistamiseksi. Katso toimenpide Laakerien ja holkkien rasvaus kohdasta , sivu . Koneen rasvauksen laiminlyönti saattaa aiheuttaa tärkeiden osien ennenaikaisen vioittumisen.



Varoitustarran vaihto

Vaiheeseen tarvittavat osat:

1	Varoitustarra
---	---------------

Ohjeet

Laitteissa, joiden on täytettävä eurooppalaiset CE-vaatimukset, varoitustarra osanumero 114–5605 on vaihdettava varoitustarraan osanumero 114–5604.



Käyttöoppaisiin ja koulutusmateriaaliin tutustuminen

Vaiheeseen tarvittavat osat:

1	Käyttöopas
1	Moottorin käyttöopas
1	Osaluettelo
1	Käyttäjän koulutusmateriaali
1	Valmistajan tarkistuslomake
1	Vaatumustenmukaisuusvakuutus

Ohjeet

1. Lue käyttöoppaat.
2. Tutustu käyttäjän koulutusmateriaaliin.

Laitteen yleiskatsaus

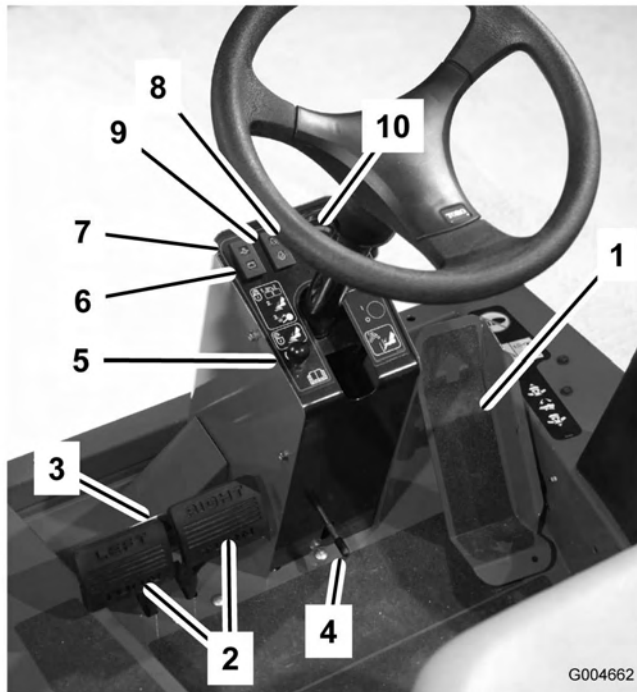

Kuva 2

- | | |
|-------------------------------|--|
| 1. Ajopoljin | 6. Latauksen merkkivalo |
| 2. Jarrupolkimet | 7. Moottorin öljynpaineen varoitusvalo |
| 3. Polkimen lukitussalpa | 8. Moottorin jäähdytysnesteen ylikuumenemisen varoitusvalo |
| 4. Ohjauspyörän kallistusvipu | 9. Hehkutulppien merkkivalo |
| 5. Seisontajarrun salpa | 10. Lämpötilamittari |

Ohjauslaitteet

Huomaa: Determine the left and right sides of the machine from the normal operating position.



Tämä kone tuottaa 85 dB(A):n ylittävän äänitason käyttäjän korvan korkeudelle ja voi aiheuttaa kuulovamman pitkäaikaisessa käytössä.

Käytä kuulosuojaimia käyttäessäsi konetta.

Ajopoljin

Kun haluat pysähtyä, nosta jalkaa ajopolkimelta ja anna polkimen palautua keskiasentoon.

Jarrupolkimet

Kaksi jarrupoljinta (Kuva 2) kahta erillistä pyöräjarrua varten. Niiden avulla voidaan helpottaa kääntymistä ja pysäköintiä sekä parantaa rinteensuuntaista pitoa. Polkimet voi salvata yhteen seisontajarrukäyttöä ja kuljetusta varten.

Polkimen lukitussalpa

Polkimen lukitussalpa (Kuva 2) yhdistää polkimet seisontajarrun kytkemistä varten.

Ohjauspyörän kallistusvipu

Paina vipu (Kuva 2) alas ja kallista ohjauspyörä haluamaasi asentoon. Lukitse sitten asento vapauttamalla vipu.

Seisontajarrun salpa

Seisontajarru lukitaan kojetaulun vasemmalla puolella sijaitsevalla nupilla (Kuva 2). Kun haluat kytkeä seisontajarrun, yhdistä polkimet lukitussalvalla, paina molemmat polkimet alas ja vedä seisontajarrun salpa ulos. Kun haluat vapauttaa seisontajarrun, paina molempia polkimia, kunnes seisontajarrun salpa palautuu.

Latauksen merkkivalo

Latauksen merkkivalo (Kuva 2) palaa, kun järjestelmän latauspiiriin tulee toimintahäiriö.

Moottorin öljynpaineen varoitusvalo

Merkkivalo (Kuva 2) palaa, kun moottorin öljynpaine on vaarallisen alhainen.

Moottorin jäähdytysnesteen ylikuumenemisen varoitusvalo

Valo (Kuva 2) syttyy ja moottori sammuu, kun jäähdytysnesteen lämpö nousee liian korkeaksi.

Hehkutulppien merkkivalo

Kun hehkutulppien merkkivalo (Kuva 2) palaa, hehkutulpat ovat toiminnassa.

Moottorin lämpömittari

Tämä mittari (Kuva 2) ilmoittaa moottorin jäähdytysnesteen lämpötilan.

Nopeuden rajoitin

Tarvittaessa ruuvia (Kuva 3) säätämällä voidaan rajoittaa leikkuunopeutta säätämällä sitä, kuinka syvälle ajopoljinta voidaan painaa eteenpäin ajettaessa.

Tärkeää: Ajopolkimen on kosketettava nopeudenrajoitinta ennen pumpun täyttämistä iskunpituutta, jotta pumppu ei vaurioidu.

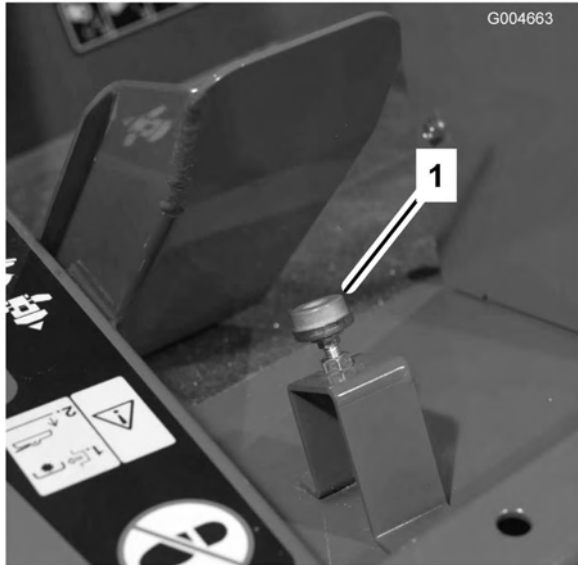

Kuva 3

1. Nopeuden rajoitin

Tärkeää: Leikkuuasennossa nopeudenrajoitusruuvien on pysäytettävä ajopoljin, ennen kuin pumppu saavuttaa täyden iskunpituuden. Muutoin pumppu voi vaurioitua.

Nostovivut

Vivuilla (Kuva 4) nostetaan ja lasketaan leikkuuyksiköitä.

Leikkuuyksikön huoltolukko

Leikkuuyksikön huoltolukko (Kuva 4) lukitsee etuleikkuuyksikön nostovivun, kun leikkuuyksikkö on nostettuna ylös.

Avainkytkin

Avainkytkimessä (Kuva 4) on kolme asentoa: Pois, Päällä/Esilämmitys ja Käynnistys

Voimanulosoton (PTO) kytkin

Voimanulosoton kytkimellä (Kuva 4) on kolme asentoa: Päällä (kytketty), Vapaa ja Pois (vapautettu). Kun haluat käynnistää lisälaitteen tai leikkuuyksikön terät, nosta voimanulosoton kytkintä varovasti ja työnnä sitä

eteenpäin Päällä-asentoon. Kun haluat lopettaa käytön, vedä kytkin hitaasti takaisin Pois-asentoon.

Hi-Lo-nopeussäädin

Säätimellä (Kuva 4) voidaan nostaa nopeusaluetta koneen kuljettamista varten.

Virranjakokytkin (lisävaruste)

Leikkuunopeudella (alhaisella nopeudella) ajettaessa vetopyörän toimintaa voidaan tehostaa vaikeissa käyttöolosuhteissa pitämällä virranjakokytkintä (Kuva 4) painettuna.

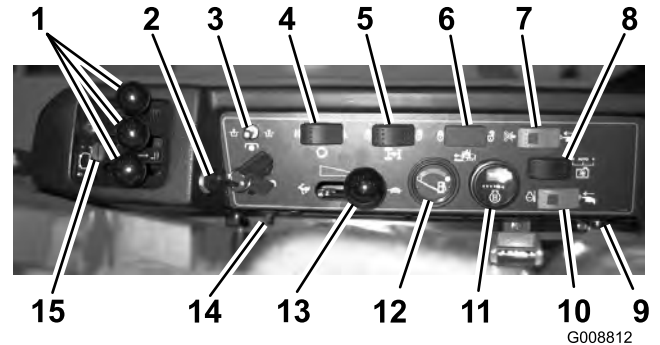

Kuva 4

- | | |
|------------------------------------|-----------------------------------|
| 1. Nostovipu | 9. Äänimerkki |
| 2. Avainkytkin | 10. Lämpötilan nollauskytkin |
| 3. Voimanulosoton kytkin | 11. Tuntilaskuri |
| 4. Hi-Lo-nopeussäädin | 12. Polttoainemittari |
| 5. Virranjakokytkin (lisävaruste) | 13. Kaasuvipu |
| 6. Vakionopeussäädin (lisävaruste) | 14. Pistorasia |
| 7. Äänimerkin katkaisin | 15. Etuleikkuuyksikön huoltolukko |
| 8. Puhaltimen kytkin | |

Vakionopeussäädin (lisävaruste)

Vakionopeussäädin (Kuva 4) säätää koneen nopeuden.

Polttoainemittari

Polttoainemittarista (Kuva 4) näkyy, paljonko säiliössä on polttoainetta.

Tuntilaskuri

Tuntilaskuri (Kuva 4) näyttää koneen kokonaiskäyttötunnit.

Lämpötilan ohituskytkin

Jos haluat käynnistää moottorin ylikuumentumisesta johtuneen sammumisen jälkeen, paina nollauskytkintä

(Kuva 4) ja pidä se painettuna. Käytä sitä vain hätätapauksissa.

Äänimerkki

Äänimerkki (Kuva 4) kuuluu, kun moottorin öljypaineen merkkivalo tai jäähdytysnesteiden ylikuumentumisen merkkivalo syttyy.

Äänimerkin katkaisin

Tämä katkaisin (Kuva 4) sammuttaa äänimerkin.

Kaasuvipu

Työnnä vipua (Kuva 4) eteenpäin, kun haluat lisätä nopeutta, ja vähennä nopeutta vetämällä vipua taaksepäin.

Pistorasia

Sähköllä toimivat lisävarusteet saavat virtaa pistorasiasta (Kuva 4).

Moottorin jäähdytyspuhaltimen kytkin

Kone on varustettu hydraulikäyttöisellä automaattisesti suuntaa vaihtavalla moottorin jäähdytyspuhaltimella. Puhaltimen kytkimessä (Kuva 4) on kolme asentoa: R (manuaalinen taaksepäin), Auto (normaali) ja F (vain eteenpäin). Katso käyttöoppaan osan Käyttö kohta Moottorin jäähdytyspuhaltimen käyttö.

Puhaltimen kytkin

Puhaltimen kytkimessä on kolme asentoa: R (manuaalinen taaksepäin), Auto (normaali) ja F (vain eteenpäin).

Tekniset tiedot

Huomaa: Specifications and design are subject to change without notice.

Leikkuuleveys	
kokonaisleveys	335 cm
etuleikkuuyksikkö	157 cm
sivuleikkuuyksikkö	107 cm
etu- ja yksi sivuleikkuuyksikkö	246 cm
Kokonaisleveys	
leikkuuyksiköt alhaalla	345 cm
leikkuuyksiköt ylhäällä (kuljetus)	183 cm
Kokonaispituus	343 cm
Korkeus	140 cm
Korkeus ROPS:n kanssa	206 cm
Maavara	17 cm
Raideväli (renkaan keskiviivaan)	
eturenkaat	114 cm
takarenkaat	119 cm
Akseliväli	141 cm
Paino (leikkuuyksiköiden ja nesteiden kanssa)	1890 kg

Attachments/Accessories

A selection of Toro approved attachments and accessories are available for use with the machine to enhance and expand its capabilities. Contact your Authorized Service Dealer or Distributor or go to www.Toro.com for a list of all approved attachments and accessories.

Käyttö

Huomaa: Determine the left and right sides of the machine from the normal operating position.

Ennen käyttöä



Jos jätät avaimen virtalukkoon, joku voi vahingossa käynnistää moottorin ja vahingoittaa vakavasti lähellä olijoita.

Irrota avain virtalukosta ennen huollon aloitusta.

Moottorin öljypinnan tarkistus

Huoltoväli: Aina ennen käyttöä tai päivittäin

Moottori toimitetaan kampikammio öljyllä täytettynä, mutta öljymäärä on kuitenkin tarkistettava ennen moottorin ensimmäistä käynnistystä ja sen jälkeen.

Kampikammion öljytilavuus on 9,5 l suodattimen kanssa.

Käytä seuraavien määritysten mukaista korkealaatuista moottoriöljyä:

- Vaadittu API-luokitus: CH-4, CI-4 tai korkeampi.
- Suositus: SAE 15W-40 (yli -18 °C)
- Vaihtoehto: SAE 10W-30 tai 5W-30 (kaikki lämpötilat)

Toro Premium -moottoriöljyä on saatavana jälleenmyyjältä (viskositeetti 15W-40 tai 10W-30). Katso näiden osien osanumerot osaluettelosta.

Huomaa: Paras aika tarkistaa moottoriöljy on moottorin ollessa viileä ennen päivän ensimmäistä käynnistystä. Jos moottori on ollut käynnissä, anna öljyn valua takaisin öljypohjaan ainakin 10 minuutin ajan ennen tarkistusta. Jos öljyn taso on mittatikun Add-merkinnän kohdalla tai sen alapuolella, lisää öljyä mittatikun Full-merkintään saakka. **ÄLÄ TÄYTÄ LIIAN TÄYTEEN.** Jos öljyn pinta on mittatikun Full- ja Add-merkintöjen välissä, öljyä ei tarvitse lisätä.

1. Pysäköi kone tasaiselle alustalle. Vapauta moottorin suojuksen salvat.
2. Avaa moottorin suojus.
3. Poista mittatikku, pyyhi puhtaaksi, työnnä takaisin ja vedä uudestaan ulos. Öljyn pinnan tulee ulottua Full-merkkiin saakka (Kuva 5).

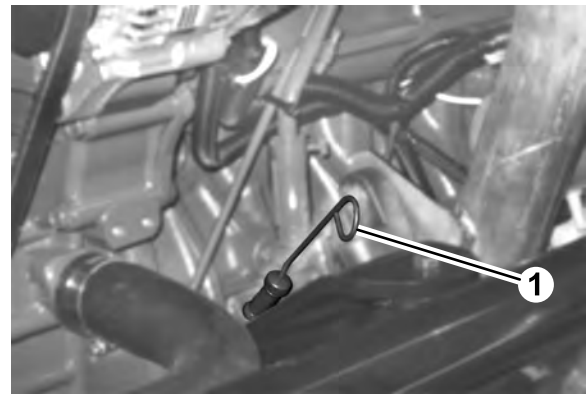

G008808

Kuva 5

1. Mittatikku

4. Jos öljyn pinta jää Full-merkin alle, irrota täyttöaukon korkki (Kuva 6) ja lisää öljyä, kunnes pinta ylittää Full-merkkiin saakka. **Älä täytä liikaa.**



G008809

Kuva 6

1. Öljyntäyttökorkki

5. Asenna öljyntäyttökorkki ja työnnä mittatikku paikoilleen.
6. Sulje moottorin suojus ja salpaa se kiinni.

Jäähdytysjärjestelmän tarkistus

Huoltoväli: Aina ennen käyttöä tai päivittäin

Tarkista jäähdytysnesteiden määrä jokaisen päivän alussa. Järjestelmän tilavuus on 12,3 l.

1. Irrota varovasti jäähdyttimen korkki ja paisuntasäiliön korkki (Kuva 7).



Jos moottori on juuri sammutettu, kuuma, paineenalainen jäähdytysneste saattaa roiskua ja aiheuttaa palovammoja.

- Älä aukaise jäähdyttimen korkkia moottorin käydessä.
- Käytä korkkia käsitellessäsi liinaa ja aukaise korkki hitaasti, jotta paine pääsee pois.

2. Tarkista jäähdyttimen jäähdytysnesteen määrä. Jäähdytysnestettä on oltava täyttökaulan yläreunaan saakka ja paisuntasäiliön Full-merkkiin saakka.

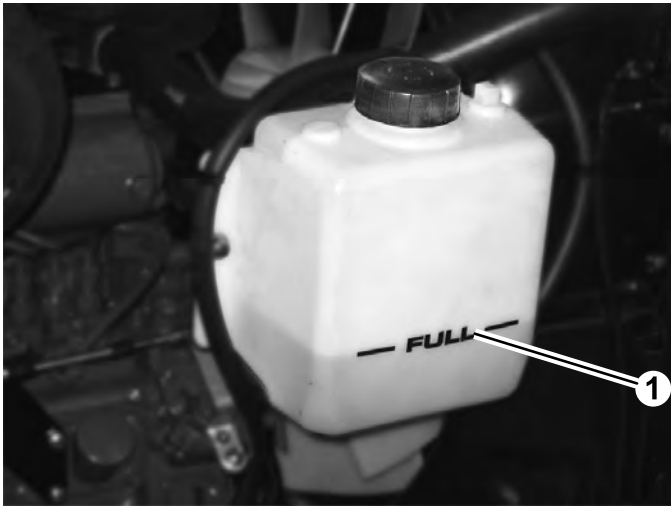

G008811

Kuva 7

1. Paisuntasäiliö

3. Jos jäähdytysnestettä on liian vähän, lisää veden ja etyleeniglykolipakkasnesteen seosta (seossuhde 50:50). **Älä käytä pelkkää vettä tai alkoholi/metanolipohjaista jäähdytysainetta.**
4. Asenna jäähdyttimen korkki ja paisuntasäiliön korkki.

Polttoaineen lisäys

Käytä vain puhdasta, tuoretta dieselpolttoainetta tai biodieseliä, joiden rikkipitoisuus on alhainen (<500 ppm) tai erittäin alhainen (<15 ppm). Setaaniluvun on oltava vähintään 40. Jotta polttoaine olisi tuoretta, osta sitä vain 180 päivän tarpeeseen.

Polttoainesäiliön tilavuus: 72 l

Käytä kesälaatuista dieselpolttoainetta (Nro 2-D) yli -7 °C:n lämpötiloissa ja talvilaatuista dieselpolttoainetta (Nro 1-D tai Nro 1-D/2-D-seosta) alle -7 °C:n lämpötiloissa. Talvilaatuisen

polttoaineen leimahduspiste on alhaisempi, ja sen kylmävirtausominaisuudet helpottavat käynnistystä ja vähentävät polttoainesuodattimen tukkeutumista.

Kesälaatuisten polttoaineiden käyttö lämpötilan ollessa yli -7 °C pidentää polttoainepumpun käyttöikää ja antaa talvilaatuista polttoainetta enemmän tehoa.

Tärkeää: Dieselpolttoaineen sijasta ei saa käyttää paloöljyä tai bensiiniä. Väärän polttoaineen käyttö rikkoo moottorin.



Polttoaine on haitallista tai tappavaa nieltynä. Pitkäaikainen altistuminen höyryille voi aiheuttaa vakavan tapaturman ja sairauksia.

- Vältä huurujen hengittämistä.
- Pidä kasvot etäällä jakelupistoolista ja polttoainesäiliöstä tai lisäaineaukosta.
- Älä päästä polttoainetta silmiin tai iholle.

Biodieselille sopiva

Tässä laitteessa voidaan käyttää myös polttoaineseosta, jossa on enintään 20 % biodieseliä (B20). Seoksen petrodieselosuuden rikkipitoisuuden on oltava alhainen tai erittäin alhainen. Noudata seuraavia varo-ohjeita:

- Polttoaineen biodieselosuuden on oltava ASTM D6751:n tai EN 14214:n mukainen.
- Polttoaineseoksen koostumuksen on oltava ASTM D975:n tai EN 590:n mukainen.
- Biodieselseokset voivat vahingoittaa maalattuja pintoja.
- Käytä kylmällä säällä korkeintaan B5-seosta (biodieselpitoisuus 5 %).
- Tarkkaile polttoaineen kanssa kosketuksiin joutuvia tiivisteitä ja letkuja, sillä ne voivat haurastua ajan mittaan.
- Polttoainesuodattimeen voi muodostua tukoksia jonkin aikaa biodieselseosten käytön aloittamisen jälkeen.
- Lisätietoja biodieselistä saa jälleenmyyjältä.



Tietyissä oloissa polttoaine on hyvin tulenarkaa ja räjähdysherkkää. Polttoaineen aiheuttama tulipalo tai räjähdys voi aiheuttaa palovammoja ja omaisuusvahinkoja.

- Täytä polttoainesäiliö ulkona avoimessa tilassa, kun moottori on jäähtynyt. Pyyhi läikkynyt polttoaine pois.
- Älä täytä polttoainesäiliötä suljetussa perävaunussa.
- Älä tupakoi polttoainetta käsitellessäsi ja pysy kaukana avotulesta tai paikoista, joissa kipinä voi sytyttää polttoainehöyryt.
- Polttoainetta tulee säilyttää hyväksytyssä polttoaineastiassa, joka tulee pitää poissa lasten ulottuvilta. Älä osta polttoainetta enempää kuin 30 päivän tarpeeseen.
- Käytä vain, kun pakokaasujärjestelmä on kokonaisuudessaan paikallaan ja toimii oikein.



Tietyissä olosuhteissa polttoainesäiliön täytön aikana saattaa purkautua staattista sähköä, joka voi sytyttää polttoainehöyryt. Polttoaineen aiheuttama tulipalo tai räjähdys voi aiheuttaa palovammoja ja omaisuusvahinkoja.

- Aseta polttoaineastiat aina maahan ja pois ajoneuvon läheltä ennen polttoaineen lisäämistä.
- Polttoaineastioita ei saa täyttää ajoneuvon sisällä tai kuorma-auton tai perävaunun lavalla, sillä sisämatot tai muoviset lavan päällysteet saattavat eristää astian ja hidastaa staattisen sähkön purkautumista.
- Poista laite kuorma-autosta tai perävaunusta ja tankkaa laite, kun sen pyörillä on kosketus maahan, mikäli tämä on käytännössä mahdollista.
- Jos se ei ole mahdollista, tankkaa tällainen laite kannettavasta astiasta kuorma-auton tai perävaunun lavalla mieluummin kuin polttoaineen jakelupistoolilla.
- Jos polttoaineen jakelupistoolia on käytettävä, pidä pistoolia polttoainesäiliön reunaa tai astian aukkoa vasten koko tankkaamisen ajan.

1. Pysäköi kone tasaiselle alustalle.
2. Puhdista polttoainesäiliön korkin ympäristö puhtaalla liinalla.
3. Irrota polttoainesäiliön korkki (Kuva 8).

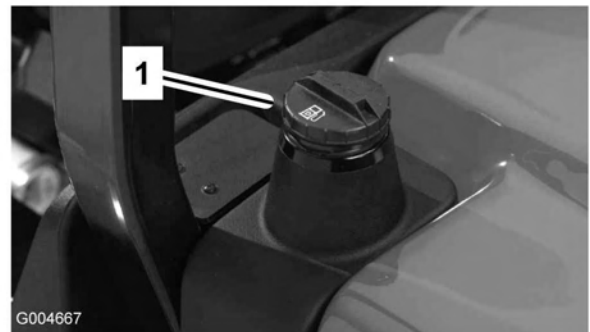

Kuva 8

1. Polttoainesäiliön korkki
4. Lisää dieselpolttoainetta polttoainesäiliöön, kunnes pinta on täyttökaulan alareunan tasalla.
5. Aseta polttoainesäiliön korkki tiukasti paikalleen, kun olet täyttänyt säiliön.

Huomaa: Täytä polttoainesäiliö aina käytön jälkeen, jos mahdollista. Tämä estää kosteutta tiivistymästä polttoainesäiliön sisälle.

Hydraulinesteen tarkistus

Huoltoväli: Aina ennen käyttöä tai päivittäin

Koneen nestesäiliöön on laitettu tehtaalla 30,2 l korkealaatuista hydraulinestettä. **Tarkista hydraulinesteen taso ennen moottorin ensimmäistä käynnistystä, ja sen jälkeen päivittäin.** Suositettu neste:

Toro Premium All Season Hydraulic Fluid
(Saatavana 19 l astioissa tai 208 l tynnyreissä. Katso näiden osien osanumerot osaluettelosta tai pyydä Toro-jälleenmyyjältä.)

Vaihtoehtoiset nesteet: Jos Toro-nesteitä ei ole saatavana, voidaan käyttää muita nesteitä, jotka täyttävät kaikki jäljempänä luetellut vaatimukset (ominaisuudet ja standardit). Emme suosittele synteettisten nesteiden käyttöä. Pyydä voiteluaineiden jälleenmyyjältä neuvoja sopivan tuotteen valitsemiseen.

Huomaa: Toro ei vastaa vääränlaisten nesteiden käytöstä aiheutuneista vaurioista, joten käytä vain sellaisten tunnettujen valmistajien tuotteita, joiden luokitukseen voi luottaa.

Kulumista estävä hydraulineeste, jolla on korkea viskositeetti-indeksi / alhainen jähmepiste, ISO VG 46

Ominaisuudet:

Viskositeetti, ASTM D445 St / 40 °C 44–48

St / 100 °C 7,9–8,5

Viskositeetti-indeksi, ASTM D2270 140–160

Jähmepiste, ASTM D97 –37 °C–45 °C

Standardit: Vickers I-286-S (laatutaso),
Vickers M-2950-S
(laatutaso), Denison HF-0

Huomaa: Monet hydraulinesteet ovat lähes värittömiä, mikä vaikeuttaa vuotojen toteamista. Hydraulinestejärjestelmään tarkoitettua punaista värillisäainetta on saatavana 20 ml:n pulloissa. Yksi pullo riittää 15–22 l hydraulioöljyä. Tilaa valtuutetulta Toro-jälleenmyyjältäsi, osanro 44-2500.

1. Pysäköi kone tasaiselle alustalle, laske leikkuuyksiköt alas ja sammuta moottori ja irrota avain virtalukosta.
2. Avaa istuimen salpa, nosta ja kytke kannatintanko.
3. Puhdista hydraulinestesäiliön täyttökaulaa ja korkkia ympäröivä alue (Kuva 9). Irrota korkki täyttökaulasta.

1



Kuva 9

1. Hydraulisäiliön korkki

4. Vedä mittatikku ulos täyttökaulasta ja pyyhi tikku puhtaalla liinalla. Työnnä mittatikku täyttökaulaan, vedä se taas ulos ja tarkista nesteen pinta. Öljyn pinnan tulee ulottua mittatikkun kahden merkin välille.
5. Jos nestettä on liian vähän, lisää nestettä riittävästi, jotta pinta nousee ylempään merkkiin saakka.
6. Työnnä mittatikku takaisin paikoilleen ja sulje täyttökaulan korkki.

Planeettapyörästön öljyn tarkistus

Huoltoväli: 400 käyttötunnin välein

Tarkista öljypinta 400 käyttötunnin välein tai jos huomataan ulkoinen vuoto. Lisää tarvittaessa korkealaatuista SAE 85W-140 -vaihteistoöljyä.

Järjestelmän tilavuus on noin 0,5 l.

1. Tarkista, että kone on tasaisella alustalla. Aseta pyörä siten, että tarkistus-/tyhjennystulppa (Kuva 10) on joko kello kymmenen tai kello kahden asennossa.

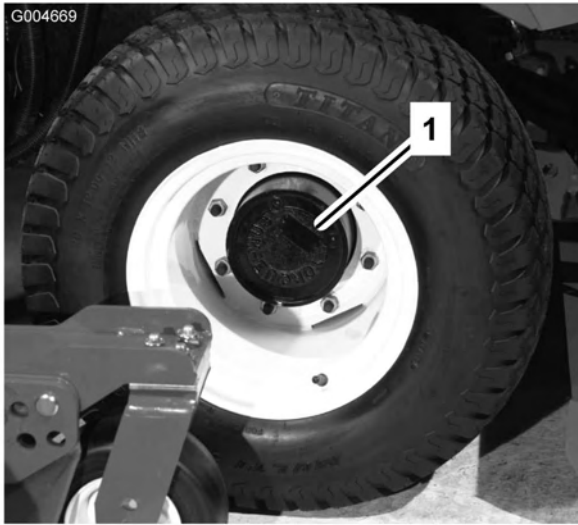

Kuva 10

1. Tarkistus-/tyhjennystulppa

2. Irrota planeettapyörästäön tulppa (Kuva 10) ja tarkista jarrun takana oleva tulppa (Kuva 11). Öljyn pinnan olisi oltava jarrun takana olevan tarkistustulpan aukon alareunassa.

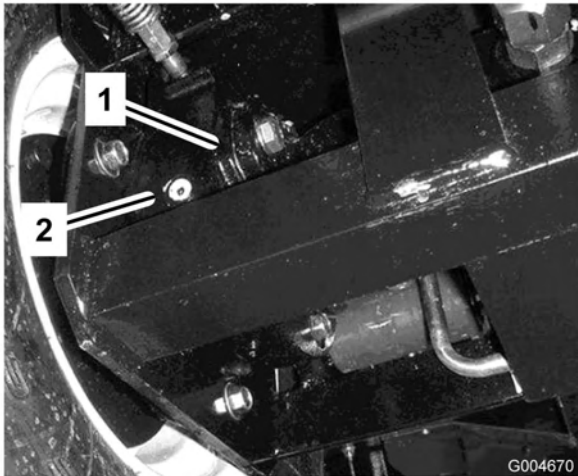

Kuva 11

1. Jarrurumpu
2. Tarkistustulppa

3. Lisää tarvittaessa vaihteistoöljyä planeettapyörästäön, jotta öljyn pinta nousee tarpeeksi korkealle. Asenna tulppa.
4. Toista vaiheet 1–3 vastakkaisessa planeettapyörästäössä.

Taka-akselin voiteluaineen tarkistus

Huoltoväli: 400 käyttötunnin välein

Taka-akseli on täytetty SAE 85W-140 -vaihteistoöljyllä. Tarkista öljyn määrä ennen moottorin ensimmäistä

käynnistystä ja sen jälkeen 400 käyttötunnin välein. Järjestelmän tilavuus on 2,4 l. Tarkista järjestelmä silmämääräisesti päivittäin vuotojen varalta.

1. Pysäköi kone tasaiselle alustalle.
2. Irrota tarkistustulppa akselin toisesta päästä (Kuva 12) ja varmista, että voiteluaineen pinta on aukon alareunan tasolla. Jos voiteluainetta on liian vähän, irrota täyttötulppa (Kuva 12) ja lisää riittävästi voiteluainetta, jotta voiteluaineen pinta nousee tarkistustulppien aukkojen alareunan tasolle.

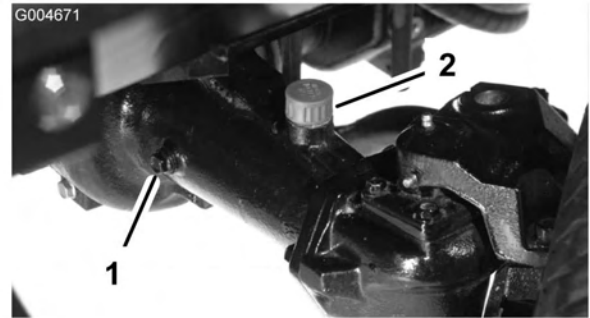

Kuva 12

1. Tarkistustulppa
2. Täyttötulppa

Taka-akselin käyttöpyörästäön kotelon öljyn tarkistus

Huoltoväli: 400 käyttötunnin välein

Käyttöpyörästäön kotelo on täytetty SAE 85W-140 -vaihteistoöljyllä. Tarkista öljyn määrä ennen moottorin ensimmäistä käynnistystä ja sen jälkeen 400 käyttötunnin välein. Tilavuus on 0,5 l. Tarkista järjestelmä silmämääräisesti päivittäin vuotojen varalta.

1. Pysäköi kone tasaiselle alustalle.
2. Irrota tarkistus-/täyttötulppa käyttöpyörästäön kotelon vasemmalta puolelta (Kuva 13) ja varmista, että voiteluaineen pinta on aukon alareunan tasolla. Jos voiteluainetta on vähän, lisää sitä, kunnes sen pinta on aukon alareunan tasolla.

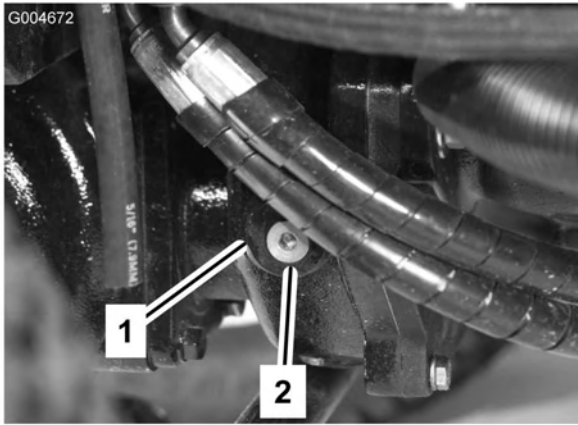

Kuva 13

1. Vaihteisto 2. Tarkistus/täyttötulppa

Rengaspaineen tarkistus

Huoltoväli: Aina ennen käyttöä tai päivittäin

Renkaat on ylitäytetty kuljetusta varten. Vapauta siksi renkaista hieman ilmaa, jotta paine laskee. Etu- ja takapyörien oikea rengaspaine on 172–207 kPa (25–30 psi).

Tärkeää: Pidä renkaiden paineet yhtä suurina, jotta leikkuujälki pysyy hyvänä ja kone toimii oikein. *Älä käytä renkaissa liian vähän ilmaa.*

Pyörän muttereiden ja pulttien kireyden tarkistus

Huoltoväli: 10 ensimmäisen käyttötunnin jälkeen
200 käyttötunnin välein



Mikäli pyörän muttereiden kiristysvoimaa ei pidetä oikeana, renkaaseen voi tulla vika tai se voi irrota, mikä voi aiheuttaa tapaturman.

Kiristä etupyörien mutterit ja takapultit momenttiin 115–136 Nm 1–4 käyttötunnin jälkeen ja uudelleen 10 käyttötunnin jälkeen. Kiristä mutterit tämän jälkeen 200 tunnin välein.

Leikkuukorkeuden säätö

Etuleikkuuyksikkö

Leikkuukorkeudeksi voidaan säätää 25–127 mm (13 mm:n välein). Kun haluat säätää etuleikkuuyksikön leikkuukorkeutta, aseta kääntöpyörän akselit kääntöpyörän haarukan ylempiin tai alempiin reikiin,

lisää tai poista yhtä suuri määrä välikappaleita kääntöpyörän haarukoista ja kiinnitä takaketju haluttuun reikään.

1. Käynnistä moottori ja nosta leikkuuyksiköt, jotta leikkuukorkeutta voidaan muuttaa. Pysäytä moottori ja irrota avain virtalukosta, kun leikkuuyksikkö on nostettu.
2. Aseta kääntöpyörän akselit kääntöpyörän haarukoihin toisiaan vastaaviin reikiin. Katso asetuksiin sopivat reiät alla olevasta taulukosta.

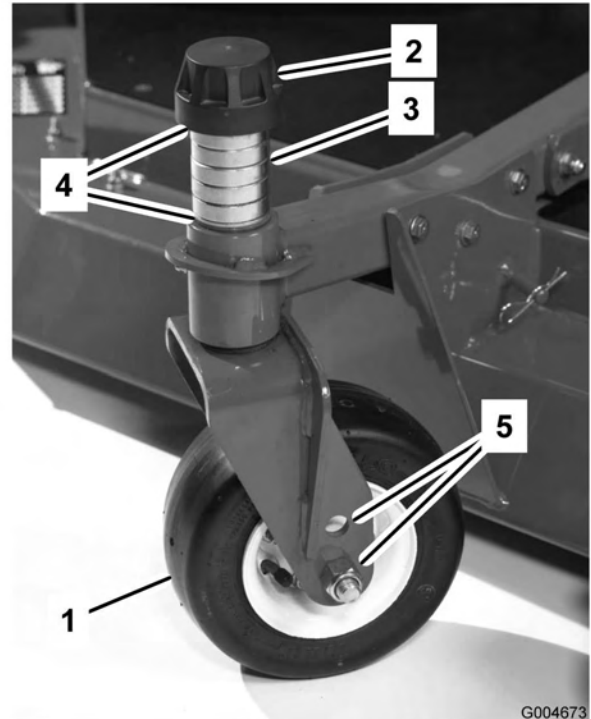

Kuva 14

1. Kääntöpyörä 4. Välilevyt
2. Kiristyskanta 5. Akselin kiinnitysreiät
3. Välikappaleet

Huomaa: Kun konetta käytetään 64 mm:n tai sitä korkeammalla leikkuukorkeudella, akselipultti on asennettava kääntöpyörän haarukan alempaan reikään, jotta pyörän ja haarukan väliin ei keräänny ruohoa. Kun konetta käytetään 64 mm:ä alemmilla leikkuukorkeuksilla ja ruohoa kerääntyy, aja konetta vastakkaiseen suuntaan leikkuujätteidensä poistamiseksi pyörän/haarukan alueelta.

3. Irrota kiristyskanta kara-akselista (Kuva 14) ja liu'uta kara pois kääntöpyörän varresta. Aseta kaksi välilevyä (3 mm) kara-akselille alkuperäisasennuksen mukaisesti. Näiden välilevyjen avulla leikkuuyksiköt saadaan vaakasuoraan koko leveydeltään. Liu'uta sopiva määrä 13 mm välikappaleita (katso alla oleva taulukko) kara-akselille saavuttaaksesi haluamasi

leikkuukorkeuden. Liu'uta sitten aluslaatta akselin päälle.

Määritä asetukseen sopiva välikappalemäärä seuraavan taulukon avulla:

Spacers	0	1	2	3	4	5
Height (inches)	1.0"	1.5"	2.0"	2.5"	3.0"	3.5"
Height (mm)	25	38	51	64	76	89
Height (inches)	2.5"	3.0"	3.5"	4.0"	4.5"	5.0"
Height (mm)	64	76	89	102	114	127

Kuva 15

4. Paina kääntöpyörän kara etumaisen kääntöpyörän varren läpi. Asenna välilevyt (alkuperäisasennuksen mukaisesti) sekä jäljellä olevat välikappaleet kara-akselille. Varmista kokoonpano asentamalla kiristyskanta.
5. Irrota sokka ja liitintappi, jotka kiinnittävät leikkuukorkeusketjut leikkuuyksikön takaosaan (Kuva 16).

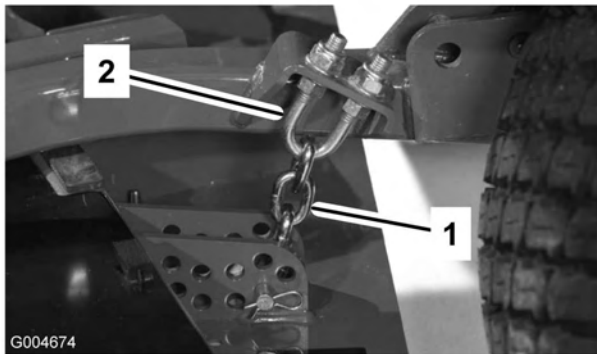

Kuva 16

1. Leikkuukorkeusketju
2. U-pultti

6. Asenna leikkuukorkeusketjut haluttuun leikkuukorkeusreikään (Kuva 17) liitintapilla ja sokalla.

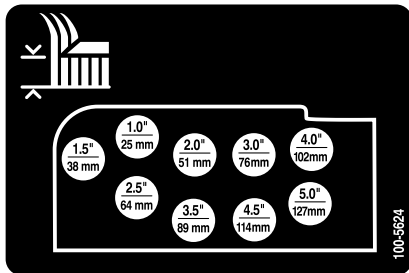

Kuva 17

Huomaa: Kun leikkuukorkeus on 25 mm, 38 mm tai toisinaan 51 mm, jalakset ja johtopyörät on siirrettävä yläasentoon.

Sivuleikkuuyksiköt

Sivuleikkuuyksikön leikkuukorkeutta säädetään lisäämällä tai poistamalla yhtä suuri määrä välikappaleita kääntöpyörien haarukoista, asettamalla kääntöpyörien akselit haarukoissa oleviin suuren tai pienen leikkuukorkeuden aukkoihin ja kiinnittämällä tapit valitun leikkuukorkeuden kannatinreikiin.

1. Aseta kääntöpyörän akselit kääntöpyörän haarukoihin toisiaan vastaaviin reikiin (Kuva 18 ja Kuva 20). Katso asetukseen sopiva reikä alla olevasta taulukosta.
2. Irrota kiristyskanta kara-akselista (Kuva 18) ja liu'uta kara pois kääntöpyörän varresta. Aseta kaksi välilevyä (3 mm) kara-akselille alkuperäisasennuksen mukaisesti. Näiden välilevyjen avulla leikkuuyksiköt saadaan vaakasuoraan koko leveydeltään. Liu'uta sopiva määrä 13 mm välikappaleita kara-akselille saavuttaaksesi haluamasi leikkuukorkeuden. Liu'uta sitten aluslaatta akselin päälle.

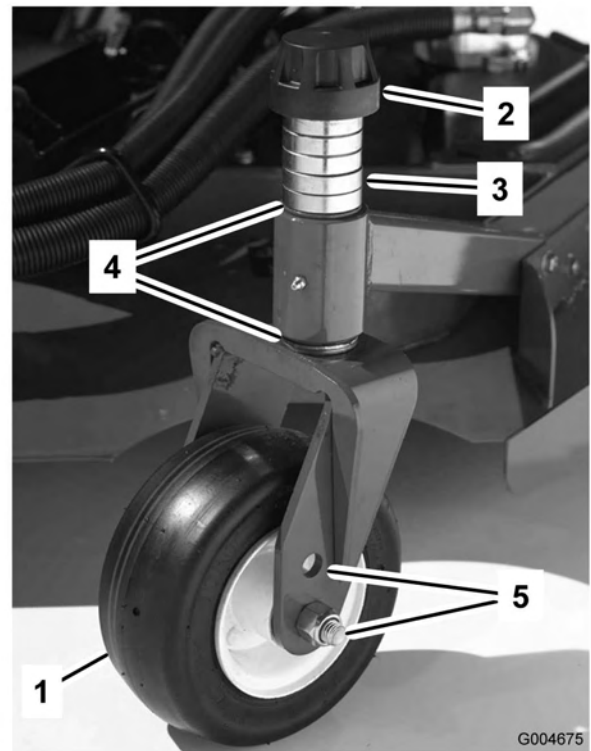

Kuva 18

1. Kääntöpyörä
2. Kiristyskanta
3. Välikappaleet
4. Välilevyt
5. Akselin kiinnitysreiat

Määritä asetukseen sopiva välikappalemäärä seuraavan taulukon avulla.

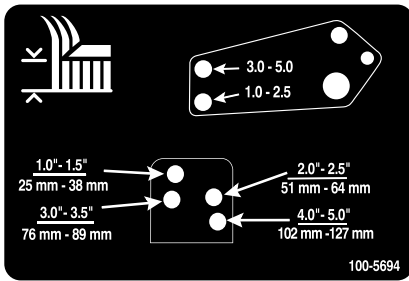

Kuva 23

Jalaksien säätö

Jalokset on asetettava ala-asentoon ajettaessa yli 64 mm:n leikkuukorkeuksilla ja yläasentoon leikkuukorkeuden ollessa alle 64 mm.

Säädä jalaksia irrottamalla laippapultit ja mutterit, siirtämällä jalokset haluttuun asentoon ja asentamalla kiristimet takaisin (Kuva 24).

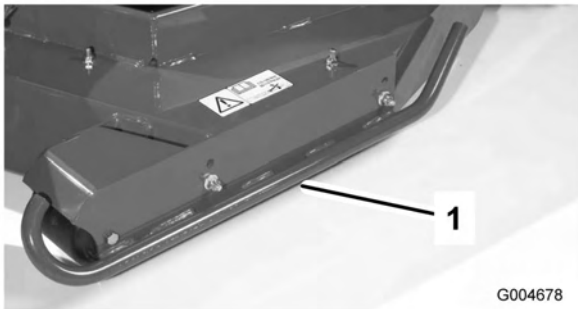

Kuva 24

1. Jalas

Leikkuuyksikön rullien säätö

Leikkuuyksikön rullat on asetettava ala-asentoon ajettaessa yli 64 mm:n leikkuukorkeuksilla ja yläasentoon leikkuukorkeuden ollessa alle 64 mm.

1. Irrota pultti ja mutteri, jotka kiinnittävät johtopyörän leikkuuyksikön kannattimiin (Kuva 25).

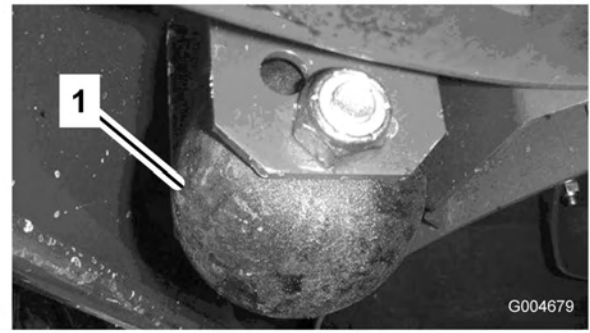

Kuva 25

1. Johtopyörä
2. Kohdista rulla ja välikappale kannattimen ylimpiin reikiin ja kiinnitä ne pultilla ja mutterilla.

Leikkuuyksiköiden epätasapainon korjaus

Nurmiolojen ja ajoyksikön vastapainoasetusten erojen vuoksi kannattaa tehdä koeleikkuu ja tarkastaa leikkuujälki ennen varsinaisen leikkuun aloittamista.

1. Aseta kaikki leikkuuyksiköt haluamaasi leikkuukorkeuteen; katso Leikkuukorkeuden säätö-taulukko kohdassa , sivu .
2. Tarkista ja säädä etu- ja takarenkaiden rengaspaineeksi 172–207 kPa (25–30 psi).
3. Tarkista ja säädä kaikkien kääntöpyörien rengaspaineeksi 345 kPa (50 psi).
4. Tarkista syöttö- ja vastapainoasetukset moottorin käydessä suurella joutokäyntinopeudella käyttäen testiportteja, jotka on määritetty kohdassa Hydraulijärjestelmän testiportit. Säädä vastapainoasetus 1517 kPa (220 psi) suuremmaksi kuin syöttöpaine.
5. Tarkista, etteivät terät ole taipuneet. Katso toimenpide Taipuneen terän tarkistus kohdassa , sivu .
6. Leikkaa ruohoa koealueelta ja varmista, että kaikki leikkuuyksiköt ovat samalla leikkuukorkeudella.
7. Jos leikkuuyksiköitä on vielä säädettävä, aja kone tasaiselle alustalle käyttäen apuna vähintään 2 m suoraa viivaa.
8. Terätason mittaamisen helpottamiseksi leikkuukorkeus on nostettava ylimpään asentonsa. Katso kohta Leikkuukorkeuden säätö.
9. Laske leikkuuyksiköt tasaiselle pinnalle. Irrota leikkuuyksiköiden päällä olevat suojuukset.
10. Löysää kiristinpyörän kiinnittävää laippamutteria, jotta hihna löystyy jokaisessa leikkuuyksikössä.

Etuleikkuuyksikön asetukset

Käännä terää jokaisessa karassa, kunnes päät osoittavat eteen- ja taaksepäin. Mittaa lattiasta leikkuuterän etukärkeen. Säädä kääntöpyörän etuhaarukkaa/etuhaarukoita 3 mm välilevyillä siten, että leikkuukorkeus on tarran mukainen (Kuva 26). Katso toimenpide Leikkuuüksikön kaltevuuden säätö kohdassa , sivu .

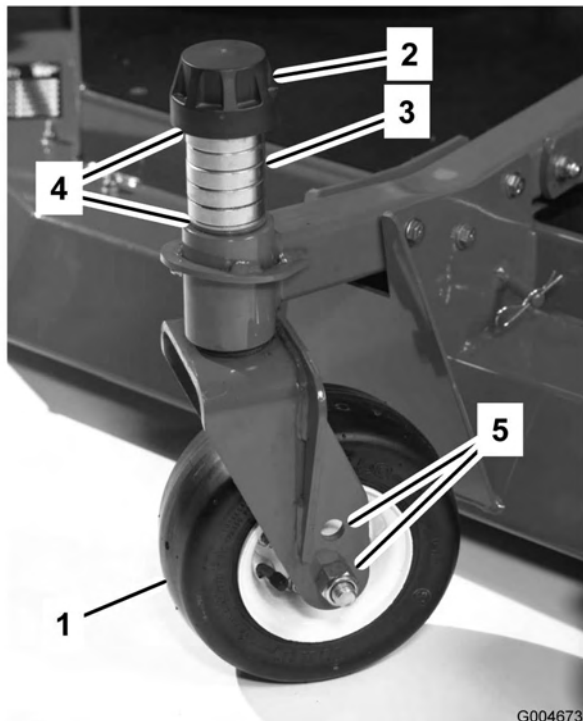

Kuva 26

- | | |
|------------------|---------------------------|
| 1. Kääntöpyörä | 4. Välilevyt |
| 2. Kiristyskanta | 5. Akselin kiinnitysreiät |
| 3. Välikappaleet | |

Sivuleikkuuüksikön asetukset

Käännä jokaisen karan terää, kunnes päät osoittavat eteen- ja taaksepäin. Mittaa lattiasta leikkuuterän etukärkeen. Säädä kääntöpyörän etuvartta/etuvarsia 3 mm välilevyillä siten, että leikkuukorkeus on tarran mukainen (Kuva 27). Terän ulkokaran osalta katso ohjeet toimenpiteestä Leikkuuüksikön kaltevuuden säätö kohdassa , sivu .

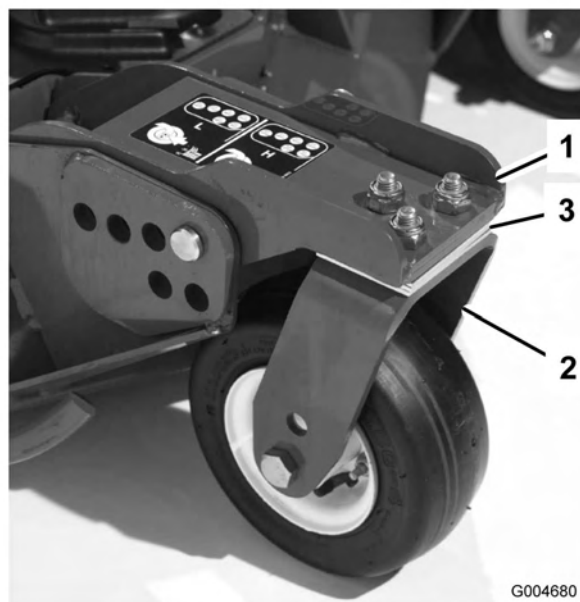

Kuva 27

1. Etumainen kääntöpyörän varsi

Leikkuuüksiköiden leikkuukorkeuden sovitus

1. Aseta terä sivuttain molempien sivuleikkuuüksiköiden ulkokaralle. Mittaa etäisyys lattiasta molempien leikkuuüksiköiden leikkusärmien kärkeen ja vertaa. Näiden lukemien on oltava 3 mm:n sisällä toisistaan. Älä tee mitään säätöjä tässä vaiheessa.
2. Aseta terä sivuttain sivuleikkuuüksikön sisäkaralle sekä vastaavalle etuleikkuuüksikön ulkokaralle. Mittaa etäisyys lattiasta leikkusärmän kärkeen sivuleikkuuüksikön sisäreunasta sekä vastaavasta etuleikkuuüksikön ulkoreunasta ja vertaa lukemia. Jotta mitat ovat oikein, sivuleikkuuüksikön mitan on oltava noin 10 mm pienempi kuin etuleikkuuüksikön mitan. Kun koneen sivuleikkuuüksiköihin käytetään oikeaa vastapainoa, sisäreuna nousee noin 10 mm.

Huomaa: Kaikkien kolmen sivuleikkuuüksikön kääntöpyörän on pysyttävä maassa, kun vastapaino on oikein asetettu.

Huomaa: Jos on tehtävä säätöjä etu- ja sivuleikkuuüksiköiden leikkauksen sovittamiseksi, säädöt tehdään **vain sivuleikkuuüksiköihin**.

3. Jos sivuleikkuuüksikön sisäreuna on liian korkealla suhteessa etuleikkuuüksikön ulkoreunaan, poista yksi 3 mm välilevy sivuleikkuuüksikön etumaisen sisäkääntöpyörän varren alaosa (Kuva 27). Tarkista mittaus uudelleen molempien puolien sivuleikkuuüksiköiden ulkoreunoista sekä sivuleikkuuüksikön sisäreunan ja etuleikkuuüksikön ulkoreunan väliltä.

4. Jos sisäreuna on yhä liian korkealla, poista toinenkin 3 mm välilevy sivuleikkuuyksikön etumaisen sisäkääntöpyörän varren alaosa **ja** yksi 3 mm välilevy sivuleikkuuyksikön etumaisen ulkokääntöpyörän varresta.
5. Jos sivuleikkuuyksikön sisäreuna on liian alhaalla suhteessa etuleikkuuyksikön ulkoreunaan, lisää yksi 3 mm välilevy sivuleikkuuyksikön etumaisen sisäkääntöpyörän varren alaosaan. Tarkista mittaus uudelleen molempien puolien sivuleikkuuyksiköiden ulkoreunoista sekä sivuleikkuuyksikön sisäreunan ja etuleikkuuyksikön ulkoreunan väliltä.
6. Jos sisäreuna on yhä liian alhaalla, lisää toinenkin 3 mm välilevy sivuleikkuuyksikön etumaisen sisäkääntöpyörän varren alaosaan **ja** yksi 3 mm välilevy sivuleikkuuyksikön etumaisen ulkokääntöpyörän varteen.
7. Kun etu- ja sivuleikkuuyksiköiden reunojen leikkuukorkeudet vastaavat toisiaan, varmista, että sivuleikkuuyksikön kaltevuus on yhä 6 mm. Säädä tarvittaessa.

Moottorin käynnistys ja pysäytys

Tärkeää: Polttoainejärjestelmä ilmaa itsensä automaattisesti seuraavissa tilanteissa:

- Käynnistettäessä uusi kone ensimmäistä kertaa.
 - Moottori on pysähtynyt polttoaineen loppumisen vuoksi.
 - Polttoainejärjestelmää on huollettu.
1. Tarkista, että seisontajarru on kytketty. Nosta jalka ajopolkimelta ja tarkista, että se on vapaalla.
 2. Siirrä kaasuvipu keskimäiseen joutokäyntiasentoon.
 3. Käännä virta-avain Ajo-asentoon. Hehkutulppien merkkivalo syttyy.
 4. Kun hehkutulppien merkkivalo sammuu, käännä virta-avain Käynnistys-asentoon. Vapauta virta-avain heti moottorin käynnistyttyä ja anna sen palata Ajo-asentoon. Anna moottorin lämmitä keskinopeuksilla (ilman kuormaa) ja siirrä sitten kaasuvipu haluttuun asentoon.

Tärkeää: Älä käytä käynnistysmoottoria yli 15 sekuntia yhdellä kertaa, koska se voi vaurioitua. Jos moottori ei käynnisty 15 sekunnin kuluessa, käännä virta-avain Pois-asentoon, tarkista ohjauslaitteet ja toimenpiteet, odota 15 sekuntia ja yritä käynnistää uudelleen.

Jos lämpötila on alle -7°C , esilämmitä hehkutulppia kahdesti ennen ensimmäistä käynnistysyritystä. Käynnistysmoottoria voidaan käyttää 30 sekuntia, mutta sen jälkeen on pidettävä 60 sekunnin tauko. Käynnistystä voidaan yrittää kaksi kertaa.

5. Pysäytä moottori siirtämällä kaasuvipu taaksepäin hitaalle, siirrä voimanulosoton kytkin pois päältä, kytke seisontajarru ja sammuta virta virta-avaimella. Irrota avain virtalukosta, jotta moottori ei käynnisty vahingossa.

Tärkeää: Kun konetta on käytetty täydellä kuormalla, anna moottorin käydä joutokäynnillä viisi minuuttia ennen kuin sammutat sen. Muutoin turboahtimeen voi tulla vikoja.

Moottorin jäähdytyspuhaltimen käyttö

Moottorin jäähdytyspuhallinta ohjataan kytkimellä, jolla on kolme asentoa. Asennot ovat R, Auto ja F. Puhallin pystyy poistamaan roskat takasäleiköstä vaihtamalla puhallussuuntaa. Normaalkäytössä kytkin on jätettävä Auto-asentoon. Auto-tilassa puhaltimen nopeus riippuu jäähdytysnesteen lämpötilasta, ja puhallin poistaa roskat takasäleiköstä automaattisesti puhaltamalla taaksepäin. Taaksepäinpuhallusjakso käynnistyy automaattisesti, kun joko jäähdytysneste tai hydraulineeste saavuttaa tietyn lämpötilan. Puhaltimen taaksepäinpuhallusjakso voidaan käynnistää manuaalisesti painamalla puhaltimen kytkin eteenpäin R-asentoon. Tämä asento on jousikuormitteinen, eli kytkin palautuu Auto-asentoon sen jälkeen kun se on painettu R-asentoon. Taaksepäinpuhallustoiminto voidaan poistaa käytöstä painamalla kytkin taaksepäin F-asentoon. Puhallin toimii tällöin vain eteenpäin. Puhaltimen nopeutta ohjaa jäähdytysnesteen lämpötila. Tätä asentoa suositellaan käytettäväksi silloin, kun roskia ei haluta puhallettavaksi pois koneen takaa.

Turvakytkinten tarkastus



Jos turvakytkimet ovat irronneet tai vaurioituneet, kone saattaa toimia odottamattomalla tavalla ja aiheuttaa henkilövahinkoja.

- Älä kajoa turvakytkimiin.
- Tarkista turvakytkimien toimivuus päivittäin ja vaihda mahdolliset vaurioituneet kytkimet ennen koneen käyttämistä.

Koneen sähköjärjestelmässä on turvakytkimet. Näiden kytkimien tarkoituksena on pysäyttää moottori käyttäjän noustessa istuimelta ajopolkimen ollessa painettuna alas. Kuljettaja voi kuitenkin poistua istuimelta, kun moottori on käynnissä ja ajopoljin on vapaalla. Vaikka moottori pysyy käynnissä voimanulosoton vivun ja ajopolkimen ollessa vapautettuina, suosittelemme ehdottomasti, että moottori sammutetaan ennen istuimelta poistumista.

Tarkista turvakytkimien toiminta seuraavasti:

1. Aja kone hitaasti laajalle ja pääosin avoimelle alueelle. Laske leikkuuyksikkö alas, pysäytä moottori ja kytke seisontajarru päälle.
2. Istuudu istuimelle ja paina ajopoljinta. Yritä käynnistää moottori. Moottori ei saa käynnistyä. Jos moottori käynnistyy, turvajärjestelmässä on vika, joka on korjattava ennen koneen käyttöä.
3. Istuudu istuimelle ja käynnistä moottori. Nouse istuimelta ja siirrä voimanulosoton vipu Päällä-asentoon. Voimanulosoton vipu ei saa kytkeytyä päälle. Jos voimanulosoton vipu kytkeytyy päälle, turvajärjestelmässä on vika, joka on korjattava ennen koneen käyttöä.
4. Istuudu istuimelle, kytke käsijarru päälle ja käynnistä moottori. Siirrä ajopoljin pois vapaalta. Moottorin tulee sammua. Jos moottori ei sammu, turvajärjestelmässä on vika, joka on korjattava ennen koneen käyttöä.

Koneen työntäminen tai hinaaminen

Hätätilanteessa konetta voidaan liikuttaa eteenpäin avaamalla muuttuvatilavuusisessa hydraulipumpussa oleva ohitusventtiili ja työntämällä tai hinaamalla konetta. **Konetta saa työntää tai hinata korkeintaan 0,4 km.**

Tärkeää: Älä työnnä tai hinaa konetta yli 3–4,8 km/h:n nopeudella, koska vaihteisto saattaa vaurioitua. Ohitusventtiili on avattava aina, kun konetta työnnetään tai hinataan.

1. Nosta istuin ja irrota akun kansi. Ohitusventtiili sijaitsee akun etupuolella (Kuva 28).
2. Käännä venttiiliä 1/4-kierrosta kumpaan suuntaan tahansa, jolloin venttiili avautuu ja öljyn ohivirtaus alkaa. Koska neste ohitetaan, konetta voidaan varovasti liikuttaa vaurioittamatta vaihteistoa. Huomaa venttiilin asento avattaessa tai suljettaessa se.
3. Sulje ohitusventtiili ennen moottorin käynnistämistä. Käytä venttiilin sulkemisessa voimaa korkeintaan 7–11 Nm.

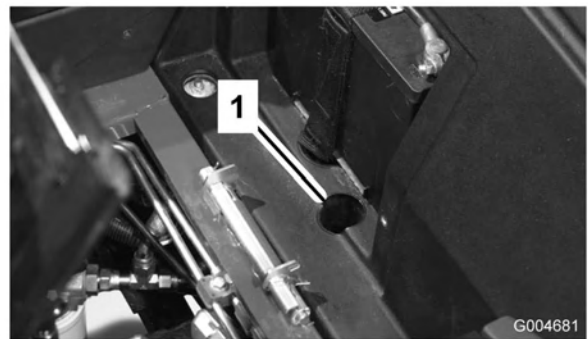

Kuva 28

1. Ohitusventtiilin aukko

Tärkeää: Jos konetta työnnetään tai hinataan taaksepäin, nelivetojärjestelmän sulkuventtiili on myös ohitettava. Sulkuventtiili ohitetaan liittämällä letku (letkun osanro 95-8843, liittimen nro 95-0985 [2 kpl] ja hydrauliliitäntä nro 340-77 [2 kpl]) peruutusajon paineentestausporttiin (Kuva 29) sekä peruutusajon nelivetokäytön paineporttiin (Kuva 30).

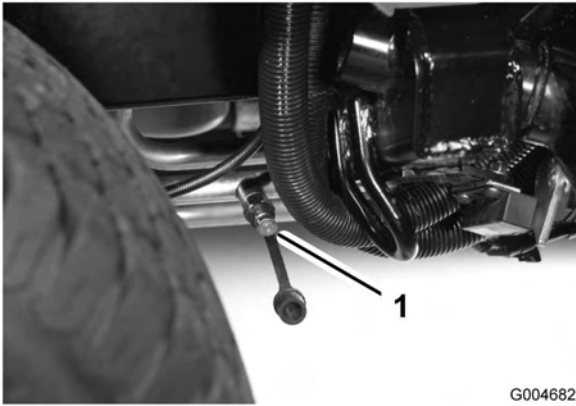

Kuva 29

1. Peruutusajon paineentestausportti

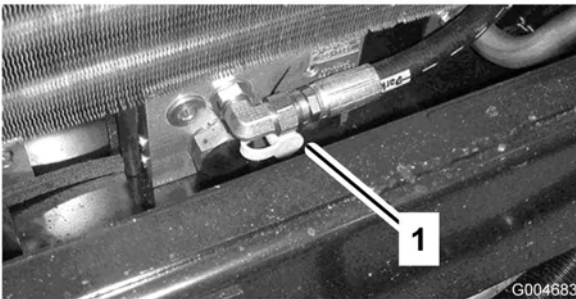

Kuva 30

1. Peruutusajon nelivetokäytön paineentestausportti

Nostokohdat

Laitteen etu- ja takaosassa on nostokohdat

- rungossa molempien vetävien etupyörien sisäpuolella
- taka-akselin keskellä.

Vetokiinnikkeet

Laitteen edessä, takana ja sivuilla on kiinnityskohdat seuraavissa kohdissa:

- Rungon molemmin puolin sivuleikkuuyksikön nostovarsien vieressä
- Kuljettajan tason etunurkissa
- Takapuskurissa

Käyttöominaisuudet

Harjoittele koneella ajamista, koska siinä on hydrostaattinen vaihteisto ja se on ominaisuuksiltaan erilainen kuin monet nurmikonhoitokoneet.

Ajoyksikköä, leikkuuyksikköä tai lisälaitteita käytettäessä kannattaa huomioida muun muassa vaihteiston toiminta, moottorin käyntinopeus, leikkuuterien tai lisälaitteiden kuormitus sekä jarrujen toiminta.

Jotta ajoyksikön ja lisälaitteiden käytössä olisi tarpeeksi tehoa käytön aikana, pidä moottorin käyntinopeus korkeana ja tasaisena ajopolkimen avulla. Hyvä ohje on vähentää ajonopeutta, kun lisälaitteen kuormitus kasvaa, ja lisätä ajonopeutta, kun kuormitus pienenee.

Siirrä siis ajopoljinta taaksepäin moottorin käyntinopeuden vähentyessä ja paina poljinta hitaasti käyntinopeuden kasvaessa. Kun ajat työalueelta toiselle ilman kuormitusta ja leikkuuyksikkö ylhäällä, pidä kaasuvipu nopealla ja paina ajopoljin hitaasti pohjaan saakka, jotta kone liikkuu suurimmalla ajonopeudella.

Virranjako parantaa vetopyörän tehoa vaikeissa käyttöolosuhteissa. Virranjakoa tulee käyttää vain alhaisilla nopeuksilla. Lähestyessäsi aluetta, jolla tiedät pyörien luistavan, paina virranjakokytkintä, kunnes olet ohittanut alueen kokonaan. Jos renkaat luistavat rinteessä, paina kytkintä ja aja hitaasti pois alueelta. Jos sekä etu- että takapyörät luistavat, vääntöä voidaan siirtää luistavilta pyöriltä vastakkaiselle etupyörälle painamalla jarrua kevyesti.

Jarruja voidaan käyttää apuna käännettäessä konetta. Käytä jarruja kuitenkin varovasti varsinkin pehmeässä tai kosteassa ruohikossa, koska nurmikko voi leikkautua tahattomasti. Toinen jarruista saatava hyöty on ajotoiminnon ylläpitäminen. Esimerkiksi joissakin rinneolosuhteissa ylämäen pyörä voi luistaa ja menettää pidon. Paina tällaisessa tilanteessa ylämäen kääntöpoljinta vähitellen ja ajoittain, kunnes ylämäen pyörä lakkaa luistamasta lisäten siten vetoa alamäen pyörässä.

Käytä konetta rinteissä erityisen varovasti. Tarkista, että istuimen salpa on kunnolla lukittuna ja että turvavyö on kiinni. Aja hitaasti ja vältä jyrkkiä käännöksiä rinteissä, jotta kone ei kaadu. Ohjaamisen helpottamiseksi leikkuuyksikkö on pidettävä alhaalla ajettaessa alamäkeen.



Tämä leikkuuyksikkö on suunniteltu painamaan esineet maata vasten, jolloin ne menettävät ruohoalueilla nopeasti energiansa. Huolimaton käyttö epätasaisella maalla, kimmokkeet tai väärin sijoitetut turvalaitteet voivat aiheuttaa kimpoavista esineistä aiheutuneita vammoja.

- Kun ihminen tai eläin tulee leikkuualueelle tai sen läheisyyteen, *lopeta leikkaaminen*.
- Älä jatka leikkaamista, ennen kuin alue on puhdistettu.

Ennen kuin sammutat moottorin, kytke kaikki ohjauslaitteet pois päältä ja siirrä kaasuvipu hitaalle. Kun kaasuvipu on hitaalla, moottorin käyntinopeus pienenee ja melu ja tärinä vähenevät. Sammuta moottori kääntämällä avain Pois-asentoon.

Ennen koneen siirtämistä toiseen paikkaan nosta leikkuuyksiköt ja kiinnitä kuljetuslukitsimet (Kuva 31).

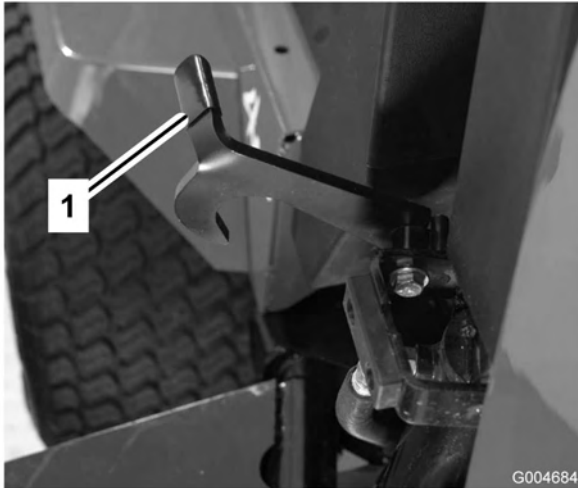

Kuva 31

1. Kuljetuslukitsin (sivuleikkuuyksiköt)

Käyttövihjeitä

Leikkaa ruohon ollessa kuivaa

Leikkaa aamupäivällä välttääksesi kastetta, joka aiheuttaa ruohon paakkuuntumista, tai alkuillasta välttääksesi vaurioita, jotka suora auringonvalo voi aiheuttaa herkkään vastaleikattuun ruohon.

Valitse olosuhteisiin sopiva leikkuukorkeus

Leikkaa yhden leikkuun aikana noin 25 mm tai korkeintaan 1/3 ruohon korkeudesta. Poikkeuksellisen rehevässä ja tiheässä ruohikossa leikkuukorkeutta voidaan joutua korottamaan seuraavaan asetukseen.

Leikkaa sopivin aikavälein

Normaaliolosuhteissa nurmi on tarpeen leikata noin 4–5 päivän välein. Ruohon kasvunopeus kuitenkin vaihtelee. Säilyttääksesi ruohikon korkeuden tasaisena, mikä on suotavaa, leikkaa keväällä useammin. Ruohon kasvu hidastuu keskikesällä, joten ruohon voi leikata sen jälkeen 8–10 päivän välein. Jos et pääse leikkaamaan ruohoa pitkään aikaan sääolosuhteiden tai muiden syiden vuoksi, leikkaa ensin terät asetettuna korkealle ja leikkaa uudelleen 2–3 päivän kuluttua matalammalla teräasetuksella.

Kuljetus

Käytä kuljetuslukitsimia siirtäessäsi konetta pitkiä matkoja, epätasaisen maaston ylitse tai perävaunussa.

Käytön jälkeen

Jotta kone toimisi parhaalla mahdollisella tavalla, puhdista leikkuukotelon alapuoli aina käytön jälkeen. Jos leikkuukoteloon pääsee muodostumaan jäänteitä, leikkuuteho heikentyy.

Leikkuuyksikön kaltevuus

Toro suosittaa terän kaltevuudeksi 6 mm. Yli 6 mm:n kaltevuus vähentää tehontarvetta, lisää leikkuujätettä ja heikentää leikkuujäljen laatua. Alle 6 mm:n kaltevuus lisää tehontarvetta, vähentää leikkuujätettä ja parantaa leikkuujälkeä.

Kunnossapito

Huomaa: Determine the left and right sides of the machine from the normal operating position.

Kunnossapitotaulukko

Huoltoväli	Huoltotoimenpide
10 ensimmäisen käyttötunnin jälkeen	<ul style="list-style-type: none">• Kiristä pyöränmutterit.• Tarkista laturin hihnan kireys.• Tarkista terän käyttöhihnan kireys.
50 ensimmäisen käyttötunnin jälkeen	<ul style="list-style-type: none">• Vaihda moottorin öljy ja suodatin.• Tarkista moottorin käyntinopeus (joutokäynnillä ja täydellä kaasulla).
200 ensimmäisen käyttötunnin jälkeen	<ul style="list-style-type: none">• Vaihda etuosan planeettapyörästä öljy.• Vaihda taka-akselin öljy.• Vaihda hydraulioöljy.• Vaihda hydraulioöljyn suodattimet.
Aina ennen käyttöä tai päivittäin	<ul style="list-style-type: none">• Tarkista moottoriöljyn määrä.• Tarkista jäähdytysnesteen määrä.• Tarkista hydraulinesteen määrä.• Tarkista rengaspaine.• Tarkista ilmanpuhdistimen ilmaisin.• Tarkista turvakytkimen toiminta
50 käyttötunnin välein	<ul style="list-style-type: none">• Voitele kaikki rasvanipat.• Tarkasta ilmanpuhdistin.• Tarkista terän käyttöhihnan kireys.• Poista roskat jäähdyttimestä ja öljynjäähdyttimestä.
100 käyttötunnin välein	<ul style="list-style-type: none">• Tarkasta jäähdytysjärjestelmän letkut ja kiinnittimet.• Tarkista tuulettimen ja laturin hihnan kireys.
150 käyttötunnin välein	<ul style="list-style-type: none">• Vaihda moottorin öljy ja suodatin.
200 käyttötunnin välein	<ul style="list-style-type: none">• Kiristä pyöränmutterit.• Huolla kipinäsuojuksen äänenvaimennin.
400 käyttötunnin välein	<ul style="list-style-type: none">• Tarkista planeettapyörästä öljy.• Tarkista taka-akselin voiteluaine.• Tarkista taka-akselin käyttöpyörästä kotelon öljy.• Huolla ilmansuodatin (jos ilmaisin näyttää punaista).• Tarkista polttoaineletkut ja liitännät.• Vaihda polttoainesuodattimen kotelo.• Tarkista moottorin käyntinopeus (joutokäynnillä ja täydellä kaasulla).
800 käyttötunnin välein	<ul style="list-style-type: none">• Tyhjennä ja puhdista polttoainesäiliö.• Vaihda etuosan planeettapyörästä öljy.• Vaihda taka-akselin öljy.• Tarkista takapyörien aurauskulmat.• Tarkista terän käyttöhihnat.• Vaihda hydraulioöljy.• Vaihda hydraulioöljyn suodattimet.• Tarkista sivuleikkuuyksikön vaimennin.• Tarkista leikkuuyksikön kääntöpyöräkokoospanot.• Tarkista ja säädä venttiilivälykset.
Kahden vuoden välein	<ul style="list-style-type: none">• Huuhtelee jäähdytysjärjestelmä ja vaihda neste.• Vaihda liikkuvat letkut.



Jos jätät avaimen virtalukkoon, joku voi vahingossa käynnistää moottorin ja vahingoittaa vakavasti lähellä olijoita.

Irrota avain virtalukosta ennen huollon aloitusta.

Huoltovälitaulukko

115-9456

GROUNDMASTER 4000 QUICK REFERENCE AID

CHECK/SERVICE (DAILY)

1. ENGINE OIL LEVEL	8. AIR CLEANER
2. HYDRAULIC FLUID LEVEL	9. BRAKE FUNCTION
3. ENGINE COOLANT LEVEL	10. INTERLOCK SYSTEM
4. FUEL - DIESEL ONLY	11. TIRE PRESSURE - 25 PSI/1.70 BAR
5. FUEL/WATER SEPARATOR	12. GREASE POINTS (G) ←→
6. FAN BELT TENSION	SEE OPERATOR'S MANUAL FOR 50 HR INTERVAL GREASE POINTS.
7. RADIATOR SCREEN	

SPECIFICATIONS/CHANGE INTERVALS

SEE OPERATOR'S MANUAL FOR INITIAL CHANGES.	FLUID TYPE	CAPACITY	CHANGE INTERVAL		FILTER PART NO.	
			FLUID	FILTER		
ENGINE OIL	15W-40 CH-4, CI-4	10 QUARTS	150 HOURS	150 HOURS	104-5169 (A)	
HYDRAULIC FLUID	ISO VG 46/68	8 GALLONS	800 HOURS	800 HOURS	75-1310 (B) 94-262T (C)	
HYDRAULIC BREATHER				800 HRS/YRLY	68-6150 (D)	
PRIMARY AIR FILTER				SEE SERVICE INDICATOR	108-3814 (E)	
SAFETY AIR FILTER				SEE OPERATOR'S MANUAL	108-3816 (F)	
FUEL SYSTEM	> 32 F	NO. 2 DIESEL	19 GALLONS	800 HOURS DRAIN/FLUSH	400 HOURS/YEARLY	110-9049 (G) WATER SEPARATOR
	< 32 F	NO. 1 DIESEL				
REAR AXLE	85W-140	80 OUNCES	800 HOURS			110-4812 (H) BREATHER
PLANETARY DRIVE	85W-140	16 OUNCES	800 HOURS			
ENGINE COOLANT	50% WATER 50% ETHYL GLYCOL	13 QUARTS	DRAIN & FLUSH EVERY 2 YRS.			

Kuva 32

Voitelu

Laakerien ja holkkien rasvaus

Koneessa on rasvanippoja, jotka pitää voidella säännöllisesti litiumpohjaisella yleisrasvalla nro 2. Jos konetta käytetään normaaleissa olosuhteissa, voitele kaikki laakerit ja holkit 50 käyttötunnin välein tai heti pesun jälkeen.

Rasvanippojen sijainnit ja määrät ovat seuraavat:

Ajoyksikkö

Huoltoväli: 50 käyttötunnin välein

- Jarruakselin tappilaakerit (5) (Kuva 33)
- Ajopolkimen tappiholkki (1) (Kuva 34)
- Etu- ja taka-akselin tappiholkit (2) (Kuva 35)
- Ohjaussylinterin pallonivelet (2) (Kuva 36)
- Raidetangon pallonivelet (2) (kuvaKuva 36)
- Olkatapin holkit (2) (Kuva 36).

Olkatapin yläliitos voidellaan vain kerran vuodessa (2 pumppausta).

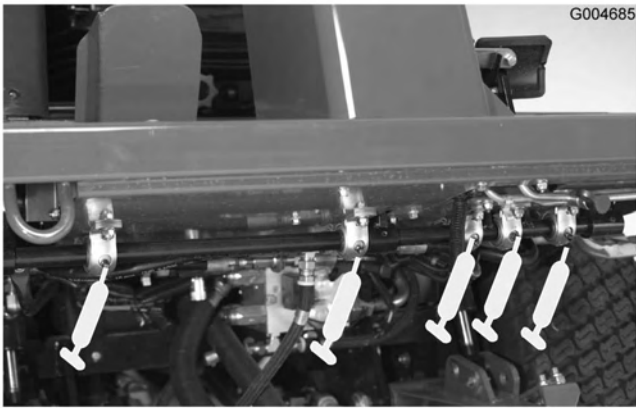

Kuva 33

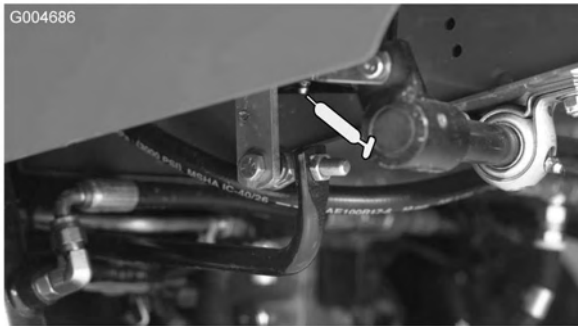

Kuva 34



Kuva 36

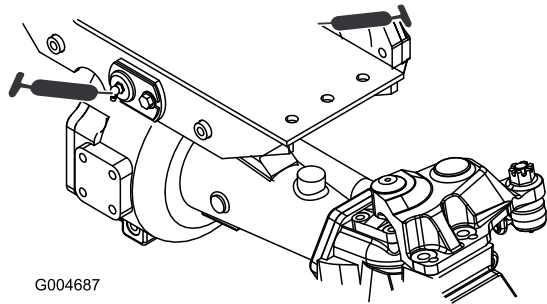

Kuva 35

Etuleikkuyksikkö

- Kääntöpyörän haarukka-akselin holkit (2) (Kuva 37)
- Kara-akselin laakerit (3) (sijaitsevat hihnapyörän alla) (Kuva 38)
- Kiristinpyörän varren tappiholkit (2) (Kuva 38)



Kuva 37

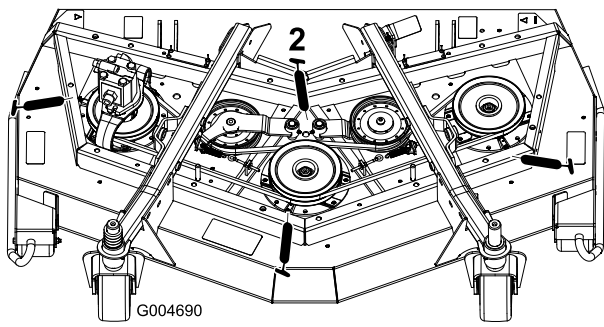

Kuva 38

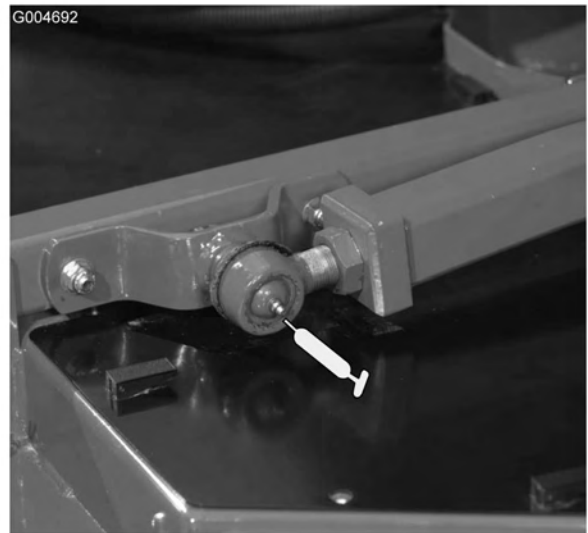

Kuva 40

Etuosan nostolaitteet

- Nostovarren holkit (2) (Kuva 39)
- Nostosylinterin holkit (4) (Kuva 39)
- Nostovarren pallonivelet (2) (Kuva 40)



Kuva 39

Sivuleikkuuyksiköt

- Kääntöpyörän haarukka-akselin holkki (1) (Kuva 41)
- Kara-akselin laakerit (2 kussakin) (sijaitsevat hihnapyörän alla)
- Kiristinpyörän varren tappiholkit (1) (sijaitsevat kiristinpyörässä)



Kuva 41

Sivuosan nostolaitteet

- Päänostovarren holkit (6) (Kuva 42 ja Kuva 43),

- Kulmavivun tappiholkit (2) (Kuva 44)
- Takavarren holkit (4) (Kuva 44)
- Nostosylinterin holkit (4) (Kuva 45)



Kuva 42

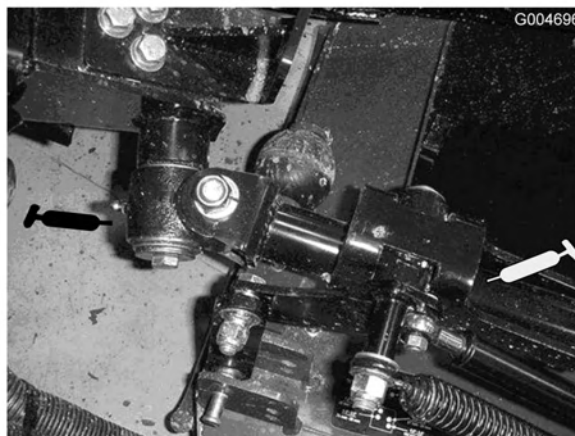

Kuva 44

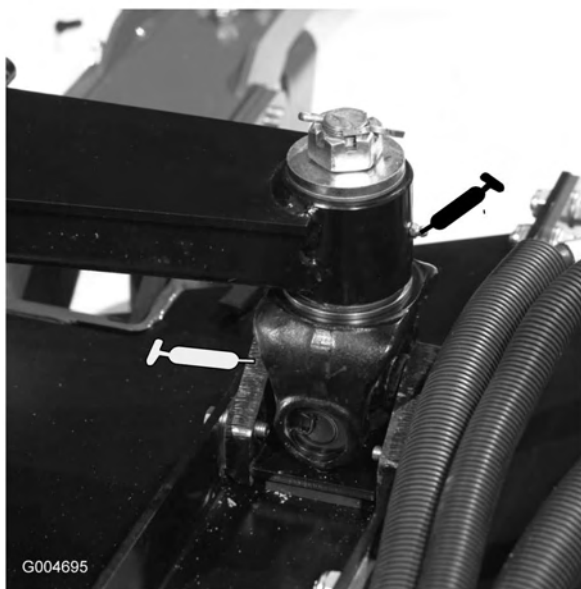

Kuva 43



Kuva 45

Moottorin huolto

Ilmanpuhdistimen huolto

- Tarkista, ettei ilmanpuhdistimen rungossa ole vaurioita, jotka voivat aiheuttaa ilmavuodon. Vaihda, jos runko on vaurioitunut. Tarkista koko ilmanottojärjestelmä vuotojen, vaurioiden ja löysien letkunkiristimien varalta.
- Huolla ilmanpuhdistimen suodatin vain silloin, kun huoltoilmaisin ilmoittaa niin tai 400 käyttötunnin välein (useammin erittäin pölyisissä tai likaisissa olosuhteissa). Ilmansuodattimen tarpeeton vaihtaminen vain kasvattaa mahdollisuutta, että moottoriin pääsee likaa suodattimen irrotuksen yhteydessä.
- Tarkista, että suojus on asetettu oikein ja että se on tiiviisti ilmanpuhdistimen rungon ympärillä.

Ilmanpuhdistimen huolto

Huoltoväli: Aina ennen käyttöä tai päivittäin

50 käyttötunnin välein

400 käyttötunnin välein

1. Vedä lukitsinta ulospäin ja kierrä ilmanpuhdistimen suojusta vastapäivään (Kuva 46).
2. Irrota ilmanpuhdistimen rungon suojus. Ennen kuin irrotat suodattimen, poista pääsuodattimen ja kotelon väliin kertynyt lika matalapaineisella (276 kPa [40 psi], puhdas ja kuiva) ilmalla. Älä käytä korkeapaineista ilmaa, sillä se voi työntää lian suodattimen läpi ilmanottoalueelle. Puhdistaminen estää lian joutumisen ilmanottoon pääsuodattimen irrottamisen yhteydessä.

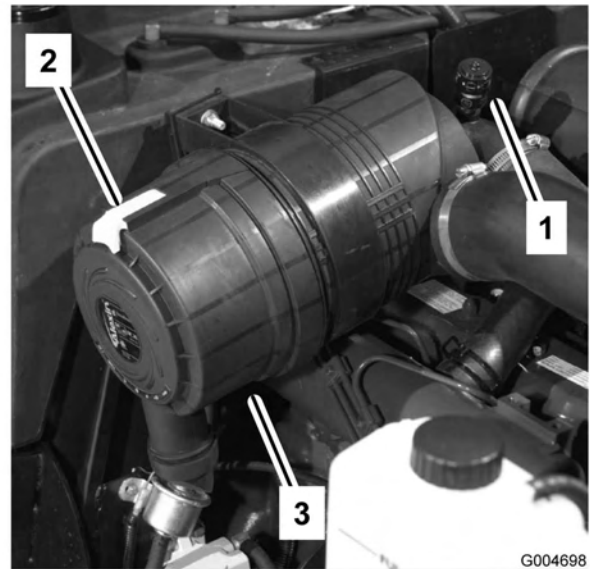

Kuva 46

1. Ilmanpuhdistimen ilmaisin
2. Ilmanpuhdistimen lukitsin
3. Ilmanpuhdistimen suojus

3. Irrota pääsuodatin (Kuva 47). Älä puhdistaa käytettyä elementtiä, sillä elementin materiaali saattaa vaurioitua. Tarkasta, että uudessa suodattimessa ei ole kuljetusvaurioita tarkastamalla suodattimen tiivistetty pää ja runko. Älä käytä viallista elementtiä. **Älä** irrota varosuodatinta (Kuva 48).

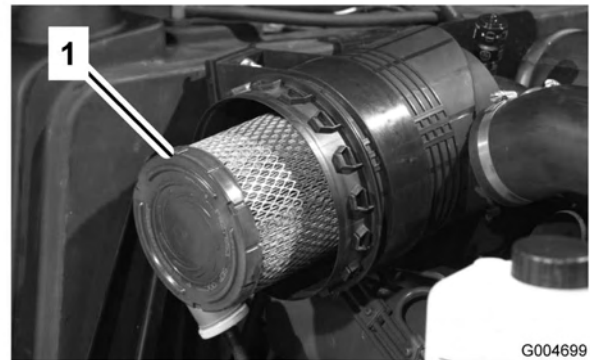

Kuva 47

1. Ilmanpuhdistimen pääsuodatin

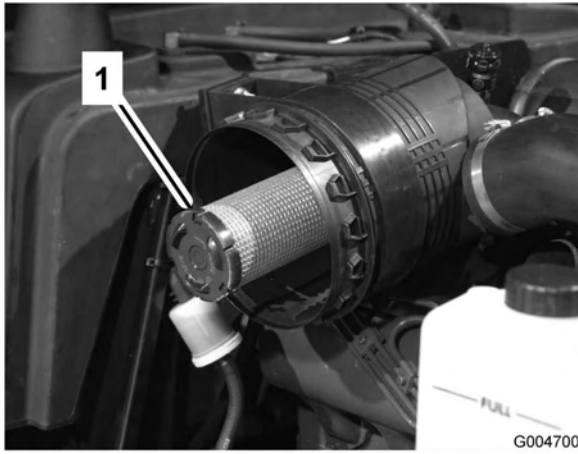

Kuva 48

1. Ilmanpuhdistimen varosuodatin

Tärkeää: Älä koskaan yritä puhdistaa varosuodatinta (Kuva 48). Vaihda varosuodatin joka kolmannella pääsuodattimen huoltokerralla.

4. Vaihda pääsuodatin (Kuva 47).
5. Työnnä uusi suodatin paikoilleen puristamalla samalla elementin ulkokehää, jotta se asettuu koteloon. Älä paina suodattimen joustavaa keskikohtaa.
6. Puhdista irrotettavassa suojuksessa oleva lianpoistoaukko. Irrota kuminen poistoventtiili suojuksesta, puhdista ontelo ja asenna poistoventtiili takaisin.
7. Asenna suojus siten, että kuminen poistoventtiili (Kuva 46) osoittaa alaspäin eli noin kello viiden ja kello seitsemän välille päästä katsottuna. Kiinnitä lukitsin.

Moottoriöljyn ja öljynsuodattimen vaihto

Huoltoväli: 50 ensimmäisen käyttötunnin jälkeen
150 käyttötunnin välein

Vaihda öljy ja öljynsuodatin ensimmäisen kerran 50 käyttötunnin jälkeen, sen jälkeen öljy ja suodatin 150 käyttötunnin välein.

1. Irrota kumpikin tyhjennystulppa (Kuva 49) ja anna öljyn valua tyhjennysastiaan. Kun öljyä ei enää valu, asenna tyhjennystulppa takaisin.

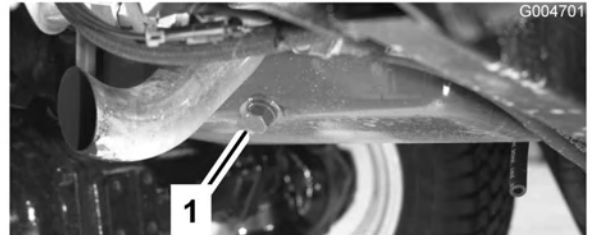

Kuva 49

1. Moottoriöljyn tyhjennystulppa

2. Irrota öljynsuodatin (Kuva 50). Levitä ohut kerros puhdasta öljyä uuden suodattimen tiivisteeseen ennen asennusta. **Älä kiristä liikaa.**

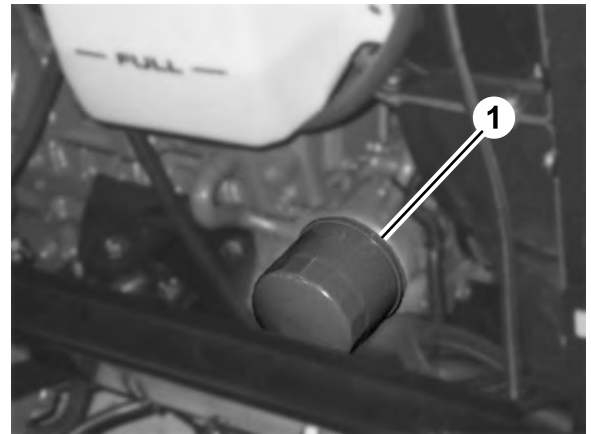

Kuva 50

1. Moottoriöljyn suodatin

3. Lisää öljyä kampikammioon. Katso kohta Moottorin öljymäärän tarkistus.

Polttoainejärjestelmän huolto

Polttoainejärjestelmän huolto



Tietyissä olosuhteissa dieselpolttoaine ja polttoainehöyryt ovat erittäin tulenarkoja ja räjähdysherkkiä. Polttoaineen aiheuttamasta tulipalosta tai räjähdyksestä voi olla seurauksena palovammoja ja omaisuusvahinkoja.

- Täytä polttoainesäiliö suppilon avulla ulkona tai avoimessa tilassa, kun moottori on sammutettu ja jäähtynyt. Pyyhi läikkynyt polttoaine pois.
- Polttoainesäiliötä ei saa täyttää aivan täyteen. Lisää polttoainetta säiliöön, kunnes pinta on 6-13 mm täyttökaulan alareunan alapuolella. Säiliöön jäävä tyhjä tila antaa polttoaineen laajentua.
- Älä tupakoi polttoainetta käsitellessäsi ja pysy kaukana avotulesta tai paikoista, joissa kipinä voi sytyttää polttoainehöyryt.
- Säilytä polttoaine puhtaassa, turvallisuushyväksytyssä säiliössä. Pidä korkki suljettuna.

Polttoainesäiliö

Huoltoväli: 800 käyttötunnin välein

Tyhjennä ja puhdista polttoainesäiliö 800 käyttötunnin välein. Tyhjennä ja puhdista säiliö myös, jos polttoainejärjestelmä likaantuu tai kone on ollut säilytyksessä pitkän ajan. Huuhtele säiliö puhtaalla polttoaineella.

Polttoaineletkut ja liitännät

Huoltoväli: 400 käyttötunnin välein

Tarkista polttoaineletkut ja liitännät 400 käyttötunnin välein tai kerran vuodessa, kumpi ensin saavutetaan. Tarkista, ettei kulumia, vaurioita tai löysiä liitäntöjä ole.

Vedenerottimen huolto

Huoltoväli: 400 käyttötunnin välein

Tyhjennä vesi tai muut kertymät vedenerottimesta (Kuva 51) päivittäin. Vaihda suodatinkotelo 400 käyttötunnin välein.

1. Aseta puhdas astia polttoainesuodattimen alle.
2. Löysää suodatinkotelon pohjassa olevaa tyhjennystulppaa.

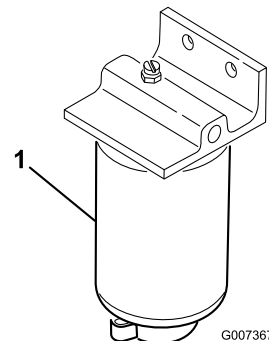

Kuva 51

1. Vedenerottimen suodatinkotelo

3. Puhdista suodatinkotelon kiinnityskohdan ympäristö.
4. Irrota suodatinkotelo ja puhdista asennuspinta.
5. Voitele suodatinkotelon tiiviste puhtaalla öljyllä.
6. Asenna suodatinkotelo käsin, kunnes tiiviste koskettaa asennuspintaa. Kierrä sitten vielä puoli kierrosta.
7. Kiristä suodatinkotelon pohjassa oleva tyhjennystulppa.

Ruiskutussuuttimien ilmaus

1. Löysää ruiskutussuuttimen nro 1 ja polttoainepumpun pidikejärjestelmän putkiliitäntää (Kuva 52).

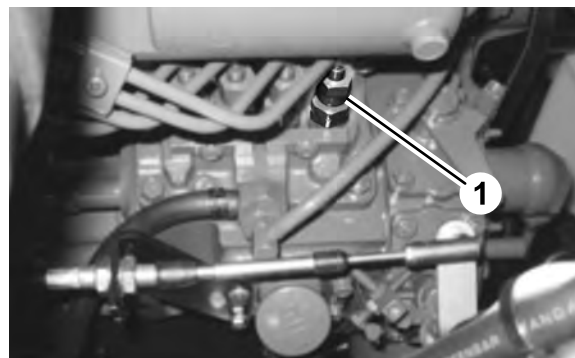

Kuva 52

1. Ruiskutussuutin nro 1
2. Siirrä kaasuvipu nopealle.

3. Käännä virta-avainta Käynnistys-asentoon ja tarkista, että polttoainetta virtaa liittimen ympäriltä. Käännä virta-avain Pois-asentoon, kun huomaat tasaisen virran.
4. Kiristä putkiliitin huolellisesti.
5. Toista edellä mainitut toimenpiteet muiden suuttimien kohdalla.

Sähköjärjestelmän huolto

Akun huoltaminen

Akun tyyppi on ryhmä 24.

Tärkeää: Ennen kuin hitsaat konetta, irrota miinuskaapeli akusta, jotta sähköjärjestelmä ei vaurioidu.

Huomaa: Tarkista akun kunto viikoittain tai 50 käyttötunnin välein. Pidä liittimet ja koko akkukotelo puhtaana, koska likainen akku purkautuu vähitellen. Puhdista akku pesemällä koko kotelo liuoksella, jossa on ruokasoodaa ja vettä. Huuhtele puhtaalla vedellä. Päälyystä akkunavat ja kaapeliliittimet Grafo 112X-rasvalla (pintaan) (Toro-osanro 505-47) tai vaseliinilla, jotta ne eivät ruostu.

Vaara

KALIFORNIA
Lakiesityksen 65 mukainen varoitus
Battery posts, terminals, and related accessories contain lead and lead compounds, chemicals known to the State of California to cause cancer and reproductive harm.
Wash hands after handling.

1. Nosta istuin ja tue se kannatintangolla.
2. Irrota akun suojus (Kuva 53).



Kuva 53

1. Akun kansi



Kuva 54

1. Akku



Akun latauksen yhteydessä syntyy räjähdysherkkiä kaasuja.

Älä tupakoi akun lähetyvillä. Älä päästä kipinöitä tai liekkejä kosketuksiin akun kanssa.

3. Poista kumisuojaus plusnavasta ja tarkasta akku.



Akun navat tai metallityökalut voivat aiheuttaa oikosulun koskettaessaan metalliosia, mistä voi seurata kipinöitä. Kipinät voivat saada akun kaasut räjähtämään ja aiheuttaa siten henkilövahingon.

- Kun irrotat tai asennat akun, älä anna akun napojen koskettaa koneen metalliosia.
- Älä anna metallityökalujen aiheuttaa oikosulkua akun napojen ja koneen metalliosien välille.



Akun kaapeleiden virheellinen asennus voi vahingoittaa konetta ja kaapeleita aiheuttaen kipinöitä. Kipinät voivat saada akun kaasut räjähtämään ja aiheuttaa siten henkilövahingon.

- *Irrota* aina akun miinuskaapeli (musta) ennen pluskaapelin (punainen) irrottamista.
- *Kytke* aina akun pluskaapeli (punainen) ennen miinuskaapelin (musta) kytkemistä.

4. Voitele molemmat akkuliitännät Grafo 112X -suojarasvalla, Toron osanro 505-47, vaseliinilla tai

kevyellä rasvalla ruostumisen ehkäisemiseksi. Vedä kumisuojaus akun positiivisen navan päälle.

5. Aseta akun suojuksen paikalleen.

Sulakkeet

Sähköjärjestelmässä on kahdeksan sulaketta. Sulakkeet sijaitsevat käyttäjän kojetaulun alla (Kuva 55 ja Kuva 56).

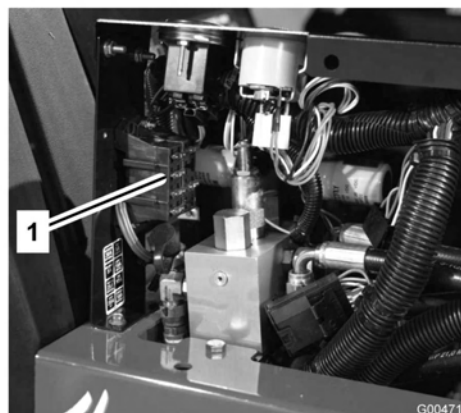

Kuva 55

1. Sulakkeet

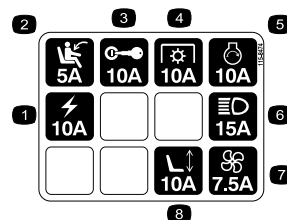

Kuva 56

- | | |
|-------------------------|-------------------------|
| 1. Pistorasia | 5. Käynnistyssolenoidi |
| 2. Istuinkytkin | 6. Valosarja |
| 3. Virtalukko | 7. Puhallin |
| 4. Voimanulosotto (PTO) | 8. Sähkötoiminen istuin |

Vetojärjestelmän huolto

Planeettapyörästön öljyn vaihto

Huoltoväli: 200 ensimmäisen käyttötunnin jälkeen
800 käyttötunnin välein

Vaihda öljy ensimmäisen kerran 200 käyttötunnin jälkeen. Vaihda öljy tämän jälkeen 800 käyttötunnin välein tai vuosittain, kumpi ensin saavutetaan. Käytä korkealaatuista SAE 85W-140 -vaihteistoöljyä.

1. Tarkista, että kone on tasaisella alustalla. Aseta pyörä siten, että tarkistus-/tyhjennystulppa (Kuva 57) on alimmassa asennossa.

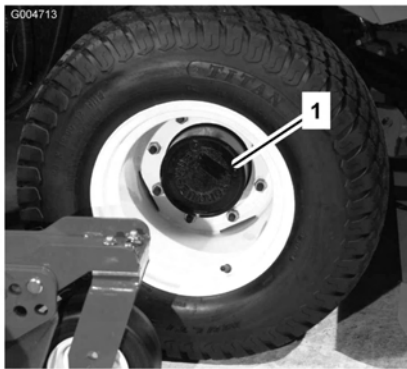

Kuva 57

1. Tarkistus-/tyhjennystulppa
-
2. Aseta tyhjennysastia pyörännavan alle, irrota tulppa ja valuta öljy.
 3. Kun kaikki öljy on valunut, käännä pyörää siten, että tulpan aukko on kello kymmenen tai kahden asennossa.
 4. Aseta tyhjennysastia jarrurummun alle pyörän toiselle puolelle (Kuva 58).
 5. Irrota tulppa rummun pohjasta ja valuta öljy.
 6. Kun kaikki öljy on valunut, asenna tulppa takaisin rumpuun.
 7. Lisää n. 0,5 l korkealaatuista SAE 85W-140 -vaihteistoöljyä planeettapyörästön täyttöaukkoon (kello kymmenen tai kello kahden asennossa), kunnes öljyä on jarrurummun tarkistusaukon alareunaan saakka. Asenna tulppa.
 8. Toista menettely vastakkaisessa planeettapyörästössä.

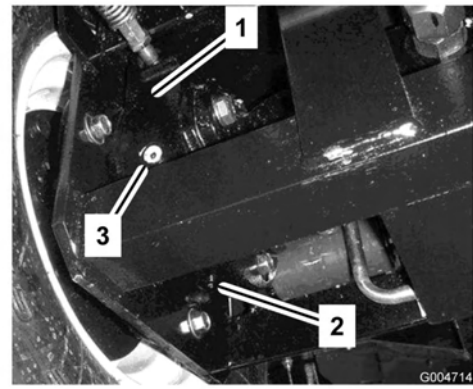

Kuva 58

1. Jarrurumpu
2. Tyhjennystulppa
3. Tarkistustulppa

Taka-akselin voiteluaineen vaihto

Huoltoväli: 200 ensimmäisen käyttötunnin jälkeen
800 käyttötunnin välein

Vaihda öljy 200 ensimmäisen käyttötunnin jälkeen ja sitten aina 800 käyttötunnin välein.

1. Pysäköi kone tasaiselle alustalle.
2. Puhdista alue kolmen tyhjennystulpan ympäriltä, yksi kummassakin päässä ja yksi keskellä (Kuva 59).
3. Irrota tarkistustulpat, jotta öljy virtaa paremmin.
4. Irrota tyhjennystulpat, jotta öljy pääsee virtaamaan astioihin.

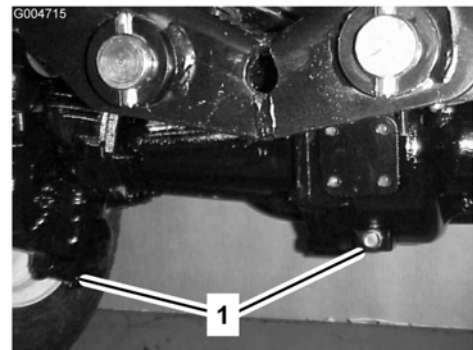

Kuva 59

1. Tyhjennystulpan sijainti
-
5. Puhdista alue tyhjennystulpan ympäriltä vaihteiston pohjassa (Kuva 60).
 6. Irrota tyhjennystulppa vaihteistosta, jotta öljy pääsee virtaamaan astiaan. Irrota täyttötulppa, jotta öljy virtaa paremmin.

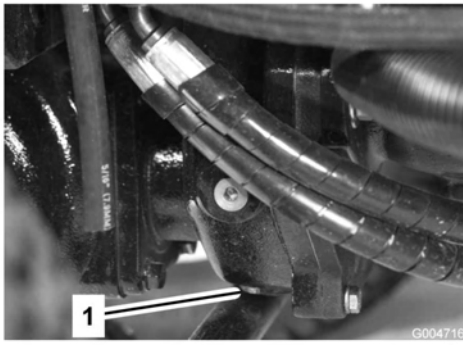

Kuva 60

1. Tyhjennystulppa

7. Lisää öljyä sen verran, että öljyn pinta ulottuu tarkastusaukkojen alareunaan. Katso Taka-akselin voiteluaineen tarkistus ja Taka-akselin käyttöpyörästä kotelon öljyn tarkistus.
8. Asenna tulpat.

Takapyörien aurasikulman tarkistus

Huoltoväli: 800 käyttötunnin välein

Tarkista takapyörien aurasikulmat 800 käyttötunnin välein tai kerran vuodessa.

1. Mittaa keskeltä keskelle -etäisyys (akselikorkeudella) ohjaavien pyörien etu- ja takapuolella. Etupuolen mitan on oltava 6 mm pienempi kuin takapuolen mitan.
2. Säädä löysämällä raidetankojen molemmissa päissä olevia kiristimiä.
3. Pyöritä raidetangon päätä, niin renkaan etupuoli liikkuu sisään- tai ulospäin.
4. Kiristä raidetankojen kiristimet, kun säätö on oikea.

Jäähdytysjärjestelmän huolto

Moottorin jäähdytysjärjestelmän huolto

Huoltoväli: 100 käyttötunnin välein

Kahden vuoden välein

Koneessa on hydraulikäyttöinen puhallinjärjestelmä, joka poistaa jäähdyttimeen ja säleikköön kertyneet roskat automaattisesti (tai manuaalisesti) puhaltamalla taaksepäin. Tämä toiminto voi vähentää jäähdyttimien puhdistukseen kuluvaa aikaa, mutta tavanomaiset puhdistustoimet on kuitenkin suoritettava. Jäähdytin on yhä puhdistettava ja tarkastettava ajoittain.

Poista lika öljynjäähdyttimestä ja jäähdyttimestä päivittäin. Puhdista ne useammin likaisissa olosuhteissa.

1. Pysäytä moottori ja nosta konepelti. Puhdista moottoritila huolellisesti roskista.
2. Irrota nupit (Kuva 61), jotka kiinnittävät öljynjäähdyttimen runkoon.

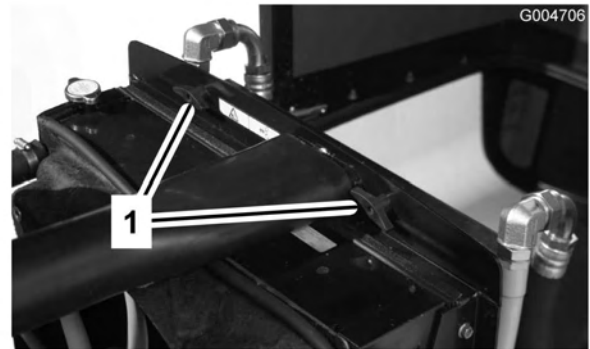

Kuva 61

1. Nupit

3. Käännä öljynjäähdytin taaksepäin. Puhdista öljynjäähdyttimen ja jäähdyttimen molemmat sivut (Kuva 62) perusteellisesti paineilmalla. Aloita tuulettimen puolelta ja puhalla roskat pois taaksepäin. Puhdista sitten takaa alkaen ja puhalla eteenpäin. Toista useita kertoja, kunnes roskia ei enää ole.

Tärkeää: Jäähdyttimen tai öljynjäähdyttimen puhdistaminen vedellä voi edistää ruostumista ja osien vaurioitumista.

Jarrujen huolto

Jarrujen säätö

Säädä ajojarruja, jos jarrupolkimissa on vapaata liikettä yli 25 mm tai kun jarrut eivät toimi tehokkaasti.

Vapaaliike on etäisyys, jonka jarrupoljin liikkuu, ennen kuin tunnet jarruvastuksen.

1. Vapauta lukitussalpa jarrupolkimista, jotta molemmat polkimet toimivat itsenäisesti toisiinsa nähden.
2. Pienennä jarrupolkimien vapaata liikettä kiristämällä jarruja:
 - A. Löysää jarrukaapelin kierteisessä päässä olevaa etummaista mutteria.
 - B. Siirrä kaapelia taaksepäin kiristämällä takimmaista mutteria, kunnes jarrupolkimissa on 13–25 mm vapaata liikettä.
 - C. Kiristä etummaiset mutterit, kun jarrut on säädetty oikein.

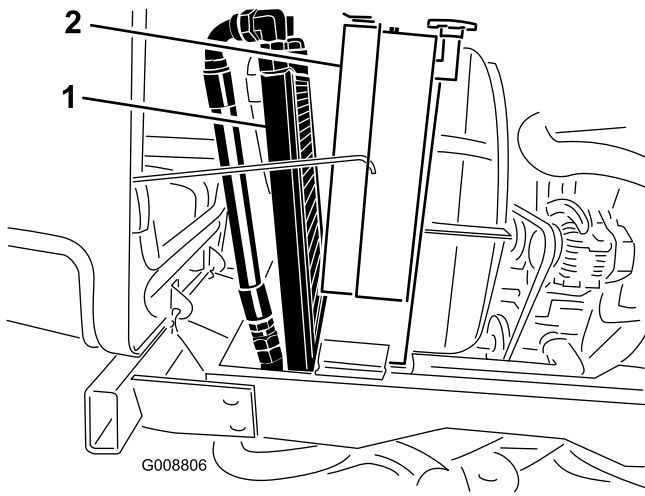

Kuva 62

1. Öljynjäähdytin

2. Jäähdytin

-
4. Käännä öljynjäähdytin takaisin entiseen asentoonsa. Kiinnitä se nupeilla runkoon ja sulje konepelti.

Hihnan huolto

Laturin hihnan huolto

Huoltoväli: 10 ensimmäisen käyttötunnin jälkeen
100 käyttötunnin välein

Tarkista hihnojen kunto ja kireys (Kuva 63)
100 käyttötunnin välein.

1. Kireys on oikea, kun hihna painuu 10 mm hihnapyörien puolivälistä, kun sitä painetaan 4,5 kg:n voimalla.
2. Jos painuma ei ole 10 mm, löysää laturin kiinnityspultteja (Kuva 63). Löysää tai kiristä laturin hihnaa ja kiristä pultit. Varmista oikea kireys tarkistamalla hihnan painuma uudelleen.

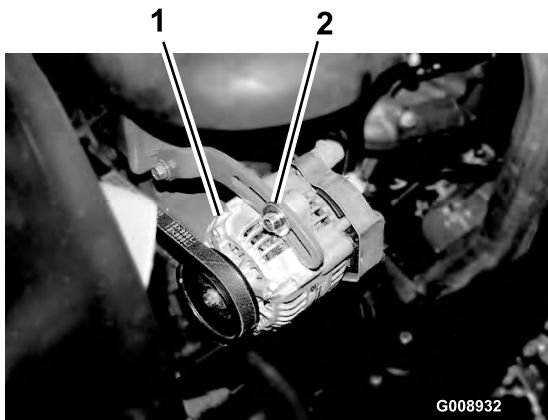

Kuva 63

1. Laturi
2. Kiinnityspultti

Terän käyttöhihnojen kiristys

Huoltoväli: 10 ensimmäisen käyttötunnin jälkeen
50 käyttötunnin välein

Tarkista leikkuuyksikön käyttöhihnojen kunto ja kireys 8 ensimmäisen käyttötunnin jälkeen ja sitten aina 50 käyttötunnin välein.

Kun kireys on oikea, jatkojousen (koukusta koukkuun) pituuden tulisi olla noin 8,9 cm ± 6 mm (sisäpuoli). Kun jousen kireys on oikea, säädä pysäytinpulttia (lukkopulttia), kunnes pultin pään ja kiristinpyörän varren väli on noin 3 + 1,5/0,0 mm (Kuva 64).

Huomaa: Varmista, että pultti on jousen puolella hihnaohjaimen nähden (Kuva 64).

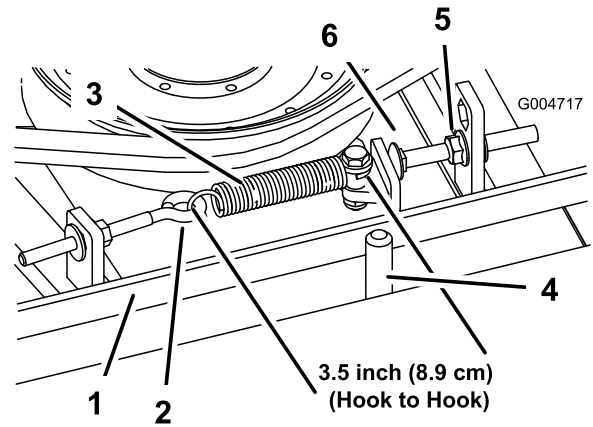

Kuva 64

- | | |
|-------------------|-------------------|
| 1. Hihna | 4. Hihnaohjain |
| 2. Silmukkapultti | 5. Laippamutteri |
| 3. Vetojousi | 6. Pysäytinpultti |

Terän käyttöhihnan vaihto

Huoltoväli: 800 käyttötunnin välein

Jousikuormitteisen kiristinpyörän avulla kiristettävä terän käyttöhihna on hyvin kestävä. Hihna kuitenkin kuluu ajan mittaan. Kuluneen hihnan merkkejä ovat: vinkuminen hihnan pyöriessä, luistavat terät ruohoa leikattaessa, rispaantuneet reunat, palojäljet ja murtumat. Vaihda hihna, jos jokin näistä tiloista ilmenee.

1. Laske leikkuuyksikkö työpajan lattialle. Irrota hihnasuojukset leikkuuyksikön päältä ja aseta ne syrjään.
2. Löysää silmukkapulttia, jotta voit irrottaa jatkojousen (Kuva 64).
3. Löysää laippamutteria, jolla pysäytinpultti on kiinni kiinnityskielekkeessä. Löysää mutteria riittävästi, jotta kiristinpyörän varsi pääsee pysäytinpultin ohi (Kuva 64). Siirrä kiristinpyörä erilleen hihnasta, jotta hihna löystyy.

Huomaa: Jos pysäytinpultti irrotetaan kiinnityskielekkeestä, se on ehdottomasti asennettava takaisin aukkoon, joka kohdistaa pysäytinpultin kiristinpyörän varteen.

4. Irrota pultit, jotka kiinnittävät hydraulimoottorin leikkuuyksikköön (Kuva 65). Nosta moottori pois leikkuuyksiköstä ja aseta se leikkuuyksikön päälle.

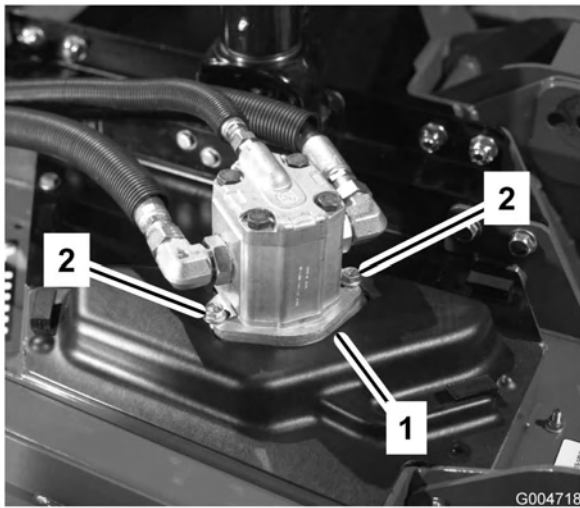

Kuva 65

1. Hydraulijärjestelmä 2. Kiinnityspultit

5. Irrota vanha hihna karapyörien ja kiristinpyörän ympäriltä.
6. Asenna uusi hihna karapyörien ja kiristinpyöräkokoontalon ympärille.
7. Sijoita hydraulimoottori uudelleen leikkuuyksikköön asennettuasi hihnan pyörien ympärille. Asenna moottori leikkuuyksikköön aiemmin irrotetuilla pulteilla.

Huomaa: Varmista, että pultti on jousen puolella hihnaohjaimen nähden (Kuva 64).

8. Kiinnitä jatkojousi (Kuva 64) takaisin silmukkapulttiin ja kiristä hihna seuraavasti:
 - Kun kireys on oikea, jatkojousen (koukusta koukkuun) pituuden tulisi olla noin $8,9 \text{ cm} \pm 6 \text{ mm}$ (sisäpuoli).
 - Kun jousen kireys on oikea, säädä pysäytinpulttia (lukkopulttia), kunnes pultin pään ja kiristinpyörän varren väli on noin $3 + 1,5/0.0 \text{ mm}$.

Ohjausjärjestelmän huolto

Kaasuvaijerin säätö

Huoltoväli: 50 ensimmäisen käyttötunnin jälkeen—Tarkista moottorin käyntinopeus (joutokäynnillä ja täydellä kaasulla).
400 käyttötunnin välein—Tarkista moottorin käyntinopeus (joutokäynnillä ja täydellä kaasulla).

Säädä kaasuvaijeria (Kuva 66) siten, että moottorissa oleva säätövipu koskettaa hitaan ja nopean pyörintänopeuden asetuspultteja ennen kuin kaasuvipu koskettaa ohjauspaneelissa olevaa uraa.

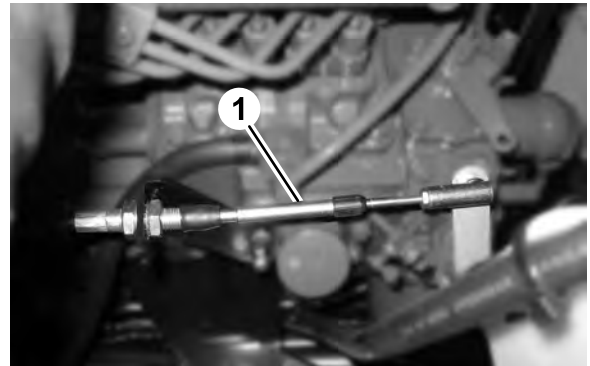

G008815

Kuva 66

1. Kaasuvaijeri

Ajopolkimen vivuston säätäminen

Kun ajopoljin on leikkuuasennossa (hidas nopeus), sen on saavutettava täysi iskunpituus samalla, kun se koskettaa pysäyttimeen. Jos näin ei käy, toimi seuraavasti:

1. Pysäköi kone tasaiselle pinnalle, sammuta moottori ja laske leikkuuyksiköt maahan. Irrota avain virtalukosta.
2. Tarkista ajopolkimen pysäytyssäätö. Kannattimen yläreunan ja pysäyttimen yläreunan välisen etäisyyden on oltava 38 mm (Kuva 67). Löysää mutterit ja säädä tarvittaessa.

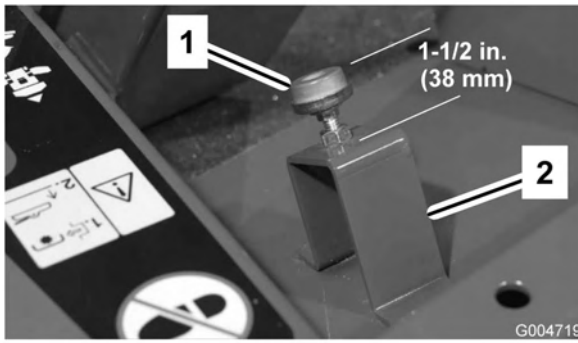

Kuva 67

1. Ajopolkimen pysäytin
2. Kannatin

3. Löysää tangon päässä olevat vastamutterit ja säädä vetopyörätangon pituus (Kuva 68) sellaiseksi, että poljin koskettaa polkimen pysäytintä, kun pumpun vipu saavuttaa täyden iskunpituuden. Kiristä vastamutterit.

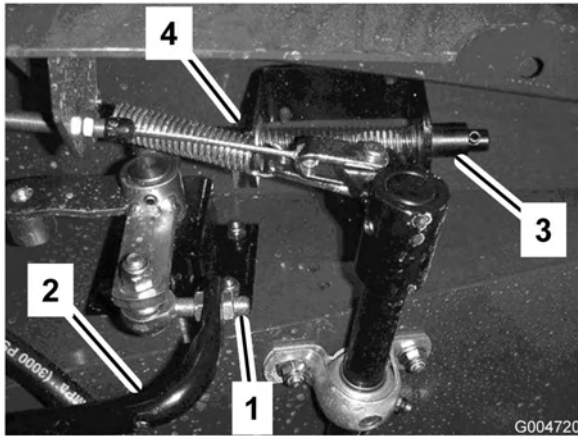

Kuva 68

1. Tangon pää
2. Vetopyörätanko
3. Vapaan palautinjousisto
4. Vastamutteri

4. Käännä virta-avain ajoasentoon käynnistämättä moottoria. Löysää vastamutteria ja säädä vapaan palautinjousiston akselin pituutta, kunnes kuulet äänimerkin. Kiristä vastamutteri.

5. Käännä avainkytkin Pois-asentoon.

Hydraulijärjestelmän huolto

Hydraulinesteen vaihto

Huoltoväli: 200 ensimmäisen käyttötunnin jälkeen
800 käyttötunnin välein

Vaihda hydraulineeste 800 käyttötunnin välein normaaliolosuhteissa. Jos neste saastuu, ota yhteys paikalliseen Toro-jälleenmyyjäsi, sillä koko järjestelmä on huuhdeltava. Saastunut neste näyttää maitomaiselta tai mustalta puhtaaseen öljyyn verrattuna.

1. Pysäytä moottori ja nosta konepelti.
2. Löysää säiliön pohjassa olevaa poistoventtiiliä ja anna hydraulineesten valua suureen tyhjennysastiaan. Sulje venttiili, kun hydraulineeste lakkaa valumasta.
3. Täytä säiliö (Kuva 68) noin 30 l hydraulineestettä. Katso kohta Hydraulineesten tarkistus.

Tärkeää: Käytä vain ohjeissa mainittuja hydraulinesteitä. Muut nesteet saattavat vahingoittaa järjestelmää.

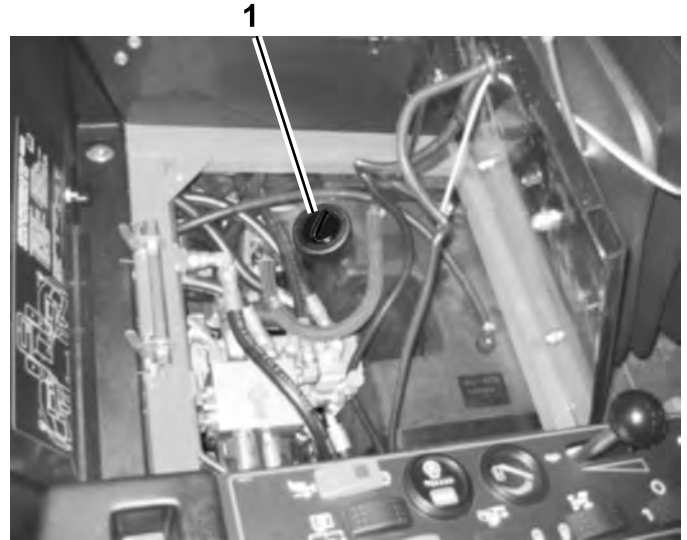

Kuva 69

1. Hydraulinestesäiliö

4. Asenna säiliön korkki. Käynnistä moottori ja käytä kaikkia hydraulisia laitteita, jotta hydraulineeste leviää koko järjestelmään. Varmista myös, ettei ole vuotoja. Sammuta sitten moottori.
5. Tarkista nestemäärä ja lisää nestettä mittatikun Full-merkintään saakka. **Älä täytä liikaa.**

Hydraulisuodattimien vaihto

Huoltoväli: 200 ensimmäisen käyttötunnin jälkeen

800 käyttötunnin välein

Vaihda hydraulinesteen suodattimet (2) ensimmäisen kerran 200 käyttötunnin jälkeen. Vaihda sen jälkeen suodattimet 800 käyttötunnin välein normaaliolosuhteissa.

Käytä Toro-vaihtosuodattimia (osanro 94-2621 koneen vasemmalla puolella ja osanro 75-1310 koneen oikealla puolella).

Tärkeää: Muiden suodattimien käyttö saattaa mitätöidä joidenkin osien takuun.

1. Aseta kone tasaiselle alustalle, laske leikkuuyksiköt alas, sammuta moottori, kytkä seisontajarrut ja poista avain virtalukosta.
2. Puhdista suodattimen kiinnitysalueen ympäristö. Aseta tyhjennysastia suodattimen alle ja irrota suodatin (Kuva 70).

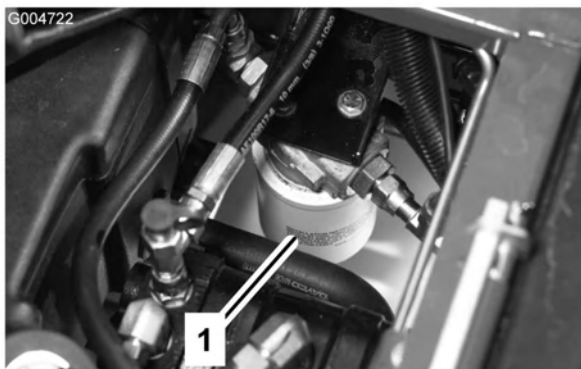

Kuva 70

3. Voitele uuden suodattimen tiiviste ja täytä suodatin hydraulineesteellä.
4. Tarkista, että suodattimen asennusalue on puhdas. Kierrä suodatinta, kunnes kumitiiviste koskettaa asennuslevyä. Kiristä sitten vielä puoli kierrosta.
5. Kun säiliö on täytetty, käynnistä moottori ja anna sen käydä hitaalla joutokäynnillä noin kahden minuutin ajan. Käytä ohjausta ja nosta ja laske leikkuuyksiköitä useita kertoja, jotta ilma poistuu järjestelmästä. Sammuta moottori ja tarkista, ettei järjestelmässä ole vuotoja.

Hydrauliletkujen ja -putkien tarkistus

Huoltoväli: Kahden vuoden välein

Tarkista päivittäin, ettei hydrauliletkuissa ja -putkissa ole vuotoja, kulumia, säävahinkoja tai kemiallisia vaurioita ja etteivät letkut ole kiertyneet eivätkä kiinnitykset tai

liittännät löystyneet. Suorita kaikki tarvittavat korjaukset ennen koneen käyttöä.



Paineella suihkuava hydraulineeste voi läpäistä ihon ja aiheuttaa vammoja.

- Varmista, että kaikki hydrauliletkut ja -putket ovat hyvässä kunnossa ja että kaikki hydrauliputkien liittimet ovat tiukalla, ennen kuin lisäät järjestelmän painetta.
- Pidä keho ja kädet kaukana vuotavista rei'istä ja suuttimista, joista suihkuu korkeapaineista hydraulineestettä.
- Etsi hydraulineestevuotoja pahvin tai paperin avulla.
- Poista paine varovasti hydraulijärjestelmästä, ennen kuin huollat järjestelmää.
- Jos nestettä pääsee ihon alle, hakeudu välittömästi lääkäriin.

Vastapainopaineen säätö

Vastapainon testiportilla (Kuva 71) testataan vastapainopiirin painetta. Suositettu vastapainon paine on 3 241 kPa (470 psi). Säädä vastapainopainetta kiertämällä säätöruuvia (Kuva 71) myötäpäivään, kun haluat lisätä painetta ja vastapäivään, kun haluat laskea painetta.

Huomaa: Kaikkien kolmen sivuleikkuuyksikön kääntöpyörän on pysyttävä maassa, kun vastapaino on oikein asetettu.

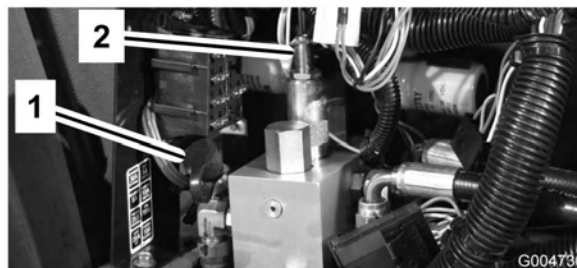

Kuva 71

1. Vastapainon testiportti
2. Vastapainon säätöruuvi

Leikkuuyksikön virtaussäätimen säätö

Virtaussäätimellä (Kuva 72) säädetään nopeutta, jolla etuleikkuuyksikkö laskeutuu.

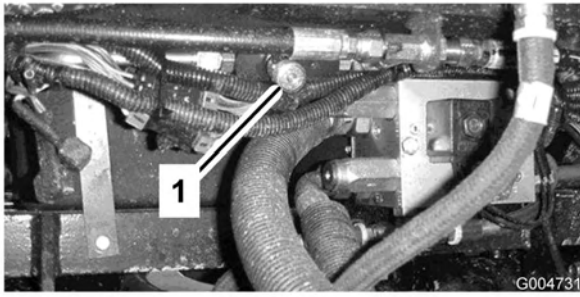

Kuva 72

1. Virtaussäädin
-

Leikkurin huolto

Kuljetuslukitsimen säätö

Kuljetuslukitsinta (Kuva 73) voidaan säätää tarvittaessa seuraavasti:

1. Nosta etuleikkuyksikkö kokonaan maasta. Kytke seisontajarru ja sammuta moottori. Irrota avain virtalukosta.
2. Löysää laippamutterit, jotka kiinnittävät lukitsimen varren saranan ajoyksikön runkoon.
3. Siirrä lukitsimen varren saranaa sisään tai ulos, kunnes säätöruuvin kumipehmuste on lavan lukitsimen alla keskellä. Kiristä laippamutterit.

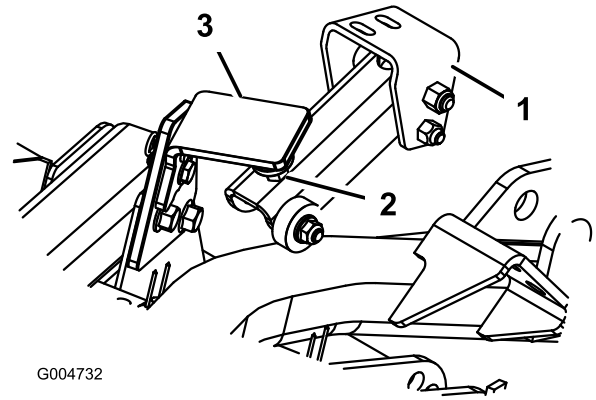

Kuva 73

1. Lukitsimen varren sarana
 2. Säätöruuvi
 3. Lavan lukitsin
-

4. Säätöruuvin kumipehmusteen (Kuva 74) ja lavan lukitsimen väläksen on oltava 3 mm. Jos sitä on säädettävä, löysää säätöruuvin mutteria, säädä ruuvia, kunnes välys on oikea ja kiristä mutteri.

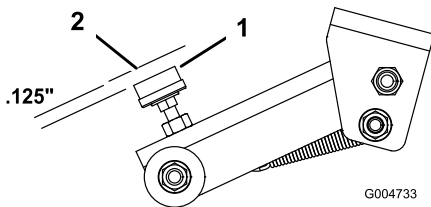

Kuva 74

1. Säättöruuvi

2. Lavan lukitsin

Etuleikkuuyksikön kääntö pystyyn

Huomaa: Vaikka tätä toimenpidettä ei tarvitse suorittaa normaalin huollon yhteydessä, etuleikkuuyksikkö voidaan kääntää pystyyn (Kuva 75). Leikkuuyksikkö käännetään seuraavasti:



Kuva 75

1. Nosta etuleikkuuyksikköä hieman maasta. Kytke seisontajarru ja sammuta moottori. Irrota avain virtalukosta.
2. Irrota sokka ja liitintappi, joka kiinnittää lavan kuljetuslukitsimen lukitsinlevyyn (Kuva 76). Käännä lukitsinta lavan takaosaa kohti.

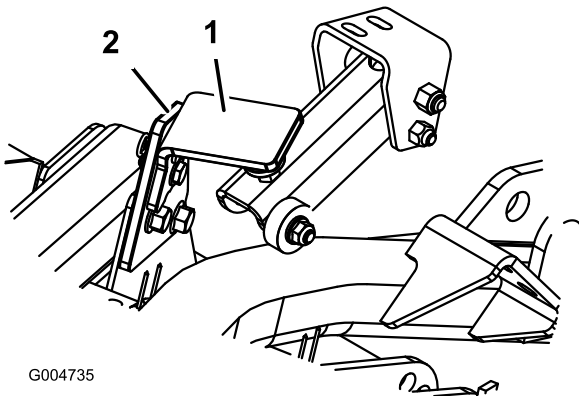

Kuva 76

1. Kuljetuslukitsin

2. Lukitsinlevy

3. Irrota sokka ja liitintappi, jotka kiinnittävät leikkuukorkeusketjut leikkuuyksikön takaosaan.
4. Käynnistä moottori, nosta etuleikkuuyksikköä hitaasti ja pysäytä moottori. Irrota avain virtalukosta.
5. Tartu leikkuuyksikön etuosaan ja nosta se pystyyn.
6. Pidä leikkuuyksikköä pystyssä, kiinnitä kaapelin pää leikkuuyksikön nostovarressa olevaan tappiin ja varmista se sokalla (Kuva 77).

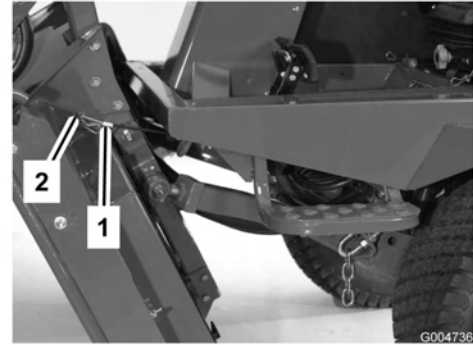

Kuva 77

1. Kaapeli

2. Tappi

Etuleikkuuyksikön kääntö alas

1. Pidä yksikköä pystyssä toisen henkilön avustuksella, irrota kaapelin pään varmistuksena oleva sokka ja irrota kaapeli tapista.
2. Käännä leikkuuyksikkö ala-asentoon.
3. Aseta kaapeli säilytykseen käyttäjän tason alle.
4. Istuudu istuimelle, käynnistä moottori ja laske leikkuuyksikköä, kunnes se on vain vähän irti maasta.
5. Kiinnitä leikkuukorkeusketjut leikkuuyksikön takaosaan.
6. Käännä kuljetuslukitsin ylös paikalleen ja kiinnitä liitintapilla ja sokalla.

Leikkuuyksikön kaltevuuden säätö

Leikkuuyksikön kaltevuuden mittaaminen

Leikkuuyksikön pitkittäiskaltevuus tarkoittaa leikkuukorkeuden erotusta terätason etureunan ja takareunan välillä. Toro suosittelee terän kaltevuudeksi 6 mm. Tällöin terätason takareuna on 6 mm korkeammalla kuin etureuna.

1. Pysäköi kone tasaiselle alustalle työpajan lattialle.

2. Aseta leikkuuyksikkö haluttuun leikkuukorkeuteen.
3. Käännä yksi terä niin, että se osoittaa suoraan eteenpäin.
4. Mittaa lyhyen viivaimen avulla lattiasta terän etukärkeen. Käännä terän kärki taakse ja mittaa etäisyys lattiasta terän kärkeen.
5. Laske terän kaltevuus vähentämällä etumitta takamitasta.

Etuleikkuuyksikön säätö

1. Löysää vastamuttereita leikkuukorkeusketjun U-pultin ylä- tai alapäästä (Kuva 78).
2. Nosta tai laske leikkuuyksikön takaosaa ja aseta oikea leikkuuyksikön kaltevuus säätämällä toista mutterisarjaa.
3. Kiristä vastamutterit.

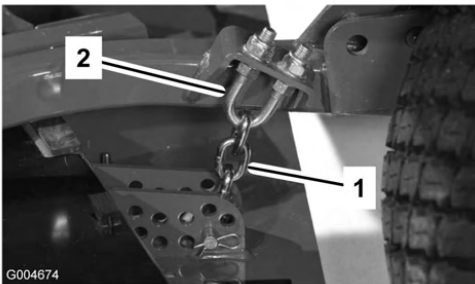

Kuva 78

1. Leikkuukorkeusketju
2. U-pultti

Sivuleikkuuyksikköjen säätö

Huoltoväli: 800 käyttötunnin välein

1. Irrota kiristyskanta kara-akselista ja liu'uta kara pois kääntöpyörän varresta (Kuva 79). Nosta tai laske kääntöpyörää sijoittamalla välilevyt uudelleen, kunnes leikkuuyksikkö on oikeassa kaltevuudessa.
2. Asenna kiristyskanta.

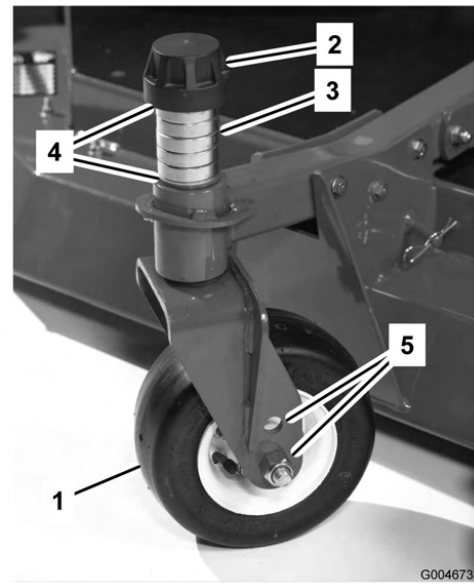

Kuva 79

1. Kääntöpyörä
2. Kiristyskanta
3. Välileppäleet
4. Välilevyt
5. Akselin kiinnitysreiat

Kääntöpyörän varren holkkien huolto

Kääntöpyörävarren holkit on painettu putken ylä- ja alapäähän, ja runsaan käytön jälkeen holkit kuluvat. Tarkasta holkit siirtämällä kääntöpyörän haarukkaa edestakaisin ja sivulta toiselle. Jos kääntöpyörän kara on löysällä holkkien sisällä, holkit ovat kuluneet ja ne on vaihdettava.

1. Nosta leikkuuyksikköä, jotta pyörät nousevat irti lattiasta. Tue leikkuuyksikköä siten, ettei se pääse vahingossa putoamaan alas.
2. Irrota kiristyskanta, välilevy(t) ja aluslaatta kääntöpyörän karan päältä.
3. Vedä kääntöpyörän kara ulos asennusputkesta. Jätä aluslaatta ja välilevy(t) karan alaosaan.
4. Aseta pistepuikko asennusputken ylä- tai alapäähän ja vedä holkki ulos putkesta (Kuva 80). Ota myös toinen holkki putkesta. Puhdista putkien sisäpuoli.

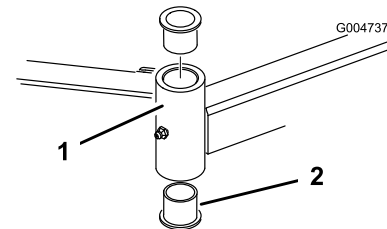

Kuva 80

1. Kääntöpyörän varren putki
2. Holkit

- Levitä rasvaa uusien holkkien sisä- ja ulkopintaan. Käytä vasaraa ja litteää levyä ja siirrä holkit asennusputkeen.
- Tarkasta, ettei kääntöpyörän karassa ole kulumia ja vaihda se tarvittaessa.
- Työnnä kääntöpyörän kara holkkien ja asennusputken läpi. Liu'uta aluslaatta ja välilevy(t) karaan. Asenna kiristyskanta kääntöpyörän karaan, jotta kaikki osat pysyvät paikoillaan.
- Tarkasta, etteivät laakerit, välilevy ja pyörännavan sisäpuoli ole kuluneet. Vaihda vaurioituneet osat.
- Työnnä laakeri pyörännavaan kääntöpyörän kokoamista varten. Asentaessasi laakereita paina laakerin ulompaa vierintäpintaa.
- Liu'uta laakerin välilevy pyörännavaan. Työnnä toinen laakeri pyörännavan avoimeen päähän siten, että se kiinnittyy pyörännavan sisällä olevaan laakerin välilevyyn.
- Asenna kääntöpyöräkokoontapano kääntöpyörän haarukan väliin ja kiinnitä se pultilla ja lukkomutterilla.

Kääntöpyörien ja laakereiden huolto

Huoltoväli: 800 käyttötunnin välein

- Irrota lukkomutteri pultista, jolla kääntöpyöräkokoontapano on kiinnitetty kääntöpyörän haarukan (Kuva 81) tai kääntöpyörän varren (Kuva 82) väliin. Tartu kääntöpyörään ja liu'uta pultti haarukasta tai kääntövarresta.

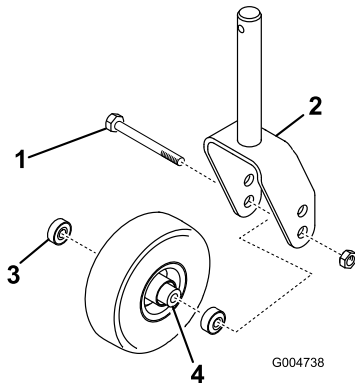

Kuva 81

- | | |
|--------------------------|-------------------------|
| 1. Kääntöpyörä | 3. Laakeri |
| 2. Kääntöpyörän haarukka | 4. Laakerin välikappale |

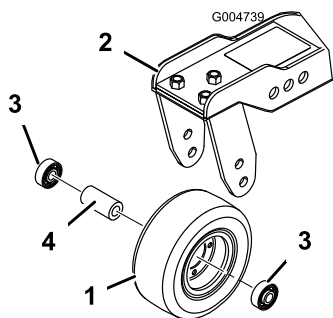

Kuva 82

- | | |
|--------------------------|-------------------------|
| 1. Kääntöpyörä | 3. Laakeri |
| 2. Kääntöpyörän haarukka | 4. Laakerin välikappale |

- Irrota laakeri pyörännavasta ja päästä laakerin välikappale putoamaan (Kuva 81 ja Kuva 82). Irrota laakeri pyörännavan vastakkaiselta puolelta.

Terän huolto

Taipuneen terän tarkistus

Jos kone osuu vieraaseen esineeseen, tarkasta, onko koneessa vaurioita ja korjaa ne ennen laitteen käynnistämistä ja käyttämistä. Kiristä kaikki karapyörän mutterit momenttiin 176–203 Nm.

1. Pysäköi kone tasaiselle alustalle. Nosta leikkuuyksikkö, kytke seisontajarru, aseta ajopoljin vapaalle, kytke voimanulosoton (PTO) vipu Pois-asentoon, pysäytä moottori ja irrota avain virtalukosta. Tue leikkuuyksikkö siten, ettei se pääse vahingossa putoamaan alas.
2. Käännä terää, kunnes päät osoittavat eteen- ja taaksepäin (Kuva 83). Mittaa etäisyys leikkuuyksikön sisäpinnasta terän etuosan leikkusärmään. Merkitse tämä mitta muistiin.

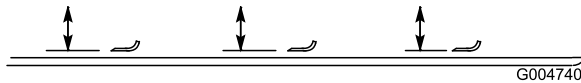

Kuva 83

3. Käännä terän vastakkainen pää osoittamaan eteenpäin. Mittaa leikkuuyksikön ja terän leikkusärmän etäisyys samassa asennossa kuin vaiheessa 2. Vaiheiden 2 ja 3 välisten mittojen ero ei saa olla yli 3 mm. Jos ero on yli 3 mm, terä on vaihdettava, koska se on taipunut. Katso kohta Terien irrotus ja asennus.

Terien irrotus ja asennus

Terä on vaihdettava, jos se on osunut kiinteään esineeseen, jos se on epätasapainossa tai jos se on taipunut. Käytä aina alkuperäisiä Toro-vaihtoteriä, jotta turvallisuus ja suorituskyky ovat optimaaliset. Älä koskaan käytä muiden valmistajien valmistamia vaihtoteriä, koska ne voivat aiheuttaa vaaratilanteita.

1. Nosta leikkuuyksikkö yläasentoon, kytke seisontajarru, pysäytä moottori ja irrota avain virtalukosta. Tue leikkuuyksikkö siten, ettei se pääse vahingossa putoamaan alas.
2. Tartu terän päähän liinan tai paksun hansikkaan avulla. Irrota teräpultti, nurmisuojakuppu ja terä kara-akselista (Kuva 84).
3. Asenna terä, nurmisuojakuppu ja teräpultti. Kiristä teräpultti momenttiin 115–149 Nm.

Tärkeää: Terän kuperan puolen on osoitettava leikkuuyksikön sisäpuolta kohti, jotta leikkuujäljestä tulee kunnollinen.

Huomaa: Jos terä on osunut vieraaseen esineeseen, kiristä kaikki karapyörän mutterit momenttiin 176–203 Nm.

G004741

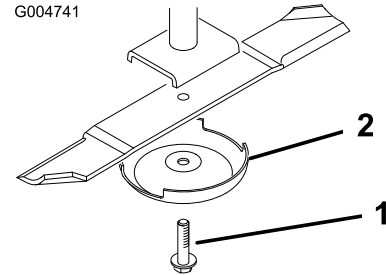

Kuva 84

1. Teräpultti

2. Nurmisuojakuppu

Terien tarkastus ja teroitus



Kulunut tai vaurioitunut terä voi rikkoutua ja terän pala voi sinkoutua käyttäjään tai ohikulkijaan aiheuttaen vakavan loukkaantumisen tai kuoleman. Älä yritä korjata vaurioitunutta terää, koska se saattaa mitätöidä tuotteen turvasertifioinnin.

- Terä on tarkistettava säännöllisesti kulumisen ja vaurioiden varalta.
- Älä yritä suoristaa taipunutta terää tai hitsata murtunutta tai lohjennutta terää.
- Kulunut tai vaurioitunut terä on vaihdettava.

Kaksi terän kohtaa on otettava huomioon, kun terä tarkastetaan ja huolletaan – siipi ja leikkusärmä. Sekä leikkusärmät että siipi – ylöspäin käännetty osa leikkusärmää vastapäätä – vaikuttavat leikkuutulokseen. Siipi on tärkeä, koska se nostaa ruohon suoraksi pystyyn ja tuottaa tasaisen leikkuutuloksen. Siipi kuitenkin kuluu vähitellen käytön aikana, mikä on täysin normaalia. Sitä mukaa kun siipi kuluu, leikkuutuloksen laatu heikentyy hieman, vaikka leikkusärmät olisivat terävät. Terän leikkusärmän on oltava terävä, jotta ruoho leikkautuu eikä repeydy. Leikkusärmä on tylsä, kun ruohon kärjet ovat ruskeat ja repeytyneet. Teroita leikkusärmät, jotta leikkuutulos parantuu.

1. Pysäköi kone tasaiselle alustalle. Nosta leikkuuyksikkö, kytke seisontajarru, aseta ajopoljin vapaalle, kytke voimanulosoton (PTO) vipu Pois-asentoon, pysäytä moottori ja irrota avain virtalukosta.
2. Tarkasta terän leikkusärmät huolellisesti, varsinkin kohdat, joissa terän tasaiset ja käyrät osat kohtaavat

(Kuva 85). Koska hiekka ja hankaavat materiaalit voivat kuluttaa metallia, jolla terän tasaiset ja käyrät osat liittyvät toisiinsa, tarkasta terä ennen koneen käyttöä. Vaihda terä, jos siinä on kulumisen merkkejä (Kuva 85).

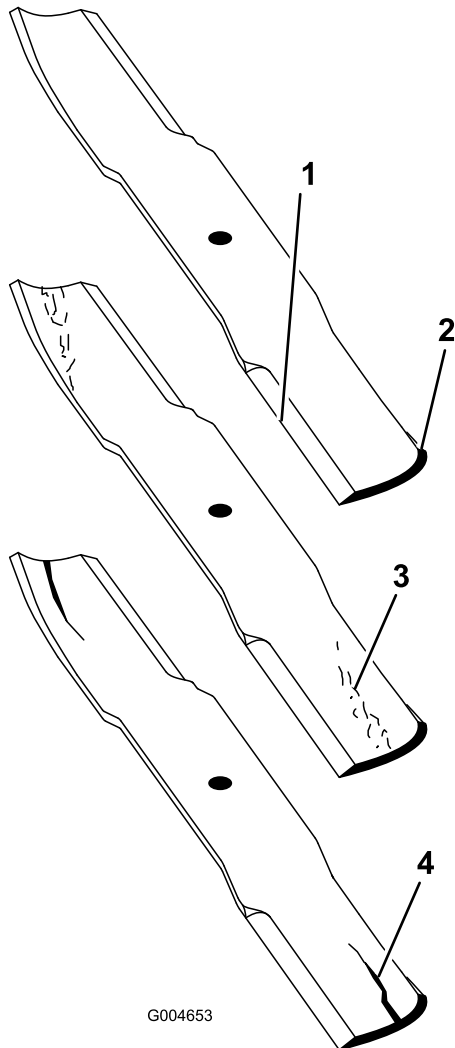

Kuva 85

- | | |
|-----------------|------------------------------|
| 1. Leikkuusärmä | 3. Kulumisjälkiä/urautumista |
| 2. Kuperä alue | 4. Halkeama |

3. Tarkasta kaikkien terien leikkuusärmät. Teroita leikkuusärmät, jos ne ovat tylsät tai urautuneet. Teroita vain leikkuusärmän yläosa ja säilytä alkuperäinen leikkuukulma terävyyden varmistamiseksi (Kuva 86). Terä säilyttää tasapainonsa, kun molemmista leikkuusärmistä poistetaan metallia yhtä paljon.

Jos terän annetaan kulua, siiven ja terän tasaisen osan väliin muodostuu ura (Kuva 85). Terästä voi lopulta irrota pala, joka voi sinkoutua kotelon alta ja aiheuttaa vakavan loukkaantumisen.

- Terä on tarkistettava säännöllisesti kulumisen ja vaurioiden varalta.
- Älä yritä suoristaa taipunutta terää tai hitsata murtunutta tai lohjennutta terää.
- Kulunut tai vaurioitunut terä on vaihdettava.

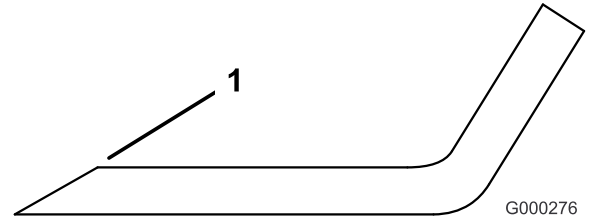

Kuva 86

1. Teroita alkuperäiseen kulmaan

Huomaa: Irrota terät ja teroita ne hiomalaitteessa. Kun olet teroittanut leikkuusärmät, asenna terä takaisin nurmisuojakuvun ja teräpultin kanssa. Katso kohta Terien irrotus ja asennus.

Leikkuuyksikön epätasapainon korjaus

Jos saman leikkuuyksikön terät ovat epätasapainossa, ruohon leikkausjäljessä on raitoja. Ongelma voidaan korjata varmistamalla, että terät ovat suorassa ja että kaikki terät leikkaavat samassa tasossa.

1. Käytä 1 m:n pituisia vesivaakaa ja etsi tasainen pinta työpajan lattialta.
2. Nosta leikkuukorkeus ylimpään asentoon. Katso kohta Leikkuukorkeuden säätö.
3. Laske leikkuuyksikkö tasaiselle pinnalle. Irrota leikkuuyksikön päällä olevat suojukset.
4. Löysää kiristinpyörän kiinnittävää laippamutteria, jotta hihna löystyy.
5. Käännä teriä, kunnes päät osoittavat eteen- ja taaksepäin. Mittaa lattiasta leikkuuterän etukärkeen. Merkitse tämä mitta muistiin. Käännä sitten samaa terää siten, että sen vastakkainen pää osoittaa eteenpäin, ja mittaa uudelleen. Näiden etäisyyksien välinen ero saa olla korkeintaan 3 mm. Jos etäisyys on yli 3 mm, vaihda terä, koska se on taipunut. Muista mitata kaikki terät.

6. Vertaile ulkoterien mittoja keskiterän mittaan. Keskiterä ei saa olla yli 10 mm alempana kuin ulkoterät. Jos keskiterä on yli 10 mm alempana kuin ulkoterät, siirry vaiheeseen 7 ja lisää välilevyjä karakotelon ja leikkuuyksikön alareunan väliin.
7. Irrota pultit, litteät aluslaatat, varmistuslaatat ja mutterit ulommasta karasta alueelta, jolle välilevyt on lisättävä. Nosta tai laske terää lisäämällä välilevy (osanro 3256-24) karakotelon ja leikkuuyksikön alareunan väliin. Tarkasta koko ajan terien kohdistus ja lisää välilevyjä, kunnes terien kärjet ovat halutun mitan etäisyydellä.

Tärkeää: Älä käytä missään aukossa yli kolmea välilevyä. Jos lisäät johonkin aukkoon useamman kuin yhden välilevyn, käytä viereisissä aukoissa vähemmän levyjä.

8. Säädä kiristinpyörä ja asenna hihnan suojukset.

Kipinäsuojuksen huolto

Kipinäsuojuksen äänenvaimentimen huolto

Huoltoväli: 200 käyttötunnin välein

Puhdista äänenvaimennin hiilikarstasta 200 käyttötunnin välein.

1. Irrota putkitulppa äänenvaimentimen alapuolisesta puhdistusportista.



Äänenvaimennin saattaa olla kuuma ja aiheuttaa palovammoja.

Ole varovainen työskennellessäsi äänenvaimentimen parissa.

2. Käynnistä moottori. Tuki äänenvaimentimen ulostulo puunpalalla tai metallilevyllä, jotta pakokaasun on tultava ulos puhdistusportista. Pidä ulostulo tukossa, kunnes portista ei enää tule hiilijäämiä.



Älä seiso puhdistusportin edessä.

Käytä aina suojalaseja.

3. Pysäytä moottori ja vaihda putkitulppa.

Varastointi

Säilytyksen valmistelu

Ajoyksikkö

1. Puhdista ajoyksikkö, leikkuuyksiköt ja moottori huolellisesti.
2. Tarkista rengaspaine. Katso toimenpide Rengaspaineen tarkistus kohdassa , sivu .
3. Tarkista, etteivät kiinnikkeet ole löysällä, ja kiristä tarvittaessa.
4. Rasvaa tai öljyä kaikki rasvanipat ja nivelet. Pyyhi pois ylimääräinen voiteluaine.
5. Hio varovasti ja maalaa korjausmaalilla maalipinnat, jotka ovat naarmuuntuneet, lohkeilleet tai ruostuneet. Korjaa kaikki metallirungossa olevat kolhut.
6. Huolla akku ja kaapelit seuraavasti:
 - A. Irrota akkuliittimet akun navoista.
 - B. Puhdista akku, liittimet ja navat teräsharjalla ja ruokasoodaliuoksella.
 - C. Voitele kaapeliliittimet ja akun navat Grafo 112X -suojarasvalla (Toro-osanro 505-47) tai vaseliinilla, jotta ne eivät ruostu.
 - D. Lataa akku hitaasti 60 päivän välein 24 tunnin ajan, jotta akkuun ei muodostu lyijysulfaattia.

Moottori

1. Tyhjennä moottoriöljy öljypohjasta ja aseta tyhjennystulppa paikalleen.
2. Irrota ja hävitä öljynsuodatin. Asenna uusi öljynsuodatin.
3. Lisää öljysäiliöön 9,5 l moottoriöljyä, jonka luokitus on SAE 15W-40 CH-4, CI-4 tai korkeampi.
4. Käynnistä moottori ja käytä sitä joutokäynnillä parin minuutin ajan.
5. Sammuta moottori.
6. Huuhtelee polttoainesäiliö tuoreella ja puhtaalla dieselpolttoaineella.
7. Varmista kaikki polttoainejärjestelmän liitännät.
8. Puhdista ja huolla ilmanpuhdistinjärjestelmä perusteellisesti.
9. Tiivistä ilmanpuhdistimen imuaukko sekä pakoaukko säänkestävällä teipillä.
10. Tarkista pakkasuojaus ja lisää veden ja etyleeniglykolin seosta (50:50) alueella odotettavissa olevan alimman lämpötilan mukaan.

Kaaviot

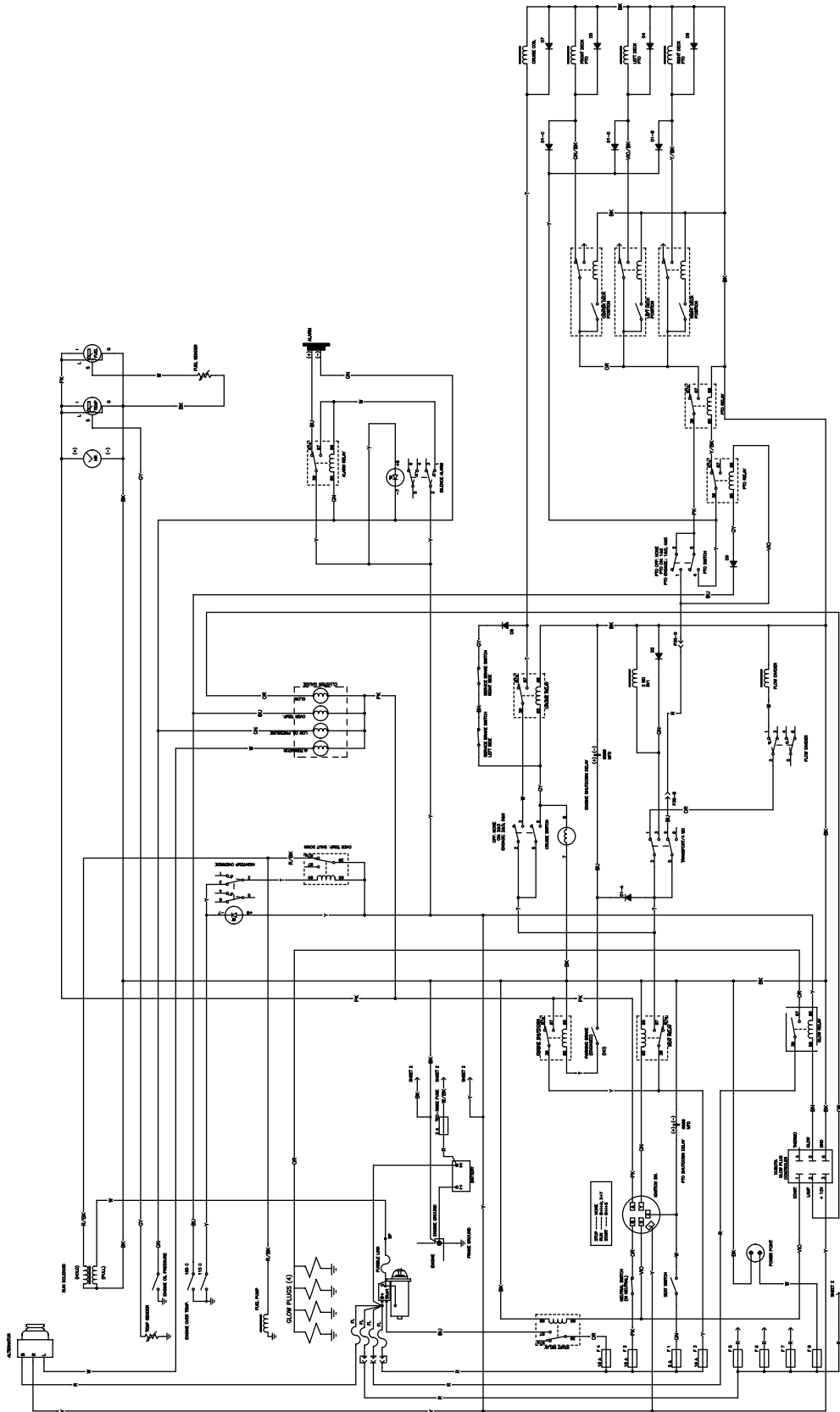

Kytentäkaavio, sivu 1 (Rev. B)

G008975

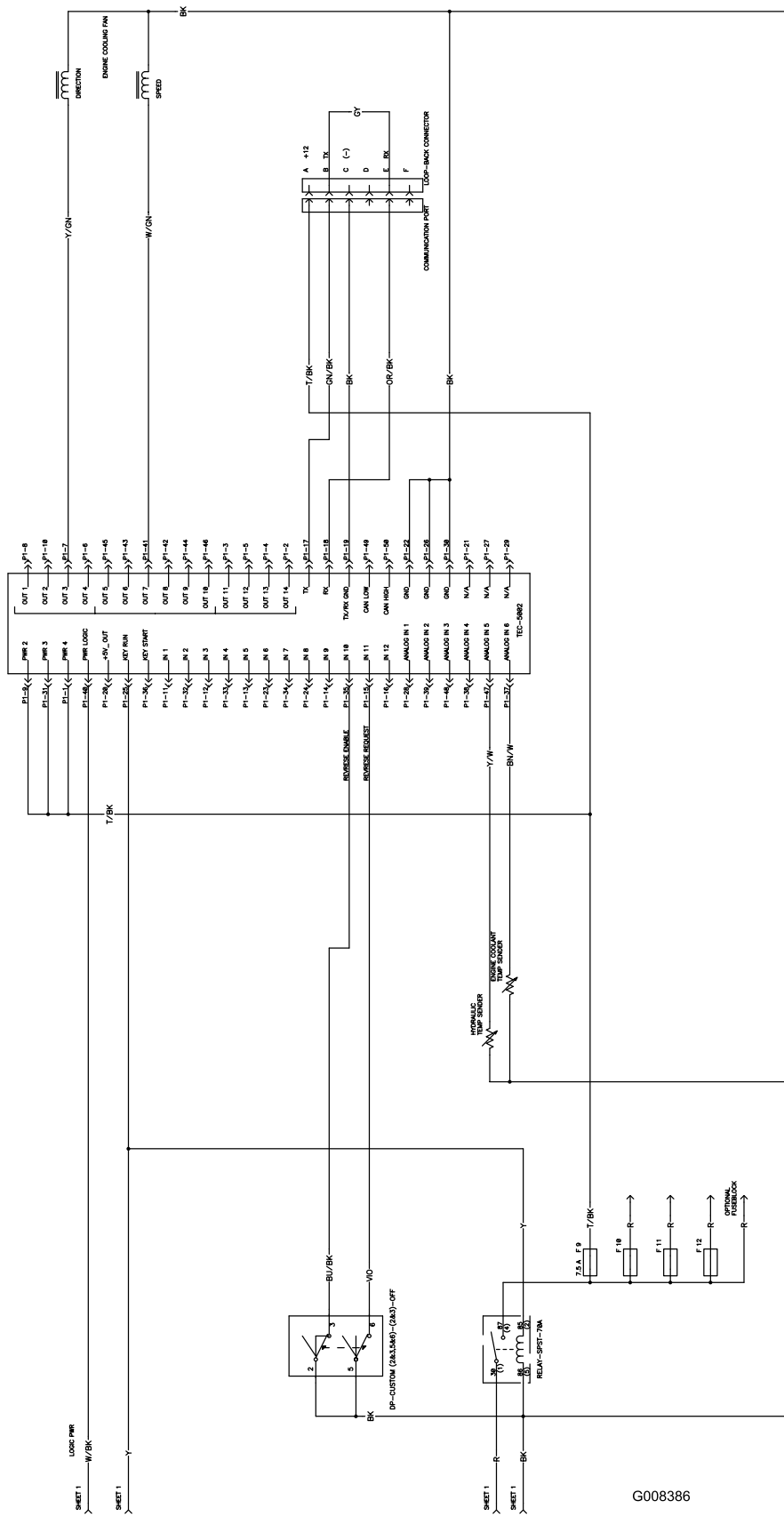

G008386

Kytentäkaavio, sivu 2 (Rev. A)

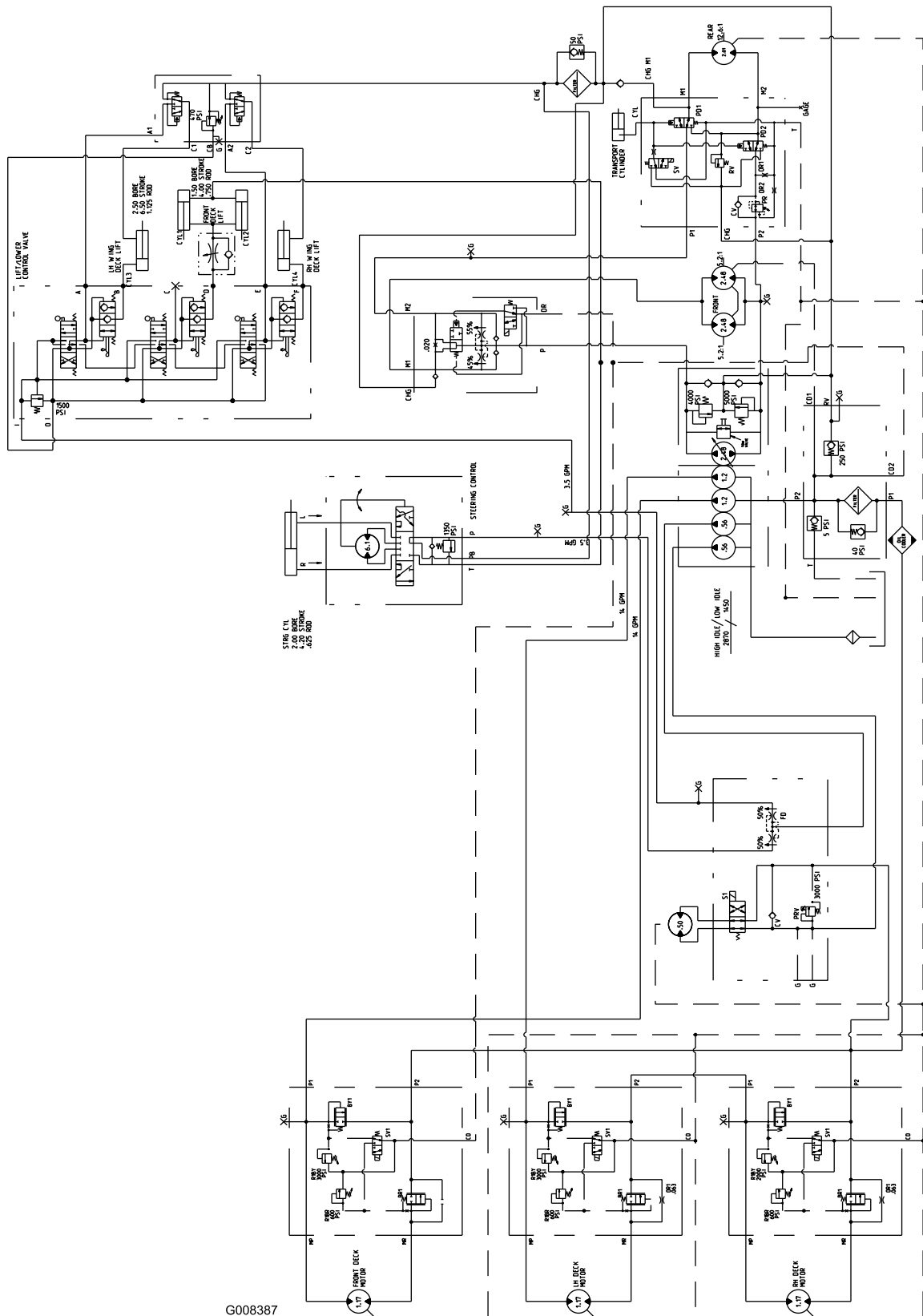

G008387

Hydraulikaavio (Rev. A)



Toron yleinen kaupallisten tuotteiden takuu

Kahden vuoden rajoitettu takuu

Ehdot ja takuunalaiset tuotteet

Toro Company ja sen sisaryhtiö Toro Warranty Company antavat yhteisen sopimuksensa mukaisesti tälle Toron kaupalliselle tuotteelle ("tuote") kahden vuoden tai 1500 käyttötunnin* (kumpi ensin saavutetaan) materiaali- ja valmistusvirhetakuun. Tämä takuu koskee kaikkia tuotteita ilmastimia lukuun ottamatta (katso näiden tuotteiden erillinen takuulauselmä). Jos takuehdot täyttyvät, korjaamme tuotteen veloituksetta. Tähän sisältyy vianmääritys, työ, osat ja kuljetus. Tämä takuu alkaa sinä päivämääränä, jolloin tuote toimitetaan alkuperäiselle ostajalle.

* Koskee tuotteita, joissa on tuntilaskuri

Takuuhuollon ohjeet

Ostajan vastuulla on ilmoittaa heti tuotteen maahantuojaalle tai valtuutetulle jälleenmyyjälle, jolta tuote on ostettu, kun hän uskoo tuotteessa olevan takuunalaisen vian. Maahantuojien ja jälleenmyyjien yhteystiedot sekä tietoja takuuseen liittyvistä oikeuksista ja vastuista ovat saatavana osoitteesta:

Toro Commercial Products Service Department
Toro Warranty Company
8111 Lyndale Avenue South
Bloomington, MN 55420-1196
952-888-8801
Sähköpostiosoite: commercial.warranty@toro.com

Omistajan vastuut

Tuotteen omistajan vastuulla on huolehtia *käyttöoppaassa* esitetystä vaadituista huolloista ja säädöistä. Vaadittujen huoltojen ja säätöjen laiminlyönti voi johtaa takuuvaatimuksen hylkäämiseen.

Takuun ulkopuoliset kohteet ja viat

Kaikki takuuajana ilmenevät tuoteviat ja häiriöt eivät ole valmistus- tai materiaali- tai virheitä. Tämä takuu ei kata seuraavia:

- Tuoteviat, jotka aiheutuvat muiden kuin Toron varaosien käytöstä tai ylimääräisten tai muutettujen ei-Toro-lisävarusteiden ja -tuotteiden asennuksesta ja käytöstä. Näiden valmistaja saattaa antaa erillisen takuun.
- Tuoteviat, jotka johtuvat suositeltujen huoltojen tai säätöjen laiminlyönnistä. Jos Toro-tuotetta ei huolleta asianmukaisesti *käyttöoppaassa* olevien huolto-ohjeiden mukaisesti, takuuvaatimukset voidaan evätä.
- Tuoteviat, jotka johtuvat tuotteen liian rajusta, huolimattomasta tai piittaamattomasta käytöstä.
- Kuluvat osat, ellei niitä havaita viallisiksi. Tuotteen normaalissa käytössä kuluvia osia ovat esimerkiksi jarrupalat ja -päällysteet, kytkimen päällysteet, terät, kelat, kiinteät terät, piikit, sytytystulpat, kääntöpyörät, renkaat, suodattimet, hihnat ja tietyt ruiskuttimen osat, kuten kalvot, suuttimet ja sulkuventtiilit jne.
- Ulkopuolisen tekijän aiheuttamat viat. Ulkopuolisina tekijöinä pidetään esimerkiksi säätä, varastointimenetelmiä, likaantumista, hyväksymättömien jäähdytysnesteiden, voiteluaineiden, lisäaineiden, lannoitteiden, veden tai kemikaalien yms. käyttöä.
- Normaali melu, värinä, kulumisen ja heikentyminen.
- Normaali "kulumisen" kattaa esimerkiksi istuinten vaurioitumisen kulumisen tai hankaamisen seurauksena, maalipintojen kulumisen, naarmuuntuneet tarrat tai ikkunat jne.

Muut maat kuin Yhdysvallat ja Kanada

Asiakkaat, jotka ovat ostaneet Yhdysvalloista tai Kanadasta maahantuotuja Toro-tuotteita, saavat maansa, maakuntansa tai osavaltionsa mukaiset takuehdot Toro-jälleenmyyjältä. Jos olet jostakin syystä tyytymätön Toro-jälleenmyyjän palveluun tai tämä ei pysty toimittamaan takuehtoja, ota yhteys Toro-maahantuojaan.

Osat

Vaaditun huollon mukaisesti vaihdettavat osat kuuluvat takuun piiriin niiden määritettyyn vaihtoajankohtaan asti. Tämän takuun mukaisesti vaihdetuille osille annetaan takuu alkuperäisen tuotetakuun ajaksi, ja ne siirtyvät Toron omistukseen. Toro tekee lopullisen päätöksen siitä, korjataanko osa tai kokoonpano vai vaihdetaanko se. Toro voi käyttää takuukorjauksiin kunnostettuja osia.

Syväpurkausakun takuuta koskeva huomautus:

Syväpurkausakun käyttöikänsä aikana luovuttama kokonaiskilowattituntimäärä on rajallinen. Tapa, jolla akkua käytetään, ladataan ja huolletaan, voi joko pidentää tai lyhentää akun kokonaiskäyttöikää. Kun laitteen akkuja käytetään, niiden mahdollistama työmäärä latauskertojen välillä vähenee hitaasti, kunnes akut ovat kuluneet loppuun. Normaalissa käytössä loppuun kuluneiden akkujen vaihto on tuotteen omistajan vastuulla. Akkujen vaihto voi olla tarpeen tuotteen normaalin takuuajan sisällä omistajan kustannuksella.

Omistaja tekee huollot omalla kustannuksellaan

Moottorin viritys, voitelu, puhdistus ja kiillotus, suodattimien ja jäähdytysnesteiden vaihto sekä suositeltujen huoltojen suorittaminen ovat esimerkkejä normaaleista huoltotoimista, jotka Toro-tuotteen omistajan on tehtävä omalla kustannuksellaan.

Yleiset ehdot

Tämä takuu oikeuttaa ainoastaan valtuutetun Toro-maahantuojan tai -jälleenmyyjän tekemään korjaukseen.

Toro Company ja Toro Warranty Company eivät ole vastuussa epäsuorista, satunnaisista tai välillisistä vahingoista, jotka liittyvät tämän takuun kattamiin Toro-tuotteisiin. Tällaisia vahinkoja voivat olla esimerkiksi korvaavan tuotteen tai huollon hankkimiseen liittyvät kustannukset kohtuullisten vikajaksojen aikana tai kustannukset, jotka aiheutuvat siitä, että tuote ei ole käytettävissä takuuhuollon aikana. Alla esitetty päästötakuu, jos se on sovellettavissa, on ainoa nimenomainen takuu. Kaikki hiljaiset takuut tuotteen sopivuudesta kauppatavaraksi tai tiettyyn tarkoitukseen ovat voimassa vain tämän nimenomaisen takuun ajan.

Joissakin osavaltioissa ei sallita satunnaisten tai välillisten vahinkojen poissulkemista tai hiljaisen takuun kestoon liittyviä rajoituksia, joten yllä mainitut poikkeukset ja rajoitukset eivät välttämättä koske kaikkia ostajia. Tämä takuu antaa ostajalle tiettyjä laillisia oikeuksia. Ostajalla voi olla myös muita oikeuksia, jotka vaihtelevat osavaltioittain.

Moottorin takuuta koskeva huomautus:

Tuotteen päästöjen rajoitusjärjestelmä saattaa kuulua erillisen takuun piiriin Yhdysvaltojen Environmental Protection Agency:n EPA:n ja/tai California Air Resources Boardin CARB:n vaatimusten mukaisesti. Yllä mainitut tuntirajoitukset eivät koske päästöjen rajoitusjärjestelmän takuuta. Lisätietoja on *käyttöoppaassa* olevassa moottorin päästöjärjestelmän takuulauselmassa tai moottorin valmistajan oppaissa.