



Count on it.

Betjeningsvejledning

Sand/Infield Pro[®] 3040 og 5040

Modelnr. 08703—Serienr. 280000001 og derover

Modelnr. 08705—Serienr. 280000001 og derover

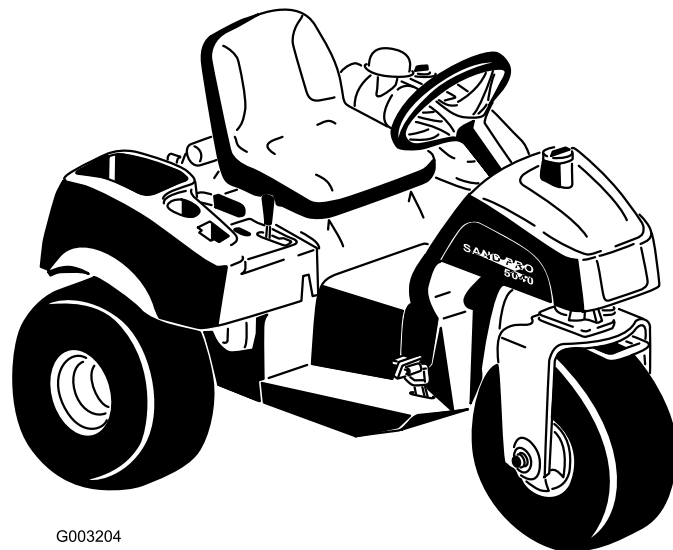

G003204

Advarsel

CALIFORNIEN

Advarsel i henhold til erklæring nr. 65
Udstødningsgassen fra dette produkt
indeholder kemikalier, der ifølge staten
Californien er kræftfremkaldende samt
giver medfødte defekter eller forårsager
andre forplantningsskader.

Vigtigt: Denne maskine er ikke udstyret med en gnistfangerlydpotte. Det er en overtrædelse af California Public Resource Code, afsnit 4442, at bruge eller betjene denne maskine på et skovbegroet, buskbegroet eller græsbegroet område. Andre stater eller føderale områder kan have tilsvarende lovgivning.

Dette gnisttændingssystem er i overensstemmelse med de canadiske ICES-002-forskrifter.

Den medfølgende *motormanual* indeholder information om U.S. Environmental Protection Agency (EPA) og California Emission Control Regulation for emissionssystemer samt om vedligeholdelse og garanti. Nye eksemplarer kan bestilles via motorfabrikanten.

Indledning

Læs denne vejledning omhyggeligt, så du kan lære at betjene og vedligeholde produktet korrekt samt undgå person- og produktskade. Det er dit ansvar at betjene produktet korrekt og sikkert.

Du kan kontakte Toro direkte på www.Toro.com for at få oplysninger om produkter og tilbehør, hjælp til at finde en forhandler og for at registrere dit produkt.

Når du har brug for service, originale Toro-dele eller yderligere oplysninger, bedes du kontakte en autoriseret serviceforhandler eller Toros kundeservice samt have produktets model- og serienummer parat. Disse tal er præget på en plade placeret på venstre stelvinge. Skriv numrene, hvor der er gjort plads til dette.

Modelnr. _____
Serienr. _____

Denne manual advarer dig om mulige farer og giver dig særlige sikkerhedsoplysninger ved hjælp af advarselssymbolet (Figur 1), der angiver en fare, som kan forårsage alvorlig personskade eller død, hvis du ikke følger de anbefalede forholdsregler.



Figur 1

1. Advarselssymbol

Denne betjeningsvejledning bruger to andre ord til at fremhæve oplysninger. **Vigtigt** henleder opmærksomheden på særlige mekaniske oplysninger, og **Bemærk** angiver generel information, som det er værd at lægge særligt mærke til.

Indhold

Indledning.....	2	Vedligeholdelse af betjeningsanordnings- stem	31
Sikkerhed	4	Justering af løftearmen	31
Sikker betjeningspraksis.....	4	Justering af motorbetjeningsanordninger	32
Lydtryksniveau	6	Vedligeholdelse af hydrauliksystem	33
Lydstyrkeniveau	6	Udskiftning af hydrauliksystemolie og filter	33
Vibrationsniveau	6	Kontrol af hydraulikrør og -slanger	34
Sikkerheds- og instruktionsmærkater	7	Udskiftning af hydrauliksystemet	34
Opsætning.....	9	Rengøring	36
1 Montering af rattet.....	10	Eftersyn og rengøring af maskinen	36
2 Afmontering af batteriet.....	10	Opbevaring	36
3 Aktivering og opladning af batteriet	10	Traktionsenhed	36
4 Montering af batteriet	11	Motor.....	36
5 Montering af Infield Pro®-mærkat (ekstraudstyr)	12	Diagrammer.....	37
6 Montering af forvægte	13		
Produktoversigt.....	14		
Betjeningsanordninger	14		
Specifikationer	16		
Udstyr/tilbehør.....	16		
Betjening.....	17		
Kontrol af motoroliestanden	17		
Opfyldning af brændstoftanken	17		
Kontrol af hydraulikvæskestanden	18		
Kontrol af dæktrykket.....	19		
Tilspænding af hjullåsemøtrikkerne.....	20		
Start og standsning af motoren.....	20		
Kontrol af sikkerhedslåsesystemet	20		
Trækning af maskinen.....	21		
Indkøringsperiode.....	21		
Driftsegenskaber	21		
Vedligeholdelse	22		
Skema over anbefalet vedligeholdelse.....	22		
Kontrolliste for daglig vedligeholdelse.....	23		
Tiltag forud for vedligeholdelse	24		
Brug af donkraft på maskinen	24		
Smøring	24		
Smøring af maskinen	25		
Motorvedligeholdelse.....	25		
Udskiftning af motorolie og filter	25		
Eftersyn af luftfilteret	25		
Udskiftning af tændrør	26		
Vedligeholdelse af brændstofsysteem.....	27		
Udskiftning af brændstoffiltrene	27		
Vedligeholdelse af elektrisk system.....	28		
Chokstart af maskinen	28		
Udskiftning af sikringer	28		
Behandling af batteriet.....	29		
Vedligeholdelse af drivsystem	30		
Justering af traktionsdrevet til neutral	30		
Justering af traktionssikkerhedskontakten	30		
Justering af transporthastighed.....	31		

Sikkerhed

Sand/Infield Pro-traktionsenheden opfylder standarden ANSI B71.4-2004, der var gældende på produktionstidspunktet. Når følgende værktøj er monteret på maskinen, kræves dog yderligere vægt for at overholde standarderne.

Hvis operatøren eller ejeren anvender eller vedligeholder maskinen forkert, kan det medføre personskade. For at nedsætte risikoen for potentiel personskade skal operatøren overholde disse sikkerhedsforskrifter og altid være opmærksom på advarselssymbolerne ▲, der betyder **Forsigtig, Advarsel** eller **Fare** – ”personlige sikkerhedsanvisninger”. Hvis forskrifterne ikke overholdes, kan det medføre personskade eller død.

Sikker betjeningspraksis

De følgende anvisninger er fra ANSI-standard B71.4-2004.

Uddannelse

- Læs betjeningsvejledningen og andet uddannelsesmateriale omhyggeligt. Bliv fortrolig med betjeningsanordningerne og sikkerhedssymbolerne, samt hvordan udstyret bruges korrekt.
- Hvis operatøren eller mekanikeren ikke kan læse sproget, er det ejerens ansvar at forklare dette materiale for dem.
- Lad aldrig børn eller andre personer, der ikke kender denne vejledning, bruge eller foretage eftersyn af maskinen. Vær opmærksom på, at lokale forskrifter kan angive en mindstealder for operatøren.
- Klip aldrig græs, når der er mennesker, især børn, eller husdyr i nærheden.
- Husk, at operatøren eller brugeren er ansvarlig for ulykker eller farer, der måtte ramme andre mennesker eller deres ejendom.
- Tag ikke passagerer med.
- Alle førere og mekanikere skal indhente og få professionel og praktisk vejledning. Ejeren er ansvarlig for uddannelsen af brugerne. En sådan vejledning skal understrege:
 - behovet for omtanke og koncentration, når der arbejdes med plænetraktorer;
 - herredømmet over en plænetraktor, der glider på en bakkeskråning, kan ikke genvindes ved

at bruge bremsen. Hovedårsagerne til mistet herredømme er:

- ◇ utilstrækkeligt hjulgreb;
 - ◇ for hurtig kørsel;
 - ◇ utilstrækkelig opbremsning;
 - ◇ maskintypen er uegnet til formålet;
 - ◇ manglende kendskab til jordforholdenes betydning, især skråninger;
 - ◇ forkert bugsering og lastfordeling.
- Ejeren/brugeren kan forhindre og er ansvarlig for ulykker eller personskader, som måtte ramme vedkommende selv, andre personer eller ejendom.

Forberedelser

- Brug altid hensigtsmæssigt fodtøj, lange bukser, sikkerhedshjelm, sikkerhedsbriller og høreværn under brug. Langt hår, løsthængende tøj eller smykker kan blive filtret ind i bevægelige dele. Betjen ikke udstyret, når du går med bare fødder eller med åbne sandaler.
- **Advarsel** – brændstof er meget brandfarligt. Træf følgende forholdsregler:
 - Opbevar brændstof i beholdere, der er specielt konstrueret til formålet.
 - Påfyld kun brændstof udendørs. Der må ikke ryges under påfyldning af brændstof.
 - Fyld brændstof på, før du starter motoren. Fjern aldrig dækslet til brændstoftanken, og fyld aldrig brændstof på, mens motoren kører eller er varm.
 - Hvis du spilder brændstof, skal du ikke forsøge at starte motoren, men flytte maskinen væk fra det sted, hvor brændstoffet er spildt. Foretag dig ikke noget, der kan antænde brændstoffet, før dampene er spredt.
 - Sæt alle dæksler til brændstoftanke og beholdere forsvarligt på igen.
- Udskift defekte lydpotter.
- Bedøm terrænet, så du kan vælge det nødvendige tilbehør og udstyr til korrekt og sikker udførelse af opgaven. Brug kun tilbehør og udstyr, der er godkendt af producenten.
- Kontroller, at dødemandsgrebene, sikkerhedskontakter og afskærmninger er korrekt påmonteret og fungerer korrekt. Betjen ikke maskinen, medmindre disse fungerer korrekt.

Betjening



Motorudstødningen indeholder kulilte, som er en lugtfri, dødbringende gift.

Lad ikke motoren køre indendørs eller på et lukket område.

- Betjen ikke motoren i et indelukket område, hvor der kan samle sig farlige kulilte-dampe.
- Anvend kun maskinen i dagslys eller i godt, kunstigt lys.
- Før du forsøger at starte motoren, skal du udkoble alle redskaber, sætte maskinen i neutral og aktivere parkeringsbremsen.
- Anbring ikke hænder og fødder i nærheden af eller under roterende dele.
- Det kræver koncentration at bruge maskinen. Sådan forhindres det, at maskinen vælter, eller at operatøren mister kontrollen over den:
 - Hold øje med huller eller andre skjulte farer.
 - Vær forsigtig, når du betjener maskinen på en stejl skråning. Reducer hastigheden, når du drejer skarpt eller vender på skråninger.
 - Undgå at stoppe og starte pludseligt. Gå ikke fra bakgear til fuld fart frem, uden at først stoppe helt.
 - Før du bakker, skal du se bagud og sikre dig, at der ikke står nogen bag maskinen.
 - Hold øje med trafikken, når du krydser eller kører i nærheden af veje. Hold altid tilbage.
- Hvis bugsertrækbøjlen (ekstraudstyr), delnr. 110-1375, er installeret på maskinen, kan du finde oplysninger om maksimal bugserlast i *Betjeningsvejledningen*.
- Vær opmærksom på huller i terrænet samt andre skjulte risici.
- Vær forsigtig, når du trækker last eller benytter tungt udstyr.
 - Brug kun godkendte bugseringspunkter.
 - Begræns læs til typer, som du har fuld sikkerhedsmæssig kontrol over.
 - Drej ikke skarpt. Vær forsigtig, når du bakker.
- Hold øje med trafikken, når du krydser eller kører i nærheden af veje.
- Brug aldrig plæneklipperen med beskadigede værn, afskærmninger eller uden korrekt påmonterede sikkerhedsanordninger. Sørg for, at alle

sikkerhedskontakter er påmonteret, korrekt justeret og fungerer korrekt.

- Lav ikke om på motorens regulatorindstillinger, og køр ikke motoren ved for høj hastighed. Hvis motoren betjenes ved for høj hastighed, kan risikoen for personskade øges.
- Før du forlader førersædet:
 - stands på plan grund;
 - slip traktionspedalen, og sænk redskaberne,
 - aktiver parkeringsbremsen,
 - stop motoren, og fjern nøglen.
- Sørg for at udkoble drevet til redskaberne, når du transporterer maskinen fra et sted til et andet, eller når den ikke anvendes.
- Du skal standse motoren og sikre dig, at drevet til redskaberne er udkoblet,
 - før du fylder brændstof på,
 - før du efterser, rengør eller arbejder på plæneklipperen,
 - efter at du har ramt et fremmedlegeme, eller hvis der forekommer en unormal vibration. Efterser maskinen for skader, og foretag udbedringer, før du starter og betjener udstyret igen.
- Du skal nedsætte motorens omdrejningstal, når motoren er ved at standse, og hvis motoren er udstyret med en brændstofafbryderventil, skal du lukke for brændstoftilførslen, når du er færdig med brug.
- Se bagud og ned for at sikre, at der er fri bane, før du bakker.
- Sænk farten, og vær forsigtig, når du vender og krydser veje og fortove.
- Betjen ikke maskinen, hvis du er påvirket af alkohol eller medicin.
- Vær forsigtig, når du lægger maskinen på eller af en trailer eller lastbil.
- Vær forsigtig, når du nærmer dig blinde hjørner, buske, træer eller andre genstande, der kan blokere for udsynet.

Vedligeholdelse og opbevaring

- Hold alle møtrikker, bolte og skruer tilspændte for at sikre, at udstyret er i sikker driftsmæssig stand.
- Opbevar aldrig udstyret med brændstof i tanken i en bygning, hvor brandfarlige dampe kan nå åben ild eller gnister.
- Lad motoren køle af, før du opbevarer maskinen på et lukket sted.

- Reducer brandfaren ved at holde motoren, lyd-potten, batterirummet og brændstofopbevaringsområdet fri for græs, blade eller for meget fedt.
- Hold alle dele i god driftsmæssig stand og alle beslag og hydraulikfittings tilspændt. Udskift alle slidte eller beskadigede dele og mærkater.
- Hvis brændstoftanken skal tømmes, skal dette foregå udendørs.
- Vær forsigtig, når du justerer maskinen, for at undgå at få fingrene ind mellem maskinens bevægelige og faste dele.
- Udkobl drevene, sænk redskabet, aktiver parkeringsbremsen, stop motoren, og tag nøglen ud. Vent på, at al bevægelse er standset, før du justerer, rengør eller reparerer udstyret.
- Brug om nødvendigt donkrafte til at understøtte komponenter.
- Tag forsigtigt trykket af komponenter, hvori der er oplagret energi.
- Frakobl batteriet, og fjern tændrørskablet, før der foretages nogen form for reparation. Frakobl minuspolen først og pluspolen sidst. Tilslut pluspolen først og minuspolen sidst.
- Hold hænder og fødder væk fra bevægelige dele. Undgå om muligt at foretage justeringer, mens motoren kører.
- Oplad batterierne på et åbent sted med god ventilation, væk fra gnister og åben ild. Træk stikket til opladeren ud af stikkontakten, før den tilsluttes eller frakobles batteriet. Brug beskyttelsesdragt og isoleret værktøj.
- Sørg for, at alle hydraulikrørsforbindelser er fast tilspændte, og at alle hydraulikslanger og -rør er i god stand, før der sættes tryk på systemet.
- Hold kroppen og hænderne væk fra små lækagehuller eller dyser, der sprøjter hydraulikvæske ud under højtryk. Brug papir eller pap, ikke dine hænder, til at finde lækager. Hydraulikvæske, der trænger ud under tryk, kan have tilstrækkelig kraft til at gå gennem huden og forårsage alvorlig personskade. Søg straks lægehjælp, hvis der sprøjtes væske ind under huden.
- Før du afbryder eller udfører arbejde på hydrauliksystemet, skal hele trykket tages af systemet ved at stoppe motoren og sænke redskaberne ned på jorden.
- Kontroller regelmæssigt alle brændstofrørs tæthed og slid. Tilspænd eller reparer dem som nødvendigt.
- Hvis motoren skal køre for at udføre en vedligeholdelsesjustering, skal du holde hænder,

fødder, tøj og alle kropsdele væk fra redskaberne og eventuelle bevægelige dele, især skærmen ved siden af motoren. Hold alle personer på afstand.

- Få en autoriseret Toro-forhandler til at kontrollere det maksimale motoromdrejningstal med en omdrejningstæller af hensyn til sikker og nøjagtig drift.
- Kontakt en autoriseret Toro-forhandler, hvis større reparationer er nødvendige, eller hvis du har brug for anden hjælp. Brug kun redskaber og reservedele godkendt af Toro. Garantien kan bortfalde, hvis der bruges udstyr, som ikke er godkendt til maskinen.

Lydtryksniveau

Maskinen har et maksimalt lydtryk ved brugerens øre på 85 dBA, baseret på målinger af identiske maskiner i henhold til standarden ISO 11201.

Lydstyrkeniveau

Maskinen har et garanteret lydstyrkeniveau på 100 dBA/1 pW, baseret på målinger af identiske maskiner i henhold til standarden ISO 11094.

Vibrationsniveau

Hånd-Arm

Maskinen overstiger ikke et vibrationsniveau på 2,5 m/s² ved hænderne, baseret på målinger af identiske maskiner i henhold til standarden EN 1033.

Hele kroppen

Maskinen overstiger ikke et vibrationsniveau på 0,5 m/s² i sædet, baseret på målinger af identiske maskiner i henhold til standarden EN 1032.

Sikkerheds- og instruktionsmærkater



Sikkerheds- og instruktionsmærkaterne kan nemt ses af operatøren og er placeret tæt på potentielle risikoområder. Beskadede eller bortkomne mærkater skal udskiftes.

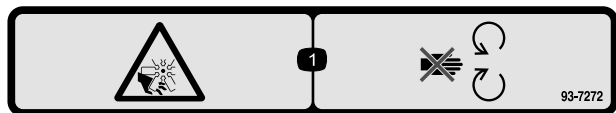

93-7272

1. Risiko for at skære sig/amputation af legemsdele. Ventilator – hold afstand til bevægelige dele.



93-9051

1. Læs *betjeningsvejledningen*.

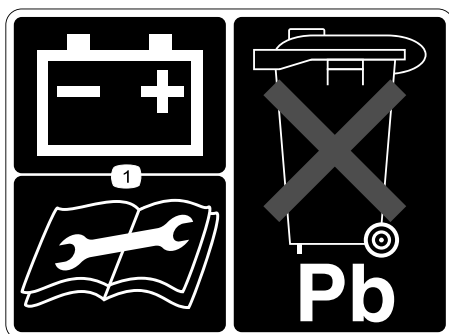

93-6668

1. Læs *Betjeningsvejledningen* for at få oplysninger om opladning af batteriet. Indeholder bly, må ikke kasseres.



Batterisymboler

Nogle af eller alle disse symboler findes på batteriet

1. Eksplosionsfare
2. Ingen ild, åben flamme eller rygning.
3. Kaustisk væske/fare for kemisk forbrænding
4. Bær beskyttelsesbriller.
5. Læs *betjeningsvejledningen*.
6. Hold omkringstående på sikker afstand af batteriet.
7. Bær beskyttelsesbriller; eksplosive gasser kan forårsage blindhed og andre personskader.
8. Batterisyre kan forårsage blindhed og alvorlige forbrændinger.
9. Skyl omgående øjnene med vand, og søg hurtigt læge.
10. Indeholder bly; må ikke kasseres.

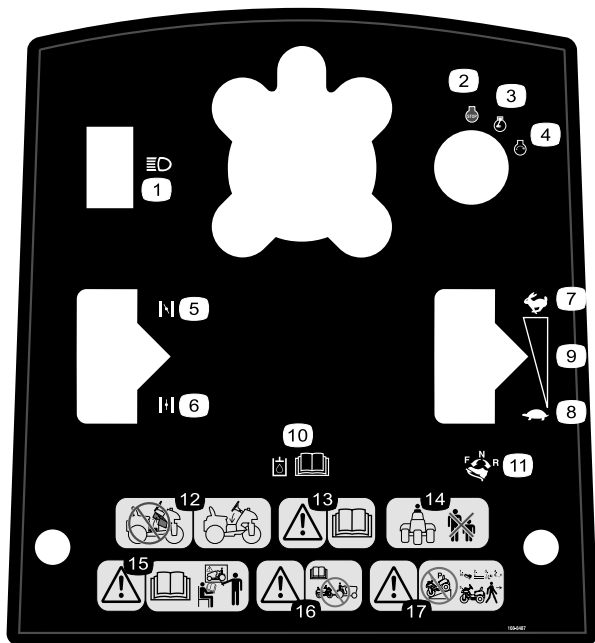

108-8487

1. Forlygter
2. Motor – stop
3. Motor – kører
4. Motor – start
5. Choker – lukket
6. Choker – åben
7. Hurtig
8. Langsom
9. Trinløst regulerbar indstilling
10. Læs *Betjeningsvejledningen* for at få yderligere oplysninger om hydraulikolie.
11. For at køre frem skal du trykke den øverste del af traktionspedalen frem og ned. For at bakke skal du trykke den nederste del af traktionspedalen bagud og ned.
12. Betjen ikke uden midterste beklædning på plads.
13. Advarsel – læs *Betjeningsvejledningen*.
14. Hold omkringstående på sikker afstand af maskinen.
15. Advarsel – læs *Betjeningsvejledningen*, og få undervisning.
16. Advarsel – læs *Betjeningsvejledningen*. Træk ikke maskinen.
17. Advarsel – parker ikke maskinen på en skråning. Før maskinen efterlades, skal traktionspedalen sættes i neutral position, redskabet sænkes, motoren slukkes og tændingsnøglen tages ud.

SAND/INFIELD PRO 5040/3040
QUICK REFERENCE AID
CHECK/SERVICE (DAILY)

1. OIL LEVEL, ENGINE
2. OIL LEVEL, HYDRAULIC TANK
3. NEUTRAL INTERLOCK SWITCH
4. AIR FILTER
5. ENGINE COOLING FINS
6. TIRE PRESSURE (4 - 6 psi / .3-.4 bar)
7. WHEEL NUT TORQUE (45-55 FT-LBS / 61-75 N·m)
8. BATTERY
9. FUEL - GAS ONLY
10. SEAT INTERLOCK SWITCH
11. LUBRICATION → EVERY 100 HRS (5040 ONLY)

FLUID SPECIFICATION / CHANGE INTERVALS

SEE OPERATOR'S MANUAL FOR INITIAL CHANGE	FLUID TYPE	CAPACITY	CHANGE INTERVALS		FILTER PART NO.
			FLUID	FILTER	
ENGINE OIL	SAE 30 SJ	* 1 3/4 QTS	50 HRS.	50 HRS.	107-7817 (A)
HYDRAULIC OIL	Mobil DTE 15M	* 5 GAL. #	400 HRS.	400 HRS.	54-0110 (B)
AIR CLEANER (ON FENDER)			**200 HRS.		93-2195 (C)
FUEL TANK/FILTER	UNLEADED GAS	5 1/2 GAL.		+800 HRS.	94-2690 (D)

*INCLUDING FILTER **INSPECT EVERY 50 HRS., MORE OFTEN UNDER DUSTY CONDITIONS + OR YEARLY, WHICHEVER IS LESS #6.75 GAL W/ REMOTE HYDRAULICS

108-8418

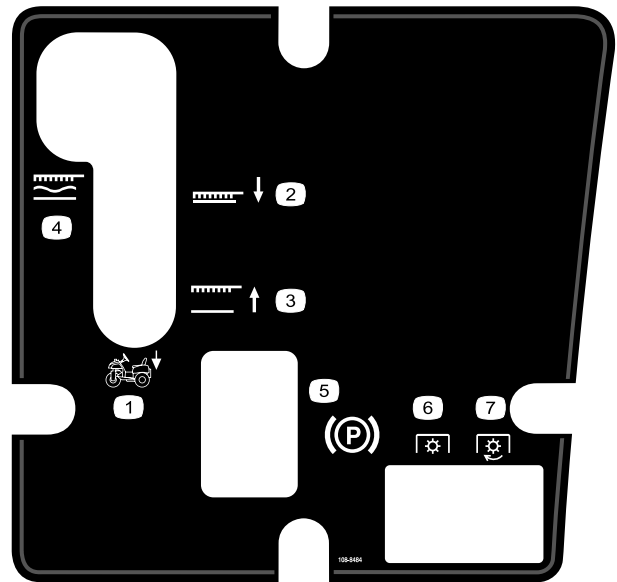

108-8484

1. Betjeningsanordninger til redskaber
2. Redskab i sænkeposition
3. Redskab i hæveposition
4. Redskab, låst i flydende position
5. Parkeringsbremse
6. PTO – udkoblet
7. PTO – tilkoblet

Opsætning

Løsdele

Brug skemaet herunder til at kontrollere, at alle dele er blevet leveret.

Fremgangsmåde	Beskrivelse	Antal	Anvendelse
1	Rat Skumkrave Spændeskive Låsemøtrik	1 1 1 1	Monter rattet.
2	Kræver ingen dele	–	Fjern batteriet.
3	Elektrolyt med en densitet på 1,260 (følger ikke med)	-	Aktiver og oplad batteriet.
4	Bolt (1/4 x 5/8 tomme) Låsemøtrik (1/4 tomme)	2 2	Monter batteriet
5	Infield Pro-mærkat	1	Monter Infield Pro®-mærkatet (ekstraudstyr).
6	Forvægtsæt efter behov	-	Monter eventuelt forvægte.

Medier og øvrige dele

Beskrivelse	Antal	Anvendelse
Betjeningsvejledning	1	
Motorbetjeningsvejledning	1	
Reservedelskatalog	1	
Uddannelsesmateriale for operatøren	1	
Skema til kontrol før levering	1	
Nøgle	2	

Bemærk: Maskinens venstre og højre side er som set fra den normale betjeningsposition.

Bemærk: Fjern og kasser alle leveringsbeslag og fastgørelsesbolte.

1

Montering af rattet

Dele, der skal bruges til dette trin:

1	Rat
1	Skumkrave
1	Spændeskive
1	Låsemøtrik

Fremgangsmåde

1. Stil forhjulet, så det peger lige fremad.
2. Sæt skumkraven (med den smalle ende først) på ratakslen (Figur 2).

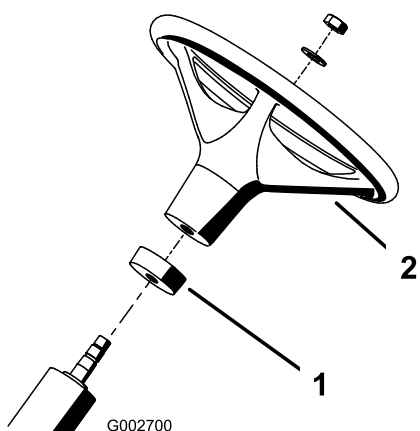

Figur 2

1. Skumkrave
2. Rat

3. Sæt rattet på ratstammen (Figur 2).
4. Fastgør rattet til ratstammen med en spændingsskive og låsemøtrik (Figur 2). Stram låsemøtrikken til 27–35 Nm.

2

Afmontering af batteriet

Kræver ingen dele

Fremgangsmåde

Fjern de (2) vingemøtrikker og skiver, der fastgør øverste batteritilholder til side batteritilholdere (Figur 3). Fjern øverste batteritilholder, og fjern batteri.

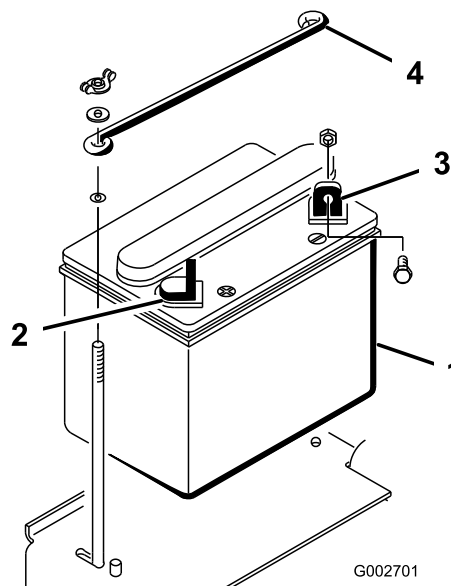

Figur 3

1. Batteri
2. Positiv (+) batteripol
3. Negativ (-) batteripol
4. Øverste batteritilholder

3

Aktivering og opladning af batteriet

Dele, der skal bruges til dette trin:

- | | |
|---|---|
| - | Elektrolyt med en densitet på 1,260 (følger ikke med) |
|---|---|

Fremgangsmåde

Advarsel

CALIFORNIEN
Advarsel i henhold til erklæring nr. 65
Batteripoler og tilbehør indeholder bly
og bly sammensætninger, som ifølge
staten Californien er kræftfremkaldende
og forårsager forplantningsskader. Vask
hænder efter håndtering.

Hvis batteriet ikke fyldes med elektrolyt eller aktiveres, skal elektrolyt med en densitet på 1,260 købes hos en lokal batterileverandør og føjes til batteriet.



Batterielektrolyt indeholder svovlsyre, som er en dødelig gift, der forårsager alvorlige forbrændinger.

- Drik ikke elektrolyt, og undgå kontakt med hud, øjne og tøj. Brug sikkerhedsbriller for at beskytte øjnene og gummihandsker for at beskytte hænderne.
- Fyld batteriet op på et sted, hvor der altid er rent vand i nærheden til at skylle huden med.

4

Montering af batteriet

Dele, der skal bruges til dette trin:

2	Bolt (1/4 x 5/8 tomme)
2	Låsemøtrik (1/4 tomme)

Fremgangsmåde

1. Sæt batteriet på plads med de negative poler placeret bagud på maskinen (Figur 4).

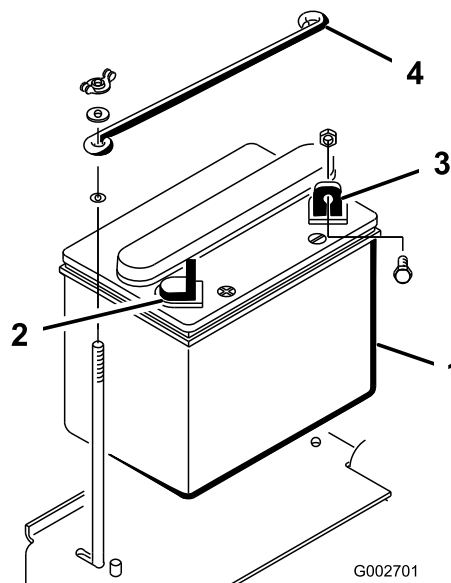

Figur 4

1. Batteri
2. Positiv (+) batteripol
3. Negativ (-) batteripol
4. Øverste batteritilholder



Opladning af batteriet producerer gasser, der kan eksplodere.

Der må aldrig ryges i nærheden af batteriet, og gnister og åben ild skal holdes væk fra batteriet.

3. Når batteriet er opladet, tages opladeren ud af stikkontakten og frakobles batteripolerne. Lad batteriet hvile i 5–10 minutter.
4. Fjern påfyldningsdækslerne. Tilføj langsomt elektrolyt til hver enkelt celle, indtil elektrolytstanden når op til påfyldningsgrænsen. Sæt påfyldningsdækslerne på.

Vigtigt: Fyld ikke for meget på batteriet. Elektrolyt vil løbe over, ramme andre dele af maskinen og medføre alvorlig korrosion og beskadigelse.



Forkert batterikabelføring kan danne gnister og beskadige maskinen og kablerne. Gnister kan få batterigasserne til at eksplodere og medføre personskade.

- Frakobl altid batteriets (sorte) minuskabel, før du frakobler det (røde) pluskabel.
- Tilslut altid batteriets røde pluskabel, før du tilslutter det sorte minuskabel.



Batteripoler eller metalværktøj kan kortslutte mod maskinens metaldele og forårsage gnister. Gnister kan få batterigasserne til at eksplodere og medføre personskaade.

- Når batteriet skal fjernes eller monteres, må batteriets poler ikke berøre nogen metaldele på maskinen.
- Metalværktøj må ikke kortslutte mellem batteripolerne og maskinens metaldele.

5

Montering af Infield Pro®-mærkat (ekstraudstyr)

Dele, der skal bruges til dette trin:

1	Infield Pro-mærkat
---	--------------------

Fremgangsmåde

Juster og monter eventuelt Infield Pro-mærkaten over Sand Pro-mærkaten.

2. Fastgør det positive kabel (rød) til den positive (+) pol med en bolt og låsemøtrik på 1/4- x 5/8 tommer (Figur 5).

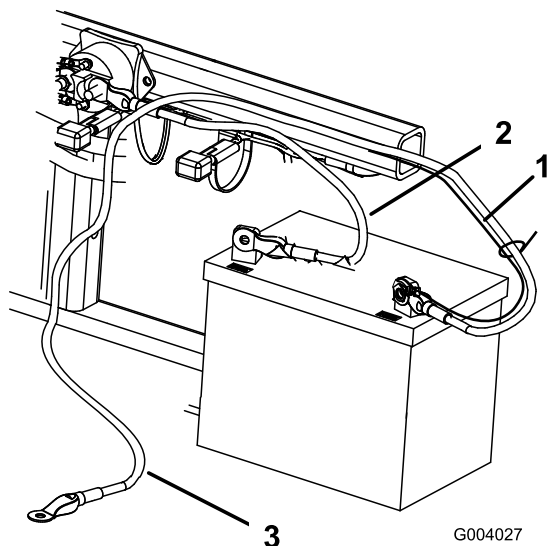

Figur 5

1. Lille, sort kabel
2. Positivt (+) batterikabel
3. Negativt (-) batterikabel

3. Fastgør den lille, sorte ledning og det negative kabel (sort) til den negative (-) batteripol med en bolt (1/4 x 5/8 tomme) og låsemøtrik (1/4 tomme) (Figur 5).
4. Smør polerne og monterings skrueerne med vaseline for at forebygge korrosion. Skyd gummikappen ind over pluspolen (+) for at forhindre eventuel kortslutning.
5. Monter det øverste batteritilholder til side batteritilholdere, og fastgør skiver og vingemøtrikker.

6

Montering af forvægte

Dele, der skal bruges til dette trin:

-	Forvægtsæt efter behov
---	------------------------

Fremgangsmåde

Sand/Infield Pro-traktionsenheden opfylder standarden ANSI B71.4-2004, der var gældende på produktionstidspunktet. Når følgende værktøj er monteret på maskinen, kræves dog yderligere vægt for at overholde standarderne. Brug dette diagram til at bestemme kombinationerne af yderligere påkrævet vægt. Bestil dele fra din lokale autoriserede Toro-forhandler.

Værktøj	Yderligere påkrævet forvægt	Vægtsæt reservedelsnummer	Vægtbeskrivelse	Antal
Pigsæt (08755)	23 kg	100-6442	8 x 3 kg pladevægt	1
Rahn-trimmer	23 kg	100-6442	8 x 3 kg pladevægt	1
Værktøjskasse til QAS (lynkoblingssystem)	23 kg	100-6442	8 x 3 kg pladevægt	1

Bemærk: Yderligere vægt er ikke påkrævet, hvis maskinen er udstyret med hydraulisk forløftesæt, model 08712.

Produktoversigt

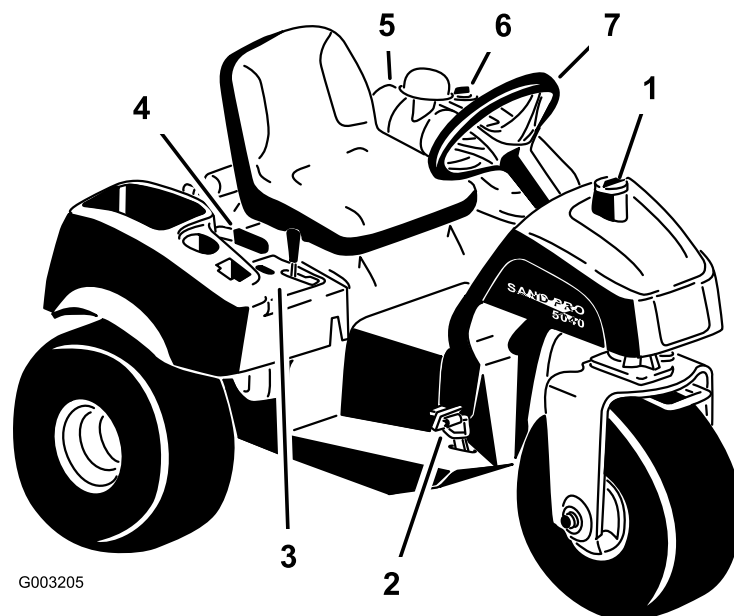

Figur 6

- | | | | |
|----------------------------|-------------------|-------------------------------|--------|
| 1. Brændstofdæksel | 3. Kontrolpanel | 5. Luftfilter | 7. Rat |
| 2. Traktions- og stoppedal | 4. Parkeringsgreb | 6. Dæksel til hydrauliktanken | |

Betjeningsanordninger

Traktions- og stoppedal

Traktionspedalen (Figur 7) har tre funktioner: at få maskinen til at køre fremad, bakke og stoppe. Brug højre fods hæl og tå til at trykke den øverste del af pedalen ned for at køre fremad, og den nederste del af pedalen til at bakke eller for at hjælpe med at stoppe, når der køres fremad (Figur 8). Lad også pedalen bevæge sig, eller flyt den til neutral position for at stoppe maskinen. For at sikre operatørens komfort **skal du ikke hvile fodens hæl på bak, når der køres fremad.**

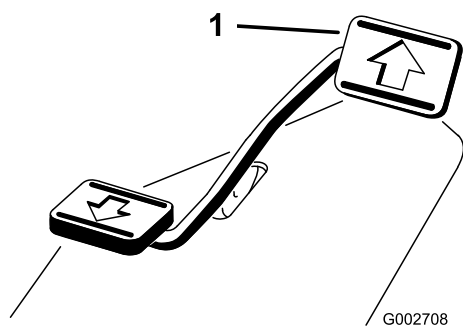

Figur 7

1. Traktions- og stoppedal



Figur 8

Farten afhænger af, hvor langt traktionspedalen trykkes ned. For at opnå maksimal fart skal pedalen være trykket helt ned, mens gashåndtaget er i positionen Hurtig. For at opnå maksimal kraft eller ved kørsel op ad en bakke skal gashåndtaget stå i positionen Hurtig, og pedalen skal trykkes let ned for at bevare høje motoromdrejningstal. Når motoromdrejningstallet begynder at falde, skal der lindes let på pedalen for at få omdrejningstallet til at stige igen.

Vigtigt: For at opnå maksimal trækraft skal gashåndtaget være i positionen Hurtig, og traktionspedalen skal kun være trykket lidt ned.



Brug kun maksimal fart, når der køres fra et område til et andet.

Maksimal fart anbefales ikke ved anvendelse af værktøj eller bugsering af redskaber.

Vigtigt: Kør ikke baglæns med redskabet nede (brugstilstand), da det således kan blive alvorligt beskadiget.

Tændingskontakt

Tændingskontakten (Figur 9), brugt til at starte og stoppe motoren, har tre indstillinger: Fra, Kør og Start. Drej nøglen med uret til startpositionen for at starte startermotoren. Slip nøglen, når motoren starter. Nøglen drejer automatisk over på positionen Til. Drej nøglen mod uret til positionen Fra for at slukke for motoren.

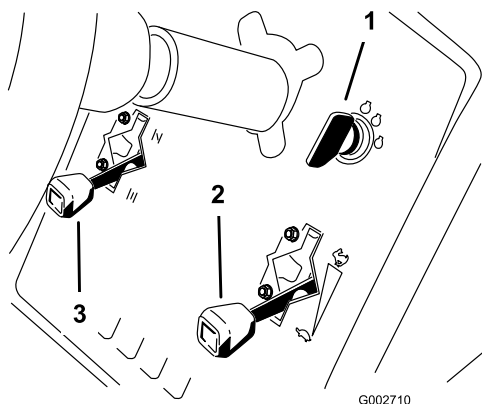

Figur 9

1. Tændingsnøgle
2. Gashåndtag
3. Choker

Choker

Sådan startes en kold motor: Luk karburatorchokeren ved at flytte chokerhåndtaget (Figur 9) frem til lukket position. Efter at motoren starter, reguleres chokeren for at sørge for, at motoren kører uden problemer. Chokeren skal hurtigst muligt åbnes ved at trække den nedad til åben position. En varm motor kræver ingen eller kun lidt choker.

Gashåndtag

Gashåndtaget (Figur 9) er forbundet til og styrer gashåndtagets forbindelse til karburatoren. Håndtaget har to indstillinger: Langsom og Hurtig. Motorhastigheden kan varieres mellem de to indstillinger.

Bemærk: Motoren kan ikke stoppes ved hjælp af gashåndtaget.

Løftearm

Hvis du vil hæve redskabet, skal du trække løftearmen (Figur 10) tilbage. Hvis du vil bugserede redskabet, skal du skubbe armen frem. Til flydende position flyttes armen til låst position. Når den ønskede position findes, slippes armen, og den vender tilbage til neutral.

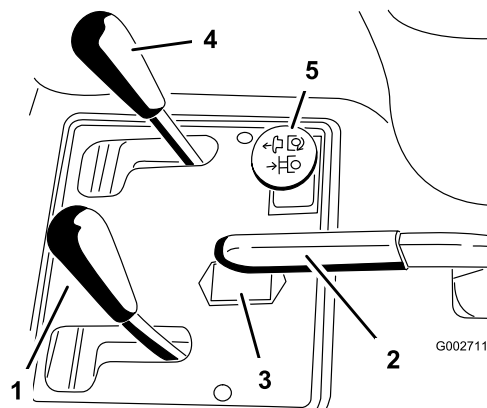

Figur 10

1. Løftearm
2. Parkeringsbremse
3. Timetæller
4. Forrest løftehåndtag (ekstraudstyr)
5. Bageste hydrauliske fjernstyreenhed (ekstraudstyr)

Bemærk: Maskinen har en dobbeltvirkende løftecylinder. Der kan trykkes nedad på redskabet i visse brugssituationer.

Parkeringsbremse

Parkeringsbremsen (Figur 10) aktiveres ved trække bagud i parkeringsbremsen. Den deaktiveres ved at skubbe håndtaget frem.

Bemærk: Traktionspedalen kan skulle drejes langsomt frem og tilbage for at slippe parkeringsbremsen.

Timetæller

Timetælleren (Figur 10) angiver samlet antal timer af maskinbrug. Timetælleren starter, når der drejes på nøglen til positionen Til.

Sædejusteringshåndtag

Flyt håndtaget på venstre side af sædet (Figur 11) frem, skub sædet til den ønskede position, og slip håndtaget for at låse sædet på plads.

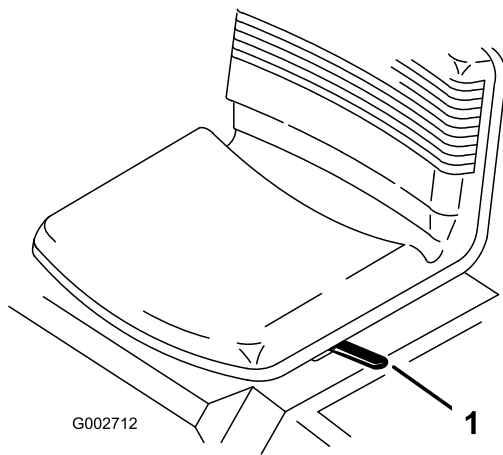

Figur 11

1. Sædejusteringshåndtag

Brændstofafbryderventil

Luk for brændstofafbryderventilen (Figur 12), når maskinen opbevares eller ved brug af anhænger.

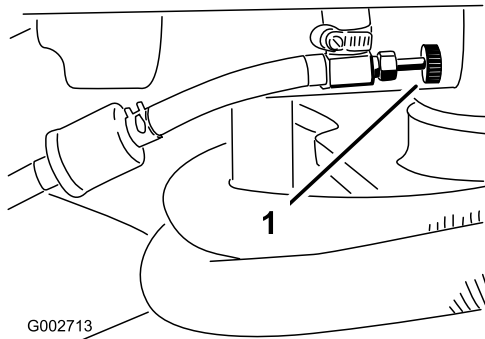

Figur 12

1. Brændstofafbryderventil

Specifikationer

Bemærk: Specifikationer og design kan ændres uden forudgående varsel.

Bredde uden redskaber	147 cm
Bredde med rive, modelnummer 08751	191 cm
Længde uden redskaber	164 cm
Højde	115 cm
Akselafstand	109 cm
Nettovægt (våd)	417 kg

Udstyr/tilbehør

Der fås et udvalg af Toro-godkendt udstyr og tilbehør, der kan anvendes sammen med maskinen for at forbedre og øge dens ydeevne. Kontakt din Autoriseret Toro-forhandler eller distributør, eller besøg www.Toro.com for at se en liste over alt godkendt udstyr og tilbehør.

Betjening

Bemærk: Maskinens venstre og højre side er som set fra den normale betjeningsposition.

Kontrol af motoroliestanden

Eftersynsinterval: Hver anvendelse eller dagligt

Motoren leveres med olie i krumtaphuset, men oliestanden skal alligevel kontrolleres, før og efter motoren startes første gang.

Krumtaphuskapaciteten er ca. 1,66 l med filter.

Brug motorolie af høj kvalitet, der overholder følgende specifikationer:

- Krævet API-klassifikationsniveau: SJ, SK, SL eller derover.
- Foretrukken olie: SAE 30 (over 4,5 grader C)

1. Parker maskinen på en plan flade.
2. Drej sæde fremad.
3. Træk målepinden op (Figur 13), og tør den af med en ren klud. Sæt målepinden i røret, og sørg for, at den er helt i bund. Tag målepinden ud af røret, og kontroller oliestanden. Hvis oliestanden er lav, skal påfyldningsdækslet tages af ventildækslet og tilstrækkeligt olie hældes på til at hæve niveauet til full-mærket på målepinden.

Vigtigt: Sørg for at holde motoroliestanden mellem den øvre og nedre grænse på oliemåleren. Motorsammenbrud kan opstå som resultat af for meget eller for lidt motorolie.

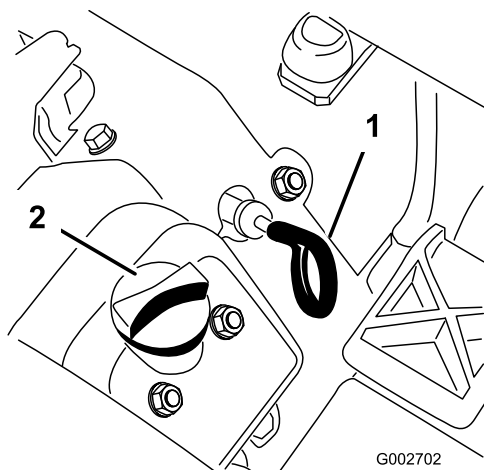

Figur 13

1. Målepind
2. Oliepåfyldningsdæksel

4. Sæt målepinden helt på plads.

Vigtigt: Målepinden skal være helt i bund i røret for at sikre behørig forsegling af motorens krumtaphus. Hvis ikke krumtaphuset forsegles, kan det resultere i motorskade.

5. Drej sædet ned.

Vigtigt: Kontroller oliestanden hver 8. time eller dagligt. I første omgang skal olien udskiftes efter de første otte timers brug. Under normale omstændigheder skal olien og filtret derefter udskiftes efter hver 50 timer. Olien skal dog skiftes mere hyppigt, når motoren bruges under meget støvede eller beskidte forhold.

Opfyldning af brændstoftanken

Brug almindelig **blyfri** bilbenzin (mindst 87 oktan). Blyholdig almindelig benzin kan anvendes, hvis blyfri almindelig benzin ikke fås.

En fuld tank kan indeholde ca. 21 l.



Under visse forhold er benzin meget brandfarlig og yderst eksplosiv. En brand eller eksplosion forårsaget af benzin kan give dig eller andre forbrændinger samt medføre tingsskade.

- Fyld tanken udendørs i et åbent område, når motoren er kold. Tør eventuel spildt benzin op.
- Fyld aldrig brændstoftanken op i en lukket anghænger.
- Fyld ikke brændstoftanken helt op. Hæld brændstof i brændstoftanken, indtil standen står 25 mm under bunden af påfyldningsstudsens. Denne tomme plads giver benzinen i brændstoftanken plads til at udvide sig.
- Ryg aldrig, når du håndterer benzin, og hold dig på afstand af åben ild eller steder, hvor benzindampe kan antændes af en gnist.
- Opbevar benzin i en godkendt beholder og utilgængeligt for børn. Køb aldrig benzin til mere end 30 dages forbrug.
- Betjen ikke maskinen medmindre hele udstødningssystemet er på plads og i god driftsmæssig stand.



Under visse omstændigheder kan der under påfyldning af brændstof udvikle sig statisk elektricitet, der kan antænde benzindampene. En brand eller eksplosion forårsaget af benzin kan give dig eller andre forbrændinger samt medføre tingsskade.

- Anbring altid benzindunke på jorden et stykke fra køretøjet, før påfyldning påbegyndes.
- Fyld ikke benzindunke inde i et køretøj eller på en lastbil eller anhænger, da indvendige tæpper eller plastikforinger i lastbiler kan isolere dunken og forsinke tabet af eventuel statisk elektricitet.
- Når det er praktisk muligt, skal benzindrevet udstyr fjernes fra lastbilen eller anhænger og fyldes op igen, mens hjulene står på jorden.
- Hvis dette ikke er muligt, skal påfyldningen af udstyret finde sted på en lastbil eller anhænger med en løs dunk i stedet for direkte fra benzinstanderen.
- Hvis det er nødvendigt at benytte benzinstanderen, skal spidsen af slangen hele tiden være i kontakt med kanten af åbningen i brændstoftanken eller -dunken, indtil påfyldningen er afsluttet.



Benzin er farligt eller dødbringende, hvis det indtages. Længere tids udsættelse for dampe kan forårsage alvorlige skader og sygdomme.

- Undgå længere tids indånding af dampe.
- Hold ansigtet væk fra spidsen af slangen og brændstoftanken eller stabilisatoråbningen.
- Undgå at få benzin i øjnene eller på huden.

1. Rengør området omkring brændstoftankens dæksel (Figur 14).
2. Fjern brændstofdækslet.
3. Fyld tanken til ca. 2,5 cm under tankens kant (nederst på påfyldningsstudsens). **Fyld ikke for meget på.** Sæt dækslet på.

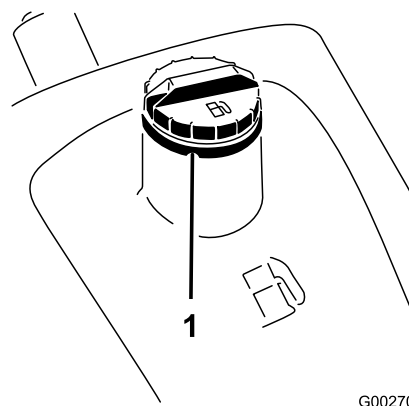

G002703

Figur 14

1. Brændstofdæksel

4. Tør eventuel benzin op, som kan være blevet spildt, for at undgå brandfare.

Vigtigt: Der må aldrig anvendes metanol, benzin indeholdende metanol eller gasohol, der indeholder mere end 10% ethanol, da dette kan beskadige motorens brændstofs-system. Bland ikke olie i benzinen.

Kontrol af hydraulikvæske-standen

Eftersynsinterval: Hver anvendelse eller dagligt

Beholderen fyldes på fabrikken med ca. 18,9 l hydraulikvæske af høj kvalitet. **Kontroller hydraulikvæskestanden, før motoren startes første gang, og derefter dagligt.** Følgende udskiftningsvæske anbefales:

Toro Premium All Season Hydraulic Fluid (fås i spande med 19 l eller tromler med 208 l. Reservedelsnumrene kan findes i reservedelskataloget, eller spørg din Toro-forhandler.)

Alternative væsker: Såfremt Toro-væsken ikke kan fås, kan man anvende andre væsker, forudsat at de overholder alle følgende materialeegenskaber og branchespecifikationer. Vi anbefaler ikke brug af syntetisk væske. Spørg din smøremiddelforhandler til råds for at finde frem til et tilfredsstillende produkt.

Bemærk: Toro påtager sig intet ansvar for skader forårsaget af forkerte erstatningsprodukter. Brug derfor kun produkter fra producenter med et godt omdømme, som står bag deres anbefaling.

Slidhæmmende hydraulikvæske med højt viskositetsindeks/lavt flydepunkt, ISO VG 46

Materialeegenskaber:

Viskositet, ASTM D445 cSt ved 40°C 44 til 48
cSt ved 100°C 9,1 til 9,8

Viskositetsindeks ASTM D2270 140 til 160

Flydepunkt, ASTM D97 -37° C til -45° C

Branchespecifikationer:

Vickers I-286-S (kvalitetsniveau), Vickers M-2950-S (kvalitetsniveau), Denison HF-0

Bemærk: Mange hydraulikvæsker er næsten farveløse, og det kan derfor være svært at få øje på lækager. Der kan fås et rødt tilsætningsstof til hydraulikolien i flasker med 20 ml. Én flaske er nok til 15–22 l hydraulikolie. Bestil delnr. 44-2500 hos din autoriserede Toro-forhandler.

Bionedbrydelig hydraulikvæske – Mobil 224H

Toro Bionedbrydelig hydraulikvæske

(fås i spande med 19 l eller tromler med 208 l. Reservedelsnumrene kan findes i reservedelskataloget, eller spørg din Toro-forhandler.)

Alternativ væske: Mobil EAL 224H

Dette er bionedbrydelig olie, der er baseret på vegetabilsk olie, som er afprøvet og godkendt af Toro til denne model. Denne væske er ikke så modstandsdygtig over for høje temperaturer som normal væske, så følg de anbefalede væskeskifteintervaller for denne olie. Forurening med mineralbaserede hydraulikvæsker ændrer denne olies biologiske nedbrydelighed og giftighed. Når du skifter fra standardvæsken til den bionedbrydelige type, skal du sørge for at følge den godkendte udskylningsprocedure. Kontakt din lokale Toro-forhandler for at få nærmere oplysninger.

1. Rengør området omkring hydraulikoliebeholderens dæksel for at forhindre snavs i at komme ned i tanken (Figur 15).

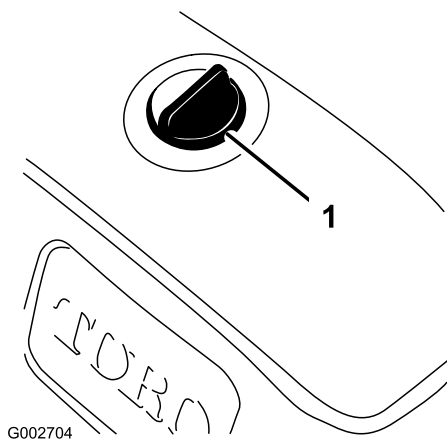

1. Oliebeholderdæksel

2. Fjern hættten fra beholderen.

3. Fjern målepinden fra påfyldningsstudsden, og tør den af med en ren klud. Indfør målepinden i påfyldningsstudsden, tag den op igen, og kontroller væskestanden. Væskestanden skal nå op til mærket (indsnøringsområdet) på målepinden (Figur 16).

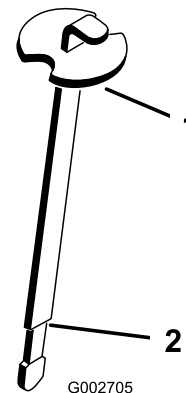

Figur 16

1. Målepind
2. Full-mærket

4. Hvis væskestanden er lav, skal beholderen langsomt fyldes med passende hydraulikvæske, indtil niveauet når indsnøringsområdet på målepinden. Fyld ikke for meget på.
5. Sæt beholderens dæksel på.

Vigtigt: For at forhindre systemforurening skal toppen af hydraulikoliebeholderne rengøres før punktering. Sørg for, at hældetuden og tragten er rene.

Kontrol af dæktrykket

Eftersynsinterval: Hver anvendelse eller dagligt

Kontroller dæktrykket, før maskinen tages i brug (Figur 17). Korrekt lufttryk i for- og baghjulene er:

- til slidbanedæk 0,3–0,4 bar (4–6 psi)
- til glatte dæk 0,5–0,7 bar (8–10 psi)

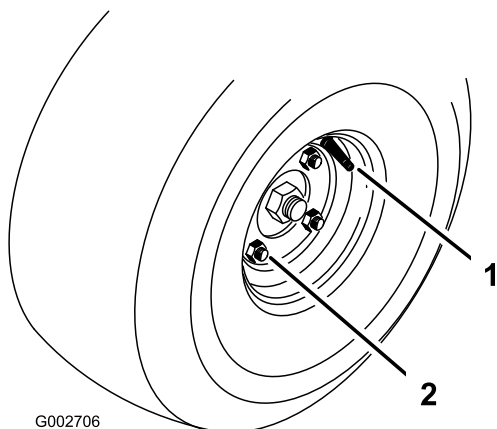

Figur 17

1. Ventilspindelen

2. Låsemøtrik

Tilspænding af hjullåsemøtrikkerne

Eftersynsinterval: Efter de første 8 timer

For hver 100 timer

I første omgang skal hjullåsemøtrikkerne spændes efter de første otte timers brug. Derefter skal møtrikkerne spændes efter hver 100 timers brug. Spænd hjullåsemøtrikkerne til 61–75 Nm.

Start og standsning af motoren

1. Fjern foden fra traktionspedalen. Sørg for, at pedalen er i neutral position, og aktiver parkeringsbremsen.
2. Skub chokerhåndtaget frem til positionen Til (ved start af kold motor) og gashåndtaget til positionen Langsom.

Vigtigt: Når maskinen anvendes i temperaturer under 0° C, skal maskinen have tid til at varme op før brug. Dette forhindrer skader på hydrostaten og traktionssløjfen.

3. Sæt nøglen i tændingen, og drej den med uret for at starte motoren. Slip nøglen, når motoren starter. Juster chokeren for at sørge for, at motoren kører uden problemer.

Vigtigt: Aktiver ikke starteren længere end 10 sekunder for at forhindre overophedning af startermotoren. Efter 10 sekunders fortsat tærning skal du vente i 60 sekunder, før startermotoren aktiveres igen.

4. Stop motoren ved at flytte gashåndtaget til positionen Langsom og dreje tændingsnøglen til

Fra. Fjern nøglen fra tændingen for at forhindre utilsigtet start.

5. Luk brændstofafbryderventilen før opbevaring af maskinen.



Sluk motoren, og vent på, at alle bevægelige dele stopper, før du kontrollerer, om der er olielækager, løse dele eller andre fejl.

Kontrol af sikkerhedslåsesystemet



Hvis kontakterne til sikkerhedslåsesystemet frakobles eller beskadiges, kan maskinen reagere uventet og forårsage personskade.

- Pil ikke ved sikkerhedskontakterne.
- Kontroller dagligt, at sikkerhedskontakterne fungerer, og udskift eventuelle beskadigede kontakter, før du betjener maskinen.

Formålet med sikkerhedslåsesystemet er at forhindre motoren i at tørne eller starte, medmindre traktionspedalen er i neutral position. Motoren bør også stoppe, hvis traktionspedalen flyttes enten frem eller bagud uden en operatør i sædet.

1. Kontroller låsesystemets funktion i et åbent område fri for snavs og tilskuere. Stop motoren.
2. Tag plads i sædet, og aktiver parkeringsbremsen.
3. Tryk traktionspedalen ned i fremadgående og baglæns retning, mens motoren forsøges startet.
4. Hvis motoren tørner, kan der være en fejl i låsesystemet. Det skal omgående repareres.
5. Hvis motoren ikke tørner, fungerer systemet korrekt.
6. Med operatøren i sædet, traktionspedalen i neutral og aktiveret parkeringsbremse burde motoren starte. Løft fra sædet, og tryk langsomt traktionspedalen ned. Motoren burde stoppe på 1–3 sekunder. Problemet skal udbedres, hvis systemet ikke fungerer korrekt.

Trækning af maskinen

I nødstilfælde kan maskinen trækkes over en kort afstand. Vi anbefaler imidlertid ikke dette som standardprocedure.

Vigtigt: Træk ikke maskinen hurtigere end 1,6 km/t, da styresystemet kan være beskadiget. Hvis maskinen skal flyttes mere end 46 m, skal den transporteres på en lastbil eller trailer. Hjulene kan låse, hvis maskinen trækkes for hurtigt. Hvis dette sker, skal du stoppe med at trække maskinen og vente, indtil traktionskredsløbspresset stabiliseres, før trækning af maskinen genoptages ved langsommere hastighed.

Indkøringsperiode

Kun otte timers brug er nødvendigt som indkøringsperiode.

Eftersom de første timers brug er afgørende for maskinens fremtidige pålidelighed, skal funktioner og ydelse overvåges nøje, så mindre problemer, der kan føre til større problemer, bliver opdaget og kan udbedres. Efterse maskinen hyppigt under indkøringen for at se tegn på olietab, løse monteringskruer eller andre fejl.

Driftsegenskaber

Læs betjeningsvejledningen til redskabet for at få specifikke anvisninger om betjening af redskabet.

Kørsel med maskinen skal øves, da dens køreegenskaber er anderledes end visse hjælpe køretøjer. Der er to ting at være opmærksom på ved kørsel af maskinen, og det er gearkassen og motorhastighed.

For at opretholde nogenlunde konstant motoromdrejningstal skal traktionspedalen trykkes langsomt ned. Dette gør det muligt for motoren at holde trit med køretøjets hastighed. Hvis du derimod trykker hurtigt ned på traktionspedalen, nedsættes motorens omdrejningstal, og derfor vil der ikke være nok moment til at flytte køretøjet. Derfor skal gashåndtaget flyttes til Hurtig for at overføre maksimal kraft til hjulene og traktionspedalen derefter trykkes let ned. I sammenligning opnås maksimal kørehastighed med intet læs, når gashåndtaget er i positionen Hurtig og traktionspedalen langsomt trykkes helt ned. Sørg kort sagt altid for, at motorens omdrejningstal er højt nok til at levere maksimalt moment til hjulene.



Brug af maskinen kræver opmærksomhed for at forhindre tipning eller manglende kontrol.

- Vær forsigtig, når du kører ind og ud af bunkere.
- Vær meget forsigtig ved grøfter, vandløb eller andre farer.
- Vær forsigtig, når du betjener maskinen på en stejl skråning.
- Reducer hastigheden, når du drejer skarpt eller vender på skråninger.
- Undgå at stoppe og starte pludseligt.
- Gå ikke fra bakgear til fuld fart frem, uden at først stoppe helt.

Bemærk: Hvis redskabsadapteren sætter sig fast til traktionsenhedens adapter, indsættes en løftestang/skruetrækker i vristerillen for at skille delene ad (Figur 18).

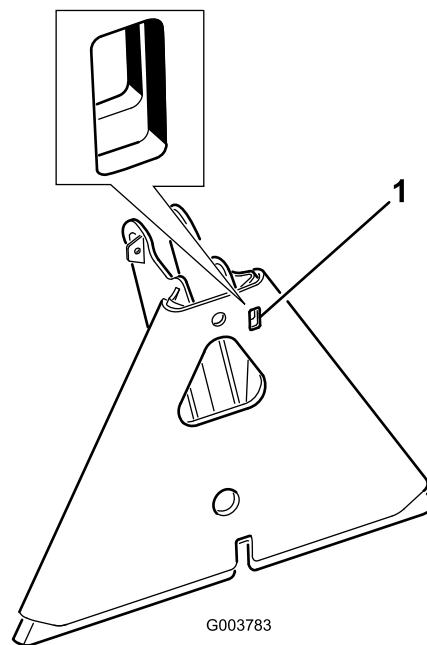

Figur 18

1. Vristerille

Vedligeholdelse

Bemærk: Maskinens venstre og højre side er som set fra den normale betjeningsposition.



Hvis du lader nøglen sidde i tændingen, kan andre personer utilsigtet komme til at starte motoren og forårsage alvorlig personskade på dig eller andre omkringstående personer.

Fjern nøglen fra tændingen, før vedligeholdelsesarbejde påbegyndes.

Skema over anbefalet vedligeholdelse

Vedligeholdelsesintervaller	Vedligeholdelsesprocedure
Efter de første 8 timer	<ul style="list-style-type: none">• Tilspænding af hjullåsømøtrikkerne.• Skift motorolie og filter.• Udskift hydraulikfilteret.
Hver anvendelse eller dagligt	<ul style="list-style-type: none">• Kontroller motoroliestanden.• Kontrol af hydraulikvæskestanden.• Kontrol af dæktrykket.• Kontroller tilstanden af hydraulikrør og -slanger.• Efterse og rengør maskinen• Kontrol af sikkerhedslåsesystemets funktion
For hver 25 timer	<ul style="list-style-type: none">• Kontroller batterivæskenniveauet og ledningsforbindelserne.
For hver 50 timer	<ul style="list-style-type: none">• Skift motorolie og filter.
For hver 100 timer	<ul style="list-style-type: none">• Tilspænding af hjullåsømøtrikkerne.• Smør maskinen.
For hver 200 timer	<ul style="list-style-type: none">• Udskift luftfilteret.
For hver 400 timer	<ul style="list-style-type: none">• Udskiftning af hydrauliksystemolie og filteret.
For hver 800 timer	<ul style="list-style-type: none">• Udskift tændrør.• Udskift brændstoffilteret.• Dekarboniser forbrændingskammeret.• Juster ventiler og momenthoved.• Kontroller motorens omdrejningstal (ved tomgang og fuld gas).• Tøm og rengør brændstoftanken.
For hver 1500 timer	<ul style="list-style-type: none">• Udskift slanger, der bevæger sig.• Udskift neutral- og sædesikkerhedskontakter.

Vigtigt: I motorbetjeningsvejledningen kan du finde yderligere oplysninger om vedligeholdelse.

Kontrolliste for daglig vedligeholdelse

Kopier denne side til rutinemæssig brug.

Vedligeholdelsespunkter	I ugen:						
	Man.	Tirs.	Ons.	Tors.	Fre.	Lør.	Søn.
Kontrol af sikkerhedslåsesystemets funktion.							
Kontroller styrefunktionen.							
Kontroller brændstofstanden.							
Kontroller motoroliestanden.							
Kontroller luftfiltertilstanden.							
Rengør motorens køleribber.							
Kontroller for usædvanlige motorlyde.							
Kontroller for usædvanlige driftslyde.							
Kontroller hydraulikoliestanden.							
Kontroller, om hydraulikslangerne er beskadigede.							
Kontroller for væskelækager.							
Kontroller dæktrykket.							
Kontrol af instrumenternes funktion.							
Reparation af beskadiget maling.							

Bemærkninger om problemområder		
Eftersyn foretaget af:		
Punkt	Dato	Oplysninger

Tiltag forud for vedligeholdelse

Brug af donkraft på maskinen



Før service skal maskinen støttes af støttebukke eller træklodser.

Støttepunkterne er som følger:

- Venstre eller højre side – under baghjulsmotoren eller stellet (Figur 19).

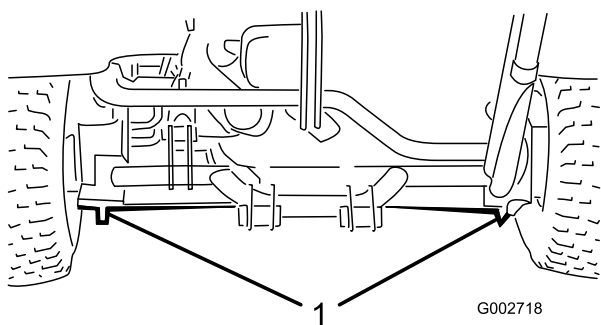

Figur 19

1. Donkraftpunkter bagtil

- Forrest – under stellet bag forhjulet (Figur 20).

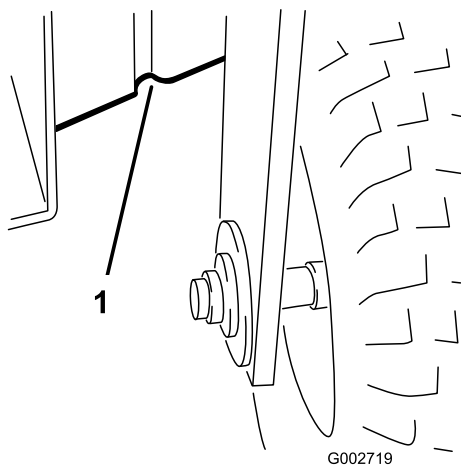

Figur 20

1. Donkraftpunkter fortil

Smøring

Maskinen har smørepipler, som skal smøres jævnligt med litiumbaseret universalfedt nr. 2 efter hver 100 timers brug.

Smør følgende lejer og bøsninger:

- Forreste hjulleje (1) (Figur 21)

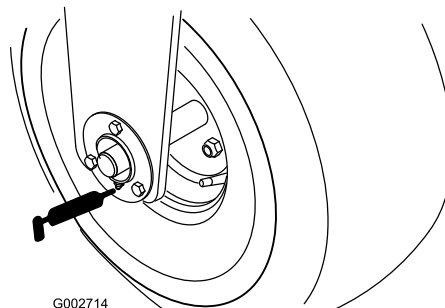

Figur 21

- Traktionspedaldrejeled (1) (Figur 22)

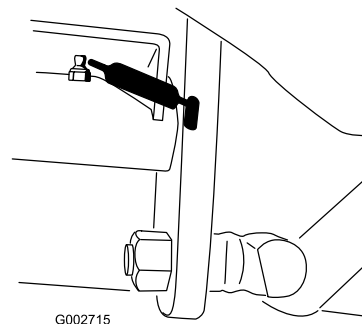

Figur 22

- Bagtræk (5) (Figur 23)

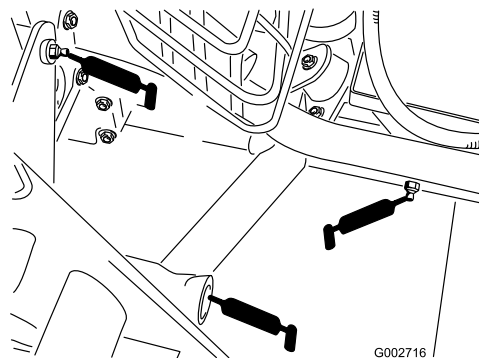

Figur 23

- Styretøjsstangenden (1) (kun model 08705) (Figur 24)

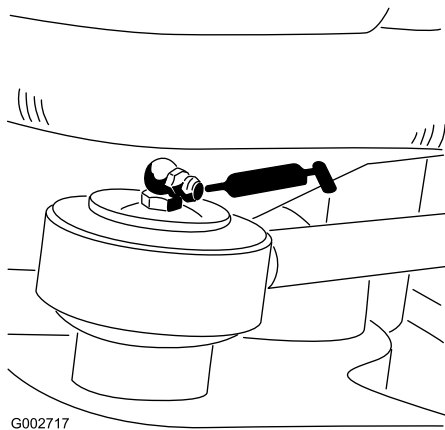

Figur 24

- Styretap (Figur 25)

Bemærk: For at kunne smøre de indfaldede fittinger på rullerne (Figur 25) skal der monteres en adapter på fedtpistolens dyse. Bestil Toro-reservedelsnr. 107-1998 hos din autoriserede Toro-forhandler.

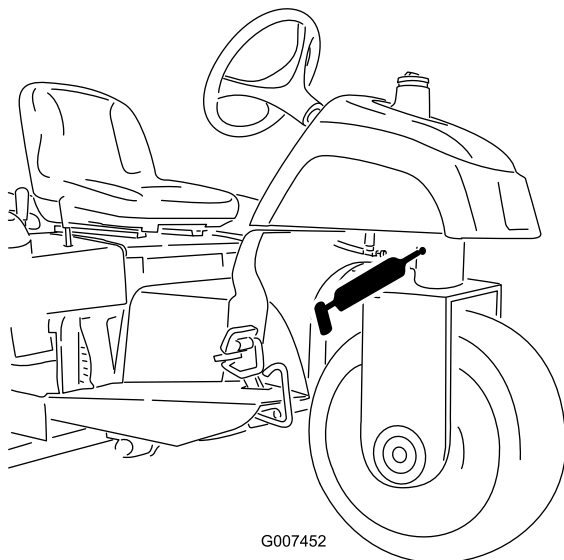

Figur 25

Smøring af maskinen

Eftersynsinterval: For hver 100 timer

1. Tør smørepiplen ren, så der ikke kan komme fremmedlegemer ind i lejet eller bøsningen.
2. Pump fedt ind i lejer eller bøsninger.
3. Tør overskydende fedt af.

Motorvedligeholdelse

Udskiftning af motorolie og filter

Eftersynsinterval: Efter de første 8 timer

For hver 50 timer

Skift olie og filter første gang efter de første 8 driftstimer. Skift derefter olie og filter for hver 50 timer.

1. Stil maskinen på et plant underlag, og sluk for motoren.
2. Afmonter den bageste aftapningsprop (Figur 26), og lad olien løbe ned i en drænbakke. Monter aftapningsproppegen igen, når olien holder op med at løbe.

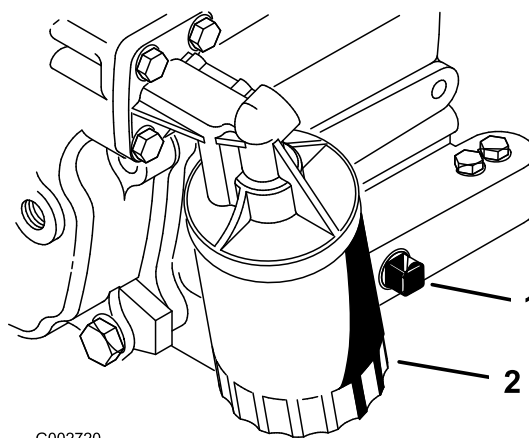

Figur 26

1. Aftapningsprop
2. Oliefilter

3. Fjern oliefilteret (Figur 26). Påfør et let lag ren olie på den nye filterpakning.
4. Skru filteret på i hånden, indtil pakningen møder filteradapteren. Stram dernæst 1/2 til 3/4 gang mere. Overspænd ikke.
5. Fyld olie på krumtaphuset. Se afsnittet Kontrol af krumtaphusolie.
6. Kasser brugt olie korrekt.

Eftersyn af luftfilteret

- Kontroller luftfilterets hovedelement for beskadigelser, som kan medføre en luftlækage. Udskift det, hvis det er beskadiget. Kontroller hele indsugningssystemet for lækager, beskadigelse eller løse slangeklemmer.
- Servicer luftfilteret hver 200 timer eller før, hvis motorens ydeevne er nedsat på grund af meget støvede, snavsede forhold. Hvis du udskifter luftfilteret, før det er nødvendigt, øger du blot

risikoen for, at der kommer snavs ind i motoren, når filteret afmonteres.

- Sørg for, at dækslet sidder korrekt og slutter tæt sammen med luftfilterelementet.

Udskiftning af luftfilteret

Eftersynsinterval: For hver 200 timer

1. Åbn låsene, der fastgør luftfilterdækslet til luftfilterhuset (Figur 27).

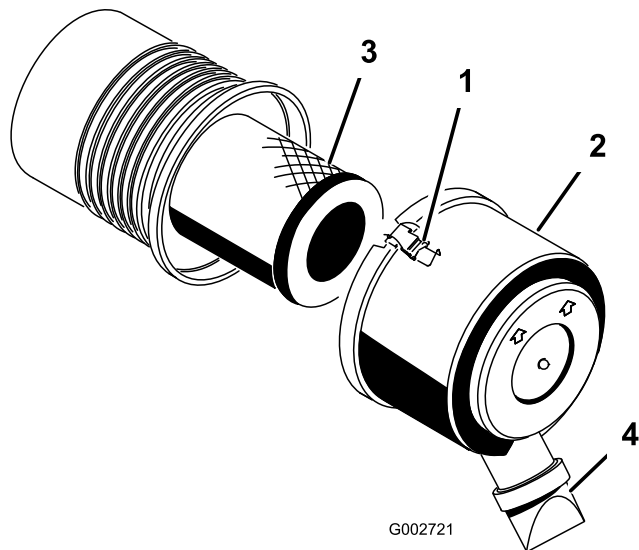

Figur 27

- | | |
|------------------|-----------------------------------|
| 1. Luftfilterlås | 3. Luftfilter |
| 2. Støvhætte | 4. Åbning til udblæsning af snavs |

2. Fjern dækslet fra luftfilterets hovedelement. Før du afmonterer filteret, skal du ved hjælp af trykluft med lavt tryk (276 kPa [40 psi], ren og tør) fjerne større ansamlinger af snavs, der har ophobet sig mellem ydersiden af primærfilteret og filterskålen.

Vigtigt: Undgå at bruge trykluft med højt tryk, som evt. kan presse snavs gennem filteret og ind i indsugningsrøret. Denne rengøringsmetode forhindrer, at der kommer snavs ind i indsugningen, når primærfilteret afmonteres.

3. Afmonter og udskift filteret.

Efterse det nye filter for forsendelseskader, og kontroller filterets forseglingsende og selve filterelementet. Benyt ikke et beskadiget filter. Isæt det nye filter ved at trykke på den udvendige kant af filterelementet og skubbe det på plads i filterskålen. Tryk ikke på den bløde del i midten af filteret.

Bemærk: Det anbefales ikke at rengøre det brugte filter på grund af muligheden for at beskadige filtermediet.

4. Rengør åbningen til udblæsning af snavs i det aftagelige dæksel. Afmonter gummiudløbsventilen i dækslet, rengør fordybningen, og udskift udløbsventilen.
5. Monter dækslet, så gummiudløbsventilen vender nedad – i en position mellem ca. klokken 5 og klokken 7 set fra enden.
6. Fastgør låsene.

Udskiftning af tændrør

Eftersynsinterval: For hver 800 timer

Udskift tændrør efter hver 800 driftstimer eller årligt, alt efter hvad der indtræffer først.

Type: Champion RC14YC (eller tilsvarende)

Gnistgab: 0,76 mm

Bemærk: Tændrøret holder som regel længe. Tændrøret skal dog tages ud og undersøge, hver gang motoren har problemer.

1. Rengør området omkring tændrørene, så fremmedlegemer ikke kan falde ned i cylinderen, når tændrøret fjernes.
2. Træk tændrørsledningerne af tændrørene, og fjern tændrørene fra topstykket.
3. Kontroller sideelektrodens, midterelektrodens og midterelektrodens isolators tilstand for at sikre, at disse ikke er beskadiget.

Vigtigt: Et revnet, snavsset eller på anden måde fejlbehæftet tændrør skal udskiftes. Elektroderne må ikke sandblæses, skræbes eller renses med en stålbørste, fordi partikler kan komme fra tændrøret og falde ned i cylinderen. Resultatet er som regel en beskadiget motor.

4. Indstil gnistgabets mellem midten og siden af elektroderne til 0,76 mm (Figur 28). Monter tændrøret med korrekt gnistgab med pakningsforsegling, og stram tændrøret til 23 Nm. Hvis der ikke anvendes en momentnøgle, skal tændrøret strammes godt til.

Vedligeholdelse af brændstofs-system

Udskiftning af brændstoffiltere

Eftersynsinterval: For hver 800 timer

Et linjefilter er inkorporeret i brændstoffedningen. Udskift filteret hver 800 timer. Brug følgende procedurer, når udskiftning er nødvendig:

1. Luk brændstofafbryderventilen, løsn slangeklemmen på karburatorsiden af filteret, og fjern brændstoffedningen fra filteret (Figur 29).

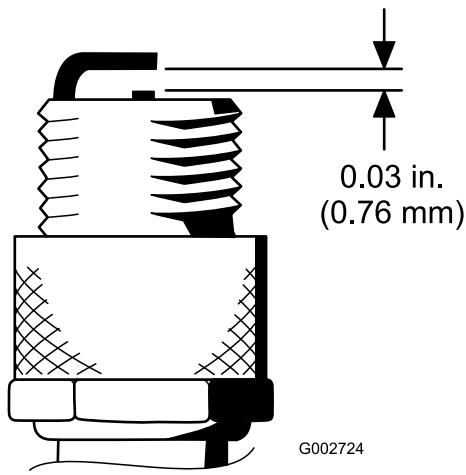

Figur 28

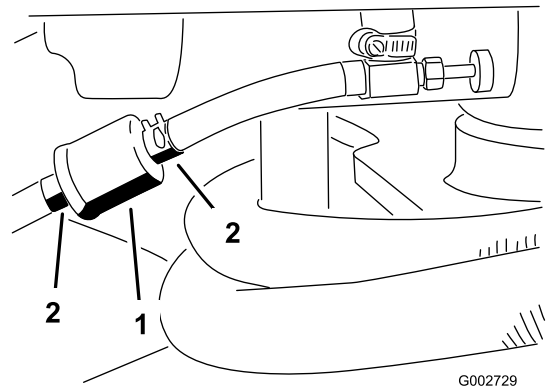

Figur 29

1. Brændstoffilter
2. Slangeklemmer

2. Placer en drænbakke under filteret, løsn den resterende slangeklemme, og fjern filter.

3. Monter det nye filter med pilen på filterhuset pegende væk fra brændstoftanken (mod karburatoren).
4. Skub slangeklemmerne over på brændstofslangeres ender. Skub brændstofslangerne over på brændstoffilteret, og fastgør dem med slangeklemmerne. Sørg for, at pilen på siden af filteret peger mod karburatoren.

Vedligeholdelse af elektrisk system

Advarsel

CALIFORNIEN

Advarsel i henhold til erklæring nr. 65
Batteripoler og tilbehør indeholder bly og bly sammensætninger, som ifølge staten Californien er kræftfremkaldende og forårsager forplantningsskader. Vask hænder efter håndtering.

Chokstart af maskinen

Hvis maskinen skal chokstartes, kan den anden pluspol (placeret på startermagnetventilen) benyttes i stedet for batteriets pluspol (Figur 30).

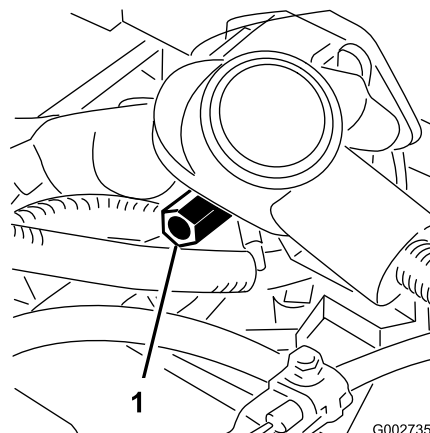

Figur 30

1. Anden positiv batteripol

Udskiftning af sikringer

Sikringsblokken (Figur 31) er placeret under sædet.

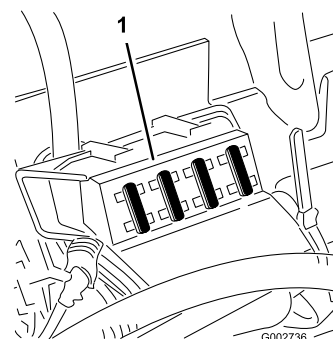

Figur 31

1. Sikringsblok

Behandling af batteriet

Eftersynsinterval: For hver 25 timer

Batteriets elektrolytstand skal vedligeholdes korrekt, og oversiden af batteriet skal holdes ren. Hvis maskinen opbevares på et sted med meget høje temperaturer, bliver batteriet hurtigere fladt, end hvis maskinen opbevares på et sted, hvor temperaturen er lav.



Batterielektrolyt indeholder svovlsyre, som er en dødelig gift, der forårsager alvorlige forbrændinger.

- **Drik ikke elektrolyt, og undgå kontakt med hud, øjne og tøj. Brug sikkerhedsbriller for at beskytte øjnene og gummihandsker for at beskytte hænderne.**
- **Fyld batteriet op på et sted, hvor der altid er rent vand i nærheden til at skylle huden med.**

Hold oversiden af batteriet rent ved at vaske det periodisk med en børste dyppet i ammoniak eller en opløsning af tveksurt natron. Skyl overfladen med vand efter rengøring. Fjern ikke påfyldningsdækslet under rengøring.

Batteriledningerne skal være strammet til på polerne for at sikre god elektrisk kontakt.



Forkert batterikabelføring kan danne gnister og beskadige maskinen og kablerne. Gnister kan få batterigasserne til at eksplodere og medføre personskaade.

- **Frakobl altid batteriets (sorte) minuskabel, før du frakobler det (røde) pluskabel.**
- **Tilslut altid batteriets røde pluskabel, før du tilslutter det sorte minuskabel.**

Hvis der opstår korrosion på batteripolerne, skal ledningerne fjernes, negativ (-) ledning først, og klemmerne og polerne skal skrubes separat. Tilslut ledningerne igen, positiv (+) ledning først, og smør polerne med vaseline.

- **Kontroller elektrolytniveauet efter hver 25 timers brug, eller efter hver 30 dage hvis maskinen opbevares.**
- **Vedligehold celleniveauet med destilleret eller demineraliseret vand. Fyld ikke cellerne over påfyldningslinjen.**

Vedligeholdelse af drivsystem

Justering af traktionsdrevet til neutral

Hvis maskinen bevæger sig, når traktionspedalen er i neutral position, skal traktionsknasten justeres.

1. Stil maskinen på et plant underlag, og sluk for motoren.
2. Fjern de to skruer, der fastgør den midterste beklædning til maskinen, og fjern beklædningen (Figur 32).

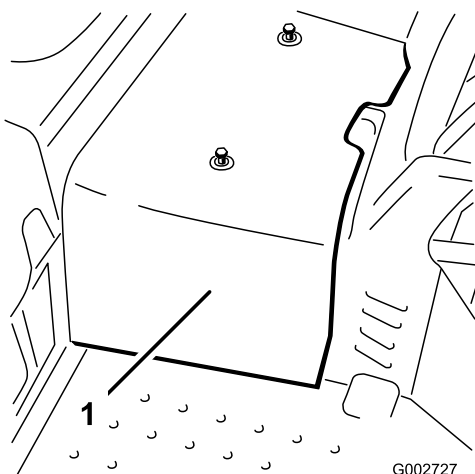

Figur 32

1. Midterste afskærmning

3. Hæv forhjulet og et baghjul fra gulvet, og anbring støtteblokke under stellet.



Forhjulet og et baghjul skal være hævet fra jorden, da maskinen ellers vil bevæge sig under justeringen. Sørg for, at maskinen understøttes, så den ikke falder ned ved et uheld, og personer under den kommer til skade.

4. Løsn låsemøtrikken på traktionsjusteringsknasten (Figur 33).

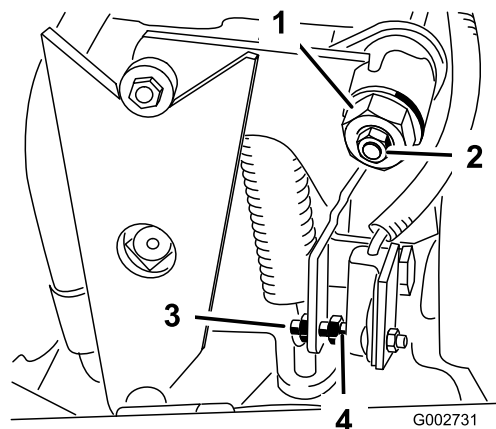

Figur 33

- | | |
|-----------------------------|----------|
| 1. Traktionsjusteringsknast | 3. Skrue |
| 2. Låsemøtrik | 4. Gab |



Motoren skal køre, så den endelige justering af traktionsjusteringsknasten kan udføres. Kontakt med bevægelige dele eller varme overflader kan forårsage personskader.

Hold hænder, fødder, ansigt og andre kropsdele væk fra roterende dele, lydporten og andre varme overflader.

5. Start motoren, og drej den sekskantede justeringsknast (Figur 33) i begge retninger for at finde midterpositionen af neutral indstilling.
6. Stram låsemøtrikken, der fastgør justeringen.
7. Stop motoren.
8. Monter midterafskærmningen.
9. Fjern donkraftene, og sænk maskinen ned på gulvet. Testkør maskinen for at sikre, at den ikke bevæger sig, når traktionspedalen er i neutral.

Justering af traktionssikkerhedskontakten

1. Justering af gearkassen til neutral. Se Justering af traktionsdrevet til neutral.
2. Aktiver pumpearmen for at sikre, at alle dele fungerer frit og er fastgjort korrekt.
3. Juster skruen, indtil gnistgabets størrelse er $1,5 \text{ mm} \pm 0,8 \text{ mm}$ (Figur 33).
4. Kontroller, at det fungerer korrekt.

Justering af transporthastighed

Opnåelse af maksimal transporthastighed

Traktionspedalen er justeret til maksimal transporthastighed og bak på fabrikken, men en justering kan være nødvendig, hvis pedalen når fuld vandringslængde, før pumpearmen når fuld vandringslængde, eller hvis en reduktion af transporthastigheden ønskes.

Tryk ned på traktionspedalen for at opnå maksimal transporthastighed. Hvis pedalen når stop (Figur 34), før pumpearmen når fuld vandringslængde, er en justering nødvendig:

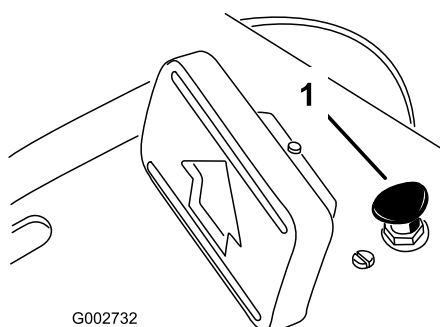

G002732

Figur 34

1. Pedalstop

1. Parker maskinen på en plan overflade, sluk motoren, og aktiver parkeringsbremsen.
2. Løsn møtrikken, der fastgør pedalstop.
3. Stram pedalstop, indtil den ikke længere er i kontakt med traktionspedalen.
4. Fortsæt med at trykke let på transportpedalen og justere pedalstop, så den netop berører eller har en afstand på 2,5 mm mellem pedalstangen og stoppet. Stram møtrikkerne.

Reduktion af transporthastigheden

1. Parker maskinen på en plan overflade, sluk motoren, og aktiver parkeringsbremsen.
2. Løsn møtrikken, der fastgør pedalstop.
3. Stram pedalstop, indtil den ikke længere er i kontakt med traktionspedalen.

Vedligeholdelse af betjeningsanordningsystem

Justering af løftearmen

Løftearmens låseplade (Figur 36) kan justeres, hvis redskabet ikke flyder korrekt (følger jordens overflade) under brug.

1. Parker maskinen på en plan overflade, sluk motoren, aktiver parkeringsbremsen, og bloker hjulene.
2. Fjern de (4) skrue, der fastgør kontrolpanelet på stellet (Figur 35).

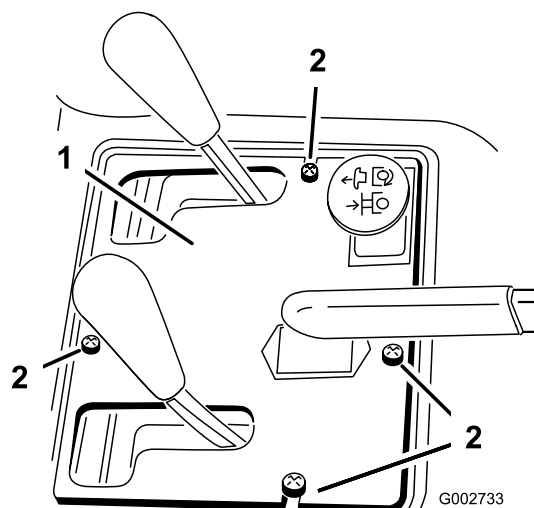

G002733

Figur 35

1. Kontrolpanel
2. Skrue

3. Løsn (2) bolte, der fastgør løftearmens låseplade på stødfanger og stel.

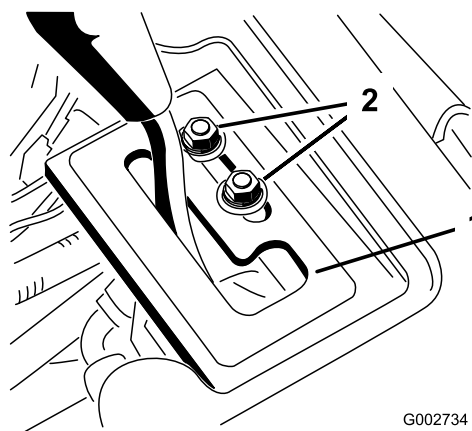

G002734

Figur 36

1. Løftearmens låseplade
2. Monteringsbolte



Motoren skal køre, så den endelige justering af løftearmens låseplade kan udføres. Kontakt med bevægelige dele eller varme overflader kan forårsage personskader.

Hold hænder, fødder, ansigt og andre kropsdele væk fra roterende dele, lydporten og andre varme overflader.

4. Start traktionsenhedsmotoren.
5. Med kørende motor og løftearm i flydende position skubbes låseplade, indtil løftecylinderen kan trækkes ud og skubbes ind manuelt.
6. Stram løftearmens låseplademonteringsskruer for at sikre justeringen.

Justering af motorbetjeningsanordninger

Justering af gashåndtaget

Korrekt brug af gashåndtaget afhænger af korrekt justering af gashåndtaget. Før justering af karburatoren skal du sørge for, at gashåndtaget fungerer korrekt.

1. Drej sædet opad.
2. Løsn kabeltilspændingsskruen, der fastgør kablet til motoren (Figur 37).

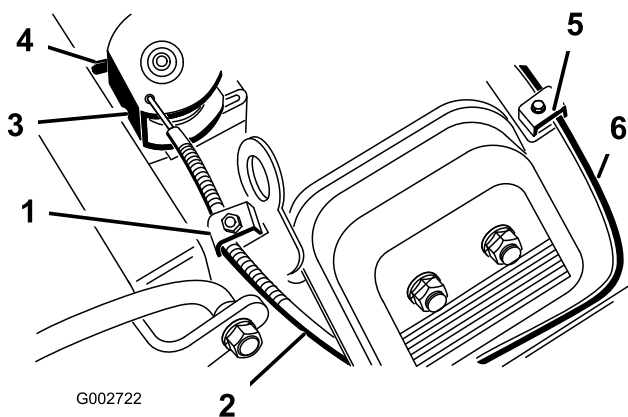

Figur 37

- | | |
|------------------------------------|-----------------------------------|
| 1. Gashåndtagets tilspændingsskrue | 4. Stop |
| 2. Gaskabel | 5. Chokerhusets tilspændingsskrue |
| 3. Drej | 6. Chokerkabel |

3. Flyt fjerngashåndtaget til positionen Hurtig.

4. Hiv bestemt i gashåndtagskablet, indtil bagsiden af drej er i kontakt med stop (Figur 37).
5. Stram kabeltilspændingsskruen, og kontroller motorens omdrejningsindstilling:
 - Høj tomgang: 3400 + 50
 - Lav tomgang: 1750 + 100

Justering af chokeren

1. Drej sædet opad.
2. Løsn kabeltilspændingsskruen, der fastgør kablet til motoren (Figur 37).
3. Flyt fjernchokeren til positionen Lukket.
4. Træk bestemt i chokerkablet (Figur 37), indtil chokerventilen er helt lukket. Stram dernæst kabeltilspændingsskruen.

Justering af motorens fartregulatorindstilling

Vigtigt: Før motorens fartregulatorindstilling justeres, skal gashåndtaget og chokeren justeres korrekt.



Motoren skal køre under justering af motorens fartregulatorindstilling. Kontakt med bevægelige dele eller varme overflader kan forårsage personskader.

- Sørg for, at traktionspedalen er i neutral, og aktiver parkeringsbremsen, før denne procedure udføres.
- Hold hænder, fødder, tøj og andre kropsdele væk fra roterende dele, lydporten og andre varme overflader.

Bemærk: Justering af lav tomgang udføres med følgende trin. Hvis kun høj tomgang skal justeres, skal du gå direkte til trin 5.

1. Start motoren, og lad den køre ved halv gas i ca. fem minutter, for at varme op.
2. Flyt gashåndtaget til positionen Langsom. Juster tomgangsstoppskruen mod uret, indtil den ikke længere er i kontakt med gashåndtaget.
3. Bøj den regulerede styrefjeders ankertap (Figur 38) for at opnå en tomgang på 1725 ± 50 omdr./min. Kontroller farten med en omdrejningstæller.

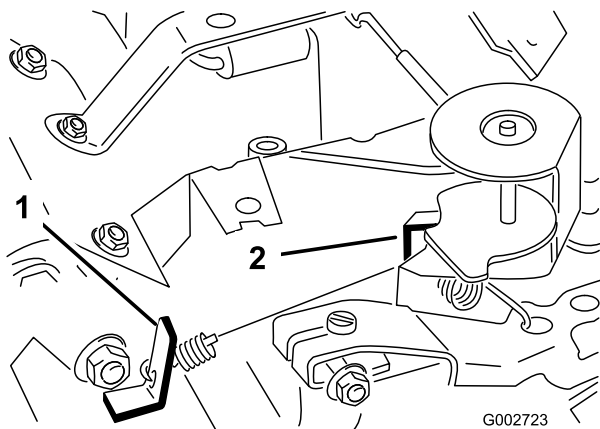

Figur 38

Vist med carb.adapter fjernet

- | | |
|--------------------------------------|-------------------------------------|
| 1. Reguleret styrefjederens ankertap | 2. Høj hastighedsfjederens ankertap |
|--------------------------------------|-------------------------------------|
-
4. Juster tomgangsstopskruen, indtil tomgangshastigheden øges med 25 til 50 o/min. over den tomgangshastighed, der er anført i trin 3. Den endelige tomgangshastighed skal være 1750 ± 100 o/min.
 5. Flyt gashåndtaget til positionen hurtig (Fast). Bøj høj hastighedsfjederens ankertap (Figur 38) for at opnå en høj hastighed på 3400 ± 50 omdr./min.

Vedligeholdelse af hydrauliksystem

Udskiftning af hydrauliksystemolie og filter

Eftersynsinterval: Efter de første 8 timer

For hver 400 timer

Hydrauliksystemfilteret skal udskiftes første gang efter de første otte timers brug og derefter efter hver 400 timers brug eller årligt afhængigt af, hvad der indtræffer først. Brug et ægte Toro-oliefilter til udskiftning. Hydraulikolien skal udskiftes efter hver 400 timers brug eller årligt afhængigt af, hvad der indtræffer først.

1. Stil maskinen på et plant underlag, og sluk for motoren.
2. Fjern de to skruer, der fastgør den midterste beklædning til maskinen, og fjern beklædningen (Figur 39).

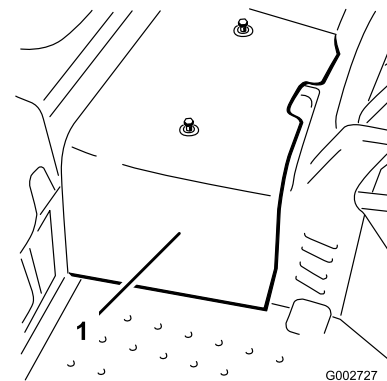

Figur 39

1. Midterste afskærmning
-
3. Placer en drænbakke under hydraulikoliefilteret, der er placeret på maskinens venstre side (Figur 40).

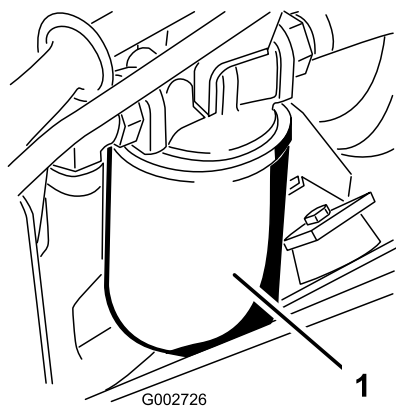

Figur 40

1. Hydraulikfilter

4. Rengør det område, hvor filteret monteres. Placer en drænbakke under filteret. Løsn langsomt hydraulikfilteret, men det skal ikke fjernes, indtil olien flyder forbi pakningen og drypper ned langs filterets side.

Bemærk: Hvis maskinen er udstyret med et fjernhydrauliksæt, kan sugeslangen fjernes fra pumpen for at dræne hydraulikolien.
5. Fjern filteret, når oliestrømmen stopper.
6. Smør pakningen på erstatningsfilteret med hydraulikvæske, og sæt det manuelt på, indtil pakningen er i kontakt med filterhovedet. Stram dernæst endnu 3/4 omgang. Filteret skal nu forsegles.
7. Fyld hydrauliktanken med hydraulikolie, indtil niveauet når op til indsnøringsområdet på målepinden. **Fyld ikke for meget på.** Se afsnittet Kontrol af hydrauliksystem.
8. Start og køр motoren. Brug løftecylinderen, indtil den kan trækkes ud og skubbes ind, og fremadgående og baglæns hjulbevægelse opnås.
9. Stop motoren, og kontroller oliestanden i beholderen. Tilføj eventuelt mere olie.
10. Kontroller alle forbindelser for lækager.
11. Monter midterafskærmningen.
12. Bortskaf olie på forsvarlig vis.

Kontrol af hydraulikrør og -slanger

Eftersynsinterval: Hver anvendelse eller dagligt

Efterse dagligt hydraulikrør og -slanger for lækager, bøjede rør, løse monteringsholdere, slid, løse fittings, forringelser på grund af vejrlig og kemisk forringelse. Foretag alle nødvendige udbedringer før drift.



Hydraulikvæske, der slipper ud under tryk, kan trænge ind i huden og dermed forårsage personskader.

- Sørg for, at alle slanger og rør til hydraulikvæske er i god stand, og at alle hydrauliske forbindelser og fittings slutter tæt, før der sættes tryk på det hydrauliske system.
- Hold kroppen og hænderne væk fra små lækagehuller eller dyser, der sprøjter hydraulikvæske under højt tryk ud.
- Brug pap eller papir til at finde eventuelle hydrauliklækager.
- Tag hele trykket af det hydrauliske system, før der udføres arbejde på det.
- Søg straks lægehjælp, hvis der sprøjtes væske ind under huden.

Udskiftning af hydrauliksystemet

Når en hydraulikkomponent repareres eller udskiftes, skal hydraulikoliefilteret udskiftes, og hydrauliksystemet oplades.

Sørg for, at hydraulikbeholderen og filteret altid er fyldt med olie ved opladning af hydrauliksystemet.

1. Stil maskinen på et plant underlag, og sluk for motoren.
2. Fjern de to skruer, der fastgør den midterste beklædning til maskinen, og fjern beklædningen (Figur 41).

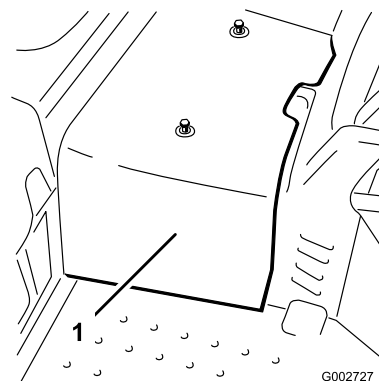

Figur 41

1. Midterste afskærmning

3. Hæv forhjulet og et af baghjulene fra gulvet, og anbring støtteblokke under stellet.



Forhjulet og et baghjul skal være hævet fra jorden, da maskinen ellers vil bevæge sig under justeringen. Sørg for, at maskinen understøttes, så den ikke falder ned ved et uheld, og personer under den kommer til skade.

4. Start motoren, og indstil gashåndtaget for at lade motoren køre ved ca. 1800 omdr./min.
5. Aktiver løfteventilarmen, indtil løftecylinderstangen bevæger sig ind og ud flere gange. Hvis cylinderstangen ikke bevæger sig efter 10–15 sekunder, eller pumpen udsender mærkelige lyde, skal der slukkes for motoren øjeblikkeligt, så årsagen til problemet kan findes. Kontroller for følgende:

- Løse filtre eller sugelinjer
- Løs eller fejlbehæftet kobling på pumpen
- Blokeret sugelinje
- Fejlbehæftet opladningsudløsningsventil
- Fejlbehæftet opladningspumpe

Hvis cylinderen bevæger sig på 10–15 sekunder, skal du fortsætte til trin 3.

6. Bevæg traktionspedalen fremad og baglæns. Hjulene, der er hævet fra gulvet, bør rotere i den rette retning.
 - Hvis hjulene roterer i forkert retning, skal du stoppe motoren. Fjern linjerne fra bagest på pumpen, og byt om på placeringen.
 - Hvis hjulene roterer i rette retning, skal du stoppe motoren og justere fjederjusteringsmøtrikken (Figur 42). Justering af traktion til neutral position. Se Justering af traktionsdrevet til neutral.

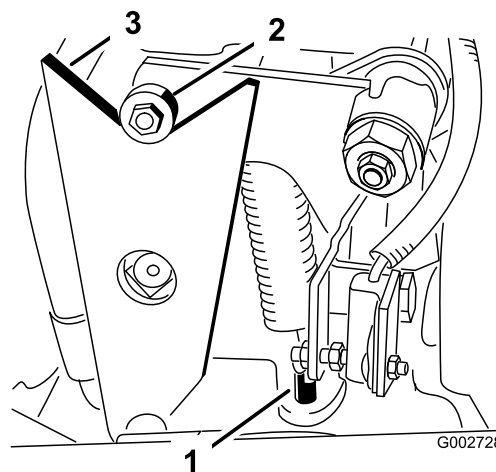

Figur 42

1. Fjederjusteringspind
2. Leje
3. Knast

7. Kontroller justeringen af traktionssikkerhedskontakten. Se Justering af traktionssikkerhedskontakten.
8. Monter midterafskærmningen.

Rengøring

Eftersyn og rengøring af maskinen

Eftersynsinterval: Hver anvendelse eller dagligt

Efter brug skal maskinen vaskes grundigt med en haveslange uden tud, så for højt vandtryk ikke vil forårsage forurening og beskadige pakninger og lejer.

Sørg for, at køleribberne og området omkring motorens kølende luftindtag er fri for snavs. Efter rengøring efterses maskinen for eventuelle hydraulikvæskelækager, skader eller slitage på hydrauliske og mekaniske komponenter.

Opbevaring

Traktionsenhed

1. Rengør traktionsenheden, redskaber og motoren grundigt.
2. Kontroller dæktrykket. Pust alle traktionsenhedens dæk op til 28–41 kPa (4–6 psi).
3. Kontroller, at der ikke er løse dele, som skal være fastspændte, og efterspænd dem om nødvendigt.
4. Smør alle fittings og drejepunkter med fedt eller olie. Tør overskydende smøremiddel af.
5. Slib let med sandpapir, og benyt pletreparationslak på lakerede områder, som er blevet ridsede, har været udsat for stenslag eller har rustpletter.
6. Udfør eftersyn på batteriet og kablerne som beskrevet herunder:
 - A. Fjern batteriklemmerne fra batterierne.
 - B. Rengør batteriet, polerne og klemmerne med en stålbørste og en opløsning med tvekulsurt natron.
 - C. Smør batterierne og kabelforbindelserne ind i Grafo 112X-fedt (Toro-delnr. 505-47) eller vaseline for at forebygge korrosion.
 - D. Genoplad langsomt batteriet efter hver 60 dage i 24 timer for at forhindre blyulfatering af batteriet.

Bemærk: Densiteten på et fuldt opladet batteri er 1,250.

Bemærk: Opbevar batteriet et køligt sted for at undgå hurtig afladning af batteriet. For at forhindre at batteriet fryser til, skal du sørge for, at det er fuldt opladet.

Motor

1. Skift motorolie og filter. Se Udskiftning af motorolie og filter .
2. Start motoren, og lad den køre i tomgang i to minutter.
3. Rengør og efterse luftfilterenheden grundigt. Se Eftersyn af luftfilteret.
4. Forsegl luftfilterindtaget og -udtaget med vejrbestandig tape.
5. Kontroller oliepåfyldningsdækslet og brændstofstankdækslet for at sikre, at de sidder godt fast.

Diagrammer

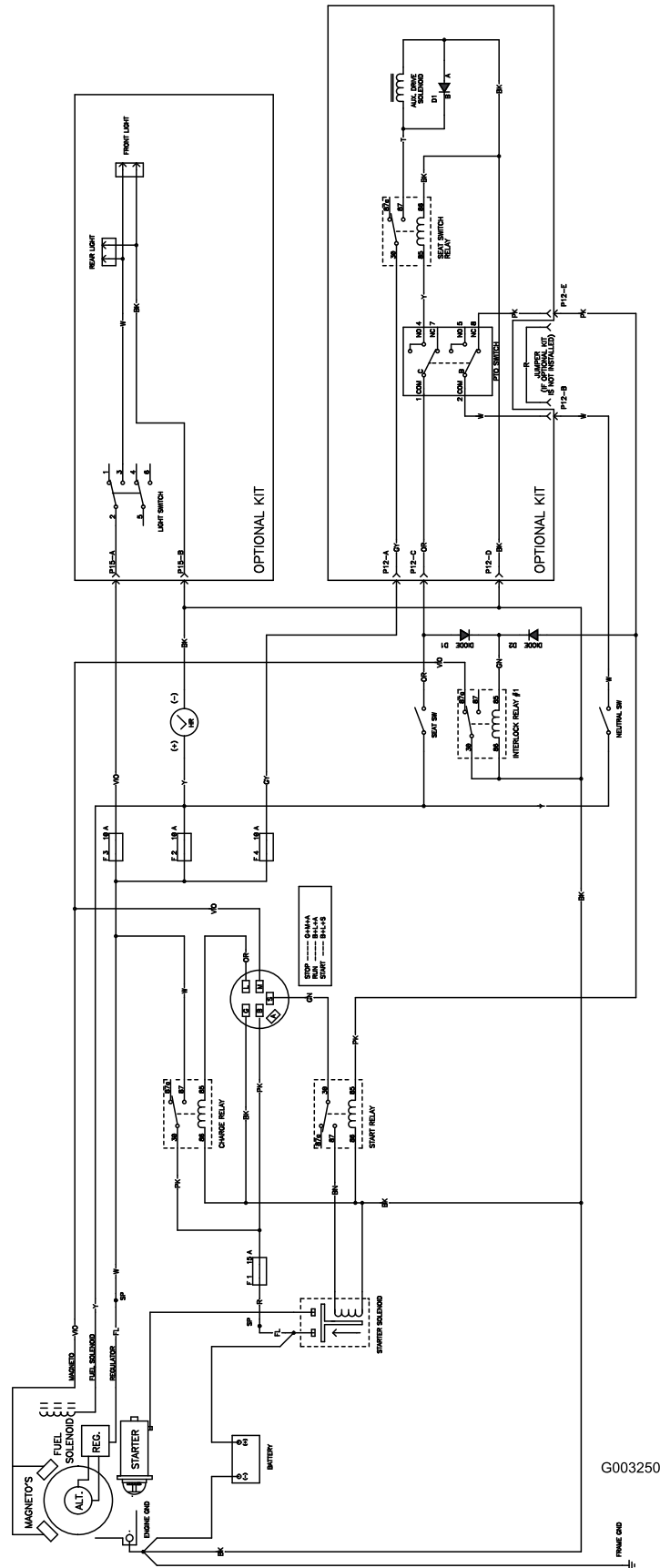

Ledningsdiagram (Rev. B)

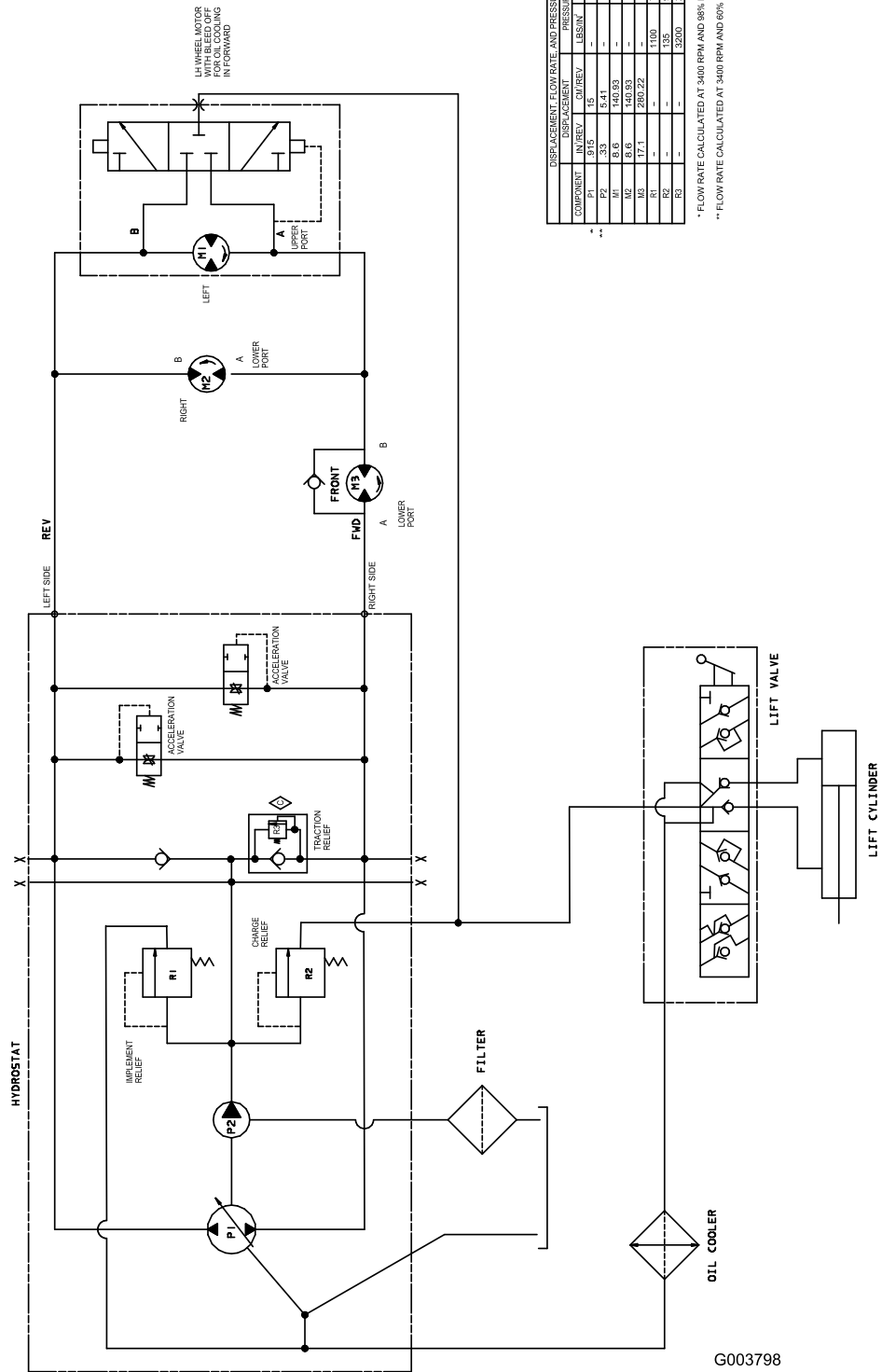

Hydraulikdiagram – model 08703 (Rev. C)

COMPONENT	DISPLACEMENT		PRESSURE		FLOW RATE
	CM ³ /REV	IN ³ /REV	BAR	PSI	
P1	515	31.5	13.2	50.0	-
P2	33	5.41	-	-	2.9
M1	8.5	40.93	-	-	11.0
M2	8.6	40.93	-	-	-
R3	17.1	200.22	1100	15.8	-
R2	-	-	138	4.3	-
R3	-	-	3200	223.7	-

* FLOW RATE CALCULATED AT 3400 RPM AND 98% EFFICIENCY.

** FLOW RATE CALCULATED AT 3400 RPM AND 60% EFFICIENCY.

G003798

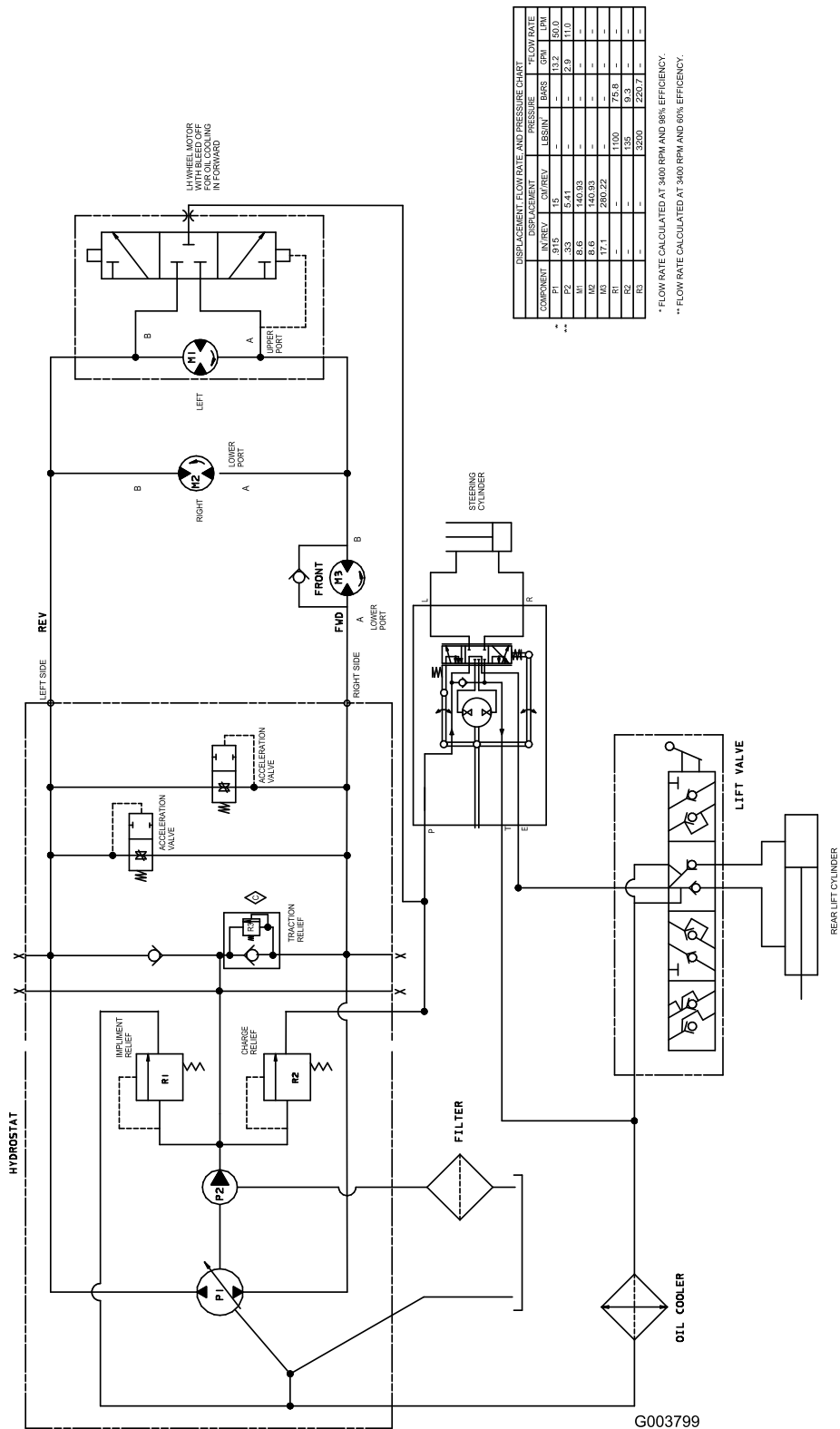

DISPLACEMENT, FLOW RATE, AND PRESSURE CHART

COMPONENT	DISPLACEMENT		PRESSURE		FLOW RATE	
	IN/REV	CM/REV	LB/SQ IN	BAR	GPM	CM ³ /MIN
P1	33	539	-	-	13	200
P2	33	539	-	-	23.9	375
M1	8.6	140.95	-	-	-	11.0
M2	8.6	140.95	-	-	-	-
M3	17.1	280.22	-	-	-	-
M4	-	-	130	18.8	-	-
M5	-	-	130	18.8	-	-
M6	-	-	130	18.8	-	-
M7	-	-	130	18.8	-	-
M8	-	-	130	18.8	-	-
M9	-	-	130	18.8	-	-
M10	-	-	130	18.8	-	-
M11	-	-	130	18.8	-	-
M12	-	-	130	18.8	-	-
M13	-	-	130	18.8	-	-
M14	-	-	130	18.8	-	-
M15	-	-	130	18.8	-	-
M16	-	-	130	18.8	-	-
M17	-	-	130	18.8	-	-
M18	-	-	130	18.8	-	-
M19	-	-	130	18.8	-	-
M20	-	-	130	18.8	-	-
M21	-	-	130	18.8	-	-
M22	-	-	130	18.8	-	-
M23	-	-	130	18.8	-	-
M24	-	-	130	18.8	-	-
M25	-	-	130	18.8	-	-
M26	-	-	130	18.8	-	-
M27	-	-	130	18.8	-	-
M28	-	-	130	18.8	-	-
M29	-	-	130	18.8	-	-
M30	-	-	130	18.8	-	-
M31	-	-	130	18.8	-	-
M32	-	-	130	18.8	-	-
M33	-	-	130	18.8	-	-
M34	-	-	130	18.8	-	-
M35	-	-	130	18.8	-	-
M36	-	-	130	18.8	-	-
M37	-	-	130	18.8	-	-
M38	-	-	130	18.8	-	-
M39	-	-	130	18.8	-	-
M40	-	-	130	18.8	-	-
M41	-	-	130	18.8	-	-
M42	-	-	130	18.8	-	-
M43	-	-	130	18.8	-	-
M44	-	-	130	18.8	-	-
M45	-	-	130	18.8	-	-
M46	-	-	130	18.8	-	-
M47	-	-	130	18.8	-	-
M48	-	-	130	18.8	-	-
M49	-	-	130	18.8	-	-
M50	-	-	130	18.8	-	-
M51	-	-	130	18.8	-	-
M52	-	-	130	18.8	-	-
M53	-	-	130	18.8	-	-
M54	-	-	130	18.8	-	-
M55	-	-	130	18.8	-	-
M56	-	-	130	18.8	-	-
M57	-	-	130	18.8	-	-
M58	-	-	130	18.8	-	-
M59	-	-	130	18.8	-	-
M60	-	-	130	18.8	-	-
M61	-	-	130	18.8	-	-
M62	-	-	130	18.8	-	-
M63	-	-	130	18.8	-	-
M64	-	-	130	18.8	-	-
M65	-	-	130	18.8	-	-
M66	-	-	130	18.8	-	-
M67	-	-	130	18.8	-	-
M68	-	-	130	18.8	-	-
M69	-	-	130	18.8	-	-
M70	-	-	130	18.8	-	-
M71	-	-	130	18.8	-	-
M72	-	-	130	18.8	-	-
M73	-	-	130	18.8	-	-
M74	-	-	130	18.8	-	-
M75	-	-	130	18.8	-	-
M76	-	-	130	18.8	-	-
M77	-	-	130	18.8	-	-
M78	-	-	130	18.8	-	-
M79	-	-	130	18.8	-	-
M80	-	-	130	18.8	-	-
M81	-	-	130	18.8	-	-
M82	-	-	130	18.8	-	-
M83	-	-	130	18.8	-	-
M84	-	-	130	18.8	-	-
M85	-	-	130	18.8	-	-
M86	-	-	130	18.8	-	-
M87	-	-	130	18.8	-	-
M88	-	-	130	18.8	-	-
M89	-	-	130	18.8	-	-
M90	-	-	130	18.8	-	-
M91	-	-	130	18.8	-	-
M92	-	-	130	18.8	-	-
M93	-	-	130	18.8	-	-
M94	-	-	130	18.8	-	-
M95	-	-	130	18.8	-	-
M96	-	-	130	18.8	-	-
M97	-	-	130	18.8	-	-
M98	-	-	130	18.8	-	-
M99	-	-	130	18.8	-	-
M100	-	-	130	18.8	-	-

* FLOW RATE CALCULATED AT 3400 RPM AND 98% EFFICIENCY.
 ** FLOW RATE CALCULATED AT 3400 RPM AND 80% EFFICIENCY.

Hydraulikdiagram – model 08705 (Rev. C)



Toros generelle produktgaranti To års begrænset garanti

Fejl og produkter, der er dækket

The Toro Company og dets søsterselskab, Toro Warranty Company, garanterer i fællesskab i henhold til en aftale mellem dem, at dit Toro-produkt ("produktet") er frit for materialefejl og fejl i den håndværksmæssige udførelse i to år eller 1500 driftstimer*, hvad end der måtte indtræde først. Denne garanti gælder for alle produkter med undtagelse af dybdeluftere (se de separate garantierklæringer for disse produkter). Hvis der forekommer en fejl, som er dækket af garantien, vil vi reparere produktet uden omkostninger for dig. Dette inkluderer fejldiagnose, arbejdsløn, reservedele og transport. Denne garanti løber fra datoen, hvor produktet leveres til den person, som oprindeligt køber den i detailledet.

* Produkt, der er udstyret med timetæller

Sådan får du udført service, der er dækket af garantien

Det påhviler dig at underrette produktforhandleren eller den autoriserede produktforhandler, som du har købt produktet hos, så snart du tror, der er opstået en fejl, som er dækket af garantien. Hvis du har brug for hjælp til at finde frem til en produktforhandler eller en autoriseret forhandler, eller hvis du har spørgsmål vedrørende dine rettigheder eller ansvar i henhold til garantien, kan du kontakte os her:

Toro Commercial Products Service Department
Toro Warranty Company
8111 Lyndale Avenue South
Bloomington, MN 55420-1196, USA
952-888-8801
E-mail: commercial.warranty@toro.com

Ejerens ansvar

Du er som ejer af produktet ansvarlig for at udføre den vedligeholdelse og de justeringer, som er nødvendige i henhold til din *Betjeningsvejledning*. Hvis du ikke udfører den nødvendige vedligeholdelse og de nødvendige justeringer, kan dette danne grundlag for at afvise en reklamation i henhold til garantien.

Genstande og fejl, der ikke er dækket

Det er ikke alle produktfejl eller funktionsfejl, der måtte opstå i garantiperioden, som udgør materialefejl eller fejl i den håndværksmæssige udførelse. Denne garanti dækker ikke følgende:

- Produktfejl, som er en følge af brug af ikke-originale Toro-reservedele eller af installation og brug af ekstra eller modificeret eller ikke-originale Toro-tilbehør og -produkter. Der kan medfølge en separat garantierklæring fra producenten af sådanne enheder.
- Produktfejl, som er en følge af manglende udførelse af anbefalet vedligeholdelse og/eller justeringer. Undladelse af at udføre korrekt vedligeholdelse af Toro-produkterne i henhold til skemaet over anbefalet vedligeholdelse i *Betjeningsvejledningen* kan danne grundlag for afvisning af et garantikrav.
- Produktfejl, som er en følge af at have betjent produktet på en ødelæggende, uagtsom eller hensynsløs måde.
- Reservedele, som forbruges ved brug, medmindre de skønnes at være defekte. Eksempler på reservedele, som forbruges eller opbruges under normal betjening af produktet omfatter, men er ikke begrænset til, bremseklodser og -belægninger, koblingsbelægninger, skæreknive, knivcylindre, bundknive, piber, tændrør, styrehjul, dæk, filtre, remme samt visse sprøjtekomponenter såsom membraner, dyser og kontraventiler osv.
- Fejl, der forårsages af eksterne forhold. Forhold, der anses for at være eksterne forhold, omfatter, men er ikke begrænset til, vejrlig, opbevaringsforhold, forurening, brug af ikke-godkendte kølevæsker, smøremidler, tilsætningsstoffer, gødningsmidler, vand eller kemikalier osv.
- Normal støj, vibration, slid og ælde samt forringelse.

- Normalt slid omfatter, men er ikke begrænset til, beskadigelse af sæder som følge af slitage eller afslidning, slid på malede overflader, ridsede mærkater eller vinduer osv.

Reservedele

Reservedele, der planmæssigt skal udskiftes i forbindelse med nødvendig vedligeholdelse, er kun dækket af garantien i tidsrummet frem til det planmæssige tidspunkt for udskiftning af den pågældende reservedel. Reservedele, der udskiftes i henhold til denne garanti, er dækket af garantien i den originale produktgarantis løbetid og bliver Toros ejendom. Toro træffer endelig beslutning om, hvorvidt en reservedel eller en samlet enhed skal repareres eller udskiftes. Toro har ret til at bruge fabriksreoverede reservedele til reparationer, der er dækket af garantien.

Bemærkning vedrørende garanti for dybdeafladningsbatteri:

Dybdeafladningsbatterier kan levere et samlet, specificeret antal kilowattimer i løbet af deres levetid. Betjenings-, opladnings- og vedligeholdelsesteknikker kan forlænge eller reducere den samlede batterilevetid. Da batterier i dette produkt forbruges, mindses mængden af nyttig batterikraft mellem opladningsintervallerne langsomt, indtil batteriet er helt slidt. Udskiftning af slidte batterier som følge af normalt forbrug påhviler ejeren af produktet. Det kan være nødvendigt at udskifte batterier under produktets normale garantiperiode, hvilke omkostninger ejeren skal afholde.

Omkostninger til vedligeholdelse afholdes af ejeren

Motorjustering, smøring, rengøring og polering, udskiftning af filtre, kølevæske og udførelse af anbefalet vedligeholdelse er eksempler på normal service, som Toro-produkter kræver, og omkostninger i forbindelse hermed afholdes af ejeren.

Generelle betingelser

Det eneste retsmiddel, du har til rådighed i henhold til nærværende garanti, er reparation hos en autoriseret Toro-forhandler.

Hverken The Toro Company eller Toro Warranty Company er ansvarlig for indirekte, hædelige eller følgeskader i forbindelse med brugen af de Toro-produkter, der er dækket af nærværende garanti, herunder omkostninger eller udgifter til at fremskaffe erstatningsudstyr eller service i de perioder, der med rimelighed medgår i forbindelse med funktionsfejl eller manglende rådighed over produktet, mens der udføres reparationer i henhold til garantien. Bortset fra den emissionsgaranti, der er nævnt nedenfor, og kun såfremt denne måtte finde anvendelse, gives ingen anden udtrykkelig garanti. Alle underforståede garantier om salgbarhed og brugsegnethed er begrænset til denne udtrykkelige garantis varighed.

I visse stater er det ikke tilladt at frskrive sig ansvar for hædelige skader og følgeskader eller at begrænse tidsrummet for en underforstået garantis varighed, så ovenstående ansvarsfraskrivelse og begrænsninger gælder muligvis ikke for dig. Denne garanti giver dig bestemte juridiske rettigheder, men derudover kan du også have andre rettigheder, som varierer fra stat til stat.

Bemærkning vedrørende motorgaranti:

Emissionskontrollsystemet på dit produkt kan være dækket af en separat garanti, som overholder de krav, der er fastsat af det amerikanske miljøbeskyttelsesagentur (Environmental Protection Agency, EPA) og/eller rådet for luftressourcer i Californien (California Air Resources Board, CARB). De tilmæssige begrænsninger, der er anført ovenfor, gælder ikke for garantien på emissionskontrollsystemet. Læs garantierklæringen om motoremissionskontrol, som er trykt i *Betjeningsvejledningen* eller indeholdt i motorproducentens dokumentation, for at få yderligere oplysninger.

Andre lande end USA og Canada

Kunder, som har købt Toro-produkter, der er eksporteret fra USA eller Canada, skal kontakte deres Toro-forhandler for at få en garantipolice, som gælder for deres land, provins eller stat. Såfremt du af en eller anden grund er utilfreds med din forhandlers service eller har problemer med at få oplysninger om garantien, bedes du kontakte Toro-importøren.