



Count on it.

Brukerhåndbok

Greensmaster® 3150-trekkenhet

Modellnr. 04357—Serienr. 290000001 og oppover



Advarsel

CALIFORNIA Proposition 65-advarsel

Staten California kjenner til at motoreksosen fra dette produktet inneholder kjemikalier som kan forårsake kreft, fosterskader eller skade forplantningsevnen på andre måter.

Viktig: Denne motoren er ikke utstyrt med en gnistfangerdemper. Det er i strid med Californias Public Resource Code, avsnitt 4442, å bruke motoren i skogs-, busk- eller gressområder. Andre stater eller føderale områder kan ha lignende lover.

Dette tenningsystemet er i overensstemmelse med Canadas ICES-002.

Innledning

Les denne håndboken nøye, slik at du lærer å bruke og vedlikeholde produktet på riktig måte og unngår person- eller produktskade. Du har ansvar for å bruke produktet på en riktig og sikker måte.

Du kan kontakte Toro direkte på www.Toro.com for informasjon om produkter og tilbehør, hjelp til å finne en forhandler eller for å registrere produktet ditt.

Hvis du har behov for service, originale Toro deler eller ekstra informasjon kan du ta kontakt med et autorisert forhandlerverksted eller Toro-kundeservice. Du bør ha modell- og serienummer for ditt produkt for hånden. Figur 1 identifiserer plasseringen av modell- og serienummeret på produktet. Skriv inn numrene i de tomme feltene.

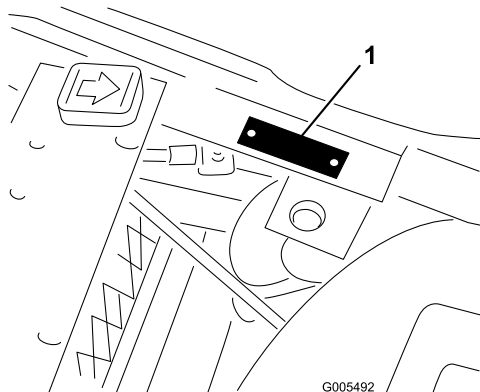

Figur 1

1. Plassering av modell- og serienummer

Modellnr. _____

Serienr. _____

Denne brukerhåndboken identifiserer mulige farer og identifiserer sikkerhetsbeskjeder gjennom sikkerhetsvarslingssymbolet (Figur 2), som varsler om en fare som kan føre til alvorlige skader eller dødsfall hvis man ikke tar de anbefalte forholdsreglene.



Figur 2

1. Sikkerhetsvarslingssymbol

I tillegg brukes to ord for å utheve informasjon. **Viktig** gjør oppmerksom på spesiell mekanisk informasjon og **Merk** henviser til generell informasjon som er verdt å huske.

Innhold

Innledning.....	2	Smøre maskinen.....	32
Sikkerhet.....	4	Vedlikehold av motor.....	33
Regler for sikker bruk.....	4	Overhale lufttrensere.....	33
Toro Gressklippersikkerhet.....	5	Skifte motorolje og filter.....	34
Lydtrykk.....	6	Justere gasskontrollen.....	34
Lydstyrke.....	6	Justere chokekontrollen.....	34
Vibrasjon.....	7	Justere forgasseren og hastighetskontrollen.....	35
Sikkerhets- og instruksjonsmerker.....	7	Skifte tennpluggene.....	35
Montering.....	10	Vedlikehold av drivstoffsystem.....	36
1 Aktivere og lade batteriet.....	11	Skifte drivstoffilteret.....	36
2 Justere setet.....	12	Drivstoffledninger og -koblinger.....	36
3 Installere batteriet.....	13	Vedlikehold av elektrisk system.....	37
4 Montere klippeenhetene (kun for klippeenhetsmodellene 04610 og 04611).....	14	Vedlikeholde batteriet.....	37
5 Legge til bakre ballast.....	15	Vedlikeholde sikringene.....	37
6 Montere CE-merker.....	15	Vedlikehold av drivsystem.....	38
7 Lese håndbøkene og se videoen.....	16	Justere frigiret.....	38
Oversikt over produktet.....	16	Justere transporthastigheten.....	38
Kontroller.....	16	Justere klippehastigheten.....	39
Spesifikasjoner.....	19	Vedlikehold av bremses.....	39
Tilbehør.....	19	Justere bremsene.....	39
Bruk.....	19	Vedlikehold av kontrollsystem.....	40
Sikkerhet først.....	19	Justere løfting og senking av klippeenheten.....	40
Kontrollere motoroljen.....	19	Justere løftesylinerne.....	40
Fylle tanken.....	20	Vedlikehold av hydraulisk system.....	41
Kontrollere nivået på hydraulisk olje.....	21	Skifte hydraulisk olje og filter.....	41
Kontrollere trykket i dekkene.....	22	Kontrollere de hydrauliske ledningene og slangene.....	41
Kontrollere at hjulmutterene er strammet til.....	22	Vedlikehold av klippeenheten.....	42
Innkjøringsfasen.....	22	Sliping.....	42
Starte motoren.....	22	Lagring.....	43
Kontrollere sikkerhetssperresystemet.....	23	Skjemaer.....	44
Kontrollere lekkasjesystemet.....	23		
Stille inn spolehastigheten.....	25		
Forberede maskinen til klipping.....	25		
Opplæringsperiode.....	26		
Før du begynner å klippe.....	26		
Klipping.....	26		
Lekkasjesystemets drift.....	27		
Transport.....	27		
Kontrollere og rengjøre gressklipperen etter bruk.....	27		
Tae trekkenheten.....	28		
Vedlikehold.....	29		
Anbefalt vedlikeholdsplan.....	29		
Kontrolliste for daglig vedlikehold.....	30		
Forberedelse for vedlikehold.....	31		
Ta av setet.....	31		
Jekke opp maskinen.....	31		
Smøring.....	32		

Sikkerhet

Denne maskinen oppfyller eller overgikk CEN-standard EN 836:1997, ISO-standard 5395:1990 og ANSI B71,4-2004-spesifikasjonene som gjaldt da den ble produsert, så sant det legges til 18 kg ballast til det bakre hjulet.

Merk: Tillegg av tilbehør laget av andre produsenter som ikke oppfyller American National Standards Institute-sertifisering vil føre til vegring av denne maskinen.

Hvis føreren eller eieren bruker maskinen på feil måte eller utfører feil vedlikeholdsarbeid, kan det føre til personskader. Følg alltid disse forsiktighetsreglene for å unngå at det skjer en ulykke, og ta alltid hensyn til sikkerhetsvarselsymbolet (Figur 2), som betyr Vis forsiktighet, Advarsel eller Fare – personlige sikkerhetsinstruksjoner. Hvis ikke disse instruksjonene blir tatt hensyn til, kan dette føre til at noen blir alvorlig skadet eller drept.

Regler for sikker bruk

Instruksjonene nedenfor er tatt fra CEN-standard 836:1997, ISO-standard 5395:1990 og ANSI-standard B71.4-2004.

Opplæring

- Les *brugerhåndboken* og annet opplæringsmateriell. Hvis brukerne eller mekanikerne ikke kan lese håndboken, er det eieren som er ansvarlig for å forklare dette materiellet for dem.
- Gjør deg kjent med sikker bruk av utstyret, driftskontrollene og sikkerhetssymbolene.
- Alle operatører og mekanikere skal være opplært. Eieren er ansvarlig for opplæring av brukerne.
- Ikke la barn eller personer som ikke er opplært fra kjøre eller utføre vedlikehold på utstyret. Det kan hende at lokale forskrifter setter en aldersgrense for bruk av denne gressklipperen.
- Eieren/brukeren kan forhindre og er ansvarlig for ulykker eller skader som han/hun, andre personer eller eiendom utsettes for.

Forberedelser

- Vurder terrenget for å avgjøre hvilket tilbehør og utstyr som er nødvendig for å gjøre jobben på en sikker og riktig måte. Bruk bare tilbehør og utstyr som er godkjent av produsenten.

- Ha på deg passende klær, inkludert kraftig fottøy, hjelm, vernebriller og hørselsvern. Langt hår, løstsittende klær eller smykker kan sette seg fast i bevegelige deler.
- Inspiser området der utstyret skal brukes og fjern alle gjenstander som steiner, leker og ledninger som kan slenges opp i luften av maskinen.
- Vær svært forsiktig når du håndterer bensin og andre brennstoffer. De er brannfarlige, og dampen fra dem er eksplosiv.
 - Bruk bare en godkjent kanne eller beholder.
 - Ta aldri lokket av drivstofftanken eller fyll bensin mens motoren går. La motoren bli kald før du fyller på mer drivstoff.
 - Røyk aldri mens du håndterer bensin, og hold deg unna åpen ild eller steder der bensingassen kan antennes av gnister.
 - Du må aldri fylle på eller tømme drivstoff fra maskinen innendørs.
- Kontroller at brukerens kontroller, sikkerhetsbrytere og verneplater er montert og fungerer på korrekt måte. Ikke bruk maskinen hvis disse ikke fungerer som de skal.

Bruk

- Kjør aldri en motor på et innestengt område.
- Må kun kjøres på godt opplyste områder, holdes unna hull i underlaget og andre skjulte farer.
- Påse at alle driv står i nøytral og at parkeringsbremsen er aktivert før man starter motoren. Start kun motoren fra førerposisjonen. Bruk sikkerhetsseler om de finnes.
- Sakk ned farten og vær forsiktig i skråninger. Påse at du kjører i anbefalt retning i skråninger. Dekkeforhold kan påvirke maskinens stabilitet. Vær forsiktig når du kjører i nærheten av kanter.
- Sakk ned farten og vær forsiktig når du svinger og når du skifter retning i skråninger.
- Bruk aldri uten at alle skydd er forsvarlig på plass. Kontroller at alle sperrene er montert, at de er riktig justert og at de fungerer som de skal.
- Innstillingen av motorregulatoren må ikke forandres, og motoren må ikke ruses.
- Stopp på flat mark, senk klippeenhetene, koble ut drivverket, sett på parkeringsbremsen (hvis den fulgte med), slå alltid av motoren før du forlater førersetet, f.eks. for å tømme gresskurvene.

- Stopp utstyret og inspiser maskinen etter at den har truffet gjenstander eller hvis det oppstår unormal støy. Foreta alle nødvendige reparasjoner før bruk opptas igjen.
- Hold hender og føtter borte fra klippeenhetene.
- Se bak- og nedover før du rygger, slik at du ikke kjører på noen.
- Ta aldri med passasjerer og hold dyr og andre tilstedeværende borte.
- Kjør sakte, og vær forsiktig når du svinger og krysser veier og fortau. Stopp spolene hvis de ikke beveger seg.
- Ikke bruk gressklipperen når du er påvirket av alkohol eller medisiner
- Vær forsiktig når du skal sette maskinen på en tilhenger eller lastebil, og når du skal sette den ned på bakken igjen.
- Vær forsiktig når du nærmer deg hjørner, busker, trær eller annet som reduserer synsfeltet.
- Hold hender og føtter borte fra bevegelige deler. Du må aldri foreta justeringer mens motoren går hvis du kan unngå det.
- Lad opp batteriene på et åpent sted med god ventilasjon og borte fra gnister eller åpen ild. Koble laderen fra strømuttaket før du kobler den til eller fra batteriet. Ha på deg beskyttelsesklær, og bruk verktøy som er isolert.
- Hold alle delene i god stand, og sørg for at delene og de hydrauliske koblingene er tette. Skift ut slitte eller skadde merker.

Toro Gressklippersikkerhet

Listen nedenfor inneholder sikkerhetsinformasjon som er beregnet for Toro-produkter, eller annen sikkerhetsinformasjon som du bør være klar over at ikke er inkludert i ANSI-standarden.

Dette produktet kan amputere hender og føtter og slenge gjenstander opp i luften. Følg alltid alle sikkerhetsinstruksjoner for å unngå alvorlige skader eller dødsulykker.

Hvis du bruker dette produktet til andre formål enn det er beregnet på, kan du utsette deg selv eller andre for fare.

Bruk

Vedlikehold og oppbevaring

- Kople ut drivverket, senk klippeenhetene, sett på parkeringsbremsen, stopp motoren, ta ut nøkkelen og kople fra tennpluggledningen(e). Vent til alle bevegelige deler har stoppet før du foretar justeringer, rengjøring eller reparasjoner.
- Fjern gress og rusk fra klippeenhetene, drivverk, lyddemperne og motoren for å unngå at det begynner å brenne. Tørk opp eventuelt olje- eller drivstofføl.
- La motoren bli kald før du setter den bort, og oppbevar ikke gressklipperen i nærheten av åpen ild.
- Steng drivstofforsyningen under lagring eller transportering. Lagre ikke i nærheten av flammer eller tapp ut innendørs.
- Parker maskinen på en jevn flate.
- La aldri personer uten opplæring vedlikeholde eller reparere maskinen.
- Bruk jekkestøtter til å støtte komponentene når det er nødvendig.
- Vær forsiktig når du reduserer trykket i komponenter under trykk.
- Koble fra batteriet, eller ta ledningene av tennpluggen(e), før du foretar reparasjoner. Koble kablen fra den negative polen først, og deretter den andre kablen fra den positive polen. Når du kobler kablene til igjen, kobler du først til den positive polen og deretter den negative.
- Vær forsiktig når du kontrollerer spolene. Bruk hansker, og vær forsiktig når du kontrollerer spolene.
- Lær deg hvordan du raskt kan stoppe motoren.
- Ha alltid på kraftig skotøy. Bruk ikke maskinen hvis du har på deg sandaler, tennissko eller joggesko. Bruk av vernesko og langbukser anbefales og er påbudt i henhold til enkelte lokale bestemmelser og forsikringsforskrifter.
- Vær forsiktig når du håndterer drivstoff. Tørk opp eventuelt søl.
- Kontroller daglig at sperrebryterne fungerer som de skal.
- Før du forsøker å starte motoren, må du koble ut alle knivkoblinger, sette motoren i fri og sette på parkeringsbremsen.
- Du må være oppmerksom når du bruker maskinen. Slik unngår du å miste kontrollen:
 - Ikke kjør i nærheten av bunkere, grøfter, bekker eller andre fareområder.
 - Reduser hastigheten når du tar skarpe svinger. Unngå å starte og stoppe plutselig.
 - Denne maskinen er ikke beregnet eller utstyrt for kjøring på veier, og er et saktekjørende kjøretøy. Hvis du må krysse eller ferdes på en offentlig vei, bør du kjenne og overholde lokalt regelverk, som

krav om lys, skilting av saktekjørende kjøretøy og reflekser.

- Se opp for trafikk når du krysser eller er i nærheten av veier. Overhold alltid vikeplikten.
- Bruk bremsene når du kjører nedover, slik at du kjører sakte framover og har kontroll over maskinen.
- Gresskurvene må være på plass når spolene eller grafserne er i drift for å oppnå maksimal sikkerhet. Slå av motoren før du tømmer gresskurvene.
- Hev klippeenheten når du kjører fra ett arbeidsområde til et annet.
- Ikke ta på motoren, lyddemperen eller eksosrøret mens motoren er i gang eller like etter at den er stoppet. Disse områdene er svært varme, og du kan brenne deg på dem.
- Hold deg unna rotasjonsskjermen på siden av motoren slik at du unngår direkte kontakt med kroppen eller klærne.
- Hvis en klippeenhet treffer en hard gjenstand eller vibrerer unormalt skal du stanse umiddelbart, slå av motoren, vente til all bevegelse stanser og inspisere maskinen for skader. En skadet spole eller motstål må repareres eller skiftes ut før driften gjenopptas.
- Før du reiser deg fra setet, må du sette styrespaken i fri (N), heve klippeenhetene og vente til spolene har sluttet å rotere. Sett på parkeringsbremsen. Stopp motoren, og ta ut tenningsnøkkelen.
- Vær forsiktig når du kjører på tvers i skråninger. Ikke start eller stopp plutselig når du kjører i oppover- eller nedoverbakke.
- Føreren må være dyktig til og opplært i å kjøre i skråninger. Uforsiktig kjøring i skråninger kan føre til at du mister kontrollen og at maskinen velter. Dette kan føre til personskader, eller i verste fall dødsfall.
- Hvis motoren stanser eller mister fart og ikke klarer å komme til toppen av skråningen skal du ikke snu maskinen rundt. Du må alltid rygge sakte rett ned bakken.
- Hvis en person eller et dyr plutselig kommer inn på eller befinner seg i nærheten av klippeområdet, må du **slutte å klippe**. Hvis du ikke er forsiktig når du bruker maskinen, kan kombinasjonen av bakkevinkelen, rikosjetter og feilplasserte sikkerhetsskydd føre til at noen skades av gjenstander som slynges gjennom luften. Ikke fortsett å klippe før disse er fjernet fra området.
- Når maskinen står uten tilsyn, må du sørge for at klippeenhetene er hevet, spolene ikke roterer, nøkkelen ikke står i tenningen og parkeringsbremsen er på.

Vedlikehold og oppbevaring

- Kontroller at alle koblingene for hydrauliske ledninger er tette, og at alle hydrauliske slanger og ledninger er i god stand før systemet settes under trykk.
- Hold kropp og hender borte fra hull eller dyser som sprøyter ut hydraulisk olje under høyt trykk. Bruk papp eller papir til å lete etter lekkasjer, ikke hendene. Hydraulisk væske som kommer ut under trykk, kan trenge gjennom huden og forårsake alvorlige skader.
- Før du kobler fra eller utfører vedlikehold eller reparasjoner på det hydrauliske systemet, må du slippe ut alt trykket i systemet ved å stoppe motoren og senke klippeenhetene og det andre utstyret til bakkenivå.
- Kontroller med jevne mellomrom at drivstoffledningene er tette, og at de ikke er slitte. Stram og reparer dem etter behov.
- Hvis du må ha motoren i gang for å utføre en vedlikeholdsjustering, må du passe på at klær, hender, føtter og andre kroppsdelar ikke kommer i nærheten av klippeenhetene, tilbehør eller bevegelige deler, særlig skjermen på siden av motoren. Hold alle på avstand.
- Ikke kjør motoren med for høyt turtall ved å endre regulatorinnstillingene. La en autorisert Toro-forhandler kontrollere maksimal hastighet med en turteller, slik at det blir utført på en sikker og nøyaktig måte.
- Motoren må stenges før man sjekker oljen eller tilsetter olje til veivhuset.
- Ta kontakt med en autorisert Toro-forhandler hvis det er nødvendig med store reparasjoner eller du trenger hjelp.
- For å oppnå optimal ytelse og holde maskinen i sikkerhetsgodkjent stand bruker du bare ekte Toro-reservedeler og -tilbehør. Reservedeler og tilbehør som er laget av andre produsenter kan være farlige og de kan derfor føre til at garantien blir ugyldig.

Lydtrykk

Denne maskinen har et maksimalt lydtrykksnivå på 83 dBA ved operatørens øre, basert på måling av identiske maskiner i henhold til ISO 11094 og EN 836.

Lydstyrke

Denne maskinen har et garantert lydstyrkenivå på 105 dBA, basert på måling av identiske maskiner i henhold til ISO 11094.

Vibrasjon

Denne enheten overgår ikke hånd-armvibrasjonsnivået på 2,5 m/s², basert på måling av identiske maskiner i henhold til EN 1033.

Denne enheten overgår ikke vibrasjonsnivået for hele kroppen på 0,5 m/s², basert på måling av identiske maskiner i henhold til direktiv EN 1032.

Sikkerhets- og instruksjonsmerker



Sikkerhetsmerker og -instruksjoner er lett synlige for føreren og er plassert i nærheten av alle områder som representerer en potensiell fare. Bytt ut alle merker som er ødelagte eller mangler.

GREENSMASTER 3150

QUICK REFERENCE AID

SEE OPERATOR'S MANUAL

CHECK/SERVICE (daily)

1. OIL LEVEL, ENGINE
2. OIL LEVEL, HYDRAULIC TANK
3. BRAKE FUNCTION
4. INTERLOCK SYSTEM:
 - 4a. SEAT INTERLOCK
 - 4b. NEUTRAL SENSOR
 - 4c. MOW SENSOR
 - 4d. PARKING BRAKE INTERLOCK
5. LEAK DETECTOR ALARM
6. AIR FILTER & PRECLEANER
7. ENGINE COOLING FINS
8. TIRE PRESSURE
 - (8 - 12 psi front, 8 - 15 psi rear)
9. BATTERY
10. LUBRICATION

FLUID SPECIFICATIONS / CHANGE INTERVALS

See operator's manual for initial change	FLUID TYPE	CAPACITY	CHANGE INTERVALS		FILTER PART NO.
			FLUID	FILTER	
A. ENGINE OIL	SAE 30 SG	*1.75 qts.	50 HRS.	100 HRS.	492932
B. AIR CLEANER	_____	_____	_____	100 HRS.	394018
C. FUEL FILTER	_____	_____	_____	1000 HRS.	94-2690
D. HYDRAULIC OIL	MOBIL DTE 15M	8 1/2 GAL.	800 HRS.	800 HRS.	105-0438
E. FUEL TANK	UNLEADED GAS	7 GAL.	_____	_____	_____

*Including filter

105-8291

105-8291

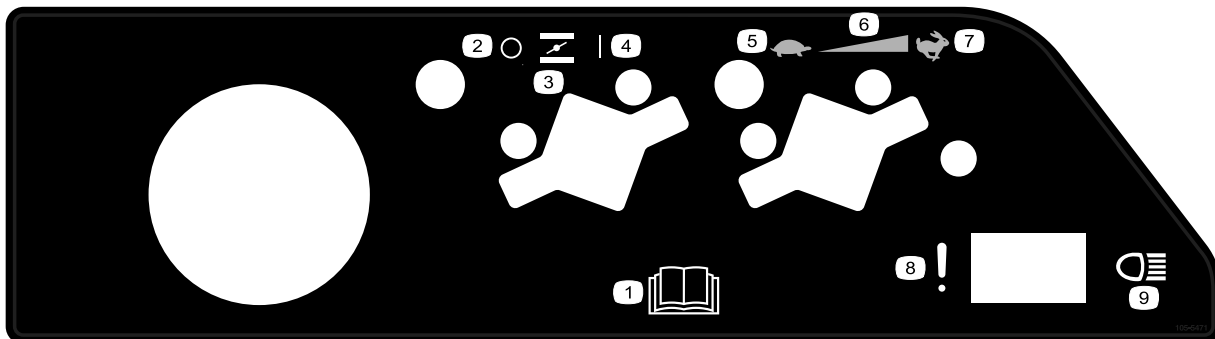

105-5471

- | | |
|--|--|
| <ol style="list-style-type: none"> 1. Les <i>Brukerhåndboken</i>. 2. Av 3. Choke 4. På 5. Sakte | <ol style="list-style-type: none"> 6. Kontinuerlig regulerbar innstilling 7. Hurtig 8. Funksjonsfeil (lekkasjealarmtest) 9. Frontlys |
|--|--|

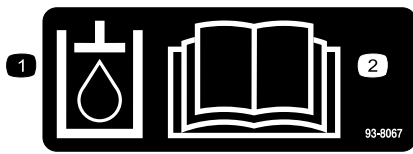

93-8067

1. Hydraulisk olje
2. Les *Brukerhåndboken*.

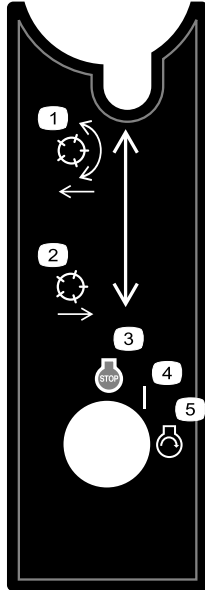

105-8305

1. Senk og koble til spolene.
2. Hev og koble fra spolene.
3. Stopp motoren
4. På
5. Start motoren



93-9051

1. Les *brukerhåndboken*.

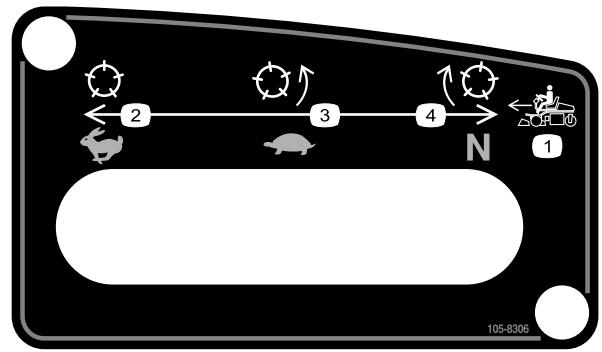

105-8306

1. Hastigheter fremover
2. Hurtig – for transport.
3. Sakte – for klipping.
4. Fri – for sliping.

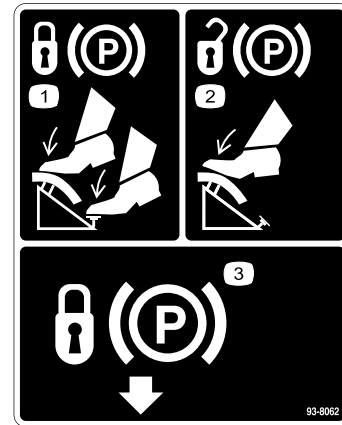

93-8062

1. Hvis du vil sette på parkeringsbremsen, må du trykke inn bremsepedalen og parkeringsbremselåsen.
2. Når du vil frakoble parkeringsbremsen, trykker du inn bremsepedalen.
3. Parkeringsbremselås

WARNING **READ MANUAL**

FAILURE TO FOLLOW THESE INSTRUCTIONS MAY RESULT IN INJURY.

LOS OPERADORES DEBEN ESTAR MUY BIEN CAPACITADOS EN UNA OPERACION SEGURA.

- CHECK OPERATION OF ALL INTERLOCKS AND BRAKES DAILY.
- KEEP GUARDS AND SHIELDS IN PLACE
- APPLY BRAKES WHEN TRAVELING DOWN HILL.
- DO NOT OPERATE UNLESS TRAINED.
- KEEP PEOPLE AND PETS AWAY FROM MACHINE.
- BEFORE LEAVING OPERATOR'S POSITION:
 - TURN OFF REELS
 - PLACE TRANSMISSION IN "NEUTRAL" POSITION.
 - ENGAGE PARKING BRAKE.
 - TURN KEY TO "OFF", REMOVE KEY.

104-2053

104-2053



26-7170

1. Resirkuler

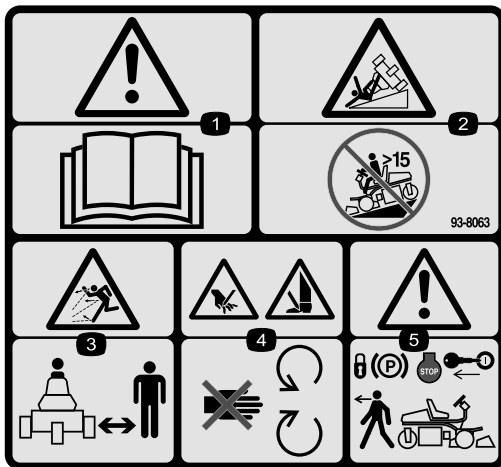

93-8063

Kun CE-modell, erstatter 104-2053

1. Advarsel – les *brukerhåndboken*.
2. Velfarefare – du må ikke kjøre maskinen i skråninger som er over 15 grader.
3. Fare for at gjenstander slynges gjennom luften – hold trygg avstand fra maskinen.
4. Fare for å kutte hender og føtter – hold trygg avstand fra bevegelige deler.
5. Advarsel – sett på parkeringsbremsen, stopp motoren og ta nøkkelen ut av tenningen før du forlater maskinen.



93-6688

1. Advarsel – les instruksjonene før du utfører service eller vedlikehold.
2. Kuttefare for hender og føtter – stopp motoren og vent til alle bevegelige deler har stoppet.

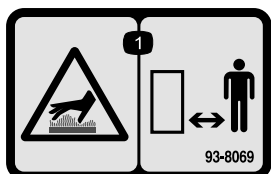

93-8069

1. Varm overflate/brannskadefare – hold deg på trygg avstand fra den varme overflaten.



98-4387

1. Advarsel – bruk hørselsvern.



Batterisymboler

Noen av eller alle disse symbolene finnes på ditt batteri

1. Eksplosjonsfare
2. Ingen bål, åpne flammer eller røyk.
3. Kaustisk væske/fare for brannskade
4. Bruk vernebriller
5. Les *Brakerhåndboken*.
6. Hold andre på trygg avstand fra batteriet.
7. Bruk vernebriller – eksplosive gasser kan påføre deg blindhet og andre skader.
8. Batterisyre kan forårsake blindhet og alvorlige brannskader.
9. Skyll straks øynene med vann og søk legehjelp.
10. Inneholder bly – må ikke kastes.

GREENSMASTER 3150/3250							
1	5 2		8 3		11 4		6
	3,8 MPH 6,1 Km/h	5,0 MPH 8,0 Km/h	3,8 MPH 6,1 Km/h	5,0 MPH 8,0 Km/h	3,8 MPH 6,1 Km/h	5,0 MPH 8,0 Km/h	
0,062" / 1,6mm	N/R	N/R	9	N/R	9	N/R	7
0,094" / 2,4mm	N/R	N/R	9	N/R	9	N/R	
0,125" / 3,2mm	N/R	N/R	9	N/R	9	N/R	
0,156" / 4,0mm	N/R	N/R	9	N/R	9	N/R	
0,188" / 4,8mm	N/R	N/R	9	N/R	7	N/R	
0,218" / 5,5mm	N/R	N/R	9	N/R	6	N/R	
0,250" / 6,4mm	7	N/R	6	7	5	7	
0,312" / 7,9mm	6	N/R	5	6	4	6	
0,375" / 9,5mm	6	7	4	5	4	5	
0,438" / 11,1mm	6	6	4	5	3	4	
0,500" / 12,7mm	5	6	3	4	N/R	N/R	
0,625" / 15,9mm	4	5	3	3	N/R	N/R	
0,750" / 19,0mm	3	4	3	3	N/R	N/R	
0,875" / 22,2mm	3	4	N/R	3	N/R	N/R	
1,000" / 25,4mm	3	3	N/R	N/R	N/R	N/R	

114-4615

1. Klippehøyde
2. Spole med fem kniver
3. Spole med åtte kniver
4. Spole med elleve kniver
5. Spole – klippehastighet
6. Hurtig
7. Kontinuerlig regulerbar innstilling
8. Sakte

Montering

Løse deler

Bruk diagrammet nedenfor som en sjekklister for å kontrollere at alle delene er sendt.

Prosedyre	Beskrivelse	Ant.	Bruk
1	Ingen deler er nødvendige	–	Aktivere og lade batteriet.
2	Høyre trinn Selvgjengende skrue Ventilbeskyttelse Låseskrue (5/16 x 3/4 tomme) Mutter (5/16 tomme) Valsetapp	1 2 1 2 2 1	Justere setet
3	Bolt (1/4 x 5/8 tomme) Mutter (1/4 tomme)	2 2	Installere batteriet.
4	Styrestag Bolt (nr. 10 x 5/8 tommer) Låsemutter (nr. 10) Klippeenhet Skive Kulebolt Gresskurv	1 1 1 3 6 6 3	Installer klippeenhetene.
5	Ingen deler er nødvendige	–	Legg til bakre ballast.
6	Varselmerke (93-8063)	1	Monter CE-merker, om nødvendig.
7	Brukerhåndbok Brukerhåndbok for motoren Delekatalog Førervideo Inspeksjonsskjema for forhåndslevering Støysertifikat Sertifiseringsdokument Utslippsgaranti Tenningsnøkler	1 1 1 1 1 1 1 1 2	Les håndbøkene og se videoen før du bruker maskinen.

1

Aktivere og lade batteriet

Ingen deler er nødvendige

Prosedyre

Bruk i første omgang kun elektrolytt (egenvekt på 1,265) for å fylle batteriet.

Advarsel

CALIFORNIA

Proposition 65-advarsel

Batteriklemmer og -poler og tilknyttet tilbehør inneholder bly og bly sammensetninger. Dette er kjemikalier som kan forårsake kreft og forplantningsskader. Vask hendene etter håndtering.

1. Fjern vingemutterene, skivene og batteriklemmene, og løft ut batteriet.

Viktig: Prøv ikke å tilsette elektrolytt mens batteriet er i maskinen. Du kan komme til å søle, og forårsake korrosjon.

2. Rengjør toppen av batteriet og fjern utluftingshettene (Figur 3).

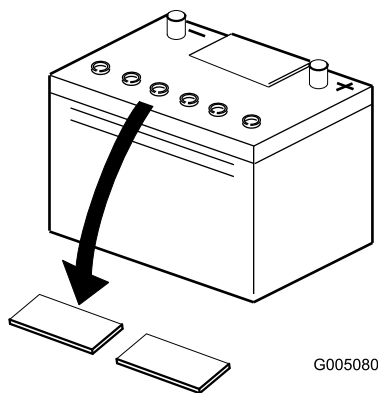

Figur 3

3. Fyll hver celle forsiktig med elektrolytt til platene er dekket med ca. 6 mm væske (Figur 4).

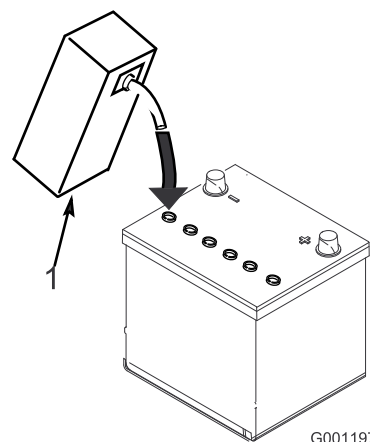

Figur 4

1. Elektrolytt

4. La elektrolytten trekke inn i platene i ca. 20–30 minutter. Etterfyll etter behov for å holde elektrolyttnivået på ca. 6 mm fra bunnen av påfyllingsbrønnen (Figur 4).
5. Koble en batterilader på 2–4 A til batteripostene. Lad batteriet i to timer ved 4 A eller i fire timer ved 2 A til den spesifikke egenvekten er 1.250 eller høyere og temperaturen er minst 16 °C med fri gassutviklingen i alle cellene.



Når batteriet lades, utvikles det gasser som kan eksplodere.

Røyk aldri i nærheten av batteriet, og hold gnister og åpen ild borte fra batteriet.

6. Når batteriet er oppladet, kobler du laderen fra strømuttaket og batteripolene.

Merk: Etter at batteriet har blitt aktivert, tilsett kun destillert vann for å erstatte normalt tap, selv om vedlikeholdsfrie batterier ikke skal kreve vann under normale driftsforhold.

Advarsel

CALIFORNIA

Proposition 65-advarsel

Batteriklemmer og -poler og tilknyttet tilbehør inneholder bly og bly sammensetninger. Dette er kjemikalier som kan forårsake kreft og forplantningsskader. Vask hendene etter håndtering.



Batteripolene eller metallverktøy kan kortslutte mot metallkomponenter og forårsake gnister. Gnistene kan føre til at batterigassene eksploderer, noe som kan forårsake personskade.

- Når du fjerner eller monterer batteriet, må du passe på at batteripolene ikke kommer i kontakt med metalleder på gressklipperen.
- La ikke metallverktøy kortslutte mellom batteripolene og metalleder på gressklipperen.



Hvis man ikke aktiverer batteriet på korrekt måte, kan dette føres til batteriet avgir store mengder gass og/eller ødelegges tidligere enn ellers.

2

Justere setet

Deler som er nødvendige for dette trinnet:

1	Høyre trinn
2	Selvgjengende skrue
1	Ventilbeskyttelse
2	Låseskrue (5/16 x 3/4 tomme)
2	Mutter (5/16 tomme)
1	Valsetapp

Prosedyre

1. Fjern låsemutteren (Figur 5) og setebraketten (brukes under transport) som er festet til den høyre bakre setejusteringsskruen, og kast dem. Braketten viser ikke.

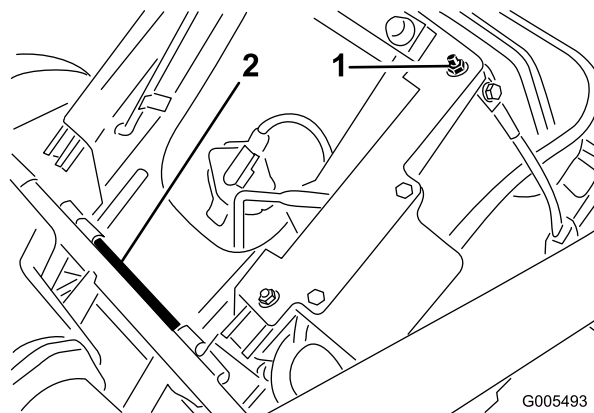

Figur 5

1. Låsemutter (brakett)
2. Setets roteringsstang

2. Fjern splinten og roteringsstangen som fester setet (i transportstillingen). Fjern setet (Figur 5). Kast hårnålssplinten.
3. Fjern splinten som fester styrearmens låseknot (Figur 6), og fjern knotten.

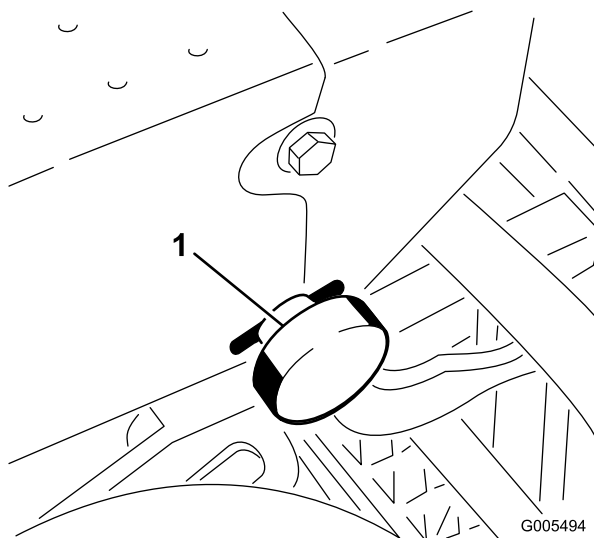

Figur 6

1. Styrearmens låseknot

4. Kutt over remmen som fester styrearmen til seterammen, og vri styrearmen til oppreist driftsstilling.
5. Sving styrearmen til vertikal driftsstilling (hakk). Fest med låseknotten og splinten (Figur 7).

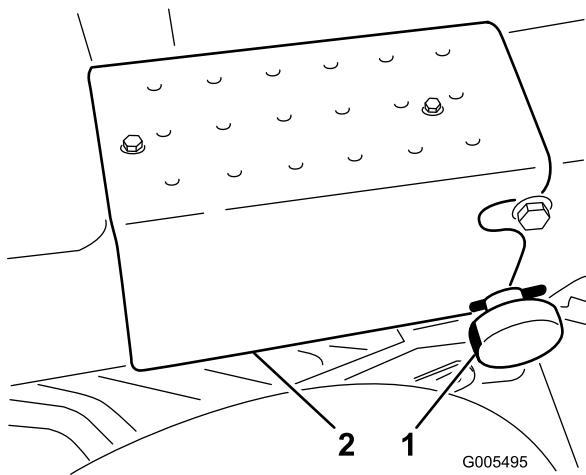

Figur 7

1. Styrearmens låseknot 2. Høyre trinn

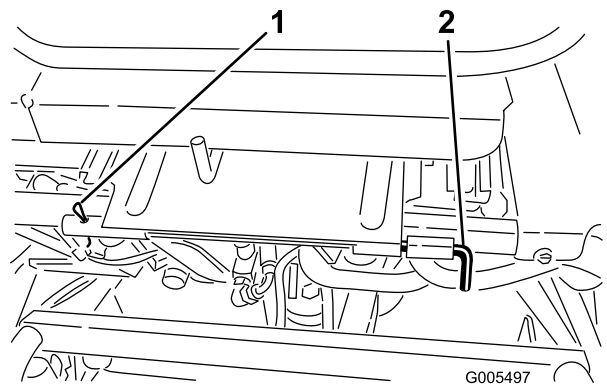

Figur 9

1. Splint 2. Setets roteringsstang

6. Monter høyre trinn til rammen med to selvgjengende skruer (Figur 7).
7. Monter ventilbeskyttelsen til høyre side for setebasen med to låseskruer (5/16 x 5/8 tommer) og mutre. Plasser beskyttelsen som vist i Figur 8.

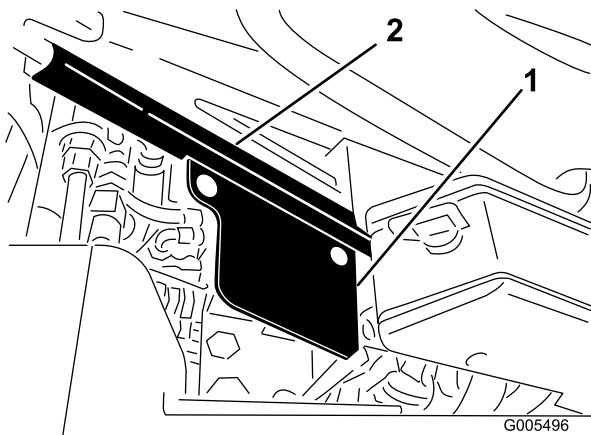

Figur 8

1. Ventilbeskyttelse 2. Foten av setet

8. Monter setet i driftsstilling (Figur 9). Monter setets roteringsstang og valsetapp.

Viktig: Påse at tappen ved baksiden av setebasen smekker inn i setelåsen. Hvis ikke, løsne (de to) setelåsmutterene og omplasser låsen til den griper fatt i tappen. Stram mutterene for å låse justeringen.

9. Koble til de to ledningsfastspennerkoblingene
10. Juster seteinnstillingen og styrearmen etter behov.

Merk: For å oppnå 2,5 tommer ekstra justeringsrom framover, monter setet i de fremste monteringshullene i setemonteringsplaten.

3

Installere batteriet

Deler som er nødvendige for dette trinnet:

2	Bolt (1/4 x 5/8 tomme)
2	Mutter (1/4 tomme)

Prosedyre

1. Sett i batteriet med batteripolene vendt mot maskinens fremside.
2. Kople de positive batterikablene (røde) fra startsolenoïden til den positive polen (+) på batteriet (Figur 10). Fest dem med en skrunøkkel, og dekk polene med vaselin. Pass på at kablen ikke ligger over setet (i den bakerste stillingen), da dette vil resultere i slitasje eller skade på kablen.



Batteripolene eller metallverktøy kan kortslutte mot metallkomponenter og forårsake gnister. Gnistene kan føre til at batterigassene eksploderer, noe som kan forårsake personskade.

- Når du fjerner eller monterer batteriet, må du passe på at batteripolene ikke kommer i kontakt med metalleder på gressklipperen.
- La ikke metallverktøy kortslutte mellom batteripolene og metalleder på gressklipperen.

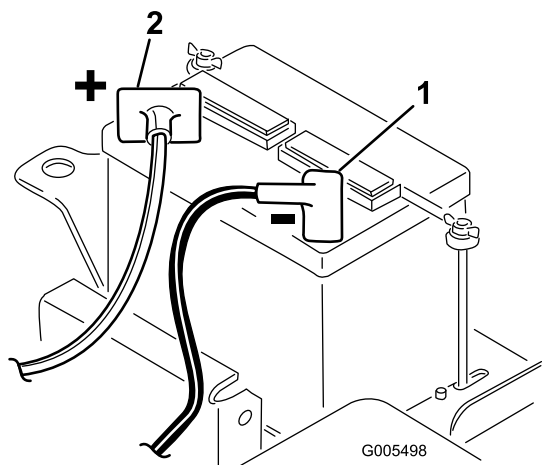

Figur 10

1. Negativ (-) 2. Positiv (+)

3. Koble de to svarte ledningene (fra nederst på motoren) til den negative (-) batteripolen. Fest dem med en skrunøkkel, og dekk polene med vaselin.



Feilaktig ruting av batterikabler kan skade gressklipperen og kablene samt forårsake gnister. Gnistene kan føre til at batterigassene eksploderer, noe som kan forårsake personskade.

- Ta alltid av den negative (svarte) batterikabelen før du kobler fra den positive (røde) kabelen.
- Koble alltid til den positive (røde) batterikabelen før du setter på den negative (svarte) kabelen.

4. Monter batteriklemmene og –skivene, og fest dem med vingemuttre.
5. Plasser poldekslet over den positive (+) batteripolen.

4

Montere klippeenhetene (kun for klippeenhetsmodellene 04610 og 04611)

Deler som er nødvendige for dette trinnet:

1	Styrestag
1	Bolt (nr. 10 x 5/8 tommer)
1	Låsemutter (nr. 10)
3	Klippeenhet
6	Skive
6	Kulebolt
3	Gresskurv

Prosedyre

Merk: Når du sliper, stiller inn klippehøyden eller utfører annet vedlikehold på klippeenhetene, må du oppbevare klippeenhetenes spolemotorer i støtterørene på fremsiden av rammen for å forhindre at slangene skades.

1. Fjern klippeenhetene fra kartongene. Monter og juster som oppgitt i klippeenhetens *brugerhåndbok*. Bruk målestangen fra settet med løse deler til å justere klippehøyden.
2. Sett en skive og en kulebolt på hver ende av den fremre valsen på klippeenhetene (Figur 11).

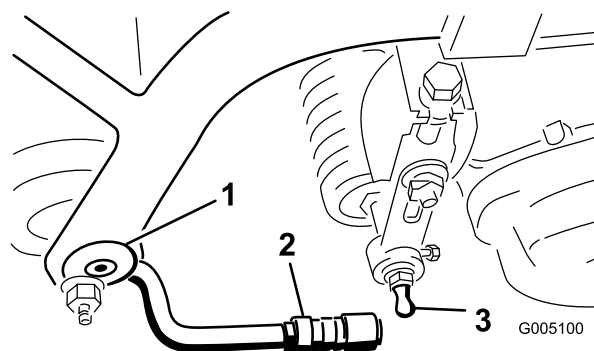

Figur 11

1. Trekkramme 3. Kulebolt
2. Trekkarm

3. Skyv klippeenheten under trekkrammen, og fest løftevalsen på løftearmen (Figur 12).

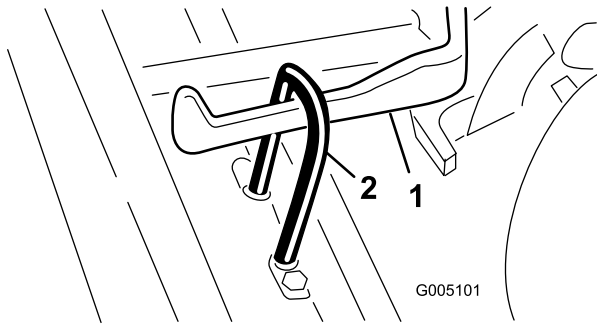

Figur 12

1. Løftearm
2. Løftekrok

4. Skyv hylsen tilbake på kuleleddet og roter trekkarmen ned, slik at kuleskålen passer over kulebolten. Slipp hylsen, slik at den glir over bolten og låser delene sammen (Figur 11).
5. Monter kurvene på trekkrammene, løsne låsemutterne på trekkarmene og juster kuleskålene til det er en klaring på 6–13 mm mellom kanten på kurven og spoleknivene eller det fremre skyddet.

Merk: Dette forhindrer kurven i å velte klippeenheten fremover slik at løftevalsen hopper av løftearmen under klipping.

Pass på at kurvkannten er like langt fra spoleknivene på tvers av alle spolene. Hvis kurven er for nær spolen, kan det hende at spolen kommer i kontakt med kurven når du hever klippeenheten opp fra bakken.

6. Rett opp kuleskålene i kuleleddene slik at den åpne siden av skålen midtstilles mot kulebolten. Trekk til låsemutterne for å feste kuleskålene (Figur 13).

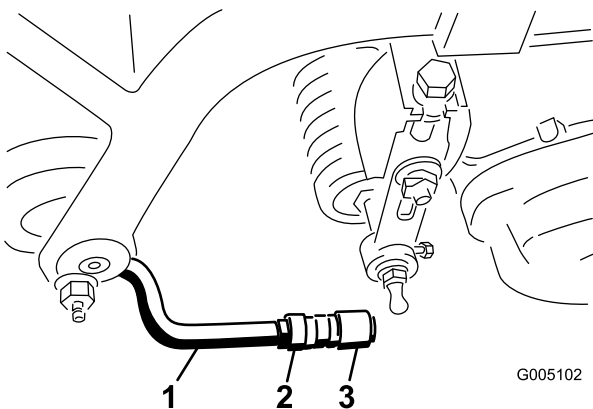

Figur 13

1. Trekkarm
2. Låsemutter
3. Kuleledd

7. Monter monteringsboltene for spolemotoren på hver av klippeenhetene. La ca. 13 mm av gjengene være eksponert på hver monteringsbolt (Figur 14).

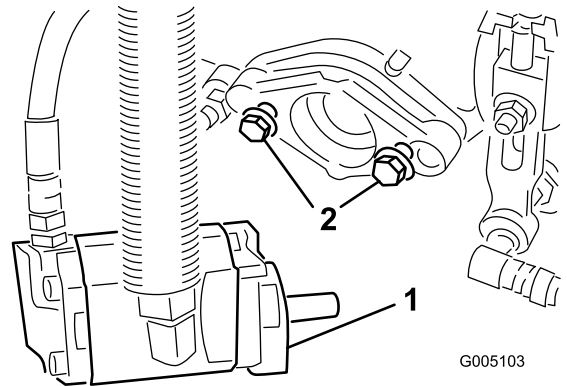

Figur 14

1. Bolter
2. Spolemotor

8. Fjern de beskyttende dekslene fra klippeenhetene og spolemotorens aksler.

Merk: Ta vare på de beskyttende dekslene for klippeenhetene. Monter dem for å beskytte lagrene til klippeenheten når du tar av spolemotorene.

9. Bruk en håndholdt fettsprøyte til å fylle hulrommet ved enden av klippeenheten med smørefett nr. 2 til vanlig bruk.
10. Smør rent smørefett på motorens kileaksel, og monter motoren ved å rotere den med klokken, slik at motorflensene går klar av boltene. Vri motoren mot klokken til flensene er omringet av bolter.
11. Stram monteringsboltene (Figur 14).

5

Legge til bakre ballast

Ingen deler er nødvendige

Prosedyre

Denne enheten overholder ANSI-standarden B71.4-2004 når 18 kg kalsiumklorid legges til bakhjulet som ballast.

Viktig: Hvis et hjul med kalsiumklorid punkterer, må enheten fjernes fra gresset så raskt som mulig. For å hindre mulig skade på gressdekket, bløtgjør umiddelbart utsatt område med vann.

6

Montere CE-merker

Deler som er nødvendige for dette trinnet:

1	Varselmerke (93-8063)
---	-----------------------

Prosedyre

Hvis denne maskinen skal brukes i CE, skal varselmerket (93-8063) festes over det engelske varselmerket (104-2053).

7

Lese håndbøkene og se videoen

Deler som er nødvendige for dette trinnet:

1	Brukerhåndbok
1	Brukerhåndbok for motoren
1	Delekatalog
1	Førervideo
1	Inspeksjonsskjema for forhåndslevering
1	Støysertifikat
1	Sertifiseringsdokument
1	Utslippsgaranti
2	Tenningsnøkler

Prosedyre

1. Les disse håndbøkene.
2. Se på operatørvideoen.
3. Lagre dokumentasjonen på et trygt sted.

Oversikt over produktet

Kontroller

Bremsepedal

Bremsepedalen (Figur 15) utløser en selvbevegende mekanisk brems av trommeltypen, som er plassert på hvert av de fremre trekkhjulene.

Parkeringsbremseknapp

Hvis du trykker inn bremsepedalen for å aktivere bremsen og deretter trykker inn den lille knappen som er indikert (Figur 15), vil dette holde bremsene aktivert under parkering. Kople fra bremsen ved å trykke inn bremsepedalen. Lås alltid parkeringsbremsen når du forlater maskinen.

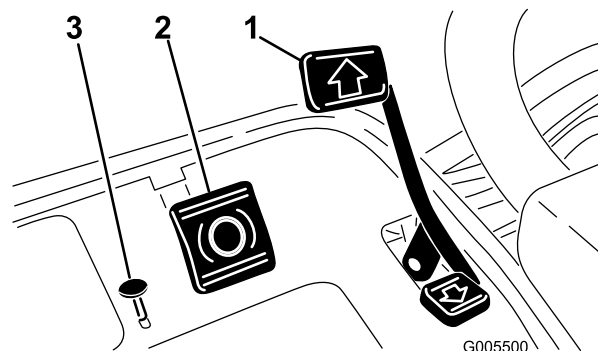

Figur 15

1. Trekkpedal
2. Bremsepedal
3. Parkeringsbremseknapp

Trekk- og bremsepedal

Trekkpedalen (Figur 15) har tre funksjoner: bevege maskinen forover, bakover og stanse maskinen. Trykk ned den øvre delen av pedalen for å kjøre fremover, og den nedre delen av pedalen for å kjøre bakover eller for å hjelpe til med å stanse opp når du kjører fremover. Sett pedalen i fri når du vil stanse maskinen. Du må ikke lene hælen på reverspedalen når du kjører fremover (Figur 16).



Figur 16

Gasskontroll

Føreren kan variere farten med gasspedalen (Figur 17). Hvis du beveger gasskontrollen mot hurtig-stillingen, øker turtallet, og hvis du beveger gasskontrollen mot sakte-stillingen, reduseres turtallet.

Merk: Motoren kan ikke stanses ved hjelp av gasskontrollen.

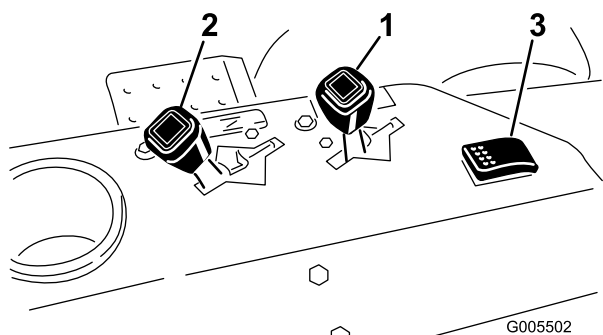

Figur 17

- | | |
|------------------|---------------------------|
| 1. Gasskontroll | 3. Lekkasjetest/-lysbyter |
| 2. Chokekontroll | |

Choke

For å starte en kald motor, må du lukke forgasserens choke ved å dra chokekontrollen (Figur 17) fremover til stengt-stillingen. Når motoren er startet, regulerer du choken slik at motoren går jevnt. Åpne choken ved å dra den bakover til åpen-stillingen så snart som mulig. En varm motor trenger lite eller ingen choke.

Lekkasjetest/-lysbyter

Flytt bryteren (Figur 17) bakover fra den midtre driftsstillingen for å kontrollere at lekkasjearmen og tidsforsinkelsen virker som de skal. Skru bryteren fremover for å bruke ekstralysene.

Timeteller

Timetelleren (på det venstre kontrollpanelet) viser hvor mange timer maskinen har vært i drift. Den virker så snart nøkkelbryteren vris til på-stillingen.

Justeringsspak for sete

Denne spaken, på venstre side av setet (Figur 18), muliggjør en fire tommers frem- og bakoverjustering av setet.

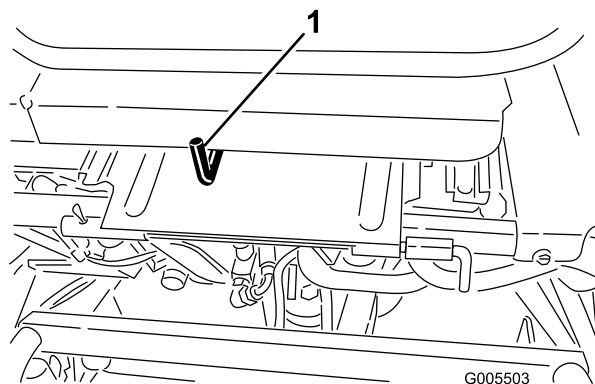

Figur 18

1. Justeringsspak for setet

Kontroll for heving/senking av klippeenheten

Hvis du flytter kontrollen (Figur 19) fremover mens maskinen er i drift, senkes klippeenhetene og spolene startes. Dra kontrollen bakover for å stanse spolene og heve klippeenhetene. Under drift kan spolene stanses ved å dra kontrollen raskt tilbake for så å slippe den igjen. Du kan starte spolene igjen ved å dra kontrollen fremover.

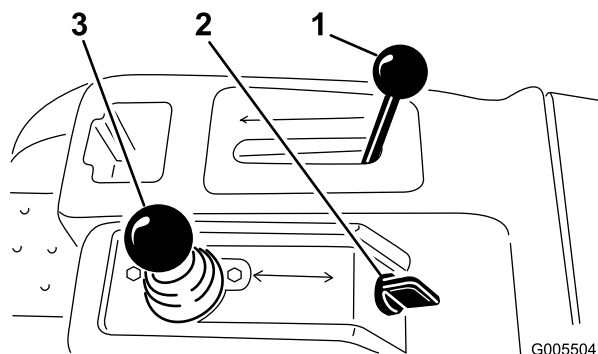

Figur 19

- | | |
|-------------------|---|
| 1. Styrespak | 3. Kontroll for heving/senking av klippeenheten |
| 2. Tenningsbryter | |

Styrespak

Styrespaken (Figur 19) har to trekkvalg samt en Nøytral-stilling. Det er tillatt å skifte fra klipping til transport eller omvendt (ikke nøytral) mens maskinen er i bevegelse. Dette vil ikke forårsake skade.

- Bakre stilling – nøytral og sliping
- Midtre stilling – klipping
- Fremre stilling – transport

Tenningsnøkkel

Sett nøkkelen i bryteren (Figur 19), og vri den med klokken så langt som mulig mot Start-stillingen for å starte motoren. Slipp nøkkelen så snart motoren starter. Nøkkelen vil flytte seg til på-stillingen. Stopp motoren ved å vri nøkkelen mot klokken til av-stillingen.

Rattets låsespak

Vri spaken (Figur 20) fremover for å løsne på justeringen, hev eller senk rattet til passelig høyde og vri spaken tilbake for å stramme justeringen.

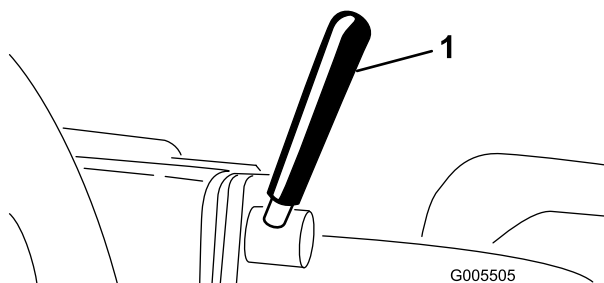

Figur 20

1. Rattets låsespak

Styreamens låseknot

Løsne knotten (Figur 21) til kanten går klar av hakkene på styrearmen. Hev eller senk styrearmen til ønsket høyde mens du stiller inn kanten på knotten i forhold til styrearmen. Stram knotten for å låse justeringen.

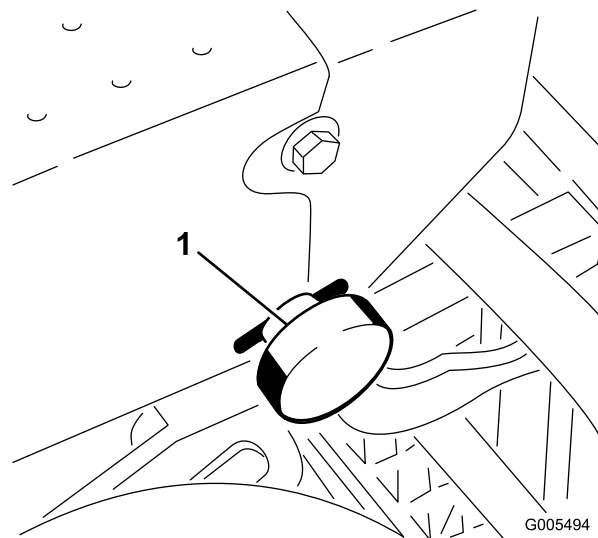

Figur 21

1. Styreamens låseknot

Drivstoffventil

Lukk avstengingsventilen (Figur 22) under drivstofftanken når du oppbevarer eller transporterer maskinen på lastebil eller tilhenger.

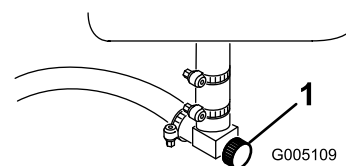

Figur 22

1. Bensinkran (under drivstofftanken)

Slipespak

Bruk slipespaken (Figur 23) sammen med kontrollspaken for senking og heving av klippeenhetene for å slipe spolene.

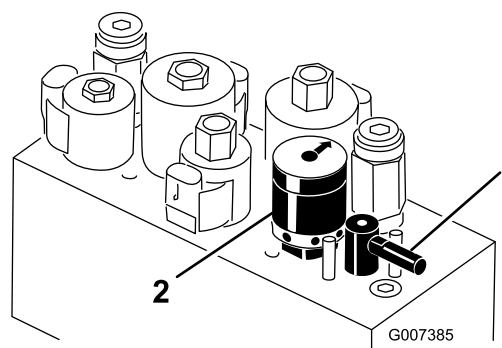

Figur 23

1. Slipespak
2. Spolehastighetskontroll

Spolehastighetskontroll

Bruk spolehastighetskontrollen (Figur 23) for å justere turtallet på spolene.

Spesifikasjoner

Merk: Spesifikasjoner og konstruksjon kan forandres uten varsel.

Total bredde inkl. spolene	177 cm
Total lengde	228,6 cm
Total høyde	123,2 cm
Samlet vekt med spolene	570 kg
Nettovekt (tørr)	440 kg
Klippebredde	149,9 cm
Hjulets sliteløp	125,7 cm
Hjulavstand	119,1 cm
Klippehastighet (justerbar)	Hastighet med klipping: Ca. 3–8 km/t.
Transporthastighet	Ca. 14 km/t
Revershastighet	4 km/t
Spolehastighet	Ca. 1975 o/min

Tilbehør

Et utvalg av Toro-godkjent tilbehør kan bruke sammen med maskinen for å forbedre og utvide dens funksjoner. Kontakt din Authoriserte Toro-forhandler eller distributør eller besøk www.Toro.com for å få en liste over alt godkjent tilbehør.

Bruk

Merk: Angi hva som er høyre og venstre side på maskinen ved å stå i normal arbeidsstilling.

Sikkerhet først

Vi ber deg om å se nøye på alle sikkerhetsinstruksjoner og symboler i avsnittet om sikkerhet. Kunnskap om dette kan forhindre personskader.

Bruk av beskyttelsesutstyr, for eksempel for (men ikke begrenset til) øynene, ørene, føttene og hodet, anbefales.



Denne maskinen har en lydstyrke på over 85 dB(A) ved operatørens øre og kan føre til hørselsskade hvis du utsettes for denne lydstyrken i lengre perioder.

Bruk hørselsvern når du bruker denne maskinen.

Kontrollere motoroljen

Motoren fraktes med 1,65 liter olje i veivhuset (med filter), men oljenivået må uansett kontrolleres før og etter at motoren startes for første gang.

Bruk bare førsteklasses rensende olje med klassifisering SG, SH eller SJ fra American Petroleum Institute (API) eller høyere. Anbefalt viskositet (vekt) er SAE 30.

1. Sett maskinen på en jevn flate.
2. Ta ut peilestaven, og tørk av den med en ren klut. Sett peilestaven inn i røret, og pass på at den når helt ned (Figur 24).

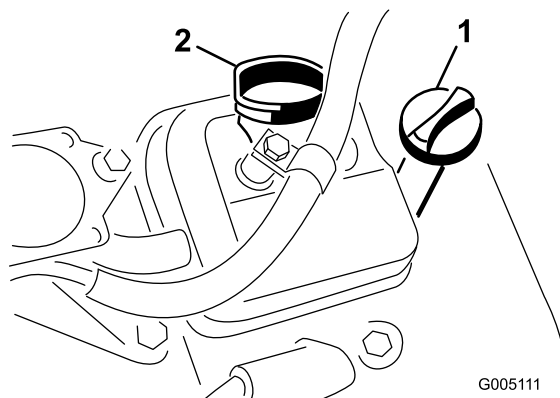

Figur 24

1. Peilestav
2. Påfyllingslokk

3. Ta peilestaven ut av røret, og kontroller oljenivået.

4. Hvis oljenivået er lavt må du fjerne påfyllingslokket fra ventildekselet og helle olje inn i åpningen i ventildekselet til oljenivået når opp til Full-merket på peilestaven. Hell i olje sakte, og kontroller nivået ofte underveis. **Ikke fyll på for mye.**

Viktig: Kontroller oljenivået daglig eller etter hver 8. driftstime.

5. Sett peilestaven på plass, og skru på oljelokket.

Fylle tanken

Bruk vanlig **blyfri** bilbensin (minimum 85 oktan). Lavoktan blybensin kan brukes hvis blyfri ikke er tilgjengelig.

Viktig: Bruk aldri metanol, bensin som inneholder metanol, eller gasohol som inneholder mer enn 10 % etanol, da dette kan skade motorens drivstoffsystem. Bensinen må ikke blandes med olje.



Bensin er meget brannfarlig, og under visse forhold svært eksplosivt. Brann eller eksplosjon forårsaket av bensin kan påføre deg og andre brannskader samt ødelegge eiendom.

- Fyll opp drivstofftanken utendørs på et åpent område når motoren er nedkjølt. Tørk opp eventuelt bensinsøl.
- Fyll aldri på drivstofftanken inni en lukket tilhenger.
- Tanken må ikke fylles helt opp. Fyll bensin på tanken helt til nivået når opp til 25 mm under bunnen av påfyllingshalsen. Tomrommet i tanken gir bensinen plass til å utvide seg.
- Røyk aldri mens du håndterer bensin, og hold deg unna åpen ild eller steder der bensingassen kan antennes av gnister.
- Bensin må oppbevares på en godkjent kanne, utenfor barns rekkevidde. Kjøp aldri mer bensin enn til 30 dagers forbruk.
- Ikke bruk uten at hele eksossystemet er på plass og i korrekt arbeidstilstand.



Under enkelte forhold ved fylling av drivstoff kan statisk elektrisitet utløses og føre til at gnister antenner bensindamp. Brann eller eksplosjon forårsaket av bensin kan påføre deg og andre brannskader samt ødelegge eiendom.

- Sett alltid bensinkannen på bakken i god avstand fra kjøretøyet før du fyller bensin.
- Ikke fyll opp bensinkannen inne i et kjøretøy eller på en lastebil eller tilhenger, fordi tepper eller presenninger kan isolere kannen og hemme utladning av eventuell statisk elektrisitet.
- Når dette lar seg gjøre, skal drivstoffdrevet utstyr tas ut av lastebilen eller tilhengeren og fylles med drivstoff mens hjulene står på bakken.
- Hvis dette ikke lar seg gjøre, og maskinen må fylles med bensin mens den står på lastebilen, bør du bruke en bensinkanne til å fylle bensin i stedet for å fylle direkte fra bensinpumpen.
- Hvis det er helt nødvendig å fylle bensin direkte fra pumpen, må påfyllingstuten være i kontakt med kanten på drivstofftanken eller kannens åpning helt til du er ferdig med å fylle.

1. Rengjør rundt, og ta av lokket på drivstofftanken (Figur 25).

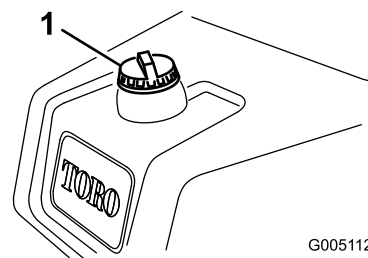

Figur 25

1. Drivstofftanklokk
2. Fyll på vanlig blyfri bensin på drivstofftanken helt til nivået når opp til 25 mm under bunnen av påfyllingshalsen.

Dette tomrommet i tanken gir bensinen plass til å utvide seg. **Tanken må ikke fylles helt opp.**

Merk: Drivstofftanken har en kapasitet på 26,6 liter.

3. Skru bensinlokket godt på igjen. Tørk opp eventuelt bensinsøl.

Kontrollere nivået på hydraulisk olje

Den hydrauliske beholderen fylles på i fabrikken med rundt 32 l væske av høy kvalitet. Kontroller den hydrauliske væsken før du starter maskinen for første gang, og deretter hver dag. Anbefalte erstatningsvæsker er:

Toro Premium All Season Hydraulic Fluid (Tilgjengelig i spann på 19 liter eller fat på 208 liter. Se delekatalogen eller kontakt Toro-distributør for å få oppgitt delenumre.)

Alternative væsker: Hvis Toro-væske ikke er tilgjengelig kan andre væsker brukes forutsatt at de oppfyller alle følgende materialegenskaps- og bransjespesifikasjoner. Vi anbefaler ikke bruk av syntetisk væske. Forhør deg med oljeforhandleren din for å finne et egnet produkt

Merk: Toro er ikke ansvarlig for skader som skyldes uegnede erstatninger. Bruk bare produkter fra anerkjente produsenter som kan stå for sine anbefalinger.

Hydraulisk væske med høy viskositetsindeks og lavt flytpunkt mot slitasje, ISO VG 46

Materielle egenskaper:

Viskositet, ASTM D445	cSt ved 40 °C 44 til 48 cSt ved 100 °C 7,9 til 8,5
Viskositetsindeks ASTM D2270	140 til 160

Flytepunkt, ASTM D97	-37 °C til -45 °C
----------------------	-------------------

Bransjespesifikasjoner:

Vickers I-286-S (Quality Level), Vickers M-2950-S (Quality Level), Denison HF-0

Viktig: ISO VG 46-flergradsvæsken har vist seg å ha maksimal ytelse under en rekke ulike temperaturforhold. Når maskinen brukes i høye temperaturer (18 °C til 49 °C), kan den hydrauliske oljen ISO VG 68 gi forbedret ytelse.

Premium biologisk nedbrytbar hydraulisk væske – MobilEAL EnviroSyn 46H

Viktig: Mobil EAL EnviroSyn 46H er den eneste syntetiske og biologisk nedbrytbare oljen som er godkjent av Toro. Denne oljen er kompatibel med elastomerne som benyttes i Toros hydraulikksystemer, og er egnet til en rekke temperaturforhold. Denne oljen er kompatibel med tradisjonelle mineraloljer, men for å oppnå maksimal biologisk nedbrytbarhet og ytelse, må

det hydrauliske systemet tømmes fullstendig for tradisjonell olje. Oljen er også tilgjengelig i spann på 19 liter eller fat på 209 liter fra Mobil-forhandlere.

Merk: Mange hydrauliske oljer er nesten fargeløse, noe som gjør det vanskelig å oppdage lekkasjer. Et rødt fargestoff for den hydrauliske oljen er tilgjengelig på flasker på 20 ml. Én flaske er nok til 15–22 liter med hydraulisk olje. Bestill delenr. 44-2500 fra en autorisert Toro-forhandler. **Dette røde fargestoffet anbefales ikke for bruk med biologisk nedbrytbare oljer. Bruk heller konditorfarge.**

Viktig: Uavhengig av hvilken hydraulisk olje som benyttes, skal alle trekkenheter som benyttes til å klippe grøntområder utenfor greenen eller til vertikalklipping, eller som benyttes i omgivelsestemperaturer på 29 °C til 49 °C, være utstyrt med oljekjølersett, delenr. 105-8339.

1. Sett maskinen på en jevn flate. Pass på at maskinen har kjølt seg ned, slik at oljen er kald. Kontroller oljenivået ved å sjekke seglasset på siden av reserveoljetanken (Figur 26). Hvis oljenivået er opp til Full-merket ved siden av måleren, er det tilstrekkelig høyt.
2. Hvis oljenivået er under Full-merket på reservetanken, må du fjerne lokket fra den hydrauliske oljetanken og forsiktig fylle på hydraulisk væske av god kvalitet helt til nivået når opp til merket ved siden av seglasset. Du må ikke blande oljer. Sett på lokket.

Viktig: For å forhindre at systemet forurenses, må du rengjøre oppå de hydrauliske oljeholderne før du lager hull i dem. Pass på at påfyllingstuten og trakten er rene.

Merk: Kontroller de hydrauliske delene visuelt. Kontroller om det er lekkasjer, løse fester, deler som mangler, blokkerte åpninger etc. Rett opp feil etter behov.

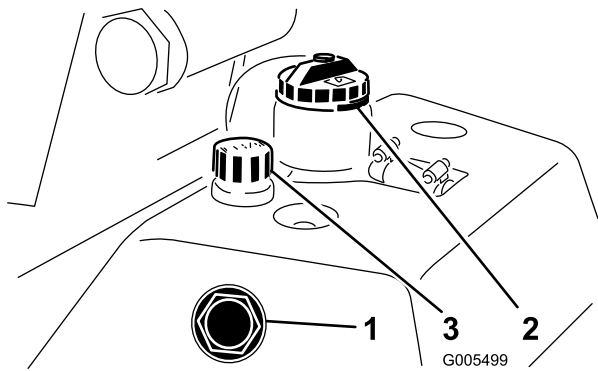

Figur 26

- | | |
|-------------------------------------|--------------------------|
| 1. Seglass | 3. Ekstra tankventilator |
| 2. Lokket på den hydrauliske tanken | |

Kontrollere trykket i dekkene

De har fylt ekstra mye luft i dekkene på fabrikken med tanke på frakting. Reduser trykket til riktig nivået før du tar enheten i bruk.

Varier trykket i dekkene foran avhengig av gressforholdene, fra et minimum på 8 psi til et maksimum på 12 psi (55 til 83 kPa).

Varier trykket i dekkene bak fra et minimum på 8 psi til et maksimum på 15 psi (55 til 103 kPa).

Kontrollere at hjulmutterene er strammet til



Hvis du ikke opprettholder korrekt tilstramming av hjulmutrene kan det føre til personskafer.

Stram hjulmutterene til 95–122 Nm etter 1–4 driftstimer og gjenta etter 10 driftstimer. Stram deretter til etter 200 driftstimer.

Innkjøringsfasen

Se i brukerhåndboken for motoren som følger med maskinen for oljebytte- og vedlikeholdsfremgangsmåter som anbefales under innkjøringsfasen.

Det er kun nødvendig med åtte timer klipping for å kjøre inn gressklipperen.

Ettersom de første driftstimene er avgjørende for hvor driftssikker maskinen blir i fremtiden, bør du følge nøye med på funksjonene og ytelsen slik at små feil oppdages og rettes opp før de blir store. Undersøk maskinen ofte

under innkjøringsfasen for å kontrollere om det finnes lekkasjer, løse fester eller andre feil.

For å sikre optimal ytelse i bremsesystemet, må du kjøre inn bremsene før du tar maskinen i bruk. For å kjøre inn bremsene, må du holde dem inne mens du kjører i klippehastighet helt til bremsene er varme, noe du kjenner på lukten. Det kan hende at du må justere bremsene etter innkjøringen. Se Justere bremsene.

Starte motoren

Merk: Kontroller området under maskinen for å forsikre deg om at det ikke ligger rusk der.

1. Sett deg i setet, lås parkeringsbremsen, kople fra kontrollspaken for heving/senking av klippeenheten og sett styrespaken i fri.
2. Ta foten av trekkpedalen, og kontroller at den står i fri.
3. Flytt chokespaken til lukket-stillingen (kun når du starter en kald motor) og gasspaken til halv hastighet.
4. Sett i tenningsnøkkelen, og vri den med klokken til motoren starter. Når motoren er startet, regulerer du choken slik at motoren går jevnt. Åpne choken ved å dra den bakover til av-stillingen så snart som mulig. En varm motor trenger lite eller ingen choke.
5. Kontroller maskinen ved hjelp av følgende rutiner så snart motoren har startet:
 - A. Sett gassen i hurtig-stillingen, og koble deretter raskt til spolene ved å flytte kontrollspaken for heving/senking av klippeenheten fremover. Klippeenhetene skal senke seg, og alle spolene snu seg.
 - B. Flytt kontrollspaken for heving/senking av klippeenheten bakover. Spolene skal stanse, og klippeenhetene heve seg til transport-stillingen.

Viktig: Stopp motoren. Kontroller kantene på alle kurvene for å være sikker på at de ikke kommer i kontakt med spolen under klippingen. Hvis det er kontakt mellom dem, må du justere trekkarmene. Se Montere klippeenhetene.
 - C. Trykk inn bremsepedalen for å unngå at maskinen beveger på seg, og styr trekkpedalen ved hjelp av stillingene fremover og bakover.
 - D. Fortsett med den ovennevnte fremgangsmåten i 1–2 minutter. Sett styrespaken i fri, lås parkeringsbremsen og slå av motoren.
 - E. Kontroller om det har oppstått oljelekkasjer. Hvis dette er tilfellet, må du kontrollere om de hydrauliske koblingene er tette. Hvis det

fortsetter å lekke olje, må du ta kontakt med en lokal Toro-forhandler og, om nødvendig, bytte ut deler.

Viktig: Det er normalt at det er litt olje på motoren eller hjulførseglingene. Førseglingene trenger litt smøring for å fungere som de skal.

Merk: Fordi maskinen er ny og lagrene og spolene er stramme, må du benytte innstillingen for høy hastighet for å utføre denne kontrollen. Dette behøves muligens ikke etter innkjøringsfasen.

Kontrollere sikkerhetssperresystemet



Hvis sikkerhetssperrebryterne blir frakoblet eller skadet, kan det hende at maskinen virker på en uventet måte som forårsaker personskader.

- Ikke rør sperrebryterne.
- Kontroller sperrebryterne daglig, og bytt ut ødelagte brytere før du bruker maskinen.

Hensikten med sikkerhetssperresystemet er å forhindre at maskinen går når det er fare for at føreren eller maskinen kan skades.

Sikkerhetssperresystemet er konstruert slik at det forhindrer motoren i å starte hvis ikke:

- Trekkpedalen står i fri.
- Styrespaken står i fri.

Sikkerhetssperresystemet er konstruert slik at det forhindrer maskinen i å starte hvis ikke:

- Parkeringsbremsen er frakoblet.
- Føreren sitter i setet.
- Styrespaken står i stillingen klipping eller transport.

Sikkerhetssperresystemet gjør at spolene ikke kan brukes med mindre styrespaken står i klippestillingen.

Utfør følgende systemkontroller daglig for å være sikker på at sperresystemet fungerer som det skal:

1. Sitt i setet, sett trekkpedalen og styrespaken i fri og sett på parkeringsbremsen. Forsøk å trykke inn trekkpedalen. Hvis du ikke klarer å trykke inn pedalen, betyr det at sperresystemet fungerer som

det skal. Løs problemet dersom det ikke fungerer ordentlig.

2. Sitt i setet, sett trekkpedalen og styrespaken i fri og sett på parkeringsbremsen. Sett styrespaken i stillingen klipping eller transport, og forsøk å starte motoren. Hvis du ikke klarer å starte motoren, betyr det at sperresystemet fungerer som det skal. Løs problemet dersom det ikke fungerer ordentlig.
3. Sitt i setet, sett trekkpedalen og styrespaken i fri og sett på parkeringsbremsen. Start motoren og sett styrespaken i stillingen klipping eller transport. Hvis motoren dør, betyr det at sperresystemet fungerer som det skal. Løs problemet dersom det ikke fungerer ordentlig.
4. Sitt i setet, sett trekkpedalen og styrespaken i fri og sett på parkeringsbremsen. Start motoren. Koble fra parkeringsbremsen, sett styrespaken i klippestillingen og reis deg fra setet. Hvis motoren dør, betyr det at sperresystemet fungerer som det skal. Løs problemet dersom det ikke fungerer ordentlig.
5. Sitt i setet, sett trekkpedalen og styrespaken i fri og sett på parkeringsbremsen. Start motoren. Flytt kontrollspaken for heving/senking av klippeenheten bakover for å senke klippeenhetene. Klippeenhetene skal ikke begynne å rotere. Hvis de begynner å rotere, fungerer ikke sperresystemet som det skal. Finn årsaken til problemet.

Kontrollere lekkasjesystemet

Lekkasjesystemet er laget for å hjelpe til med å oppdage lekkasjer i det hydrauliske oljesystemet. Hvis oljenivået i den største hydrauliske beholderen synker med 118–177 ml, stenges flytebryteren. Etter en forsinkelse på ett sekund, slår alarmen seg på og varsler føreren (Figur 29). Utvidelse av oljen som et resultat av at maskinen varmes opp under bruk, forårsaker at oljen transporteres til reserveoljebeholderen. Oljen flyter tilbake til hovedtanken når tenningsbryteren slås av.

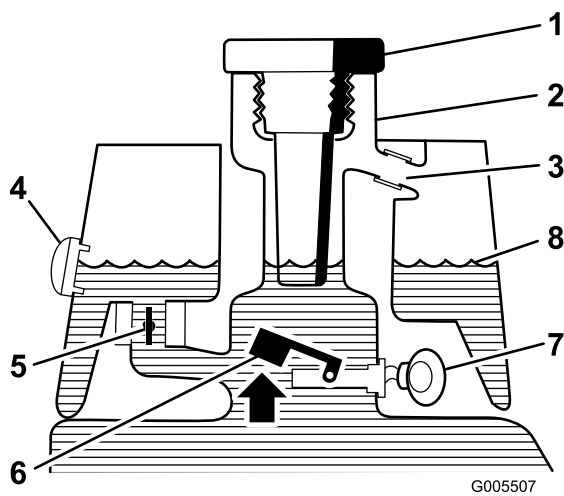

Figur 27

Før start (kald olje)

- | | |
|-------------------|------------------------------------|
| 1. Påfyllingslokk | 5. Solenoidens returventil er åpen |
| 2. Påfyllingshals | 6. Sveving hevet-bryter åpen |
| 3. Overløpslange | 7. Ingen lyd |
| 4. Seglass | 8. Væskenivå (kald) |

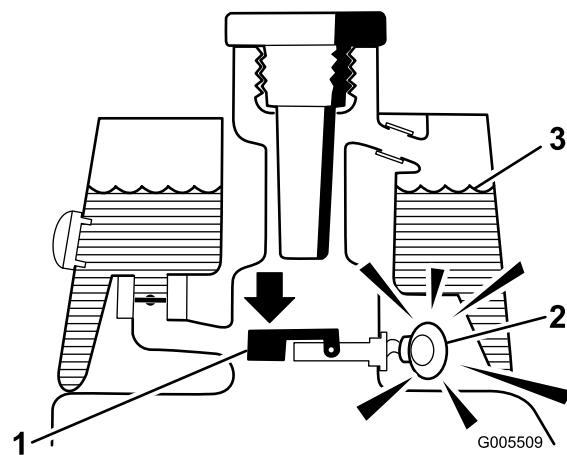

Figur 29

Lekkasjealarm!

- | | |
|---------------------------------|---------------------|
| 1. Sveving senket-bryter lukket | 3. Væskenivå (varm) |
| Væskenivå ned til 118-177 ml. | |
| 2. Varsellyd | |

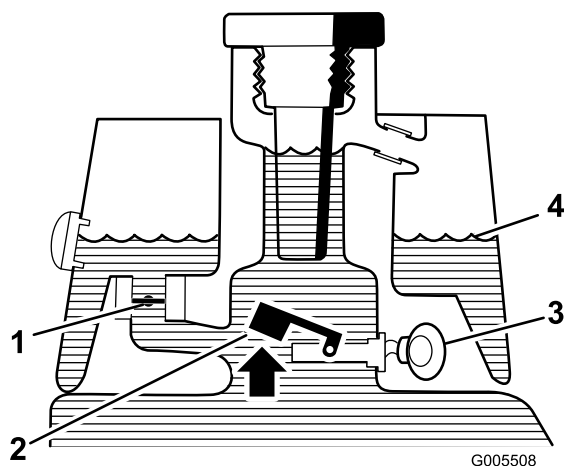

Figur 28

Normal drift (varm olje)

- | | |
|-----------------------------------|---------------------|
| 1. Solenoidens returventil lukket | 3. Varsellyd |
| 2. Sveving hevet-bryter åpen | 4. Væskenivå (varm) |

Kontrollere at systemet fungerer som det skal

1. Flytt lekkasjebryteren bakover og hold den der mens tenningsbryteren står i på-stillingen. Etter tidsforsinkelsen på ett sekund, skal alarmen gå.
2. Slipp lekkasjebryteren.

Kontrollere at lekkasjesystemet fungerer som det skal

1. Sett tenningsbryteren i på-stillingen. Ikke start motoren.
2. Fjern lokket på den hydrauliske tanken samt sugefilteret fra tankåpningen.
3. Sett en ren stang eller skrutrekker inn i tankåpningen, og trykk flytebryteren forsiktig ned (Figur 30). Alarmen skal gå etter tidsforsinkelsen på ett sekund.

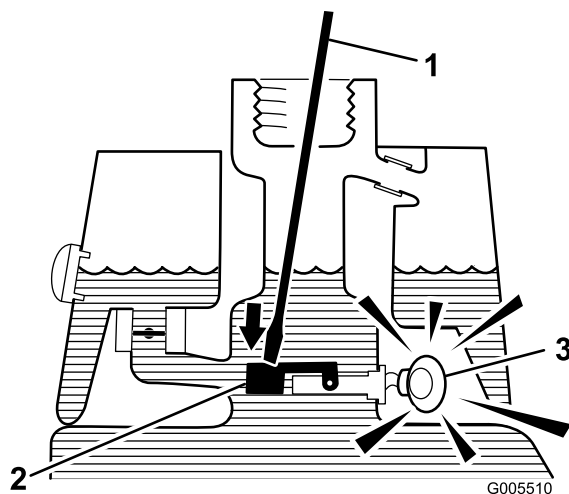

Figur 30

1. Ren stang eller skrutrekker 3. Varsellyd
2. Trykk ned på bryter

4. Slipp flytebryteren. Alarmen slutter.
5. Monter sugefilterskjermen og lokket på den hydrauliske tanken. Sett tenningsbryteren i av-stillingen.

Stille inn spolehastigheten

For å oppnå konsekvent klipping av høy kvalitet og en jevn ferdigklippet plen, er det viktig at spolehastighetskontrollen (plassert på fordelerblokken under setet) justeres nøyaktig.

Juster spolehastighetskontrollen på følgende måte:

1. Velg den klippehøyden som klippehøyden er stilt til.
2. Velg ønsket bakkehastighet som er best egnet til forholdene.
3. Avgjør hva som er den riktige innstillingen for spolehastighet, ved å bruke det aktuelle diagrammet (se Figur 31) for klippeenheter med åtte eller elleve kniver.

GREENSMASTER 3150/3250						
	5		8		11	
	3,8 MPH 6,1 Km/h	5,0 MPH 8,0 Km/h	3,8 MPH 6,1 Km/h	5,0 MPH 8,0 Km/h	3,8 MPH 6,1 Km/h	5,0 MPH 8,0 Km/h
0,062" / 1,6mm	N/R	N/R	9	N/R	9	N/R
0,094" / 2,4mm	N/R	N/R	9	N/R	9	N/R
0,125" / 3,2mm	N/R	N/R	9	N/R	9	N/R
0,156" / 4,0mm	N/R	N/R	9	N/R	9	N/R
0,188" / 4,8mm	N/R	N/R	9	N/R	7	N/R
0,218" / 5,5mm	N/R	N/R	9	N/R	6	N/R
0,250" / 6,4mm	7	N/R	6	7	5	7
0,312" / 7,9mm	6	N/R	5	6	4	6
0,375" / 9,5mm	6	7	4	5	4	5
0,438" / 11,1mm	6	6	4	5	3	4
0,500" / 12,7mm	5	6	3	4	N/R	N/R
0,625" / 15,9mm	4	5	3	3	N/R	N/R
0,750" / 19,0mm	3	4	3	3	N/R	N/R
0,875" / 22,2mm	3	4	N/R	3	N/R	N/R
1,000" / 25,4mm	3	3	N/R	N/R	N/R	N/R

Figur 31

4. For å stille inn spolehastigheten, vri knotten (Figur 32) til indikatorpilene er i linje med antallet som angir ønsket innstilling.

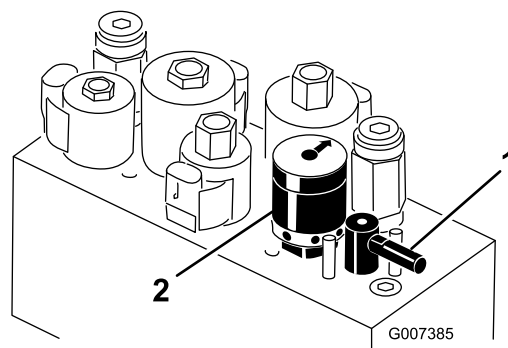

Figur 32

1. Slipespak
2. Spolehastighetskontroll

Merk: Du kan øke eller redusere spolehastigheten for å kompensere for gressforholdene.

Forberede maskinen til klipping

Det anbefales at du gjør følgende med klippeenhetens kurv nr. 2 og 3 for å stille inn maskinen for påfølgende klippelengder:

1. Mål inn ca. 13 cm fra den ytre enden av hver kurv.
2. Fest en hvit tape eller mal en hvit stripe som løper parallelt med den ytre kanten på hver kurv (Figur 33).

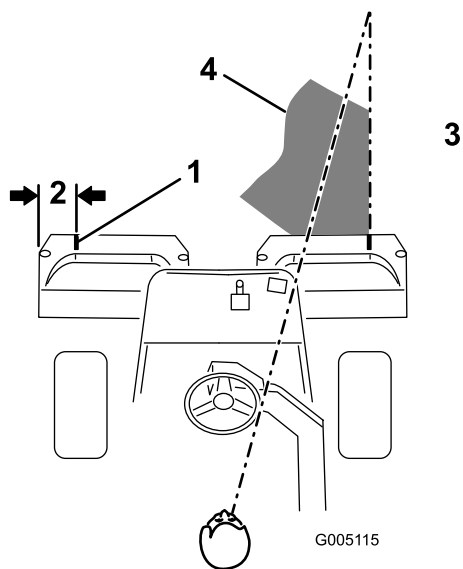

Figur 33

- | | |
|----------------------|--|
| 1. Innrettingsstripe | 3. Klipp gresset til høyre |
| 2. Om lag 13 cm | 4. Hold brennpunktet 1,8–3 m foran maskinen. |

Viktig: Husk på at spolen på klippeenhet nr. 1 forsinkes. Av den grunn bør du øve deg på å beregne riktig tidsmengde, slik at du minimaliserer gressoppyddingen.

- Overlapp den forrige retursnarveien minimalt. For at du skal klippe i en rett linje over greenen og holde maskinen på lik avstand fra kanten på den forrige lengden du klippet, må du lage deg en siktelinje på ca. 1,8–3 m fremfor maskinen til kanten på den delen av greenen du ikke har klippet enda (Figur 33 og Figur 34). Noen synes at det hjelper å inkludere den ytre kanten på styrehjulet som en del av siktelinjen, dvs. holde kanten på styrehjulet i en rett linje i forhold til et punkt som alltid har samme avstand til fronten på maskinen (Figur 33 og Figur 34).
- Ettersom fronten på kurven krysser greenkanten, må du flytte styrekontrollen for heving/senking bakover. Dette vil stanse spolene og heve klippeenhetene. Det er viktig å beregne riktig tid til dette, slik at gressklipperen ikke klipper i utkanten. Du bør imidlertid klippe så mye som mulig av greenen for å minimalisere mengden gress som skal klippes rundt den ytre utkanten.
- Hvis du snur maskinen brått i motsatt retning for deretter å snu den i den retningen du skal klippe (dvs. hvis du har tenkt å svinge til høyre, svinger du først litt til venstre og deretter til høyre), reduser du driftstiden og gjør det lettere for deg selv å begynne på neste lengde. Dette vil hjelpe deg med å få maskinen raskere på plass til neste lengde. Bruk samme metode for å snu i motsatt retning. Det er god trening å forsøke å gjøre svingen så kort som mulig. Når det er varmt i været, må du imidlertid svinge i større buer slik at du unngår å skade gresset.

Opplæringsperiode

Før du klipper greener med maskinen, anbefales det at du finner et tomt område hvor du kan øve på å starte og stanse, heve og senke klippeenhetene, snu osv. Denne opplæringsperioden vil komme føreren til gode når det gjelder kjennskap til maskinen.

Før du begynner å klippe

Kontroller at det ikke er gjenstander på greenen, ta flagget ut av hullet og finn ut hvilken retning det er best å klippe i. Baser klipperetningen på den som ble brukt forrige gang. Klipp alltid i en annen retning enn sist, slik at det er mindre sannsynlighet for at gresset legger seg ned og på den måten unngår å komme mellom knivene og motstålet.

Klipping

- Nærm deg greenen med styrespaken i klippestillingen og gassen på full hastighet. Start i den ene enden av greenen, slik at du kan klippe i sløyfer. Dette presser gresset minst mulig sammen, i tillegg til at det blir et fint mønster på greenen.
- Aktiver kontrollspaken for heving/senking når den fremre kanten av gresskurven krysser den ytre kanten på greenen. Denne metoden gjør at klippeenhetene senkes ned til gresset samt at spolene startes.

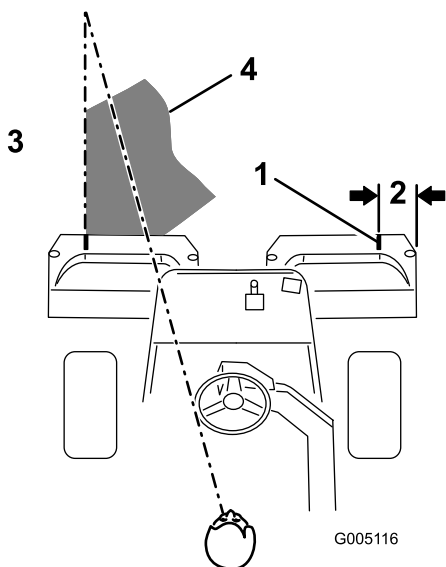

Figur 34

- | | |
|----------------------|--|
| 1. Innrettingsstripe | 3. Klipp gresset til venstre |
| 2. Om lag 13 cm | 4. Hold brennpunktet 1,8–3 m foran maskinen. |

Merk: På grunn av servostyringssystemets natur, vil styrehjulet ikke svinge tilbake til den opprinnelige stillingen etter en fullendt sving.

Viktig: Maskinen må aldri stanses på en green når klippeenhetens spoler er i drift, da det kan skade gresset. Hvis du stanser på en våt green, kan det resultere i merker eller hakk fra hjulene.

- Hvis lekkasjealarmen går mens du klipper en green, må du øyeblikkelig heve klippeenhetene, kjøre av greenen og stanse maskinen på et område borte fra greenen. Finn årsaken til at alarmen gikk, og rett opp feilen.
- Avslutt klippingen av greenen med å klippe den ytre utkanten. Pass på at du endrer klipperetning i forhold til forrige gang. Du må alltid huske på at vær- og gressforholdene endrer seg, og pass på å skifte klipperetningen i forhold til forrige gang. Sett tilbake flagget.
- Tøm gresskurvene for alt gress før du kjører til neste green. Tungt, vått gress er en unødvendig belastning for kurvene og maskinen, og de øker på den måten belastningen på motoren, det hydrauliske systemet, bremsene osv.

Lekkasjesystemets drift

Lekkasjealarmen kan gå av følgende grunner:

- En lekkasje på 118–177 ml har oppstått.
- Oljenivået i hovedbeholderen er redusert med 118–177 ml fordi oljen har trukket seg sammen under nedkjøling.

Hvis alarmen går, skal den slås av så fort som mulig og maskinen skal kontrolleres for lekkasjer. Hvis alarmen går mens du klipper en green, kan det være lurt å kjøre av greenen først. Du må finne årsaken til lekkasjen og rette opp feilen før du kan ta maskinen i bruk igjen. Hvis du ikke finner noen lekkasje og du mistenker at det er en falsk lekkasje, må du flytte bryteren til av-stillingen og la maskinen stå i ro i 1–2 minutter slik at oljenivået får stabilisert seg. Deretter kan du starte opp maskinen igjen, og prøve den på et område med solid gress for å få bekreftet at det ikke er noen lekkasje.

Falske alarmer, som et resultat av oljesammentrekning, kan forårsakes av at maskinen går på tomgang etter normal drift. Det kan også oppstå falsk alarm hvis maskinen brukes med lett belastning etter å ha blitt kjørt med tung belastning over lengre tid. Slå maskinen av i stedet for å la den gå på tomgang over lengre tid for å unngå at det oppstår falske alarmer.

Transport

Pass på at klippeenhetene står i helt oppreist stilling. Sett girspaken i nr. 2 hvis forholdene tillater raskere bakkehastighet. Flytt girspaken til nr. 1, og kjør med lavere bakkehastighet i ujevne områder eller i bakker. Bruk bremsene til å redusere maskinens fart når du kjører ned bratte skråninger for å forhindre at du mister kontrollen. Reduser alltid hastigheten (sett girspaken i nr. 1), og kjør forsiktig når du skal kjøre på ujevnt underlag. Gjør deg kjent med maskinens bredde. Ikke forsøk å kjøre mellom gjenstander som står nært hverandre slik at du forhindrer kostbare skader og bortkastet tid.

Kontrollere og rengjøre gressklipperen etter bruk

Etter at du har klippet, vasker du maskinen godt med hjelp av en hageslange uten munnstykke slik at overflødig vanntrykk ikke skal forurense eller skade forseglinger og lagre. Etter vasking, undersøk at det ikke lekker hydraulikkvæske fra maskinen og at det ikke er skader eller slitasje på hydrauliske og mekaniske komponenter, samt at klippeenhetene er skarpe. Du må også smøre klippe- og løftepedalen og bremseakslene med SAE30-olje eller spraye på smøremiddel for å forhindre korrosjon og bidra til at maskinen er i god stand til neste gang den skal brukes.

Taue trekkenheten

I nødstilfeller, kan maskinen taues over korte avstander (mindre enn 0,4 km). Toro anbefaler imidlertid ikke dette som en vanlig fremgangsmåte.

Viktig: Ikke tau maskinen i større hastighet enn 3–5 km/t, ettersom drivverket kan bli skadet.

Dersom du må flytte maskinen over en lengre avstand, bør den transporteres på en lastebil eller tilhenger.

1. Finn omløpsventilen på pumpen, og vri den slik at åpningen står vertikalt (Figur 35).

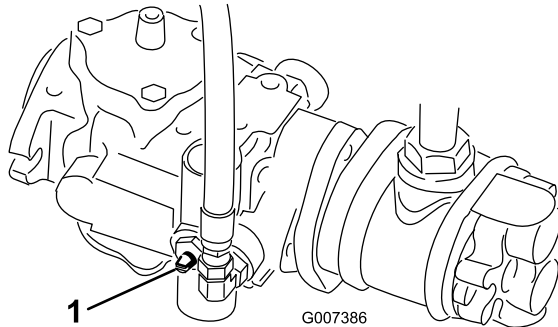

Figur 35

1. Omløpsventil – åpningen er i lukket (horisontal) stilling
-
2. Før du starter motoren, må du stenge omløpsventilen ved å vri den slik at åpningen står horisontalt (Figur 35). Ikke start motoren når ventilen er åpen.

Vedlikehold

Merk: Angi hva som er høyre og venstre side på maskinen ved å stå i normal arbeidsstilling.

Anbefalt vedlikeholdsplan

Vedlikeholdsintervall	Vedlikeholdsprosedyre
Etter første time	<ul style="list-style-type: none">• Kontrollere at hjulmutterene er strammet til.
Etter de 8 første timene	<ul style="list-style-type: none">• Skift motoroljen og oljefilteret.
Etter de 10 første timene	<ul style="list-style-type: none">• Kontrollere at hjulmutterene er strammet til.
Etter de 50 første timene	<ul style="list-style-type: none">• Skifte det hydrauliske filteret.• Kontroller motorens omdreiningshastighet (ved halv og full gass).
For hver bruk eller daglig	<ul style="list-style-type: none">• Kontroller motoroljenivået.• Kontrollere nivået på den hydrauliske oljen.• Kontrollere sikkerhetssperresystemet• Kontroller og rengjør gressklipperen etter bruk.• Kontroller de hydrauliske ledningene og slangene.
Hver 50. driftstime	<ul style="list-style-type: none">• Smør maskinen (umiddelbart etter hver gang den vaskes).• Overhal forfilteret i luftrenseren (oftere ved bruk i støvfylte eller skitne forhold).• Skift motoroljen.• Kontroller batteriets elektrolyttnivå.• Kontroller koblingene til batteriledningene.
Hver 100. driftstime	<ul style="list-style-type: none">• Overhal luftrenseret (oftere ved bruk i støvfylte eller skitne forhold).• Skift motoroljefilteret.
Hver 200. driftstime	<ul style="list-style-type: none">• Kontrollere at hjulmutterene er strammet til.• Kontroller justering av spolelagerets forbelastning.
Hver 800. driftstime	<ul style="list-style-type: none">• Skift tennpluggene.• Bytt ut drivstoffilteret.• Skifte den hydrauliske oljen.• Skifte det hydrauliske filteret.• Kontroller motorens omdreiningshastighet (ved halv og full gass).• Kontroller ventilkjølingen.
Annet hvert år	<ul style="list-style-type: none">• Kontroller drivstoffslangene og -koblingene.• Skift bevegelige slanger.

Kontrolliste for daglig vedlikehold

Ta kopi av denne siden for rutinemessig bruk.

Vedlikeholdskontrollpunkt	For uke:						
	Ma.	Ti.	On.	To.	Fr.	Lø.	Sø.
Kontroller at sikkerhetssperrene virker ordentlig.							
Kontroller at instrumentene virker							
Kontroller lekkasjealarmen.							
Kontroller at bremsene virker som de skal.							
Kontroller drivstoffnivået.							
Kontroller nivået på den hydrauliske oljen.							
Kontroller motoroljenivået.							
Rengjør motorens luftkjøleribber.							
Overhal luftfilterets forfilter.							
Kontroller uvanlige motorlyder.							
Kontroller justeringen mellom spole og motstål.							
Kontroller om de hydrauliske slangene er skadet.							
Kontroller om det har oppstått væskelekkasjer.							
Kontroller trykket i dekkene.							
Kontroller klippehøydejusteringen.							
Smør alle smøreniplene. ¹							
Smør klippe-, løftekrets- og bremsekoblingene.							
Lakker over ødelagt maling.							

1. Straks etter hver vask, uansett hva som står oppført.

Bemerkninger om spesielle områder		
Kontroll utført av:		
Punkt	Dato	Informasjon

Forberedelse for vedlikehold



Dersom du lar nøkkelen stå i tenningsbryteren, kan noen tilfeldigvis starte motoren, noe som kan påføre deg eller andre personer alvorlige skader.

Ta nøkkelen ut av tenningen, og koble ledningen fra tennpluggen før du utfører vedlikehold. Legg kabelen til side, slik at den ikke kan komme i kontakt med tennpluggen ved et uhell.

Ta av setet

Du kan ta bort setet for å gjøre vedlikeholdsarbeid i ventilperreområdet lettere.

1. Løsne på setet, og løft det opp. Sikre det med en støttestang.
2. Koble fra de to ledningsfastspennerkoblingene under setet.
3. Senk setet, og fjern splinten som fester setets roteringsstang til rammen (Figur 36).
4. Skyv setets roteringsstang til venstre, skyv setet fremover og løft setet opp.
5. Du må snu prosedyren for å montere setet på igjen.

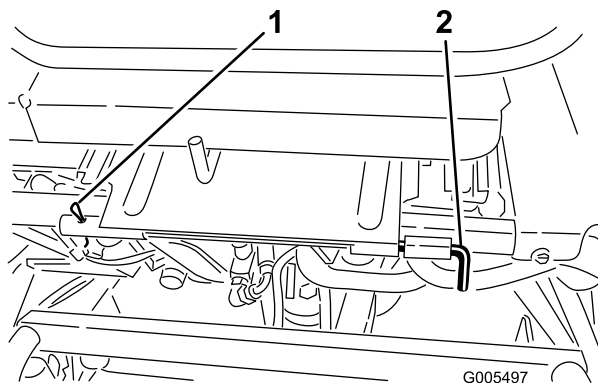

Figur 36

1. Splint
2. Setets roteringsstang

Jekke opp maskinen



Før du utfører servicearbeid på maskinen, må du støtte den opp med jekkstøtter eller treklosser.

Før du jekker ned maskinen, må du senke klippeenhetene.

- Høyre side – under støttebraketten for veltebøylen (Figur 37)
- Venstre side – under trinnet
- Bak – ved styregaffelen

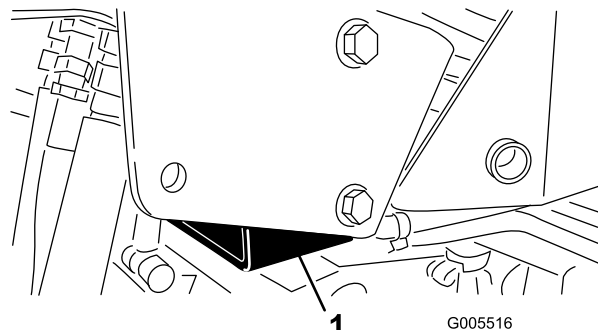

Figur 37

1. ROPS-støttebrakett

Smøring

Smøre maskinen

Smør smøreniplene regelmessig med nr. 2 litumbasert smørefett til vanlig bruk. Hvis du bruker maskinen under vanlige forhold, smører du alle lagrene og hylsene etter hver 50. driftstime.

Smøreniplene er plassert her:

- Bakhjulets valsekoblinger og det eksterne kulelageret (1) (Figur 38)

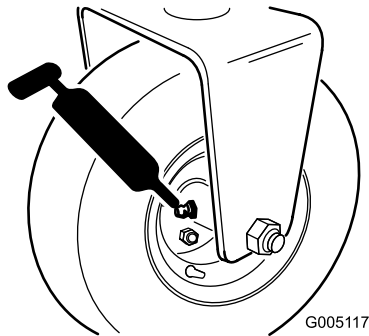

Figur 38

- Styregaffelens aksel (1) (Figur 39)
- Enden på stangen (Figur 39)

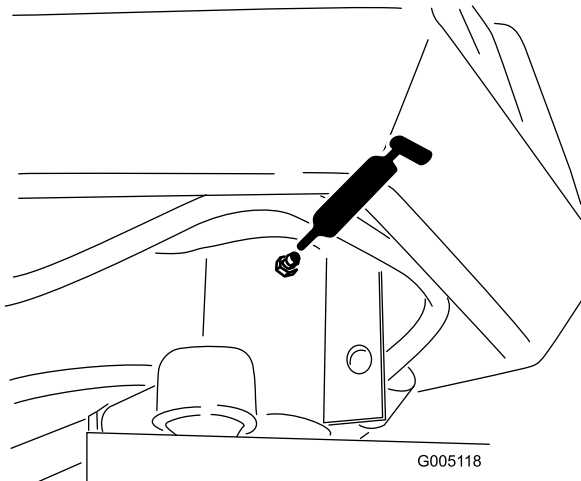

Figur 39

- Løftearmstapp (3) og svinghengsel (3) (Figur 40)

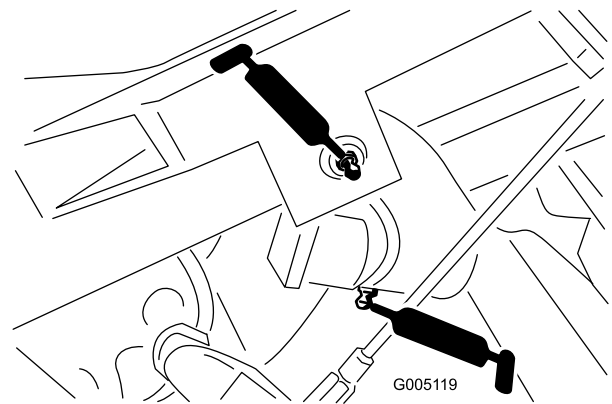

Figur 40

- Trekkrammeakslene og -valsene (12) (Figur 41)

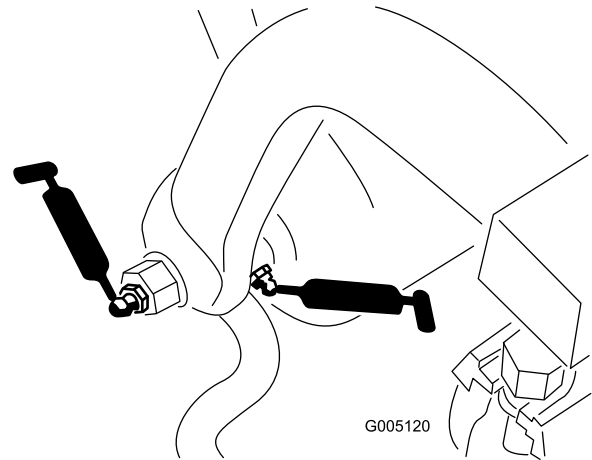

Figur 41

- Sylindren for servostyring (Figur 42)

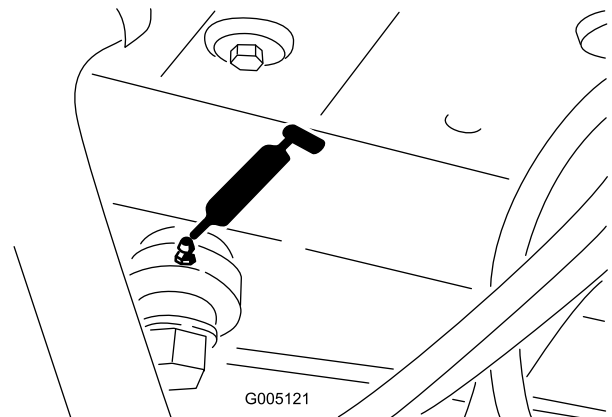

Figur 42

- Løftesylinerne (3) (Figur 43)

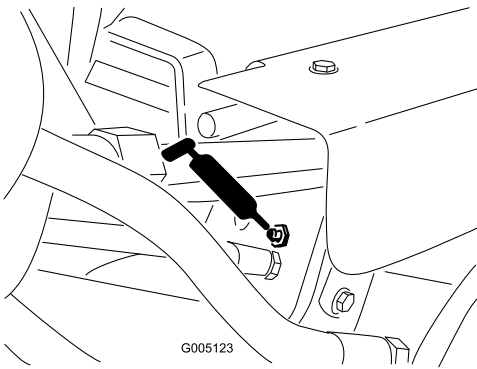

Figur 43

- Hastighetsvelger (Figur 44 og Figur 45)

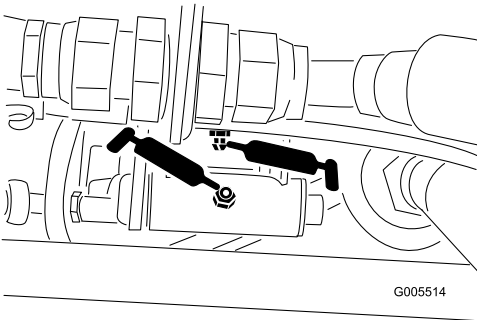

Figur 44

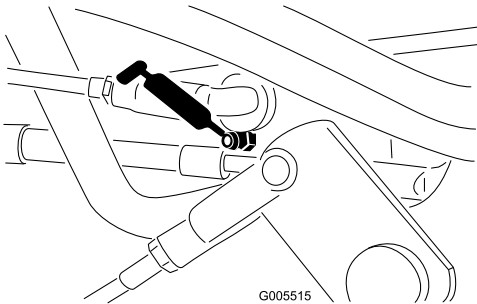

Figur 45

For å smøre maskinen, gjennomfør følgende prosedyre:

1. Tørk av smøreniplene slik at fremmedmateriale ikke kan komme inn i lagrene eller hylsene.
2. Påfør smørefett i lagrene og hylsene til fett er synlig. Tørk bort overflødig fett.
3. Smør fett på spolemotorens kileaksel og på løftearmen når klippenheten er fjernet for reparasjon.
4. Smør noen få dråper med SAE 30-motorolje eller sprøyt smøremiddel (WD 40) på alle omdreiningspunkt daglig etter rengjøring.

Vedlikehold av motor

Overhale luftrenseren

Overhal forfilteret i luftrenseren etter hver 50. driftstime og luftrenseretlementet etter hver 100. driftstime (oftere ved bruk i støvfylte eller skitne forhold).

1. Ta av låseklemmene, og ta dekslet av luftrenseren (Figur 46). Rengjør dekslet grundig.

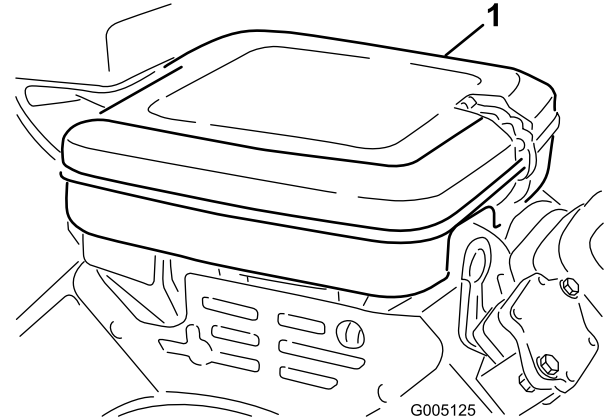

Figur 46

1. Luftrenserdeksel

2. Ta av vingemutteren som fester elementene til luftrenseren.
3. Hvis skumelementet er skittent, fjerner du det fra papirelementet (Figur 47). Rengjør den grundig, som følger:
 - A. Vask skumelementet med en blanding av flytende såpe og varmt vann. Klem på skumelementet for å fjerne skitt, men ikke vri det fordi da kan det bli ødelagt.
 - B. Tørk det ved å pakke det inn i en ren klut. Klem på fillen og skumelementet for å tørke det.

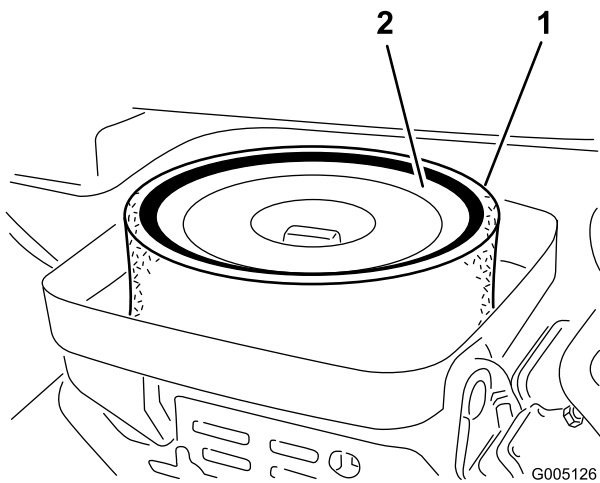

Figur 47

1. Skumelement 2. Papirelement

- Når du overhaler skumelementet, bør du også kontrollere papirelementet. Rengjør det ved å dunke det forsiktig mot en ren overflate eller bytt det ut hvis det er nødvendig.
- Sett skumelementet, papirelementet og luftrenserdekslet tilbake på plass.

Viktig: Motoren må ikke brukes uten luftrenseretlementet. Dette kan føre til ekstrem slitasje og skade på motoren.

Skifte motorolje og filter

Skift oljen og filteret etter de første åtte driftstimene. Deretter må du skifte oljen hver 50. time og filteret hver 100. time.

- Fjern tappepluggen (Figur 48), og la oljen renne ned i et tappefat. Når oljen slutter å renne, setter du tappepluggen på igjen.

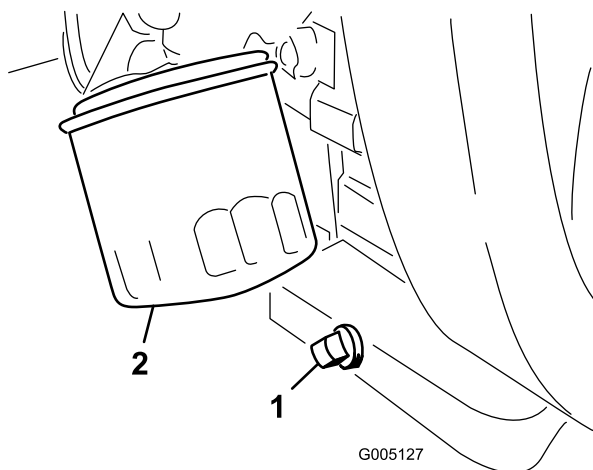

Figur 48

1. Tappeplugg 2. Oljefilter

- Ta av oljefilteret (Figur 48). Stryk et tynt lag med ren olje på den nye filterpakningen.
- Skru på filteret til pakningen kommer i kontakt med filteradapteren. Stram deretter filteret med ytterligere en 1/2 til 3/4 omdreining. **Ikke stram for mye.**
- Fyll olje på veivhuset. Se Kontrollere motoroljenivået.
- Kasser oljen på en forsvarlig måte.

Justere gasskontrollen

Det er viktig at gasskontrollen er riktig justert for at gassen skal fungere som den skal. Kontroller at gasskontrollen fungerer som den skal før du justerer forgasseren.

- Løsne klemskruen som fester kabelen til motoren (Figur 49).

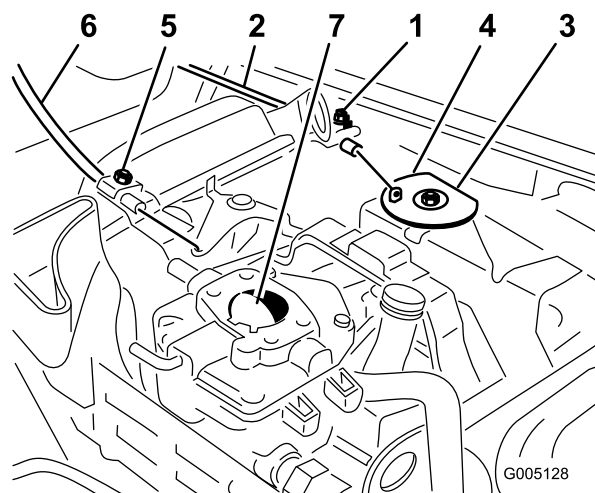

Figur 49

- | | |
|-----------------------------|------------------------------|
| 1. Klemskruen for gasshuset | 5. Klemskruen for chokehuset |
| 2. Gasskabel | 6. Chokekabel |
| 3. Svivel | 7. Choqueventil |
| 4. Stopper | |

- Flytt gasskontrollen fremover til hurtig-stillingen.
- Dra kraftig i gasskabelen til bakkdelen av svivelen kommer i kontakt med stopperen (Figur 49).
- Stram klemskruen som fester kabelen, og kontroller motorens turtallsinnstilling.
 - Høyt tomgangsturtall: 2850 ± 50 o/min
 - Lavt tomgangsturtall: 1650 ± 100 o/min

Justere chokekontrollen

- Løsne klemskruen som fester kabelen til motoren (Figur 49).

2. Flytt chokespaken fremover til stengt–stillingen.
3. Dra kraftig i chokekabelen til chokeventilen er helt lukket, og stram deretter klemskruen som fester kabelen (Figur 49).

Justere forgasseren og hastighetskontrollen

Viktig: Kontroller at gass- og chokekontrollen er riktig justert før du justerer forgasseren og hastighetskontrollen.



Motoren må være i gang mens du justerer forgasseren og hastighetskontrollen. Kontakt med bevegelige deler eller varme overflater kan føre til personskade.

- Sett maskinen i fri og sett på parkeringsbremsen før du utfører denne prosedyren.
- Hold klær, hender, føtter og andre kroppsdeler borte fra knivbladene, roterende deler, lyddemperen og andre varme overflater.

1. Start motoren, og la den gå med halv gass i omtrent fem minutter for å bli varm.
2. Flytt gasskontrollen til sakte-innstillingen. Juster anslagsskruen for tomgang mot klokken til den ikke lenger kommer i kontakt med gasspaken.
3. Bøy ankerspissens blindfjær (Figur 50) for å oppnå en hastighet på 1650 ± 100 o/min. Kontroller hastigheten med en turteller.

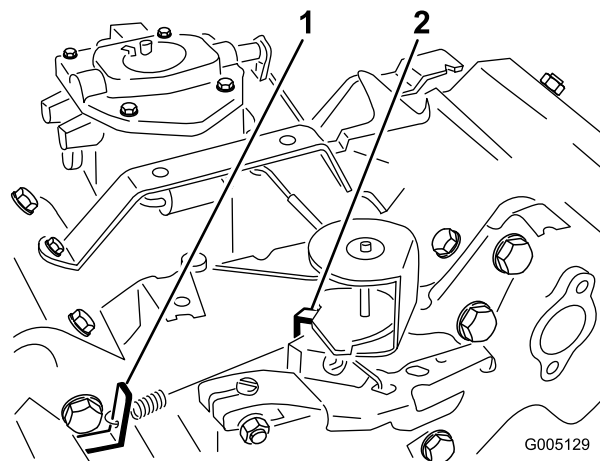

Figur 50

Vist uten luftrensere.

1. Ankerspiss for blindfjæren
 2. Ankerspiss for høyhastighetsfjæren
-
4. Juster anslagsskruen for tomgang med klokken til tomgangshastigheten er 25 til 50 o/min. mer enn antall o/min. som er angitt i trinn 3.
 5. Sett gasspaken i hurtig-stillingen. Bøy ankerspissen for høyhastighetsfjæren (Figur 50) for å oppnå en topphastighet på 2850 ± 50 o/min.

Skifte tennpluggene

Skift tennpluggene etter hver 800. driftstime.

Den anbefalte avstanden er 0,76 mm.

Riktig tennplugg er en Champion RC 14YC.

Merk: Tennpluggen varer vanligvis lenge. Pluggen bør imidlertid tas av og kontrolleres hvis motoren svikter.

1. Rengjør området rundt tennpluggen slik at fremmedlegemer ikke kan falle ned i sylindern når tennpluggen er fjernet.
2. Trekk tennpluggledningene ut av tennpluggene, og ta pluggene ut av sylinderhodet.
3. Kontroller tilstanden til sideelektroden, midtelektroden og midtelektrodens isolator for å se at det ikke finnes noen skader.

Viktig: En tennplugg som er sprukket, skitten eller svikter på annen måte må skiftes ut. Elektrodene må ikke sandblåses, skrapes eller rengjøres ved bruk av stålbørste fordi partikler kan løsne fra tennpluggen, falle inn i sylindern og skade motoren.

4. Still inn luftgapet mellom midten og siden på elektrodene til 0,76 mm (Figur 51).

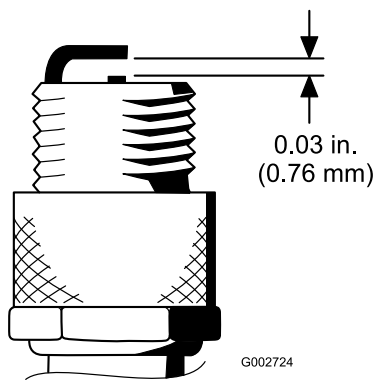

Figur 51

5. Monter den riktig innstilte tennpluggen med pakning, og stram pluggen til 23 Nm. Hvis du ikke bruker momentnøkkel, trekker du pluggen godt til.

Vedlikehold av drivstoffsystem

Skifte drivstoffilteret

Et filter er bygget inn i drivstoffslangen mellom drivstofftanken og forgasseren (Figur 52). Skift filteret etter hver 800. driftstime, eller tidligere hvis drivstoffstrømmen forhindres. Pass på at pilen på filteret peker bort fra drivstofftanken.



Bensin er meget brannfarlig, og under visse forhold svært eksplosivt. Brann eller eksplosjon forårsaket av bensin kan påføre deg og andre brannskader samt ødelegge eiendom.

- Tøm bensinen ut av tanken når motoren er kald. Dette skal gjøres utendørs på et åpent sted. Tørk opp eventuelt bensinsøl.
- Du må aldri røyke når du tømmer bensin, og du må holde deg unna åpen ild eller steder der en gnist kan antenne bensindamp.

1. Lukk bensinkranen, løsne slangeklemmen på forgassersiden av filteret og fjern bensinslangen fra filteret (Figur 52).

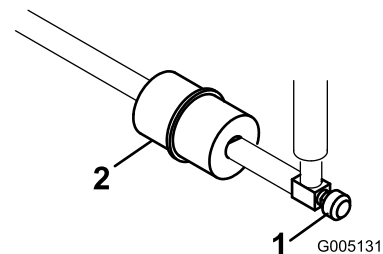

Figur 52

1. Drivstoffavstengingsventil
2. Drivstoffilter

2. Plasser et tappefat under filteret, løsne den gjenværende slangeklemmen, og ta ut filteret (Figur 52).
3. Monter det nye filteret slik at pilen på filteret peker bort fra drivstofftanken.

Drivstoffledninger og -koblinger

Serviceintervall: Annet hvert år

Kontroller om koblingene er slitte, ødelagte eller løse.

Vedlikehold av elektrisk system

Vedlikeholde batteriet

Korrekt elektrolyttnivå for batteriet må vedlikeholdes, og toppen av batteriet må rengjøres. Oppbevar maskinen et kjølig sted for å unngå at batteriet tappes.

Kontroller elektrolyttnivået hver 50. driftstime eller, hvis maskinen er på lager, hver 30. dag.



Elektrolytten i batteriet inneholder svovelsyre, en dødelig gift som også kan forårsake alvorlige brannskader.

- Ikke drikk elektrolytt, og unngå kontakt med hud, øyne og klær. Bruk vernebriller for å beskytte øynene og gummihansker for å beskytte hendene.
- Fyll batteriet i nærheten av rent vann som kan brukes til å skylle huden.

Oppretthold cellenivået med destillert vann eller vann uten mineraler. Ikke fyll cellene over bunnen av den delte ringen inni hver celle.

Hold toppen av batteriet ren ved å vaske den regelmessig med en børste dyppet i ammoniakk eller en oppløsning med natriumbikarbonat. Skyll overflaten med vann etter rengjøring. Ikke ta av påfyllingslokkene mens du rengjør batteriet.

For å oppnå god elektrisk kontakt, må batterikablene sitte fast på batteripolene.



Feilaktig ruting av batterikabler kan skade gressklipperen og kablene samt forårsake gnister. Gnistene kan føre til at batterigassene eksploderer, noe som kan forårsake personskade.

- Ta alltid av den negative (svarte) batterikabelen før du kobler fra den positive (røde) kabelen.
- Koble alltid til den positive (røde) batterikabelen før du setter på den negative (svarte) kabelen.

Hvis det er rust på polene, kobler du fra kablene, den negative (-) kabelen først, og skraper av klemmene og polene hver for seg. Koble kablene til igjen, den positive (+) kabelen først, og smør deretter vaselin på polene.

Advarsel

CALIFORNIA

Proposition 65-advarsel

Batteriklemmer og -poler og tilknyttet tilbehør inneholder bly og bly sammensetninger. Dette er kjemikalier som kan forårsake kreft og forplantningsskader. Vask hendene etter håndtering.

Vedlikeholde sikringene

Sikringene i maskinens elektriske system er plassert under setet (Figur 53).

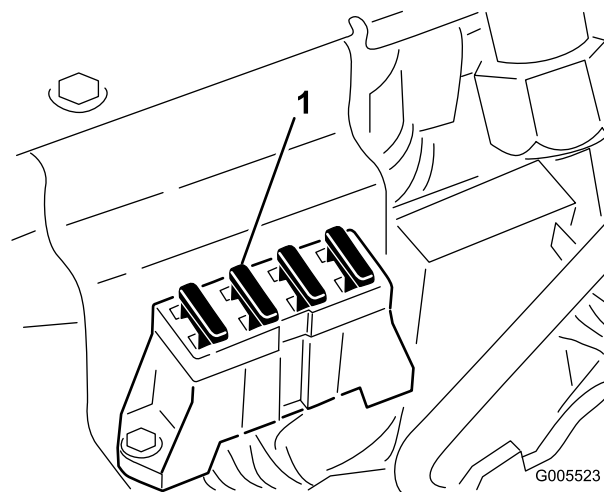

Figur 53

1. Sikringer

Vedlikehold av drivsystem

Justere frigiret

Dersom maskinen beveger seg når trekkpedalen står i fri, må den nøytrale returmekanismen justeres.

1. Sett noe under rammen, slik at ett av forhjulene ikke lenger er i kontakt med bakken.

Merk: Hvis maskinen er utstyrt med trehjulsdriftsett, må det bakre hjulet heves fra bakken og blokkeres.

2. Start motoren, sett gasskontrollen i saktestillingen og kontroller at det fremre hjulet ikke har bakkekontakt (det må ikke rotere).
3. Hvis hjulet roterer, må du stanse motoren og gjøre følgende:

- A. Løsne begge låsemutterene som fester trekkkontrollkabelen til hydrostatens skillevegg (Figur 54). Pass på at låsemutterne er like løse, og at de er løse nok til at du kan foreta en justering.

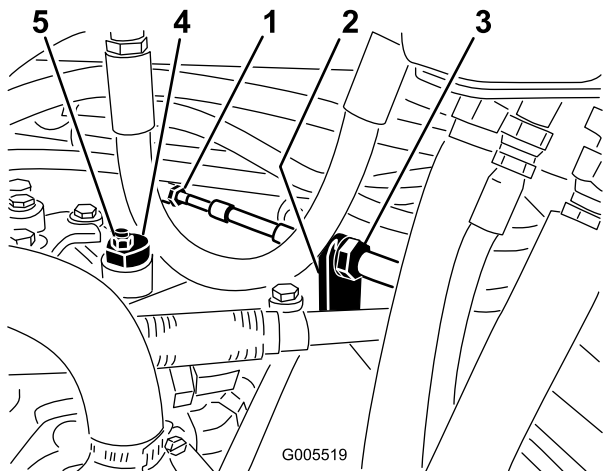

Figur 54

- | | |
|---------------|---------------|
| 1. Trekkkabel | 4. Eksenter |
| 2. Skillevegg | 5. Låsemutter |
| 3. Låsemutter | |

Merk: Løsne mutteren som fester eksenteren til toppen av hydrostaten (Figur 54).

- B. Sett styrespaken i fri og gassen i saktestillingen. Start motoren.
- C. Stram eksenteren til den ikke beveger seg i noen retning. Når hjulet ikke lenger roterer, må du stramme mutteren som låser eksenteren og justeringen (Figur 54). Kontroller justeringen med gassen i sakte- og hurtigstillingene.

- D. Stram låsemutterne på hver side av skilleveggen like mye, slik at du fester trekkkabelen til skilleveggen (Figur 54). Ikke vri kabelen.

Merk: Hvis det oppstår kabelspenning når styrespaken står i fri, kan det hende at maskinen beveger på seg når spaken flyttes til klippe- eller transportstillingen.

Justere transporthastigheten

Maksimal transporthastighet

Trekkpedalen er justert for maksimal transporthastighet ved fabrikken. Det kan imidlertid være nødvendig med en justering hvis pedalen når fullt stempelslag før du har tråkket pedalen helt inn, eller hvis du vil redusere transporthastigheten.

For å oppnå maksimal transporthastighet, må du sette styrespaken i transport-stillingen og trykke inn trekkpedalen. Hvis du kan tråkke pedalen helt inn (Figur 55) før det er spenning i kabelen, er det nødvendig med en justering.

1. Sett styrespaken i transport-stillingen og løsne på låsemutteren som fester pedalstopperen til gulvplaten (Figur 55).
2. Stram pedalstopperen helt til den ikke lenger kommer i kontakt med pedalen.
3. Fortsett å tråkke forsiktig på transportpedalen, og juster pedalstopperen slik at den kommer i kontakt med pedalstangen og stram mutterne.

Viktig: Kabelspenningen må ikke være for stor, for det kan resultere i at kabelens levetid reduseres.

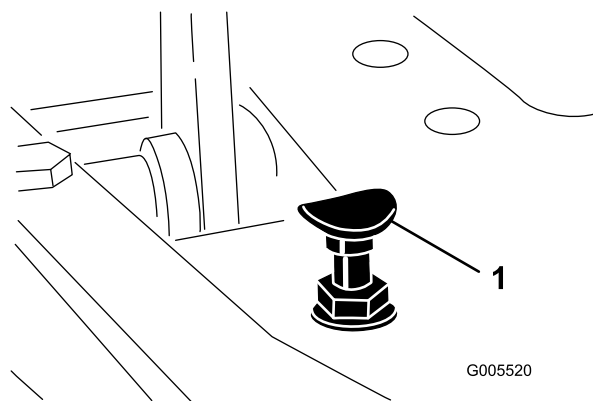

Figur 55

1. Pedalstopper

Redusere transporthastigheten

1. Trykk inn trekkpedalen, og løsne låsemutteren som fester pedalstopperen til gulvplaten.
2. Løsen pedalstopperen til du har oppnådd ønsket transporthastighet.
3. Stram låsemutteren som sikrer pedalstopperen.

Justere klippehastigheten

Maskinen justeres på fabrikken, men hastigheten kan varieres etter behov.

1. Løsne låsemutteren på pedallåsens hodeskrue (Figur 56).

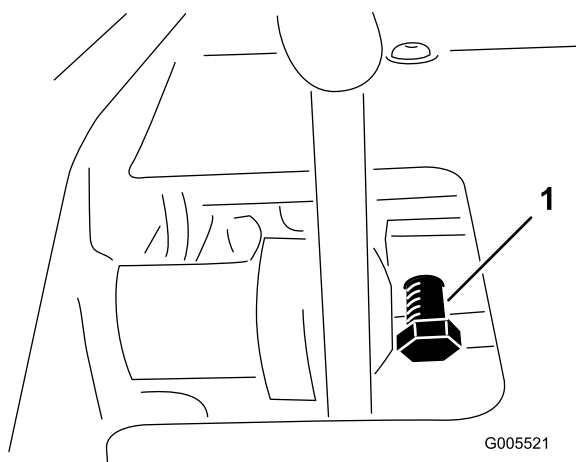

Figur 56

1. Pedallåsens hodeskrue

2. Skru hodeskruen med klokken for å øke klippehastigheten og mot klokken for å redusere den.
3. Stram låsemutteren, og kontroller bakkehastigheten. Juster dem på nytt hvis det er nødvendig.

Vedlikehold av bremses

Justere bremsene

Du finner en stang for bremsejustering på hver side av maskinen, slik at bremsene kan justeres likt. Slik justerer du bremsene:

1. Mens du beveger deg fremover i transporthastighet, trykk inn bremsepedalen – begge hjulene skal låse seg samtidig.



Hvis du tester bremsene på et begrenset område hvor andre personer befinner seg, kan dette resultere i skader.

Du må alltid kontrollere bremsene på et åpent flatt område hvor det ikke befinner seg noen personer eller hinder.

2. Hvis bremsene ikke låses likt, kople du fra bremsestengene ved å fjerne splinten og splittpinnen (Figur 57).

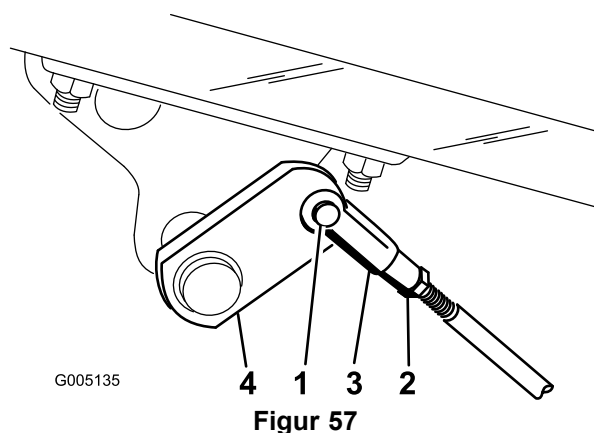

Figur 57

1. Splittpinne og splint
2. Låsemutter
3. Sjakkkel
4. Bremseaksel

3. Løsne låsemutteren, og juster sjakkelen (Figur 57).
4. Monter sjakkelen på bremseakselen (Figur 57).
5. Kontroller frigangen på bremsepedalen når justeringen er ferdig. Det skal være 13–25 mm frigang før bremsekoen kommer i kontakt med bremsetromlene. Juster for å oppnå denne innstillingen hvis det er nødvendig.
6. Mens du beveger deg fremover i transporthastighet, trykk inn bremsepedalen – begge bremsene skal låse seg samtidig. Juster om nødvendig.
7. Det anbefales at bremsene poleres årlig. Se Innkjøringsfase.

Vedlikehold av kontrollsystem

Justere løfting og senking av klippeenheten

Kretsen for løfting og senking av klippeenheten er utstyrt med en mengderegulator (Figur 58). Denne ventilen er forhåndsjustert til ca. tre omdreininger åpen fra fabrikk, men det kan hende den må justeres for å kompensere for forskjeller i oljetemperatur, klippehastighet osv. Hvis du må justere den, fortsetter du på følgende måte:

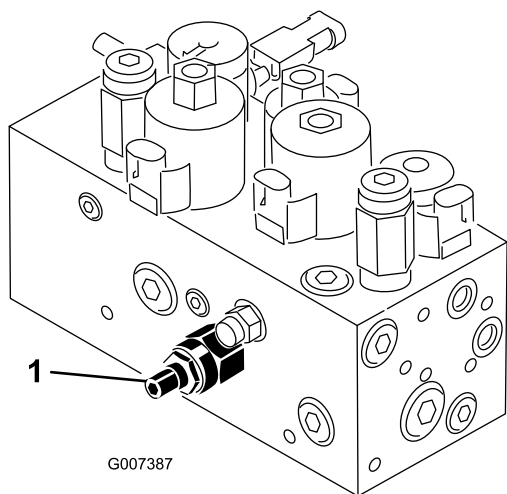

Figur 58

1. Mengderegulatorventil

Merk: La den hydrauliske oljen nå full driftstemperatur før du justerer mengderegulatoren.

1. Hev setet, og finn mengderegulatoren på den midtre trekkrammen (Figur 58) som er plassert på siden av det hydrauliske manifoldet.
2. Løsne låsemutteren på mengderegulatorens justeringsknott.
3. Roter knotten en fjerdedels omdreining mot klokken hvis den midtre klippeenheten senkes for sent, eller en fjerdedels omdreining med klokken hvis den senkes for tidlig.
4. Etter at du har oppnådd ønsket innstilling, må du stramme justeringsskruen.

Justere løftesylinerne

Hvis du vil regulere høyden til de fremre klippeenhetene når de er hevet (i transport-stillingen), kan du justerer de fremre løftesylinerne.

1. Senk klippeenhetene helt ned.
2. Løsne låsemutteren på sjakkelen til løftesylinerne som du vil justere.
3. Koble sylinder sjakkelen fra løftearmen.
4. Drei sjakkelen til du oppnår ønsket høyde.
5. Koble sylinder sjakkelen til løftearmen, og stram låsemutteren.

Vedlikehold av hydraulisk system

Skifte hydraulisk olje og filter

Skift den hydrauliske oljen etter hver 800. driftstime.

Hvis oljen blir forurenset, må du kontakte en lokal Toro-forhandler ettersom systemet må tømmes. Forurenset olje ser melkeaktig eller svart ut sammenlignet med ren olje.

Bytte filteret:

- Etter de første 50. driftstimer
 - Etter hver 800. driftstime
1. Rengjør området rundt der filteret skal festes (Figur 59). Plasser et tappefat under filteret, og ta ut filteret.

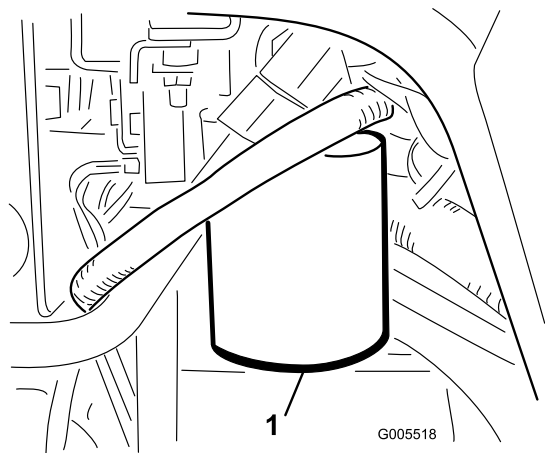

Figur 59

1. Hydraulisk filter

Merk: Hvis oljen ikke skal tømmes ut, må du koble fra den hydrauliske ledningen som går til filteret og deretter koble den til igjen.

2. Fyll det nye filteret med hydraulisk væske, smør pakningen og skru det på for hånd til pakningen kommer i kontakt med filterhodet. Stram deretter filteret med ytterligere en 3/4 omdreining.
3. Fyll den hydrauliske beholderen og den lille reservetanken med ca. 32 l hydraulisk olje. Se Overhale det hydrauliske systemet.
4. Start maskinen og kjør den på tomgang i tre til fem minutter for å sirkulere væsken og fjerne luft som eventuelt er fanget i systemet. Stopp maskinen, og kontroller væsknivået på nytt.
5. Kast oljen og filteret i henhold til lokale forskrifter.

Merk: Hvis lekkasjearmen utløses, vrir du nøkkelen til av-stillingen og venter i noen minutter til oljenivået er jevnet ut i tankene. Kontroller oljenivået på nytt, og fyll på mer olje hvis det er nødvendig.

Kontrollere de hydrauliske ledningene og slangene



Hydraulisk væske som kommer ut under trykk, kan trenge gjennom huden og forårsake personskader.

- Kontroller at alle hydrauliske ledninger og slanger er i god stand, og at alle hydrauliske koblinger og beslag er tette, før det hydrauliske systemet settes under trykk.
- Hold kropp og hender borte fra hull eller dyser som sprøyter ut hydraulisk olje under høyt trykk.
- Bruk kartong eller papir til å finne lekkasjer.
- Før du utfører vedlikehold eller reparasjoner på det hydrauliske systemet, må du forsiktig slippe ut alt trykket.
- Oppsøk legehjelp øyeblikkelig hvis olje kommer i direkte kontakt med huden.

Undersøk hydrauliske ledninger og slanger daglig for å kontrollere at det ikke er lekkasjer, at det ikke er knekk på dem, at ingen monteringsstøtter er løse, at ingen beslag er løse og at de ikke er slitt på grunn av værforhold eller kjemisk forringelse. Foreta alle nødvendige reparasjoner før bruk.

Vedlikehold av klippeenheten

Sliping



Kontakt med spolene eller andre bevegelige deler kan føre til personskader.

- Hold fingre, hender og klær borte fra spolene eller andre bevegelige deler.
- Forsøk aldri å dreie spolene for hånd eller med føttene mens motoren er i gang.

1. Plasser maskinen på en jevn overflate, senk klippeenhetene, stopp motoren, og sett på parkeringsbremsen.
2. Lås opp og hev setet for å vise kontrollene.
3. Foreta innledende spole til motstål-justeringer som er korrekte for sliping på alle klippeenhetene som skal slipes. Se i *klippeenhetens brukerhåndbok*.



Endring av motorhastigheten mens du sliper kan føre til at spolene stopper.

- Endre aldri motorhastigheten mens du sliper.
- Sliping skal kun utføres mens motoren går på tomgang.

4. Start maskinen, og la den gå på tomgang.
5. Drei slipespaken til stillingen "R" (Figur 60).
6. Drei spolehastighetskontrollen til posisjon 1 (Figur 60).

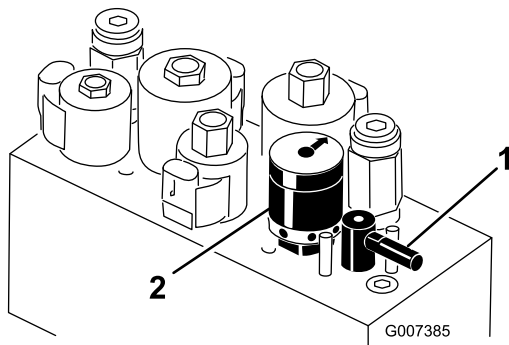

Figur 60

1. Slipespak

2. Spolehastighetskontroll

7. Med klippe-/transportspaken i nøytral stilling, flytt kontrollen for å senke/heve klippeenhetene fremover for å starte slipeoperasjonen på angitte spoler.
8. Påføre lappingsmasse med en børste med langt håndtak. Bruk aldri børster med korte håndtak.
9. Hvis spolene stopper eller blir uberegnelige ved sliping, velg en høyere spolehastighetsinnstilling til hastigheten stabiliseres, returner deretter spolehastigheten til innstilling 1 eller den hastigheten som du ønsker.
10. For å foreta en justering til klippeenhetene under sliping, slå av spolene ved å flytte kontrollen for senking/heving av klippeenhetene bakover og slå av motoren. Etter at justeringene er fullført, gjenta trinnene 4 til og med 8.
11. Gjenta prosedyren for alle klippeenheter som du vil skal slipes.
12. Når du er ferdig, still slipespakene tilbake til "F"-stillingen, senk setet og vask av all lappingsmassen fra klippeenhetene. Juster klippeenhetens spole til motstål etter behov. Flytt hastighetskontrollen for klippeenhetens spoler til ønsket klippestilling.

Viktig: Hvis slipespaken ikke dreies tilbake til "F"-stillingen etter sliping, kommer ikke klippeenhetene til å heves riktig eller til å fungere riktig.

Lagring

Hvis du vil oppbevare maskinen over en lengre tidsperiode, må du gjøre følgende trinn først:

1. Fjern oppsamlet smuss og gamle gressrester.
Slip spolene og motstålene. Se i *brugerhåndboken for klippeenheten* hvis det er nødvendig. Bruk antirustmiddel på motstålet og spoleknivene. Påfør smørefett og olje på alle smørepunkter. Se Smøring.
2. Blokker hjulene for å fjerne all belastning på dekkene.
3. Tøm og skift den hydrauliske væsken og det hydrauliske filteret, og undersøk de hydrauliske ledningene og koblingene. Skift dem ut hvis det er nødvendig. Se Skifte hydraulisk olje og filter og Kontrollere hydrauliske ledninger og slanger.
4. Tøm drivstofftanken for drivstoff. Kjør motoren til den stanser på grunn av mangel på drivstoff. Skift drivstofffilteret. Se Skifte drivstofffilteret.
5. Drener olje fra veivhuset mens motoren fortsatt er varm. Fyll på med fersk olje. Se Skifte motorolje og filter.
6. Fjern tennpluggene, hell en unse med SAE 30-olje i sylindrene og vri tenningsnøkkelen sakte for å fordele oljen. Skift tennpluggene. Se Skifte tennpluggene.
7. Fjern smuss og gressrester fra sylindren, cylindertoppribbene og viftehuset.
8. Fjern batteriet, og lad det helt opp. Lagre det enten på en hylle eller på maskinen. La kablene være frakoblet hvis batteriet lagres på maskinen. Lagre batteriet på et kjølig sted for å hindre at batteriladningen forringes raskt.
9. Oppbevar maskinen på et varmt og tørt sted hvis mulig.

Skjemaer

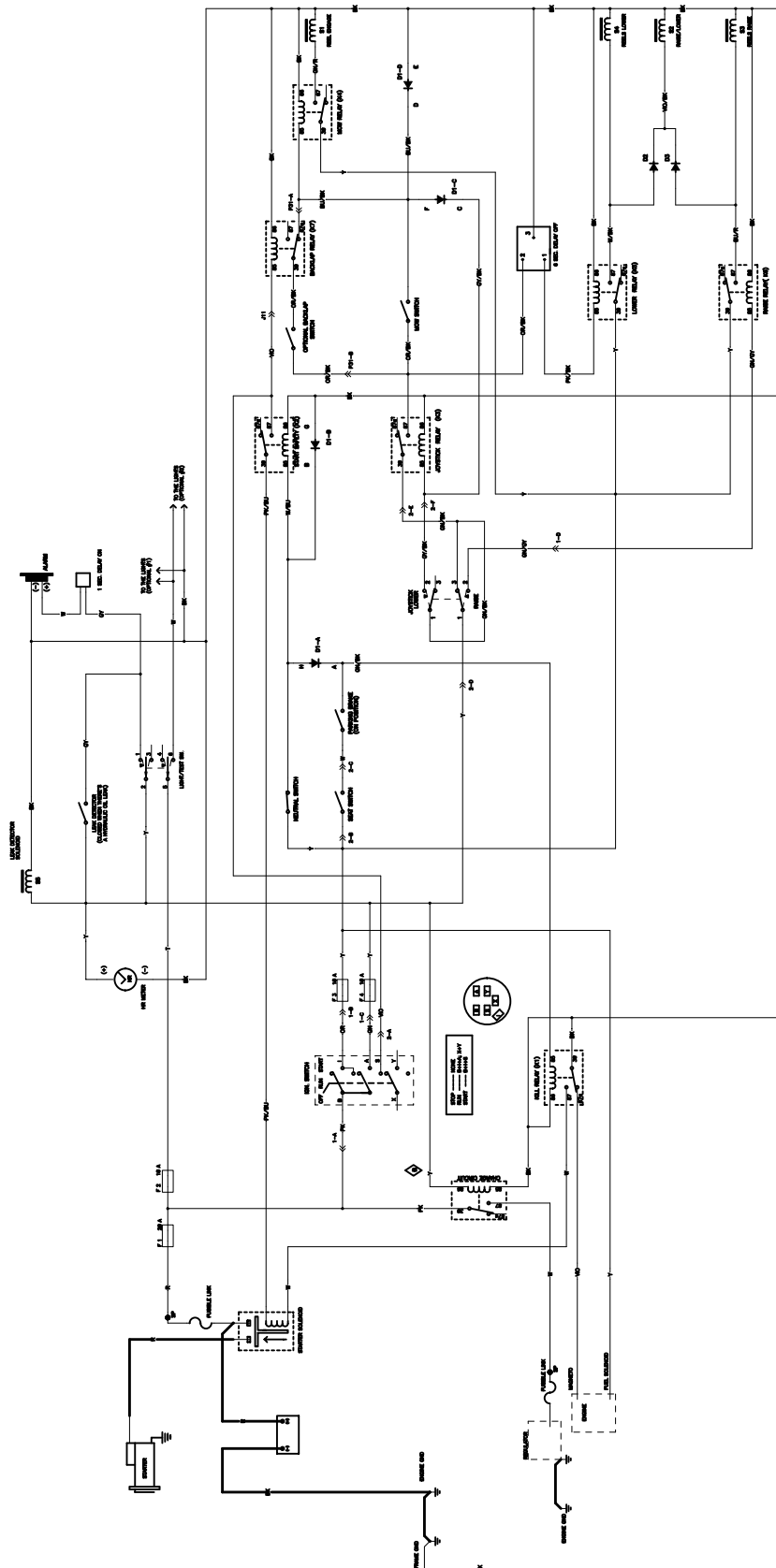

G009831

Elektronikkskjema (Rev. A)

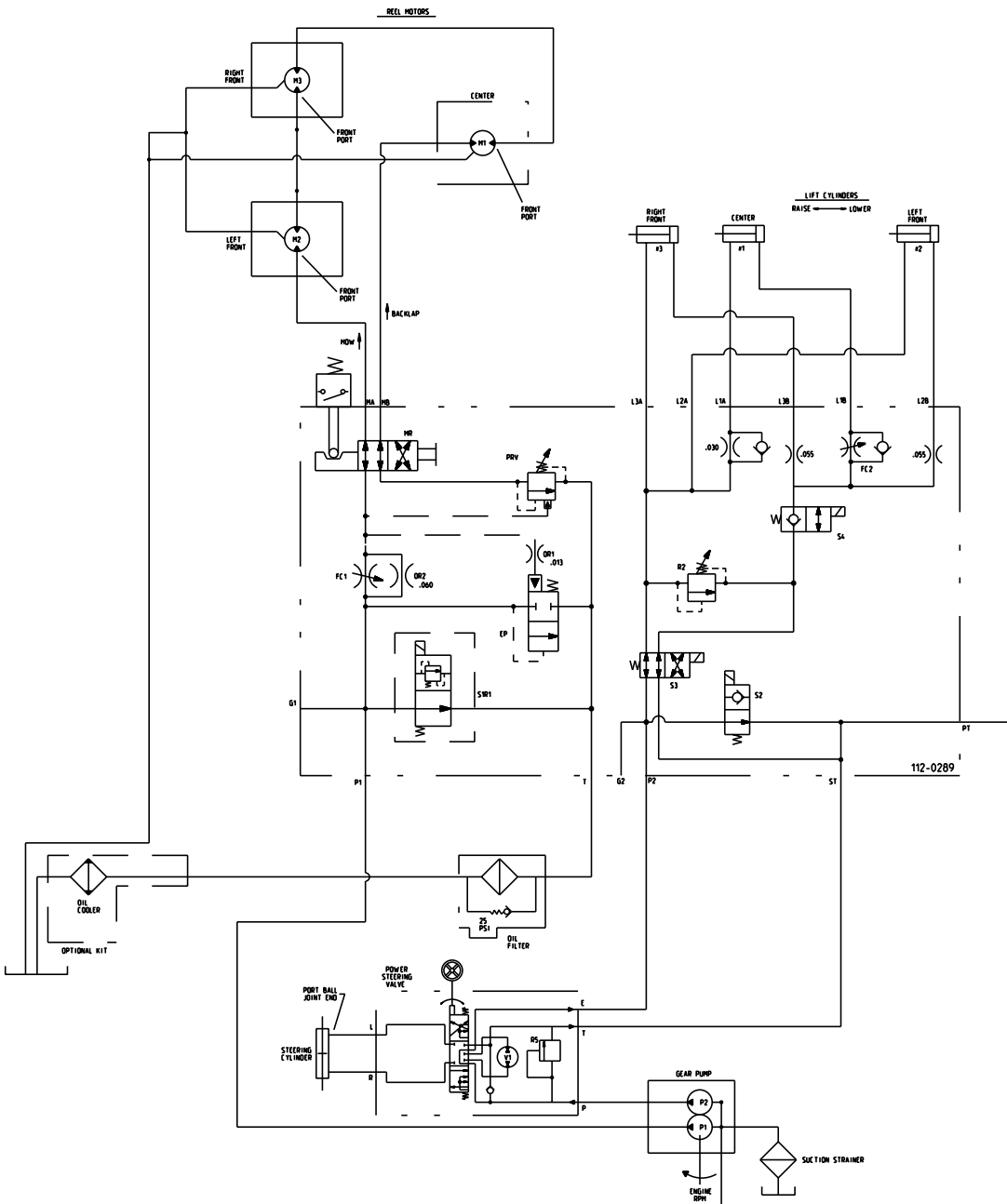

DISPLACEMENT, FLOW RATE, AND PRESSURE CHART

COMPONENT	DISPLACEMENT		PRESSURE		FLOW RATE	
	in ³ /rev	cm ³ /rev	PSI	BAR	GPM	LPM
P1	.58	9.5	-	-	6.9	26.1
P2	.31	5.1	-	-	3.7	13.9
P3	1.26	20.3	-	-	14.8	55.8
M1	.73	12.0	-	-	-	-
M2	.73	12.0	-	-	-	-
M3	.73	12.0	-	-	-	-
M4	10.3	168.8	-	-	-	-
M5	10.3	168.8	-	-	-	-
V1	1.88	30	-	-	-	-
S1R1	-	-	3000	207	-	-
R2	-	-	160	21	-	-
R4	-	-	100	7	-	-
R5	-	-	1100	76	-	-
RVV	-	-	550	38	-	-

● FLOW RATE CALCULATED AT 2800 RPM AND 98% EFFICIENCY

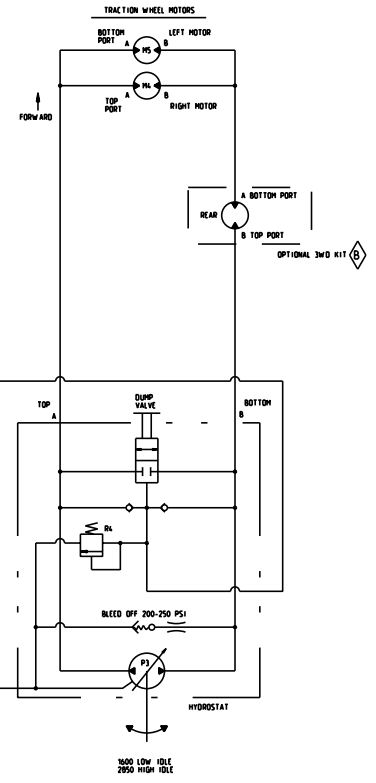

G010355

Hydraulikkskjema (Rev. A)

Notat:

Notat:



Generell Toro-garanti for kommersielle produkter

En begrenset toårsgaranti

Betingelser og inkluderte produkter

Toro Company og datterselskapet Toro Warranty Company, i henhold til en avtale mellom dem, garanterer i fellesskap at ditt kommersielle Toro-produkt ("produktet") er uten feil i materialer eller håndverk i to år eller 1500 driftstimer*, avhengig av hva som inntreffer først. Denne garantien gjelder alle produkter, med unntak av luftemaskiner (se separate garantierklæringer for disse produktene). Der det finnes berettigede forhold, vil vi reparere produktet uten ekstra kostnad for deg, inkludert diagnose, arbeid, deler og transport. Denne garantien tar effekt på den dato som produktet leveres til kunden.

* Produkter som er utstyrt med timeteller

Instruksjoner for å innhente garantitjenester

Du er ansvarlig for å underrette distributøren eller den autoriserte forhandleren av kommersielle produkter om hvem du kjøpte produktet av, straks du tror at det foreligger et berettiget forhold. Hvis du trenger hjelp med å finne en distributør eller autorisert forhandler av kommersielle produkter, eller hvis du har spørsmål ang. dine garantirettigheter eller -ansvar, kan du kontakte:

Toro Commercial Products Service Department
Toro Warranty Company
8111 Lyndale Avenue South
Bloomington, MN 55420-1196, USA
952-888-8801
E-post: commercial.warranty@toro.com

Eierens ansvar

Som eier av produktet, er du ansvarlig for nødvendig vedlikehold og justeringer som beskrives i *brukerhåndboken*. Hvis du ikke utfører nødvendig vedlikehold og justeringer, kan dette føre til at garantien blir ugyldig.

Elementer og betingelser som ikke inkluderer

Ikke all produktsvikt eller feilfunksjon som finner sted i løpet av garantiperioden er et resultat av defekter i materialene eller håndverket. Denne garantien dekker ikke følgende:

- Produktsvikt som er et resultat av at man ikke har brukt originale Toro-deler ved utskiftninger, eller fra installering og bruk av tilleggsutstyr eller endret tilbehør som ikke kommer fra Toro. En separat garanti kan gis av produsenten for disse artiklene.
- Produktsvikt som er et resultat av at man ikke har utført anbefalt vedlikehold og/eller justeringer. Hvis du ikke vedlikeholder Toro-produktet i henhold til anbefalt vedlikehold som oppgitt i *brukerhåndboken*, kan dette føre til at garantikrav blir avslått.
- Produktsvikt som er et resultat av at man har brukt produktet på en grov, uaktsom eller uforsiktig måte.
- Deler som anses som forbruksdeler, bortsett fra om de er defekte. Eksempler på deler som anses som forbruksdeler, eller som brukes opp, under normal drift av produktet, er, men er ikke begrenset til, bremseklosser og bremsebelegg, clutchbelegg, knivblader, spoler, motstål, piper, tennplugg, styrehjul, dekk, filtre, remmer og enkelte sprøytedeler som diafragma, munnstykker og kontrollventiler osv.
- Feil som er et resultat av utenforliggende krefter. Elementer som anses å være utenforliggende krefter inkluderer, men er ikke begrenset til, vær, lagringsprosedyrer, bruk av kjølemidler som ikke er godkjent, smøremidler, tilsetningsmidler, gjødningsmiddel, vann eller kjemikalier osv.

- Normal støy, vibrasjon, slitasje og forringelse.
- "Vanlig slitasje" inkluderer, men er ikke begrenset til, skade på seter pga. slitasje eller slipevirkning, slitte, lakkerte overflater, oppskrapte merker eller vinduer osv.

Deler

Deler som skal skiftes ut som en del av nødvendig vedlikehold er garantert for perioden opp til tidspunktet for utskiftningen av delen. Deler som skiftes ut under garantien dekkes i gyldighetsperioden for garantien til originalproduktet og blir Toros eiendom. Toro vil ta den siste avgjørelsen om å reparere eventuelle eksisterende deler eller montere eller erstatte den. Toro kan bruke fabrikkreparerte deler for garantireparasjoner.

Merknad vedrørende garanti på dypsyklusbatteri:

Dypsyklusbatterier har et begrenset antall kilowattimer de kan levere i løpet av levetiden. Bruks-, lade- og vedlikeholdsteknikker kan forlenge eller forkorte den totale levetiden til batteriet. Etter hvert som batteriene i dette produktet brukes, vil mengden med faktisk arbeid mellom ladeintervallene sakte, men sikkert minke til batteriet er helt brukt opp. Bytte av oppbrukte batterier, på grunn av normalt forbruk er produsentens ansvar. Batteriene må kanskje byttes ut i løpet av den ordinære produktgaranti-perioden for eierens regning.

Vedlikehold foretas for eierens regning

Trimming av motor, smøring, rengjøring og polering, utskifting av filtre og kjølevæske og utføring av anbefalt vedlikehold er noen av de normale tjenestene som Toro-produkter forutsetter som må foretas for eiers regning.

Generelle betingelser

Reparasjon av en autorisert Toro-distributør eller -forhandler er ditt eneste rettsmiddel under denne garantien.

Verken Toro Company eller Toro Warranty Company er ansvarlig for indirekte, tilfeldig eller betingede skader i forbindelse med bruk av Toro-produkter som dekkes av denne garantien, inkludert eventuelle kostnader eller utgifter med å erstatte utstyr eller tjenester i løpet av rimelige perioder med feilfunksjon eller ikke-bruk i påvente av fullføring av reparasjoner under denne garantien. Bortsett fra utslippsgarantien som det vises til nedenfor, hvis den gjelder, er det ingen andre uttrykkelige garantier. Alle impliserte garantier om salgbarhet og egnethet til bruk er begrenset til varigheten av denne uttrykkelige garantien.

Noen stater tillater ikke utelatelse av tilfeldige eller betingede skader eller begrensninger på hvor lenge en implisert garanti varer, så ovenfor nevnte utelatelse og begrensninger gjelder kanskje ikke for deg. Denne garantien gir deg spesielle rettigheter i henhold til loven, og du kan kanskje også ha andre rettigheter som varierer fra stat til stat.

Merknad ang. motorgaranti:

Systemet for utslippskontroll på ditt produkt dekkes kanskje også av en separat garanti som overholder kravene som ble etablert av det amerikanske Environmental Protection Agency (EPA) og/eller California Air Resources Board (CARB). Timebegrensningen som fastsettes ovenfor gjelder ikke for garantien for systemer for utslippskontroll. Se erklæringen om garantien for motorutslippskontroll som finnes i *brukerhåndboken* eller i motorprodusentens dokumentasjon for nærmere informasjon.

Andre land enn USA og Canada

Kunder som har kjøpt Toro-produkter som er eksportert fra USA eller Canada bør ta kontakt med sin Toro-distributør (forhandler) for å få garantipoliser for ditt land, provins eller stat. Hvis du av en eller annen grunn er misfornøyd med din forhandlers tjenester eller har vanskeligheter med å skaffe deg informasjon om garantien, ta kontakt med importøren av Toro-produktene.