



# Enganche OnePass

## Procesador ProCore®

Nº de modelo 09753—Nº de serie 310000001 y superiores

### Instrucciones de instalación

# Instalación

## Piezas sueltas

Utilice la tabla siguiente para verificar que no falta ninguna pieza.

Procedimiento	Descripción	Cant.	Uso
<b>1</b>	Pasador de enganche	2	Monte el bastidor de apoyo
	Tuerca hexagonal	2	
	Arandela	2	
	Brazo de apoyo, derecho	1	
	Brazo de apoyo, izquierdo	1	
	Arandela	2	
	Contratuercas	4	
	Pasador de seguridad	2	
	Travesaño del enganche	1	
	Tornillo (1/2 x 2 pulgadas)	8	
	Arandelas	16	
	Contratuercas (1/2 pulgada)	8	
	Pasador de enganche	1	
	Pasador de seguridad	1	
	Pasador de enganche	1	
	Pasador de seguridad	1	
	Conjunto de pasador	1	
	Tornillo (1/2 x 1-3/4 pulgadas)	4	
	Arandelas	8	
	Contratuercas (1/2 pulgada)	4	
Espaciador cilíndrico	4		
Enganche pivotante	1		
Arandela	2		
Contratuercas (1 pulgada)	1		
<b>2</b>	Brazo de tiro derecho.	1	Monte los brazos de tiro
	Brazo de tiro izquierdo.	1	
	Pivote	2	
	Tornillo (3/8 x 1-1/4 pulg.)	2	
	Tuerca con arandela prensada	2	
	Pletina de montaje	1	
	Tornillo (1/2 x 2-1/4 pulg.)	4	
	Arandela	8	
Contratuercas	4		
<b>3</b>	Pasador de enganche	2	Monte el procesador de terrones en el aireador
	Pasador de seguridad	2	

# 1

## Montaje del bastidor de apoyo

### Piezas necesarias en este paso:

2	Pasador de enganche
2	Tuerca hexagonal
2	Arandela
1	Brazo de apoyo, derecho
1	Brazo de apoyo, izquierdo
2	Arandela
4	Contratuerca
2	Pasador de seguridad
1	Travesaño del enganche
8	Tornillo (1/2 x 2 pulgadas)
16	Arandelas
8	Contratuercas (1/2 pulgada)
1	Pasador de enganche
1	Pasador de seguridad
1	Pasador de enganche
1	Pasador de seguridad
1	Conjunto de pasador
4	Tornillo (1/2 x 1-3/4 pulgadas)
8	Arandelas
4	Contratuercas (1/2 pulgada)
4	Espaciador cilíndrico
1	Enganche pivotante
2	Arandela
1	Contratuerca (1 pulgada)

## Procedimiento

**Nota:** Si el aireador está montado en el tractor, debe bajarse y desengancharse del tractor.

1. Instale los pasadores de enganche en los brazos de apoyo:
  - A. Coloque una tuerca hexagonal en cada pasador de enganche (Figura 1). Coloque una arandela en cada pasador de enganche.

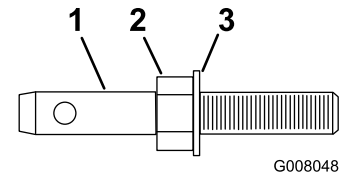

**Figura 1**

1. Pasador de enganche
2. Tuerca hexagonal
3. Arandela

- B. Determine la posición de montaje de los brazos de enganche de la siguiente manera:

- Si la distancia entre las pestañas de montaje inferiores del aireador es de entre 52,7 y 57,5 cm (aireadores ProCore 660 y 880), coloque los pasadores de enganche en los brazos de apoyo con las pestañas de montaje por dentro, según se muestra en Figura 2.

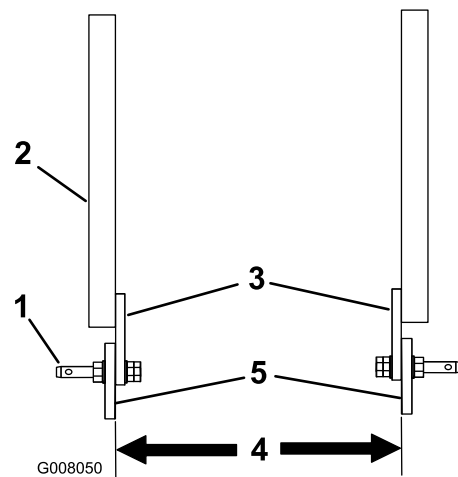

**Figura 2**

1. Conjunto de enganche
2. Brazo de soporte
3. Pestañas de montaje por dentro
4. 52,7 a 57,5 cm
5. Pestañas de montaje del aireador

- Si la distancia entre las pestañas de montaje inferiores del aireador es de entre 66,7 y 71,4 cm (ProCore 864), coloque los pasadores de enganche en los brazos de apoyo con las pestañas de montaje por fuera, según se muestra en Figura 3.

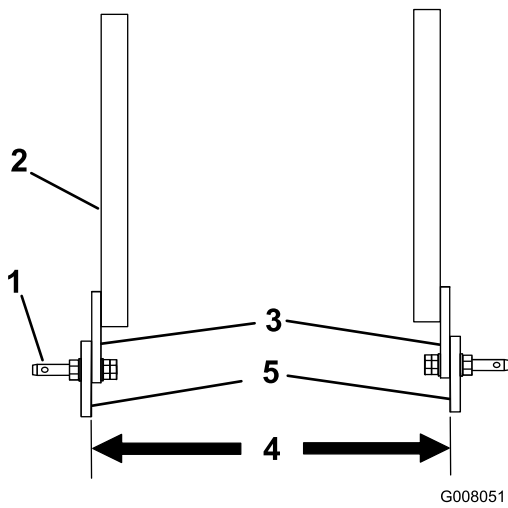

**Figura 3**

- |                                  |                                     |
|----------------------------------|-------------------------------------|
| 1. Conjunto de enganche          | 4. 66,7 a 71,4 cm                   |
| 2. Brazo de soporte              | 5. Pestañas de montaje del aireador |
| 3. Pestañas de montaje por fuera |                                     |

C. Monte un conjunto de pasador de enganche en cada brazo de apoyo y en cada pestaña de montaje del aireador con una arandela y 2 contratuercas (Figura 4).

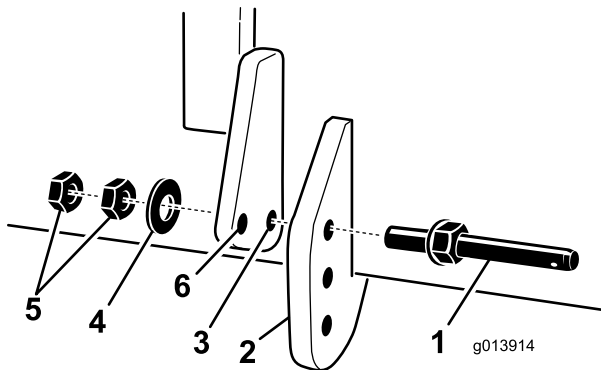

**Figura 4**

- |                                    |                                |
|------------------------------------|--------------------------------|
| 1. Conjunto de pasador de enganche | 4. Arandela                    |
| 2. Pestaña de montaje del aireador | 5. Contratuercas               |
| 3. Brazo de soporte                | 6. Taladro de montaje opcional |

2. Monte provisionalmente los brazos de apoyo en el travesaño del enganche con 8 tornillos (1/2 x 4 pulgadas), 16 arandelas y 8 contratuercas. La posición es la que se muestra en Figura 5.

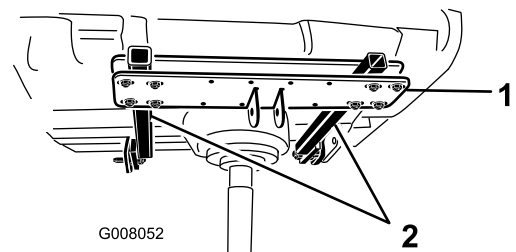

**Figura 5**

- |                           |                     |
|---------------------------|---------------------|
| 1. Travesaño del enganche | 2. Brazo de soporte |
|---------------------------|---------------------|

3. Fije la pestaña del travesaño del enganche inferior al soporte del aireador con un pasador de enganche y un pasador de seguridad (Figura 6).

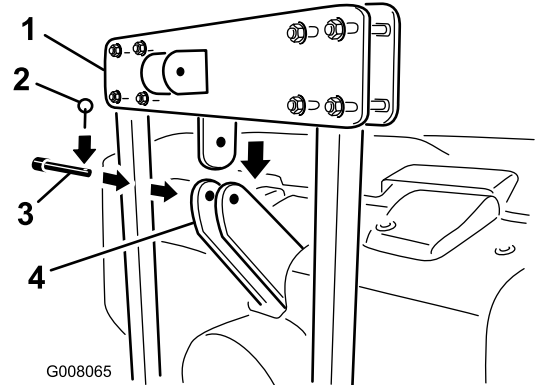

**Figura 6**

- |                                    |                                  |
|------------------------------------|----------------------------------|
| 1. Travesaño del enganche inferior | 3. Pasador de seguridad inferior |
| 2. Pasador de enganche             | 4. Soporte del aireador          |

4. Apriete las tuercas que sujetan el travesaño del enganche a los tubos de apoyo.  
5. Introduzca los brazos de enganche inferiores derecho e izquierdo en los pasadores de enganche y asegúrelos con pasadores de seguridad (Figura 7).

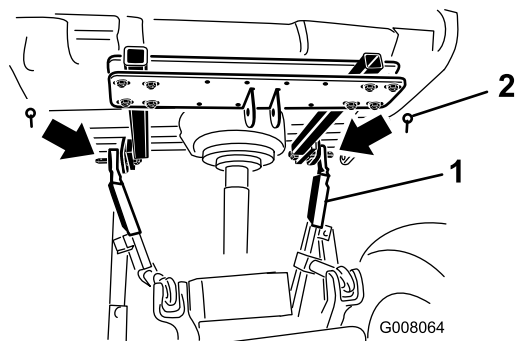

**Figura 7**

- |                                  |                                      |
|----------------------------------|--------------------------------------|
| 1. Brazos de enganche inferiores | 2. Pasadores de seguridad inferiores |
|----------------------------------|--------------------------------------|

- Conecte el brazo de enganche superior a la pestaña del travesaño del enganche y sujételo con un pasador de enganche y un pasador de seguridad (Figura 8).

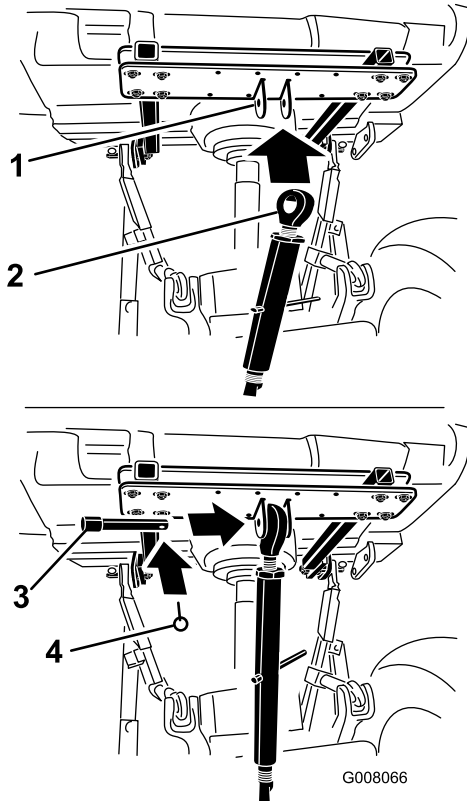

**Figura 8**

- |                                       |                                  |
|---------------------------------------|----------------------------------|
| 1. Pestaña del travesaño del enganche | 3. Pasador de enganche           |
| 2. Brazo de enganche superior         | 4. Pasador de seguridad superior |

- Gire el mecanismo de ajuste para apretar el brazo de enganche (Figura 9). No apriete demasiado para que no se levante del suelo la parte trasera del aireador.

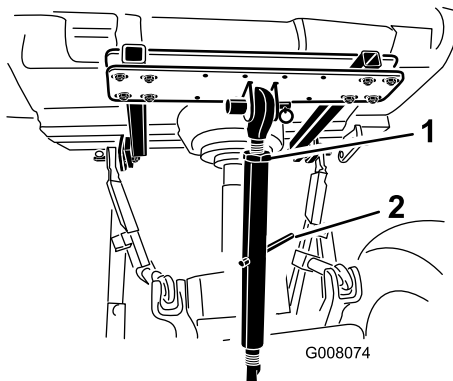

**Figura 9**

- |                 |                        |
|-----------------|------------------------|
| 1. Contratuerca | 2. Mecanismo de ajuste |
|-----------------|------------------------|

- Apriete la contratuerca para fijar la posición del brazo de enganche superior (Figura 9).

- Monte el conjunto del pivote en la parte trasera del travesaño del enganche con 4 tornillos (1/2 x 1-3/4 pulgada), 8 arandelas y 4 contratuercas (Figura 10). Utilice la posición de montaje central para los aireadores ProCore 880 y ProCore 864 y la posición descentrada para el aireador 660, según se muestra en Figura 10.

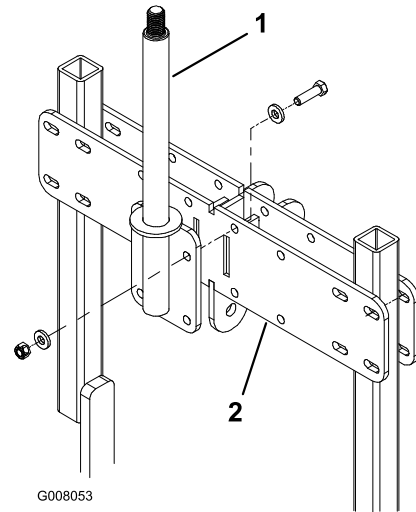

**Figura 10**

- |                        |                           |
|------------------------|---------------------------|
| 1. Conjunto de pasador | 2. Travesaño del enganche |
|------------------------|---------------------------|

- Coloque un espaciador cilíndrico y el enganche pivotante sobre el conjunto del pivote (Figura 11).

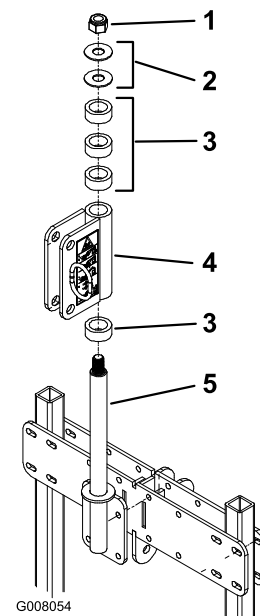

**Figura 11**

- |                          |                        |
|--------------------------|------------------------|
| 1. Contratuerca          | 4. Enganche pivotante  |
| 2. Arandela              | 5. Conjunto de pasador |
| 3. Espaciador cilíndrico |                        |

- Coloque 3 espaciadores cilíndricos y 2 arandelas sobre el conjunto del pivote. Termine el montaje con una contratuerca de 1 pulgada (Figura 11).

# 2

## Montaje de los brazos de tiro.

### Piezas necesarias en este paso:

1	Brazo de tiro derecho.
1	Brazo de tiro izquierdo.
2	Pivote
2	Tornillo (3/8 x 1-1/4 pulg.)
2	Tuerca con arandela prensada
1	Pletina de montaje
4	Tornillo (1/2 x 2-1/4 pulg.)
8	Arandela
4	Contratuerca

### Procedimiento

1. Monte un brazo de tiro en cada pestaña de la parte delantera del procesador de terrones con un pivote (Figura 12). Fije los pivotes a los brazos de tiro con tornillos de 3/8 x 1-1/4 pulgada y tuercas con arandela prensada. Coloque los brazos de tiro según se muestra en Figura 12.



Figura 12

1. Brazo de tiro
2. Pivote

2. Sujete la pletina de montaje entre los brazos de tiro con 4 tornillos (1/2 x 2-1/4 pulgadas), 8 arandelas y 4 contratuercas. Coloque la pletina según se muestra en Figura 13. Utilice los taladros delanteros para el aireador 660 y los traseros para los aireadores 864 y 880.

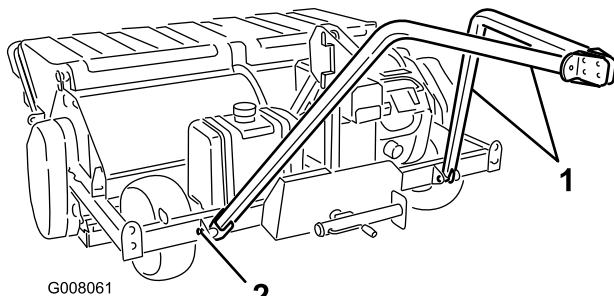

Figura 13

1. Pletina de montaje
2. Taladros usados para los aireadores 864 y 880.
3. Taladros usados para el aireador 660.

# 3

## Montaje del procesador de terrones en el aireador

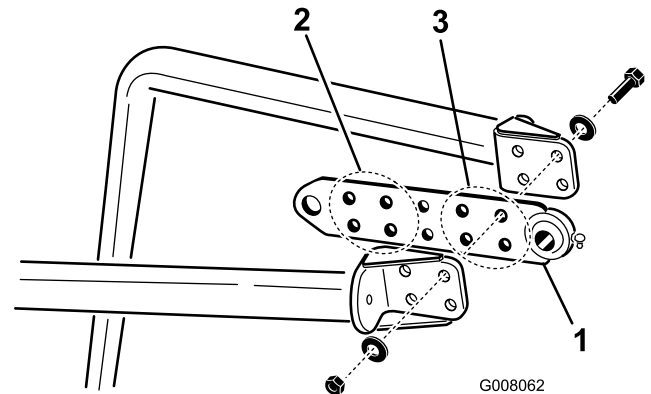
### Piezas necesarias en este paso:

2	Pasador de enganche
2	Pasador de seguridad

### Procedimiento

1. Utilizando un cuerda de amarre o similar, fije la placa de enganche del brazo de tiro al pivote del bastidor de enganche mientras eleva el brazo de tiro para su instalación (Figura 14).



Figura 14

- |  |                                    |
|--|------------------------------------|
| 1. Cuerda de amarre o similar          | 3. Enganche pivotante del bastidor |
| 2. Placa de enganche del brazo de tiro |                                    |

2. Aproxime la parte trasera del tractor/aireador a la parte delantera del procesador de terrones.
3. Retire la cuerda de amarre y baje la placa de enganche del brazo de tiro sobre el enganche pivotante del aireador (Figura 15).

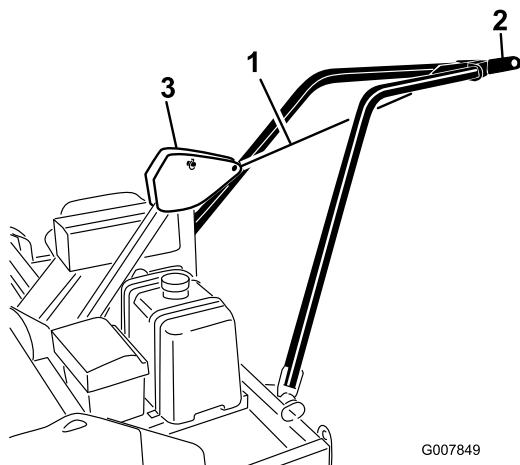

Figura 15

- |  |                                    |
|--|------------------------------------|
| 1. Placa de enganche del brazo de tiro | 2. Enganche pivotante del aireador |
|--|------------------------------------|

4. Alinee el taladro de la placa de enganche del brazo de tiro con los taladros inferiores del enganche pivotante del aireador (Figura 16).
5. Sujete la placa de enganche del brazo de tiro al enganche pivotante del aireador con un pasador de enganche y un pasador de seguridad (Figura 16).
6. Baje el aireador al suelo
7. Sujete el mecanismo de regulación de la inclinación a los taladros superiores del enganche pivotante del

aireador y el enganche pivotante del bastidor con pasadores de enganche y pasadores de seguridad (Figura 16).

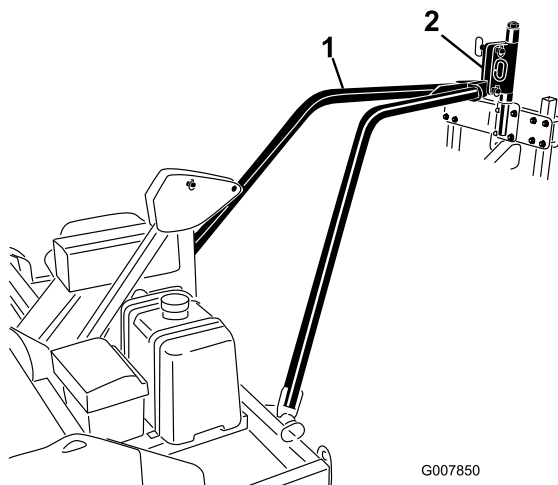
- Conecte el mecanismo de regulación a los taladros traseros del enganche pivotante del bastidor cuando utilice un aireador ProCore 660.
- Conecte el mecanismo de regulación a los taladros traseros del enganche pivotante del bastidor cuando utilice un aireador ProCore 864 o 880.



Figura 16

- |  |                                 |
|--|---------------------------------|
| 1. Mecanismo de regulación de la inclinación | 3. Taladros de montaje traseros |
| 2. Taladros de montaje delanteros            |                                 |

8. Conecte los manguitos hidráulicos a los enchufes rápidos del tractor. Asegúrese de que los manguitos hidráulicos están correctamente conectados tanto al procesador como al tractor.
9. Lleve el arnés de cables de control al puesto del operador del tractor.
10. Sujete los manguitos hidráulicos y el arnés de cables a los brazos de tiro con sujetacables.

**Importante:** Asegúrese de que los manguitos hidráulicos no se desconectan ni se enredan al girar el tractor a la derecha o a la izquierda.

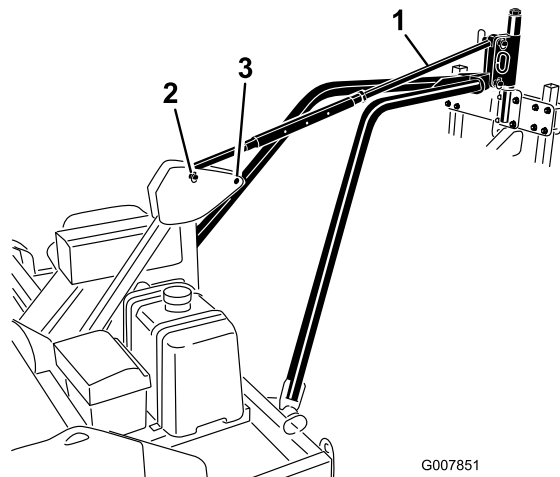
**Notas:**



## La Garantía Toro de Cobertura Total

Una garantía limitada

### Condiciones y productos cubiertos

The Toro® Company y su afiliada, Toro Warranty Company, bajo un acuerdo entre sí, garantizan conjuntamente su producto Toro Commercial ("Producto") contra defectos de materiales o mano de obra durante dos años o 1500 horas de operación\*, lo que ocurra primero. Esta garantía es aplicable a todos los productos exceptuando los Aireadores (estos productos tienen otras garantías). Cuando exista una condición cubierta por la garantía, repararemos el Producto sin costo alguno para usted, incluyendo diagnóstico, mano de obra, piezas y transporte. El periodo de la garantía empieza en la fecha en que el Producto es entregado al comprador original al por menor.

\* Producto equipado con contador de horas.

- Ruido, vibraciones, desgaste y deterioro normales.
- El "desgaste normal" incluye, pero no se limita a daños a asientos debido a desgaste o abrasión, desgaste de superficies pintadas, pegatinas o ventanas rayadas, etc.

### Piezas

Las piezas cuya sustitución está prevista como mantenimiento requerido están garantizadas hasta la primera sustitución programada de dicha pieza. Las piezas sustituidas bajo esta garantía están cubiertas durante el periodo de la garantía original del producto y pasan a ser propiedad de Toro. Toro tomará la decisión final de reparar o sustituir cualquier pieza o conjunto. Toro puede utilizar piezas remanufacturadas en las reparaciones efectuadas bajo esta garantía.

### Nota respecto a la garantía sobre baterías de ciclo profundo:

Las baterías de ciclo profundo pueden producir un número total específico de kilowattios-hora durante su vida. Las técnicas de uso, recarga y mantenimiento pueden alargar o acortar la vida total de la batería. A medida que se consuman las baterías de este producto, se irá reduciendo paulatinamente la cantidad de trabajo útil entre intervalos de carga, hasta que la batería se desgaste del todo. La sustitución de baterías que se han desgastado debido al consumo normal es responsabilidad del propietario del producto. Puede ser necesario sustituir las baterías, por cuenta del propietario, durante el periodo normal de garantía.

### El mantenimiento corre por cuenta del propietario

La puesta a punto del motor, la lubricación, la limpieza y el abrillantado, la sustitución de Elementos y condiciones no cubiertos, filtros y refrigerante y la realización del Mantenimiento Recomendado son algunos de los servicios normales que requieren los productos Toro y que corren por cuenta del propietario.

### Condiciones Generales

La reparación por un Distribuidor o Concesionario Autorizado Toro es su único remedio bajo esta garantía.

**Ni The Toro Company ni Toro Warranty Company son responsables de daños indirectos, incidentales o consecuentes en conexión con el uso de los productos Toro cubiertos por esta garantía, incluyendo cualquier costo o gasto por la provisión de equipos de sustitución o servicio durante periodos razonables de mal funcionamiento o no utilización hasta la terminación de las reparaciones bajo esta garantía. Salvo la garantía de emisiones citada a continuación, en su caso, no existe otra garantía expresa.**

Cualquier garantía implícita de mercantilidad y adecuación a un uso determinado queda limitada a la duración de esta garantía expresa. Algunos estados no permiten exclusiones de daños incidentales o consecuentes, ni limitaciones sobre la duración de una garantía implícita, de manera que las exclusiones y limitaciones arriba citadas pueden no serle aplicables a usted.

Esta garantía le otorga a usted derechos legales específicos; es posible que usted tenga otros derechos que varían de un estado a otro.

### Nota respecto a la garantía del motor:

Es posible que el Sistema de Control de Emisiones de su Producto esté cubierto por otra garantía independiente que cumpla los requisitos establecidos por la U.S. Environmental Protection Agency (EPA) y/o el California Air Resources Board (CARB). Las limitaciones horarias estipuladas anteriormente no son aplicables a la Garantía del Sistema de Control de Emisiones. Si desea más información, consulte la Declaración de Garantía de Control de Emisiones del Motor que se incluye en su *Manual del operador* o en la documentación del fabricante del motor.

### Instrucciones para obtener asistencia bajo la garantía

Usted es responsable de notificar al Distribuidor de Commercial Products o al Concesionario Autorizado de Commercial Products al que compró el Producto tan pronto como exista una condición cubierta por la garantía, en su opinión. Si usted necesita ayuda para localizar a un Distribuidor de Commercial Products o a un Concesionario Autorizado, o si tiene alguna pregunta sobre sus derechos o responsabilidades bajo la garantía, puede dirigirse a:

Commercial Products Service Department  
Toro Warranty Company  
8111 Lyndale Avenue South  
Bloomington, MN 55420-1196 EE.UU.  
E-mail: commercial.warranty@toro.com

### Responsabilidades del Propietario

Como propietario del Producto, usted es responsable del mantenimiento y los ajustes requeridos que figuran en su Manual de operador. El no realizar del mantenimiento y los ajustes requeridos puede dar pie a la negación de una reclamación bajo la garantía.

### Elementos y condiciones no cubiertos

No todos los fallos o averías de productos que se producen durante el periodo de garantía son defectos de materiales o de mano de obra. Esta garantía no cubre:

- Los fallos o averías del Producto que se producen como consecuencia del uso de piezas de repuesto que no sean de la marca Toro, o de la instalación y el uso de accesorios o productos adicionales o modificados que no sean de la marca Toro. Estos artículos pueden tener garantía propia ofrecida por su fabricante.
- Los fallos del Producto que se producen como resultado de no realizar el mantenimiento y/o los ajustes recomendados. Las reclamaciones bajo la garantía pueden ser denegadas si no se mantiene adecuadamente el producto Toro con arreglo al Mantenimiento recomendado incluido en el *Manual del operador*.
- Los fallos de productos que se producen como consecuencia de la operación del Producto de manera abusiva, negligente o temerario.
- Piezas sujetas a consumo en el uso a menos que se demuestre que son defectuosas. Algunos ejemplos de piezas que se consumen o gastan durante la operación normal del Producto incluyen, pero no se limitan a, forros y pastillas de freno, forros de embrague, cuchillas, molinetes, contracuchillas, taladros, bujías, ruedas giratorias, neumáticos, filtros, correas, y determinados componentes de pulverizadores tales como diafragmas, boquillas, válvulas de retención, etc.
- Fallos producidos por influencia externa. Los elementos que se consideran influencia externa incluyen pero no se limitan a condiciones meteorológicas, prácticas de almacenamiento, contaminación, el uso de refrigerantes, lubricantes, aditivos, fertilizantes, agua o productos químicos no homologados, etc.

### Países fuera de Estados Unidos o Canadá

Los clientes que compraron productos Toro exportados de los Estados Unidos o Canadá deben ponerse en contacto con su Distribuidor Toro para obtener pólizas de garantía para su país, provincia o estado. Si por cualquier razón usted no está satisfecho con el servicio ofrecido por su distribuidor, o si tiene dificultad en obtener información sobre la garantía, póngase en contacto con el importador Toro. Si fallan todos los demás recursos, puede ponerse en contacto con nosotros en Toro Warranty Company.