



Dispositif d'attelage OnePass

Processeur ProCore®

N° de modèle 09753—N° de série 310000001 et suivants

Instructions de montage

Montage

Pièces détachées

Reportez-vous au tableau ci-dessous pour vérifier si toutes les pièces ont été expédiées.

Procédure	Description	Qté	Utilisation
1	Axe d'articulation	2	Montez le bâti de support
	Écrou hexagonal	2	
	Rondelle	2	
	Bras de support droit	1	
	Bras de support gauche	1	
	Rondelle	2	
	Écrou de blocage	4	
	Goupille à anneau	2	
	Barre transversale	1	
	Boulon (1/2 x 2 pouces)	8	
	Rondelles	16	
	Contre-écrou (1/2")	8	
	Axe d'articulation	1	
	Goupille à anneau	1	
	Axe d'articulation	1	
	Goupille à anneau	1	
	Ensemble goupille	1	
	Boulon (5/16 x 1-3/4 pouces)	4	
	Rondelles	8	
	Contre-écrou (1/2")	4	
Entretoise de tuyau	4		
Pivot d'attelage	1		
Rondelle	2		
Contre-écrou (1 pouce)	1		
2	Bras d'attelage droit	1	Montez les bras de remorquage
	Bras d'attelage gauche	1	
	Goupille	2	
	Vis (3/8 x 1-1/4")	2	
	Écrou à embase	2	
	Patte de montage	1	
	Vis (1/2 x 2-1/4")	4	
	Rondelle	8	
Contre-écrou	4		
3	Goupille d'attelage	2	Montez le processeur de carottes sur l'aérateur
	Goupille à anneau	2	

1

Montage du bâti de support

Pièces nécessaires pour cette opération:

2	Axe d'articulation
2	Écrou hexagonal
2	Rondelle
1	Bras de support droit
1	Bras de support gauche
2	Rondelle
4	Écrou de blocage
2	Goupille à anneau
1	Barre transversale
8	Boulon (1/2 x 2 pouces)
16	Rondelles
8	Contre-écrou (1/2")
1	Axe d'articulation
1	Goupille à anneau
1	Axe d'articulation
1	Goupille à anneau
1	Ensemble goupille
4	Boulon (5/16 x 1-3/4 pouces)
8	Rondelles
4	Contre-écrou (1/2")
4	Entretoise de tuyau
1	Pivot d'attelage
2	Rondelle
1	Contre-écrou (1 pouce)

Procédure

Remarque: Si l'aérateur est monté sur le tracteur, il faut l'abaisser et le désaccoupler.

1. Montez les axes d'articulation sur les bras de support comme suit :

A. Vissez une écrou hexagonal sur chaque axe d'articulation (Figure 1). Insérez une rondelle sur chaque axe d'articulation.

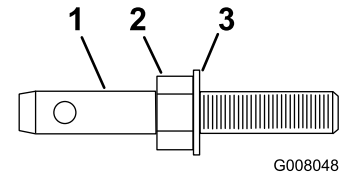

Figure 1

1. Axe d'articulation
2. Écrou hexagonal
3. Rondelle

B. Déterminez la position de montage des bras de liaison comme suit :

- Si la distance entre les pattes de montage inférieures de l'aérateur est comprise entre 52,7 et 57,5 cm (aérateurs ProCore 660 & 880), positionnez les axes d'articulation dans les bras de support avec les pattes de montage à l'intérieur, comme illustré à la Figure 2.

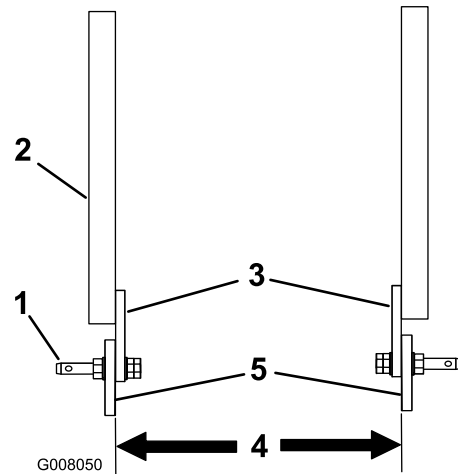

Figure 2

1. Ensemble de liaison
2. Bras de support
3. Pattes de montage à l'intérieur
4. 52,7 à 57,5 cm
5. Pattes de montage de l'aérateur

- Si la distance entre les pattes de montage inférieures de l'aérateur est comprise entre 66,7 et 71,4 cm (ProCore 864), positionnez les axes d'articulation dans les bras de support avec les pattes de montage à l'extérieur, comme illustré à la Figure 3..

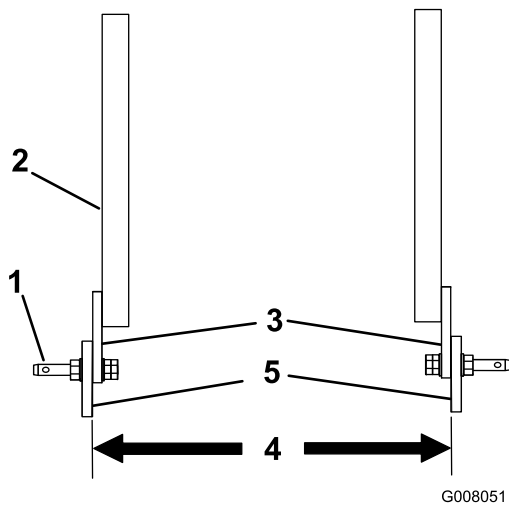

Figure 3

- | | |
|------------------------------------|------------------------------------|
| 1. Ensemble de liaison | 4. 66,7 et 71,4 cm |
| 2. Bras de support | 5. Pattes de montage de l'aérateur |
| 3. Pattes de montage à l'extérieur | |

C. Montez un ensemble axe d'articulation sur chaque bras de support et la patte de montage de l'aérateur avec une rondelle et 2 écrous de blocage (Figure 4).

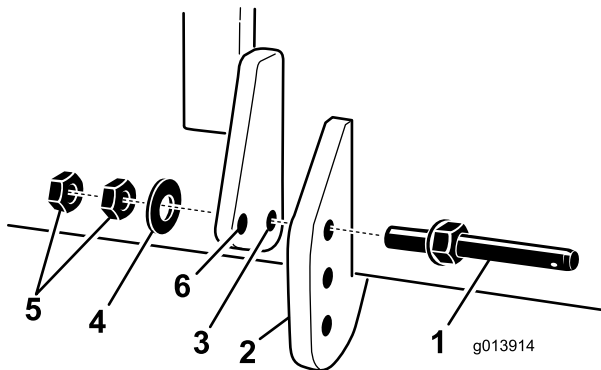

Figure 4

- | | |
|-----------------------------------|------------------------------|
| 1. Ensemble axe d'articulation | 4. Rondelle |
| 2. Patte de montage de l'aérateur | 5. Écrous de blocage |
| 3. Bras de support | 6. Trou de montage optionnel |

2. Montez sans les serrer les bras de support sur la barre transversale avec 8 vis (1/2 x 4"), 16 rondelles et 8 contre-écrous. Positionnez comme illustré à la Figure 5.

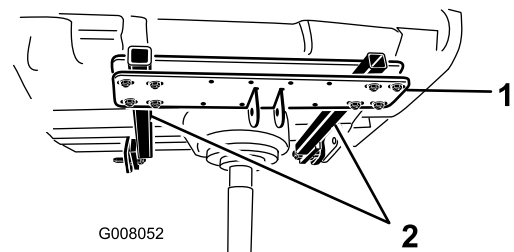

Figure 5

- | | |
|-----------------------|--------------------|
| 1. Barre transversale | 2. Bras de support |
|-----------------------|--------------------|

3. Fixez la patte de la barre transversale inférieure sur le support d'aérateur avec un axe d'articulation et une goupille à anneau (Figure 6).

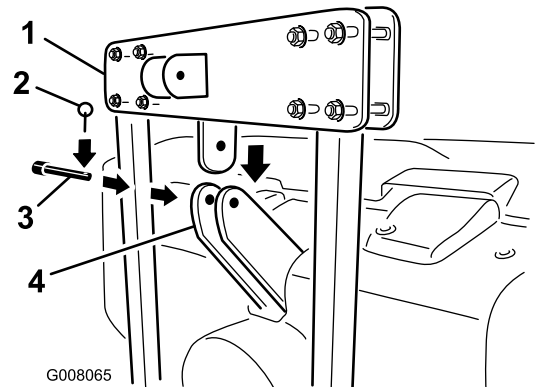

Figure 6

- | | |
|----------------------------------|--------------------------|
| 1. Barre transversale inférieure | 3. Goupille à anneau |
| 2. Axe d'articulation | 4. Support de l'aérateur |

4. Serrez les écrous de fixation de la barre transversale aux tubes de support.

5. Insérez les bras de liaisons inférieurs droit et gauche sur les axes d'articulation et fixez le tout avec les goupilles à anneaux (Figure 7).

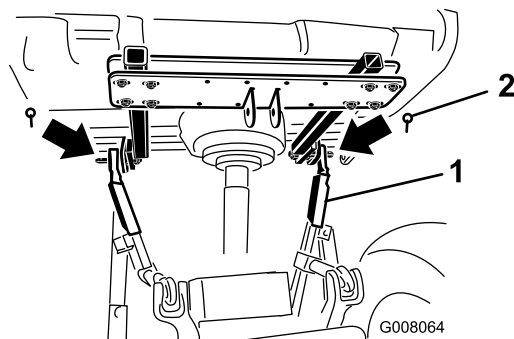

Figure 7

- | | |
|-------------------------------|-----------------------|
| 1. Bras de liaison inférieurs | 2. Goupilles à anneau |
|-------------------------------|-----------------------|

6. Accouplez le le bras de liaison supérieur à la patte de la barre transversale et fixez l'ensemble avec un axe d'articulation et une goupille à anneau (Figure 8).

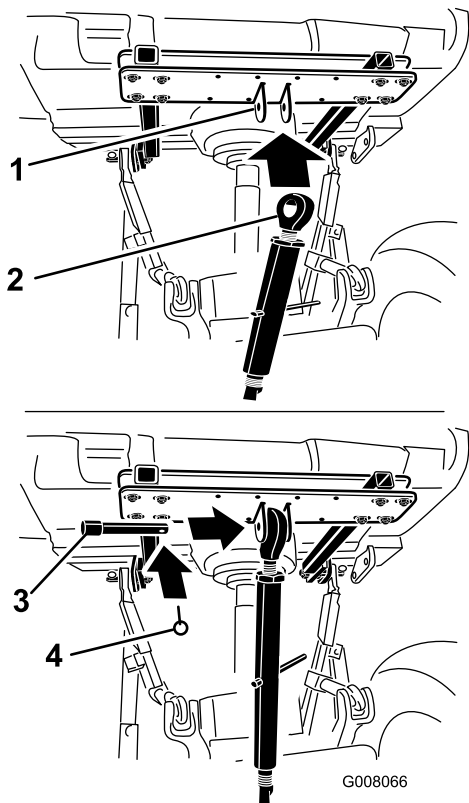

Figure 8

- | | |
|--------------------------------|-----------------------|
| 1. Patte de barre transversale | 3. Axe d'articulation |
| 2. Bras de liaison supérieur | 4. Goupille à anneau |

7. Tournez la biellette de réglage pour serrer la liaison (Figure 9). Ne serrez pas excessivement jusqu'à soulever l'arrière de l'aérateur du sol.

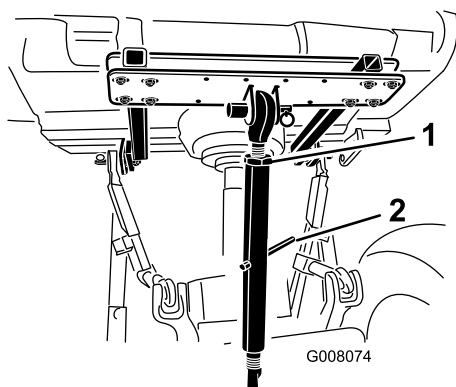

Figure 9

- | | |
|-----------------|-------------------------|
| 1. Contre-écrou | 2. Biellette de réglage |
|-----------------|-------------------------|

8. Serrez le contre-écrou pour fixer le bras de liaison supérieur en position (Figure 9).

9. Montez l'ensemble axe au dos de la barre transversale à l'aide de 4 vis (1/2 x 1-3/4"), 8 rondelles et 4 contre-écrous (Figure 10). Utilisez la position de montage centrale pour les aérateurs ProCore 880 et ProCore 864 et la position excentrée pour l'aérateur 660, comme illustré à la Figure 10.

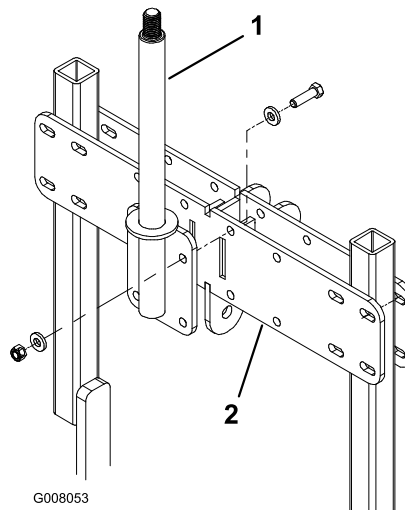

Figure 10

- | | |
|----------------------|-----------------------|
| 1. Ensemble goupille | 2. Barre transversale |
|----------------------|-----------------------|

10. Insérez une entretoise de tuyau et le pivot d'attelage sur l'ensemble axe (Figure 11).

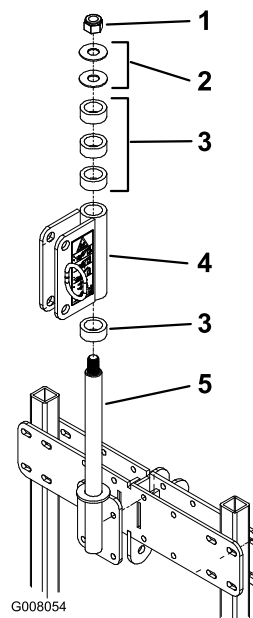

Figure 11

- | | |
|------------------------|----------------------|
| 1. Contre-écrou | 4. Pivot d'attelage |
| 2. Rondelle | 5. Ensemble goupille |
| 3. Entretoise de tuyau | |

11. Insérez 3 entretoises de tuyau et 2 rondelles sur l'ensemble axe. Fixez le tout avec un contre-écrou de 1" (Figure 11).

2

Montage des bras de remorquage

Pièces nécessaires pour cette opération:

1	Bras d'attelage droit
1	Bras d'attelage gauche
2	Goupille
2	Vis (3/8 x 1-1/4")
2	Écrou à embase
1	Patte de montage
4	Vis (1/2 x 2-1/4")
8	Rondelle
4	Contre-écrou

Procédure

1. Montez un bras de remorquage sur chaque patte à l'avant du processeur de carottes avec une goupille (Figure 12). Fixez les goupilles aux bras de remorquage avec des vis de 3/8 x 1-1/4" et des écrous à embase. Positionnez les bras de remorquage comme illustré à la Figure 12.

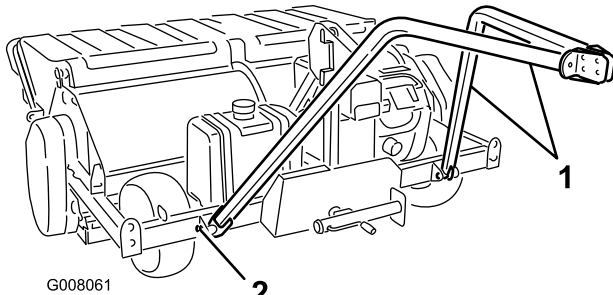

G008061

Figure 12

1. Bras de remorquage
2. Goupille

2. Fixez la patte de montage entre l'avant des bras de remorquage à l'aide de 4 vis (1/2 x 2-1/4"), 8 rondelles et 4 contre-écrous. Positionnez la patte comme illustré à la Figure 13. Utilisez la série de trous avant pour l'aérateur 660 et arrière pour les aérateurs 864 et 880.

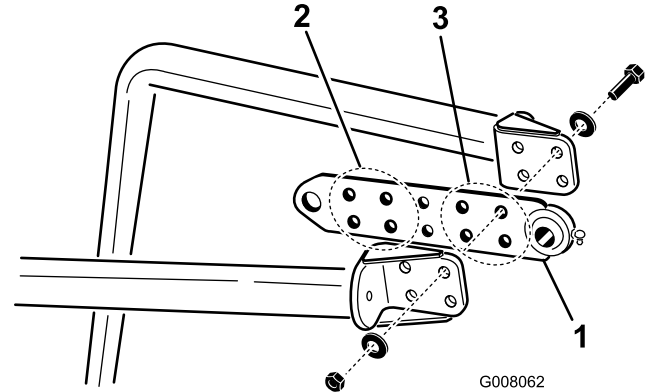

G008062

Figure 13

1. Patte de montage
2. Trous utilisés pour les aérateurs 864 & 880
3. Trous utilisés pour l'aérateur 660

3

Montage du processeur de carottes sur l'aérateur

Pièces nécessaires pour cette opération:

2	Goupille d'attelage
2	Goupille à anneau

Procédure

1. Avec une sangle d'arrimage ou une corde, attachez la plaque d'attache des bras de remorquage au pivot d'attelage du châssis tout en élevant le bras de remorquage pour l'installation (Figure 14).

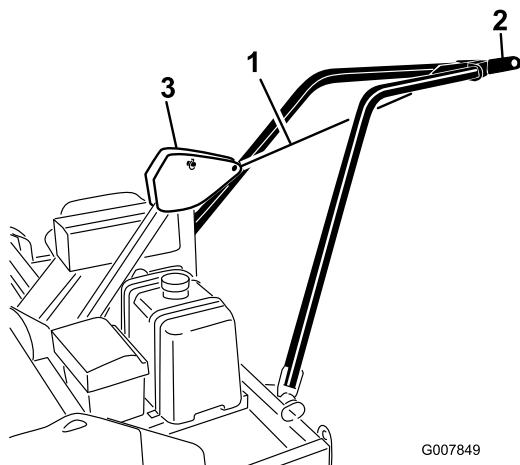

Figure 14

- | | |
|---|--------------------------------|
| 1. Sangle d'arrimage ou corde | 3. Pivot d'attelage de châssis |
| 2. Plaque d'attache de bras de remorquage | |

2. Amenez le tracteur/l'aérateur en marche arrière devant le ProCore.
3. Enlevez la sangle d'arrimage ou la corde et abaissez la plaque d'attache dans le pivot d'attelage de l'aérateur (Figure 15).

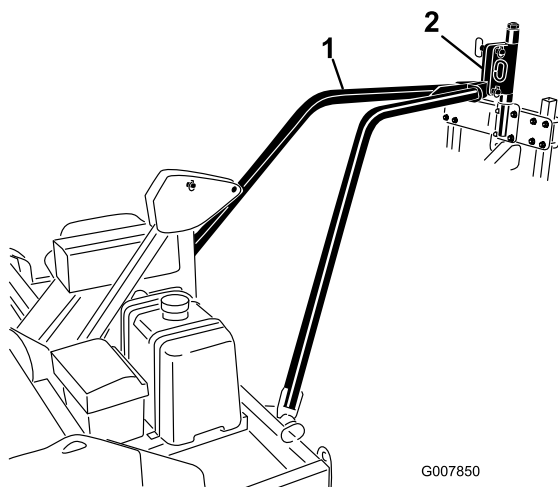

Figure 15

- | | |
|---|-----------------------------------|
| 1. Plaque d'attache de bras de remorquage | 2. Pivot d'attelage de l'aérateur |
|---|-----------------------------------|

4. Alignez le trou dans la plaque d'attelage des bras de remorquage sur les trous inférieurs du pivot d'attelage de l'aérateur (Figure 16).
5. Fixez la plaque d'attelage au pivot d'attelage avec une goupille d'attelage et une goupille à anneau (Figure 16).
6. Abaissez l'aérateur au sol.
7. Fixez la biellette d'inclinaison aux trous supérieurs du pivot d'attelage de l'aérateur et du pivot d'attelage

du châssis à l'aide des goupilles d'attelage et des goupilles à anneau (Figure 16).

- Accouplez la biellette de commande aux trous arrière du pivot d'attelage du châssis pour utiliser l'aérateur ProCore 660.
- Accouplez la biellette de commande aux trous avant du pivot d'attelage du châssis pour utiliser les aérateurs ProCore 864 et 880.

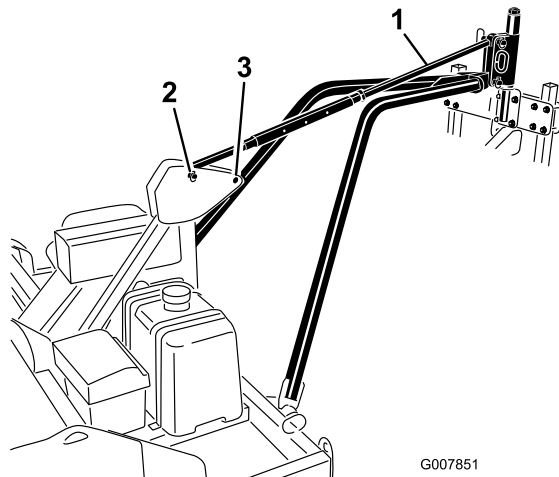

Figure 16

- | | |
|---------------------------|---|
| 1. Biellette de commande | 3. Trous de montage arrière d'inclinaison |
| 2. Trous de montage avant | |

8. Acheminez les flexibles hydrauliques jusqu'au tracteur et branchez-les avec les raccords rapides. Vérifiez que les flexibles hydrauliques sont correctement branchés au ProCore et au tracteur.
9. Acheminez le faisceau de commande jusqu'à la position de conduite du tracteur.
10. Fixez les flexibles hydrauliques et le faisceau de câblage aux bras de remorquage avec des serre-câbles.

Important: Lorsque vous prenez un virage à droite ou à gauche avec le tracteur, assurez-vous de ne pas débrancher ni d'endommager les flexibles hydrauliques.

Remarques:



La garantie intégrale Toro

Garantie limitée

Conditions et produits couverts

La société Toro® Company et sa filiale, la société Toro Warranty Company, en vertu de l'accord passé entre elles, certifient conjointement que votre produit commercial Toro ("Produit") ne présente aucun défaut de matériau ni vice de fabrication pendant une période de deux ans ou 1500 heures de service*, la première échéance prévalant. Cette garantie s'applique à tous les produits à l'exception des Aérateurs (veuillez-vous reporter aux déclarations de garantie séparées de ces produits). Lorsqu'une condition couverte par la garantie existe, nous nous engageons à réparer le Produit gratuitement, frais de diagnostic, pièces, main-d'œuvre et transport compris. La période de garantie commence à la date de réception du Produit par l'acheteur d'origine.

* Produit équipé d'un compteur horaire.

Comment faire intervenir la garantie ?

Il vous incombe de signaler le plus tôt possible à votre Distributeur de produits commerciaux ou au Concessionnaire de produits commerciaux agréé qui vous a vendu le Produit, toute condition couverte par la garantie. Pour obtenir l'adresse d'un Distributeur de produits commerciaux ou d'un concessionnaire agréé, ou pour tout renseignement concernant les droits et responsabilités vis-à-vis de la garantie, veuillez nous contacter à l'adresse suivante :

Commercial Products Service Department
Toro Warranty Company
8111 Lyndale Avenue South
Bloomington, MN 55420-1196, États-Unis
Courriel : commercial.warranty@toro.com

Responsabilités du propriétaire

Au titre de propriétaire du produit, vous êtes responsable des entretiens et réglages mentionnés dans le Manuel de l'utilisateur. Ne pas effectuer les entretiens et réglages requis peut constituer un motif de rejet d'une déclaration au titre de la garantie.

Ce que la garantie ne couvre pas

Les défaillances ou anomalies de fonctionnement survenant au cours de la période de garantie ne sont pas toutes dues à des défauts de matériaux ou des vices de fabrication. Cette garantie ne couvre pas :

- Les défaillances du produit dues à l'utilisation de pièces qui ne sont pas d'origine ou au montage et à l'utilisation d'accessoires ajoutés ou modifiés d'une autre marque. Une garantie séparée peut être fournie par le fabricant de ces accessoires.
- Les défaillances du Produit dues au non respect du programme d'entretien et/ou des réglages recommandés. Les réclamations sous garantie pourront être refusées si le Programme d'entretien recommandé pour votre produit Toro et énoncé dans le *Manuel de l'utilisateur* n'est pas respecté.
- Les défaillances du produit dues à une utilisation abusive, négligente ou dangereuse.
- Les pièces non durables, sauf si elles sont défectueuses. Par exemple, les pièces consommées ou usées durant le fonctionnement normal du Produit, notamment mais pas exclusivement les plaquettes et garnitures de freins, garnitures d'embrayage, lames, cylindres, contre-lames, louchets, bougies, roues pivotantes, pneus, filtres, courroies, et certains composants des pulvérisateurs, notamment membranes, buses et clapets antiretour, etc.
- Les défaillances dues à une influence extérieure. Les éléments constituant une influence extérieure comprennent, sans y être limités, les conditions atmosphériques, les pratiques de remisage, la contamination, l'utilisation de liquides de refroidissement, lubrifiants, additifs, engrais, eau ou produits chimiques, etc. non agréés.

Autres pays que les États-Unis et le Canada

Pour les produits Toro exportés des États-Unis ou du Canada, demandez à votre distributeur (concessionnaire) Toro la police de garantie applicable dans votre pays, région ou état. Si, pour une raison quelconque, vous n'êtes pas satisfait des services de votre distributeur, ou si vous avez du mal à vous procurer les informations de garantie, adressez-vous à l'importateur Toro. En dernier recours, adressez-vous à la société Toro Warranty.

- Les bruits, vibrations, usure et détérioration normaux.
- L'usure normale comprend, mais pas exclusivement, les dommages des sièges dus à l'usure ou l'abrasion, l'usure des surfaces peintes, les autocollants ou vitres rayés, etc.

Pièces

Les pièces à remplacer dans le cadre de l'entretien courant seront couvertes par la garantie jusqu'à la date du premier remplacement prévu. Les pièces remplacées au titre de cette garantie bénéficient de la durée de garantie du produit d'origine et d'entretien peuvent contribuer à augmenter ou réduire la vie totale des batteries. À mesure que les batteries de ce produit sont consommées, la proportion de travail utile qu'elles offrent entre chaque recharge diminue lentement jusqu'à leur épuisement complet. Le remplacement de batteries usées, suite à une consommation normale, est la responsabilité du propriétaire du produit. Le remplacement des batteries, aux frais du propriétaire, peut être nécessaire au cours de la période de garantie normale du produit.

Note concernant la garantie des batteries à décharge complète :

Les batteries à décharge complète disposent d'un nombre de kilowatt-heures spécifique à fournir au cours de leur vie. Les techniques d'utilisation, de recharge et d'entretien peuvent contribuer à augmenter ou réduire la vie totale des batteries. À mesure que les batteries de ce produit sont consommées, la proportion de travail utile qu'elles offrent entre chaque recharge diminue lentement jusqu'à leur épuisement complet. Le remplacement de batteries usées, suite à une consommation normale, est la responsabilité du propriétaire du produit. Le remplacement des batteries, aux frais du propriétaire, peut être nécessaire au cours de la période de garantie normale du produit.

Entretien aux frais du propriétaire

La mise au point du moteur, le graissage, le nettoyage et le polissage, le remplacement des filtres, du liquide de refroidissement et les Entretiens recommandés font partie des services normaux requis par les produits Toro qui sont aux frais du propriétaire.

Conditions générales

La réparation par un distributeur ou un concessionnaire Toro agréé est le seul dédommagement auquel cette garantie donne droit.

La société Toro et la société Toro Warranty déclinent toute responsabilité en cas de dommages secondaires ou indirects liés à l'utilisation des produits Toro couverts par cette garantie, notamment quant aux coûts et dépenses encourus pour se procurer un équipement ou un service de substitution durant une période raisonnable pour cause de défaillance ou d'indisponibilité en attendant la réparation sous garantie. Il n'existe aucune autre garantie expresse, à part la garantie spéciale du système antipollution, le cas échéant.

Toutes les garanties implicites de qualité marchande et d'aptitude à l'emploi sont limitées à la durée de la garantie expresse. L'exclusion de la garantie des dommages secondaires ou indirects, ou les restrictions concernant la durée de la garantie implicite, ne sont pas autorisées dans certains états et peuvent donc ne pas s'appliquer dans votre cas.

Cette garantie vous accorde des droits spécifiques, auxquels peuvent s'ajouter d'autres droits qui varient selon les états.

Note concernant la garantie du moteur :

Le système antipollution de votre Produit peut être couvert par une garantie séparée répondant aux exigences de l'agence américaine de défense de l'environnement (EPA) et/ou de la direction californienne des ressources atmosphériques (CARB). Les limitations d'heures susmentionnées ne s'appliquent pas à la garantie du système antipollution. Pour de plus amples détails, reportez-vous à la Déclaration de garantie de conformité à la réglementation antipollution fédérale figurant dans votre *Manuel de l'utilisateur* ou dans la documentation du constructeur du moteur.