



GrandStand™ Mowers

All GrandStand™ Mowers

Addendum

Ensure the traction rollers are lubricated at the new interval. Keep this addendum with your *Operator's Manual*.

Lubricating the Machine

Service Interval: Every 200 hours/Yearly (whichever comes first)—Lubricate the traction rollers (more often in dirty or dusty conditions).

Lubricate the traction rollers with a dry lubricant (PTFE).

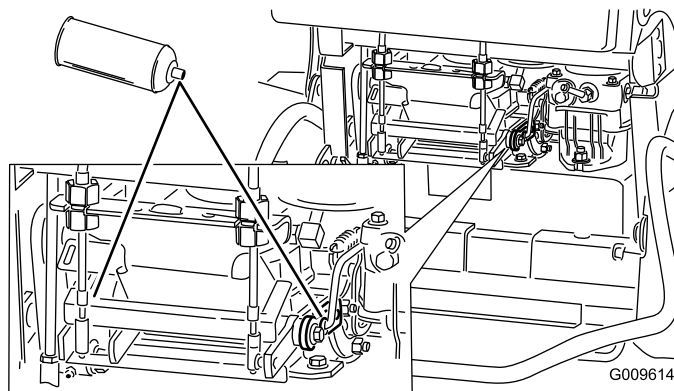

Figure 1

Adjusting the Speed Control Lever

1. Disengage the PTO, move the right side motion control lever to the neutral position and set the parking brake.
2. Stop the engine, remove the key, and wait for all moving parts to stop before leaving the operating position.
3. Move the HOC lever to the 1 inch height-of-cut position (lowest position) (Figure 2).
4. Move the speed control lever to the fast position (Figure 2).
5. Hold the motion control levers fully forward.

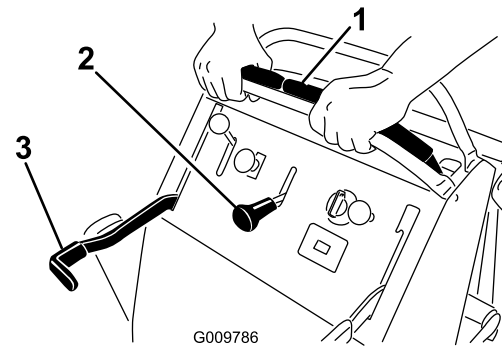
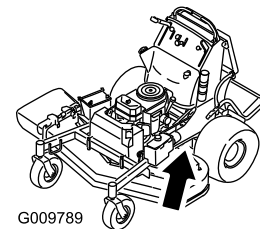

Figure 2

1. Motion control levers fully forward
2. Speed control lever in fast position
3. HOC lever in the 1 inch height-of-cut position (lowest position)

6. Locate the cable and cable clamp under the frame in front of the left wheel, as shown (Figure 3).
7. Loosen the cable clamp and pull the cable towards rear of the unit until tight (Figure 3).
8. Tighten the cable clamp but not so tight that it restricts the travel of the cable (Figure 3).



G009789

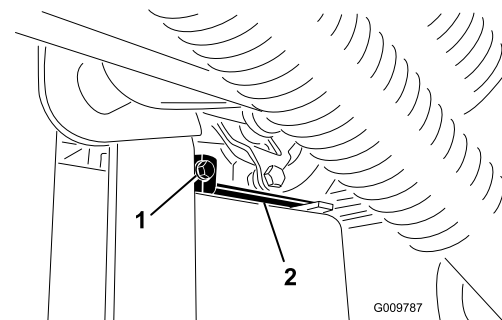

Figure 3

1. Clamp
2. Cable



Cortacéspedes GrandStand™

Todos los Cortacéspedes GrandStand™

Anexos

Asegúrese de lubricar los rodillos de tracción después del intervalo nuevo. Guarde este Anexo con su *Manual del operador*.

Lubricación de la máquina

Intervalo de mantenimiento: Cada 200 horas/Cada año (lo que ocurra primero)—Lubrique los rodillos de tracción (más a menudo en condiciones de mucho polvo o suciedad).

Lubrique los rodillos de tracción con un lubricante seco (PTFE).



Figura 1

Ajuste de la palanca de control de velocidad

1. Desengrane la toma de fuerza, ponga la palanca de control de movimiento de la derecha en punto muerto y ponga el freno de estacionamiento.
2. Pare el motor, retire la llave y espere a que se detengan todas las piezas en movimiento antes de abandonar el puesto del operador.
3. Mueva la palanca de altura de corte a la posición de 1 pulgada (la posición más baja) (Figura 2).
4. Mueva la palanca de control de la velocidad a la posición de Rápido (Figura 2).
5. Mantenga las palancas de control de movimiento hacia adelante completamente.

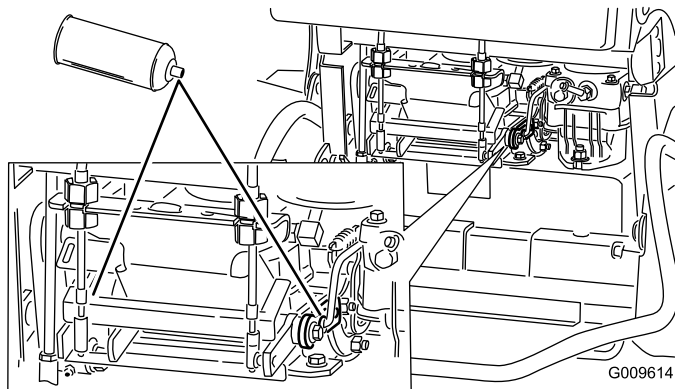

Figura 2

1. Palancas de control de movimiento hacia adelante del todo
 2. Palanca de control de la velocidad en la posición de Rápido
 3. Palanca de altura de corte en la posición de 1 pulgada (posición más baja)
-
6. Localice el cable y la abrazadera, situados debajo del bastidor delante de la rueda izquierda (Figura 3).
 7. Afloje la abrazadera y tire del cable hacia la parte trasera de la unidad hasta que quede apretado (Figura 3).
 8. Apriete la abrazadera pero no hasta el punto de restringir el recorrido del cable (Figura 3).

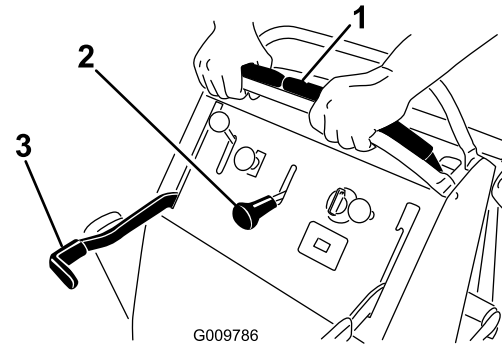
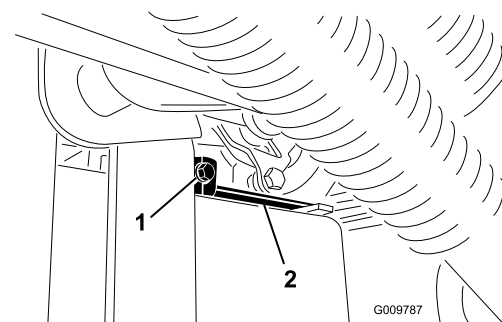
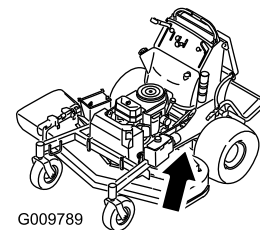

Figura 3

1. Abrazadera
2. Cable