



Count on it.

Brakerhåndbok

Workman® HDX -bruksbil

Modellnr. 07366—Serienr. 290000001 og oppover

Modellnr. 07367—Serienr. 290000001 og oppover

Modellnr. 07367TC—Serienr. 290000001 og oppover

Modellnr. 07370—Serienr. 290000001 og oppover

Modellnr. 07370TC—Serienr. 290000001 og oppover



Advarsel

CALIFORNIA Proposition 65-advarsel

Staten California kjenner til at motoreksosen fra dette produktet inneholder kjemikalier som kan forårsake kreft, fosterskader eller skade forplantningsevnen på andre måter.

Viktig: Motoren på dette produktet er ikke utstyrt med en gnistfangerdemper. Det er i strid med Californias Public Resource Code, avsnitt 4442, å bruke denne motoren i skogs, busk eller gressområder som definert i CPRC 4126. Andre stater eller føderale områder kan ha lignende lover.

Innledning

Les denne håndboken nøye, slik at du lærer å bruke og vedlikeholde produktet på riktig måte og unngår person- eller produktskade. Du har ansvar for å bruke produktet på en riktig og sikker måte.

Du kan kontakte Toro direkte på www.Toro.com for informasjon om produkter og tilbehør, hjelp til å finne en forhandler eller for å registrere produktet ditt.

Hvis maskinen må repareres eller du trenger originale Toro-deler eller mer informasjon, kan du kontakte et autorisert forhandlerverksted eller Toros kundeserviceavdeling. Ha modell- og serienummer for hånden når du tar kontakt. Figur 1 viser hvor på produktet modell- og serienumrene er plassert. Skriv inn numrene i de tomme feltene.

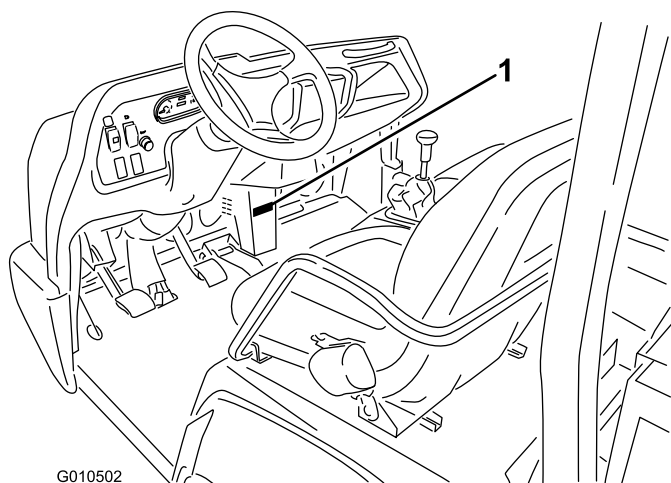

Figur 1

1. Plassering av modell- og serienummer

Modellnr. _____

Serienr. _____

Denne brukerhåndboken identifiserer mulige farer og identifiserer sikkerhetsbeskjeder gjennom sikkerhetsvarslingssymbolet (Figur 2) som varsler om en fare som kan føre til alvorlige skader eller dødsfall hvis man ikke tar de anbefalte forhåndsreglene.



Figur 2

1. Sikkerhetsvarslingssymbol

I tillegg brukes to andre ord for å utheve informasjon.

Viktig gjør oppmerksom på spesiell mekanisk informasjon og **Obs** henviser til generell informasjon som er verdt å huske.

Innhold

Innledning.....	2
Sikkerhet.....	4
Regler for sikker bruk.....	4
Den overordnede ansvarsområde.....	4
Før bruk.....	4
Under bruk.....	5
Vedlikehold.....	6
Lydtrykk.....	7
Vibrasjonsnivå.....	7
Sikkerhets- og instruksjonsmerker.....	7
Montering.....	13
1 Montere rattet(kun TC-modeller).....	13
2 Montere veltebeskyttelsen(kun TC-modeller).....	13
3 Aktivere og lade batteriet(kun TC-modeller).....	14
4 Kontrollere væsknivå.....	15
Oversikt over produktet.....	16
Kontroller.....	16
Spesifikasjoner.....	20
Tilbehør.....	20
Bruk.....	21
Kontrollere motoroljenivået.....	21
Fylle drivstoff.....	22
Kontrollere kjølesystemet.....	23
Kontrollere transaksel-/hydraulikkolje.....	24
Kontrollere hydraulikkvæske med høy strømning (kun TC-modeller).....	24

Kontrollere differensialoljenivået foran (kun modeller med firehjulsdrift)	25	Kontrollere det homokinetiske leddet (kun modeller med firehjuldrift)	47
Kontrollere at hjulmutterne er strammet til	25	Justere girkablene	48
Kontrollere trykket i dekkene	25	Justere kabelen for høy/lav hastighetsinnstilling	48
Kontrollere bremsevæsken	26	Justere utvekslingssperrekabelen	48
Kontroller før start	26	Kontrollere dekkene	48
Starte motoren	26	Kontrollere at forhjulene er korrekt rettet inn	49
Kjøre kjøretøyet	27	Vedlikehold av kjølesystem	50
Stoppe kjøretøyet	27	Fjerne rester fra kjølesystemet	50
Stoppe motoren	27	Skifte kjølevæsken	50
Kjøre inn nytt kjøretøy	27	Vedlikehold av bremsesystem	51
Kontrollere sperresystemet	28	Justere parkeringsbremsen	51
Driftsegenskaper	28	Justere bremsepedalen	52
Passasjerer	29	Vedlikehold av remmer	53
Hastighet	29	Justere generatorremmen	53
Svinge	29	Vedlikehold av kontrollsystem	53
Bremse	29	Justere gasspedalen	53
Velting	30	Justere koblingspedalen	54
Bakker	30	Konvertere speedometeret	55
Laste/lesse	31	Vedlikehold av hydraulisk system	55
Bruke utjevningssperren	31	Skifte hydraulikkoljen og rense sugefilteret	55
Firehjulsdrift (Kun modeller med firehjulsdrift)	32	Skifte ut det hydrauliske filteret	56
Transportere kjøretøyet	32	Skifte hydraulikkolje med høy strømning og filter (kun TC-modeller)	56
Taue kjøretøyet	32	Heve kassen i nødtilfeller	57
Taue en tilhenger med kjøretøyet	33	Lagring	59
Kontroll for hydraulikk	33	Skjemaer	60
Vedlikehold	35		
Anbefalt vedlikeholdsplan	35		
Tabell for serviceintervaller	36		
Høybelastningsbruk	36		
Forberedelse for vedlikehold	37		
Bruke støttepilar for understell	37		
Fjerne fullt plan	37		
Montere fullt plan	38		
Jekke opp kjøretøyet	39		
Fjerne panseret	39		
Smøring	40		
Smøre lagre og hylser	40		
Vedlikehold av motor	43		
Overhale lufttrensaren	43		
Skifte motorolje og filter	43		
Skifte tennpluggene	44		
Vedlikehold av drivstoffsystem	44		
Skifte drivstoffilteret	44		
Drivstoffledninger og -koblinger	45		
Vedlikehold av elektrisk system	45		
Sikringer	45		
Kaldstarte kjøretøyet	46		
Vedlikeholde batteriet	46		
Vedlikehold av drivsystem	47		
Kontrollere differensialoljenivået foran (kun modeller med firehjulsdrift)	47		

Sikkerhet

Denne maskinen oppfyller kravene i SAE J2258.

Arbeidsledere, førere og servicepersonell skal gjøre seg kjent med følgende standarder og utgivelser: (Du får tak i utgivelsene ved å kontakte adressene nedenfor).

- Flammable and Combustible Liquids Code:
ANSI/NFPA 30
- National Fire Protection Association:
ANSI/NFPA #505; Powered Industrial Trucks
ADRESSE:
National Fire Prevention Association
Barrymarch Park
Quincy, Massachusetts 02269, USA
- ANSI/ASME B56.8 Personal Burden Carriers
ADRESSE:
American National Standards Institute, Inc.
1430 Broadway
New York, New York 10018, USA.
- ANSI/UL 558; Internal Combustion Engine
Powered Industrial Trucks
ADRESSE:
American National Standards Institute, Inc.
1430 Broadway
New York, New York 10018, USA.
eller
Underwriters Laboratories 333 Pvingsten Road
Northbrook, Illinois 60062, USA.

Regler for sikker bruk



Workman skal ikke brukes på motorveier. Den er ikke utformet, utstyrt eller produsert for bruk på offentlige veier, gater eller motorveier.

Workman er bygget og testet med tanke på at den skal være sikker og pålitelig i drift, dersom den brukes og vedlikeholdes på riktig måte. Feilaktig bruk og vedlikehold av maskinen kan føre til personskade eller dødsfall.

Dette er et spesialisert tjenestekjøretøy som kun er bygget for bruk i terrenget. Det vil kjennes annerledes å kjøre enn passasjerbiler og lastebiler. Derfor bør du ta deg tid til å gjøre deg kjent med din Workman.

Ikke alt tilleggsutstyr som passer til Workman er dekket i denne håndboken. Se den spesifikke *brugerhåndboken* som følger med hvert tilbehør for ekstra sikkerhetsinstruksjoner. **Les gjennom disse håndbøkene!**

For å redusere muligheten for skader eller dødsulykker bør du følge disse sikkerhetsinstruksjonene:

Den overordnede ansvarsområder

- Sørg for at førerne har fått god opplæring, og er kjent med *brugerhåndboken* og alle merkene på kjøretøyet.
- Etabler dine egne spesialprosedyrer og arbeidsregler for uvanlige arbeidsforhold (f.eks. skråninger som er for bratte). Bruk sperrebryteren for tredje gir i det høye området, hvis høy hastighet innebærer en sikkerhetsrisiko eller en fare for feilaktig bruk av kjøretøyet.

Før bruk

- Du må ha lest og forstått innholdet i denne brukerhåndboken før du tar maskinen i bruk. Du kan få tilsendt en ny brukerhåndbok ved å sende fullstendig modell- og serienummer til: The Toro® Company, 8111 Lyndale Avenue South, Minneapolis, Minnesota 55420, USA.
- La **aldri** barn få lov til å bruke kjøretøyet. La **Aldri** voksne bruke kjøretøyet uten å ha fått ordentlige instruksjoner. Kun personer som har fått opplæring og er autoriserte, skal bruke dette kjøretøyet. Pass på at føreren er fysisk og mentalt skikket til å bruke kjøretøyet.
- Kjøretøyet er bare beregnet på **deg**, føreren, samt **én passasjer**, i setet som leveres av produsenten. Ta **aldri** med flere passasjerer i kjøretøyet.
- Bruk **aldri** kjøretøyet når du er påvirket av medisiner, alkohol eller andre rusmidler.
- Bli kjent med kontrollene, og lær hvordan man stopper motoren raskt.
- Sørg for at alle verneplater, sikkerhetsinnretninger og merker er på plass. Hvis en verneplate, en sikkerhetsanordning eller et merke ikke virker, er uleselig eller skadet, må det repareres eller skiftes ut før du tar maskinen i bruk.
- Ha alltid på kraftig skotøy. Bruk ikke kjøretøyet hvis du har på deg sandaler, tennissko eller joggesko. Bruk aldri løstsittende klær eller smykker som

kan sette seg fast i bevegelige deler og forårsake personskader.

- Vernebriller, vernesko, lange bukser og hjelm anbefales og er i enkelte land påbudt i henhold til lokale sikkerhets- og forsikringsforskrifter.
- Hold andre, særlig barn og dyr, borte fra arbeidsområdet.
- Kontroller alle deler på kjøretøyet, og eventuelt tilleggsutstyr, før du tar det i bruk. Hvis noe er galt, må du **ikke bruke kjøretøyet**. Pass på at problemet rettes opp før du bruker kjøretøyet eller tilleggsutstyret.
- Ettersom bensin er meget brannfarlig, må den behandles forsiktig.
 - Bruk en godkjent drivstoffkanne.
 - Ikke fjern eller åpne tanklokket når motoren er i gang eller er varm.
 - Ikke røyk mens du håndterer drivstoff.
 - Fyll på drivstofftanken utendørs, til omtrent 2,5 cm under toppen av tanken (bunnen av påfyllingshalsen). **Ikke fyll på for mye.**
 - Tørk opp eventuelt drivstoffsøl.
- Kjøretøyet skal kun startes utendørs eller i et godt ventilert område.
- Bruk bare godkjente kanner eller beholdere av et ikke-metallisk materiale. Statisk elektrisk utladning kan antenne drivstoffdamp i en drivstoffbeholder som ikke står på bakken. Ta drivstoffbeholderen ut av kjøretøyet og plasser den på bakken et stykke fra kjøretøyet før den fylles. La munnstykket være i kontakt med beholderen under fylling. Fjern utstyr fra lasteplanet før du fyller på.
- Kontroller daglig at forriglingsystemet fungerer som det skal. Hvis en bryter ikke virker, må denne skiftes ut før du bruker maskinen. Skift alle sperrebryterne i sikkerhetssystemet annethvert år enten de virker eller ikke.

Under bruk

- Operatøren og passasjerer skal bruke sikkerhetsbelte og sitte så lenge kjøretøyet er i bevegelse. Føreren skal holde begge hendene på rattet, og passasjerer skal bruke håndtakene. Hold armer og bein inni kjøretøyet til enhver tid. La aldri passasjerer få sitte på kassen eller tilleggsutstyret. Husk at passasjerer ikke alltid er forberedt på at du kommer til å bremse eller snu.
- Overbelast aldri kjøretøyet. Merkeplaten (som er plassert midt under dashbordet) viser

belastningsgrensen for kjøretøyet. Tilhengere må aldri overbelastes, og kjøretøyets bruttovekt må aldri overskrides.

- Når du starter motoren:
 - Sitt i førersetet, og påse at parkeringsbremsen er aktivert.
 - Deaktiver kraftuttaket (hvis kjøretøyet er utstyrt med dette), og sett gasspaken i av-stillingen (hvis kjøretøyet er utstyrt med dette).
 - Kontroller at den hydrauliske løftespaken står i midtstillingen.
 - Sett girspaken i fri, og trykk inn clutchen.
 - Hold foten borte fra gasspedalen.
 - Vri tenningsnøkkelen til start-stillingen.
- Du må være oppmerksom når du bruker maskinen. Hvis du ikke bruker kjøretøyet på en sikker måte, kan det føre til ulykker, velt og alvorlige skader eller dødsfall. Kjør forsiktig. For å forhindre velting eller tap av kontrollen, ta følgende forholdsregler:
 - Vær svært forsiktig, reduser hastigheten og oppretthold trygg avstand rundt sandfang, grøfter, bekker, ramper og ukjente områder eller andre farer.
 - Hold utkikk etter hull eller andre skjulte farer.
 - Vær svært forsiktig når du bruker kjøretøyet i bratte hellinger. Kjør rett opp og ned i hellinger. Reduser hastigheten når du tar skarpe svinger eller svinger i en helling. Unngå så langt det er mulig å svinge i hellinger.
 - Vær spesielt forsiktig når du kjører på vått underlag, i stor fart eller med full last. Brems tiden øker når du kjører med full last. Gir ned før du kjører opp eller ned en bakke.
 - Når du laster på lasteplanet, må du fordele lasten jevnt. Vis spesiell varsomhet dersom lasten overstiger størrelsen til kjøretøyet/lasteplanet. Vis spesiell varsomhet når du håndterer usentrert last som ikke kan sentreres. Balanser lasten, og fest den slik at den ikke forskyves.
 - Unngå å starte og stoppe plutselig. Ikke gå fra revers til fremover eller omvendt uten først å ha stanset helt.
 - Ikke ta skarpe svinger, gjør plutselige bevegelser eller utfør andre handlinger som kan få deg til å miste kontrollen over kjøretøyet.
 - Kjør ikke forbi andre kjøretøyer som kjører i samme retning i kryss, dødvingler eller andre farlige situasjoner.

- Ikke la noen stå bak kjøretøyet når du laster av, og ikke tipp lasten på noens føtter. Utløs låsene på baklemmen fra siden av lasteplanet, ikke bakfra.
- Hold alle tilskuere på avstand. Pass på at ingen står bak kjøretøyet før du rygger. Rygg langsomt.
- Se opp for trafikk når du krysser eller er i nærheten av veier. Gi alltid fotgjengere og andre kjøretøy forkjørsrett. Kjøretøyet er ikke bygget for bruk på veier eller motorveier. Signaliser tidlig når du skal snu eller stoppe, slik at andre vet hva du kommer til å gjøre. Følg trafikreglene.
- Bruk aldri kjøretøyet i nærheten av områder med eksplosivt støv eller eksplosive gasser. Det elektriske systemet og eksossystemet på kjøretøyet kan skape gnister som kan antenne eksplosivt materiale.
- Vær alltid på utkikk etter, og forsøk å unngå, lave overheng, slik som greiner, dørstolper, overhengende gangveier osv. Forsikre deg om at det er nok plass over deg til at du kan komme under med kjøretøyet og deg selv.
- Hvis du noen gang er usikker på hva som er trygg drift, må du **stans** arbeidet og spørre din overordnede.
- Ikke ta på motoren, transakselen, lyddemperen eller lyddemperskjermen mens motoren er i gang, eller like etter at den er stoppet. Disse områdene er svært varme og du kan brenne deg på dem.
- Hvis maskinen vibrerer unormalt, må du straks stanse motoren, vente til alle bevegelige deler har stoppet, og kontrollere kjøretøyet for skader. Reparer alle skader før du fortsetter å bruke kjøretøyet.
- Før du forlater førersetet:
 - Pass på at maskinen står stille.
 - Senk planet.
 - Stopp motoren, og vent til alle bevegelige deler har stoppet.
 - Sett på parkeringsbremsen.
 - Ta nøkkelen ut av tenningen.
- ledninger er i god stand før systemet settes under trykk.
- Hold kropp og hender borte fra hull eller dyser som sprøyter ut hydraulisk olje under høyt trykk. Bruk papp eller papir til å lete etter lekkasjer, ikke hendene. Hydraulisk væske som siver ut under trykk, kan trenge gjennom huden og forårsake alvorlige skader. Væske som sprøytes inn under huden, må fjernes kirurgisk innen få timer av en doktor med kjennskap til denne typen skader. Ellers kan det oppstå koldbrann.
- Før du kobler fra eller utfører vedlikehold eller reparasjoner på det hydrauliske systemet, må du slippe ut alt trykket i systemet. Dette gjør du ved å stoppe motoren og senke tømmeventilen og/eller senke kassen og det andre utstyret. Sett hydraulikkspaken i avlastet stilling. Hvis kassen må stå i hevet stilling, må den sikres med sikkerhetsstøtter.
- For å passe på at hele maskinen er i god stand, må du sørge for at alle mutre, bolter og skruer er godt strammet.
- Reduser brannfaren ved å sørge for at det ikke er overflødig smørefett, gress, blader eller støv i motoren.
- Hvis motoren må være i gang for å utføre en vedlikeholdsjustering, må du passe på at klær, hender, føtter og andre kroppsdeler ikke er i nærheten av motoren eller andre bevegelige deler. Hold alle unna.
- Ikke kjør motoren med for høyt turtall ved å endre regulatorinnstillingene. Maksimal motorhastighet er 3650 o/min. La en autorisert Toro-forhandler kontrollere maksimal hastighet med en turteller, slik at det blir utført på en sikker og nøyaktig måte.
- Hvis det noen gang skulle bli nødvendig med større reparasjoner eller assistanse må du ta kontakt med en autorisert Toro-distributør.
- For å være sikker på at kjøretøyet yter maks. og er helt trygg må du alltid kjøpe originale Toro-reservedeler og -tilbehør. Det kan være farlig å bruke reservedeler og tilleggsutstyr som er laget av andre produsenter. Hvis du endrer kjøretøyet på en måte som påvirker drift, ytelse, varighet eller bruk, kan det føre til personskader eller dødsfall. Slike endringer kan gjøre garantien fra The Toro® Company ugyldig.
- Dette kjøretøyet skal ikke endres uten godkjenning fra The Toro® Company. Eventuelle spørsmål sendes til: The Toro® Company, Commercial Division, Vehicle Engineering Dept., 8111 Lyndale Ave. So., Bloomington, Minnesota 55420-1196. USA

Vedlikehold

- Før du overhaler eller justerer kjøretøyet, må du stoppe motoren, trekke til parkeringsbremsen og ta nøkkelen ut av tenningen slik at ingen kan starte motoren ved et uhell.
- Jobb aldri under et hevet lasteplan uten å ha plassert støttepilarer på den helt utstrakte sylindrestangen.
- Kontroller at alle koblingene for hydrauliske ledninger er tette, og at alle hydrauliske slanger og

Lydtrykk

Denne enheten har et kontinuerlig lydtrykknivå med A-vekt ved førerens øre på: 75 dB(A), basert på målinger av identiske maskiner i henhold til direktiv 98/37/EC med endringer.

Hele kroppen

Enheten har et maksimalt vibrasjonsnivå på 0,5 m/s² på bakdelen, basert på målinger av identiske maskiner i henhold til ISO 2631-prosedyrer.

Vibrasjonsnivå

Hånd-arm

Denne enheten har et maksimalt vibrasjonsnivå på 2,5 m/s² ved hendene, basert på målinger av identiske maskiner i henhold til ISO 5349-prosedyrer.

Sikkerhets- og instruksjonsmerker



Sikkerhetsmerker og -instruksjoner er lett synlige for føreren og er plassert i nærheten av alle områder som representerer en potensiell fare. Bytt ut alle merker som er ødelagte eller mangler.



93-9084

1. Hevepunkt



2. Festepunkt

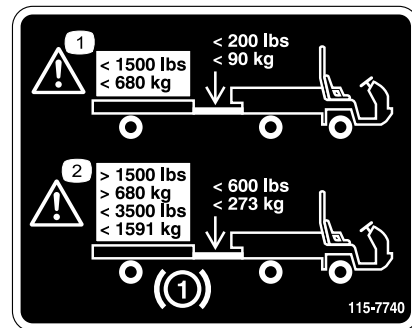

115-7740

1. Advarsel – maks. tilhengervekt er 680 kg, maks. tungevekt er 90 kg.
2. Advarsel – tilhengerbremsene er påkrevd ved tauing av mer enn 680 kg, maks. tilhengervekt med tilhengerbrems er 1591 kg, maks. tungevekt med tilhengerbrems er 273 kg.



106-6755

1. Kjølemiddel under trykk.
2. Eksplosjonsfare – les *brugerhåndboken*.
3. Advarsel – ikke rør den varme overflaten.
4. Advarsel – les *brugerhåndboken*.



115-2047

1. Advarsel – ikke rør den varme overflaten.

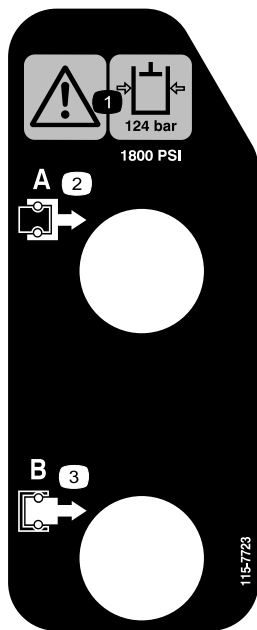

115-7723

1. Advarsel – hydraulisk oljetrykk er 124 bar (1800 PSI, 12410 KPa).
2. Kobling A
3. Kobling B

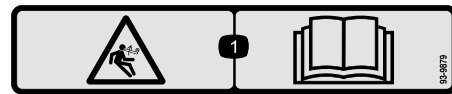

93-9879

1. Lagret energifare – les *brugerhåndboken*.

CALIFORNIA SPARK ARRESTER WARNING

Operation of this equipment may create sparks that can start fires around dry vegetation. A spark arrester may be required. The operator should contact local fire agencies for laws or regulations relating to fire prevention requirements. 117-2718

117-2718



115-7746

1. Advarsel – få opplæring før denne maskinen brukes.
2. Advarsel – sett på parkeringsbremsen, stopp motoren og ta nøkkelen ut av tenningen før du forlater maskinen.
3. Brannfare – stans motoren før du fyller drivstoff.
4. Veltefare – senk farten og sving gradvis, utvis forsiktighet og kjør langsomt i i skråninger, ikke overstig 32 km/t og kjør med lav hastighet i kupert terreng eller når du kjører med en full eller ting last.



115-2282

1. Advarsel – les *brugerhåndboken*.
2. Advarsel – hold deg unna bevegelige deler, behold alle skyddene og verneplatene på plass.
3. Klem/lemlestingsfare for bivanere – ingen passasjerer må befinne seg nær kjøretøyet eller på lasteplanet, armer og bein må holdes inni kjøretøyet til enhver tid og bruk sikkerhetsbelter og håndtak.

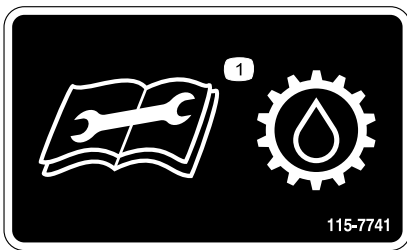

115-7741

1. Les *brugerhåndboken* før utføring av service for girolje.

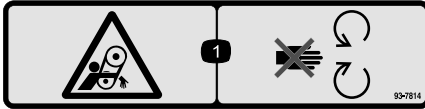

93-7814

1. Viklingsfare, rem – hold deg borte fra bevegelige deler.

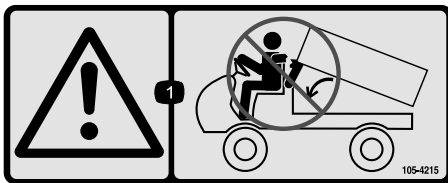

105-4215

1. Advarsel – unngå klempunkter.

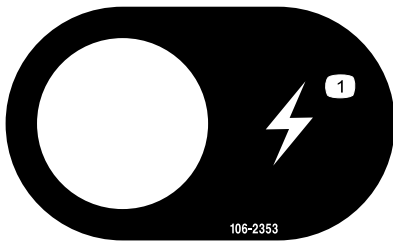

106-2353

1. Stikkontakt

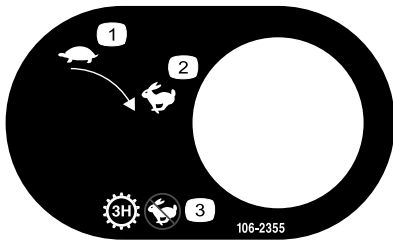

106-2355

1. Sakte
2. Hurtig
3. Overføring – tre gir, ingen hurtig-hastighet

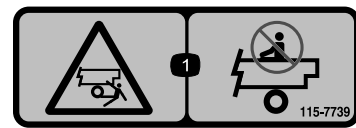

115-7739

1. Fare for fallende gjenstand, klemfare, bivånere – ikke ta med passasjerer på maskinen.

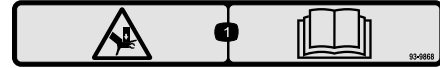

93-9868

1. Advarsel, fare for knusing av hånd – les *brugerhåndboken*.



Batterisymboler

Noen av eller alle disse symbolene finnes på ditt batteri

1. Eksplosjonsfare
2. Ingen bål, åpne flammer eller røyk.
3. Kaustisk væske/fare for brannskader
4. Bruk vernebriller.
5. Les *brugerhåndboken*.
6. Hold andre på trygg avstand fra batteriet.
7. Bruk vernebriller – eksplosive gasser kan påføre deg blindhet og andre skader.
8. Batterisyre kan forårsake blindhet og alvorlige brannskader.
9. Skyll straks øynene med vann og søk legehjelp.
10. Inneholder bly – må ikke kastes.



115-7756

1. Hydraulikk med høy strømming – innkoblet

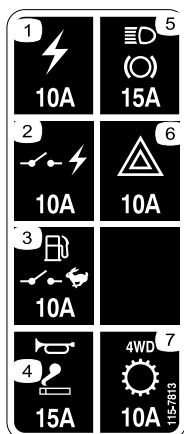

115-7813

- | | |
|---|-----------------------------|
| 1. Strømuttak 10 A | 5. Lys, brems 15 A |
| 2. Svitsjet strøm 10 A | 6. Varselslys 10 A |
| 3. Drivstoffpumpe, overvåkingsbryter 10 A | 7. Firehjulsdrift, gir 10 A |
| 4. Horn, stikkontakt, 15 A | |

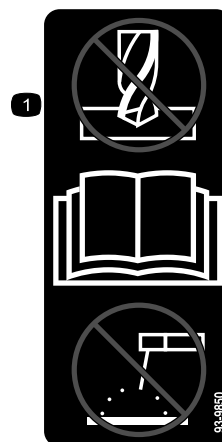

93-9850

1. Må ikke repareres – les *brugerhåndboken*.

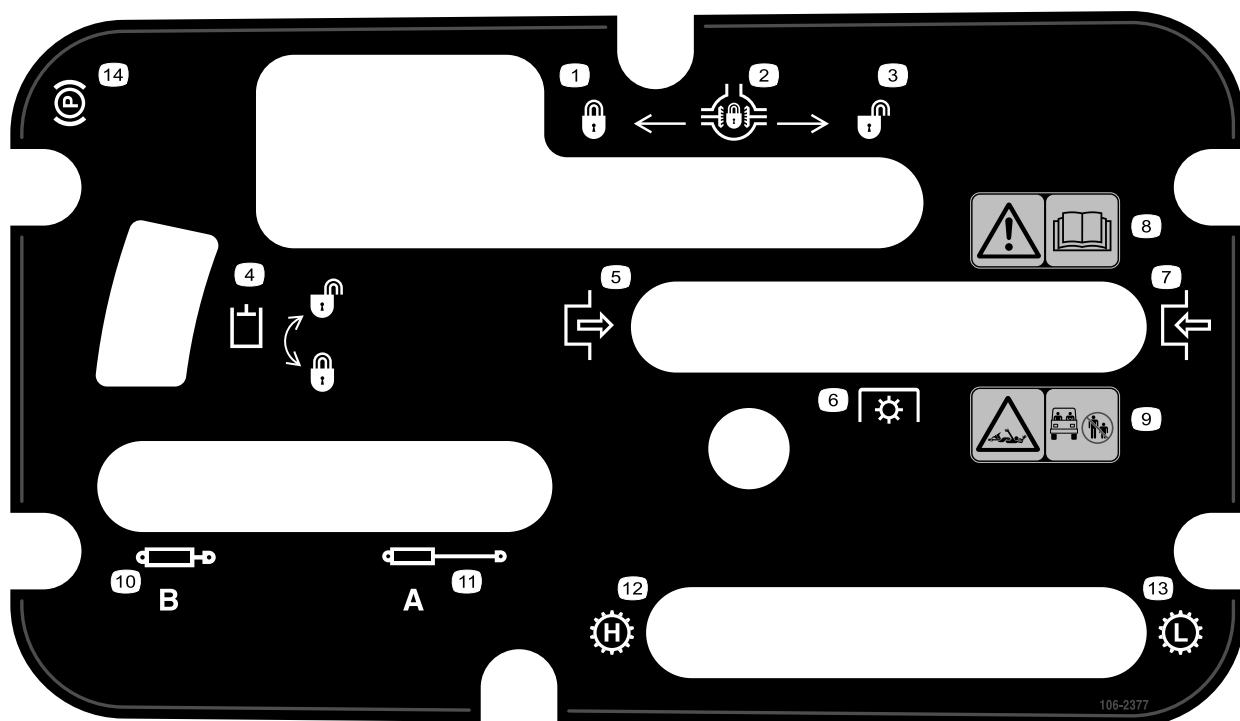

106-2377

- | | |
|---------------------|---|
| 1. Låst | 8. Advarsel – les <i>brugerhåndboken</i> . |
| 2. Utjevningssperre | 9. Innviklingsfare – hold alle på trygg avstand fra kjøretøyet. |
| 3. Ulåst | 10. Trekk tilbake hydraulikk |
| 4. Hydraulisk lås | 11. Forleng hydraulikk |
| 5. Aktiver | 12. Gir – høy hastighet |
| 6. Kraftuttak (PTO) | 13. Gir – lav hastighet |
| 7. Deaktiver | 14. Parkeringsbrems |

WORKMAN QUICK REFERENCE AID CHECK/SERVICE

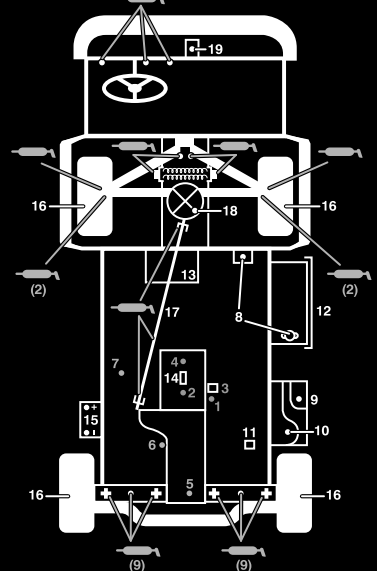

1. ENGINE OIL DIP STICK
2. ENGINE OIL DRAIN
3. ENGINE OIL FILTER
4. ENGINE OIL FILL
5. HYDRAULIC OIL DIP STICK
6. HYDRAULIC OIL STRAINER
7. HYDRAULIC OIL FILTER
8. COOLANT FILL
9. FUEL
10. FUEL PUMP/FILTER (EFI ONLY)
11. FUEL FILTER/WATER SEPARATOR (AC GAS & DIESEL)
12. RADIATOR SCREEN
13. AIR FILTER (LCG & DIESEL)
14. AIR FILTER (AC GAS ONLY)
15. BATTERY
16. TIRE PRESSURE -
32 PSI MAX FRONT, 18 PSI MAX REAR
17. 4WD SHAFT (4WD ONLY)
18. FRONT DIFFERENTIAL FILL (4WD ONLY)
19. BRAKE FLUID

← GREASE POINTS (100 HRS)

FLUID SPECIFICATIONS/CHANGE INTERVALS

SEE OPERATOR'S MANUAL FOR INITIAL CHANGES	FLUID TYPE	CAPACITY		CHANGE INTERVALS	
		L	QT	FLUID	FILTER
ENGINE OIL LCG ONLY	SEE MANUAL	3.3	3.5	200 HRS.	200 HRS.
ENGINE OIL LCD ONLY		3.3	3.5	150 HRS.	150 HRS.
ENGINE OIL AC ONLY		1.9	2	100 HRS.	100 HRS.
TRANS/HYDRAULIC OIL	DEXRON III ATF	7.1	7.5	800 HRS.	800 HRS.
AIR CLEANER	CLEAN EVERY 50 HRS.				
FUEL	SEE MANUAL	24.6	6.5 GAL.	---	400 HRS.
FUEL PUMP	---	---	---	---	400 HRS.
COOLANT 50/50 ETHYLENE GLYCOL WATER	---	3.5	3.7	1200 HRS.	---
TRANS AXLE STRAINER	---	---	---	CLEAN 800 HRS.	
DIFFERENTIAL OIL	MOBILE 424	0.25	0.26	800 HRS.	---

FOR HEAVY DUTY OPERATION, MAINTENANCE SHOULD BE PERFORMED TWICE AS FREQUENTLY.

115-7814

115-7814

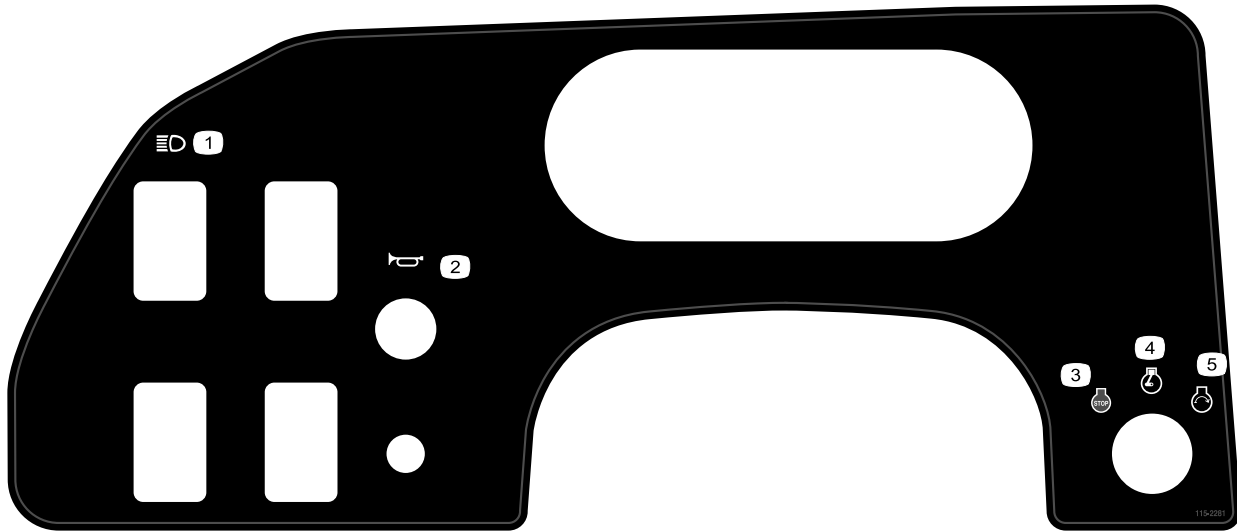

115-2281

- | | |
|--|---|
| <ol style="list-style-type: none"> 1. Frontlys 2. Horn 3. Motor – stopp | <ol style="list-style-type: none"> 4. Motor – kjør 5. Motor – start |
|--|---|



106-7767

1. Advarsel – les *brugerhåndboken*; ikke velt maskinen; bruk sikkerhetsbelte; len deg bort fra retningen som maskinen velter mot.



93-9899

1. Fare for knusing – monter sylindrelåsen.

Montering

Løse deler

Bruk diagrammet nedenfor som en sjekkliste for å kontrollere at alle delene er sendt.

Prosedyre	Beskrivelse	Ant.	Bruk
1	Ratt	1	Montere rattet.
	Lokk	1	
	Skive	1	
2	Veltebeskyttelsesramme	1	Montere veltebeskyttelse
	Bolt, 1/2 tomme	6	
3	Elektrolytt	A/R	Aktiver og lad batteriet.
4	Ingen deler er nødvendige	–	Kontroller motoroljen, transaksel-/hydraulikkolje og bremsevæsknivåer.

Media og ekstradeler

Beskrivelse	Ant.	Bruk
Brukerhåndbok	1	Les denne før du tar kjøretøyet i bruk.
Delekatalog	1	Bruk som referanse for delenumre
Opplæringsmateriale for føreren	1	Se denne før du tar gressklipperen i bruk.

Merk: Bestem høyre og venstre side av maskinen fra normal bruksposisjon.

1

Montere rattet (kun TC-modeller)

Deler som er nødvendige for dette trinnet:

1	Ratt
1	Lokk
1	Skive

Prosedyre

1. Fjern mutteren fra styreakselen. Før rattet og skiven inn på rattstammen (Figur 3).
2. Fest rattet til stangen med mutteren og stram den til med et moment på 27–34 N-m.
3. Sett lokket på rattet.

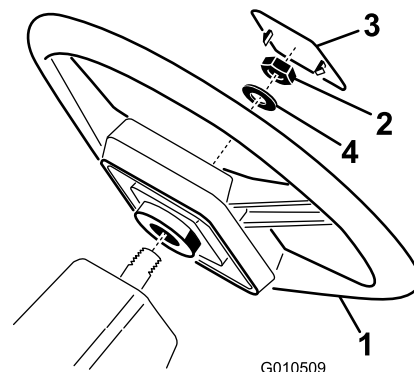

Figur 3

1. Ratt
2. Mutter
3. Lokk
4. Skive

2

Montere veltebeskyttelsen (kun TC-modeller)

Deler som er nødvendige for dette trinnet:

1	Veltebeskyttelsesramme
6	Bolt, 1/2 tomme

Prosedyre

1. Rett inn hver side av veltebeskyttelsen med monteringshullene på hver side av kjøretøysrammen som vist i Figur 4.
2. Fest hver side av veltebøylen til rammen med tre bolter (1/2 tomme) og stram til 115 N-m.

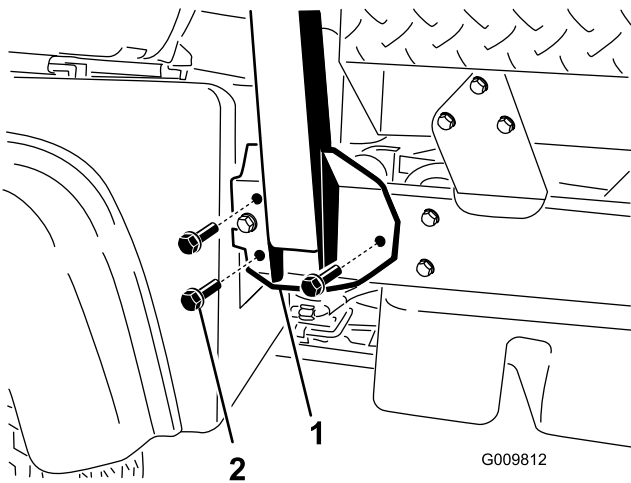

Figur 4

1. Veltebeskyttelse 2. Monteringsbrakett

3

Aktivere og lade batteriet (kun TC-modeller)

Deler som er nødvendige for dette trinnet:

A/R	Elektrolytt
-----	-------------

Prosedyre

Hvis batteriet ikke er fylt med elektrolytt eller ikke er aktivert, må du ta det ut av kjøretøyet, fylle det med elektrolytt og lade det. Du kan kjøpe elektrolytt med en egenvekt på 1,260 fra en lokal batteriforhandler.

Advarsel

CALIFORNIA

Proposition 65-advarsel

Batteripoler, klemmer og tilknyttet tilbehør inneholder bly og blyforbindelser, kjemikalier som er kjente i staten California for å føre til kreft og forplantningsskader. Vask hendene etter at du har håndtert et batteri.



Elektrolytten i batteriet inneholder svovelsyre, en dødelig gift som også kan forårsake alvorlige brannskader.

- Ikke drikk elektrolytt, og unngå kontakt med hud, øyne og klær. Bruk vernebriller for å beskytte øynene og gummihansker for å beskytte hendene.
- Fyll batteriet i nærheten av rent vann som kan brukes til å skylle huden.

1. Fjern batteridekselet fra batterikassen (Figur 5).

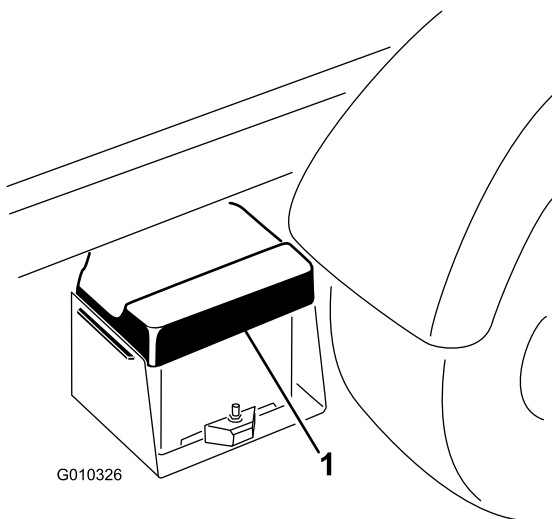

Figur 5

1. Batterideksel

2. Fjern batteriet fra batterikassen.
3. Ta av påfyllingslokkene fra batteriet, og fyll forsiktig hver celle med elektrolytt til nivået er like over platene.
4. Sett på igjen påfyllingslokkene, og koble en batterilader på 3–4 A til batteripolene. Lad batteriet med 3 til 4 A i 4 til 8 timer.



Når batteriet lades, utvikles det gasser som kan eksplodere.

Røyk aldri i nærheten av batteriet og hold gnister og åpen ild borte fra batteriet.

5. Når batteriet er oppladet, kobler du laderen fra strømuttaket og batteripolene (Figur 6).

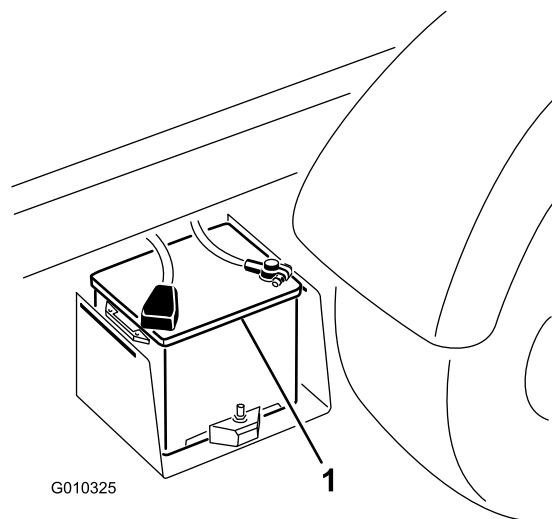

Figur 6

1. Batteri

6. Fjern påfyllingslokkene. Fyll elektrolytt forsiktig på hver celle til nivået når opp til fyllringen. Sett på påfyllingslokkene.

Viktig: Ikke fyll for mye på batteriet. Elektrolytt kan renne ned i andre deler av kjøretøyet, noe som fører til korrosjon og ødeleggelse.

7. Sett batteriet inn i batterikassen slik at batteripolene vender mot utsiden av kjøretøyet.
8. Koble den positive kabelen (rød) til den positive (+) polen og den negative kabelen (svart) til den negative (-) polen, og fest dem med skruer og mutre. Skyv gummihtetten over den positive polen for å forhindre kortslutning.



Feilaktig ruting av batterikabler kan skade maskinen og kablene og forårsake gnister. Gnistene kan føre til at batterigassene eksploderer, noe som kan forårsake personskade.

- Ta alltid av den negative (svarte) batterikabelen før du kopleer fra den positive (røde) kabelen.
- Fjern deretter den positive (røde) kabelen.

9. Sett batteridekselet på batterikassen.

4

Kontrollere væsknivå

Ingen deler er nødvendige

Prosedyre

1. Kontroller motoroljenivået før og etter du starter motoren for første gang, se Kontrollere motoroljenivået i driftsavsnittet.
2. Kontroller nivået på transaksel-/hydraulikkolje før du starter motoren for første gang, se Kontrollere nivået på transaksel-/hydraulikkolje i driftsavsnittet.
3. Kontroller nivået på bremsevæsken før motoren startes for første gangen, se Kontrollere nivået på bremsevæsken.

Oversikt over produktet

Kontroller

Merk: Angi hva som er høyre og venstre side på maskinen ved å stå i normal arbeidsstilling.

Gasspedal

Med gasspedalen (Figur 7) kan føreren variere motor- og kjørehastigheten til kjøretøyet når drivverket er i gir. Når du trykker ned pedalen, øker turtallet og bakkehastigheten. Når du slipper opp pedalen, reduseres turtallet og bakkehastigheten.

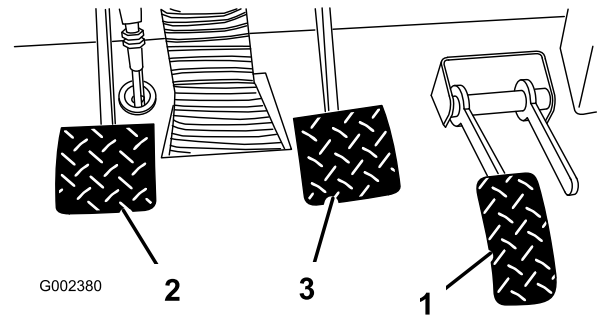

Figur 7

- | | |
|----------------|----------------|
| 1. Gasspedal | 3. Bremsepedal |
| 2. Clutchpedal | |

Clutchpedal

Clutchpedalen (Figur 7) må trykkes helt ned, for at clutchen skal kobles fra når maskinen starter eller når du skifter gir. Slipp gasspedalen gradvis opp når du girer. Dette forhindrer unødvendig slitasje på girene og andre deler.

Viktig: Ikke hold clutchpedalen nede mens du kjører bilen. Clutchpedalen må være helt ute. Hvis ikke, vil clutchen gli og forårsake varme og slitasje. Bruk aldri clutchpedalen for å hindre bilen i å rulle i en helling. Dette kan forårsake skade på clutchen.

Bremsepedal

Bremsepedalen (Figur 7) brukes til å stoppe eller senke farten på kjøretøyet.



Slitte eller feiljusterte bremses kan føre til personskaade. Hvis bremspedalen går til inntil 3,8 cm fra golvet i kjøretøyet, må bremsene justeres eller repareres.

Girstangspak

Trykk clutchen helt ned, og sett girspaken (Figur 9) i det giret du ønsker. Det finnes en illustrasjon i Figur 8 som viser hvor du finner de forskjellige girene.

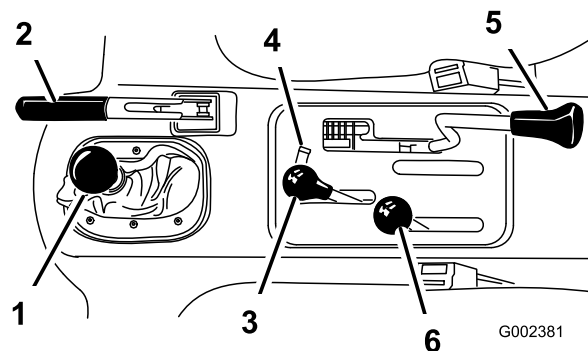
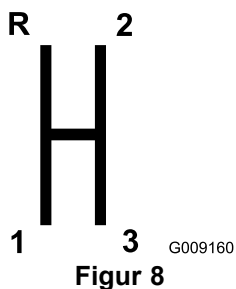

Figur 9

- | | |
|------------------------|----------------------------------|
| 1. Girstangspak | 4. Hydraulisk løftelås |
| 2. Parkeringsbrems | 5. Utjevningssperre |
| 3. Hydraulisk planheis | 6. Høy/lav hastighetsinnstilling |

Viktig: Ikke flytt transakselen et gir frem eller tilbake med mindre bilen står stille. Dette kan forårsake skade på transakselen.



Girer du ned fra en for høy hastighet kan føre til at bakhjulene skrenser. Dette kan få deg til å miste kontrollen over bilen, og kan også skade clutchen og drivverket. Skift gir uten brå bevegelser. Slik unngår du at girene gnisses mot hverandre.

Utjevningssperre

Utjevningssperren gjør det mulig å låse bakakselen, slik at trekraften økes. Utjevningssperren (Figur 9) kan aktiveres når kjøretøyet er i bevegelse. Flytt spaken fremover og mot høyre for å koble inn låsen.

Merk: For å koble inn eller koble fra utjevningssperren, kreves det at bilen er i bevegelse og svinger svakt.



Hvis du svinger når utjevningssperren er på, kan du miste kontrollen over kjøretøyet. Ikke kjør med utjevningssperren på når du foretar skarpe svinger eller kjører i høy hastighet. Se Bruke utjevningssperren.

Parkeringsbrems

Når motoren er skrudd av, må parkeringsbremsen (Figur 9) være på for å forhindre at kjøretøyet skal bevege seg ved et uhell. Når du vil kople til parkeringsbremsen, drar du spaken bakover. Når du vil kople den fra, skyver du spaken fremover. Frigjør parkeringsbremsen før du flytter kjøretøyet. Koble inn parkeringsbremsen hvis kjøretøyet parkeres i en bratt skråning. Skift til første gir i en motbakke eller revers i en nedoverbakke. Plasser blokker på den siden av hjulene som vender nedover.

Hydraulisk heis

Den hydrauliske heisen hever og senker planet. Flytt spaken bakover for å heve planet og forover for senke det (Figur 9).

Viktig: Når du senker lasteplanet, må du holde spaken i fremoverstilling i 1–2 sekunder etter at lasteplanet kommer i berøring med understellet. Dette låser lasteplanet i den senkede stillingen. Ikke hold den hydrauliske heisen i hevet eller senket stilling i mer enn fem sekunder etter at sylindrene har sluttet å bevege seg.

Hydraulisk heislås

Den hydrauliske heislåsen låser heisespaken slik at de hydrauliske sylindrene ikke fungerer når kjøretøyet ikke er utstyrt med et lasteplan (Figur 9). Den låser også heisspaken i på-stilling når du bruker hydraulikken for tilbehør.

Høy/lav hastighetsinnstilling

Høy/lav hastighetsinnstilling gir tre ekstra hastigheter for presis hastighetskontroll (Figur 9).

- Kjøretøyet må stanses helt før du kan bruke høy/lav hastighetsinnstillingen.
- Bare bruk hastighetsinnstillingen på en jevn flate.
- Trykk clutchpedalen helt inn.
- Flytt spaken helt frem for høy hastighetsinnstilling og helt tilbake for lav.

Høy hastighetsinnstilling brukes for å oppnå høyere kjørehastighet på jevne, tørre overflater med lett last.

Lav brukes for lav kjørehastighet. Bruk denne innstillingen når du trenger mer kraft eller kontroll enn normalt. Eksempler kan være: bratte motbakker, tung last, lav hastighet men høyt turtall (sprøyting).

Viktig: Det er en mellomposisjon hvor transakselen verken er i høy eller lav innstilling. Denne må ikke brukes som en nøytral posisjon. Dersom noe kommer borti høy/lav hastighetsinnstillingen og girspaken står i gir, vil kjøretøyet kunne bevege seg ukontrollert.

Tenningsbryter

Tenningsbryteren (Figur 10) brukes til å starte og stoppe motoren. Den har tre stillinger: OFF (av), RUN (kjør) og START. Vri deretter nøkkelen med urviseren til start-stillingen for å starte motoren. Slipp nøkkelen når motoren starter. Nøkkelen går automatisk til på-stillingen. Når du har stanset motoren, vrir du nøkkelen mot urviseren til stillingen Av.

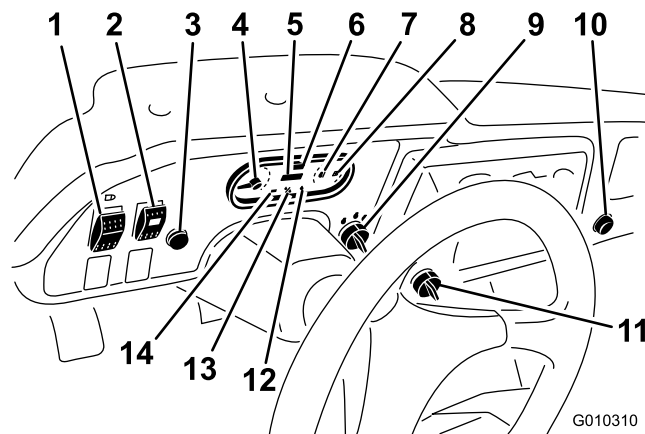

Figur 10

- | | |
|--|--|
| 1. Lysbryter | 8. Drivstoffmåler |
| 2. Bryter for hydraulikk med høy strømming (kun TC-modeller) | 9. Tenningsbryter |
| 3. Horn (kun TC-modeller) | 10. Stikkontakt |
| 4. Turteller | 11. Bryter for sperring av tredje gir i det høye området |
| 5. Fartsmåler | 12. Varsellampe for oljetrykk |
| 6. Timeteller | 13. Kontroller motorlys |
| 7. Temperaturmåler for kjølemiddel og lys | 14. Ladeindikator |

Timeteller

Viser totalt antall timer maskinen har vært i drift. Timetelleren (Figur 10) starter hver gang tenningsnøkkelen vrir til på-stillingen eller motoren går.

Bryter for sperring av tredje gir i det høye området

Flytt bryteren for sperring av tredje gir (Figur 10) til langsom stilling og ta ut nøkkelen for å forhindre bruk av tredje gir i høy hastighetsinnstilling. Motoren slås av dersom girspaken settes i tredje gir når motoren står i høy hastighetsinnstilling. Nøkkelen kan tas ut i begge stillingene.

Lysbryter

Trekk lysbryteren (Figur 10) for å slå frontlysene på eller av.

Varsellampe for oljetrykk

Varsellampen for oljetrykk (Figur 10) lyser når oljetrykket i motoren reduseres til det er under et sikkert nivå mens motoren er i gang. Hvis lyset blafrer eller blir værende på, må du stoppe kjøretøyet, slå av motoren og kontrollere oljenivået. Dersom du tilfører olje, men lampen allikevel ikke slukkes når du starter motoren på

nytt, må du slå av motoren umiddelbart, og ta kontakt med din lokale Toro-forhandler for å få hjelp.

Kontroller at varsellysene fungerer på følgende måte:

1. Bruk parkeringsbremsen.
2. Vri tenningsnøkkelen til på-stilling, men ikke start motoren. Oljetrykklyset skal lyse rødt. Dersom en av lampene ikke fungerer, kan det være at det har gått en lyspære, eller det har oppstått en feil i systemet som må repareres.

Merk: Hvis motoren nettopp har blitt slått av, kan det ta 1–2 minutter før lyset tennes.

Temperaturmåler for kjølemiddel og lys

Registrer kjøletemperaturen i motoren. Virker bare når nøkkelteningen er i stillingen På (Figur 10). Indikatorlyset starter å blinke rødt hvis motoren overopphetes.

Ladeindikator

Lyser når batteriet er utladet. Dersom lampen lyser mens kjøretøyet går, må du stanse kjøretøyet, slå av motoren og se etter mulige årsaker, for eksempel generatorremmen (Figur 10).

Viktig: Dersom generatorremmen sitter løst eller er ødelagt, må du ikke bruke kjøretøyet før remmen er blitt festet eller reparert. Dersom du unnlater å følge denne forholdsregelen, kan motoren påføres skade.

Kontroller at varsellysene fungerer på følgende måte:

- Bruk parkeringsbremsen.
- Vri tenningsnøkkelen til på-stilling, men ikke start motoren. Kjølemiddeltemperaturindikatoren, ladeindikatoren og oljetrykklampene skal gløde. Dersom en av lampene ikke fungerer, kan det være at det har gått en lyspære, eller det har oppstått en feil i systemet som må repareres.

Drivstoffmåler

Drivstoffmåleren viser hvor mye drivstoff det er i tanken. Den virker bare når nøkkelteningen er i på-stillingen (Figur 10). Rød indikerer lavt drivstoffnivå og rød blinking indikerer nesten tomt.

Bryter for hydraulikk med høy strømning (kun TC-modeller)

Vri om bryteren for å aktivere hydraulikk med høy strømning (Figur 10).

Hornknapp (kun TC-modeller)

Trykk på hornknappen for å aktivere kjøretøyets horn (Figur 10).

Turteller

Registrerer motorens o/min (Figur 10 og Figur 11). Hvitt triangel indikerer ønsket o/min for kraftuttaksdrift (Figur 11).

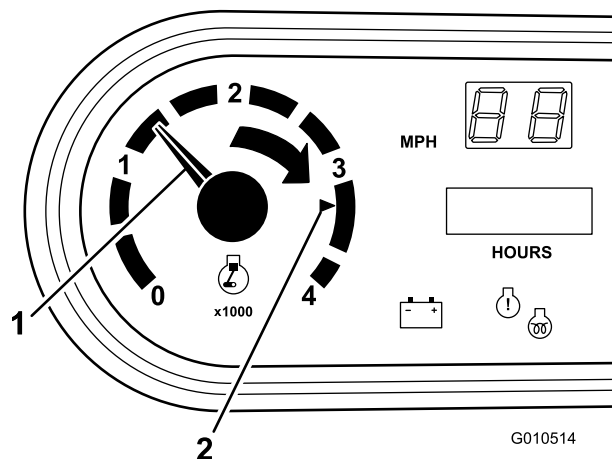

Figur 11

1. Motorens omdreininger per minutt
2. 3300 o/min for 540 o/min kraftuttaksdrift

Kontroller motorlys

Lyset (Figur 10) tennes for å varsle operatøren om en motorfeilfunksjon.

Viktig: Motoren er utstyrt med diagnostiseringsprogramvare for å feilsøke motorfeilfunksjoner. Se Toro-servicehåndboken for informasjon om hvordan diagnostiseringsprogramvaren fungerer og hvordan du kan lese kodene i systemet.

Fartsmåler

Registrerer kjøretøyets kjørehastighet (Figur 10). Speedometeret er i miles/t, men kan enkelt konverteres til km/t. Se konvertere speedometeret i Vedlikehold av kontroller.

Stikkontakt

Bruk stikkontakten (Figur 10) til å gi 12 volts strøm til valgfritt elektrisk tilbehør.

Passasjerhåndtak

Passasjerhåndtaket er plassert på dashbordet (Figur 12).

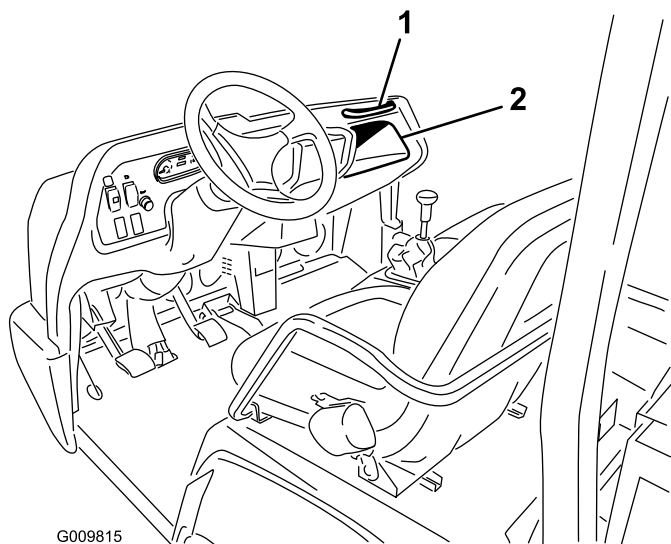

G009815

Figur 12

1. Passasjerhåndtak 2. Oppbevaringsplass

Justeringsspak for sete

Setene kan justeres forover og bakover og tilpasses føreren (Figur 13).

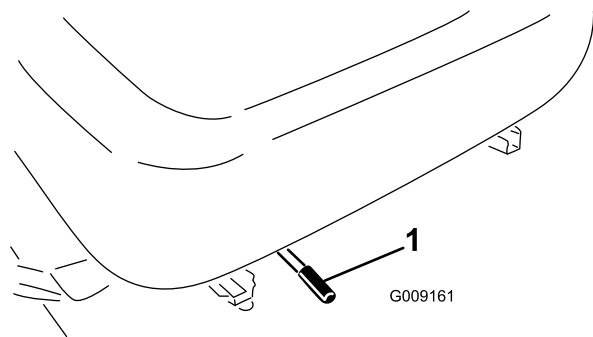

G009161

Figur 13

1. Justeringsspak for sete

Spesifikasjoner

Merk: Spesifikasjoner og konstruksjon kan forandres uten varsel.

Dimensjoner

Total bredde	160 cm
Total lengde	uten plan: 326 cm med fullt plan: 331 cm m/2/3 plan i bakre monteringsplassering: 346 cm
Grunnvekt (tørr)	Modell 07366 – 736 kg Modell 07367 – 885 kg Modell 07367TC – 921,6 kg Modell 07370 – 912 kg Modell 07370TC – 948 kg
Klassifisert kapasitet (inkluderer 90 kg for sjåfør og 90 kg for passasjer og lastet tilbehør).	Modell 07366 – 1464 kg Modell 07367 – 1315 kg Modell 07367TC – 1278 kg Modell 07370 – 1288 kg Modell 07370TC – 1251 kg
Maksimum. Kjøretøyets bruttovekt	2200 kg
Tauingskapasitet	Tungevekt 272 kg Maks. trailervekt 1587 kg
Bakkeklaring	18 cm uten last
Hjulavstand	118 cm
Hjulets slitebane (midtlinje til midtlinje)	Fordekk: 117 cm Bakdekk: 121 cm
Høyde	190,5 cm til toppen av veltebøylen

Tilbehør

Et utvalg av Toro-godkjent tilbehør kan bruke sammen med maskinen for å forbedre og utvide dens funksjoner. Kontakt din Authorisert Toro-forhandler eller distributør eller besøk www.Toro.com for å få en liste over alt godkjent tilbehør.

Bruk

Merk: Angi hva som er høyre og venstre side på maskinen ved å stå i normal arbeidsstilling.



Før du reparerer eller justerer maskinen, stopper du motoren, aktiverer parkeringsbremsen og tar nøkkelen ut av tenningen. Fjern eventuell last fra planet eller annet tilbehør før du jobber under et hevet plan. Jobb aldri under et hevet lasteplan uten å plassere støttepilarer på en helt utstrakt sylinderstang.

Kontrollere motoroljenivået

Serviceintervall: For hver bruk eller daglig

Motoren leveres med ca. 3,3 liter olje (med filter) i veivhuset. Oljenivået må imidlertid sjekkes før og etter at motoren startes for første gang.

Merk: Den beste tiden for å sjekke motoroljen er når motoren er kald før den har blitt startet for dagen. Hvis den allerede har blitt kjørt, la oljen flyte tilbake ned i bunnpannen i minst ti minutter før du sjekker oljen. Hvis oljenivået er på eller under "add"-merket på peilestaven, tilfør mer olje til oljenivået når "full"-merket. **Ikke fyll på for mye.** Hvis oljenivået er mellom "full"- og "add"-merkene, trenger du ikke fylle på mer olje.

Motoren går på alle rensende oljer av høy kvalitet på 10W-30 som har klassifikasjonen CF eller høyere fra American Petroleum Institute (API). Velg viskositet ut ifra tabellen i Figur 14.

USE THESE SAE VISCOSITY OILS

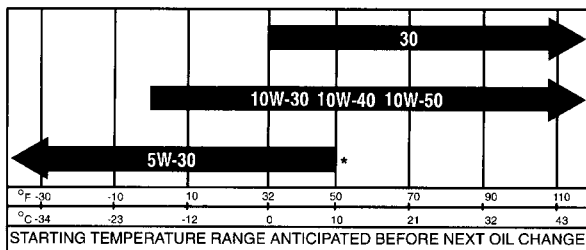

Figur 14

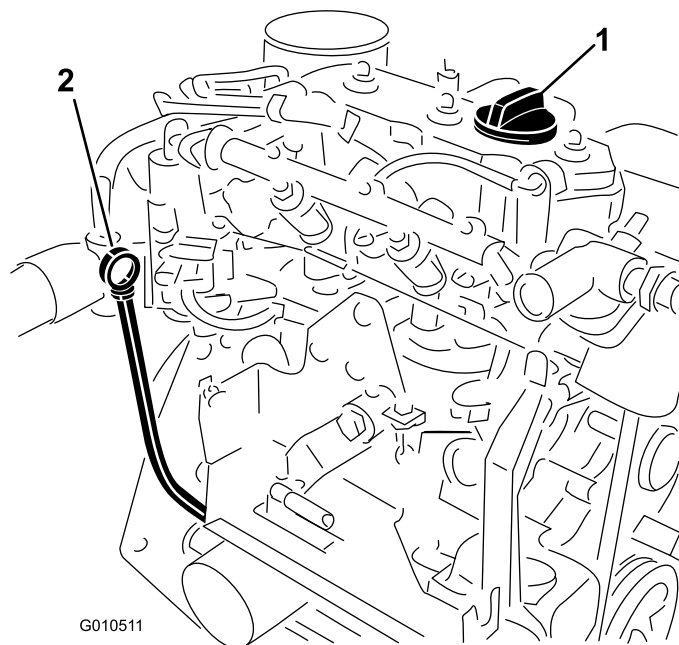

Figur 15

1. Påfyllingslokk
2. Peilestav

3. Hvis oljenivået er lavt, må du ta av tanklokket (Figur 15) og fylle på nok olje til nivået når opp til Full-merket på peilestaven.

Merk: Når du tilsetter olje, ta ut peilestaven slik at det blir tilstrekkelig ventilasjon. Hell i olje sakte, og kontroller nivået ofte underveis. **Ikke fyll på for mye.**

Viktig: Når du fyller på motorolje, må det være en klaring mellom oljepåfyllingsinnretningen og -hullet i ventildekslet som vist på Figur 16. Denne klaringen er nødvendig for å sikre ventilasjon under påfyllingen, noe som forhindrer at det renner olje inn i ventilatoren.

1. Sett maskinen på en jevn flate.
2. Ta ut peilestaven (Figur 15) og tørk den med en ren fille. Sett peilestaven inn i røret, og pass på at den når helt ned. Fjern peilestaven, og sjekk oljenivået.

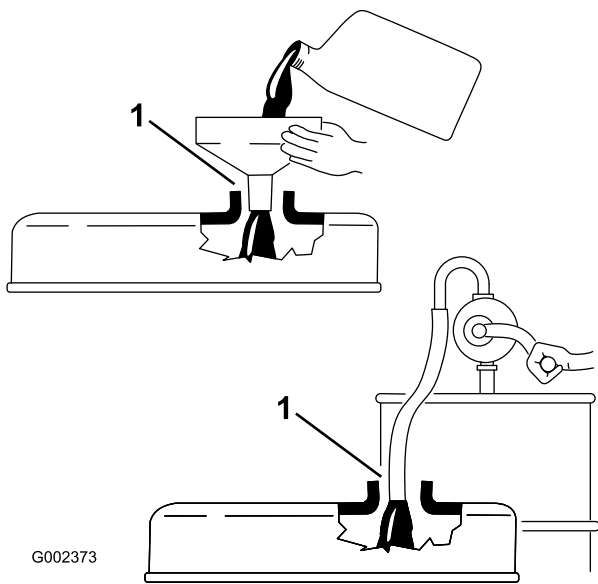

Figur 16

1. Merk klaring

4. Sett peilestaven på plass.

Fylle drivstoff

The Toro® Company anbefaler på det sterkeste at du bruker fersk, ren, blyfri bensin av normal kvalitet i bensindrevne Toro-produkter. Blyfri bensin brenner renere, forlenger motorlevetiden og gir bedre oppstart ved å redusere oppbygging av brennkammeravfall. Bruk minimum oktankkvalitet 87.

Drivstofftankkapasitet: 25 l

Merk: Bruk aldri metanol, blyholdig bensin, bensin som inneholder metanol, bensin som inneholder mer enn 10 % etanol, bensintilsetninger eller rensset bensin, da dette kan ødelegge drivstoffsystemet i motoren.



Bensin er meget brannfarlig, og under visse forhold svært eksplosivt. Brann eller eksplosjon forårsaket av bensin kan påføre deg og andre brannskader samt ødelegge eiendom.

- Før fjerning av drivstofftankklokken, påse at kjøretøyet står på en plan overflate. Åpne drivstofftankklokken langsomt.
- Fyll opp drivstofftanken utendørs på et åpent område når motoren er nedkjølt. Tørk opp eventuelt bensinsøl.
- Fyll aldri på drivstofftanken inni en lukket tilhenger.
- Tanken må ikke fylles helt opp. Fyll drivstoff på tanken helt til nivået når opp til 25 mm under bunnen av påfyllingshalsen. Tomrommet i tanken gir bensinen plass til å utvide seg.
- Røyk aldri mens du håndterer bensin, og hold deg unna åpen ild eller steder der bensingassen kan antennes av gnister.
- Bensin må oppbevares på en godkjent kanne, utenfor barns rekkevidde. Kjøp aldri mer bensin enn til 30 dagers forbruk.
- Ikke bruk uten at hele eksossystemet er på plass og i korrekt arbeidstilstand.



Under enkelte forhold ved fylling av drivstoff kan statisk elektrisitet utløses og føre til at gnister antenner bensindamp. Brann eller eksplosjon forårsaket av bensin kan påføre deg og andre brannskader samt ødelegge eiendom.

- Sett alltid bensinkannen på bakken i god avstand fra kjøretøyet før du fyller bensin.
- Ikke fyll opp bensinkannen inne i et kjøretøy eller på en lastebil eller tilhenger, fordi tepper eller presenninger kan isolere kannen og hemme utladning av eventuell statisk elektrisitet.
- Når dette lar seg gjøre, skal drivstoffdrevet utstyr tas ut av lastebilen eller tilhengeren og fylles med drivstoff mens hjulene står på bakken.
- Hvis dette ikke lar seg gjøre, og maskinen må fylles med bensin mens den står på lastebilen, bør du bruke en bensinkanne til å fylle bensin i stedet for å fylle direkte fra bensinpumpen.
- Hvis det er helt nødvendig å fylle bensin direkte fra pumpen, må påfyllingstuten være i kontakt med kanten på drivstofftanken eller kannens åpning helt til du er ferdig med å fylle.

1. Rengjør området rundt der filteret skal festes.
2. Fjern drivstofftanklokket (Figur 17).

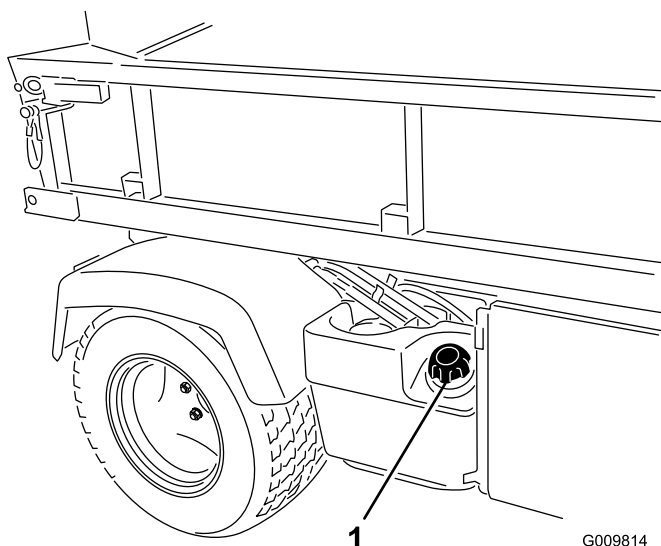

Figur 17

1. Drivstofftanklokk

3. Fyll tanken til om lag en tomme under toppen av tanken (bunnen av påfyllingshalsen), og sett så på lokket. **Ikke fyll på for mye.**
4. Tørk opp eventuelt bensinsøl for å unngå brannfare.

Kontrollere kjølesystemet

Serviceintervall: For hver bruk eller daglig

Kjølesystemets kapasitet: 3,7 l

Kjølesystemet er fylt med en oppløsning som er halvt om halvt med vann og frostvæske med etylenglykol.

1. Parker maskinen på en jevn flate.



Hvis motoren er varm, kan det hende at varm kjølevæske under trykk kommer ut, noe som kan forårsake brannskader.

- Ikke åpne radiatorlokket når motoren går.
- La motoren kjøle seg ned i minst 15 minutter eller til radiatorlokket er avkjølt nok til at man kan ta på det uten å brenne seg.
- Bruk en klut når du åpner radiatorlokket. Åpne det forsiktig, slik at dampen kan slippe ut.

2. Kontroller kjølemiddelnivået på siden av reservetanken (Figur 18). Kjølemiddelvæsken skal Cold-linjen, når motoren er kald.

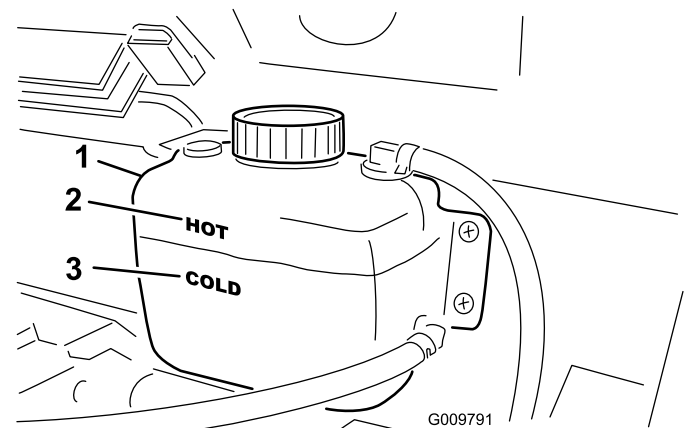

Figur 18

1. Reservetank
2. Hot-linjen (varm)
3. Cold-linjen (kald)

3. Hvis kjølemiddelnivået er lavt, tar du av lokket på reservetanken og fyller halvt om halvt med vann og frostvæske med etylenglykol. **Ikke fyll på for mye.**
4. Sett lokket tilbake på reservetanken.

Kontrollere transaksel- /hydraulikkolje

Serviceintervall: For hver bruk eller daglig

Transaksel-beholderen fylles med Dexron III ATF. Kontroller nivået før motoren først startes og etter dette hver 8. driftstime eller daglig. Kapasiteten til systemet er .

Transakselbeholderkapasitet: 7 l

1. Parker maskinen på en jevn flate.
2. Rengjør området rundt peilestaven (Figur 19).

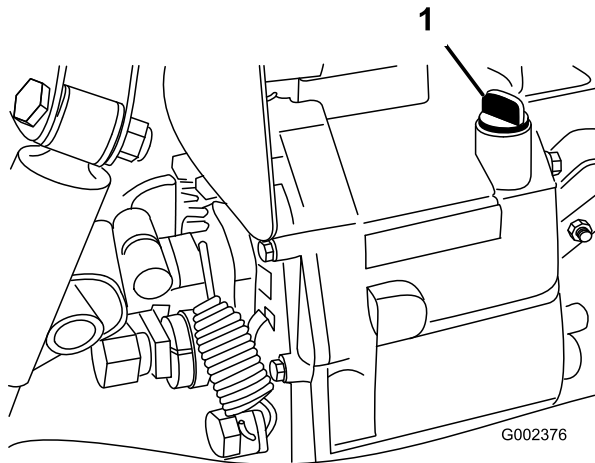

Figur 19

1. Peilestav

3. Ta ut peilestaven fra øverst på transakselen, og tørk av den med en ren fille.
4. Skru peilestaven inn i transakselen, og pass på at den når helt ned.
5. Skru løs peilestaven, og kontroller oljenivået.
Væsken skal nå helt opp til den flate delen på peilestaven.
6. Hvis nivået er lavt, fyller du på væske til du når riktig nivå.

Kontrollere hydraulikkvæske med høy strømning (kun TC-modeller)

Serviceintervall: For hver bruk eller daglig

Beholderen for hydraulikkvæske med høy strømning er fylt med ca. 15 l hydraulikkvæske med høy kvalitet.

Kontroller den hydrauliske oljen før du starter maskinen for første gang, og deretter hver dag.

1. Rengjør rundt påfyllingshalsen og lokket på tanken for hydraulisk olje (Figur 20). Ta lokket av påfyllingshalsen.

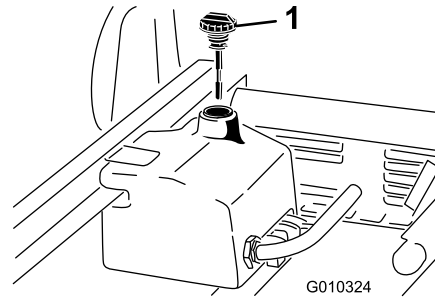

Figur 20

1. Lokk

2. Fjern peilestaven (Figur 20) fra påfyllingshalsen, og tørk av den med en ren fille. Før peilestaven ned i påfyllingshalsen før du tar den ut og kontroller oljenivået. Oljenivået må være mellom de to merkene på peilestaven.
3. Hvis nivået er lavt, fyller du på olje for å heve nivået til det øvre merket. Se Skifte hydraulikkolje med høy strømning.
4. Sett peilestaven og lokket på plass på påfyllingshalsen.
5. Start motoren og slå på tilbehøret. La dem gå i omtrent to minutter. Dette blåser luft ut fra systemet. Stopp motoren og tilbehøret, og kontroller om det finnes lekkasjer.

Viktig: Kjøretøyet må være i gang før du starter hydraulikken med høy strømning.



Hydraulisk væske som kommer ut under trykk, kan trenge gjennom huden og forårsake personskader.

- Kontroller at alle hydrauliske ledninger og slanger er i god stand, og at alle hydrauliske koblinger og beslag er tette, før det hydrauliske systemet settes under trykk.
- Hold kropp og hender borte fra hull eller dyser som sprøyter ut hydraulisk olje under høyt trykk.
- Bruk kartong eller papir til å finne lekkasjer.
- Før du utfører vedlikehold eller reparasjoner på det hydrauliske systemet, må du forsiktig slippe ut alt trykket.
- Oppsøk legehjelp øyeblikkelig hvis olje kommer i direkte kontakt med huden.

Kontrollere differensialoljenivået foran (kun modeller med firehjulsdrift)

Serviceintervall: Hver 100. driftstimer/én gang månedlig (avhengig av hva som kommer først)

Differensialen er fylt med Mobil 424 hydraulisk olje.

1. Parker maskinen på en jevn flate.
2. Rengjør området rundt påfyllings-/kontrollpluggen på siden av differensialen (Figur 21).

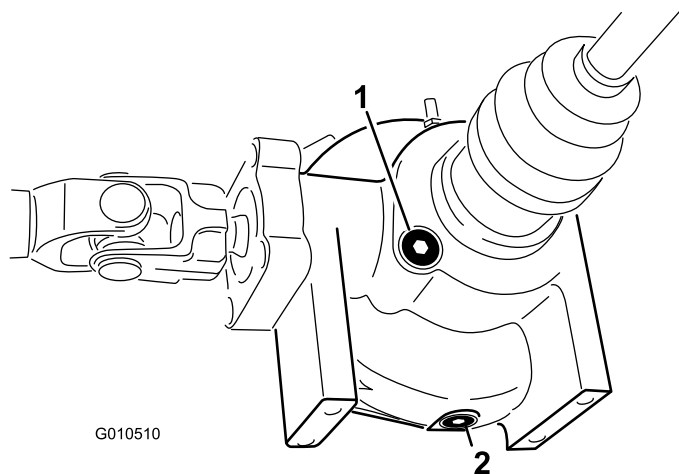

Figur 21

1. Påfyllings-/kontrollplugg
2. Tappeplugg

3. Fjern påfyllings-/kontrollpluggen, og sjekk oljenivået. Oljenivået skal nå opp til hullet. Hvis det er lite olje, tilsett Mobil 424 hydraulisk olje.
4. Sett på kontroll-/påfyllingspluggen.

Kontrollere at hjulmutterne er strammet til

Serviceintervall: Etter de 2 første timene

Etter de 10 første timene

Hver 200. driftstimer



Hvis hjulmutterne ikke er strammet tilstrekkelig til, kan det hende at det oppstår en feil med et hjul, eller at det faller av. Dette kan føre til personskader.

Stram fremre og bakre hjulmutterne til 109–122 Nm etter 1–4 driftstimer, og gjenta etter 10 driftstimer. Stram deretter til etter 200 driftstimer.

Kontrollere trykket i dekkene

Serviceintervall: For hver bruk eller daglig

Maks lufttrykk i fordekkene er 220 kPa og bakdekkene er 124 kPa.

Kontroller ofte at dekktrykket er korrekt. Hvis dekket ikke er har korrekt trykk, vil dekkene slites raskere.

Figur 22 er et eksempel på dekkslitasje som skyldes for lite luft i dekkene.

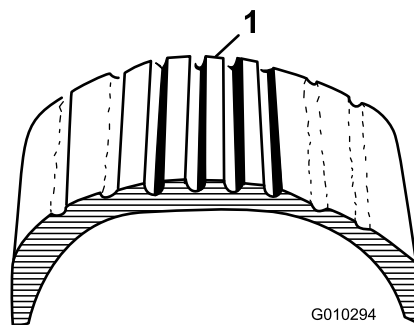

Figur 22

1. For lite luft i dekkene

Figur 23 er et eksempel på dekkslitasje som skyldes for mye luft i dekkene.

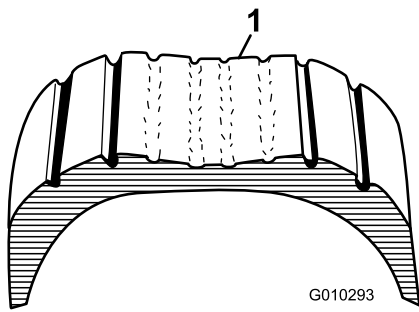

Figur 23

1. For mye luft i dekkene

Kontrollere bremsevæsken

Serviceintervall: For hver bruk eller daglig—Kontrollere nivået på bremsevæsken.

Hver 1000. driftstime/Annet hvert år (avhengig av hva som kommer først)—Skift bremsevæsken.

Bremsevæsketanken sendes fra fabrikken fylt med DOT 3-bremsevæske. Kontroller nivået før motoren først startes og etter dette hver 8. driftstime eller daglig.

Bremsevæskebeholderen er plassert under dashbordet.

1. Parker maskinen på en jevn flate.
2. Væsknivået bør være opp til Full-linjen på tanken (Figur 24).

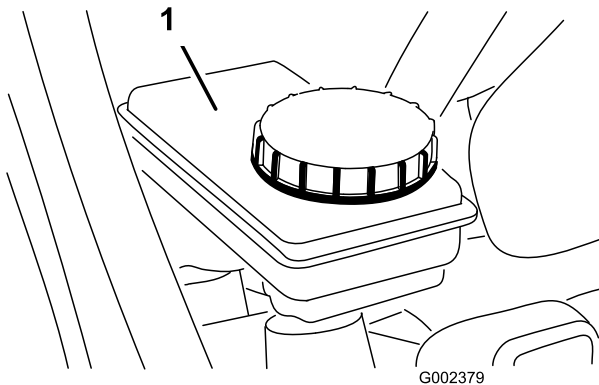

Figur 24

1. Bremsevæskebeholder

3. Hvis væsknivået er lavt, må du rengjøre området rundt lokket, fjerne lokket og fylle beholderen til passende nivå. **Ikke fyll på for mye.**

Merk: Du kan fjerne panseret for å få tilgang til beholderen fra forsiden av maskinen (Figur 25).

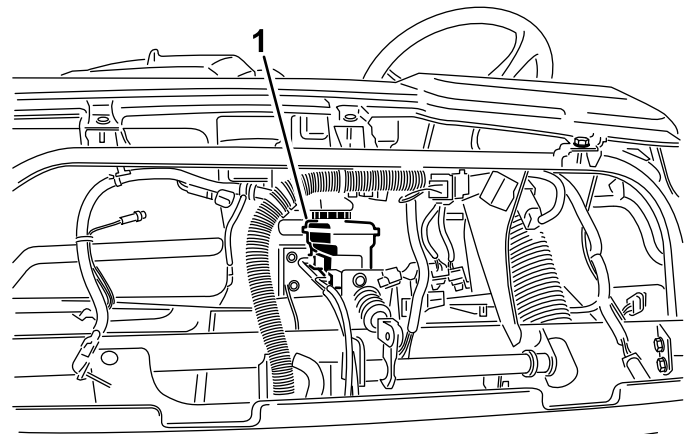

Figur 25

1. Bremsevæskebeholder

Kontroller før start

Sikker drift starter hver morgen før du tar kjøretøyet ut. Du bør kontrollere følgende hver gang du bruker kjøretøyet:

- Kontroller trykket i dekkene.
- **Merk:** Disse dekkene er ulike bildekk. De krever mindre trykk for å minimalisere komprimering av og skade på gressplen.
- Kontroller alle væsknivåene, og fyll om nødvendig opp med passende mengder Toro-spesialvæsker.
- Kontroller forsiden av radiatoren. Fjern eventuelt rusk og skitt, og rengjør radiatorskjermen.
- Kontroller at bremsepedalen virker.
- Kontroller at lysene virker.
- Snu rattet til venstre og høyre for å kontrollere at styringen fungerer som den skal.
- Slå av motoren og vent til alle bevegelige deler har stoppet før du kontrollerer om maskinen har oljelekkasjer, løse deler eller andre merkbare feil.

Dersom noe i punktene ovenfor ikke virker som det skal, må du si i fra til en mekaniker eller høre med din overordnede før du bruker kjøretøyet. Din overordnede vil kanskje at du skal kontrollere andre deler daglig, så spør om hvilket ansvar du har.

Starte motoren

1. Sitt i førersetet, og koble inn parkeringsbremsen.

- Deaktiver kraftuttaket og hydraulikk med høy strømning (hvis kjøretøyet er utstyrt med dette), og sett gasspaken i av-stillingen (hvis kjøretøyet er utstyrt med dette).
- Sett girspaken i fri, og trykk inn clutchen.
- Kontroller at den hydrauliske løftespaken står i midtstillingen.
- Hold foten borte fra gasspedalen.

Merk: Hvis motoren **oversvømmes**, trykker du gasspedalen helt inn og holder den der til motoren starter. Aldri pump på gasspedalen.

- Sett nøkkelen inn i tenningsbryteren, og vri den med klokken for å starte motoren. Slipp nøkkelen når motoren starter.

Viktig: Starteren må ikke tilkobles lenger enn 15 sekunder for å unngå overoppheting av startmotoren. Etter 15 sekunder sammenhengende omdreining må du vente 60 sekunder før du aktiverer startmotoren igjen.

Kjøre kjøretøyet

- Frigjør parkeringsbremsen.
- Trykk clutchpedalen helt inn.
- Skyv girspaken til første gir.
- Slipp clutchpedalen opp med en jevn bevegelse samtidig som du trykker ned gasspedalen.
- Når kjøretøyet går fort nok, tar du foten vekk fra gasspedalen. Trykk clutchpedalen helt inn, flytt girspaken til neste gir, og slipp opp clutchpedalen mens du trykker ned gasspedalen. Gjenta denne fremgangsmåten helt til du har oppnådd den ønskede hastigheten.

Viktig: Stopp alltid kjøretøyet før du girer om fra kjøring fremover til revers, eller fra revers til kjøring fremover.

Merk: Unngå å la motoren gå for lenge på tomgang.

Bruk skjemaet nedenfor for å finne kjøretøyets hastighet ved 3600 opm.

Gir	Innstilling	Forhold	Hastighet (m/t)	Hastighet (km/t)
1	I	82,83 : 1	2,9	4,7
2	I	54,52 : 1	4,5	7,2
3	I	31,56 : 1	7,7	12,5
1	H	32,31 : 1	7,6	12,2
2	H	21,27 : 1	11,5	18,5
3	H	12,31 : 1	19,8	31,9

Gir	Innstilling	Forhold	Hastighet (m/t)	Hastighet (km/t)
R	I	86,94 : 1	2,8	4,5
R	H	33,91 : 1	7,1	11,6

Merk: Lar du tenningen være På i for lange perioder av gangen uten at motoren går, vil batteriet bli utladet.

Viktig: Ikke prøv å dytte eller taue kjøretøyet for å starte det. Dette kan resultere i skade på motor/girkasse.

Stoppe kjøretøyet

Når du skal stoppe kjøretøyet, må du fjerne foten fra gasspedalen, trykke ned clutchpedalen og så sakte trykke ned bremspedalen.

Stoppe motoren

For å stanse motoren, vri tenningsnøkkelen til stillingen Av og aktiver parkeringsbremsen. Ta nøkkelen ut av tenningen for å unngå at kjøretøyet startes ved et uhell.

Kjøre inn nytt kjøretøy

Din Workman er klar til å brukes. For å oppnå optimal ytelse og gi kjøretøyet lang levetid, må du følge disse retningslinjene i de første 100 driftstimene.

- Kontroller væske- og motoroljenivået regelmessig, og vær generelt oppmerksom på tegn på overoppheting i kjøretøyet.
- Når du har startet en kald motor, lar du den varmes opp i ca. 15 sekunder før du begynner å kjøre.
- Unngå å ruse motoren.
- For å sikre optimal ytelse i bremsesystemet, må du kjøre inn bremsene før du tar maskinen i bruk. For å kjøre inn bremsene, akselererer kjøretøyet til full hastighet og brems for å stanse kjøretøyet raskt uten å blokkere bremsene. Gjenta dette ti ganger, vent i ett minutt mellom hver gang du stopper slik at bremsene ikke overopphetes. Dette er mest effektivt når kjøretøyet er lastet med 454 kg.
- Varier hastigheten under drift. Unngå å kjøre for mye på tomgang. Unngå å starte og stoppe raskt.
- Du trenger ikke innkjøringsolje for motoren. Original motorolje er av samme type som er spesifisert for vanlig oljeskift.
- Se kapittelet Vedlikehold for informasjon om spesielle lavtidskontroller.

Kontrollere sperresystemet

Serviceintervall: For hver bruk eller daglig

Formålet med sperresystemet er å forhindre at motoren trekkes eller startes uten at clutchpedalen er trykket ned.



Hvis sikkerhetssperrebryterne blir frakoblet eller skadet, kan det hende at maskinen opptrer uforutsigbart og forårsaker personskader.

- Ikke rør sperrebryterne.
- Kontroller sperrebryterne daglig, og bytt ut ødelagte brytere før du bruker maskinen.

Merk: Se i *brugerhåndboken for tilbehøret* når det gjelder hvordan du går frem for å sjekke sperresystemet i tilbehøret.

Bekreft sperrebryterfunksjonen

1. Sitt i fører-setet, og koble inn parkeringsbremsen. Sett girspaken i fri.

Merk: Motoren dreier ikke rundt hvis den hydrauliske løftespaken er låst i fremoverstilling.

2. Vri om tenningsnøkkelen med urviseren til start-posisjonen uten å trykke inn clutchpedalen.

Hvis startmotoren går rundt, er det en feil i sperresystemet som må repareres før du begynner å bruke maskinen.

Kontrollere sperrebryteren for den hydrauliske løftespaken

1. Sitt i fører-setet, og koble inn parkeringsbremsen. Flytt girspaken til fri og påse at den hydrauliske løftespaken er i midtstillingen.
2. Trykk inn clutchpedalen.
3. Skyv den hydrauliske løftespaken fremover, og dreii tenningsnøkkelen med urviseren til start-stillingen.

Hvis startmotoren går rundt, er det en feil i sperresystemet som må repareres før du begynner å bruke maskinen.

Driftsegenskaper

Kjøretøyet er utviklet med tanke på sikkerhet. Det har fire hjul for ekstra stabilitet. I tillegg har det vanlige kjørekontroller som ratt, bremsepedal, clutchpedal, gasspedal og girspak. Du må imidlertid huske at det ikke er en passasjerbil. Det er et arbeidskjøretøy, og er utviklet for utelukkende å brukes i terrenget.



Workman-kjøretøyet skal ikke brukes på motorveier. Det er ikke utformet, utstyrt eller produsert for bruk på offentlige veier, gater eller motorveier.

Kjøretøyet har spesialdekk, lave tanntallsforhold, sperredifferensial og andre egenskaper som gir det ekstra trekkevne. Disse egenskapene øker kjøretøyets allsidighet, men de kan også innebære fare. Du må være oppmerksom på at kjøretøyet ikke er et fritidskjøretøy, og ikke er ment for "stuntkjøring" eller å leke seg med. Det skal brukes til arbeid, ikke til lek. Ikke la barn få lov til å bruke kjøretøyet. Brukere av kjøretøyet bør ha førerkort.

Fører og passasjer skal alltid bruke sikkerhetsbelte.

Hvis du ikke er vant til kjøretøyet, bør du øvelseskjøre på et sikkert område vekk fra folk. Pass på at du kjenner til kjøretøyets kontroller, spesielt de som brukes for å bremse, styre og skifte gir. Lær deg hvordan kjøretøyet håndterer ulike underlag. Kjøreegenskapene dine blir bedre når du får erfaring, men vær forsiktig til å begynne med, som med andre kjøretøy. Pass på at du vet hvordan du stopper raskt i en nødssituasjon. Hvis du trenger hjelp, kan du spørre din overordnede.

Det er mange faktorer som spiller inn når det skjer ulykker. Du har kontroll over flere av de viktigste. Dine handlinger, som å kjøre fortere enn forholdene tilsier, bremse for fort, ta for skarpe svinger, samt en kombinasjon av disse, er ofte årsaken til ulykker.

En av de vanligste årsakene til ulykker er at føreren er sliten. Pass på at du tar pauser innimellom. Det er veldig viktig at du er oppmerksom hele tiden.

Bruk aldri kjøretøyet, eller annet utstyr, hvis du er påvirket av alkohol eller narkotiske stoffer. Til og med reseptpliktig medisin og forkjølelsesmedisiner kan gjøre deg søvnnig. Les etiketten på medisinen, eller ta kontakt med lege eller apoteker hvis du er usikker på et spesielt medikament.

En av de viktigste reglene er at du skal kjøre langsomt i ukjent terreng. Det er utrolig hvor mye skade vanlige ting kan gjøre. Greiner, gjerder, ledninger, andre kjøretøy, trestubber, grøfter, sandfang, bekker og andre ting som finnes i parker og på golfbaner, kan være farlig for både føreren og passasjerer.

Unngå å kjøre når det er mørkt, spesielt i ukjent terreng. Hvis du er nødt til å kjøre i mørket, må du kjøre forsiktig, bruke frontlysene, og vurdere å bruke tilleggslys.

Passasjerer

Når du har passasjerer i kjøretøyet, må du passe på at de bruker sikkerhetsbelte og holder seg godt fast. Kjør langsommere og unngå skarpe svinger. Passasjerene vet ikke hvor du kommer til å kjøre, og er kanskje ikke forberedt på svinging, stopping, akselerasjon og humper.

Du og passasjerene dine bør sitte hele tiden, og holde armer og bein inni kjøretøyet. Føreren skal holde begge hendene på rattet, og passasjerer skal bruke håndtakene (Figur 26 & Figur 27).

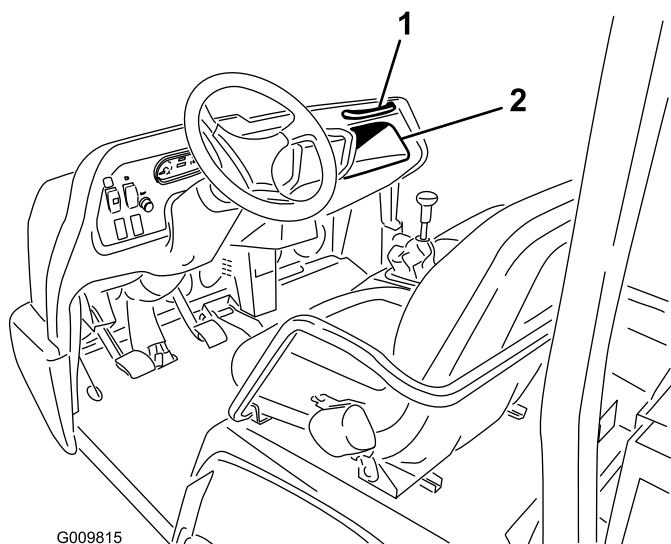

Figur 26

1. Passasjerhåndtak 2. Oppbevaringsplass

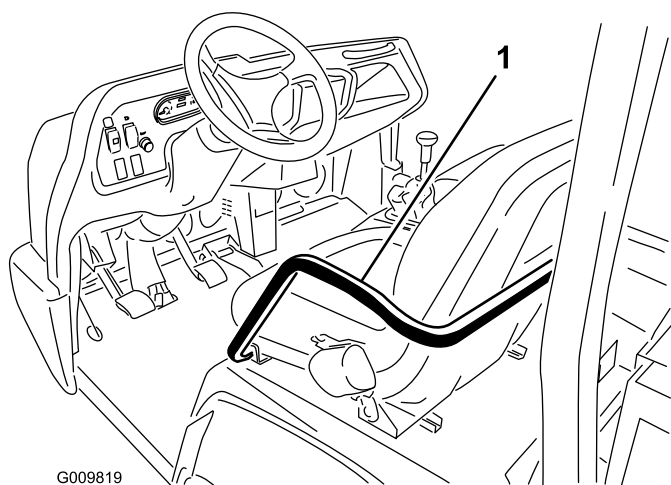

Figur 27

1. Håndtak og hoftestøtte

Ikke la passasjerer sitte i kassen eller på annet tilbehør. Kjøretøyet skal ikke ha mer enn en fører og en passasjer.

Hastighet

Hastighet er en av hovedfaktorene som fører til ulykker. Hvis du kjører fortere enn forholdene tillater, kan du miste kontrollen og det kan skje en ulykke. Hastighet kan også gjøre en i utgangspunktet liten ulykke verre. Hvis du kjører inn i et tre i lav hastighet, kan det føre til personskader og skader på kjøretøyet. Hvis du kjører inn i et tre i høy hastighet, kan det imidlertid ødelegge kjøretøyet og drepe deg og passasjerer.

Kjør aldri fortere enn forholdene tillater. Hvis du er i tvil om hvor fort du skal kjøre, bør du senke farten.

Når du bruker tungt tilbehør (over 454 kg), som for eksempel sprøytere, gjødslere eller spredere, bør hastigheten begrenses ved å sette bryteren for sperring av 3. gir i det høye området i sakte-stilling.

Svinge

Mange ulykker har å gjøre med svinging av kjøretøyet. Hvis du svinger skarpere enn forholdene eller hastigheten tillater, kan kjøretøyet miste trekkeveie og skrense, eller til og med velte.

Vått, sandet og glatt underlag gjør det vanskeligere og mer risikabelt å svinge. Kjør i høy hastighet, forverrer det situasjonen ytterligere, så senk farten før du svinger.

I en skarp sving ved høy hastighet kan det innerste bakhjulet lette fra bakken. Dette innebærer ikke noen feil i konstruksjonen, og skjer med de fleste firehjuls kjøretøy, deriblant passasjerbiler. Dersom dette inntreffer, betyr det at du svinger for skarpt i forhold til farten du kjører med. **Kjør saktere.**

Bremse

Du bør alltid bremse før du kommer for nær en hindring. Dette gir deg ekstra tid til å stoppe eller svinge. Hvis du kjører på en hindring, kan dette ødelegge kjøretøyet og lasten. Enda viktigere – det kan skade deg og eventuelle passasjerer. Kjøretøyets bruttovekt påvirker din evne til å stoppe og/eller svinge. Tyngre belastning og tyngre last kan gjøre det vanskeligere å stoppe eller svinge med kjøretøyet. Jo tyngre lasten er, desto lengre tid tar det å stoppe

Bremsefunksjonen forandres også når det ikke er lasteplan eller annet tilleggsutstyr på kjøretøyet. Hvis du plutselig stopper, kan bakhjulene låses før fronthjulene, noe som kan påvirke kontrollen av kjøretøyet. Det er lurt å senke farten når kjøretøyet ikke har lasteplan eller tilleggsutstyr.

Gress og asfalt er glatt når det er vått. Det kan ta to til fire ganger så lang tid å stoppe på våt overflate som på tørr overflate.

Hvis du kjører gjennom vann som er dypt nok til at bremsene blir våte, vil de ikke fungere bra før de tørker igjen. Når du har kjørt i vann, bør du teste bremsene for å se om de virker ordentlig. Hvis de ikke virker, bør du kjøre sakte i første gir og trykke forsiktig på bremsepedalen. Dette tørker bremsene.

Ikke gir ned før du bremser på isete eller glatt overflate (vått gress) eller i en nedoverbakke, fordi motorbremsing kan føre til at du skrenser og mister kontrollen. Skift til et lavere gir før du kjører ned en bakke.

Velting

Kjøretøyet er utstyrt med en veltebeskyttelse, hoftestøtter, sikkerhetsbelter og passasjerhåndtak. Veltebeskyttelsen i kjøretøyet (ROPS) reduserer faren for alvorlig eller dødelig skade dersom det usannsynlige skulle skje at kjøretøyet velter. Systemet kan imidlertid ikke beskytte føreren mot enhver tenkelig skade.

En ødelagt veltebeskyttelse må skiftes ut, ikke repareres. Enhver endring i veltebeskyttelsen må godkjennes av produsenten.

Den beste måten å forhindre at bruksbiler skal bli involvert i ulykker på er gjennom kontinuerlig tilsyn med og opplæring av førerne, og gjennom alltid å være oppmerksom på hva som kjennetegner terrenget der du bruker kjøretøyet.

Den beste måten førere kan unngå å påføre seg selv eller andre alvorlige eller livsfarlige skader, er å gjøre seg kjent med hvordan kjøretøyet skal brukes på riktig måte, å være oppmerksom og å unngå handlemåter eller forhold som kan resultere i ulykker. Dersom kjøretøyet velter, vil faren for alvorlig eller dødelig skade reduseres dersom føreren bruker veltebeskyttelsen og sikkerhetsbelte og følger instruksene som følger med.

Bakker



Hvis du velter med kjøretøyet i en bakke, kan du pådra deg alvorlige personskader.

- **Bruk ikke kjøretøyet i bratte hellinger.**
- **Hvis motoren stanser eller du mister kontrollen i en bakke, må du aldri prøve å svinge med kjøretøyet.**
- **Rygg alltid rett ned en bakke i revers.**
- **Rygg aldri ned en bakke ved hjelp av bremsene.**
- **Kjør aldri på tvers av en bratt bakke. Kjør alltid rett opp eller rett ned.**
- **Unngå å svinge i en bakke.**
- **Ikke bruk clutchen som bremse, og ikke bråbrems. Plutselig hastighetsendring kan forårsake velting.**

Vær ekstra forsiktig når du kjører i bakker. Kjør aldri i bakker som er svært bratte. Det tar lengre tid å stoppe når du kjører i nedoverbakke enn på flat mark. Det farligere å svinge når du kjører opp eller ned en bakke enn å svinge på flat mark. Det er spesielt farlig å svinge i oppoverbakke, spesielt med bremsene på, og å svinge mens du kjører på tvers av en oppoverbakke. Selv med lav hastighet og uten last er det mulig å velte når du svinger i en bakke.

Senk farten og skift til et lavere gir før du kjører opp eller ned en bakke. Hvis du må svinge i en bakke, må du gjøre det så sakte og forsiktig som mulig. Foreta aldri skarpe eller raske svinger i en bakke.

Hvis du står fast eller begynner å miste kontroll mens du kjører oppover en bratt bakke, må du raskt bruke bremsene, sette giret i fri, starte motoren på nytt og sette giret i revers. Går kjøretøyet på tomgang, vil motoren og transakselen hjelpe bremsene med å holde kontroll på kjøretøyet i hellinger, og gjøre det lettere og sikrere for deg å rygge ned bakken.

Reduser belastningsvekten hvis bakken er bratt eller hvis lasten har et høyt tyngdepunkt. Fest all last, husk at den kan bevege seg.

Merk: Kjøretøyet fungerer glimrende i bratte bakker. Utjevningssperren gir den enda bedre klatreegenskaper. Klatreegenskapene kan forbedres ved å plassere mer last bak i kjøretøyet på følgende måte:

- Plasser mer last på lasteplanet, og sikre at den er godt festet.
- Monter hjulvekter på bakhjulene.
- Legg til flytende ballast (kalsiumklorid) på bakhjulene.
- Trekkegenskapene øker uten passasjer i forsetet.

Laste/lesse

Vekten og stillingen til lasten og passasjerer kan forandre kjøretøyets tyngdepunkt og påvirke håndteringen av kjøretøyet. For å unngå at kontrolltap fører til personskader, må du følge disse retningslinjene.

Ikke bær last som overgår belastningsgrensen som står på kjøretøyets vektmerke.



Lasteplanet vil alltid senkes når tippespaken er trykket ned, selv når motoren er av. Selv om du slår av motoren, vil det *IKKE* låse lasteplanet. Sett alltid støttepilaren på den utstrakte løftesynderen dersom du ikke har tenkt å senke det umiddelbart. Dette holder lasteplanet oppe.

Kjøretøyet kan brukes med en rekke ulike kombinasjoner av lasteplan og vedheng. Muligheten for å kombinere disse gir maksimal kapasitet og allsidighet. Lasteplanet er 140 cm bredt og 165 cm langt og kan ta last på inntil 1360 kg, dersom den er fordelt jevnt utover planet.

Ulike typer last varierer med hensyn til hvordan de spres utover. Sand spres jevnt og forholdsvis lavt. Andre ting, som murstein, gjødsel eller tømmerstokker, stables høyere.

Høyden og vekten på lasten har mye å si for hvor stor sjanse det er for at kjøretøyet skal velte. Jo høyere lasten er stablet, jo større er sjansen for at kjøretøyet velter. Det er mulig du vil oppdage at en last på 1360 kg gir en stabel som er for høy med tanke på sikker drift. Hvis du reduserer totalvekten, kan du redusere risikoen for å velte. Det samme gjelder når du fordeler lasten så lavt som mulig.

Hvis all lasten er på én side, er det mer sannsynlig at kjøretøyet vil velte. Denne faren er spesielt reell hvis lasten er på utsiden av svingen.

Plasser aldri tung last bak bakakselen. Hvis lasten plasseres så langt bak at den er bak bakakselen, reduseres

vekten på fronthjulene, noe som reduserer styretrekket. Hvis lasten er så langt bak, kan fronthjulene til og med løfte seg fra bakken når kjøretøyet støter på humper eller kjører i motbakke. Dette gjør det umulig å styre, og kjøretøyet kan velte.

Du bør alltid spre lasten jevnt utover fra side til side og foran og bak.

Hvis lasten ikke er sikret, eller du transporterer væske i en stor beholder, som en spreder, kan lasten bli ustø. Forflytning av last skjer som regel når kjøretøyet svinger, kjører opp eller ned bakker, plutselig endrer hastighet eller kjører i kupert terreng. Ustø last kan føre til at kjøretøyet velter. Fest alltid lasten godt, slik at den ikke beveger seg. Dump aldri lasten mens kjøretøyet står sidelengs i en bakke.

Tung last øker bremseavstanden og reduserer muligheten til å svinge raskt uten å velte.

Den bakre lasteplassen er kun beregnet for last, ikke passasjerer.

Bruke utjevningssperren

Utjevningssperren øker kjøretøyets trekkraft ved å låse bakhjulene slik at ingen av hjulene glipper. Dette er til hjelp når du trekker tung last på vått gress eller glatt overflate, i motbakker og på sand. Du må imidlertid være klar over at denne ekstra trekkraften ikke kan garantere deg vedvarende sikkerhet. Den kan ikke fungere som erstatning for en sikker drift av kjøretøyet i bratte bakker og med tung last (se ovenfor).

Utjevningssperren gjør at bakhjulene går rundt i samme hastighet. Bruk av utjevningssperre kan gjøre det noe vanskeligere å foreta skarpe svinger, og kan slite på gresset. Ikke bruk utjevningssperren uten at det er nødvendig, og kun ved lav hastighet og i første eller annet gir.



Hvis du velter med kjøretøyet i en bakke, kan du pådra deg alvorlige personskader.

- Den ekstra trekraften som utjevningssperren gir, kan lokke deg inn i farlige situasjoner, som for eksempel å kjøre opp bakker som er for bratte til at du kan svinge i dem. Vis ekstra varsomhet når du kjører med utjevningssperren på, særlig i bratte bakker.
- Dersom utjevningssperren er på når du gjør en skarp sving i høy hastighet, og det innerste bakhjulet letter fra bakken, kan du miste kontrollen. Dette kan føre til at kjøretøyet skrenser. Du kan kun bruke utjevningssperren ved lave hastigheter.

Firehjulsdrift (Kun modeller med firehjulsdrift)

Dette kjøretøyet firehjulsdrift kobles inn automatisk og trenger ikke aktiveres av føreren. Forhjulsdriften kobles ikke inn (ikke noe strøm tilføres forhjulene) før bakhjulene begynner å miste trekraft. Når toveisclutchen registrerer at bakhjulene mister feste, kobler den inn firehjulsdrift og forsyner forhjulene med strøm. Forhjulsdriftssystemet fortsetter å forsyne forhjulene med strøm helt til bakhjulene har nok trekraft til å bevege kjøretøyet og ikke mister festet. Når dette skjer, opphører strømtilførselen til forhjulene, og kjøretøyet fungerer som om det var tohjulsdrevet. Firehjulsdriften fungerer både i forover og i revers. Når du svinger, kan imidlertid bakhjulene miste noe feste før forhjulene får tilført strøm.



Hvis du velter med kjøretøyet i en bakke, kan du pådra deg alvorlige personskader.

Den ekstra trekraften som firehjulsstyringen gir, kan lokke deg inn i farlige situasjoner, som for eksempel å kjøre opp bakker som er for bratte til at du kan svinge i dem. Vær forsiktig når du kjører, særlig i bratte bakker.

Transportere kjøretøyet

Bruk en tilhenger når du skal transportere kjøretøyet over lange strekninger. Påse på at kjøretøyet er festet til

tilhengeren. Se Figur 28 og Figur 29 for informasjon om festepunktene.

Viktig: Tilhengere som veier over 680 kg skal utstyres med tilhengerbremseser.

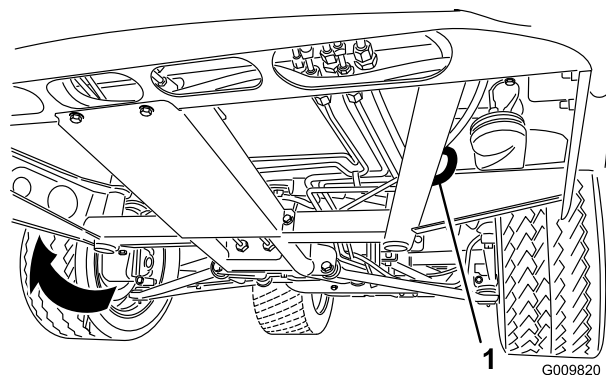

Figur 28

1. Øyehull i ramme (hver side)

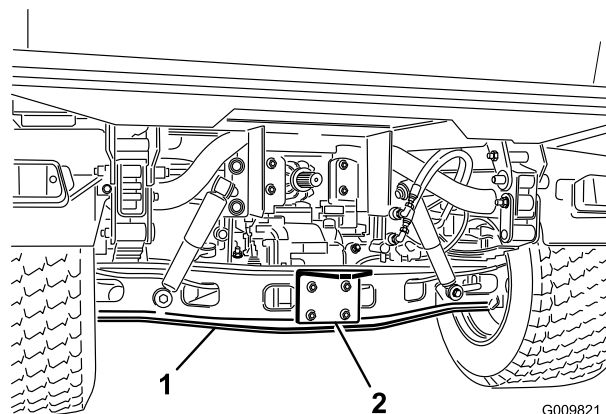

Figur 29

1. Aksel
2. Koblingsplate

Taue kjøretøyet

I nødstilfeller kan kjøretøyet taues over korte avstander. Toro anbefaler imidlertid ikke å bruke dette som standardprosedyre.



Hvis du tauer i høy hastighet, kan kjøretøyet miste styringskontrollen. Ikke tau kjøretøyet i hastigheter som er raskere enn 8 km/t.

Det må to personer til for å taue kjøretøyet. Fest et tau til hullene i frontrammen. Sett girspaken i fri, og frigjør parkeringsbremsen. Dersom du må flytte maskinen over en lengre avstand, bør den transporteres på en lastebil eller tilhenger.

Merk: Servostyringen vil ikke fungere, noe som gjør det vanskeligere og tyngre å styre.

Taue en tilhenger med kjøretøyet

Workman er i stand til å dra tilhengere og vedheng som veier mer enn kjøretøyet selv.

Workman har flere typer koblinger, avhengig av bruken. Kontakt din autoriserte Toro-distributør for detaljert informasjon.

Dersom den er utstyrt med en trekkobling som er boltet til bakre akselrør, kan din Workman slepe tilhengere eller vedheng med en brutto tilhengervekt på inntil 1587 kg. Plasser alltid 60 % av lastevekten foran på tilhengeren. Dermed er ca. 10 % (maks. 272 kg) av tilhengerens bruttovekt på kjøretøyet trekkobling.

Det er påbudt med tilhengerbremsers dersom en tilhenger på over 680 kg trekkes av et Workman-kjøretøy.

Når du transporterer last eller trekker en tilhenger (eller vedheng), må du ikke overbelaste kjøretøyet eller tilhengeren. Overbelastning kan gi dårlig ytelse eller skade bremsene, akselen, motoren, transakselen, styringen, opphenget, karosseristrukturen eller dekkene.

Viktig: For å redusere muligheten for transmisjonsskader, bør du bruke lav hastighetsinnstilling.

Når du trekker femtehjulsvedheng, som fairwayluftingsapparater, må du alltid montere hjulbjelken som følger med i femtehjulsettet, for å forhindre forhjulene i å løftes fra bakken dersom vedhenget plutselig stopper opp.

Kontroll for hydraulikk

Hydraulikkspaken gir hydraulisk kraft fra pumpen når kjøretøyet er i gang. Kraften kan brukes gjennom hurtigkoblingene bak på kjøretøyet.

Viktig: Hvis flere kjøretøyer bruker samme tilbehør, kan det forekomme krysskontaminering av girolje. Skift girolje oftere.

Stillinger for styrespaken

- Stillingen Av

Dette er den normale stillingen til styreventilen når den ikke er i bruk. I denne stillingen er inngangene til styreventilen blokkert, og all last vil holdes av kontrollventilene i begge retninger.

- Heve (hurtigkoblingens A-innstilling)

Denne stillingen brukes ved løfting av lasteplanet eller vedhenget på bakre kobling eller til å øve trykk på hurtigkobling A. Dette tillater også at olje fra hurtigkobling B strømmer tilbake til ventilen, og deretter til beholderen. Denne stillingen er kun midlertidig. Når håndtaket slippes, vender det tilbake til den midtre av-stillingen.

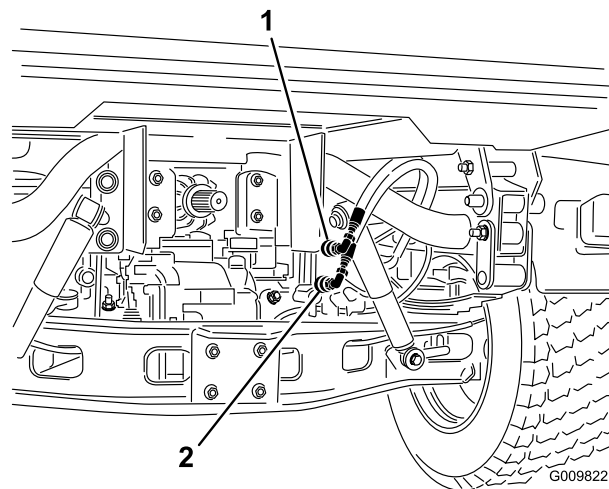

Figur 30

1. Hurtigkoblingsstilling A 2. Hurtigkoblingsstilling B

- Senke (hurtigkoblingens B-innstilling)

Denne stillingen brukes ved senking av lasteplanet eller vedhenget på bakre kobling eller til å øve trykk på hurtigkobling B. Dette tillater også at olje fra hurtigkobling A strømmer tilbake til ventilen, og deretter til beholderen. Denne stillingen er kun midlertidig. Når håndtaket slippes, vender det tilbake til den midtre av-stillingen. Ved å holde styrespaken et øyeblikk i denne stillingen for deretter å slippe den, sørger du for at det flyter olje til hurtigkobling B, som trykker ned bakre kobling. Når den slippes, vil den opprettholde kraften som koblingen trykkes ned med.

Viktig: Dersom den brukes med en hydraulisk sylinder, vil det å holde styrespaken i lav stilling føre til at oljestrømmen går over avlastningsventilen, noe som kan skade hydraulikksystemet.

- Stillingen på

Denne stillingen er lik Senke (hurtigkoblingens B-stilling). Det fører også olje til hurtigkoblingen B, bortsett fra at håndtaket holdes fast i denne stillingen ved hjelp av en låsespak i kontrollpanelet. Dette lar oljen strømme jevnt og kontinuerlig til utstyr som går på hydraulikkmotor. Denne stillingen må kun brukes på vedheng som er utstyrt med hydraulikkmotor.

Viktig: Dersom de brukes med en hydraulisk sylinder eller uten vedheng, vil stillingen På føre til at oljestrømmen går over en avlastningsventil, noe som kan skade hydraulikksystemet. Bare bruk denne stillingen midlertidig eller med en motor festet på.

Viktig: Kontroller nivået til den hydrauliske oljen etter at tilbehør er blitt påmontert. Kontroller hvordan tilbehøret fungerer ved å aktivere det flere ganger for å renske systemet for luft. Deretter kontrollerer du nivået til hydraulikkoljen. Tilbehørssylindere kan ha en svak effekt på oljenivået til transakselen. Bruker du kjøretøyet med lavt oljenivå, kan du skade pumpen, hydraulikkspaken, servostyringen og transakselen.



Hydraulisk væske som siver ut under trykk, kan trenge gjennom huden og forårsake alvorlige skader. Vis forsiktighet når du kobler til eller fra de hydrauliske hurtigkoblingene. Stans motoren, aktiver parkeringsbremsen, senk tilbehøret og sett hydraulikkspakeventilen i flytestilling før du aktiverer eller deaktiverer hurtigkoblinger. Dette letter på det hydrauliske trykket.

Koble til hurtigkoblingene

Viktig: Rengjør hurtigkoblingene før du kobler dem til. Skitne koblinger kan føre til forurensning i hydraulikksystemet

1. Trekk tilbake låseringen på koblingen.
2. Sett slangenippelen inn i koblingen helt til den smekker på plass.

Merk: Når du fester utstyr til hurtigkoblingene, avgjør hvilken side som trenger trykk, og fest så den slangen til hurtigkobling B som kommer til å ha trykk når kontrollspaken er skjøvet forover eller låst i på-stilling.

Koble fra hurtigkoblingene

Merk: Med både kjøretøyet og tilbehøret slått av, flytt løftespaken frem og tilbake for å fjerne trykket i systemet og gjøre det lettere å koble fra hurtigkoblingene.

1. Trekk tilbake låseringen på koblingen.
2. Trekk slangen bestemt ut av koblingen.

Viktig: Rengjør, og sett støvplugg og støvdeksler på endene til hurtigkoblingene når de ikke er i bruk.

Feilsøking for hydraulikkspake

- Vanskeligheter med å koble til eller koble fra hurtigkoblingene.
Trykket er ikke utløst (hurtigkobling under trykk).
- Tung servostyring
 - Nivået til den hydrauliske oljen er lavt
 - Den hydrauliske oljen er varm
 - Pumpen virker ikke
- Hydraulikklekkasje
 - Løse beslag
 - Beslag mangler O-ring
- Festet fungerer ikke
 - Hurtigkoblinger er ikke helt tilkoblet
 - Hurtigkoblingene er byttet om
- Hvining
 - Hydraulikkspakeventil i på-sperrestillingen får den hydrauliske oljen til å strømme over avlastningsventilen
 - Løse remmer
- Motoren starter ikke.

Den hydrauliske spaken er låst i fremoverstilling

Vedlikehold

Angi hva som er høyre og venstre side på maskinen ved å stå i normal arbeidsstilling.



Kun kvalifisert og autorisert personell skal utføre vedlikehold, reparasjon, justeringer og kontroller på kjøretøyet.

Unngå brannfarer og ha brannvernsutstyr tilgjengelig i nærheten. Bruk aldri åpen ild for å kontrollere lekkasje i drivstoff, batterielektrolytter eller kjøleanlegg. Ikke bruk åpne beholdere med drivstoff eller brennbar rengjøringsvæske for å rengjøre maskindeler.



Dersom du lar nøkkelen stå i tenningsbryteren, kan noen starte motoren uten at det er tilsiktet, noe som kan påføre deg eller andre personer alvorlige skader.

Fjern nøkkelen fra tenningen før du begynner med vedlikeholdsarbeid.

Anbefalt vedlikeholdsplan

Vedlikeholdsintervall	Vedlikeholdsprosedyre
Etter de 2 første timene	<ul style="list-style-type: none">• Stram for- og bakhjulenes hakemuttere med en momentnøkkel.
Etter de 8 første timene	<ul style="list-style-type: none">• Kontroller generatorremmens tilstand og stramming.
Etter de 10 første timene	<ul style="list-style-type: none">• Stram for- og bakhjulenes hakemuttere med en momentnøkkel.• Kontroller justering av girkablene.• Kontroller justering av parkeringsbremsen.• Skift ut det hydrauliske filteret.• Skifte filter for hydraulikkolje med høy strømning (kun TC-modeller)
Etter de 50 første timene	<ul style="list-style-type: none">• Skift motorolje og oljefilteret.
For hver bruk eller daglig	<ul style="list-style-type: none">• Kontroller drivstoffnivået.• Kontroller kjølemiddelnivået.• Kontroller transaksel-/hydraulikkolje.• Kontroller nivået på hydraulikkvæsken med høy strømning (kun TC-modeller).• Kontroller trykket i dekkene.• Kontroller nivået på bremsevæsken.• Kontroller driften til sperrebrytersystemet.• Fjern rusk fra motorområdet og radiatoren. (Rengjør dem oftere under skitne forhold.)
Hver 50. driftstime	<ul style="list-style-type: none">• Kontroller væsknivået i batteriet. (Hver 30. dag hvis på lager.)• Kontroller koblingene til batteriledningene.
Hver 100. driftstime	<ul style="list-style-type: none">• Kontroller differensialoljenivået foran (kun modeller med firehjulsdrift).• Smør alle lagre og hylser. (Smør oftere ved arbeid med stor belastning)• Kontroller tilstanden på dekkene.
Hver 150. driftstime	<ul style="list-style-type: none">• Skift motorolje og oljefilteret.

Vedlikeholdsintervall	Vedlikeholdsprosedyre
Hver 200. driftstime	<ul style="list-style-type: none"> • Stram for- og bakhjulenes hakemuttere med en momentnøkkel • Skift luftfilteret. (Oftere under skitne og støvete forhold.) • Undersøk det homokinetiske leddet for sprekker, hull eller løse klemmer. • Kontrollere justering av girkablene. • Kontrollere justering av kabelen for høy/lav hastighetsinnstilling. • Kontrollere justering av differensialspærrekabelen. • Kontrollere justering av parkeringsbremsen. • Kontrollere justering av bremsepedalen. • Kontroller generatorremmens tilstand og stramming. • Kontrollere justering av clutchpedalen. • Kontroller drifts- og parkeringsbremsen.
Hver 400. driftstime	<ul style="list-style-type: none"> • Kontroller eller bytt ut tennpluggene. • Bytt ut drivstoffilteret. • Kontroller drivstoffslangene og -koblingene. • Kontroller at forhjulene er rettet inn i forhold til hverandre. • Se etter om bremseskoene er slitt.
Hver 800. driftstime	<ul style="list-style-type: none"> • Skifte differensialolje foran • Skift hydraulikkoljen og rens sugefilteret. • Skift ut det hydrauliske filteret. • Skifte hydraulikkolje med høy strømnig (kun TC-modeller) • Skifte filter for hydraulikkolje med høy strømnig (kun TC-modeller)
Hver 1000. driftstime	<ul style="list-style-type: none"> • Skift bremsevæsken. • Tøm/spyl drivstofftanken • Spyl/skift væske i kjølesystemet.
Årlig	<ul style="list-style-type: none"> • Utfør alle årlige vedlikeholdsprosedyrer som beskrevet i Brukerhåndboken for motoren.

Tabell for serviceintervaller

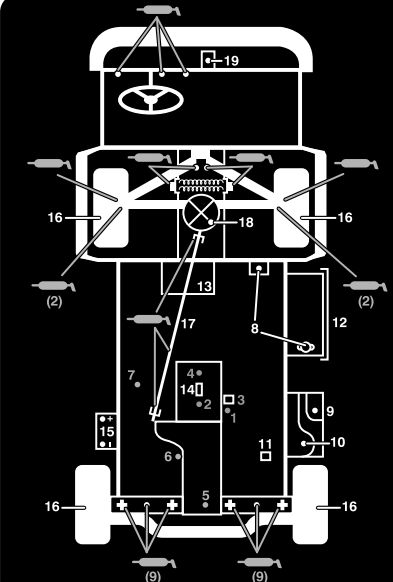

WORKMAN QUICK REFERENCE AID

CHECK/SERVICE

1. ENGINE OIL DIP STICK
2. ENGINE OIL DRAIN
3. ENGINE OIL FILTER
4. ENGINE OIL FILL
5. HYDRAULIC OIL DIP STICK
6. HYDRAULIC OIL STRAINER
7. HYDRAULIC OIL FILTER
8. COOLANT FILL
9. FUEL
10. FUEL PUMP/FILTER (EFI ONLY)
11. FUEL FILTER/WATER SEPARATOR (AC GAS & DIESEL)
12. RADIATOR SCREEN
13. AIR FILTER (LCG & DIESEL)
14. AIR FILTER (AC GAS ONLY)
15. BATTERY
16. TIRE PRESSURE -
32 PSI MAX FRONT, 18 PSI MAX REAR
17. 4WD SHAFT (4WD ONLY)
18. FRONT DIFFERENTIAL FILL (4WD ONLY)
19. BRAKE FLUID

← GREASE POINTS (100 HRS)

FLUID SPECIFICATIONS/CHANGE INTERVALS

SEE OPERATOR'S MANUAL FOR INITIAL CHANGES	FLUID TYPE	CAPACITY		CHANGE INTERVALS		
		L	QT	FLUID	FILTER	
ENGINE OIL LCG ONLY	SEE MANUAL	3.3	3.5	200 HRS.	200 HRS.	
ENGINE OIL LCD ONLY		3.3	3.5	150 HRS.	150 HRS.	
ENGINE OIL AC ONLY		1.9	2	100 HRS.	100 HRS.	
TRANS/HYDRAULIC OIL	DEXRON III ATF	7.1	7.5	800 HRS.	800 HRS.	
AIR CLEANER	CLEAN EVERY 50 HRS.				200 HRS.	
FUEL	SEE MANUAL	24.6	6.5 GAL	---	400 HRS.	
FUEL PUMP	---	---	---	---	400 HRS.	
COOLANT 50/50 ETHYLENE GLYCOL WATER	---	3.5	3.7	1200 HRS.	---	
TRANS AXLE STRAINER	---	---	---	CLEAN	800 HRS.	
DIFFERENTIAL OIL	MOBILE 424	0.25	0.26	800 HRS.	---	

FOR HEAVY DUTY OPERATION, MAINTENANCE SHOULD BE PERFORMED TWICE AS FREQUENTLY.

Figur 31

Høybelastningsbruk

Viktig: Hvis kjøretøyet utsettes for noen av forholdene som nevnes nedenfor, bør du utføre vedlikehold dobbelt så ofte:

- Ørkenbruk
- Bruk i kaldt klima (under 0 °C)
- Taue tilhenger
- Hyppig bruk på støvete veier
- Anleggsarbeid
- Etter langvarig bruk i søle, sand, vann eller andre skitne forhold må du kontrollere og rengjøre bremsene så fort som mulig. Dette vil forhindre slpende materiale i å påføre bremsene økt slitasje.

Forberedelse for vedlikehold

Mange av emnene som omfattes av dette kapitlet om vedlikehold, har å gjøre med heving og senking av lasteplanet. Hvis ikke du passer på å overholde følgende forholdsregler, kan resultatet bli alvorlig eller dødelig skade.



Før du overhaler eller justerer maskinen, stopper du motoren, aktiverer parkeringsbremsen og tar nøkkelen ut av tenningen. Fjern eventuell last fra planet eller annet tilbehør før du jobber under et hevet plan. Jobb aldri under et hevet lasteplan uten å plassere støttepilarer på en helt utstrakt sylinderstang.

Bruke støttepilar for understell

Viktig: Du må alltid montere eller fjerne støttepilaren fra utsiden av lasteplanet.

1. Hev planet helt til løftesylinerne er helt utstrakte.
2. Fjern støtten til planet fra lagringsbrakettene på baksiden av veltebøylepanelet (Figur 32).

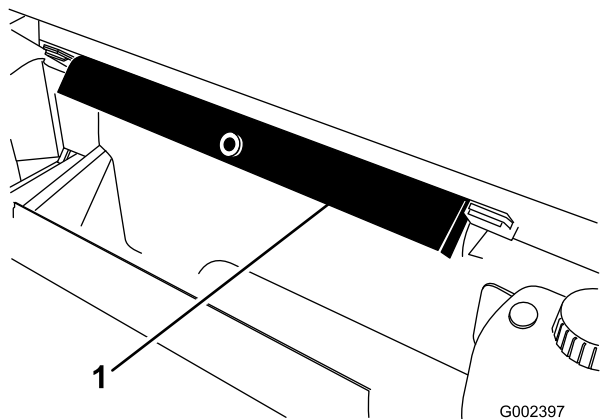

Figur 32

1. Støttepilar for lasteplan

3. Skyv støttepilaren for lasteplanet på sylinderstangen. Påse at pilarendene hviler på enden av sylindrerløpet og sylinderstangen (Figur 33).

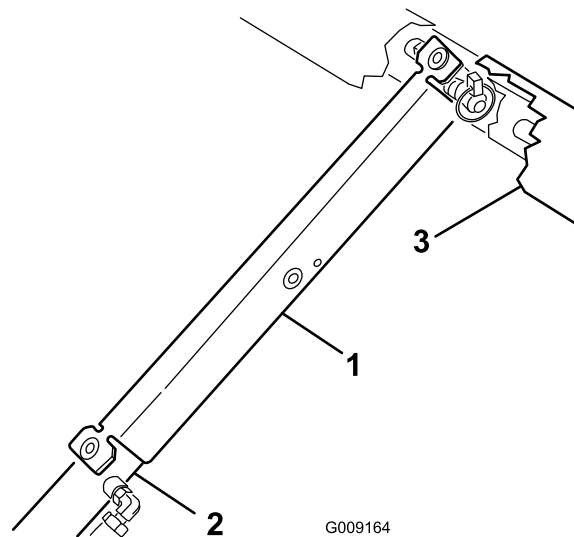

Figur 33

1. Støttepilar for lasteplan
2. Sylindrerløp
3. Plan

4. Når du er ferdig, fjern støttepilaren for lasteplanet fra sylinderen og sett den inn i brakettene bak på veltebøylepanelet.



Ikke forsøk å senke lasteplanet med støttepilaren på sylinderen.

Fjerne fullt plan

1. Start motoren. Bruk den hydrauliske løftespaken til å senke planet slik at sylindrene sitter løst i slissene. Utløs løftespaken og slå av motoren.
2. Fjern orepinnen fra den ytre enden av splittpinnene (Figur 34) på sylindrestaget.

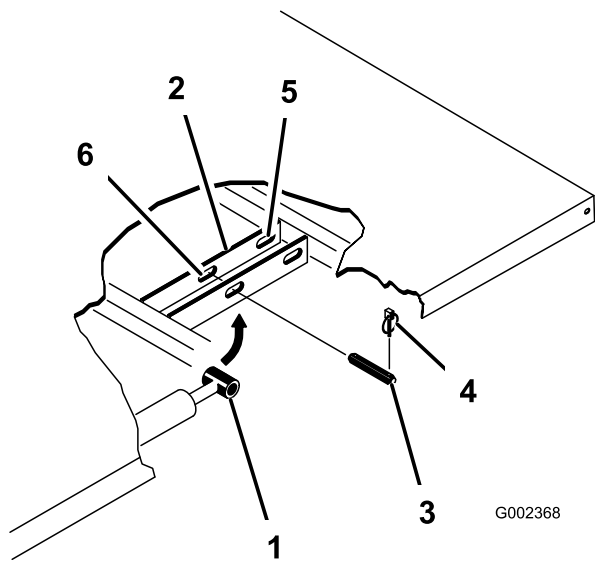

Figur 34

- | | |
|------------------------|----------------------------|
| 1. Planmonteringsplate | 4. Ringstift |
| 2. Sylinderstagende | 5. Bakre spor (fullt plan) |
| 3. Splittpinne | 6. Fremre spor (2/3 plan) |

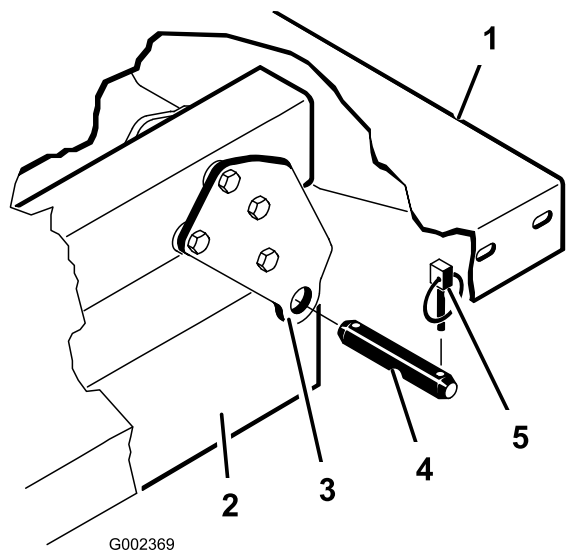

Figur 35

- | | |
|-----------------------------------|----------------|
| 1. Bakre venstre hjørne på planet | 4. Splittpinne |
| 2. Kjøretøyramme | 5. Ringstift |
| 3. Hengselplate | |

- Fjern splittpinnene som fester sylinderstaget til planmonteringsplatene, ved å skyve pinnene innover (Figur 35).
- Fjern orepinnene og splittpinnene som fester svingbrakettene til rammen (Figur 35).
- Løft planet av kjøretøyet.



Hele planet veier omtrent 147,5 kg, så forsøk aldri å montere eller fjerne planet på egenhånd. Bruk en kran eller få hjelp fra to eller tre personer.

- Oppbevar sylindrene i festeklammer. Aktiver låsespaken til den hydrauliske løftmekanismen på kjøretøyet, slik at ikke løftesyndrene forlenges ved et uhell.

Montere fullt plan

Merk: Dersom plansidene skal monteres på flatt plan, er det enklest å montere dem før planet monteres på kjøretøyet.

Merk: Påse at de bakre dreieplatene er boltet til planrammen/-kanalen slik at den laveste enden vipper bakover (Figur 35).

!
Hele planet veier omtrent 147,5 kg, så forsøk aldri å montere eller fjerne planet på egenhånd. Bruk en kran eller få hjelp fra to eller tre personer.

Merk: Påse at avstandsbrakettene og slitasjeblokkene (Figur 36) er montert med låsebolthodene plassert på innsiden av maskinen.

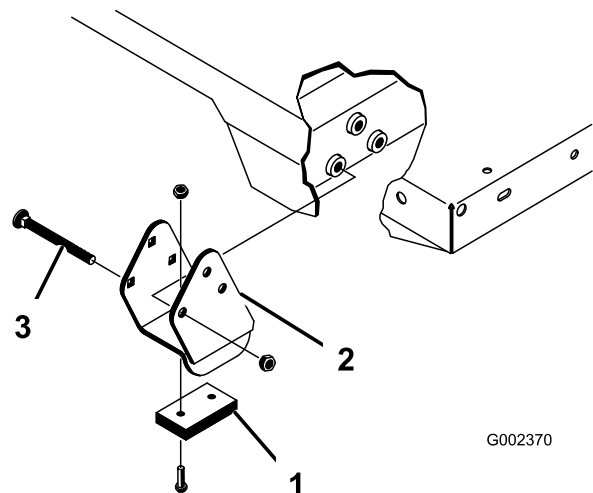

Figur 36

- | | |
|--------------------|--------------|
| 1. Avstandsbrakett | 3. Låseskrue |
| 2. Slitasjeblokk | |

- Påse at løftesyndlerne er trukket helt tilbake.

2. Sett planet forsiktig opp på kjøretøyets ramme. Hullene i den bakre hengselplaten skal være på linje med hullene i den bakre rammekanalen. Monter to splittpinner og ringstifter (Figur 35).
3. Sørg for at planet er senket, og fest så hver sylinderstangende til korresponderende slisse i planets monteringsplater med én splittpinne og én ringstift. Før inn splittpinnen fra utsiden av planet med ringstiften mot utsiden (Figur 35). De bakre slissene er for montering av fullt plan, og de fremre slissene er for montering av 2/3-plan.

Merk: Det kan være nødvendig å starte motoren for å forlenge eller trekke tilbake sylindrene så de er på linje med hullene. **Pass på fingrene!**

Merk: Den ubrukte slissen kan plugges igjen med en bolt og en mutter for å unngå monteringsfeil.

4. Start motoren og aktiver den hydrauliske løftespaken for å løfte planet. Utløs løftespaken og slå av motoren. Monter støttepilarene til lasteplanet, for å forhindre at planet senkes ved et uhell. Se Bruke støttepilar for understell.
5. Monter ringstiftene på innsiden av splittpinnene.

Merk: Dersom automatiske utløseren for baklemmen er montert på planet, pass da på at det fremre kuleleddet for dumping er plassert på innsiden av venstre splittpinne før ringstiften monteres.

Jekke opp kjøretøyet



Et kjøretøy som står på jekk er ustabil og kan skli av jekken og skade personer som ligger under det.

- Ikke start kjøretøyer når det står på en jekk.
 - Ta alltid nøkkelen ut av bryteren før du går ut av kjøretøyet.
 - Blokker dekkene når kjøretøyet står på en jekk.
- Ikke start motoren mens kjøretøyet er jekket opp. Vibrasjoner fra motoren eller hjulbevegelser kan føre til at kjøretøyet sklir av jekken.
 - Ikke jobb under kjøretøyet uten at du har jekkestøtter som ekstra støtte. Kjøretøyet kan gli av jekken, og skade den som er under.

- Når kjøretøyets front jekkes opp, skal man alltid plassere en treblokk på 51 x 102 mm (eller tilsvarende materiale) mellom jekken og kjøretøyets ramme.
- Jekkpunktet foran på kjøretøyet er under midten av den fremre rammestøtten (Figur 37), og bak er det under akselen (Figur 38).

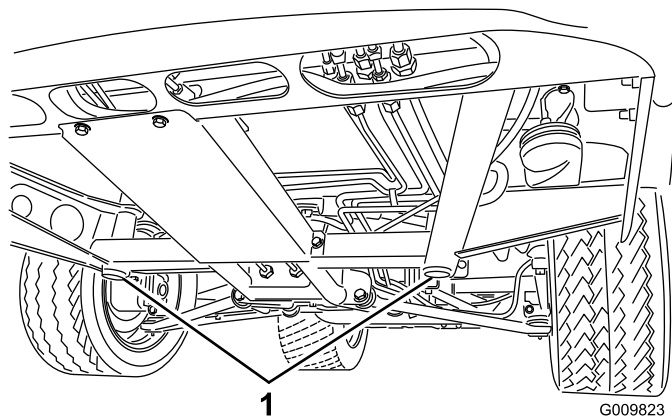

Figur 37

1. Jekkpunkter foran

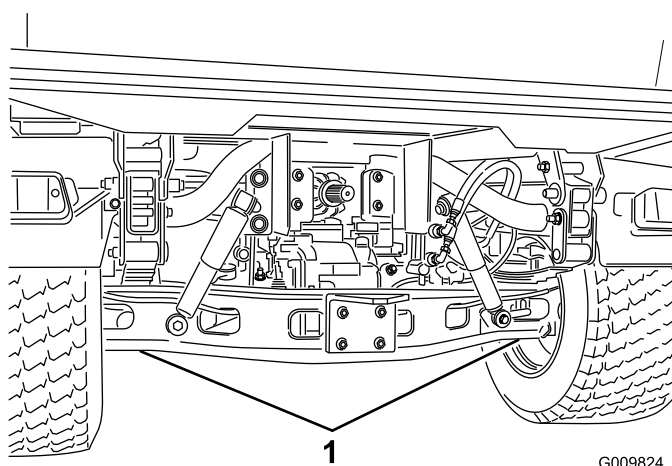

Figur 38

1. Jekkpunkter bak

Fjerne panseret

1. Hold i panseret i frontlysåpningene mens du løfter opp panseret for å frigjøre nedre monteringsstapper fra sporene på rammen (Figur 39).

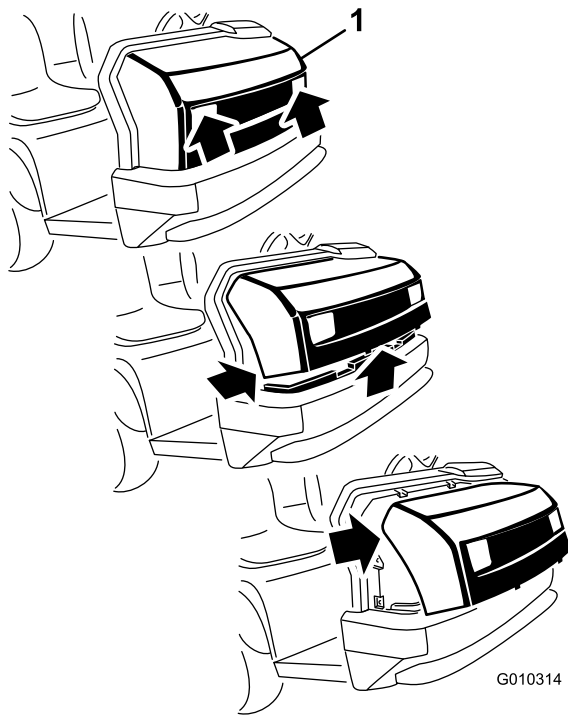

Figur 39

1. Panser

2. Sving bunnen av panseret oppover til de øvre monteringsstappene kan trekkes ut av sporene på rammen (Figur 39).
 3. Sving toppen av panseret fremover og koble fra ledningskontaktene fra frontlysene (Figur 39).
 4. Fjern panseret.
- Slik monterer du panseret:
1. Koble til lysene.
 2. Før de øvre monteringsstappene inn i sporene på rammen.
 3. Før de nedre monteringsstappene inn i sporene på rammen.
 4. Påse at panseret er helt engasjert i sporene på toppen, sidene og bunnen.

Smøring

Smøre lagre og hylser

Serviceintervall: Hver 100. driftstime (Smør oftere ved arbeid med stor belastning)

Maskinen har smørenipler som må smøres regelmessig med litumbasert smørefett nr. 2 til vanlig bruk.

Plassering av og antall smørenipler er som følger:

- Kuleledd (4), parallellstag (2), monteringsknekter (2) og styresylinder (2) (Figur 40)
- Fjærtårn (2) (Figur 41)
- Clutch (1), gass (1), bremse (1) (Figur 42)
- Løftearm (1) (Figur 43)
- U-ledd (18) og drivaksel for firehjulstrekk (3) (Figur 44)

Viktig: Når du oljer korsene til drivaksel, universalaksel og lager, må du pumpe smørefett helt til det tyter ut av alle fire koppene på hvert kors.

1. Tørk av hver smørenippel slik at fremmedlegemer ikke kan komme inn i lagrene eller hylsene.
2. Pump smørefett inn i hvert lager eller hylse.
3. Tørk av overflødig fett.

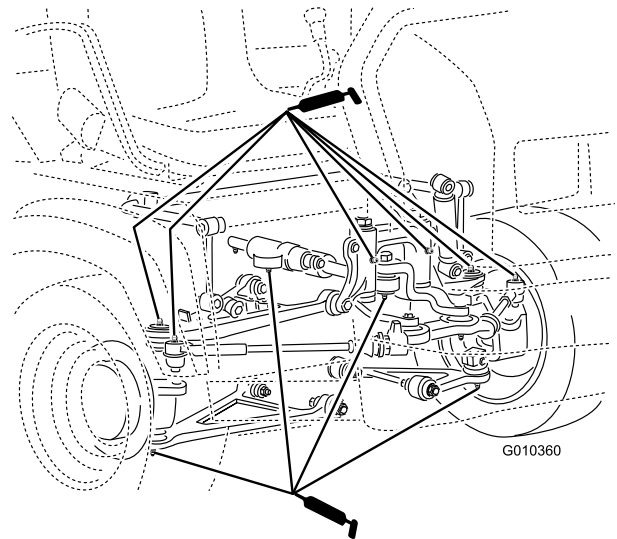

Figur 40

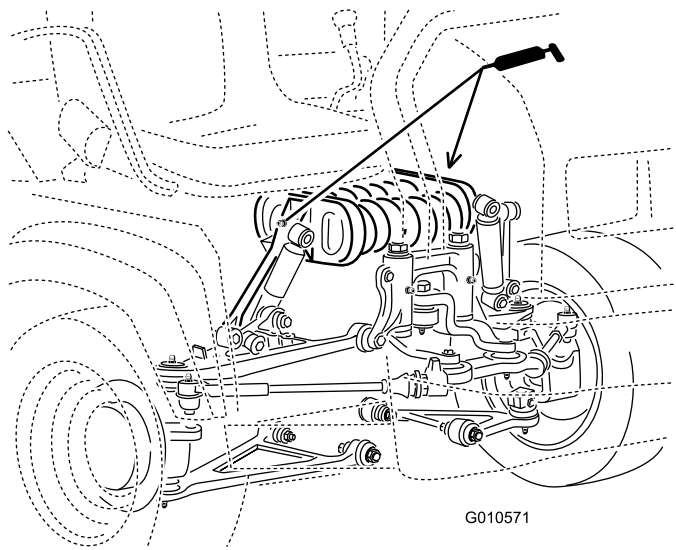

Figur 41

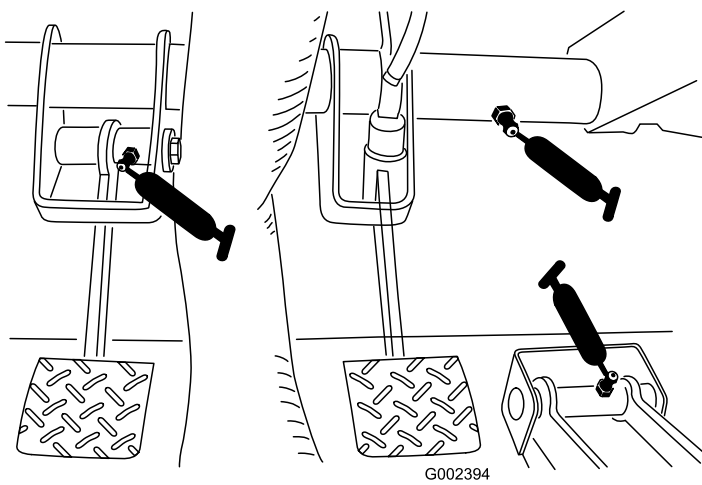

Figur 42

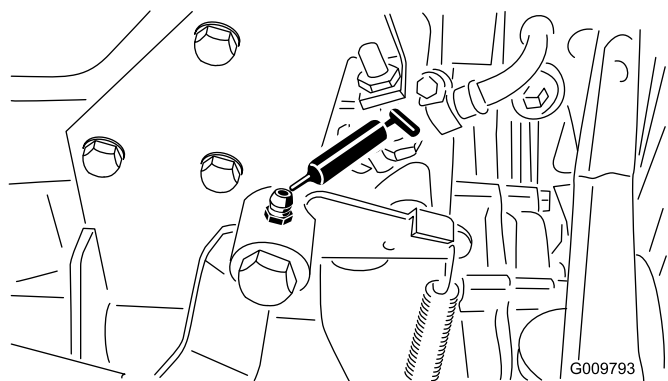

Figur 43

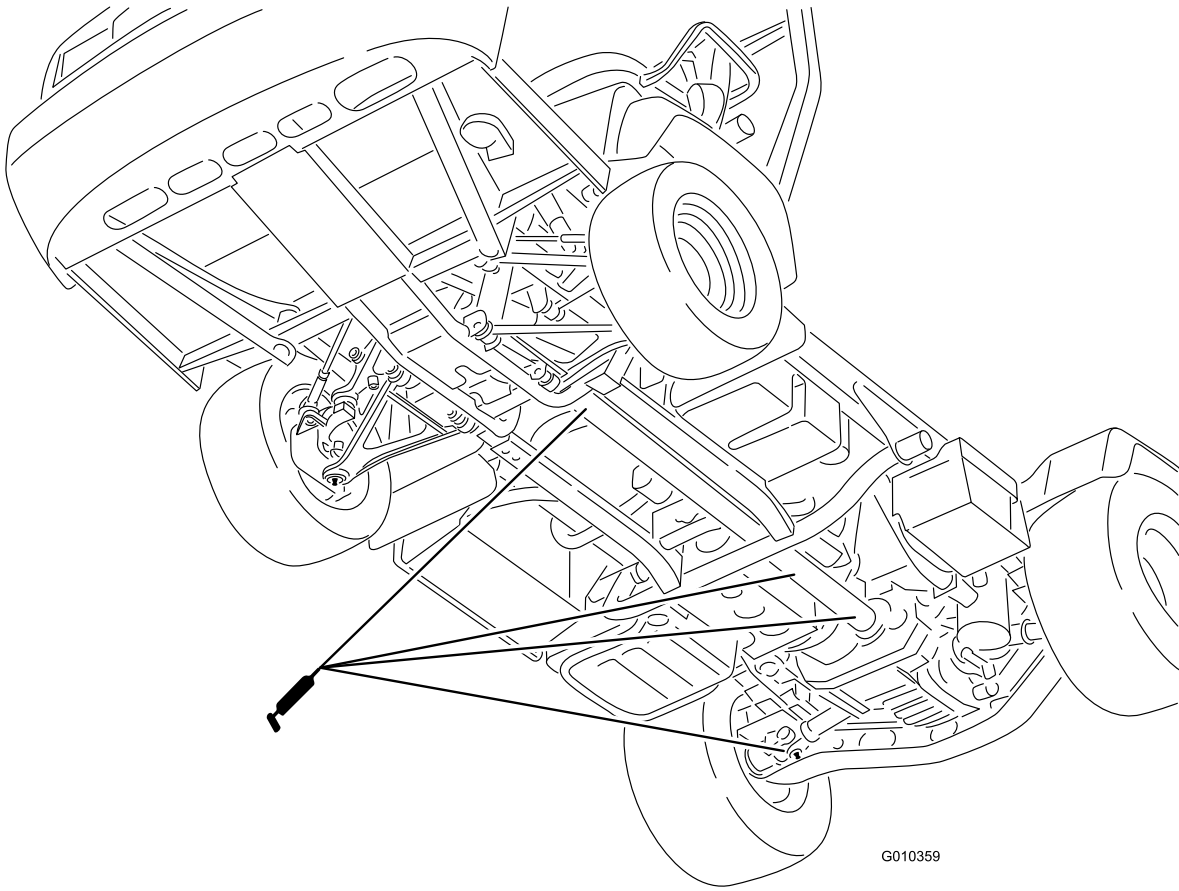

G010359

Figur 44

Vedlikehold av motor

Overhale luftrenseren

Serviceintervall: Hver 200. driftstime—Skift luftfilteret. (Oftere under skitne og støvete forhold.)

Undersøk luftrenseren og slangene med jevne mellomrom for å oppnå høyest mulig motorbeskyttelse og lengst mulig brukstid. Kontroller om luftrenserkroppen er skadet, noe som kan forårsake en luftlekkasje. Skift en ødelagt luftrenser.

Inspiser og skift luftrenserfilteret som beskrevet i følgende prosedyre:

1. Trekk låsen utover, og dreii luftrenserdekslet mot klokken.

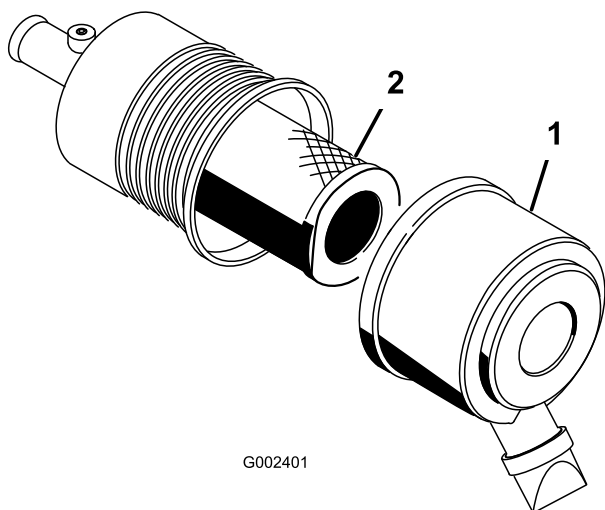

Figur 45

1. Luftrenserdeksel
2. Filter

2. Før du tar av filteret bruker du luft under lavt trykk (276 kPa [40 psi], ren og tørr) for å fjerne store oppsamlinger av smuss mellom utsiden av det primære filteret og boksen.

Viktig: Unngå bruk av luft under høyt trykk, som kan presse smuss gjennom filteret og inn i inntakstrakten. Denne rengjøringsprosessen forhindrer at smuss flyttes til inntaket når det primære filteret fjernes.

3. Ta ut og skift det primære filteret.

Merk: Det anbefales ikke at det brukte elementet rengjøres, da det er mulighet for at filtermediet blir skadet.

4. Inspiser det nye filteret for transportskade, kontroller forseglingsenden av filteret og kroppen.

Viktig: Ikke bruk et ødelagt filter.

5. Sett inn det nye filteret ved å påføre trykk på den utvendige kanten av elementet for å sette det på plass i boksen.
6. Rengjør smussutstøtningsporten i det avtakbare dekslet. Fjern uttaksventilen i gummi fra dekslet, rengjør hulrommet og skift ut uttaksventilen.
7. Monter dekslet med uttaksventilen i gummi vendt nedover – mellom ca. kl. 5:00 til 7:00 sett fra enden.
8. Fest deksellåsene. Hvis maskinen er utstyrt med en indikator, tilbakestilles denne hvis den viser rødt.

Skifte motorolje og filter

Serviceintervall: Etter de 50 første timene

Hver 150. driftstime

1. Hev lasteplanet (forutsatt at kjøretøyet er slik utstyrt) og sett støttepilaren på den utstrakte løftesylinderen for å holde lasteplanet oppe.
2. Fjern tappepluggen, og la oljen renne ned i et tappefat (Figur 46). Når oljen slutter å renne, setter du tappepluggen på igjen.

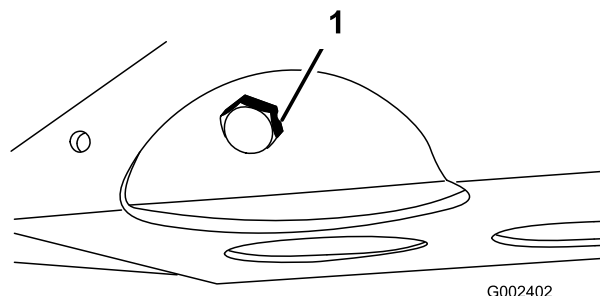

Figur 46

1. Tappeplugg for motorolje

3. Ta av oljefilteret (Figur 47).

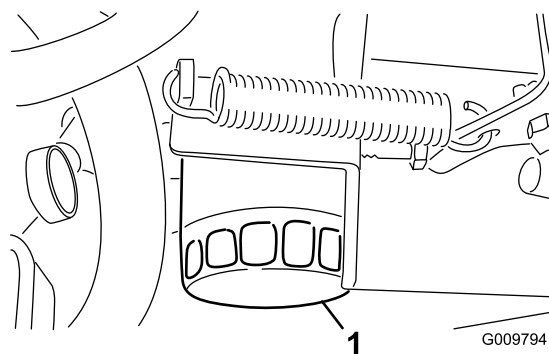

Figur 47

1. Motoroljefilter

4. Stryk et tynt lag med ren olje på den nye filterforseglingen før du skrur den på.

5. Skru på filteret til pakningen kommer i kontakt med monteringsplaten, og stram 1/2–2/3 runde til. **Ikke stram for mye.**
6. Fyll olje på veivhuset. Se Kontrollere motoroljenivået.

Skifte tennpluggene

Serviceintervall: Hver 400. driftstime

Tennpluggene varer vanligvis lenge. Pluggene bør imidlertid tas av og kontrolleres hvis motoren svikter eller hver 400. time. Skift tennpluggene for å sikre at motoren fungerer ordentlig og reduserer eksosutslippet.

Riktig tennplugg er Champion RC 14YC eller NGK BPR 4ES.

Anbefalt luftspalte er 0,81 mm.

1. Rengjør området rundt tennpluggene slik at fremmedmaterialer ikke kan komme ned i sylindren når tennpluggen er fjernet.
2. Trekk ledningene ut av tennpluggene, og ta pluggene ut av topplokket.
3. Kontroller tilstanden til elektroden på siden, elektroden i midten og elektrodeisolatoren i midten for å sikre det ikke er skade.

Viktig: En tennplugg som er sprukket eller skitten, eller som ikke virker, må skiftes ut. Elektrodene må ikke sandblåses, skrapes eller rengjøres med en stålborste, fordi partikler kan falle av tennpluggen og inn i sylindren. Dette resulterer vanligvis i en ødelagt motor.

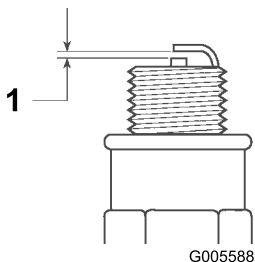

Figur 48

1. Elektrodeavstand er 0,81 mm.

4. Still inn luftgapet mellom hver elektrodene i midten og på kanten til 0,81 mm.
5. Monter tenningsplugg med korrekt avstand og stram pluggen til 24,5–29 Nm. Hvis du ikke kan bruke en momentnøkkel, trekker du pluggen godt til.
6. Monter tennpluggledningene.

Vedlikehold av drivstoffsystem

Skifte drivstoffilteret

Serviceintervall: Hver 400. driftstime

1. Hev lasteplanet (forutsatt at kjøretøyet er slik utstyrt) og sett støttepilaren på den utstrakte løftesynderen for å holde lasteplanet oppe.
2. Koble ledningsfastspennerne fra drivstoffpumpen (Figur 49).
3. Løsne slangeklemmen og koble drivstoffslangen fra drivstoffpumpelokket (Figur 49).

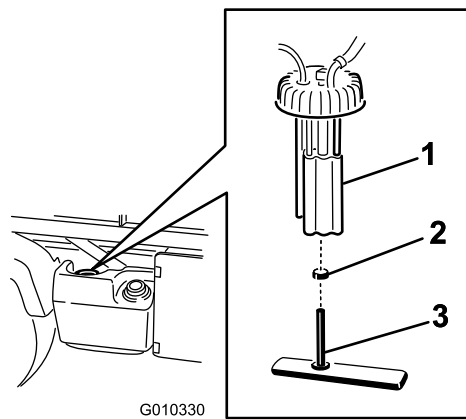

Figur 49

1. Drivstoffpumpe
2. Slangeklemme
3. Bensinslange/drivstofffilter

4. Skru drivstoffpumpelokket fra toppen av drivstofftanken (Figur 49).
5. Fjern drivstoffpumpeenheten og drivstofffilteret fra tanken (Figur 49).
6. Fjern klemmen som fester drivstoffilterslangen til drivstoffpumpenippelen. Fjern slangen fra nippelen (Figur 49).
7. Sett den nye slangeklemmen på drivstoffilterslangen.
8. Sett slangen inn på drivstoffpumpen og fest klemmen.
9. Sett enheten inn i drivstofftanken og stam lokket til 20–22 Nm.
10. Koble til ledningene og fest slangen med slangeklemmen.

Drivstoffledninger og -koblinger

Serviceintervall: Hver 400. driftstime/Årlig (avhengig av hva som kommer først)

Hver 1000. driftstime/Annet hvert år (avhengig av hva som kommer først)

Kontroller om drivstoffslangene og -koblingene er slitte, ødelagte eller løse.

Vedlikehold av elektrisk system

Sikringer

Sikringene for maskinens elektriske system er plassert under midten av dashbordet (Figur 50 og Figur 51).

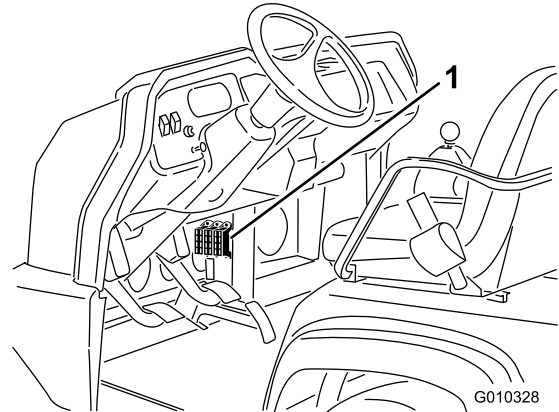

Figur 50

1. Sikringer

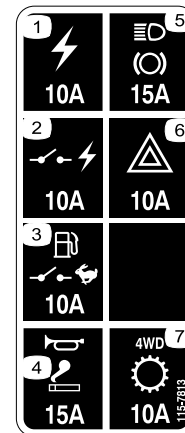

Figur 51

Kaldstarte kjøretøyet



Bruk av startkabler kan innebære fare. For å avverge personskade eller skade på det elektriske utstyret, er det viktig at du tar hensyn til følgende advarsler:

- Du må aldri bruke startkabler med en spenningskilde på over 15 volt likestrøm. Gjør du det, skader du det elektriske systemet.
- Du må aldri bruke startkabler på et utladet batteri som er frosset. Det kan sprekke eller eksplodere under startforsøket.
- Ta hensyn til alle batteriadvarsler ved bruk av startkabler.
- Påse at ikke kjøretøyet ditt er i berøring med det andre kjøretøyet.
- Hvis du kobler kablene til feil pol, kan det føre til personskader og/eller skader på det elektriske systemet.

1. Klem batteridekselet for å løsne tappene fra batteribasen. Fjern batteridekselet fra batteribasen (Figur 52).

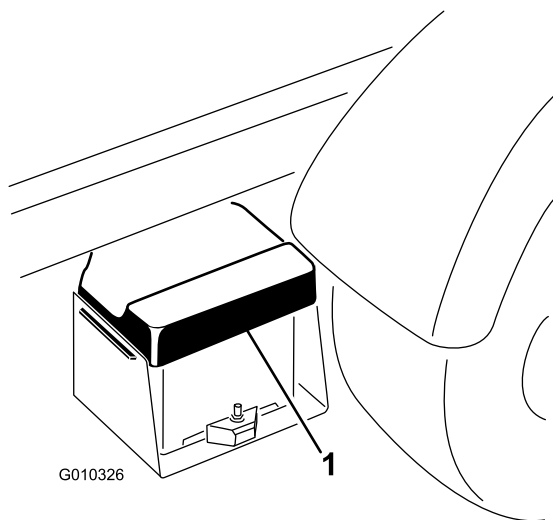

Figur 52

1. Batterideksel

2. Koble de to batterienes positive poler til hverandre med en startkabel (Figur 53). Positive poler kan være markert ved et "+"-tegn øverst på batteridekslet.
3. Koble den ene enden på den andre startkabelen til den negative polen til batteriet i det andre kjøretøyet. Den negative polen har "NEG" på batteridekslet.

Ikke koble den andre enden på startkabelen til den negative polen til det utladete batteriet. Koble den til motoren eller rammen. Ikke koble startkabelen til drivstoffsystemet.

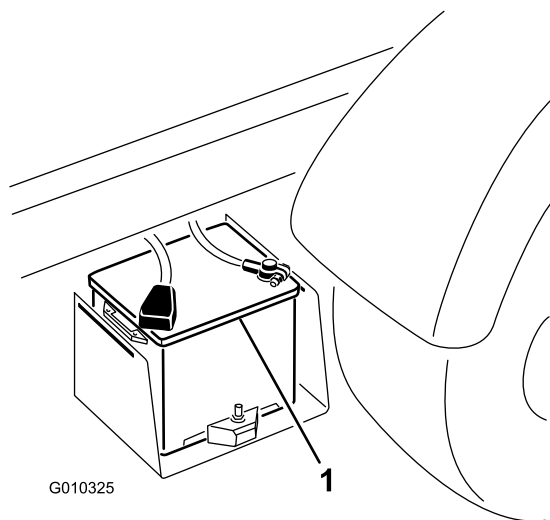

Figur 53

1. Batteri

4. Start motoren i det kjøretøyet som tilfører strøm. La den gå i noen minutter. Deretter starter du din egen motor.
5. Fjern den negative startkabelen, først fra din egen motor, deretter fra batteriet i den andre motoren.
6. Sett batteridekselet på batterikassen.

Vedlikeholde batteriet

Serviceintervall: Hver 50. driftstime—Kontroller væsknivået i batteriet. (Hver 30. dag hvis på lager.)

Hver 50. driftstime—Kontroller koblingene til batteriledningene.

Advarsel

CALIFORNIA Proposition 65-advarsel

Batteriklemmer og -poler og tilknyttet tilbehør inneholder bly og bly sammensetninger. Dette er kjemikalier som kan forårsake kreft og forplantningsskader. Vask hendene etter håndtering.



Elektrolytten i batteriet inneholder svovelsyre, en dødelig gift som også kan forårsake alvorlige brannskader.

- Ikke drikk elektrolytt, og unngå kontakt med hud, øyne og klær. Bruk vernebriller for å beskytte øynene og gummihansker for å beskytte hendene.
 - Fyll batteriet i nærheten av rent vann som kan brukes til å skylle huden.
- Hold elektrolyttnivået i batteriet på korrekt nivå.
 - Hold toppen av batteriet ren ved å vaske den regelmessig med en børste dyppet i ammoniakk eller en oppløsning med natriumbikarbonat. Skyll overflaten med vann etter rengjøring. Ikke ta av påfyllingslokket mens du rengjør.
 - For å oppnå god elektrisk kontakt, må batterikablene sitte fast på batteripolene.
 - Hvis det er rust på polene, ta av batteridekslet, koble fra kablene (den negative (-) kablen først) og skrap av klemmene og polene hver for seg. Koble kablene til igjen (den positive (+) kablen først) og smør deretter vaselin på polene.
 - Oppretthold elektrolyttnivået i cellen med destillert vann eller vann uten mineraler. Ikke fyll cellene over bunnen av den delte fyllringen inni hver celle.
 - Dersom maskinen oppbevares på et sted der temperaturen er ekstremt høy, tappes batteriet raskere enn dersom den oppbevares på et kjølig sted.

Vedlikehold av drivsystem

Kontrollere differensialoljenivået foran (kun modeller med firehjulsdriфт)

Serviceintervall: Hver 800. driftstime

1. Sett kjøretøyet på en jevn flate, stopp motoren, sett på parkeringsbremsen og ta nøkkelen ut av tenningen.
2. Rengjør området rundt tappepluggen på siden av differensialen (Figur 54). Plasser tappefatet under tappepluggen.

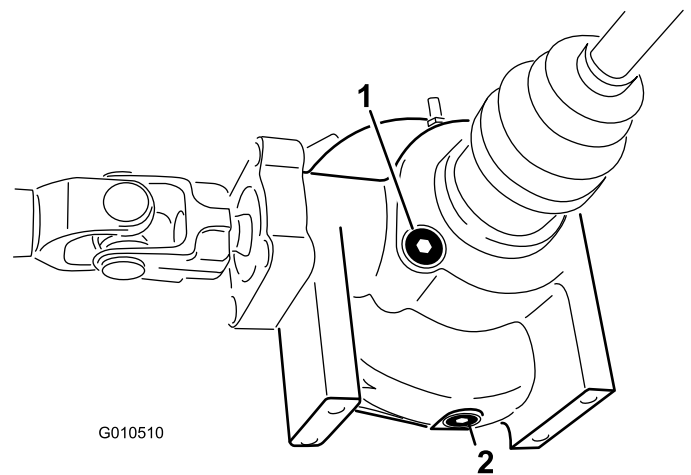

Figur 54

1. Påfyllings-/kontrollplugg 2. Tappeplugg

3. Fjern tappepluggen, og la oljen renne ned i et tappefat. Sett på og stram pluggen igjen når oljen slutter å renne.
4. Rengjør området rundt påfyllings-/kontrollpluggen på bunnen av differensialen.
5. Fjern påfyllings-/kontrollpluggen og fyll på Mobil 424 hydraulisk olje til oljen når opp til hullet.
6. Sett på kontroll-/påfyllingspluggen.

Kontrollere det homokinetiske leddet (kun modeller med firehjulsdriфт)

Serviceintervall: Hver 200. driftstime

Undersøk det homokinetiske leddet for sprekker, hull eller løse klemmer. Kontakt din autoriserte Toro-distributør for reparasjon hvis du oppdager skader.

Justere girkablene

Serviceintervall: Etter de 10 første timene

Hver 200. driftstime

1. Sett girspaken i fri.
2. Fjern splittpinnene som fester girkablene til transakselens girarmer (Figur 55).

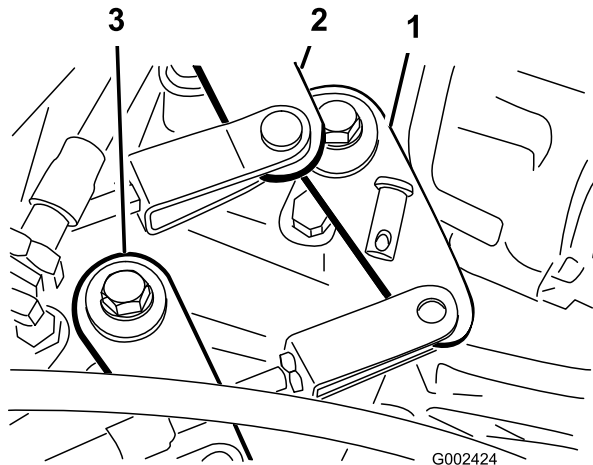

Figur 55

1. Girarm (første – revers)
2. Girarm (andre – tredje)
3. Girarm (høy – lav)

3. Løsne låsemutterne til sjakkelen og juster hver sjakkel slik at frigangen er den samme forover og bakover i forhold til hullet i transakselens girarm (med transakselspakens frigang i samme retning).
4. Monter splittpinnene og stram til låsemutterne når du er ferdig.

Justere kabelen for høy/lav hastighetsinnstilling

Serviceintervall: Hver 200. driftstime

1. Fjern splittpinnen som fester kabelen for høy/lav hastighetsinnstilling til transakselen (Figur 55).
2. Løsne splittpinnemutteren og juster splittpinnen slik at splittpinnehullet på linje med hullet i transakselbraketten.
3. Monter splittpinnen og stram til låsemutteren når du er ferdig.

Justere utvekslingsperrekabelen

Serviceintervall: Hver 200. driftstime

1. Sett differensialspærrespaken til av-stilling.
2. Løsne på låsemutterne som fester differensialspærrekabelen til braketten på transakselen (Figur 56).

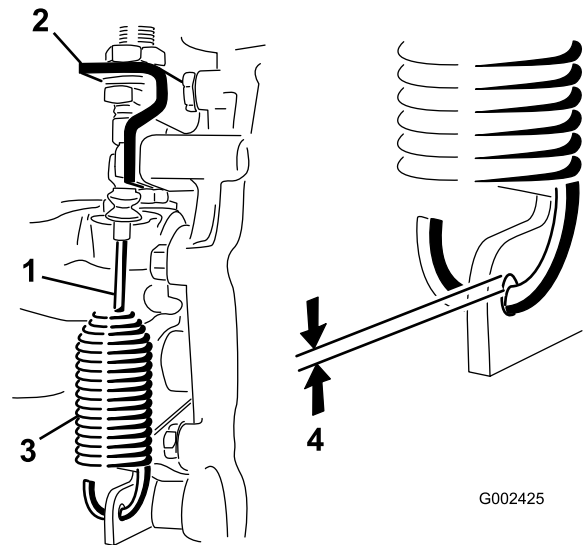

Figur 56

1. Utjevningssperrekabel
2. Transakselbrakett
3. Fjær
4. 0,25 til 1,5 mm avstand

3. Juster låsemutteren for å oppnå en avstand på 0,25 til 1,5 mm mellom fjærhaken og den ytre diameteren på hullet i transakselspakens hullet.
4. Stram til låsemutterne når du er ferdig.

Kontrollere dekkene

Serviceintervall: Hver 100. driftstime

Under bruk kan du komme ut for uhell som å kjøre på fortauskanter, noe som kan skade dekket eller felgen og også forandre hjulstillingen. Av den grunn bør du kontrollere dekkene etter slike hendelser.

Kontroller ofte at dekktrykket er korrekt. Hvis dekket ikke er har korrekt trykk, vil dekkene slites raskere.

Figur 57 er et eksempel på dekkslitasje som skyldes for lite luft i dekkene.

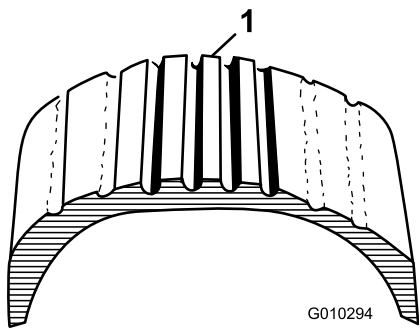

Figur 57

1. For lite luft i dekkene

Figur 58 er et eksempel på dekkslitasje som skyldes for mye luft i dekkene.

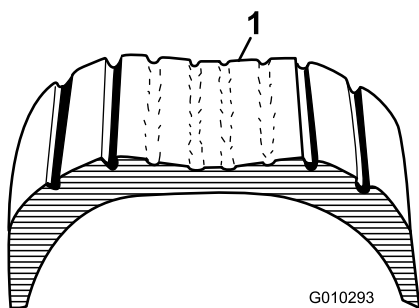

Figur 58

1. For mye luft i dekkene

Kontrollere at forhjulene er korrekt rettet inn

Serviceintervall: Hver 400. driftstime/Årlig (avhengig av hva som kommer først)

1. Påse at dekkene er vendt rett fremover.
2. Mål avstanden fra midten til midten (i akselhøyde) foran og bak på styredekkene (Figur 59). Avstanden skal ikke være større enn 0 ± 3 mm ved fordekket sammenliknet med bakdekket. Roter dekket 90 grader og kontroller avstanden igjen.

Viktig: Kontroller målene på samme sted på dekket. Kjøretøyet skal stå på en flat overflate med dekkene retter rett fremover.

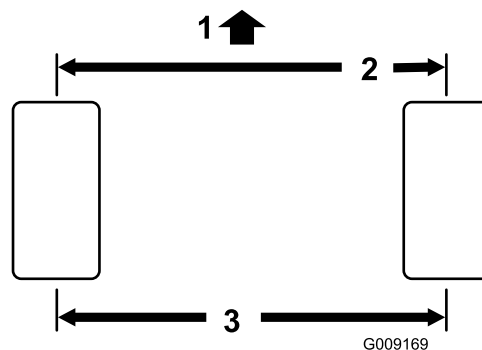

Figur 59

1. Foran på kjøretøyet
2. 0 ± 3 mm for for- og bakdekk
3. Avstand fra midten til midten

3. Juster avstanden fra midten til midten slik:

A. Løsne låsemutteren midt på parallelstaget (Figur 60).

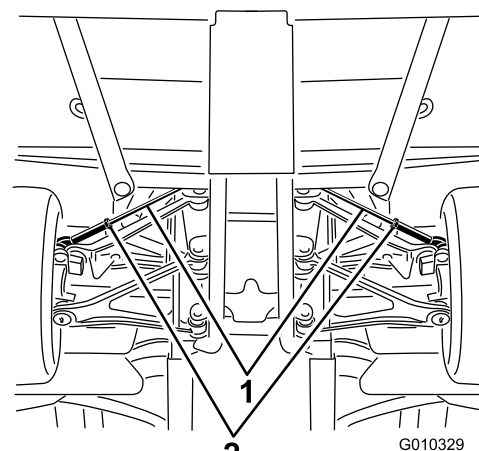

Figur 60

1. Parallelstag
2. Låsemutre

- B. Roter parallelstaget jevnt for å bevege forsiden av dekket inn- eller utover, slik at du oppnår riktig avstand fra midten til midten både foran og bak.
- C. Stram parallelstagets låsemutter når justeringen er korrekt.
- D. Kontroller at dekkene kan dreies like langt både mot høyre og venstre. Hvis dekkene kan dreies lenger mot én side, må du lese om justering av dekkene i servicehåndboken til Workman-maskinen.

Vedlikehold av kjølesystem

Fjerne rester fra kjølesystemet

Serviceintervall: For hver bruk eller daglig (Rengjør dem oftere under skitne forhold.)

1. Slå av motoren. Rengjør motorområdet grundig for alle rester.
2. Løsne og fjern radiatorskjermen fra forsiden av radiatoren (Figur 61).

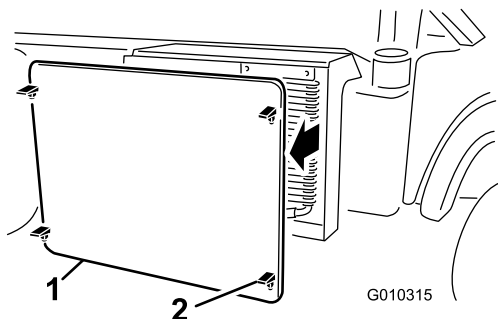

Figur 61

1. Radiatorskjerm
2. Lås

3. Roter sperrene og sving oljekjøleren bort fra radiatoren, hvis utstyrt med dette (Figur 62).

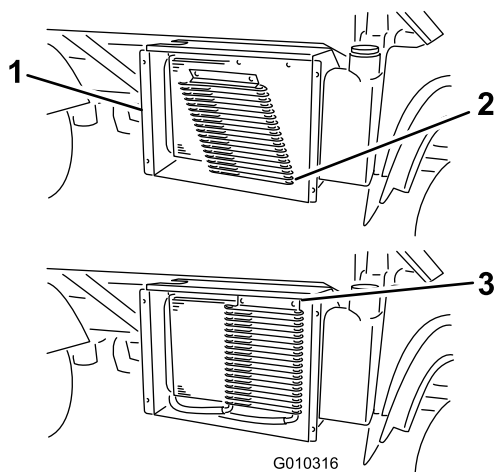

Figur 62

1. Radiatorhus
2. Oljekjøler
3. Låser

4. Rengjør radiatoren, oljekjøleren og skjermen grundig med komprimert luft.

Merk: Blås rusk bort fra radiatoren.

5. Monter kjøleren og skjermen på radiatoren.

Skifte kjølevæsken

Serviceintervall: Hver 1000. driftstime/Annet hvert år (avhengig av hva som kommer først)

1. Parker maskinen på en jevn flate.
2. Hev lasteplanet (forutsatt at kjøretøyet er slik utstyrt) og sett støttepilaren på den utstrakte løftesynderen for å holde lasteplanet oppe.



Hvis motoren er varm, kan det hende at varm kjølevæske under trykk kommer ut, noe som kan forårsake brannskader.

- Ikke åpne radiatorlokket når motoren går.
- La motoren nedkjøles i minst 15 minutter, eller helt til radiatorlokket er så kaldt at du kan ta på det uten å brenne deg.
- Bruk en klut når du åpner radiatorlokket. Åpne det forsiktig, slik at dampen kan slippe ut.

3. Fjern radiatorlokket.

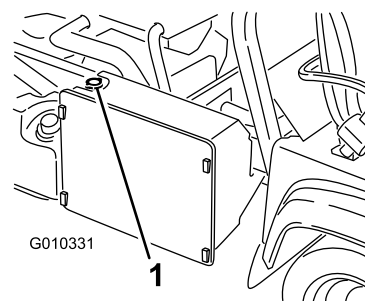

Figur 63

1. Radiatorlokk

4. Fjern lokket på reservetanken.

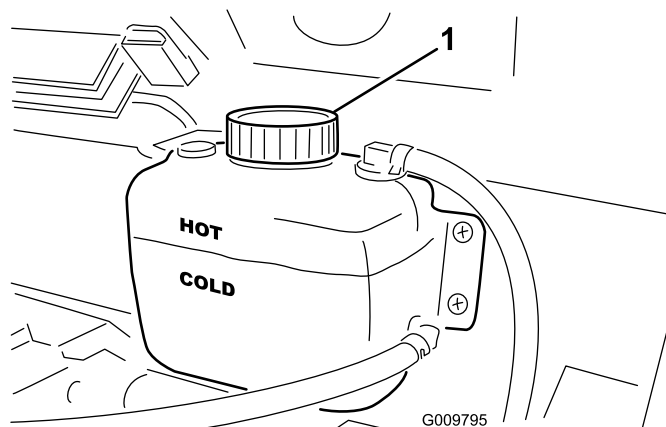

Figur 64

1. Reservetanklokk

- Koble fra den nedre radiatorslangen og la kjølemiddelet renne ut i et oppsamlingsfat. Når kjølemiddelet stopper, koble den nedre radiatorslangen.
- Åpne lufteskruen øverst på vannpumpen (Figur 65).

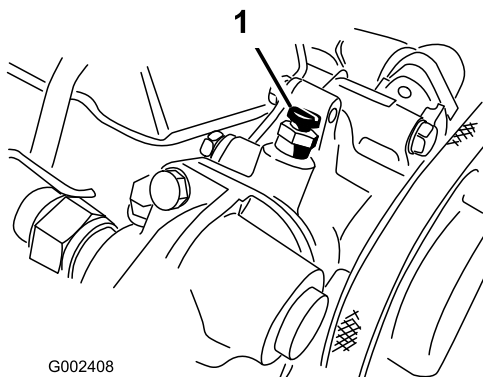

Figur 65

- Tappeskruer

- Fjern tappepluggen for kjølevæsken, og la kjølevæsken renne ned i tappefatet. Når det slutter å renne kjølevæske, setter du tappepluggen tilbake på plass.
- Fyll kjølesystemet sakte halvt om halvt med vann og permanent frostvæske med etylenglykol.
- Start motoren med tappeskruen åpen. La motoren gå på tomgang til ren væske renner ut av tappeskruen.
- Lukk tappeskruen mens motoren er i gang
- Fyll på radiatoren og sett på lokket igjen.
- Fyll reservetanken langsomt helt til nivået når COLD-linjen (kald). **Ikke fyll på for mye.** Sett lokket tilbake på reservetanken.
- Start motoren og la den gå til den er varm.
- Stopp motoren. Sjekk kjølemiddelnivået igjen, og etterfyll etter behov.

Vedlikehold av bremses

Justere parkeringsbremsen

Serviceintervall: Etter de 10 første timene
Hver 200. driftstime

- Fjern gummiåndtaket fra parkeringsbremsespaken (Figur 66).

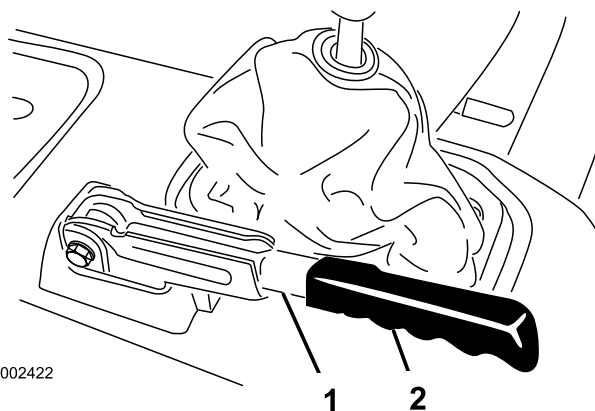

Figur 66

- Parkeringsbremsespak
- Håndtak

- Løsne setteskruen som fester knotten til parkeringsbremsespaken (Figur 67).
- Roter knotten til det er nødvendig med styrke på 20–22 kg for å heve spaken.

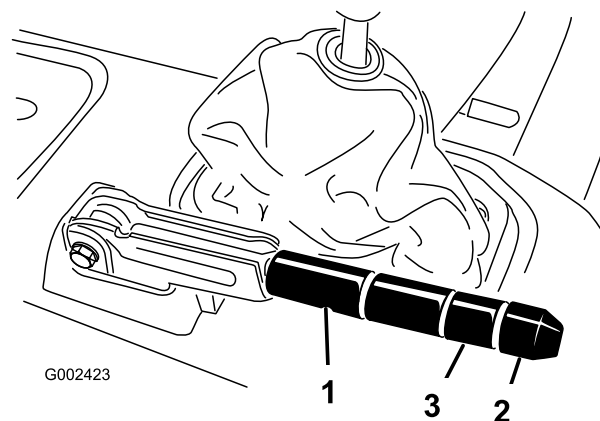

Figur 67

- Parkeringsbremsespak
- Knott
- Setteskruer

- Stram setteskruen når du er ferdig.

Merk: Hvis håndtaket ikke kan justeres ytterligere, løsne håndtaket til midten av justeringen og juster kabelen bak, og gjenta så trinn 3.

- Monter gummiåndtaket på parkeringsbremsespaken.

Justere bremsepedalen

Serviceintervall: Hver 200. driftstime

Merk: Fjern det fremre panseret for å få bedre tilgang under justeringsprosedyren.

1. Fjern splinten og splittpinnene som fester hovedsylinderkrysshodet til bremsepedaltappen (Figur 68).

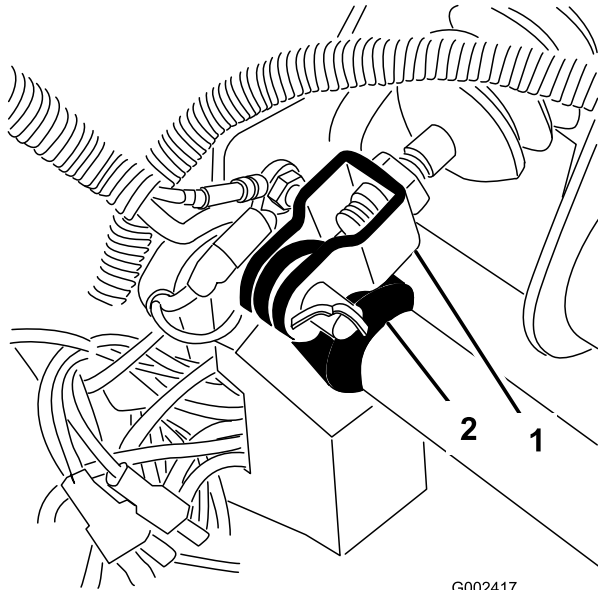

Figur 68

1. Hovedsylinderkrysshode
2. Bremsepedaltapp

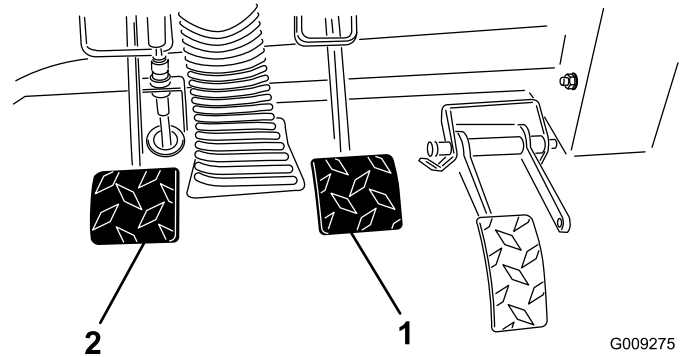

Figur 69

1. Bremsepedal
2. Clutchpedal

2. Slipp opp bremsepedalen (Figur 69) til den kommer i kontakt med rammen.
3. Løsne låsemutterne som fester krysshodet til hovedsylinderstangen (Figur 68).
4. Juster krysshodet til hullene i krysshodet er på linje med hullet i bremsepedaltappen. Deretter fester du krysshodet til pedaltappen med splittpinnen og splinten.
5. Stram låsemutterne som fester krysshodet til hovedsylinderstangen.

Merk: Når den er riktig justert, skal bremsehovedsynderen slippe ut trykk.

Vedlikehold av remmer

Justere generatorremmen

Serviceintervall: Etter de 8 første timene—Kontroller generatorremmens tilstand og stramming.

Hver 200. driftstime—Kontroller generatorremmens tilstand og stramming.

1. Hev lastepilaret (hvis kjøretøyet er utstyrt med dette) og sett støttepilaren på den utstrakte løftesynderen for å holde lastepilaret oppe.
2. Kontroller spenningen ved å trykke ned remmen midt mellom veivakselens og generatorens remskiver med en kraft på 10 kg. Du skal kunne trykke en ny rem ned 8–12 mm. Du skal kunne trykke en brukt rem ned 10–14 mm. Hvis avbøyningen er feil kan du fortsette til neste trinn. Hvis den er riktig kan du fortsette driften.
3. Hvis du skal justere remspenningen, gjør følgende:
 - Løsne generatorens to monteringsbolter.

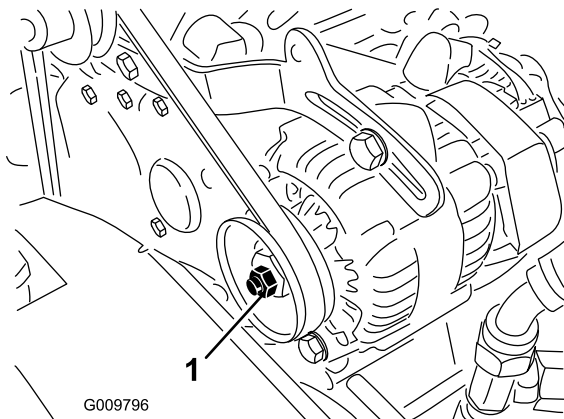

G009796

Figur 70

1. Vekselstrømsgeneratorrem 2. Generatorstøtte

- Bruk en stang og vri generatoren til du oppnår passelig spenning på remmen, og stram deretter monteringsboltene.

Vedlikehold av kontrollsystem

Justere gasspedalen

1. Stopp kjøretøyet på en jevn overflate, stopp motoren og sett på parkeringsbremsen.
2. Juster kuleleddet på gasspedalkabelen (Figur 71) for å tillate 5 til 8,9 mm klaring mellom gasspedalarman og toppen av gulvplaten med rombeprofil (Figur 72) når det påføres 9 kg kraft på midten av pedalen. Stram låsemutteren.

Merk: Motoren må ikke være i gang, og fjær for tilbakestilling må være påmontert.



Regulatoren er forhåndsinnstilt på fabrikken til en maksimal turtallshastighet på 3650 o/min. Hvis hastigheten ikke stemmer, må du lese om dette i servicehåndboken til Workman-maskinen eller kontakte en godkjent Toro-forhandler/-leverandør.

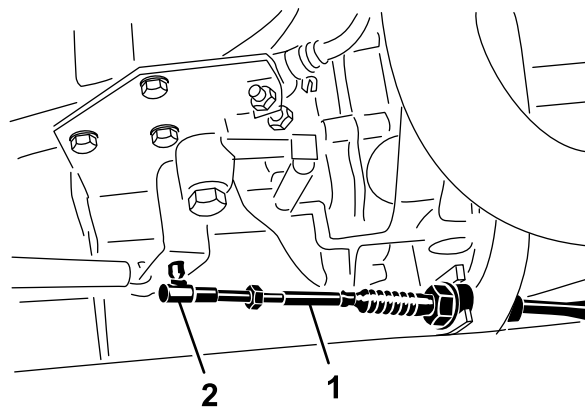

G009799

Figur 71

1. Kabel for gasspedal 2. Kuleledd

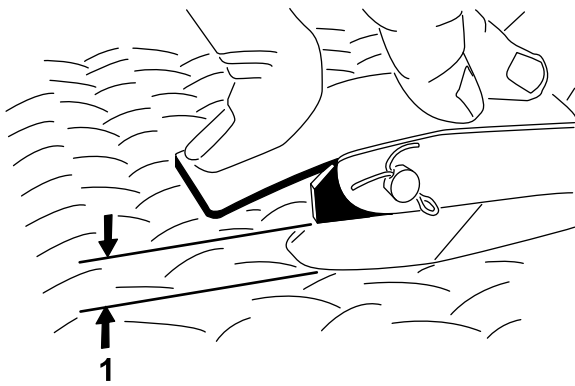

G002412

Figur 72

1. 5 til 8,9 mm klaring

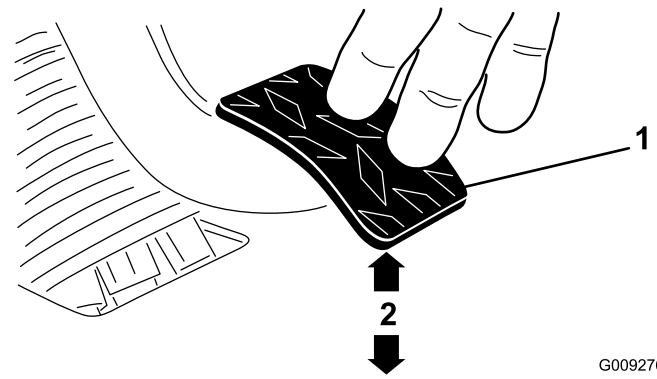

G009276

Figur 74

1. Clutchpedal
2. $9,5 \pm 0,3$ cm

Justere koblingspedalen

Serviceintervall: Hver 200. driftstime

Merk: Du kan justere clutchpedalkabelen ved klokkehuset eller ved clutchpedalhengselen. Du kan ta av det fremre panseret for å få enklere tilgang til pedaltappen.

1. Løsne på låsemutterne som fester clutchkabelen til braketten på klokkehuset (Figur 73).

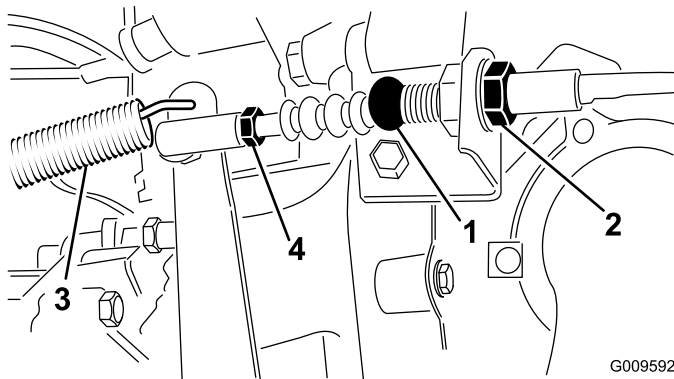

G009592

Figur 73

1. Clutchkabel
2. Låsemutter
3. Fjær for tilbakestilling
4. Kuleledd

Merk: Hvis det er nødvendig med ytterligere justering, kan du fjerne og rotere kuleleddet.

2. Koble fjæren for tilbakestilling fra clutchspaken.
3. Juster låsemutterne og/eller kuleleddet helt til kanten bak på clutchpedalen er $9,5 \pm 0,3$ cm fra toppen av gulvplaten med rombeprofil, hver gang det øves en kraft på cirka 1,8 kg på pedalen (Figur 74).

Merk: Det øves trykk slik at utløserlageret til clutchen kommer i lett berøring med trykkplatefingrene.

4. Stram til låsemutterne etter at justeringen er gjennomført.
5. Kontroller målene på $9,5 \pm 0,3$ cm etter at låsemutterne er strammet til, for å sikre riktig justering. Juster dem på nytt hvis det er nødvendig.
6. Koble fjæren for tilbakestilling til clutchspaken igjen.

Viktig: Kontroller at stangenden er plassert midt på kulen, uten å være vridd, og at den er parallell til clutchpedalen også etter at låsemutteren er strammet (Figur 75).

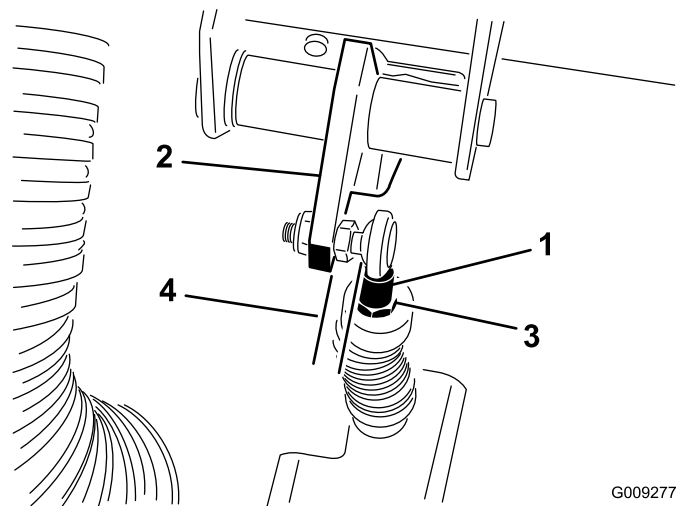

G009277

Figur 75

1. Stangenden på clutchkabelen
2. Clutchpedal
3. Låsemutter på stangenden
4. Parallell

Merk: Clutchens frigang skal aldri være under 19 mm.

Konvertere speedometeret

Du kan konvertere speedometeret fra miles/t til km/t eller km/t til miles/t.

1. Sett kjøretøyet på en jevn flate, stopp motoren, sett på parkeringsbremsen og ta nøkkelen ut av tenningen.
2. Fjern panseret. Se Fjerne panseret i prosedyrer for Gjøre klar til vedlikehold.
3. Finn de to løse ledningene ved siden av speedometeret.
4. Fjern konektorpluggen fra ledningsfastspenneren og koble ledningene sammen.
Speedometeret skifter til km/t eller miles/t.
5. Monter panseret.

Vedlikehold av hydraulisk system

Skifte hydraulikkoljen og rense sugefilteret

Serviceintervall: Hver 800. driftstime

1. Sett kjøretøyet på en jevn flate, stopp motoren, sett på parkeringsbremsen og ta nøkkelen ut av tenningen.
2. Fjern tappepluggen fra siden på tanken og la hydraulikkoljen flyte ned i tappefatet (Figur 76).

Merk: Rengjør det hydrauliske sugefilteret. Se Rengjøre hydraulisk sugefilter.

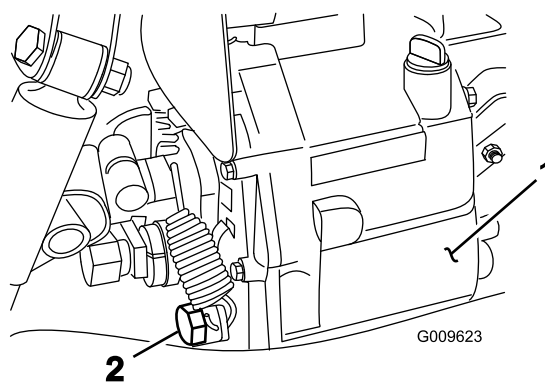

Figur 76

1. Hydraulisk beholder 2. Tappeplugg

3. Merk deg retningen på den hydrauliske slangen og 90°-vinkelrøret på sugefilteret på siden av beholderen (Figur 77). Fjern den hydrauliske slangen og 90°-vinkelrøret.
4. Fjern sugefilteret og rens det ved å skylle fra baksiden med en ren oljeutskiller. La filteret lufttørke før du setter det tilbake på plass.

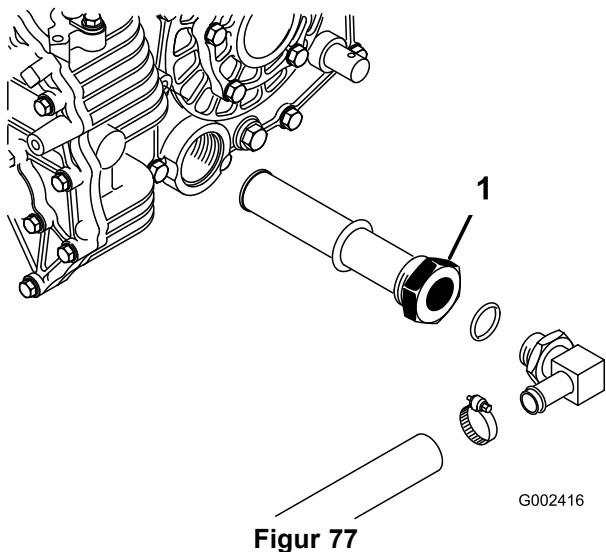

Figur 77

1. Hydraulisk sugefilter

5. Monter sugefilteret.
6. Monter den hydrauliske slangen og 90°-vinkelrøret til sugefilteret i samme retning som før.
7. Monter og stram til tappepluggen.
8. Fyll beholderen med omtrent 7 l Dexron III ATF. Se Kontrollere nivået på hydraulisk olje.
9. Start motoren og la kjøretøyet gå for å fylle hydraulikksystemet. Kontroller hydraulikkoljenivået igjen, og etterfyll etter behov.

Viktig: Bruk bare de hydrauliske oljene som er angitt. Andre væsker kan skade systemet.

Skifte ut det hydrauliske filteret

Serviceintervall: Etter de 10 første timene

Hver 800. driftstime

Viktig: Hvis du bruker et annet filter, kan dette føre til at garantien blir ugyldig for enkelte komponenter.

1. Sett kjøretøyet på en jevn flate, stopp motoren, sett på parkeringsbremsen og ta nøkkelen ut av tenningen.
2. Rengjør området rundt der filteret skal festes. Plasser et tappefat under filteret, og ta ut filteret (Figur 78).

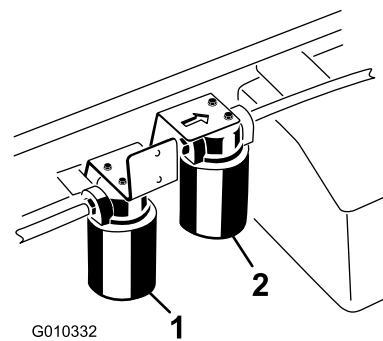

Figur 78

1. Hydraulisk filter
2. Filter for hydraulikk med høy strømning

3. Smør pakningen på det nye filteret.
4. Pass på at området der filteret skal festes er rent. Skru på filteret til pakningen kommer i kontakt med monteringsplaten. Skru deretter filteret til en halv omdreining.
5. Start motoren og la den gå i omtrent to minutter for å blåse luft ut fra systemet. Stopp motoren og kontroller nivået til den hydrauliske oljen og at det ikke finnes noen lekkasjer.

Skifte hydraulikkolje med høy strømning og filter (kun TC-modeller)

Serviceintervall: Hver 800. driftstime

Etter de 10 første timene

Hver 800. driftstime

Beholderen er fylt med ca. 15 l hydraulikkolje med høy kvalitet. De hydrauliske oljene du kan bruke, er oppført nedenfor.

Toro Premium Transmission/Hydraulic Tractor Fluid (Tilgjengelig i spann på 19 liter eller fat på 208 liter. Se delekatalogen eller kontakt Toro-distributør for å få oppgitt delenumre.)

Alternative oljer: Hvis Toro-olje ikke er tilgjengelig kan andre universelle hydrauliske oljer for traktor (UTHF) med petroleumsbase brukes, forutsatt at deres spesifikasjoner faller innenfor oppgitt område for følgende materialegenskaper og møter bransjestandarder. Vi anbefaler ikke bruk av syntetisk væske. Forhør deg med oljeforhandleren din for å finne et egnet produkt. Merk: Toro er ikke ansvarlig for skader som skyldes uegnede erstatninger. Bruk bare produkter fra anerkjente produsenter som kan stå for sine anbefalinger.

Materielle egenskaper:

Viskositet, ASTM D445 cSt ved 40 °C 55 til 62 cSt ved 100 °C 9,1 til 9,8

Viskositetsindeks ASTM D2270 140-152

Flytepunkt, ASTM D97 -37 °C til -43 °C

Bransjespesifikasjoner:

API GL-4, AGCO Powerfluid 821 XL, Ford New Holland FNHA-2-C-201.00, Kubota UDT, John Deere J20C, Vickers 35VQ25 og Volvo WB-101/BM.

Merk: Mange hydrauliske oljer er nesten fargeløse, noe som gjør det vanskelig å oppdage lekkasjer. Et rødt fargestoff for den hydrauliske oljen er tilgjengelig på flasker på 20 ml. Én flaske er nok til 15–22 liter med hydraulisk olje. Bestill delenr. 44-2500 fra en autorisert Toro-forhandler.

Merk: Hvis oljen blir forurenset, må du kontakte en lokal Toro-forhandler ettersom systemet må tømmes. Forurenset olje kan se melkeaktig eller svart ut sammenlignet med ren olje. Serviceintervallene må kanskje reduseres hvis flere tilbehør brukes, da oljen kan bli forurenset raskere når ulike hydrauliske oljer blandes.

1. Rengjør området rundt filteret for høy strømning skal festes (Figur 78). Plasser et tappefat under filteret, og ta ut filteret.

Merk: Hvis oljen ikke skal tømmes ut, må du koble fra den hydrauliske ledningen som går til filteret og deretter koble den til igjen.

2. Smør den nye filterpakningen, og skru filteret på for hånd på filterhodet til pakningen kommer i kontakt med filterhodet. Stram deretter filteret med ytterligere en 3/4 omdreining. Filteret skal nå være forseglet.
3. Fyll den hydrauliske beholderen med ca. 15 liter hydraulisk olje.
4. Start maskinen og kjør den på tomgang i omtrent to minutter for å sirkulere væsken og fjerne luft som eventuelt er fanget i systemet. Stopp maskinen, og kontroller væsknivået på nytt.
5. Kontroller oljenivået.
6. Kasser oljen på en forsvarlig måte.

Heve kassen i nødstilfeller

Du kan heve lasteplanet i nødstilfeller uten å starte ved å sette i gang starteren eller kaldstarte det hydrauliske systemet.

Heve kassen ved hjelp av starteren

Drei rundt starteren mens du holder løftespaken i hevet stilling. La startmotoren gå i 15 sekunder. Deretter

venter du i 60 sekunder før du aktiverer startmotoren igjen. Hvis motoren ikke vil starte, må du fjerne lasen og kassen (vedheng) for å utføre service på motoren eller transakselen.

Heve boksen ved å kaldstarte hydraulikksystemet



Før du reparerer eller justerer maskinen, stopper du motoren, aktiverer parkeringsbremsen og tar nøkkelen ut av tenningen. Fjern lastemateriale fra planet eller andre påbygg før du jobber under et hevet plan. Jobb aldri under et hevet lasteplan uten å plassere støttepilarer på en helt utstrakt sylinderstang.

Merk: To hydrauliske slanger, hver med en hurtigkobling med hann- og hunnende, som passer til kjøretøyets koblinger er nødvendige for å utføre denne handlingen.

1. Rygg et annet kjøretøy opp til bakenden på det deaktiverte kjøretøyet.

Viktig: Kjøretøyets hydrauliske system bruker Dexron III ATF. Unngå systemkontaminasjon, pass på at kjøretøyet som brukes for å kaldstarte det hydrauliske systemet benytter en tilsvarende olje.

2. Koble de to hurtigkoblingsslangene på begge kjøretøy fra slangene som er festet til koblingsbraketten (Figur 79).

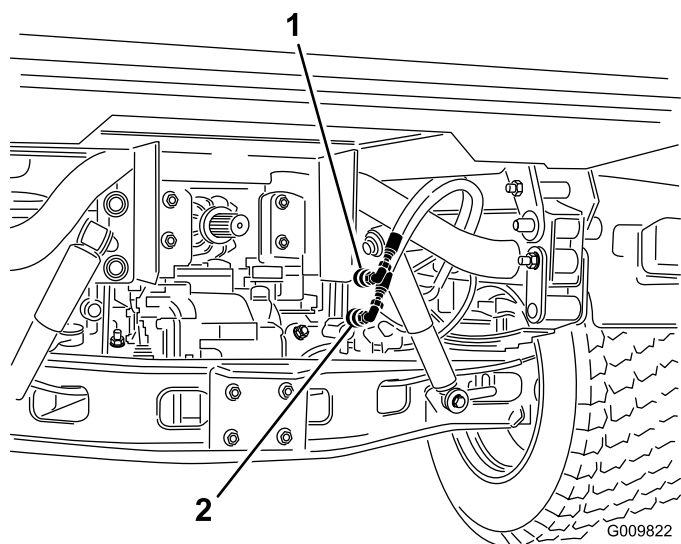

Figur 79

1. Hurtigkoblingslange A
2. Hurtigkoblingslange B

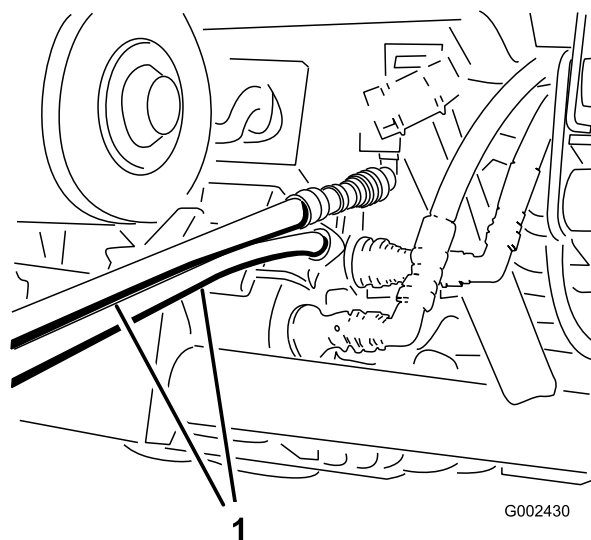

Figur 81

1. Kaldstartslanger

3. Koble de to forbindelsesslangene på det deaktiverte kjøretøyet til slangene som ble koblet fra (Figur 80). Dekk til ubenyttede nipler.

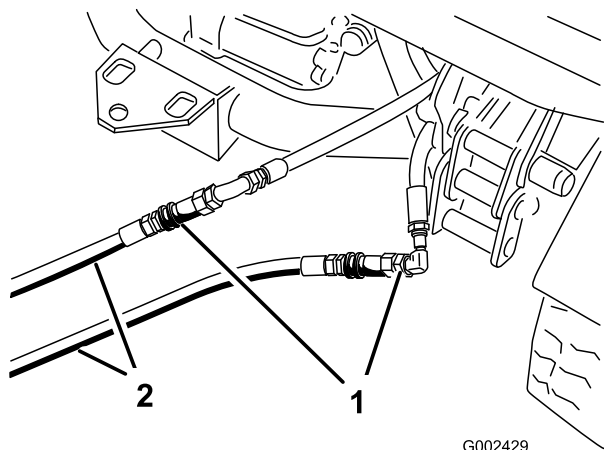

Figur 80

1. Frakoblede slanger
2. Kaldstartslanger

4. På det andre kjøretøyet kobler du de to slangene til koblingen som fremdeles er i koblingsbraketten (koble den øverste slangen til den øverste koblingen og den nederste slangen til den nederste koblingen (Figur 81). Dekk til ubenyttede nipler.

5. Hold alle andre på god avstand fra kjøretøyene.
6. Start det andre kjøretøyet og flytt løftespaken til hevet stilling for å heve den deaktiverte boksen.
7. Flytt den hydrauliske løftespaken til nøytral stilling og aktiver løftespaklåsen.
8. Monter støttepilarene til lasteplanet på den utstrakte løftesynderen. Se Bruke støttepilar for understell.
9. Når du har fullført handlingen, fjern startkablene og koble de hydrauliske slangene til begge kjøretøy.

Merk: Med begge kjøretøyene slått av, flytt løftespaken frem og tilbake for å fjerne trykket i systemet og gjøre det lettere å koble fra hurtigkoblingene.

Viktig: Kontroller nivået på hydraulikkoljen i begge kjøretøyene før du tar dem i bruk igjen.

Lagring

1. Sett maskinen på en jevn flate, sett på parkeringsbremsen, stans motoren og ta ut nøkkelen.
2. Fjern utvendige gressrester og smuss fra hele maskinen, inkludert i motorens sylindertoppribber og viftehus.

Viktig: Du kan vaske kjøretøyet med skånsomt vaskemiddel og vann. Ikke bruk høytrykksspyler til å vaske kjøretøyet. Trykkvasking kan skade det elektriske systemet og vaske bort nødvendig fett fra friksjonspunktene. Unngå bruk av for mye vann, spesielt nær dashbordet, lysene, motoren og batteriet.

3. Kontroller bremsene. Se Kontrollere bremsene.
4. Overhal luftrenseren. Se Overhale luftrenseren.
5. Smøre maskinen
6. Skift motorolje. Se Skifte motorolje og filter.
7. Kontroller trykket i dekkene. Se Kontrollere trykket i dekkene.
8. For lagring i mer enn 30 dager, skal drivstoffsystemet forberedes på følgende måte:

- A. Bland et stabiliserings-/kondisjoneringsmiddel med petroleumsbase i drivstoffet på tanken.
Følg blandingsinstruksene fra produsenten av stabiliseringsmiddelet. (8 ml per liter). Stabiliseringsmidler med alkoholbase (etanol eller metanol) må ikke brukes.

Merk: Et stabiliserings-/kondisjoneringsmiddel er mest effektivt når det blandes med fersk bensin og brukes til enhver tid.

- B. Kjør motoren for å fordele det behandlede drivstoffet i drivstoffsystemet (fem minutter).
- C. Stopp motoren og la den kjøles ned. Tøm drivstofftanken.
- D. Start motoren igjen og la den gå til den stopper av seg selv.
- E. Start motoren og la den gå til den ikke starter mer.
- F. Drivstoff må kasseres i henhold til lokale forskrifter. Gjenvinn i henhold til lokale forskrifter.

Viktig: Ikke lagre stabiliseringsmiddel / behandlet drivstoff i mer enn 90 dager.

9. Ta ut tennpluggene og sjekk tilstanden. Se Overhale tennpluggene.

10. Når tennpluggene er tatt ut, heller du to spiseskjeer med olje i tennplugghullet.
11. Bruk deretter starteren for å sveive i gang motoren og fordele oljen inne i sylinderen.
12. Monter tennplugger og trekk til med anbefalt moment. Se Skifte tennpluggene.

Merk: Ikke sett kabelen på tennpluggen(e).

13. Kontroller frostvæsken, og fyll på halvt om halvt med vann og frostvæske etter behov, avhengig av forventet minimumstemperatur der du bor.
14. Fjern batteriet fra understellet, kontroller elektrolyttnivået og lade det opp helt. Se Vedlikeholde batteriet.

Merk: Batterikablene må ikke være koblet til batteripolene under lagring.

Viktig: Batteriet må være full-ladet for å unngå at det fryser og skades ved temperaturer under 0 °C. Et fullt oppladet batteri opprettholder ladningen i ca. 50 dager ved temperaturer som er under 4 °C. Hvis temperaturen er over 4 °C må du kontrollere vannivået inne i batteriet og lade det opp hver 30. dag.

15. Sjekk og stram til alle bolter, mutre og skruer. Alle skadde eller defekte deler må repareres eller skiftes ut.
16. Reparer alle riper eller avskallinger i lakken.
Du kan kjøpe maling hos ditt autoriserte forhandlerverksted.
17. Maskinen må oppbevares rent og tørt i en garasje eller på et lager.
18. Ta nøkkelen ut av tenningen, og oppbevar den på et trygt sted som er utilgjengelig for barn.
19. Legg en presenning over maskinen for å beskytte den og holde den ren.

Skjemaer

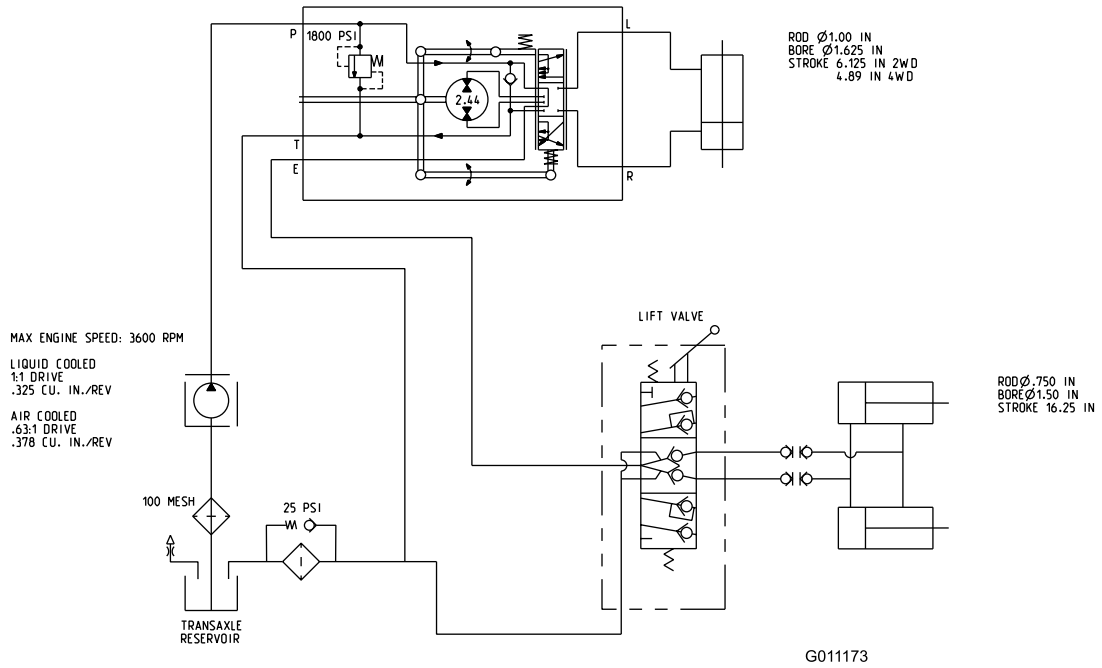

Hydraulikkskjema (Rev. B)

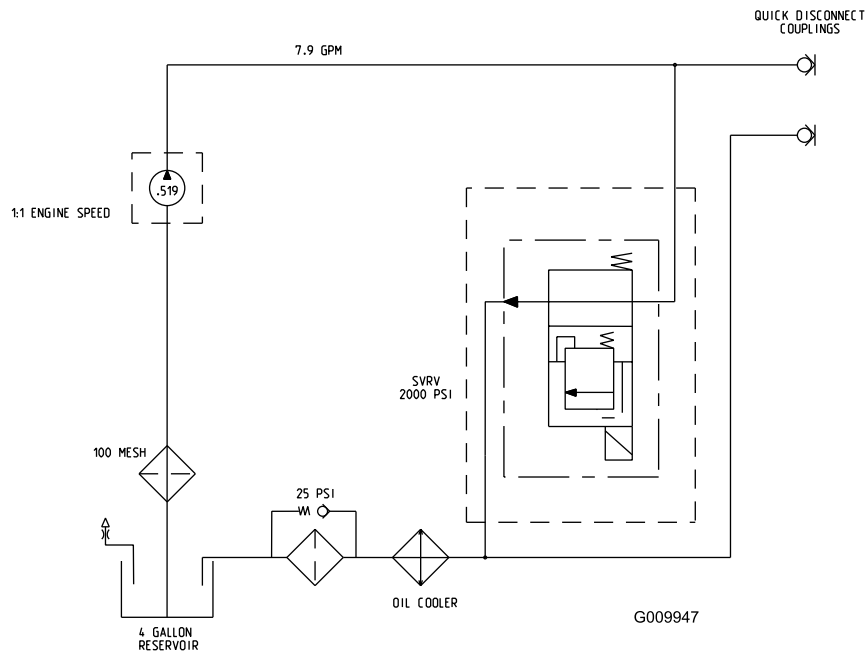

Skjema for hydraulikk med høy strømning (kun TC-modeller) (Rev. A)

Notat:

Notat:



Generell Toro-garanti for kommersielle produkter

En begrenset toårsgaranti

Betingelser og inkluderte produkter

Toro Company og datterselskapet Toro Warranty Company, i henhold til en avtale mellom dem, garanterer i fellesskap at ditt kommersielle Toro-produkt ("produktet") er uten feil i materialer eller håndverk i to år eller 1500 driftstimer*, avhengig av hva som inntreffer først. Denne garantien gjelder alle produkter, med unntak av luftemaskiner (se separate garantierklæringer for disse produktene). Der det finnes berettigede forhold, vil vi reparere produktet uten ekstra kostnad for deg, inkludert diagnose, arbeid, deler og transport. Denne garantien tar effekt på den dato som produktet leveres til kunden.

* Produkter som er utstyrt med timeteller

Instruksjoner for å innhente garantitjenester

Du er ansvarlig for å underrette distributøren eller den autoriserte forhandleren av kommersielle produkter om hvem du kjøpte produktet av, straks du tror at det foreligger et berettiget forhold. Hvis du trenger hjelp med å finne en distributør eller autorisert forhandler av kommersielle produkter, eller hvis du har spørsmål ang. dine garantirettigheter eller -ansvar, kan du kontakte:

Toro Commercial Products Service Department
Toro Warranty Company
8111 Lyndale Avenue South
Bloomington, MN 55420-1196, USA
952-888-8801
E-post: commercial.warranty@toro.com

Eierens ansvar

Som eier av produktet, er du ansvarlig for nødvendig vedlikehold og justeringer som beskrives i *brukerhåndboken*. Hvis du ikke utfører nødvendig vedlikehold og justeringer, kan dette føre til at garantien blir ugyldig.

Elementer og betingelser som ikke inkluderer

Ikke all produktsvikt eller feilfunksjon som finner sted i løpet av garantiperioden er et resultat av defekter i materialene eller håndverket. Denne garantien dekker ikke følgende:

- Produktsvikt som er et resultat av at man ikke har brukt originale Toro-deler ved utskiftninger, eller fra installering og bruk av tilleggsutstyr eller endret tilbehør som ikke kommer fra Toro. En separat garanti kan gis av produsenten for disse artiklene.
- Produktsvikt som er et resultat av at man ikke har utført anbefalt vedlikehold og/eller justeringer. Hvis du ikke vedlikeholder Toro-produktet i henhold til anbefalt vedlikehold som oppgitt i *brukerhåndboken*, kan dette føre til at garantikrav blir avslått.
- Produktsvikt som er et resultat av at man har brukt produktet på en grov, uaktsom eller uforsiktig måte.
- Deler som anses som forbruksdeler, bortsett fra om de er defekte. Eksempler på deler som anses som forbruksdeler, eller som brukes opp, under normal drift av produktet, er, men er ikke begrenset til, bremseklosser og bremsebelegg, clutchbelegg, knivblader, spoler, motstål, piper, tennplugg, styrehjul, dekk, filtre, remmer og enkelte sprøytedeler som diafragma, munnstykker og kontrollventiler osv.
- Feil som er et resultat av utenforliggende krefter. Elementer som anses å være utenforliggende krefter inkluderer, men er ikke begrenset til, vær, lagringsprosedyrer, bruk av kjølemidler som ikke er godkjent, smøremidler, tilsetningsmidler, gjødningsmiddel, vann eller kjemikalier osv.

- Normal støy, vibrasjon, slitasje og forringelse.
- "Vanlig slitasje" inkluderer, men er ikke begrenset til, skade på seter pga. slitasje eller slipevirksomhet, slitte, lakkerte overflater, oppskrapte merker eller vinduer osv.

Deler

Deler som skal skiftes ut som en del av nødvendig vedlikehold er garantert for perioden opp til tidspunktet for utskiftningen av delen. Deler som skiftes ut under garantien dekkes i gyldighetsperioden for garantien til originalproduktet og blir Toros eiendom. Toro vil ta den siste avgjørelsen om å reparere eventuelle eksisterende deler eller montere eller erstatte den. Toro kan bruke fabrikkreparerte deler for garantireparasjoner.

Merknad vedrørende garanti på dypsyklusbatteri:

Dypsyklusbatterier har et begrenset antall kilowattimer de kan levere i løpet av levetiden. Bruks-, lade- og vedlikeholdsteknikker kan forlenge eller forkorte den totale levetiden til batteriet. Etter hvert som batteriene i dette produktet brukes, vil mengden med faktisk arbeid mellom ladeintervallene sakte, men sikkert minke til batteriet er helt brukt opp. Bytte av oppbrukte batterier, på grunn av normalt forbruk er produsentens ansvar. Batteriene må kanskje byttes ut i løpet av den ordinære produktgaranti-perioden for eierens regning.

Vedlikehold foretas for eierens regning

Trimming av motor, smøring, rengjøring og polering, utskifting av filtre og kjølevæske og utføring av anbefalt vedlikehold er noen av de normale tjenestene som Toro-produkter forutsetter som må foretas for eiers regning.

Generelle betingelser

Reparasjon av en autorisert Toro-distributør eller -forhandler er ditt eneste rettsmiddel under denne garantien.

Verken Toro Company eller Toro Warranty Company er ansvarlig for indirekte, tilfeldig eller betingede skader i forbindelse med bruk av Toro-produkter som dekkes av denne garantien, inkludert eventuelle kostnader eller utgifter med å erstatte utstyr eller tjenester i løpet av rimelige perioder med feilfunksjon eller ikke-bruk i påvente av fullføring av reparasjoner under denne garantien. Bortsett fra utslippsgarantien som det vises til nedenfor, hvis den gjelder, er det ingen andre uttrykkelige garantier. Alle impliserte garantier om salgbarhet og egnethet til bruk er begrenset til varigheten av denne uttrykkelige garantien.

Noen stater tillater ikke utelatelse av tilfeldige eller betingede skader eller begrensninger på hvor lenge en implisert garanti varer, så ovenfor nevnte utelatelse og begrensninger gjelder kanskje ikke for deg. Denne garantien gir deg spesielle rettigheter i henhold til loven, og du kan kanskje også ha andre rettigheter som varierer fra stat til stat.

Merknad ang. motorgaranti:

Systemet for utslippskontroll på ditt produkt dekkes kanskje også av en separat garanti som overholder kravene som ble etablert av det amerikanske Environmental Protection Agency (EPA) og/eller California Air Resources Board (CARB). Timebegrensningen som fastsettes ovenfor gjelder ikke for garantien for systemer for utslippskontroll. Se erklæringen om garantien for motorutslippskontroll som finnes i *brukerhåndboken* eller i motorprodusentens dokumentasjon for nærmere informasjon.

Andre land enn USA og Canada

Kunder som har kjøpt Toro-produkter som er eksportert fra USA eller Canada bør ta kontakt med sin Toro-distributør (forhandler) for å få garantipoliser for ditt land, provins eller stat. Hvis du av en eller annen grunn er misfornøyd med din forhandlers tjenester eller har vanskeligheter med å skaffe deg informasjon om garantien, ta kontakt med importøren av Toro-produktene.