



**Count on it.**

**Manuel de l'utilisateur**

**Groupe de déplacement  
Groundsmaster® 5900/5910-D**

N° de modèle 31598—N° de série 280000001 et suivants

N° de modèle 31599—N° de série 280000001 et suivants

## Attention

### CALIFORNIE

#### Proposition 65 - Avertissement

Les gaz d'échappement du moteur diesel de cette machine, tout comme certains de ses composants, sont considérés par l'état de Californie comme susceptibles de provoquer des cancers, des malformations congénitales et autres troubles de la reproduction.

Un pare-étincelles est incorporé à l'ensemble silencieux de cette machine en conformité avec les exigences de la réglementation fédérale, locale ou nationale de certaines régions et certains pays.

Les pare-étincelles Toro d'origine sont homologués par le Ministère de l'agriculture et le Service des forêts des États-Unis (USDAFS).

**Important:** Le moteur de cette machine est équipé d'un pare-étincelles. Vous commettez une infraction à la section 4442 du Code des ressources publiques de Californie si vous utilisez cette machine dans une zone boisée, broussailleuse ou recouverte d'herbe sans qu'elle soit équipée d'un silencieux avec pare-étincelles en bon état, ou sans que le moteur soit bridé, équipé et entretenu correctement pour prévenir les incendies. Certains autres états ou régions fédérales peuvent être régis par des lois similaires.

## Introduction

Lisez attentivement ces informations pour apprendre comment utiliser et entretenir correctement votre produit, et éviter de l'endommager ou de vous blesser. Vous êtes responsable de l'utilisation sûre et correcte du produit.

Vous pouvez contacter Toro directement à [www.Toro.com](http://www.Toro.com) pour tout renseignement concernant un produit ou un accessoire, pour obtenir l'adresse des concessionnaires ou pour enregistrer votre produit.

Lorsque vous contactez un distributeur ou un réparateur Toro agréé pour l'entretien de votre machine, pour vous procurer des pièces Toro d'origine ou pour obtenir des renseignements complémentaires, soyez prêt(e) à lui fournir les numéros de modèle et de série du produit. La Figure 1 indique l'emplacement des numéros de modèle et de série du produit. Inscrivez les numéros dans l'espace réservé à cet effet.

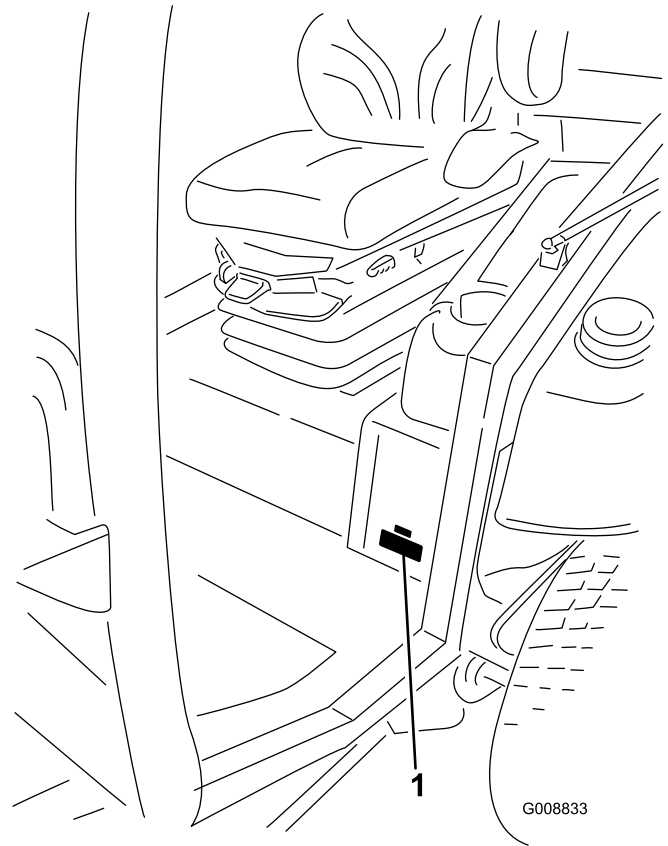


Figure 1

1. Emplacement des numéros de modèle et de série

N° de modèle \_\_\_\_\_  
N° de série \_\_\_\_\_

Les mises en garde de ce manuel soulignent des dangers potentiels et sont signalées par le symbole de sécurité (Figure 2), qui indique un danger pouvant entraîner des blessures graves ou mortelles si les précautions recommandées ne sont pas respectées.



Figure 2

1. Symbole de sécurité

Deux autres termes sont également utilisés pour faire passer des informations essentielles : **Important**, pour attirer l'attention sur des informations mécaniques spécifiques, et **Remarque**, pour signaler des informations d'ordre général méritant une attention particulière.

# Table des matières

Introduction.....	2
Sécurité.....	4
Consignes de sécurité.....	4
Sécurité des tondeuses Toro.....	7
Niveau de pression acoustique.....	8
Niveau de puissance acoustique.....	8
Niveau de vibrations.....	8
Autocollants de sécurité et d'instruction.....	9
Mise en service.....	16
1 Retrait de la sangle et du renfort d'expédition du plateau.....	17
2 Descente des ailettes du plateau avant.....	17
3 Mise à niveau du plateau central avant .....	18
4 Mise à niveau des ailettes par rapport au plateau central avant.....	18
5 Contrôle de la pression des pneus.....	19
6 Contrôle des niveaux de liquides.....	20
7 Graissage de la machine.....	20
Vue d'ensemble du produit.....	20
Commandes.....	20
Caractéristiques techniques.....	28
Accessoires/Équipements.....	28
Utilisation.....	29
Contrôle du niveau d'huile moteur.....	29
Contrôle du circuit de refroidissement.....	29
Contrôle du système hydraulique.....	29
Ajout de carburant.....	29
Contrôle de la pression des pneus.....	31
Contrôle du couple de serrage des écrous de roues.....	31
Réglage de la hauteur de coupe.....	31
Réglage des patins.....	34
Réglage des galets anti-scalp du plateau de coupe.....	34
Contrôle du déséquilibre des plateaux de coupe.....	35
Réglage des rétroviseurs.....	36
Réglage des phares.....	36
Démarrage et arrêt du moteur.....	36
Contrôle des contacteurs de sécurité.....	37
Comment pousser ou remorquer la machine.....	37
Points de levage.....	38
Points d'attache.....	39
Caractéristiques de fonctionnement.....	39
Inversion du sens de rotation du ventilateur.....	40
Conseils d'utilisation.....	40
Entretien.....	42
Programme d'entretien recommandé.....	42

Procédures avant l'entretien.....	43
Fréquence d'entretien.....	43
Lubrification.....	44
Graissage des roulements et bagues.....	44
Entretien du moteur.....	46
Entretien du filtre à air.....	46
Vidange de l'huile moteur et remplacement du filtre à huile.....	47
Réglage du jeu aux soupapes.....	48
Entretien du système d'alimentation.....	49
Entretien du circuit d'alimentation.....	49
Entretien du séparateur d'eau.....	49
Remplacement du filtre à carburant.....	50
Purge de l'air des injecteurs.....	50
Entretien du système électrique.....	51
Fusibles.....	51
Entretien de la batterie.....	52
Démarrage avec une batterie auxiliaire/ charge de la batterie.....	52
Étalonnage de la pédale de déplacement.....	52
Entretien du système d'entraînement.....	53
Réglage de l'angle de la pédale de déplacement.....	53
Contrôle de l'huile du train planétaire.....	53
Changement de l'huile du train planétaire.....	53
Contrôle du pincement des roues arrière.....	54
Entretien du système de refroidissement.....	55
Contrôle du circuit de refroidissement.....	55
Entretien du circuit de refroidissement moteur.....	55
Entretien des freins.....	56
Réglage des freins de service.....	56
Entretien des courroies.....	57
Entretien de la courroie d'alternateur.....	57
Entretien de la courroie de compresseur.....	57
Remplacement des courroies d'entraînement de lames.....	57
Plateau de coupe avant.....	57
Plateaux de coupe latéraux.....	58
Entretien du système hydraulique.....	59
Contrôle du niveau du liquide hydraulique.....	59
Vidange du liquide hydraulique et remplacement des filtres.....	60
Contrôle des flexibles et conduites hydrauliques.....	61
Prises d'essai du système hydraulique.....	61
Entretien de la tondeuse.....	62
Pivoter (incliner) le plateau de coupe avant à la verticale.....	62
Pivotement du plateau de coupe avant vers le bas.....	62
Réglage de l'inclinaison du plateau de coupe.....	63
Entretien des bagues des bras pivotants.....	64

Entretien des roues pivotantes et des roulements .....	64
Entretien des lames .....	65
Détection des lames faussées .....	65
Retrait et montage des lames de coupe .....	65
Contrôle et affûtage des lames de coupe .....	66
Correction du déséquilibre des lames.....	67
Entretiens divers .....	68
Entretien du silencieux du pare-étincelles .....	68
Nettoyage des filtres à air de la cabine .....	68
Nettoyage du serpentín de climatisation .....	69
Remisage.....	69
Préparation au remisage saisonnier.....	69
Schémas .....	71

# Sécurité

**Cette machine est conforme à ou dépasse les spécifications de la norme CEN EN 836:1997, de la norme ISO 5395:1990 et de la norme ANSI B71.4-2004 en vigueur au moment de la production.**

**Cette machine peut occasionner des accidents si elle est mal utilisée ou mal entretenue. Pour réduire les risques d'accidents et de blessures, respectez les consignes de sécurité qui suivent. Tenez toujours compte des mises en garde signalées par le symbole de sécurité et la mention Prudence, Attention ou Danger. Ne pas les respecter, c'est risquer de vous blesser, parfois mortellement.**

## Consignes de sécurité

Les instructions suivantes sont tirées de la norme CEN EN 836:1997, de la norme ISO 5395:1990 et de la norme ANSI B71.4-2004.

### Apprendre à se servir de la machine

- Lisez attentivement le *Manuel de l'utilisateur* et toute autre documentation de formation. Familiarisez-vous avec les commandes, les symboles de sécurité et l'utilisation correcte de la machine.
- N'autorisez jamais des enfants, ou des adultes n'ayant pas pris connaissance de ces instructions, à utiliser la tondeuse. Certaines législations imposent un âge minimum pour l'utilisation de ce type d'appareil.
- Ne tondez jamais lorsque des personnes, et surtout des enfants ou des animaux familiers, se trouvent à proximité.
- N'oubliez jamais que l'utilisateur est responsable de tout accident ou dommage causé à lui-même, aux autres personnes et à leurs possessions.
- Ne transportez pas de passagers.
- Tous les utilisateurs et les mécaniciens sont tenus de suivre une formation professionnelle et pratique. Le propriétaire de la machine doit assurer la formation des utilisateurs. La formation doit insister sur les points suivants :
  - la nécessité de consacrer toute son attention à la conduite lorsqu'on utilise une tondeuse autoportée ;
  - l'application du frein ne permet pas de regagner le contrôle d'une tondeuse autoportée en cas de problème sur une pente. La perte de contrôle est due le plus souvent :
    - ◇ au manque d'adhérence des roues ;
    - ◇ à une conduite trop rapide ;

- ◇ à un freinage inadéquat ;
- ◇ à un type de machine non adapté à la tâche ;
- ◇ à l'ignorance de l'importance de la nature du terrain, surtout sur pente ;
- ◇ à un attelage incorrect ou à une mauvaise répartition de la charge.

## Préparation

- Portez toujours des chaussures solides, un pantalon, un casque, des lunettes de protection et des protège-oreilles pour travailler. Les cheveux longs, les vêtements amples et les bijoux peuvent se prendre dans les pièces mobiles. Ne tondez pas pieds nus ou en sandales.
- Inspectez soigneusement la zone à tondre et enlevez tout objet susceptible d'être projeté par la machine.
- **Attention** – Le carburant est extrêmement inflammable. Prenez les précautions suivantes :
  - Conservez le carburant dans un récipient spécialement conçu à cet effet.
  - Faites toujours le plein à l'extérieur, et ne fumez jamais pendant cette opération.
  - Faites le plein avant de mettre le moteur en marche. N'enlevez jamais le bouchon du réservoir de carburant et n'ajoutez jamais de carburant lorsque le moteur tourne ou qu'il est chaud.
  - Si vous renversez du carburant, ne mettez pas le moteur en marche. Éloignez la machine et évitez toute source possible d'inflammation jusqu'à dissipation complète des vapeurs de carburant.
  - Refermez soigneusement tous les réservoirs et récipients contenant du carburant.
- Remplacez les silencieux défectueux.
- Avant d'utiliser la tondeuse, vérifiez toujours si les lames, boulons de lame et l'ensemble de coupe ne sont pas usés ou endommagés. Remplacez les boulons et les lames usés ou endommagés par paires pour ne pas modifier l'équilibre.
- Examinez la zone de travail pour déterminer quels accessoires et équipements vous permettront d'exécuter votre tâche correctement et sans danger. N'utilisez que les accessoires et équipements agréés par le constructeur.
- Vérifiez toujours que les commandes de présence de l'utilisateur, les contacteurs de sécurité et les capots de protection sont en place et fonctionnent correctement. N'utilisez pas la machine si ce n'est pas le cas.

## Utilisation

- Ne faites pas tourner le moteur dans un espace clos où le monoxyde de carbone dangereux dégagé par l'échappement risque de s'accumuler.
- Tondez uniquement à la lumière du jour ou avec un bon éclairage artificiel.
- Avant de mettre le moteur en marche, désengagez la PDF, mettez la transmission au point mort et serrez le frein de stationnement. Ne mettez le moteur en marche qu'à partir de la position de conduite. Utilisez les ceintures de sécurité si la machine en est équipée.
- Aucune pente n'est absolument sans danger. Le déplacement sur une pente herbeuse demande une attention particulière. Pour éviter que la machine ne se retourne :
  - ne vous arrêtez pas et ne démarrez pas brusquement en montée ou en descente ;
  - avancez à vitesse réduite sur les pentes et quand vous prenez des virages serrés ;
  - méfiez-vous des irrégularités de terrain, des obstacles, des trous et autres dangers cachés ;
  - ne tondez jamais transversalement à la pente, sauf si la machine est spécialement conçue pour cela.
- Méfiez-vous des trous et autres dangers cachés de la zone de travail.
- Soyez prudent quand vous utilisez des équipements lourds.
  - Ne prenez pas de virages serrés. Conduisez avec prudence en marche arrière.
  - Utilisez des contrepoids ou lestez les roues lorsque le *Manuel de l'utilisateur* le recommande.
- Méfiez-vous de la circulation près des routes et pour traverser.
- Arrêtez la rotation des lames avant de traverser une surface non herbeuse.
- Lorsque vous utilisez des accessoires, ne dirigez jamais l'éjection vers qui que ce soit et ne laissez personne s'approcher de la machine en marche.
- N'utilisez jamais une machine dont les capots ou les déflecteurs sont défectueux ou dont les protections de sécurité ne sont pas en place. Vérifiez la fixation, le réglage et le fonctionnement de tous les verrouillages de sécurité.
- Ne modifiez pas le réglage du régulateur et ne faites pas tourner le moteur trop vite, sous peine d'accroître les risques d'accidents et de blessures corporelles.
- Avant de quitter le poste de conduite :

- Arrêtez-vous sur une surface plane et horizontale.
- Désengagez la prise de force et abaissez les accessoires.
- Sélectionnez le point mort et serrez le frein de stationnement.
- Arrêtez le moteur et enlevez la clé de contact.
- Désengagez l'entraînement des accessoires, coupez le moteur et enlevez la clé de contact :
  - avant de dégager les obstructions ;
  - avant d'inspecter, de nettoyer ou d'effectuer toute opération sur la machine ;
  - après avoir heurté un obstacle. Recherchez et réparez les dégâts éventuels avant de remettre la machine en marche et d'utiliser les accessoires. Serrez tous les écrous des poulies d'axes à un couple de 176 à 203 Nm, et tous les boulons des lames à un couple de 115 à 149 Nm ;
  - si la machine se met à vibrer de manière inhabituelle (vérifiez immédiatement).
- Débrayez les accessoires lors du transport et quand ils ne servent pas.
- Coupez le moteur et débrayez les accessoires:
  - avant de rajouter du carburant ;
  - avant de régler la hauteur de coupe, sauf si ce réglage peut se faire depuis la position de conduite.
- Réduisez l'ouverture du papillon avant d'arrêter le moteur et coupez l'arrivée de carburant après la tonte si le moteur est équipé d'un robinet de carburant.
- Ne relevez jamais le plateau de coupe quand les lames tournent.
- N'approchez pas les pieds et les mains des plateaux de coupe.
- Avant de faire marche arrière, vérifiez derrière vous que la voie est libre juste derrière la machine et sur sa trajectoire.
- Ralentissez et soyez prudent quand vous changez de direction et quand vous traversez des routes et des trottoirs.
- N'utilisez pas la machine sous l'emprise de l'alcool, de drogues ou de médicaments.
- Procédez avec prudence pour charger la machine sur une remorque ou un camion, et pour la décharger.
- L'utilisateur doit allumer les clignotants de signalisation quand il se trouve sur la voie publique, sauf si leur utilisation est interdite par la loi.

## Entretien et remisage

- Gardez tous les écrous, boulons et vis toujours bien serrés pour être sûr de pouvoir utiliser la tondeuse sans danger.
- N'entreposez jamais une machine dont le réservoir contient du carburant dans un bâtiment où les vapeurs risquent de rencontrer une flamme nue ou une étincelle.
- Laissez refroidir le moteur avant de remettre la machine dans un local fermé ; ne remisez pas la machine près d'une flamme.
- Pour réduire les risques d'incendie, débarrassez le compartiment moteur, le silencieux, le bac à batterie, les plateaux de coupe, les boîtiers d'engrenages et le lieu de stockage du carburant de tout excès de graisse, de débris, d'herbe et de feuilles. Nettoyez les coulées éventuelles d'huile ou de carburant.
- Remplacez les pièces usées ou endommagées pour éviter les accidents.
- La vidange du réservoir de carburant doit impérativement s'effectuer à l'extérieur.
- Attention, sur les machines à plusieurs lames, la rotation d'une lame peut entraîner le déplacement des autres lames.
- Avant de garer, remiser ou laisser la machine sans surveillance, abaissez le plateau de coupe sauf si vous utilisez un système de blocage mécanique positif.
- Débrayez toutes les commandes, abaissez les plateaux de coupe, placez la pédale de déplacement au point mort, serrez le frein de stationnement, placez la manette d'accélérateur en position de ralenti, arrêtez le moteur et enlevez la clé de contact. Attendez l'arrêt complet de toutes les pièces en mouvement avant de régler, de nettoyer ou de réparer la machine.
- Fermez le robinet d'arrivée de carburant si vous remisez ou transportez la machine. Ne stockez pas le carburant à proximité d'une flamme.
- Garez la machine sur un sol plat et horizontal. Ne confiez jamais l'entretien de la machine à des personnes non qualifiées.
- Utilisez des chandelles pour supporter les composants au besoin.
- Libérez la pression emmagasinée dans les composants avec précaution.
- Débranchez la batterie avant d'entreprendre des réparations. Débranchez toujours la borne négative

avant la borne positive. Rebranchez toujours la borne positive avant la borne négative.

- Soyez prudent lorsque vous examinez les lames. Touchez-les uniquement avec des gants ou enveloppées dans un chiffon, et toujours avec précaution. Remplacez toujours les lames défectueuses. N'essayez jamais de les redresser ou de les souder.
- N'approchez jamais les mains ou les pieds des pièces en mouvement. Dans la mesure du possible, évitez de procéder à des réglages sur la machine quand le moteur tourne.
- Chargez les batteries dans un endroit dégagé et bien aéré, à l'écart des flammes ou sources d'étincelles. Débranchez le chargeur du secteur avant de le connecter à ou le déconnecter de la batterie. Portez des vêtements de protection et utilisez des outils isolés.
- Vérifiez le serrage de tous les raccords hydrauliques, ainsi que l'état de toutes les conduites et tous les flexibles hydrauliques avant de mettre le système sous pression.
- N'approchez pas les mains ou autres parties du corps des fuites en trou d'épingle ou des gicleurs d'où sort le liquide sous haute pression. Pour détecter les fuites, utilisez un morceau de carton ou de papier, jamais les mains. Le liquide hydraulique qui s'échappe sous pression peut avoir suffisamment de force pour traverser la peau et causer des blessures graves. Si du liquide hydraulique pénètre sous la peau, il devra être enlevé chirurgicalement dans les quelques heures qui suivent par un médecin connaissant bien ce genre de blessures, pour éviter le risque de gangrène.

## Sécurité des tondeuses Toro

Les instructions de sécurité qui suivent sont des informations spécifiques aux produits Toro, ou d'autres informations essentielles non incluses dans les normes CEN, ISO et ANSI.

Ce produit peut sectionner les mains ou les pieds et projeter des objets. Respectez toujours toutes les mesures de sécurité pour éviter des blessures graves, voire mortelles.

L'utilisation de ce produit à d'autres fins que celle qui est prévue peut être dangereuse pour l'utilisateur et les personnes à proximité.

### Utilisation

- Vérifiez que toutes les ceintures de sécurité sont attachées avant d'utiliser la machine.

- Apprenez à arrêter la machine et le moteur rapidement.
- N'utilisez pas la machine chaussé de chaussures légères ou de sport.
- Le port de chaussures de sécurité et d'un pantalon est recommandé et parfois exigé par certaines ordonnances et réglementations d'assurances locales.
- Gardez mains, pieds et vêtements à l'écart des pièces en mouvement, de la zone d'éjection et du dessous de la tondeuse quand le moteur est en marche.
- Remplissez le réservoir jusqu'à 25 mm au-dessous de la base du goulot de remplissage. Ne remplissez pas excessivement.
- Vérifiez chaque jour le fonctionnement des contacteurs de sécurité. En cas de défaillance d'un contacteur, remplacez-le avant d'utiliser la machine.
- Vérifiez précisément la hauteur libre avant de passer sous un obstacle quelconque (par ex. branches, portes, câbles électriques, etc.) et évitez de le toucher.
- Ne tondez jamais en marche arrière, sauf en cas d'absolue nécessité.
- Ralentissez avant de prendre des virages serrés.
- Évitez de démarrer ou de vous arrêter en côte. Si les roues perdent de leur motricité, débrayez les lames et redescendez lentement jusqu'au bas de la pente. Évitez de relever les plateaux de coupe latéraux lorsque vous vous trouvez sur une pente.
- Évitez de faire demi-tour sur les pentes. Si vous ne pouvez pas faire autrement, procédez lentement et progressivement, de préférence vers le bas.
- N'enlevez jamais l'arceau de sécurité (ROPS) de la machine.
- Attachez toujours la ceinture de sécurité quand vous conduisez la machine.
- Vérifiez que vous pouvez détacher la ceinture de sécurité rapidement si la machine finit sa course dans une étendue d'eau profonde.
- Méfiez-vous de la circulation près des routes et pour traverser. Cédez toujours la priorité.
- Ne tondez pas à proximité de dénivellations, fossés ou berges, La machine risque de se retourner si une roue passe par-dessus une dénivellation quelconque, et se retrouve dans le vide, ou si un bord s'effondre.
- Ne tondez pas l'herbe humide, car la perte de motricité peut faire déraiper la machine.
- La machine ne doit jamais servir de véhicule tracteur.

- Soyez particulièrement prudent quand vous utilisez d'autres accessoires, car ils peuvent en modifier la stabilité.
- Arrêtez les lames quand vous ne tondez pas.
- Si la machine doit être utilisée dans des températures supérieures à 43 °C, renseignez-vous auprès de Toro concernant les besoins spéciaux de la machine.
- Ne faites pas tourner le moteur en dessous de 1350 tr/min

## Entretien et remisage

- Ne touchez aucune partie de la machine ou des accessoires juste après leur arrêt, car elles peuvent être très chaudes. Laissez-les refroidir avant d'entreprendre toute réparation, tout réglage ou tout entretien.
- Ne remisez jamais la machine ou les bidons de carburant dans un local où se trouve une flamme nue, telle la veilleuse d'un chauffe-eau ou d'une chaudière.
- Gardez tous les écrous et boulons bien serrés, surtout les boulons de fixation des lames. Maintenez le matériel en bon état de marche.
- Si le moteur doit tourner pour effectuer un réglage, n'approchez pas les mains, les pieds et autres parties du corps ou les vêtements des plateaux de coupe, des accessoires et des pièces mobiles. Tenez tout le monde à l'écart.
- Vérifiez souvent le fonctionnement des freins. Effectuez les réglages et l'entretien éventuellement requis.
- L'acide de la batterie est toxique et peut causer des brûlures. Évitez tout contact avec la peau, les yeux et les vêtements. Protégez-vous le visage, les yeux et les vêtements quand vous manipulez la batterie.
- Les gaz de la batterie sont explosifs. Gardez la batterie éloignée des cigarettes, des flammes ou des sources d'étincelles.
- N'utilisez pas de jeu d'eau à haute pression près du centre d'information.
- Vous devez arrêter le moteur avant de contrôler le niveau d'huile ou d'ajouter de l'huile dans le carter.
- Si la machine requiert une réparation importante ou si vous avez besoin de renseignements, faites appel à un concessionnaire Toro agréé.
- Pour garantir le meilleur rendement et la sécurité continue de la machine, utilisez toujours des pièces de rechange et des accessoires Toro d'origine.

Les pièces de rechange et accessoires d'autres constructeurs peuvent être dangereux et leur utilisation risque d'annuler la garantie de la machine.

## Niveau de pression acoustique

Cette machine produit au niveau de l'oreille de l'utilisateur une pression acoustique maximale de 92 dBA pour la Groundsmaster 5900 et de 91 dBA pour la Groundsmaster 5910, d'après des mesures effectuées sur des machines identiques selon les spécifications des normes EN 836 et ISO 11201.

## Niveau de puissance acoustique

Cette machine a un niveau de puissance acoustique garanti de 105 dBA, d'après des mesures effectuées sur des machines identiques selon les spécifications de la norme ISO 11094.

## Niveau de vibrations

### Mains-Bras

Cette machine expose les mains et les bras à un niveau de vibrations maximum de 2,5 m/s<sup>2</sup>, d'après des mesures effectuées sur des machines identiques selon la norme EN 836 et EN 1033.

### Corps de l'utilisateur

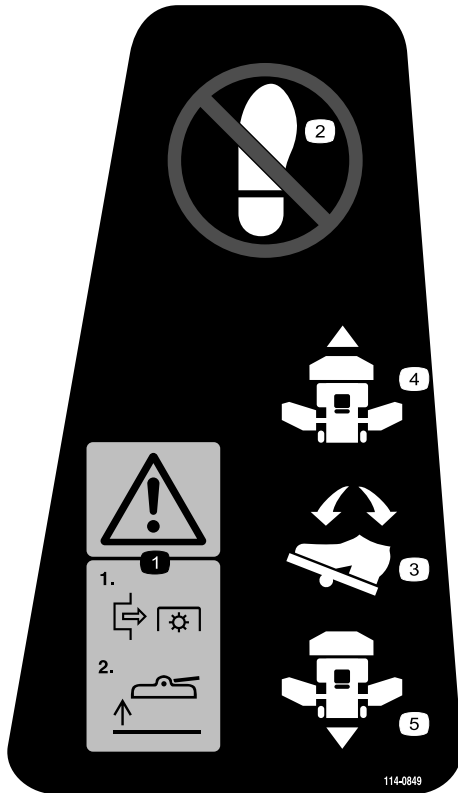
Cette machine expose le corps à un niveau de vibrations maximum de 0,5 m/s<sup>2</sup>, d'après des mesures effectuées sur des machines identiques selon les normes EN 836 et EN 1032.



# Autocollants de sécurité et d'instruction

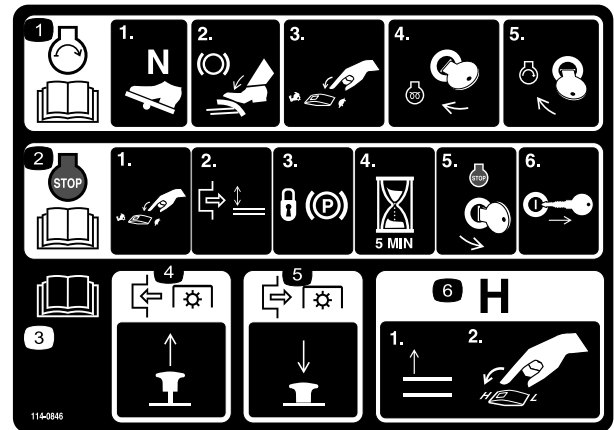


Des autocollants de sécurité et des instructions bien visibles sont placés près de tous les endroits potentiellement dangereux. Remplacez tout autocollant endommagé ou manquant.



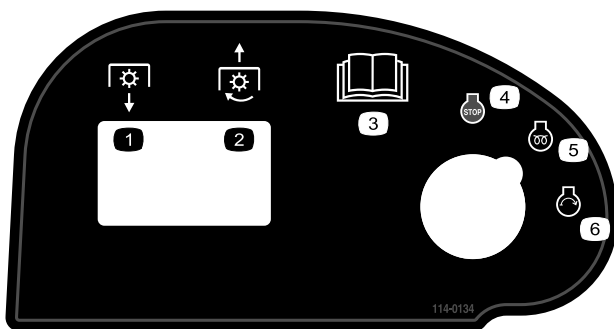
114-0849

1. Attention – désengagez la PDF puis relevez le plateau.
2. Ne pas poser le pied
3. Pédale de déplacement
4. Marche avant
5. Marche arrière



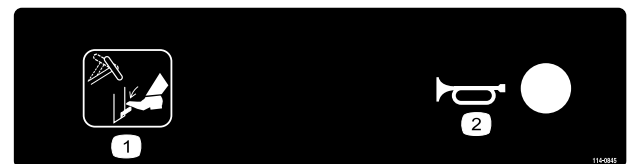
114-0846

1. Lisez le *Manuel de l'utilisateur*. Pour mettre le moteur en marche, placez la pédale de déplacement en position Neutre, serrez le frein de stationnement, placez la manette d'accélérateur en position de ralenti et tournez la clé de contact en position Préchauffage. Attendez que le message d'avertissement "Wait to Start" (attendre avant de démarrer) disparaisse du Centre d'information et tournez la clé de contact en position Démarrage.
2. Lisez le *Manuel de l'utilisateur*. Pour arrêter le moteur, placez le levier d'accélérateur en position bas régime, désengagez la PDF, serrez le frein de stationnement, attendez 5 minutes, tournez la clé de contact à la position Arrêt et enlevez-la ; lisez le *Manuel de l'utilisateur*.
3. Lisez le *Manuel de l'utilisateur*.
4. Pour engager la PDF, tirez sur la commande de PDF.
5. Poussez sur la commande pour la désengager.
6. Pour sélectionner le haut régime, relevez les accessoires et placez la commande de vitesse à la position Haute (H).



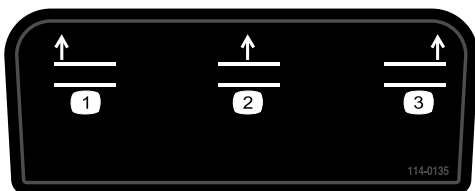
114-0134

1. Désengagement de la prise de force (PDF)
2. Engagement de la prise de force (PDF)
3. Lisez le *Manuel de l'utilisateur*.
4. Arrêt du moteur
5. Moteur en marche/préchauffage
6. Démarrage du moteur



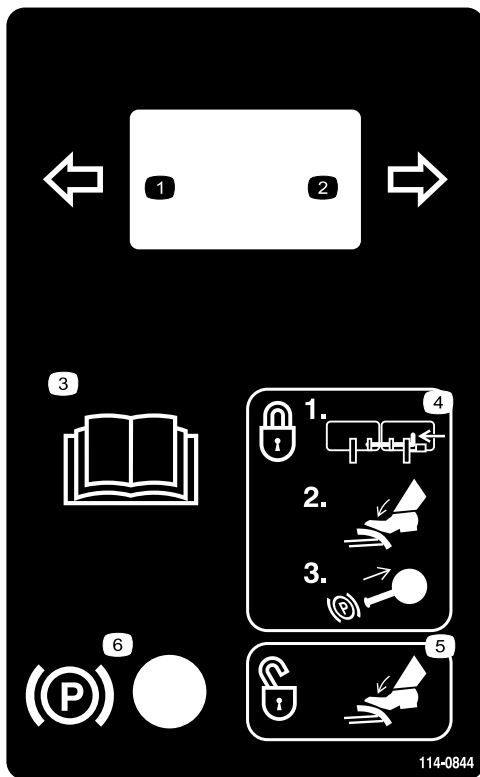
114-0845

1. Levier de réglage de l'inclinaison du volant
2. Avertisseur sonore



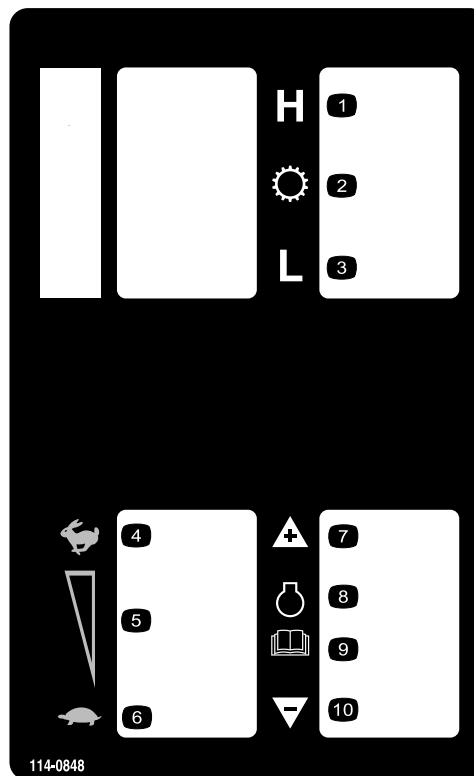
114-0135

1. Relevage des plateaux de coupe – plateau gauche
2. Relevage des plateaux de coupe – plateau central
3. Relevage des plateaux de coupe – plateau droit



114-0844

1. Indicateur de direction gauche
2. Indicateur de direction droit
3. Lisez le *Manuel de l'utilisateur*.
4. Pour serrer les freins, fermez le verrou, appuyez sur la pédale de frein et tirez sur le bouton du frein de stationnement.
5. Pour déverrouiller le frein de stationnement, appuyez sur la pédale de frein.
6. Frein de stationnement

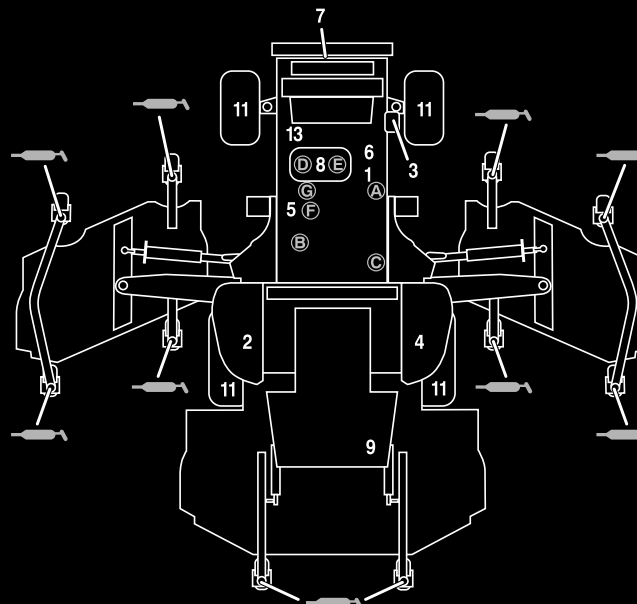


114-0848

1. Gamme haute
2. Transmission
3. Gamme basse
4. Régime maximum de marche à vide
5. Régime moyen
6. Régime de ralenti
7. Hausse du régime moteur
8. Moteur
9. Lisez le *Manuel de l'utilisateur*.
10. Baisse du régime moteur

# GROUNDMASTER 5900

## QUICK REFERENCE AID



**CHECK/SERVICE (DAILY)**

1. ENGINE OIL LEVEL
2. HYDRAULIC FLUID LEVEL
3. ENGINE COOLANT LEVEL
4. FUEL - DIESEL ONLY
5. FUEL/WATER SEPARATOR
6. ALTERNATOR BELT TENSION
7. RADIATOR SCREEN
8. AIR CLEANER

**9. BRAKE FUNCTION**

**10. INTERLOCK SYSTEM**

**11. TIRE PRESSURE -**  
 FRONT = 50 PSI/3.40 BAR  
 REAR = 30 PSI/2.10 BAR

**12. GREASE POINTS (10)**  
 SEE OPERATOR'S MANUAL FOR  
 50 HR INTERVAL GREASE POINTS.

**13. A/C COMPRESSOR BELT TENSION**

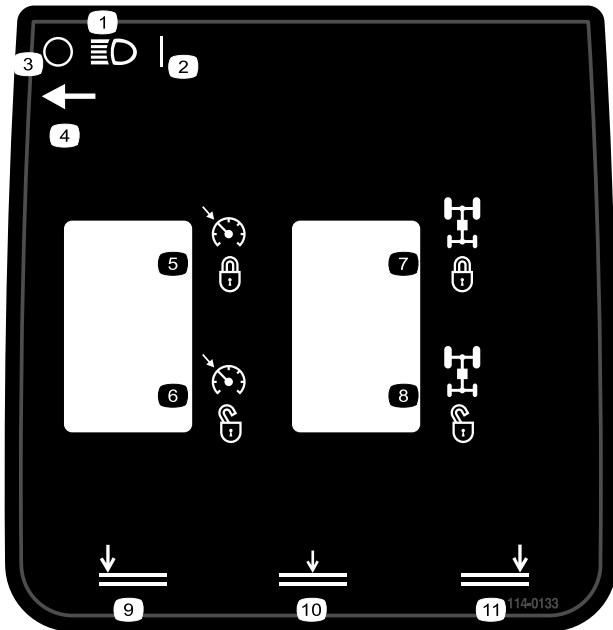
**SPECIFICATIONS/CHANGE INTERVALS**

SEE OPERATOR'S MANUAL FOR INITIAL CHANGES.	FLUID TYPE	CAPACITY	CHANGE INTERVAL		FILTER PART NO.
			FLUID	FILTER	
ENGINE OIL	15W-40 CH-4	8.5 QUARTS	250 HOURS	250 HOURS	115-8868 (A)
HYDRAULIC FLUID	ISO VG 46	76 QUARTS	1000 HOURS	1000 HOURS	75-1310 (B) 66-6110 (C)
PRIMARY AIR FILTER					SEE SERVICE INDICATOR 115-8887 (D)
SAFETY AIR FILTER					SEE OPERATOR'S MANUAL 115-8877 (E)
FUEL SYSTEM	> 32 F	NO. 2 DIESEL B20	35 GALLONS 1000 HOURS DRAIN/FLUSH	500 HOURS	115-5471 (F) WATER SEPARATOR
	< 32 F	NO. 1 D / NO. 2 D DIESEL BLEND			
PLANETARY DRIVE	85W-140	16 OUNCES	1000 HOURS		
ENGINE COOLANT	50% WATER 50% ETHYL GLYCOL	13.5 QUARTS 18.0 QTS W/ CAB	DRAIN & FLUSH EVERY 2 YRS.		

114-0847

114-0847

1. Lisez le Manuel de l'utilisateur.



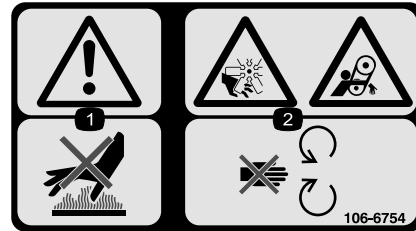
114-0133

- |                                                                                                                                                                                                                                                |                                                                                                                                                                                                                                                                                                            |
|------------------------------------------------------------------------------------------------------------------------------------------------------------------------------------------------------------------------------------------------|------------------------------------------------------------------------------------------------------------------------------------------------------------------------------------------------------------------------------------------------------------------------------------------------------------|
| <ol style="list-style-type: none"> <li>1. Phares</li> <li>2. Allumés</li> <li>3. Éteints</li> <li>4. Emplacement du commutateur des phares</li> <li>5. Régulateur de vitesse – engagé</li> <li>6. Régulateur de vitesse – désengagé</li> </ol> | <ol style="list-style-type: none"> <li>7. Diviseur de débit engagé</li> <li>8. Diviseur de débit désengagé</li> <li>9. Descente des plateaux de coupe – plateau gauche</li> <li>10. Descente des plateaux de coupe – plateau central</li> <li>11. Descente de plateaux de coupe – plateau droit</li> </ol> |
|------------------------------------------------------------------------------------------------------------------------------------------------------------------------------------------------------------------------------------------------|------------------------------------------------------------------------------------------------------------------------------------------------------------------------------------------------------------------------------------------------------------------------------------------------------------|



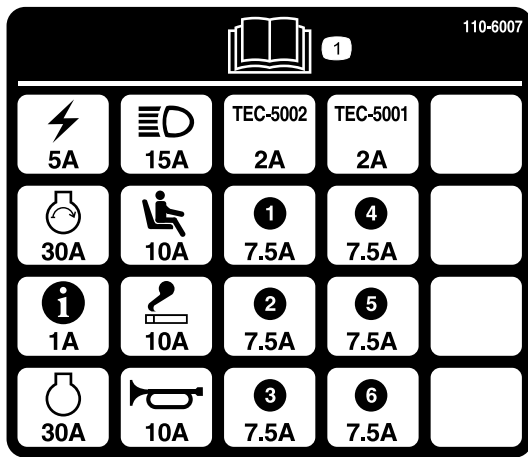
115-5459

1. Risque d'électrocution – n'enlevez pas le couvercle ; laissez-le toujours en place.



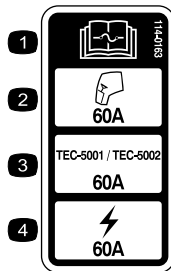
106-6754

1. Attention – ne touchez pas la surface chaude.
2. Risque de coupure/mutilation par le ventilateur et de coincement par la courroie – ne vous approchez pas des pièces mobiles.



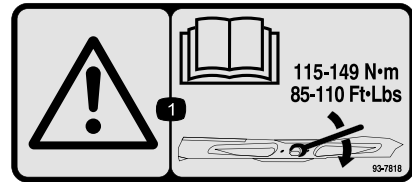
110-6007

1. Lisez le *Manuel de l'utilisateur* pour tout renseignement sur les fusibles.



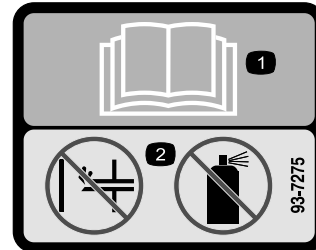
114-0163

1. Lisez le *Manuel de l'utilisateur* pour tout renseignement sur les fusibles.
2. Cabine, fusible de 60 A
3. Modules de commande, fusible de 60 A
4. Alimentation principale, fusible de 60 A



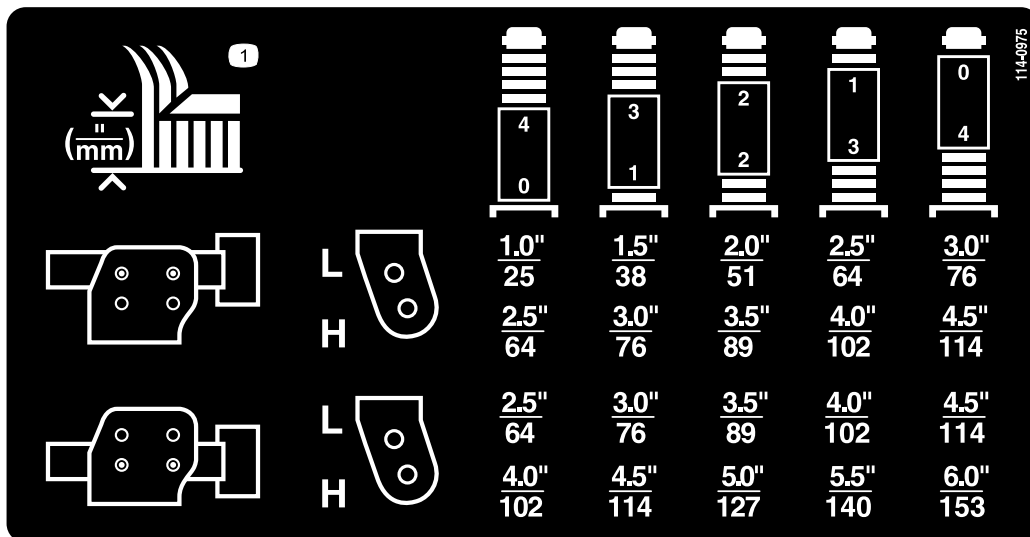
93-7818

1. Attention – consultez le *Manuel de l'utilisateur* pour savoir comment serrer les boulons et les écrous des lames à un couple de 115 149 Nm.



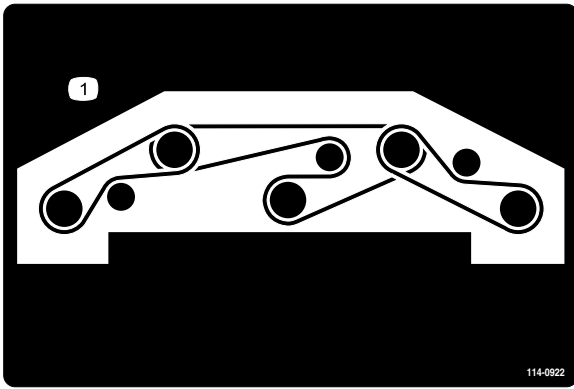
93-7275

1. Lisez le *Manuel de l'utilisateur*.
2. N'utilisez pas d'aides au démarrage.



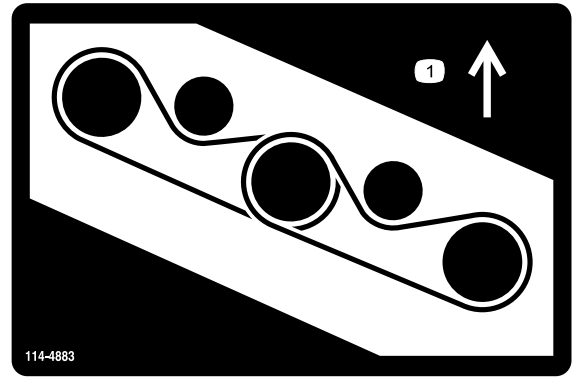
114-0975

1. Hauteur de coupe



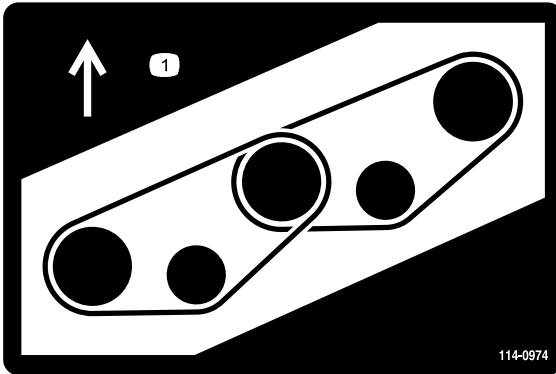
114-0922

1. Trajet de la courroie



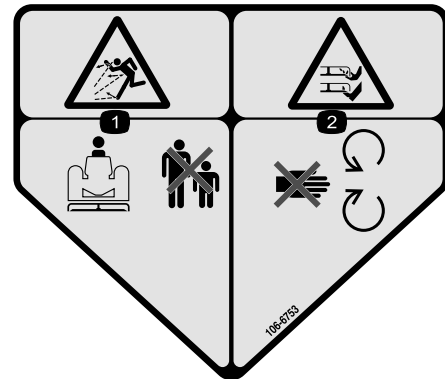
114-4883

1. Trajet de la courroie



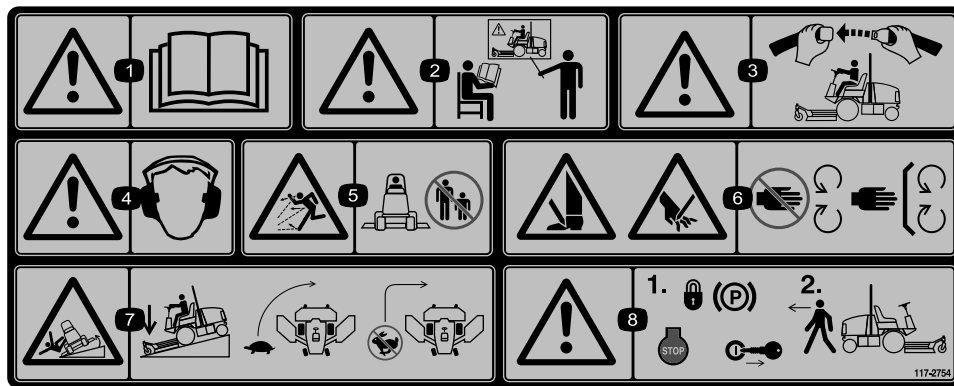
114-0974

1. Trajet de la courroie



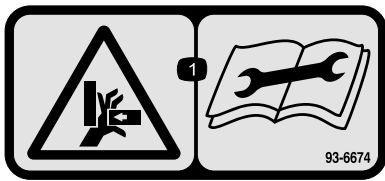
106-6753

1. Risque de projections – tenez les spectateurs à bonne distance de la machine.
2. Risque de coupure/mutilation des mains ou des pieds par la lame de la tondeuse – ne vous approchez pas des pièces mobiles.



117-2754

1. Attention – lisez le *Manuel de l'utilisateur*.
2. Attention – apprenez à vous servir de la machine avant de l'utiliser.
3. Attention – attachez la ceinture de sécurité quand vous êtes assis à la position de conduite.
4. Attention – portez des protège-oreilles.
5. Risque de projections – tenez les spectateurs à bonne distance de la machine.
6. Risque de coupure des mains ou des pieds – ne vous approchez pas des pièces mobiles et gardez toutes les protections en place.
7. Risque de renversement – abaissez le plateau de coupe lorsque vous descendez une pente, ralentissez la machine avant de prendre un virage, ne le prenez pas à grande vitesse.
8. Attention – serrez le frein de stationnement, arrêtez le moteur et enlevez la clé de contact avant de quitter la machine.



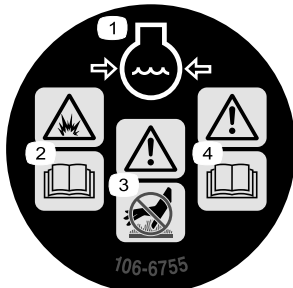
93-6674

1. Risque d'écrasement des mains – lisez les instructions avant de procéder à l'entretien ou à des révisions.



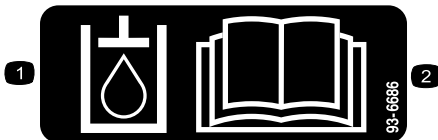
93-6687

1. Ne pas poser le pied ici.



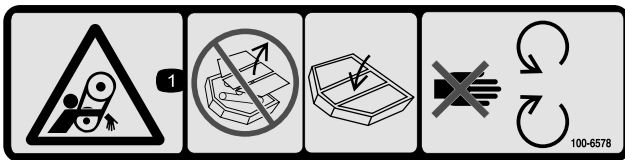
106-6755

1. Liquide de refroidissement du moteur sous pression.
2. Risque d'explosion – lisez le Manuel de l'utilisateur.
3. Attention – ne touchez pas la surface chaude.
4. Attention – lisez le Manuel de l'utilisateur.



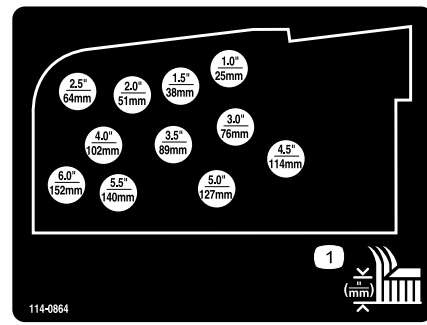
93-6686

1. Huile hydraulique
2. Lisez le Manuel de l'utilisateur.



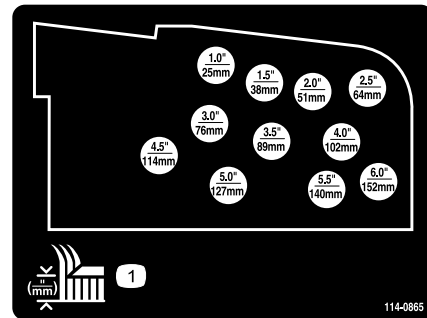
100-6578

1. Risque de coincement par la courroie – n'utilisez pas la machine si tous les déflecteurs ou protections ne sont pas installés ; laissez-les toujours en place et ne vous approchez pas des pièces mobiles.



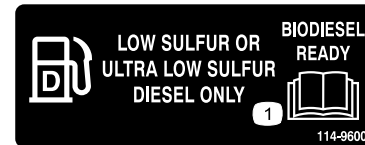
114-0864

1. Réglage de la hauteur de coupe



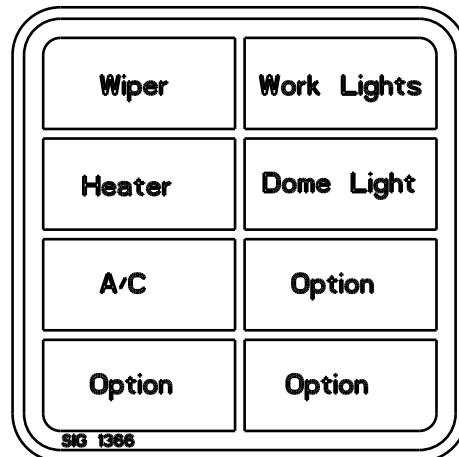
114-0865

1. Réglage de la hauteur de coupe



114-9600

1. Lisez le Manuel de l'utilisateur.



115-5509

(Modèle 31599 uniquement)



**115-5489**

(Modèle 31599 uniquement)

1. Attention – portez des protège-oreilles quand les vitres de la cabine sont ouvertes.
2. Fermez la vitre arrière avant d'ouvrir le capot.



### Symboles utilisés sur la batterie

Certains ou tous les symboles suivants figurent sur la batterie.

- |                                                                                                                                                                                                                                                                                                                     |                                                                                                                                                                                                                                                                                                                                                                                                                                                                           |
|---------------------------------------------------------------------------------------------------------------------------------------------------------------------------------------------------------------------------------------------------------------------------------------------------------------------|---------------------------------------------------------------------------------------------------------------------------------------------------------------------------------------------------------------------------------------------------------------------------------------------------------------------------------------------------------------------------------------------------------------------------------------------------------------------------|
| <ol style="list-style-type: none"> <li>1. Risque d'explosion</li> <li>2. Restez à distance des flammes nues ou des étincelles, et ne fumez pas.</li> <li>3. Liquide caustique/risque de brûlure chimique</li> <li>4. Portez une protection oculaire</li> <li>5. Lisez le <i>Manuel de l'utilisateur</i>.</li> </ol> | <ol style="list-style-type: none"> <li>6. Tenez tout le monde à une distance suffisante de la batterie.</li> <li>7. Portez une protection oculaire ; les gaz explosifs peuvent causer une cécité et d'autres blessures.</li> <li>8. L'acide de la batterie peut causer une cécité ou des brûlures graves.</li> <li>9. Rincez immédiatement les yeux avec de l'eau et consultez un médecin rapidement.</li> <li>10. Contient du plomb – ne mettez pas au rebut.</li> </ol> |
|---------------------------------------------------------------------------------------------------------------------------------------------------------------------------------------------------------------------------------------------------------------------------------------------------------------------|---------------------------------------------------------------------------------------------------------------------------------------------------------------------------------------------------------------------------------------------------------------------------------------------------------------------------------------------------------------------------------------------------------------------------------------------------------------------------|

# Mise en service

## Pièces détachées

Reportez-vous au tableau ci-dessous pour vérifier si toutes les pièces ont été expédiées.

Procédure	Description	Qté	Utilisation
<b>1</b>	Aucune pièce requise	–	Retirez les sangles et le renfort du plateau latéral
<b>2</b>	Carter du plateau droit Carter du plateau gauche Courroie trapézoïdale	1 1 2	Abaissez les ailettes du plateau avant
<b>3</b>	Aucune pièce requise	–	Mettez à niveau le plateau central avant
<b>4</b>	Aucune pièce requise	–	Mise à niveau des ailettes par rapport au plateau central avant
<b>5</b>	Aucune pièce requise	–	Contrôle de la pression des pneus
<b>6</b>	Aucune pièce requise	–	Contrôle des niveaux de liquides
<b>7</b>	Aucune pièce requise	–	Graissez la machine.

## Médias et pièces supplémentaires

Description	Qté	Utilisation
Manuel de l'utilisateur Manuel de l'utilisateur du moteur Documentation de formation à l'usage de l'utilisateur	1 1 1	Donnez à l'utilisateur toutes les informations nécessaires sur l'utilisation et l'entretien de la machine
Catalogue de pièces	1	Commande des pièces
Feuille de contrôle avant livraison	1	Vérification du produit avant la livraison du produit au propriétaire.
Certificat CE	1	Certification CE.
Autocollant de l'année de production	1	Utilisé en association avec le kit CE

**Remarque:** Les côtés gauche et droit de la machine sont déterminés d'après la position de conduite.

**Remarque:** Certaines pièces sont pré-montées en usine.



# 1

## Retrait de la sangle et du renfort d'expédition du plateau

Aucune pièce requise

### Procédure

Retirez la sangle et le renfort qui maintiennent les plateaux latéraux pour l'expédition.

# 2

## Descente des ailettes du plateau avant

Pièces nécessaires pour cette opération:

1	Carter du plateau droit
1	Carter du plateau gauche
2	Courroie trapézoïdale

### Procédure

1. Retirez les écrous qui fixent les boulons d'arrêt avant et arrière aux supports de l'ailette droite du plateau avant (Figure 3).
2. Supportez l'ailette droite et retirez les boulons d'arrêt avant et arrière des supports du plateau (Figure 3). N'enlevez pas les excentrique situés entre les supports du plateau.
3. Abaissez l'ailette en position d'utilisation.

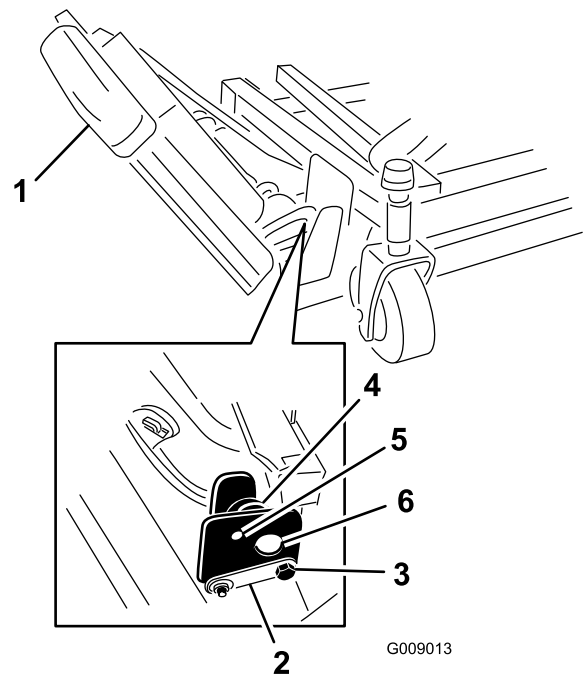


Figure 3

1. Ailette
2. Axe de pivotement
3. Boulon d'arrêt
4. Excentrique
5. Trou supérieur
6. Supports de plateau

4. Placez les boulons d'arrêt avant et arrière dans les trous supérieurs et les excentriques. Le boulon d'arrêt doit s'engager dans la patte de l'axe de pivotement.
5. Placez les écrous de fixation sur les boulons d'arrêt mais sans les serrer à ce stade.
6. Répétez la procédure pour l'ailette gauche.

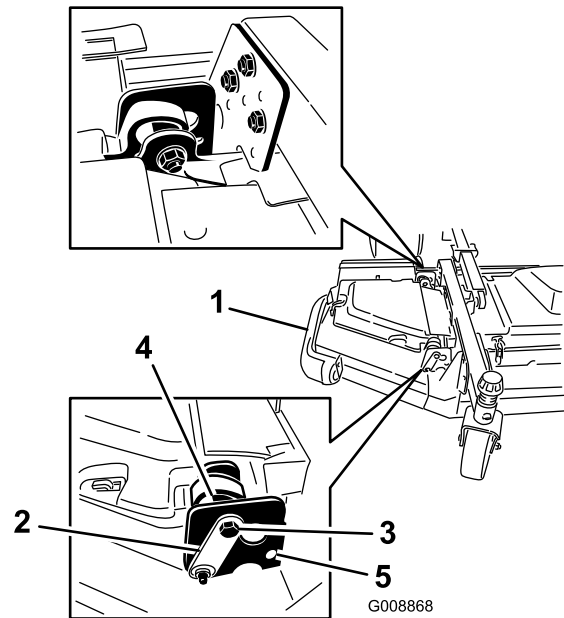


Figure 4

1. Ailette
2. Axe de pivotement
3. Boulon
4. Excentrique
5. Trou inférieur

7. Montez les courroies des ailettes comme suit :

- Commencez par chausser la courroie autour de la poulie d'axe de l'ailette et de la poulie d'axe du plateau avant (Figure 5).
- À l'aide d'une clé à cliquet ou d'un outil similaire, éloignez la poulie de tension des autres poulies (Figure 5).
- Acheminez la courroie autour de la poulie d'axe de l'ailette et de la poulie d'axe supérieure du plateau avant.
- Relâchez la poulie de tension pour détendre la courroie.

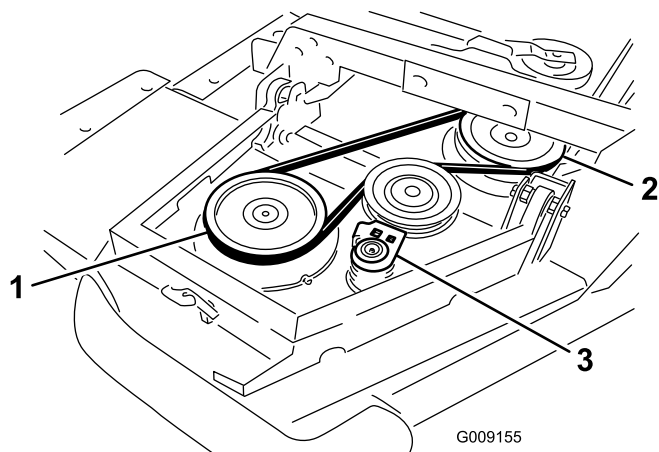


Figure 5

1. Poulie d'axe d'ailette
2. Poulie d'axe de plateau avant
3. Ensemble poulie de tension

8. Posez le carter de l'ailette et fixez-la en position avec le verrou en caoutchouc (Figure 6).

**Remarque:** Veillez à d'abord glisser le carter sous les languettes du carter du plateau central avant, puis à l'insérer sur les crochets et les montants de montage.

9. Procédez de même pour l'autre ailette.

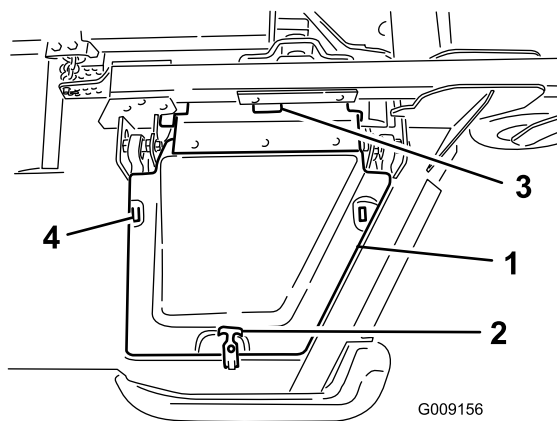


Figure 6

1. Couverture
2. Attache en caoutchouc
3. Languettes du carter de plateau central avant
4. Crochets de montage

# 3

## Mise à niveau du plateau central avant

**Aucune pièce requise**

### Procédure

(voir Réglage de la hauteur de coupe à la section Utilisation).

1. Tournez la lame sur chaque axe extérieur dans le sens longitudinal.
2. Mesurez et notez la distance entre le sol et la pointe avant de la lame. Ajoutez ou retirez des cales de 3 mm sur le(s) fourches des roues pivotantes avant obtenir la hauteur de coupe voulue.
3. Tournez les lames de 180° puis mesurez la distance entre le plancher et la pointe de la lame (dirigée vers l'arrière).
4. Desserrez les écrous de blocage inférieurs sur l'étrier fileté de la chaîne de hauteur de coupe.
5. Ajustez les écrous pour élever ou abaisser le plateau de coupe et obtenir le même résultat aux points avant et arrière des lames. Resserrez les écrous de blocage.
6. Passez à la procédure 4 et mettez les ailettes à niveau par rapport au plateau central avant.

# 4

## Mise à niveau des ailettes par rapport au plateau central avant

Aucune pièce requise

### Procédure

Mettez les ailettes à niveau par rapport au plateau avant comme suit :

- Tournez la lame sur chaque ailette dans le sens transversal.
- Desserrez les boulons et écrous qui fixent les deux entretoises excentriques aux ailettes (Figure 7).

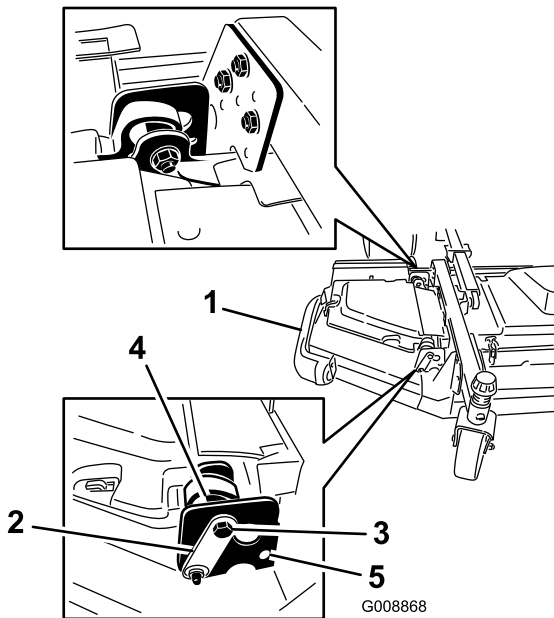


Figure 7

- |                      |                   |
|----------------------|-------------------|
| 1. Ailette           | 4. Excentrique    |
| 2. Axe de pivotement | 5. Trou supérieur |
| 3. Boulon d'arrêt    |                   |

- Tournez l'excentrique arrière (la plus proche du groupe de déplacement) jusqu'à ce que la pointe extérieure de la lame soit plus haute d'environ 3 mm que la hauteur de coupe voulue (Figure 7).

**Remarque:** Un cran dans la partie hexagonale de l'excentrique est situé à 180° du bossage de la came excentrique (Figure 8). Utilisez les crans pour repérer l'emplacement des bossages lors du réglage des excentriques.

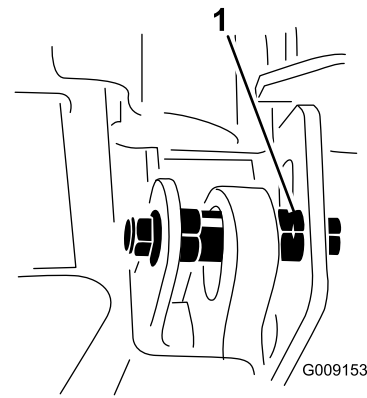


Figure 8

1. Cran d'excentrique

- Serrez le boulon et l'écrou de cet excentrique à 149 Nm.
- Ajustez l'excentrique avant jusqu'à ce qu'il touche juste la surface intérieure de la fente des supports de pivot de l'ailette.
- Serrez le boulon et l'écrou de cet excentrique à 149 Nm.
- Procédez de même pour l'autre ailette. (voir la procédure de Réglage de l'inclinaison des lames sous Entretien du plateau de coupe).

# 5

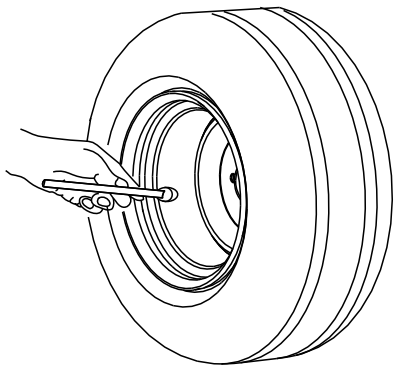
## Contrôle de la pression des pneus

Aucune pièce requise

### Procédure

Vérifiez la pression de tous les pneus avant d'utiliser la machine. La pression correcte est de 345 kPa pour les pneus avant et de 207 kPa pour les pneus arrière (Figure 9).

**Important:** Tous les pneus doivent être gonflés à la pression correcte pour garantir de bons résultats et de bonnes performances. *Veillez toujours à utiliser une pression de gonflage suffisante.*



G001055

Figure 9

# 6

## Contrôle des niveaux de liquides

**Aucune pièce requise**

### Procédure

1. Contrôlez le niveau d'huile moteur avant et après le démarrage du moteur (voir Contrôle du niveau d'huile moteur sous Entretien du moteur).
2. Contrôlez le niveau du liquide hydraulique avant de mettre le moteur en marche (voir Contrôle du niveau du liquide hydraulique sous Entretien du système hydraulique).
3. Contrôlez le système de refroidissement avant de mettre le moteur en marche (voir Contrôle du système de refroidissement sous Entretien du système de refroidissement).

# 7

## Graissage de la machine

**Aucune pièce requise**

### Procédure

Avant d'utiliser la machine, vous devez la graisser pour maintenir ses caractéristiques de lubrification (voir la procédure de graissage des roulements et bagues à la rubrique Graissage de la section Entretien). Si la machine n'est pas graissée correctement, des pannes prématurées de pièces importantes se produiront.

# Vue d'ensemble du produit

## Commandes

**Remarque:** Les côtés gauche et droit de la machine sont déterminés d'après la position de conduite.



Cette machine produit au niveau de l'oreille de l'utilisateur un niveau sonore de plus de 85 dBA, susceptible d'entraîner des déficiences auditives en cas d'exposition prolongée.

Portez des protège-oreilles pour utiliser la machine.

## Pédale de déplacement

La pédale de déplacement (Figure 10) commande le déplacement en marche avant et arrière. Appuyez sur le haut de la pédale pour avancer et sur le bas pour faire marche arrière. La vitesse de déplacement varie selon que la pédale est plus ou moins enfoncée. Pour vous déplacer à la vitesse maximale à vide, appuyez à fond sur la pédale après avoir placé la manette d'accélérateur en position Régime maximum de marche à vide.

Pour vous immobiliser, relâchez la pédale de déplacement et laissez-la revenir à la position centrale.

## Pédales de frein

Deux pédales au pied (Figure 10) commandent les freins de roues individuels pour faciliter le braquage, le stationnement et l'adhérence sur les flancs des pentes. Un système de verrouillage relie les pédales entre elles pour serrer le frein de stationnement et pour le transport.

## Verrou de blocage des pédales

Le verrou de blocage (Figure 10) relie les pédales entre elles pour serrer le frein de stationnement.

## Levier de réglage de l'inclinaison du volant

Abaissez le levier (Figure 10) pour incliner le volant à la position voulue, puis relâchez-le pour bloquer le réglage.

## Commutateur d'indicateurs de direction

Appuyez sur le côté gauche du commutateur d'indicateurs de direction (Figure 10) pour allumer

l'indicateur de direction gauche, et sur le côté droit pour allumer l'indicateur de direction droit. La position centrale correspond aux indicateurs de direction éteints.

## Commutateur de gamme haute/basse

Appuyez sur l'avant du commutateur (Figure 10) pour sélectionner la gamme haute. Appuyez sur l'arrière du commutateur pour sélectionner la gamme basse. La machine doit être à l'arrêt ou se déplacer à très petite vitesse, moins de 3,2 km/h, pour sélectionner la gamme haute ou basse.

## Bouton d'avertisseur sonore

Appuyez sur le bouton (Figure 10) pour actionner l'avertisseur sonore.

## Verrou du frein de stationnement

Le bouton situé à gauche de la console actionne le verrou du frein de stationnement (Figure 10). Pour serrer le frein de stationnement, reliez les pédales de frein ensemble à l'aide de la goupille de blocage, appuyez sur les deux pédales et tirez sur le verrou du frein de stationnement. Pour desserrer le frein de stationnement, appuyez sur les deux pédales jusqu'à ce que le verrou se rétracte.

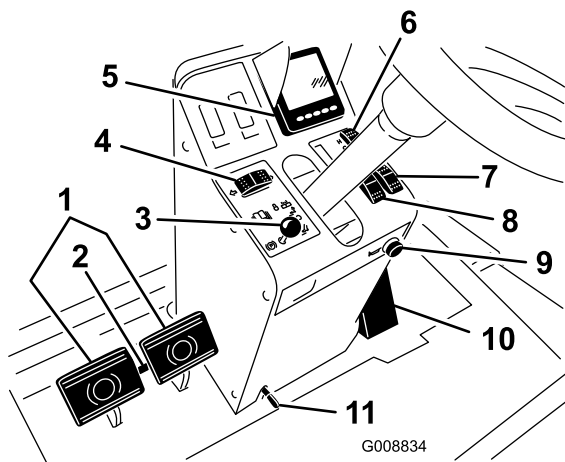


Figure 10

- |                                           |                                                  |
|-------------------------------------------|--------------------------------------------------|
| 1. Pédales de frein                       | 7. Commande d'accélérateur variable              |
| 2. Verrou de blocage des pédales          | 8. Commande d'accélérateur                       |
| 3. Verrou du frein de stationnement       | 9. Avertisseur sonore                            |
| 4. Commutateur d'indicateurs de direction | 10. Pédale de déplacement                        |
| 5. Centre d'information                   | 11. Levier de réglage de l'inclinaison du volant |
| 6. Sélecteur de vitesse haute/basse       |                                                  |

## Commande d'accélérateur

La commande d'accélérateur (Figure 11) a trois positions : régime de ralenti, régime moyen et régime de ralenti accéléré.

## Commande d'accélérateur variable

La commande d'accélérateur variable (Figure 11) permet d'ajuster le régime moteur par petits paliers. Appuyez une fois sur "+" pour augmenter le régime moteur et une fois sur "-" pour le réduire.

**Remarque:** Le déplacement de la commande d'accélérateur neutralise et annule le réglage de l'accélérateur variable.

**Important:** Ne faites pas tourner le moteur en dessous de 1350 tr/min

## Commandes de relevage

Ces commandes (Figure 11) permettent de relever et d'abaisser les plateaux de coupe. Poussez les commandes en avant pour abaisser les plateaux de coupe et en arrière pour les relever.

**Remarque:** Les plateaux ne s'abaisseront pas si la gamme haute est sélectionnée et ils ne se relèveront pas si l'utilisateur n'est pas assis sur le siège du conducteur lorsque le moteur tourne.

## Commutateur à clé

Le commutateur (Figure 11) a trois positions : arrêt, marche/préchauffage et démarrage.

## Commande de PDF

La commande de PDF (Figure 11) a deux positions : engagée (sortie) et désengagée (rentrée). Tirez sur le bouton de PDF pour engager l'outil ou les lames du plateau de coupe. Poussez sur le bouton pour désengager l'outil.

## Commande d'aide au déplacement

Lorsque la vitesse de tonte (lente) est sélectionnée, appuyez de façon continue sur la commande d'aide au déplacement (Figure 11) pour améliorer la motricité si les conditions d'utilisation sont difficiles.

**Remarque:** Cette fonction est uniquement disponible en mode Tonte-Marche avant. Elle ne peut pas être

sélectionnée en mode Tonte-Marche arrière ou en gamme haute.

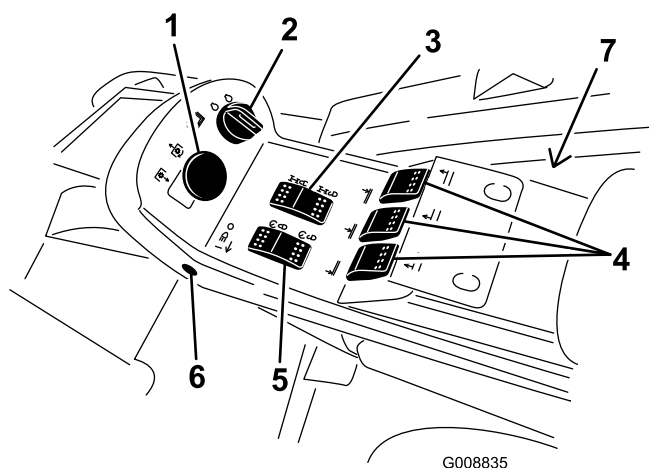


Figure 11

- |                                     |                                                           |
|-------------------------------------|-----------------------------------------------------------|
| 1. Commande de prise de force (PDF) | 5. Régulateur de vitesse                                  |
| 2. Commutateur à clé                | 6. Commutateur d'éclairage                                |
| 3. Commande d'aide au déplacement   | 7. Prise d'alimentation (sur le côté droit de la console) |
| 4. Commandes de relevage            |                                                           |

## Commande du régulateur de vitesse

La commande du régulateur de vitesse (Figure 11) permet de régler la vitesse de la machine. Appuyez sur l'arrière de la commande pour désactiver le régulateur de vitesse. Choisissez la position centrale pour activer le régulateur de vitesse et la position avant pour régler la vitesse de déplacement.

**Remarque:** Le régulateur de vitesse peut aussi être désactivé en enfonçant une des pédales de frein ou en plaçant la pédale de déplacement en position marche arrière pendant une seconde.

## Interrupteur d'éclairage

Appuyez sur le bord inférieur de l'interrupteur (Figure 11) pour allumer l'éclairage. Appuyez sur le bord supérieur de l'interrupteur pour éteindre l'éclairage.

## Alarme sonore (console)

L'alarme est activée lorsqu'un défaut est détecté.

L'alarme se déclenche :

- en continu lorsque le moteur envoie un défaut d'arrêt.
- par intermittence quand le moteur envoie un défaut de contrôle du moteur.
- quand le niveau de carburant est bas.

## Prise d'alimentation

La prise d'alimentation, située près de la console sur le côté du centre d'alimentation, permet d'utiliser des accessoires électriques optionnels (Figure 11).

## Réglages du siège

### Jauge de poids

Elle indique quand le siège est réglé pour le poids de l'utilisateur (Figure 12). Le réglage en hauteur est obtenu en plaçant la suspension dans la zone verte.

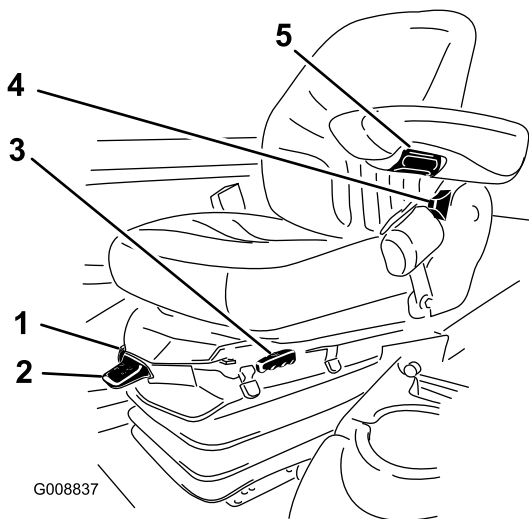


Figure 12

- |                                                     |                                          |
|-----------------------------------------------------|------------------------------------------|
| 1. Jauge de poids                                   | 4. Levier de réglage du dossier du siège |
| 2. Levier de réglage pour le poids de l'utilisateur | 5. Bouton de réglage d'accoudeur         |
| 3. Levier de réglage avant et arrière               |                                          |

### Levier de réglage pour le poids de l'utilisateur

Il permet de régler le siège en fonction du poids de l'utilisateur (Figure 12). Tirez sur le levier pour augmenter la pression d'air et abaissez-le pour réduire la pression d'air. Le réglage est correct lorsque la jauge de poids se trouve dans la zone verte.

### Levier de réglage avant et arrière

Tirez sur le levier pour faire coulisser le siège en avant ou en arrière (Figure 12).

### Levier de réglage du dossier du siège

Déplacez le levier pour ajuster l'angle du dossier (Figure 12).

## Bouton de réglage d'accoudoir

Tournez le bouton pour régler l'angle de l'accoudoir (Figure 12).

## Commandes de la cabine

Modèle 31599 uniquement

### Commutateur d'essuie-glace

Appuyez sur l'avant du commutateur pour actionner les essuie-glace (Figure 13) et sur l'arrière pour les arrêter.

### Commutateur de climatisation

Appuyez sur l'avant du commutateur pour activer la climatisation (Figure 13) et sur l'arrière pour la couper.

### Commande de ventilateur

Tournez la commande rotative pour régler la vitesse du ventilateur (Figure 13).

### Commande de température

Tournez la commande de température pour régler la température dans la cabine (Figure 13).

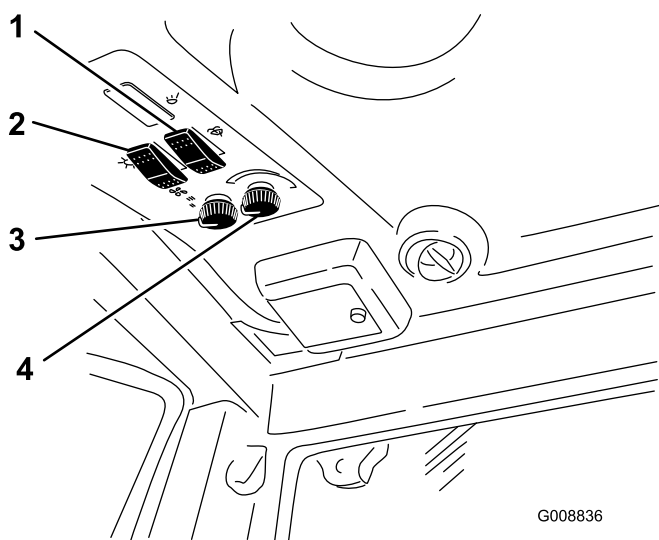


Figure 13

- |                                 |                            |
|---------------------------------|----------------------------|
| 1. Commutateur d'essuie-glace   | 3. Commande de ventilateur |
| 2. Commutateur de climatisation | 4. Commande de température |

position. Tirez puis abaissez le verrou pour fermer et verrouiller le pare-brise.

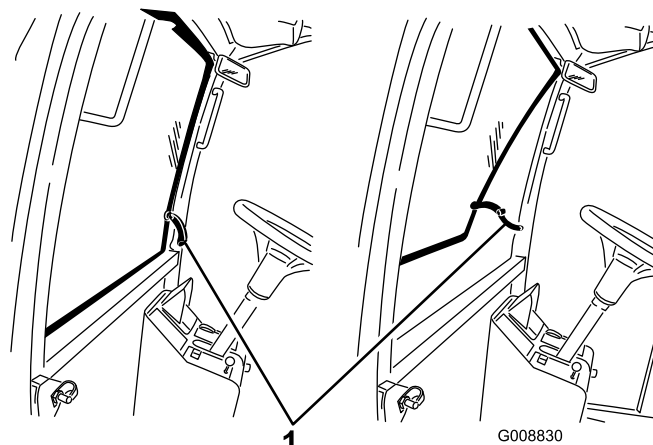


Figure 14

1. Verrou de pare-brise

## Verrou de vitre arrière

Soulevez les verrous pour ouvrir la vitre arrière. Appuyez dessus pour bloquer la vitre ouverte en position. Tirez puis abaissez le verrou pour fermer et verrouiller la vitre (Figure 14).

**Important:** Il est nécessaire de fermer la vitre arrière avant de soulever le capot pour éviter de causer des dommages.

## Centre d'information

### Fonctions des écrans

- Appuyez sur le bouton correspondant pour afficher l'écran 1 ou 2, pour arrêter l'alarme sonore, pour consulter l'écran des défauts ou pour quitter l'écran (Figure 15).
- Si un défaut apparaît sur l'écran, appuyez sur une touche au hasard pour afficher l'avis de défaut actif. Communiquez l'avis de défaut à votre responsable ou à un mécanicien qui saura vous indiquer de la marche à suivre.
- Appuyez sur les touches fléchées pour parcourir l'écran des défauts.
- Appuyez sur une touche quelconque pour afficher les touches d'information à l'écran.

## Verrou de pare-brise

Soulevez les verrous pour ouvrir le pare-brise (Figure 14). Appuyez dessus pour bloquer le pare-brise ouvert en

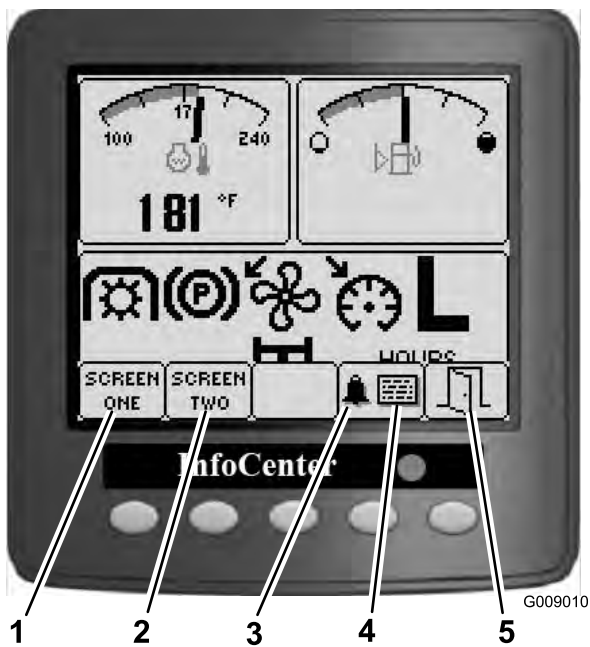


Figure 15

- |                  |                      |
|------------------|----------------------|
| 1. Écran 1       | 4. Écran des défauts |
| 2. Écran 2       | 5. Quitter           |
| 3. Alarme sonore |                      |

## Information à l'intention de l'utilisateur

Deux écrans contrôlent et affichent les fonctions de la machine accessibles par l'utilisateur.

### L'écran 1 indique :

Jauge supérieure gauche – Température du liquide de refroidissement du moteur

Jauge supérieure droite - Niveau de carburant

De gauche à droite dans la moitié inférieure de l'écran :

1. PDF engagée
2. Frein de stationnement serré
3. Inversion du sens de rotation du ventilateur
4. Régulateur de vitesse engagé
5. H/L (gamme haute/basse)

En bas gauche – Chauffage d'entrée d'air activé

En bas au centre - Aide au déplacement engagée

En bas à droite - Nombre d'heures d'utilisation de la machine

### L'écran 2 indique :

En haut à gauche – Régime moteur

En haut à droite - Température d'huile hydraulique

En bas à gauche – Tension de batterie

En bas à droite - Entretien requis

## Indicateur de température du liquide de refroidissement du moteur

Il indique la température du liquide de refroidissement moteur (Figure 16).

## Indicateur de frein de stationnement

Il indique que le frein de stationnement est serré (Figure 16).

## Indicateur de PDF

Il indique que la PDF est engagée (Figure 16).

## Indicateur d'inversion du sens de rotation du ventilateur

Il indique que le ventilateur tourne en sens inverse (Figure 16). La vitesse du ventilateur est commandée par la température de l'huile hydraulique, la température d'air d'admission ou la température du liquide de refroidissement du moteur, et le sens de rotation est automatiquement inversé. Un cycle en sens inverse est automatiquement déclenché pour mieux éliminer les débris présent sur la grille de capot arrière, lorsque le liquide de refroidissement du moteur ou l'huile hydraulique atteint une certaine température.

## Indicateur du régulateur de vitesse

Il indique que le régulateur de vitesse est activé (Figure 16).

## Indicateur de niveau de carburant

Il indique le niveau de carburant dans le réservoir (Figure 16).



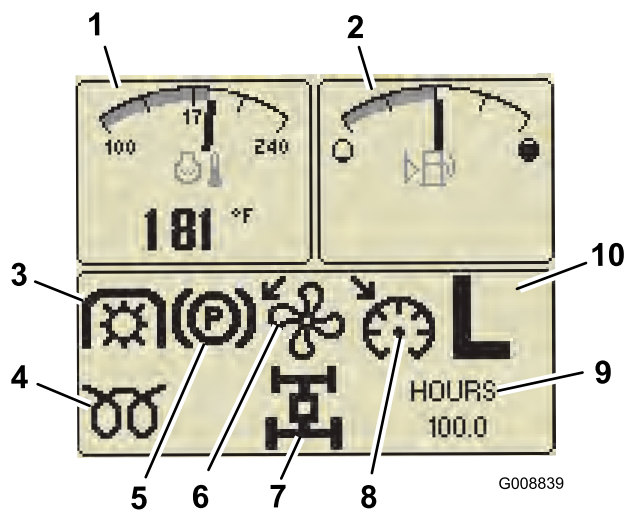


Figure 16

- |                                                       |                                                              |
|-------------------------------------------------------|--------------------------------------------------------------|
| 1. Voyant de surchauffe du liquide de refroidissement | 6. Indicateur d'inversion du sens de rotation du ventilateur |
| 2. Indicateur de carburant                            | 7. Indicateur d'aide au déplacement                          |
| 3. Indicateur de PDF                                  | 8. Indicateur du régulateur de vitesse                       |
| 4. Indicateur de chauffage d'entrée d'air             | 9. Indicateur de nombre d'heures d'utilisation de la machine |
| 5. Indicateur de frein de stationnement               | 10. Indicateur H/L (haut/bas)                                |

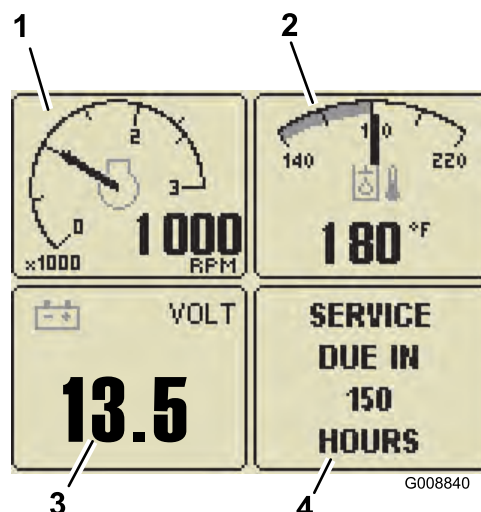


Figure 17

- |                                    |                        |
|------------------------------------|------------------------|
| 1. Compte-tours                    | 3. Tension de batterie |
| 2. Thermomètre d'huile hydraulique | 4. Entretien requis    |

## Indicateur H/L (gamme haute/basse)

Il indique la gamme de vitesse sélectionnée (Figure 16).

## Indicateur de chauffage d'entrée d'air

Il indique que le préchauffage est activé (Figure 16).

## Indicateur d'aide au déplacement

Il indique que l'assistance au déplacement est engagée (Figure 16).

## Indicateur de nombre d'heures d'utilisation de la machine

Il indique le nombre d'heures de fonctionnement de la machine (Figure 17).

## Compte-tours

Il indique le régime moteur en RPM (Figure 17).

## Tension de batterie

Il indique la tension de la batterie (Figure 17).

## Indicateur de température d'huile hydraulique

Il indique la température de l'huile hydraulique (Figure 17).

## Indicateur d'entretien requis

Il indique le temps restant avant le prochain entretien programmé (Figure 17).

## Alarme (centre d'informations)

L'alarme du centre d'information se déclenche dans les cas suivants :

- réception d'un défaut de moteur
- réception d'un avertissement ou d'un défaut des modules de commande TEC
- au démarrage de la machine

## Centre d'information

## Indicateurs de défauts

**Stop** -Si le conducteur reçoit un message d'arrêt (STOP), il doit arrêter la machine et le moteur aussi rapidement

et sûrement que possible afin de réduire les dommages au moteur (Figure 18).

**Check Engine** -Si le conducteur reçoit un message de contrôle du moteur (Check Engine) en raison d'une défaillance, il doit confier la machine à un réparateur dès que possible.



**Figure 18**

Exemple de défaut

1. Écran des défauts

## Conseils

Les conseils fournissent à l'utilisateur des informations supplémentaires sur l'utilisation de certaines fonctions de la machine (Figure 19).



**Figure 19**

Exemple de conseil

1. Écran de conseil

---

## Pour régler le régulateur de vitesse

Augmentez la vitesse de déplacement.

## Pour faire flotter le plateau

Abaissez les plateaux.

## Pour abaisser le plateau

1. Le conducteur doit être assis.
2. Sélectionnez la gamme basse.
3. Serrez le frein de stationnement.

## Problèmes électroniques

1. Réparez le sélecteur de gamme haute/basse.
2. Microprogramme incompatible.
3. Fusible fondu.
4. HHDT prêt

## Moteur

1. Réduisez le régime moteur.
2. Attendez avant de couper le moteur.

## Niveau de carburant

Ajoutez du carburant.

## Pour engager la PDF

1. Corrigez la panne de moteur.

2. Laissez chauffer le moteur.
3. Laissez chauffer l'huile hydraulique.
4. Abaissez les plateaux.
5. La gamme basse doit être sélectionnée.
6. Le conducteur doit être assis.

### **Pour régler la gamme haute**

1. Désengager le régulateur de vitesse.
2. Désengagez la PDF.
3. Relevez le plateau gauche.
4. Relevez le plateau central.
5. Relevez le plateau droit.
6. Réduisez la vitesse de déplacement.

### **Pour régler la gamme basse**

1. Désengager le régulateur de vitesse.
2. Réduisez la vitesse de déplacement.

### **Pour démarrer**

1. Désengagez le commutateur de plateau.
2. Désengagez la PDF.
3. Placez la pédale de déplacement au point mort.
4. Insérez un fil volant dans chaque bougie.
5. Le moteur doit être en marche.
6. Asseyez-vous ou serrez le frein de stationnement.
7. Coupez puis mettez le contact.
8. Patientez.

### **Pour l'apprentissage (étalonnage de la pédale de déplacement)**

Coupez puis mettez le contact.

### **Pour le déplacement**

1. Réparez l'erreur critique de capteur.
2. Réparez l'erreur critique de tension.
3. Avancez.
4. Placez la pédale de déplacement au point mort.
5. Desserrez le frein de stationnement.
6. Le conducteur doit être assis.

### **Pour l'aide au déplacement**

1. La gamme basse doit être sélectionnée.
2. Le conducteur doit être assis.

### **Déplacement réduit en raison de**

1. Entretien requis
2. Moteur ou système hydraulique trop chaud
3. Etalonnage nécessaire du capteur de pédale de déplacement
4. Réserve 1
5. Réserve 2
6. Réserve 3

# Caractéristiques techniques

**Remarque:** Les caractéristiques et la conception sont susceptibles de modifications sans préavis.

Largeur de coupe	
hors-tout	488 cm
plateau de coupe avant	234 cm
plateau de coupe latéral	145 cm
plateau de coupe avant et un plateau latéral	361 cm
Largeur hors tout	
plateaux de coupe abaissés	505 cm
plateaux de coupe relevés (transport)	251 cm
Hauteur hors tout	
avec arceau de sécurité (ROPS)	226 cm
sans arceau de sécurité (ROPS)	152 cm
avec cabine	236 cm
Longueur hors tout	445 cm
Garde au sol minimale (dans l'axe de la machine)	24 cm
Voie (entraxe)	
avant	160 cm
arrière	142 cm
Voie (à l'extérieur du pneu)	
avant	193 cm
arrière	168 cm
Empattement	193 cm
Poids (avec plateaux de coupe et tous pleins faits)	
sans cabine	2 805 kg
avec cabine	3 028 kg

## Accessoires/Équipements

Un choix d'accessoires et d'équipements Toro agréés est proposé pour améliorer et élargir les capacités de la machine. Pour obtenir la liste des accessoires et équipements agréés, contactez votre Concessionnaire Toro agréé ou votre Distributeur ou rendez-vous sur le [www.Toro.com](http://www.Toro.com).

# Utilisation

**Remarque:** Les côtés gauche et droit de la machine sont déterminés d'après la position de conduite.



Cette machine produit au niveau de l'oreille de l'utilisateur un niveau sonore de plus de 85 dBA, susceptible d'entraîner des déficiences auditives en cas d'exposition prolongée.

Portez des protège-oreilles pour utiliser la machine.

## Contrôle du niveau d'huile moteur

Avant de mettre le moteur en marche et d'utiliser la machine, vérifiez le niveau d'huile dans le carter moteur (voir Contrôle du niveau d'huile sous Entretien du moteur).

## Contrôle du circuit de refroidissement

Avant de mettre le moteur en marche et d'utiliser la machine, vérifiez le système de refroidissement (voir Contrôle du système de refroidissement à la section Entretien du système de refroidissement).

## Contrôle du système hydraulique

Avant de mettre le moteur en marche et d'utiliser la machine, vérifiez le système de hydraulique (voir Contrôle du système de hydraulique à la section Entretien du système de hydraulique).

## Ajout de carburant

Utilisez uniquement du gazole propre et frais ou des carburants au biodiesel à faible (<500 ppm) ou ultra faible (<15 ppm) teneur en soufre. L'indice minimum de cétane doit être de 40. Pour garantir la fraîcheur du carburant, n'achetez pas plus de la quantité normalement consommée en 6 mois.

**Capacité du réservoir de carburant : 132 l**

Utilisez du gazole de qualité été (N° 2-D) si la température ambiante est supérieure à -7 °C et du gazole de qualité hiver (N° 1-D ou mélange N° 1-D/2-D) si la

température ambiante est inférieure à -7 °C. L'usage de carburant de qualité hiver à basses températures réduit le point d'éclair et les caractéristiques d'écoulement à froid, ce qui favorise la facilité de démarrage et réduit le colmatage du filtre à carburant.

L'usage de carburant de qualité été au-dessus de -7 °C contribue à prolonger la vie de la pompe à carburant et augmente la puissance comparé au carburant de qualité hiver.

**Important:** N'utilisez pas de kérosène ou d'essence à la place du gazole, sous peine d'endommager le moteur.



Le carburant est toxique et même mortel en cas d'ingestion. L'exposition prolongée aux vapeurs de carburant peut causer des blessures et des maladies graves.

- Évitez de respirer les vapeurs de carburant de façon prolongée.
- N'approchez pas le visage du pistolet ni de l'ouverture du réservoir de carburant ou de conditionneur.
- N'approchez pas le carburant des yeux et de la peau.

## Prévu pour le fonctionnement avec du biodiesel

Cette machine peut aussi utiliser un mélange carburant et biodiesel jusqu'à B20 (20% biodiesel, 80% gazole). La partie gazole doit être à faible ou à très faible teneur en soufre. Prenez les précautions suivantes :

- La partie biodiesel du carburant doit être conforme à la norme ASTM D6751 ou EN 14214.
- Le mélange de carburant doit être conforme à la norme ASTM D975 ou EN 590.
- Les surfaces peintes peuvent être endommagées par les mélanges biodiesel.
- Utilisez du B5 (teneur en biodiesel de 5%) ou un mélange de plus faible teneur par temps froid.
- Examinez régulièrement les joints et flexibles en contact avec le carburant, car ils peuvent se détériorer avec le temps.
- Le filtre à carburant peut se colmater pendant quelque temps après l'adoption de mélanges au biodiesel.
- Pour tout renseignement complémentaire sur le biodiesel, veuillez contacter votre concessionnaire.

Dans certaines circonstances, de l'électricité statique peut se former lors du ravitaillement, produire une étincelle et enflammer les vapeurs de carburant. Un incendie ou une explosion causé(e) par du carburant peut vous brûler, ainsi que les personnes se tenant à proximité, et causer des dommages matériels.

- Posez toujours les bidons de carburant sur le sol, à l'écart du véhicule, avant de les remplir.
- Ne remplissez pas de bidons de carburant à l'intérieur d'un véhicule ou dans la caisse d'un véhicule utilitaire, car la moquette intérieure ou le revêtement en matière plastique de la caisse risque d'isoler le bidon et de freiner l'élimination de l'électricité statique éventuellement produite.
- Si possible, descendez la machine du véhicule ou de la remorque et posez-la à terre avant de remplir le réservoir de carburant.
- Si ce n'est pas possible, laissez la machine dans le véhicule ou sur la remorque, mais remplissez le réservoir à l'aide d'un bidon, et non directement à la pompe.
- En cas de remplissage à la pompe, maintenez tout le temps le pistolet en contact avec le bord du réservoir ou du bidon, jusqu'à ce que le remplissage soit terminé.

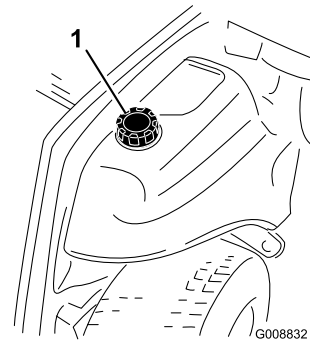


**Dans certaines circonstances, le carburant est extrêmement inflammable et hautement explosif. Un incendie ou une explosion causé(e) par du carburant peut vous brûler, ainsi que les personnes se tenant à proximité, et causer des dommages matériels.**

- **Faites le plein du réservoir à l'extérieur, dans un endroit bien dégagé, lorsque le moteur est froid. Essayez tout carburant répandu.**
- **Ne faites jamais le plein du réservoir de carburant à l'intérieur d'une remorque fermée.**
- **Ne fumez jamais en manipulant du carburant et tenez-vous à l'écart des flammes nues ou sources d'étincelles qui pourraient enflammer les vapeurs de carburant.**
- **Conservez le carburant dans un récipient homologué et hors de portée des enfants. N'achetez et ne stockez jamais plus que la quantité de carburant consommée en un mois.**
- **N'utilisez pas la machine si elle n'est pas équipée du système d'échappement complet et en bon état de marche.**

## Remplissage du réservoir de carburant

1. Garez la machine sur un sol plat et horizontal.
2. Nettoyez la surface autour du bouchon du réservoir de carburant avec un chiffon propre.
3. Retirez le bouchon du réservoir de carburant (Figure 20).



**Figure 20**

1. Bouchon du réservoir de carburant

4. Versez du gazole dans le réservoir jusqu'à ce que le liquide atteigne la base du goulot de remplissage.
5. Revissez solidement le bouchon du réservoir après avoir fait le plein.

**Remarque:** Dans la mesure du possible, faites le plein de carburant après chaque utilisation. Cela minimisera la formation éventuelle de condensation à l'intérieur du réservoir.

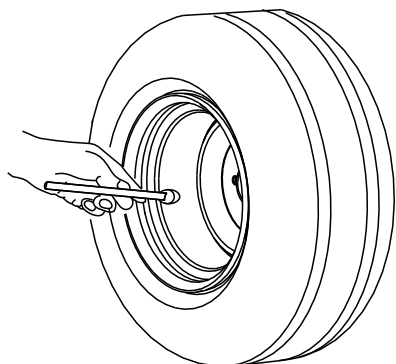
## Contrôle de la pression des pneus

**Périodicité des entretiens:** À chaque utilisation ou une fois par jour

La pression correcte est de 345 kPa pour les pneus avant et de 207 kPa pour les pneus arrière (Figure 21).

**Important:** Tous les pneus doivent être gonflés à la pression correcte pour garantir de bons résultats et de bonnes performances. *Veillez toujours à utiliser une pression de gonflage suffisante.*

Vérifiez la pression de tous les pneus avant d'utiliser la machine.



G001055

Figure 21

## Contrôle du couple de serrage des écrous de roues

**Périodicité des entretiens:** Après les 10 premières heures de fonctionnement

Toutes les 250 heures



**Un mauvais couple de serrage des écrous de roues risque d'entraîner une défaillance de la machine ou la perte d'une roue et de provoquer des blessures graves.**

**Serrez les écrous des roues avant et arrière à un couple de 95 à 122 Nm après 10 heures de fonctionnement. Resserrez-les toutes les 250 heures par la suite.**

## Réglage de la hauteur de coupe

La hauteur de coupe est réglable de 25 à 153 mm par pas de 13 mm. Pour régler la hauteur de coupe du plateau avant, placez les essieux des roues pivotantes dans les trous supérieur ou inférieur des fourches. Ajoutez ou enlevez ensuite un nombre égal d'entretoises sur les fourches et fixez la chaîne arrière (plateau avant uniquement) dans les trous requis. Les hauteurs de coupe supérieures sont obtenues en repositionnant les bras de pivot du plateau dans les trous inférieurs des supports du plateau.

### Plateau de coupe avant

1. Mettez le moteur en marche et relevez les plateaux de coupe pour pouvoir changer la hauteur de coupe. Arrêtez le moteur et enlevez la clé de contact après avoir relevé le plateau de coupe.
2. Placez les essieux des roues pivotantes dans les mêmes trous sur toutes les fourches. Pour choisir les trous corrects pour la hauteur de coupe requise, reportez-vous au tableau (Figure 22).

mm	L					H				
	0	1	2	3	4	0	1	2	3	4
1.0"	25	38	51	64	76	2.5"	64	76	89	102
2.5"	64	76	89	102	114	4.0"	102	114	127	140
4.0"	102	114	127	140	153					

1                      2                      3                      G009149

**Figure 22**

1. Trous de réglage de hauteur de coupe des bras de pivot
2. Trous de réglage de hauteur de coupe des fourches
3. Entretoises de réglage de hauteur de coupe des fourches

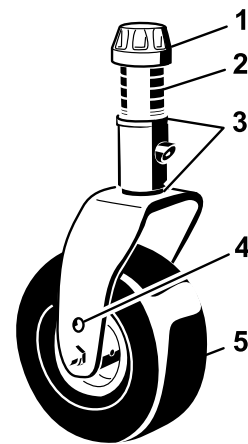
**Remarque:** Lorsque la hauteur de coupe est égale ou supérieure à 64 mm, le boulon d'essieu doit se trouver dans le trou inférieur de la fourche pour prévenir l'accumulation d'herbe entre la roue pivotante et la fourche. Avec des hauteurs de coupe inférieure à 64 mm si des dépôts d'herbe sont détectés, inversez le sens de marche de la machine pour éloigner les déchets d'herbe de la roue et de la fourche.

3. Enlevez le chapeau de tension de l'axe de pivot (Figure 23) et sortez l'axe du bras de pivot. Remplacez les 2 cales (3 mm) sur l'axe de pivot comme à l'origine. Insérez le nombre correct d'entretoises de 13 mm sur l'axe pour obtenir la hauteur de coupe voulue.

**Remarque:** N'importe quelle combinaison de rondelles de réglage peut être utilisée eu-dessous au au-dessous du moyeu du bras de pivot pour obtenir la hauteur de coupe voulu ou mettre le plateau de niveau.

Pour déterminer les combinaisons d'entretoises requises pour les différentes hauteurs de coupe, reportez-vous au tableau (Figure 22).

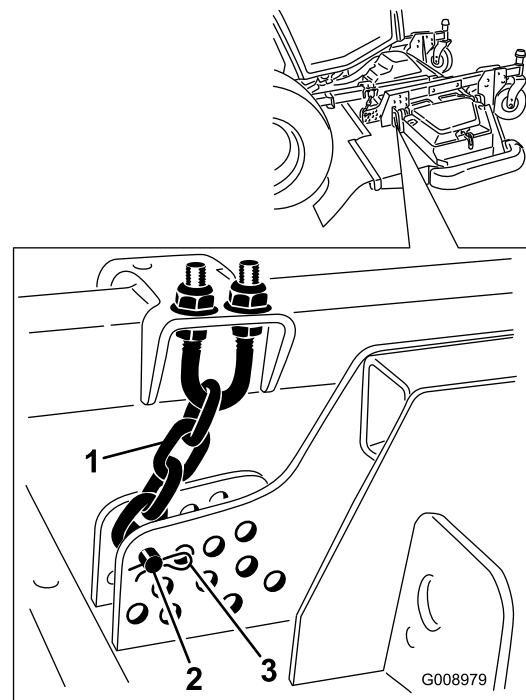
4. Poussez l'axe de pivot dans le bras pivotant avant. Installez les cales (comme à l'origine) et les entretoises restantes sur l'axe de pivot. Fixez l'ensemble avec le chapeau de tension (Figure 23).



**Figure 23**

1. Chapeau de tension
2. Entretoises (4)
3. Cales (2 en haut & 2 en bas)
4. Trou de montage supérieure de l'axe
5. Roue pivotante

5. Enlevez la goupille fendue et l'axe de chape qui fixent les chaînes de hauteur de coupe à l'arrière du plateau de coupe (Figure 24).



**Figure 24**

1. Chaîne de hauteur de coupe
2. Axe de chape
3. Goupille fendue

6. Montez les chaînes de hauteur de coupe dans le trou correspondant à la hauteur de coupe voulue (Figure 25) à l'aide de l'axe de chape et de la goupille fendue.



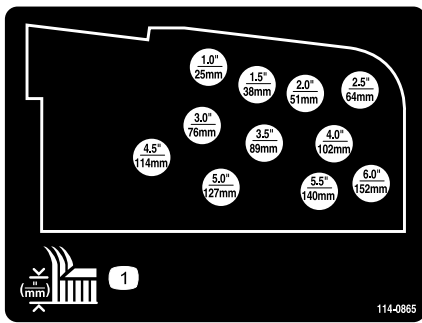


Figure 25

**Remarque:** Pour la tonte à des hauteurs de coupe inférieures à 51 mm, montez les patins, les roues de jauge et les galets dans les trous les plus élevés.

7. Pour obtenir des hauteurs de coupe de 102 à 153 mm, enlevez les boulons qui fixent les supports du plateau aux bras de pivot de hauteur de coupe, puis remontez les supports du plateau dans les trous inférieurs (Figure 26).

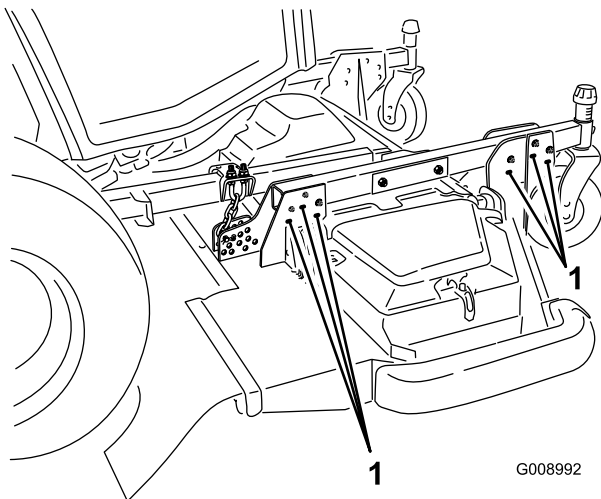


Figure 26

1. Boulons de montage inférieurs

## Plateaux de coupe latéraux

1. Mettez le moteur en marche et relevez les plateaux de coupe pour pouvoir changer la hauteur de coupe. Arrêtez le moteur et enlevez la clé de contact après avoir relevé le plateau de coupe.
2. Placez les essieux des roues pivotantes dans les mêmes trous sur toutes les fourches. Pour choisir les trous corrects pour la hauteur de coupe requise, reportez-vous au tableau (Figure 27).

Hauteur de coupe (mm)	L		H	
	Entretoises	Calés	Entretoises	Calés
1.0" (25mm)	4	0	3	1
1.5" (38mm)	3	1	2	2
2.0" (51mm)	2	2	1	3
2.5" (64mm)	1	3	0	4
3.0" (76mm)	0	4	4	0
3.5" (89mm)	4	0	3	1
4.0" (102mm)	3	1	2	2
4.5" (114mm)	2	2	1	3
5.0" (127mm)	1	3	0	4
5.5" (140mm)	0	4	4	0
6.0" (153mm)	4	0	3	1

Figure 27

**Remarque:** Lorsque la hauteur de coupe est égale ou supérieure à 64 mm, le boulon d'essieu doit se trouver dans le trou inférieur de la fourche pour prévenir l'accumulation d'herbe entre la roue pivotante et la fourche. Avec des hauteurs de coupe inférieure à 64 mm si des dépôts d'herbe sont détectés, inversez le sens de marche de la machine pour éloigner les déchets d'herbe de la roue et de la fourche.

3. Enlevez le chapeau de tension de l'axe de pivot (Figure 28) et sortez l'axe du bras pivotant. Remplacez les 2 cales (3 mm) sur l'axe de pivot comme à l'origine. Insérez le nombre correct d'entretoises de 13 mm sur l'axe pour obtenir la hauteur de coupe voulue.

**Remarque:** N'importe quelle combinaison de rondelles de réglage peut être utilisée eu-dessous au au-dessous du moyeu du bras de pivot pour obtenir la hauteur de coupe voulu ou mettre le plateau de niveau.

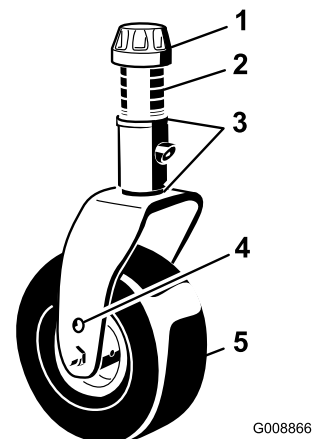


Figure 28

1. Chapeau de tension
2. Entretoises (4)
3. Calés (2 en haut et 2 en bas)
4. Trou de montage supérieure de l'axe
5. Roue pivotante

4. Poussez l'axe de pivot dans le bras pivotant. Installez les cales (comme à l'origine) et les entretoises

restantes sur l'axe de pivot. Fixez l'ensemble avec le chapeau de tension.

## Réglage des patins

Montez les patins à la position la plus basse pour les hauteurs de coupe supérieures à 64 mm et à la position la plus haute pour les hauteurs de coupe inférieures à 64 mm.

**Remarque:** Lorsque les patins sont usés, vous pouvez les retourner et les monter sur le côté opposé de la tondeuse. Cela permet de les utiliser plus longtemps avant d'être obligé de les remplacer.

1. Desserrez la vis à l'avant de chaque patin (Figure 29).

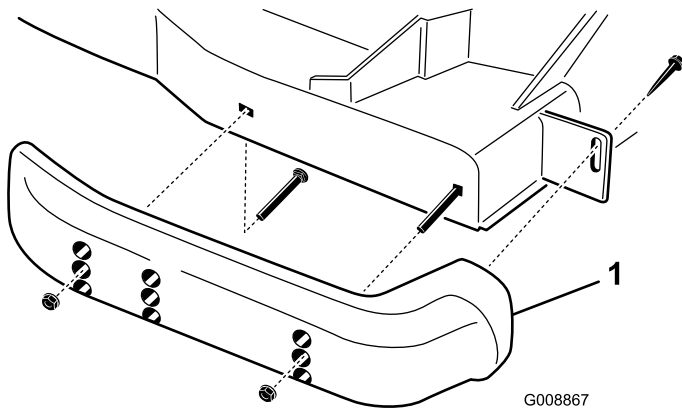


Figure 29

1. Patin

2. Retirez les boulons à embase et les écrous de chaque patin (Figure 29).
3. Placez chaque patin à la position voulue et fixez-les avec les boulons à embase et les écrous.

**Remarque:** Utilisez uniquement les trous supérieurs ou centraux pour régler les patins. Les trous inférieurs sont utilisés quand vous changez de côté ; ils deviennent alors les trous supérieurs de l'autre côté du plateau.

4. Serrez la vis à l'avant de chaque patin à un couple de 9 à 11 Nm.

## Réglage des galets anti-scalp du plateau de coupe

Montez les roues de jauge et les galets à la position la plus basse pour des hauteurs de coupe supérieures à 64 mm et à la position la plus haute pour des hauteurs de coupe inférieures à 64 mm.

## Réglage du galet

1. Retirez le boulon et l'écrou qui fixent l'axe de galet au support du plateau de coupe (Figure 30).

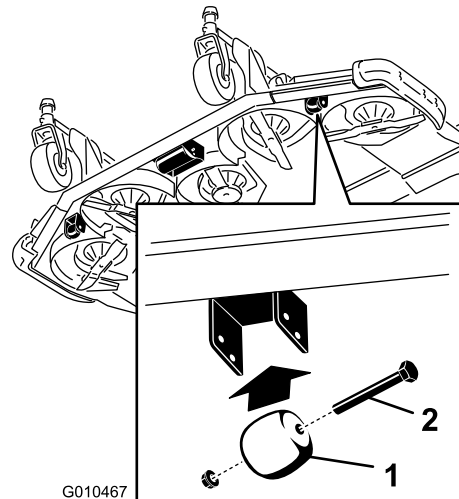


Figure 30

1. Roue de jauge
2. Boulon et écrou

2. Sortez l'axe des trous inférieurs du support, placez le galet en face des trous supérieurs et montez l'axe (Figure 31).

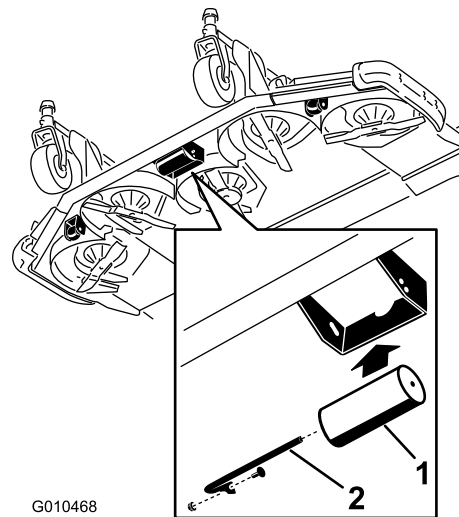


Figure 31

1. Galet
2. Axe de galet, boulon et écrou

3. Fixer les ensembles avec le boulon et l'écrou.

## Réglage des roues de jauge

1. Enlevez le boulon et l'écrou qui fixent la roue de jauge aux supports du plateau de coupe (Figure 30).
2. Placez le galet et l'entretoise en face des trous supérieurs des supports et fixez-les avec le boulon et l'écrou.

# Contrôle du déséquilibre des plateaux de coupe

Pour tenir compte de l'état de la surface de travail et du réglage d'équilibrage du groupe de déplacement, il est recommandé de faire un essai de coupe et de vérifier les résultats obtenus avant de commencer la tonte proprement dite.

1. Réglez tous les plateaux de coupe à la hauteur de coupe voulue (voir Réglage de la hauteur de coupe).
2. Vérifiez la pression des pneus avant et arrière, et corrigez-la au besoin. La pression correcte est de 345 kPa pour les pneus avant et de 207 kPa pour les pneus arrière.
3. Contrôlez et réglez la pression des pneus de toutes les roues pivotantes à 345 kPa.
4. Contrôlez les pressions de relevage et d'équilibrage lorsque le moteur tourne au régime maximal de marche à vide et servez-vous des prises d'essai définies sous Prises d'essai des systèmes hydrauliques. Effectuez un réglage au besoin.
5. Recherchez les lames éventuellement faussées (voir Contrôle des lames faussées à la section Entretien des plateaux de coupe).
6. Faites un essai pour vérifier que tous les plateaux coupent à la même hauteur.
7. Si la hauteur de coupe d'un plateau a besoin d'être modifiée, trouvez une surface plane et horizontale en vous aidant d'une règle de 2 m ou plus.
8. Pour mesurer le plan des lames plus facilement, sélectionnez la hauteur de coupe maximale (voir Réglage de la hauteur de coupe).
9. Abaissez les plateaux de coupe sur une surface plane et horizontale. Déposez les couvercles en haut des plateaux de coupe.

## Plateaux de coupe latéraux

1. Tournez la lame sur chaque axe dans le sens longitudinal
2. Pour l'axe de la lame extérieure uniquement, ajoutez ou retirez le même nombre de cales de 3 mm sur les fourches des roues pivotantes pour obtenir la hauteur de coupe voulue.
3. Mesurez et notez la distance entre le sol et la pointe avant de la lame.
4. Tournez la lame de 180° et mesurez la distance entre le plancher et la pointe de la lame.
5. L'arrière de la lame doit être plus haut que l'avant de 7,5 mm. Si un réglage est nécessaire, ajoutez ou retirez des cales de 3 mm sur les fourches des roues pivotantes.

## Uniformité de hauteur de coupe des plateaux de coupe

1. Disposez transversalement la lame extérieure de chaque plateau de coupe latéral. Mesurez la distance entre le plancher et la pointe du tranchant sur les deux plateaux et comparez les résultats. Ces valeurs ne doivent pas différer de plus de 3 mm. Ne procédez à aucun réglage à ce stade.
2. Disposez transversalement la lame intérieure de chaque plateau de coupe latéral et la lame extérieure du côté correspondant du plateau de coupe avant. Mesurez et comparez la distance entre le sol et la pointe du tranchant du bord intérieur du plateau de coupe latéral, et la distance entre le sol et la pointe du tranchant du bord extérieur correspondant du plateau de coupe avant.

**Remarque:** Les roues pivotantes du plateau de coupe latéral ne doivent pas quitter le sol lorsque l'équilibrage est appliqué.

**Remarque:** Si la hauteur de coupe des trois plateaux a besoin d'être uniformisée, ne modifiez **que le réglage des plateaux de coupe latéraux.**

3. Si le bord intérieur du plateau de coupe latéral est trop élevé par rapport au bord extérieur du plateau de coupe avant, retirez une cale de 3 mm au bas du bras pivotant intérieur avant du plateau latéral (Figure 32) et Figure 33). Vérifiez à nouveau la distance entre les bords extérieurs des deux plateaux de coupe latéraux et la distance entre le bord intérieur du plateau de coupe latéral et le bord extérieur du plateau de coupe avant.
4. Si le bord intérieur est toujours trop élevé, retirez encore une cale de 3 mm au bas du bras pivotant intérieur avant **et** une cale de 3 mm du bras pivotant extérieur avant du plateau de coupe latéral (Figure 32 et Figure 33).
5. Si le bord intérieur du plateau de coupe latéral est trop bas par rapport au bord extérieur du plateau de coupe avant, ajoutez une cale de 3 mm au bas du bras pivotant intérieur avant du plateau latéral (Figure 32 et Figure 33). Vérifiez la distance entre les bords extérieurs des deux plateaux de coupe latéraux et la distance entre le bord intérieur du plateau de coupe latéral et le bord extérieur du plateau de coupe avant.
6. Si le bord intérieur est toujours trop bas, ajoutez encore une cale de 3 mm au bas du bras pivotant intérieur avant **et** une cale de 3 mm sur le bras pivotant extérieur avant du plateau de coupe latéral.
7. Lorsque les hauteurs de coupe sont égales aux bords des plateaux de coupe latéraux et avant, vérifiez

que les plateaux de coupe latéraux ont toujours une inclinaison de 7,6 mm. Réglez si nécessaire.

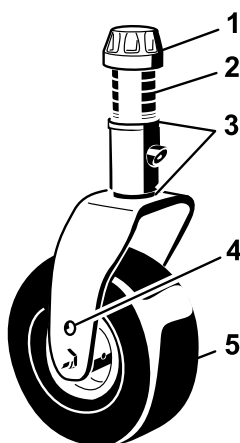


Figure 32

- |                                  |                                        |
|----------------------------------|----------------------------------------|
| 1. Chapeau de tension            | 4. Trou de montage supérieure de l'axe |
| 2. Entretoises (4)               | 5. Roue pivotante                      |
| 3. Cales (2 en haut et 2 en bas) |                                        |

## Rétroviseurs extérieurs

Asseyez-vous sur le siège et demandez à une autre personne de régler les rétroviseurs extérieurs (Figure 34) afin d'obtenir une vue optimale sur les côtés de la machine.

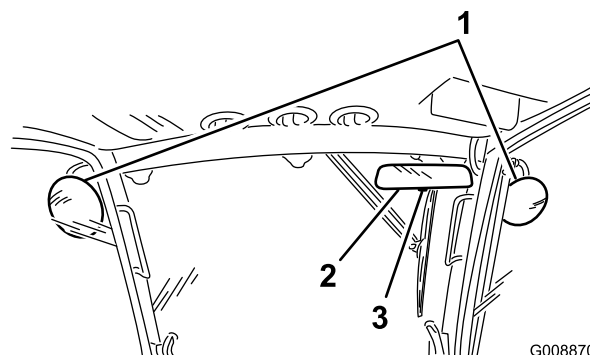


Figure 34

- |                            |           |
|----------------------------|-----------|
| 1. Rétroviseurs extérieurs | 3. Levier |
| 2. Rétroviseur intérieur   |           |

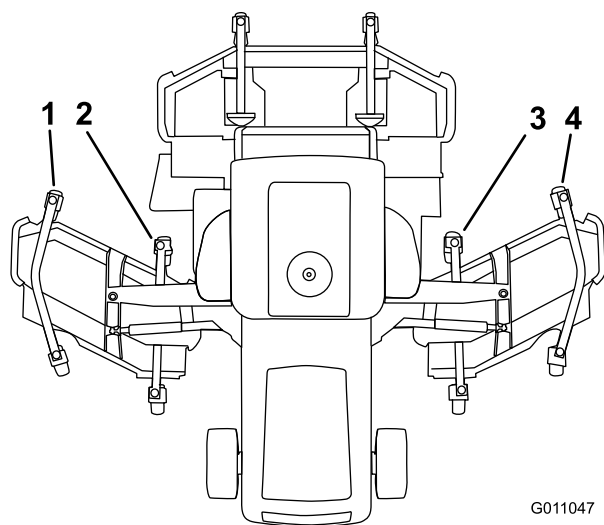


Figure 33

- |                                         |                                        |
|-----------------------------------------|----------------------------------------|
| 1. Bras pivotant extérieur avant gauche | 3. Bras pivotant intérieur avant droit |
| 2. Bras pivotant intérieur avant gauche | 4. Bras pivotant extérieur avant droit |

## Réglage des rétroviseurs

### Rétroviseur intérieur

Asseyez-vous sur le siège pour régler le rétroviseur (Figure 34) de sorte à obtenir une vue optimale par la vitre arrière. Tirez le levier en arrière pour incliner le rétroviseur et ne plus être ébloui par les phares d'autres véhicules.

## Réglage des phares

1. Desserrez les écrous de fixation et positionnez chaque phare de sorte à diriger le faisceau droit devant. Serrez l'écrou de fixation juste suffisamment pour maintenir le phare dans cette position.
2. Placez un morceau de tôle sur la face du phare.
3. Montez un rapporteur magnétique sur la tôle. Tout en maintenant l'ensemble en place, inclinez délicatement le phare de 3 degrés vers le bas, puis serrez l'écrou.
4. Procédez de même pour l'autre phare.

## Démarrage et arrêt du moteur

1. Vérifiez que le frein de stationnement est serré. Enlevez le pied de la pédale de déplacement et vérifiez qu'elle revient à la position neutre.
2. Placez la manette d'accélérateur en position de ralenti.
3. Tournez la clé en position marche ; L'indicateur de chauffage d'entrée d'air apparaît/disparaît dans le centre d'information.
4. Quand le témoin s'éteint, tournez la clé en position de Démarrage. Relâchez la clé dès que le moteur démarre et laissez-la revenir en position de marche. Laissez chauffer le moteur au ralenti (sans charge) pendant 3 à 5 minutes, puis actionnez les commandes d'accélérateur pour obtenir le régime moteur voulu.

**Important:** Pour éviter de provoquer une défaillance prématurée du démarreur, ne

**l'actionnez pas plus de 30 secondes de suite. Si le moteur refuse de démarrer après 30 secondes, tournez la clé en position Contact coupé, vérifiez de nouveau les commandes et les procédures, attendez 2 secondes puis répétez la procédure de démarrage.**

Lorsque la température est inférieure à -6 °C, laissez chauffer le moteur un minimum de 10 minutes.

5. Pour arrêter le moteur, ramenez la manette d'accélérateur en position de ralenti, désengagez la prise de force, serrez le frein de stationnement et tournez la clé de contact en position Contact coupé. Retirez la clé du commutateur pour éviter tout démarrage accidentel.

**Important:** Laissez le moteur tourner au ralenti pendant 5 minutes avant de l'arrêter s'il vient de fonctionner à pleine charge. Vous éviterez ainsi d'endommager le turbocompresseur.

## Contrôle des contacteurs de sécurité



Si les contacteurs de sécurité sont déconnectés ou endommagés, la machine risque de se mettre en marche inopinément et de causer des blessures corporelles.

- Ne modifiez pas abusivement les contacteurs de sécurité.
- Vérifiez chaque jour le fonctionnement des contacteurs de sécurité et remplacez ceux qui sont endommagés avant d'utiliser la machine.

Le circuit électrique de la machine comprend des contacteurs de sécurité. Le rôle des contacteurs de sécurité est d'arrêter le moteur si l'utilisateur quitte le siège alors que la pédale de déplacement est enfoncée. Il est cependant possible de quitter le siège en laissant le moteur en marche si la pédale de déplacement est en position neutre et le frein de stationnement est serré.

Pour contrôler le fonctionnement des contacteurs de sécurité, procédez comme suit :

1. Conduisez la machine lentement jusqu'à un endroit dégagé et suffisamment grand. Abaissez le plateau de coupe, arrêtez le moteur et serrez le frein de stationnement.
2. Prenez place sur le siège et appuyez sur la pédale de déplacement. Essayez de mettre le moteur en

marche. Le démarreur ne doit pas fonctionner. S'il fonctionne, cela signifie que le système de sécurité est défaillant ; vous devez le réparer avant d'utiliser la machine.

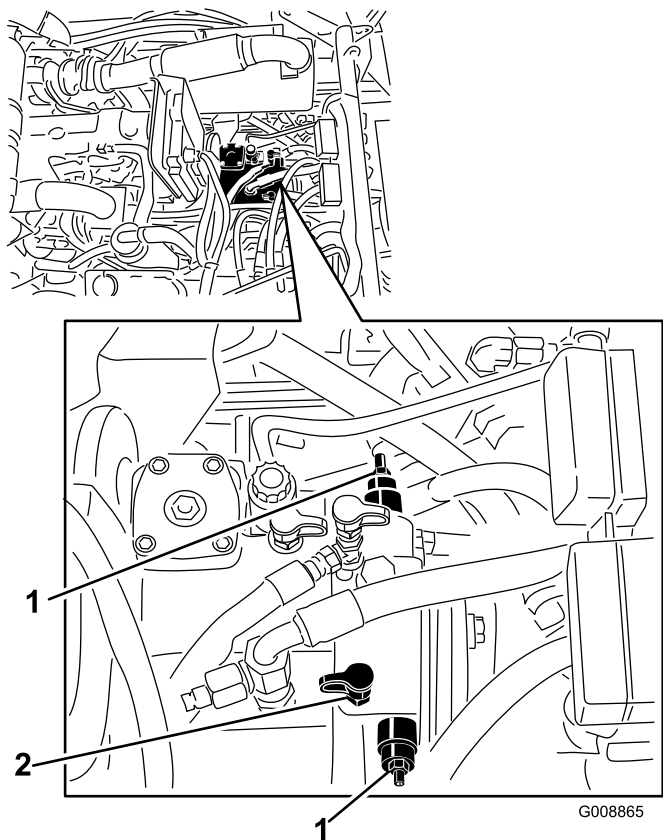
3. Asseyez-vous sur le siège et mettez le moteur en marche. Soulevez-vous du siège et placez le levier de PDF en position engagée. La prise de force ne doit pas s'engager. Si elle s'engage, cela signifie que le système de sécurité est défaillant ; vous devez le réparer avant d'utiliser la machine.
4. Asseyez-vous sur le siège, serrez le frein de stationnement et mettez le moteur en marche. Sortez la pédale de déplacement de la position neutre. La transmission aux roues ne doit pas fonctionner. Si elle fonctionne, cela signifie que le système de sécurité est défaillant ; vous devez le réparer avant d'utiliser la machine.

## Comment pousser ou remorquer la machine

En cas d'urgence, il est possible de pousser ou de remorquer la machine en marche avant en actionnant les vannes de dérivation de la pompe hydraulique. **Vous ne devez pas pousser ou remorquer la machine sur plus de 400 mètres.**

**Important:** Ne poussez et ne remorquez pas la machine à plus de 3 km/h, car vous risquez d'endommager les organes internes de la transmission. Les vannes de dérivation doivent être ouvertes chaque fois que la machine est poussée ou remorquée.

1. Soulevez le capot et localisez les vannes sur les côtés de la pompe (Figure 35).



**Figure 35**

1. Vannes de dérivation (2)
2. Prise d'essai de pression de déplacement en marche arrière (Prise MA)

2. Pour activer les vannes de remorquage, desserrez l'écrou de blocage sur la tige de chaque vanne de dérivation (Figure 35).

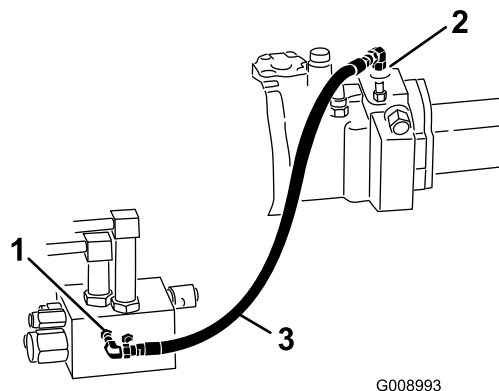
**Remarque:** Effectuez les réglages avec une clé Allen de 4 mm et une clé polygonale de 13 mm.

3. Vissez la tige de chaque vanne de dérivation de six tours puis serrez les écrous de blocage.
4. Pour désactiver les vannes de remorquage, desserrez les écrous de blocage, dévissez complètement les tiges des vannes de dérivation et serrez les écrous de blocage.
5. Veillez à fermer les vannes de dérivation avant de mettre le moteur en marche. Toutefois, ne serrez pas les vannes à un couple de plus de 7 à 11 Nm.

**Important:** L'utilisation de l'option remorquage contourne les clapets de décharge haute pression. Le moteur peut subir des dommages catastrophiques si le circuit hydraulique se vide ou surchauffe.

**Important:** S'il est nécessaire de pousser ou de remorquer la machine en marche

arrière, le clapet antiretour du collecteur de la transmission à 4 roues motrices doit aussi être mis en dérivation. Pour ce faire, raccordez un ensemble flexible (Flexible Réf. 95-8843, Raccord 95-0985 [Qté 2] et Raccord hydraulique Réf. 340-77 [Qté 2]) à la prise d'essai de pression de transmission aux roues en marche arrière (Figure 35 et Figure 36). et à la prise de pression de la transmission aux 4 roues en marche arrière (Figure 36).

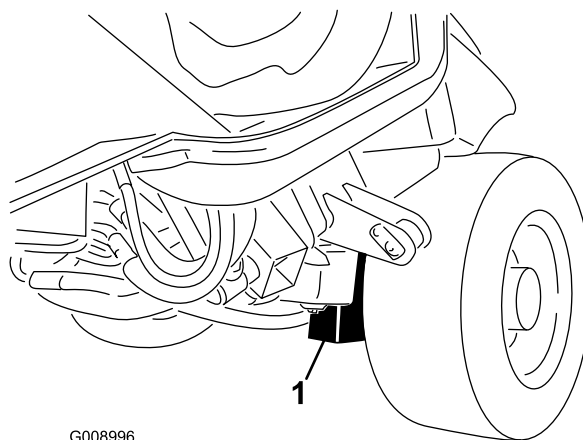


**Figure 36**

1. Prise d'essai de pression de la transmission aux 4 roues en marche arrière
2. Prise d'essai de pression de déplacement en marche arrière (Prise MA)
3. Ensemble flexible

## Points de levage

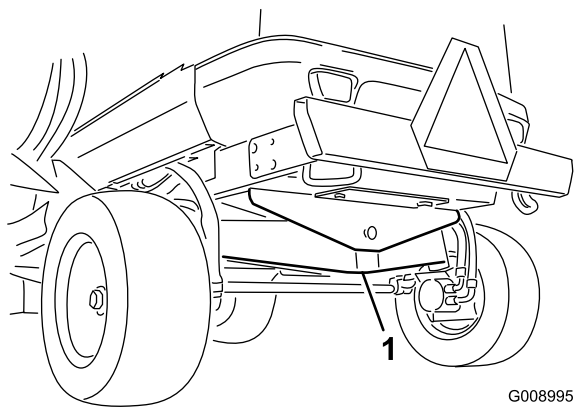
- Sur le châssis à l'intérieur de chaque roue motrice à l'avant de la machine (Figure 37).



**Figure 37**

1. Point de levage avant (2)

- Au centre du pont arrière à l'arrière de la machine (Figure 38).

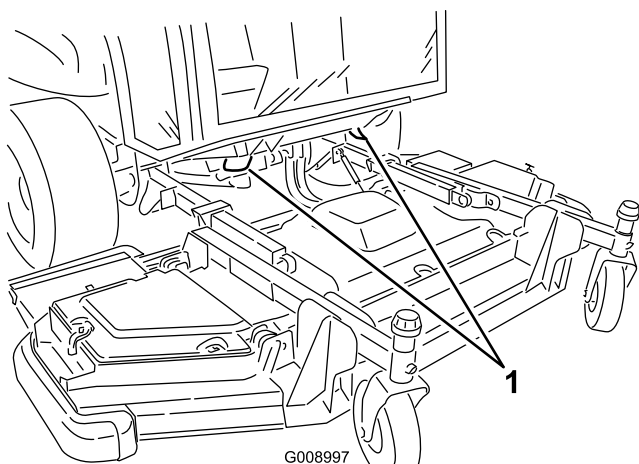


**Figure 38**

- 1. Point de levage arrière

## Points d'attache

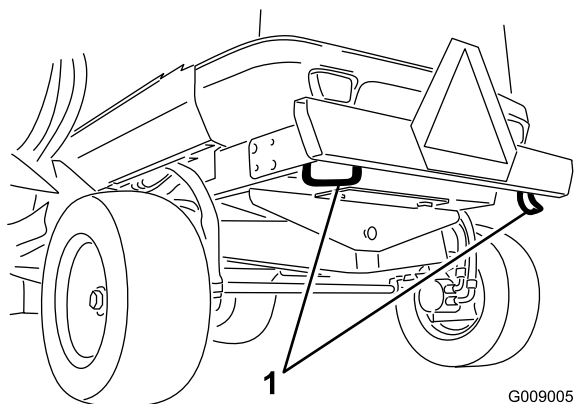
- Sous la plate-forme de conduite (2 emplacements) (Figure 39).



**Figure 39**

- 1. Point d'attache avant (2)

- Pare-chocs arrière (2 emplacements) (Figure 40).



**Figure 40**

- 1. Point d'attache arrière (2)

## Caractéristiques de fonctionnement

Entraînez-vous à l'utilisation de la machine, car elle est équipée d'une transmission hydrostatique et possède des caractéristiques très différentes de celles de nombreuses machines d'entretien des pelouses. Lors de l'utilisation du groupe de déplacement, des plateaux de coupe ou autres accessoires, tenez compte de la transmission, du régime moteur, de la charge sur les lames ou sur les autres composants appartenant à un accessoire et de l'importance des freins.

Pour maintenir une puissance suffisante pour le groupe de déplacement et l'accessoire pendant l'utilisation, utilisez la pédale de déplacement pour maintenir un régime moteur élevé et relativement constant. En règle générale, il est préconisé de réduire la vitesse de déplacement lorsque la charge augmente sur l'accessoire et de l'augmenter lorsque la charge diminue.

A cet effet, relâchez la pédale de déplacement quand le régime moteur diminue et enfoncez lentement la pédale quand le régime moteur augmente. Par comparaison, lorsque vous vous rendez d'une zone de travail à l'autre à vide avec les plateaux de coupe relevés, placez la manette d'accélérateur en position haut régime et enfoncez doucement la pédale de déplacement pour vous déplacer à la vitesse maximale.

L'aide au déplacement améliore la motricité quand les conditions d'utilisation sont difficiles. L'aide au déplacement ne s'utilise que dans la gamme basse. À l'approche d'une zone où la machine a l'habitude de patiner, appuyez de façon continue sur le commutateur d'aide au déplacement jusqu'à ce que vous sortiez de cette zone. Si les roues patinent en montée ou quand vous manœuvrez sur une pente, appuyez sur le commutateur et quittez la zone à vitesse réduite. Si une roue avant et une roue arrière patinent, on peut freiner très légèrement pour transférer le couple moteur au côté opposé.

Les freins peuvent faciliter le braquage de la machine. Vous devez cependant les utiliser avec prudence, particulièrement si l'herbe est tendre ou humide, car elle risque d'être arrachée accidentellement. Un autre avantage des freins est qu'ils maintiennent la traction. Par exemple, il peut arriver que la roue en amont patine et perde de son pouvoir de traction. Dans ce cas, appuyez progressivement et par intermittence sur la pédale de frein d'amont, jusqu'à ce que la roue correspondante arrête de patiner, ce qui a pour effet d'augmenter la traction sur la roue en aval.

Soyez particulièrement prudents lorsque vous travaillez sur des terrains en pente. Attachez toujours la ceinture de sécurité. Conduisez lentement et évitez de prendre des virages serrés sur les pentes, pour ne pas retourner la machine. Pour garder le contrôle de la direction, abaissez les plateaux de coupe avant de descendre les pentes.



**Cette machine est conçue pour enfoncer des objets dans le sol où ils perdent rapidement leur énergie dans les zones herbeuses. Toutefois, une utilisation imprudente associée à l'état du terrain, aux ricochets possibles d'objets ou à des capots de sécurité mal installés peut donner lieu à des projections d'objets susceptibles de causer des blessures corporelles.**

- **Arrêtez de tondre si une personne ou un animal apparaît subitement dans la zone de travail.**
- **Ne recommencez pas à tondre avant d'avoir dégagé la zone de travail.**

Avant d'arrêter le moteur, débrayez toutes les commandes et placez la manette d'accélérateur en position de bas régime. La sélection de la position de bas régime réduit le régime moteur, le bruit et les vibrations de la machine. Tournez la clé de contact en position Contact coupé pour arrêter le moteur.

Avant de transporter la machine, relevez les plateaux de coupe et verrouillez les verrous de transport des plateaux latéraux (Figure 41).

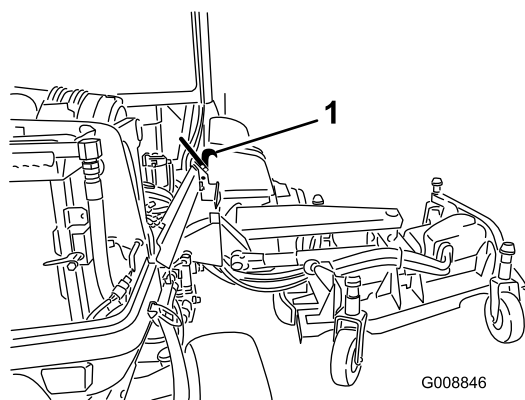


Figure 41

1. Verrou de transport

## Inversion du sens de rotation du ventilateur

La vitesse du ventilateur est régie par la température de l'huile hydraulique, la température de l'air d'admission et la température du liquide de refroidissement du moteur. Le ventilateur tourne automatiquement en sens inverse pour enlever les débris accumulés sur la grille arrière. Un cycle en sens inverse est automatiquement déclenché quand la température du liquide de refroidissement du moteur ou du liquide hydraulique atteint un certain point (Figure 42).



Figure 42

## Conseils d'utilisation

### Choisissez la hauteur de coupe appropriée

Ne coupez pas plus de 25 mm environ ou 1/3 de la hauteur de l'herbe. Si l'herbe est extrêmement drue et fournie, il peut être préférable de choisir la hauteur de coupe supérieure.

mm	4	3	2	1	0
0	1	2	3	4	
L	1,0"	1,5"	2,0"	2,5"	3,0"
H	25	38	51	64	76
L	2,5"	3,0"	3,5"	4,0"	4,5"
H	64	76	89	102	114
L	2,5"	3,0"	3,5"	4,0"	4,5"
H	64	76	89	102	114
L	4,0"	4,5"	5,0"	5,5"	6,0"
H	102	114	127	140	153

Figure 43



## Tondez quand l'herbe est sèche

Tondez en fin de matinée, quand la rosée a séché, pour éviter que l'herbe s'agglomère sur les lames, ou en fin d'après-midi pour éviter que les rayons du soleil n'endommagent l'herbe fraîchement coupée.

## Respectez la fréquence de tonte

La plupart du temps, il suffit de tondre tous les 4 à 5 jours. Cependant, tenez compte du fait que l'herbe pousse plus ou moins vite selon l'époque. Pour conserver une même hauteur de coupe, ce qui est conseillé, la fréquence de la tonte doit être adaptée à la vitesse de croissance de l'herbe. Autrement dit, tondez souvent au début du printemps et seulement tous les 8 à 10 jours au milieu de l'été, quand l'herbe pousse moins vite. Si les conditions météorologiques, ou autres, vous empêchent de tondre pendant un certain temps, coupez l'herbe assez haut la première fois, puis un peu plus bas 2 ou 3 jours plus tard.

## Transport

Utilisez les verrous de transport si vous déplacez la machine sur de longues distances, si vous traversez un terrain accidenté ou si vous utilisez une remorque.

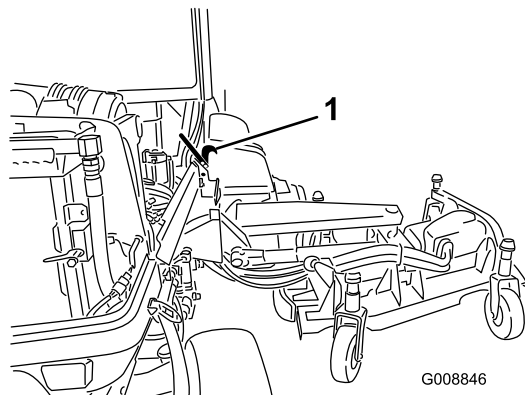


Figure 44

1. Verrou de transport

---

## Après l'utilisation

Pour obtenir des résultats optimaux, nettoyez le dessous du plateau de coupe après chaque utilisation. Ne laissez pas l'herbe s'accumuler à l'intérieur, car la qualité de la tonte finira par en souffrir.

## Inclinaison des lames

L'inclinaison du plateau de coupe est représentée par la différence qui existe entre la hauteur de coupe à l'avant et à l'arrière du plan de lame. Une inclinaison de la

lame de 7,6 mm est recommandée. Une inclinaison supérieure à 7,6 mm exige moins de puissance, coupe l'herbe plus grossièrement et donne des résultats médiocres. Une inclinaison inférieure à 7,6 mm exige plus de puissance, coupe l'herbe plus finement et donne de meilleurs résultats.

# Entretien

**Remarque:** Les côtés gauche et droit de la machine sont déterminés d'après la position de conduite.

## Programme d'entretien recommandé

Périodicité d'entretien	Procédure d'entretien
Après les 10 premières heures de fonctionnement	<ul style="list-style-type: none"><li>• Serrez les écrous de roues.</li><li>• Vérifiez la tension de la courroie d'alternateur.</li><li>• Vérifiez la tension de la courroie de compresseur.</li><li>• Vérifiez le couple de serrage des boulons de lames</li></ul>
Après les 250 premières heures de fonctionnement	<ul style="list-style-type: none"><li>• Réglez le jeu aux soupapes</li><li>• Changez l'huile du train planétaire avant.</li></ul>
À chaque utilisation ou une fois par jour	<ul style="list-style-type: none"><li>• Contrôlez la pression des pneus.</li><li>• Graissez les bagues des bras pivotants.</li><li>• Contrôlez le niveau d'huile moteur.</li><li>• Vidangez le séparateur d'eau</li><li>• Vérifiez le niveau du liquide de refroidissement.</li><li>• Contrôlez le niveau du liquide hydraulique.</li><li>• Vérifiez l'état des lames des plateaux de coupe</li><li>• Vérifiez le fonctionnement des contacteurs de sécurité.</li></ul>
Toutes les 50 heures	<ul style="list-style-type: none"><li>• Lubrifiez tous les graisseurs.</li><li>• Enlevez le couvercle du filtre à air et nettoyez-le. Ne déposez pas le filtre à air.</li><li>• Contrôlez l'état la batterie</li><li>• Vérifiez l'état des courroies d'entraînement des lames.</li><li>• Vérifiez les indicateurs de colmatage des filtres hydrauliques (2).</li><li>• Vérifiez le couple de serrage des boulons de lames</li><li>• Enlevez tous les débris et le chaume accumulés sur le compartiment moteur, le radiateur et le refroidisseur d'huile.</li></ul>
Toutes les 100 heures	<ul style="list-style-type: none"><li>• Contrôlez les flexibles du circuit de refroidissement.</li></ul>
Toutes les 250 heures	<ul style="list-style-type: none"><li>• Serrez les écrous de roues.</li><li>• Vidangez l'huile moteur et remplacez le filtre à huile.</li><li>• Vérifiez le niveau d'huile du train planétaire.</li><li>• Faites l'entretien du pare-étincelles.</li><li>• Nettoyez les filtres à air de la cabine (remplacez-les s'ils sont déchirés ou excessivement encrassés).</li><li>• Nettoyez le serpentin de climatisation.</li></ul>
Toutes les 500 heures	<ul style="list-style-type: none"><li>• Examinez les conduites et les raccords de carburant.</li><li>• Remplacez l'élément séparateur d'eau/carburant.</li><li>• Remplacez le filtre à carburant</li><li>• Examinez les ensembles roues pivotantes des plateaux de coupe.</li></ul>
Toutes les 1000 heures	<ul style="list-style-type: none"><li>• Vidangez et nettoyez le réservoir de carburant.</li><li>• Étalonnage de la pédale de déplacement</li><li>• Changez l'huile du train planétaire avant.</li><li>• Contrôlez le pincement des roues arrière.</li><li>• Vérifiez la tension de la courroie d'alternateur.</li><li>• Vérifiez la tension de la courroie de compresseur.</li><li>• Remplacez les courroies d'entraînement des lames.</li><li>• Vidangez le liquide hydraulique et remplacez les filtres.</li></ul>
Toutes les 2000 heures	<ul style="list-style-type: none"><li>• Réglez le jeu aux soupapes</li></ul>
Tous les 2 ans	<ul style="list-style-type: none"><li>• Rincez le circuit de refroidissement et changez le liquide.</li><li>• Remplacez les flexibles mobiles.</li></ul>

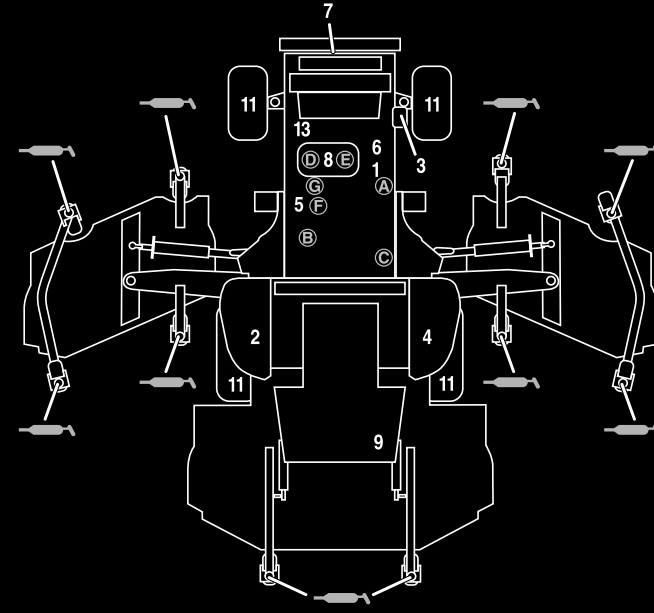


Si vous laissez la clé dans le commutateur d'allumage, quelqu'un pourrait mettre le moteur en marche et vous blesser gravement, ainsi que les personnes à proximité.

Avant tout entretien, retirez la clé de contact.

## Procédures avant l'entretien

### Fréquence d'entretien



### GROUNDMASTER 5900 QUICK REFERENCE AID

**CHECK/SERVICE (DAILY)**

<ul style="list-style-type: none"> <li>1. ENGINE OIL LEVEL</li> <li>2. HYDRAULIC FLUID LEVEL</li> <li>3. ENGINE COOLANT LEVEL</li> <li>4. FUEL - DIESEL ONLY</li> <li>5. FUEL/WATER SEPARATOR</li> <li>6. ALTERNATOR BELT TENSION</li> <li>7. RADIATOR SCREEN</li> <li>8. AIR CLEANER</li> </ul>	<ul style="list-style-type: none"> <li>9. BRAKE FUNCTION</li> <li>10. INTERLOCK SYSTEM</li> <li>11. TIRE PRESSURE - FRONT = 50 PSI/3.40 BAR REAR = 30 PSI/2.10 BAR</li> <li>12. GREASE POINTS (10) — SEE OPERATOR'S MANUAL FOR 50 HR INTERVAL GREASE POINTS.</li> <li>13. A/C COMPRESSOR BELT TENSION</li> </ul>
--------------------------------------------------------------------------------------------------------------------------------------------------------------------------------------------------------------------------------------------------------------------------------------------------	--------------------------------------------------------------------------------------------------------------------------------------------------------------------------------------------------------------------------------------------------------------------------------------------------------------------------

**SPECIFICATIONS/CHANGE INTERVALS**

SEE OPERATOR'S MANUAL FOR INITIAL CHANGES.	FLUID TYPE	CAPACITY	CHANGE INTERVAL		FILTER PART NO.
			FLUID	FILTER	
ENGINE OIL	15W-40 CH-4	8.5 QUARTS	250 HOURS	250 HOURS	115-8868 (A)
HYDRAULIC FLUID	ISO VG 46	76 QUARTS	1000 HOURS	1000 HOURS	75-1310 (B) 88-5110 (C)
PRIMARY AIR FILTER				SEE SERVICE INDICATOR	115-8887 (D)
SAFETY AIR FILTER				SEE OPERATOR'S MANUAL	115-8877 (E)
FUEL SYSTEM	> 32 F	NO. 2 DIESEL B20	35 GALLONS	1000 HOURS DRAIN/FLUSH	500 HOURS
	< 32 F	NO. 1 D / NO. 2 D DIESEL BLEND			
PLANETARY DRIVE	85W-140	16 OUNCES	1000 HOURS		
ENGINE COOLANT	50% WATER 50% ETHYL GLYCOL	13.5 QUARTS 18.0 QTS W/ CAB	DRAIN & FLUSH EVERY 2 YRS.		

114-0847

Figure 45

# Lubrification

## Graissage des roulements et bagues

**Périodicité des entretiens:** À chaque utilisation ou une fois par jour

Toutes les 50 heures

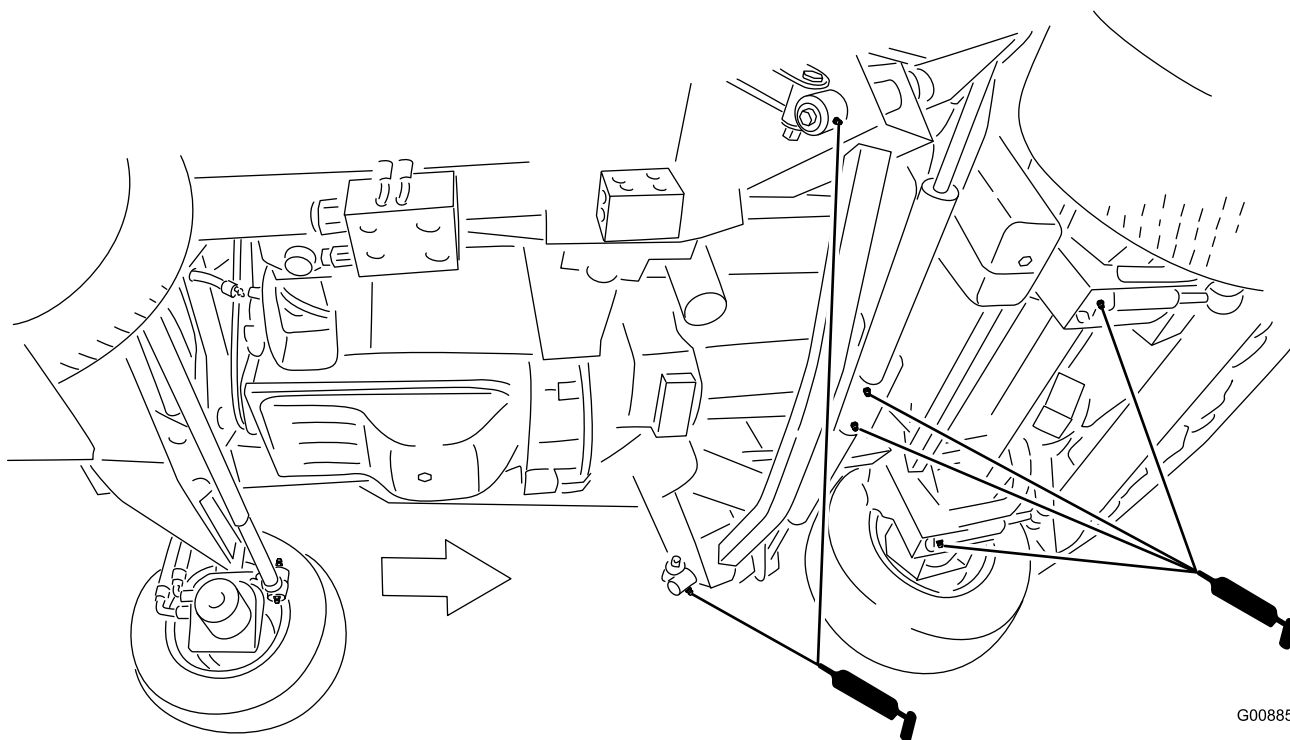
Les graisseurs de la machine doivent être lubrifiés régulièrement avec de la graisse universelle au lithium N° 2. Si les conditions de travail sont normales, lubrifiez tous les roulements et toutes les bagues toutes les 50 heures de fonctionnement ou immédiatement après chaque lavage.

**Remarque:** Graissez les bagues des axes des fourches des roues pivotantes avant chaque utilisation ou chaque jour.

Emplacements et nombre de graisseurs :

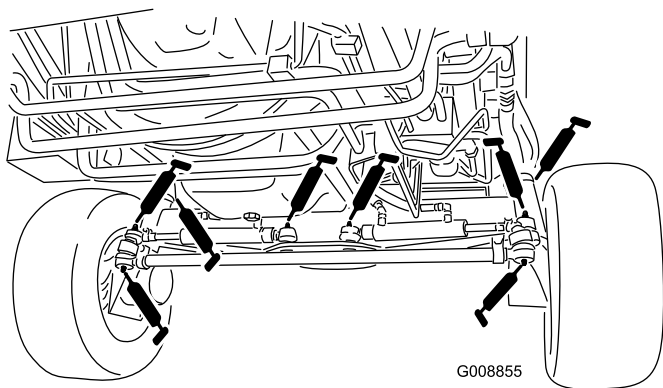
### Groupe de déplacement

- Bras d'impact (2) (Figure 46)
- Pivots de vérins de relevage de plateau avant (2) (Figure 46)
- Pivots de vérins de relevage de plateaux latéraux (2) (Figure 46)
- Rotules de vérin de direction (4) (Figure 47)
- Rotules de biellettes (2) (Figure 47)
- Bagues de pivots de fusées (2) (Figure 47)
- Bague de pivot d'essieu arrière (1) (Figure 48)
- Roulements d'axes de pivots de freins (1) (Figure 49)

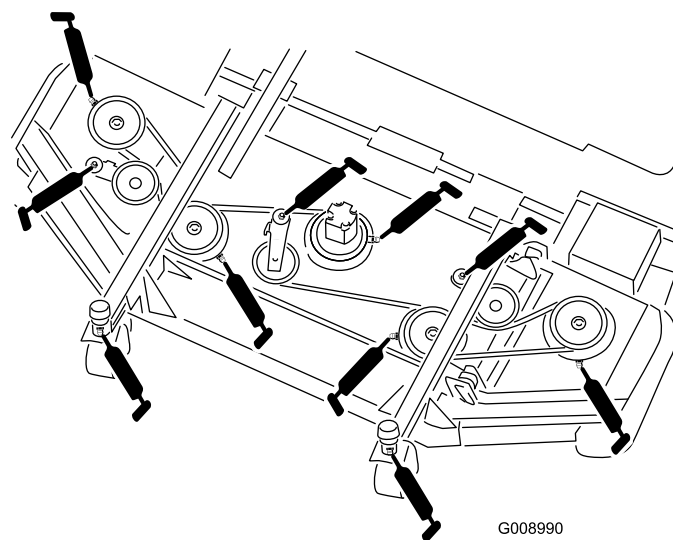


G008851

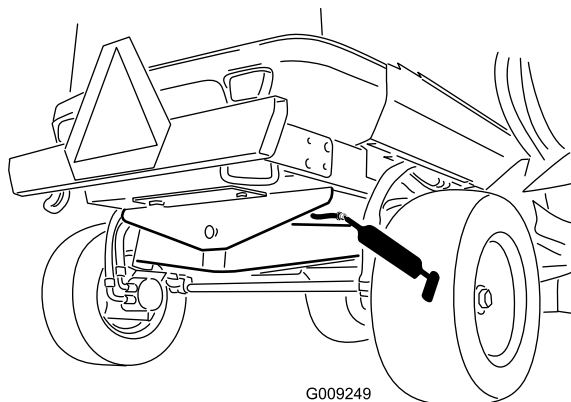
Figure 46



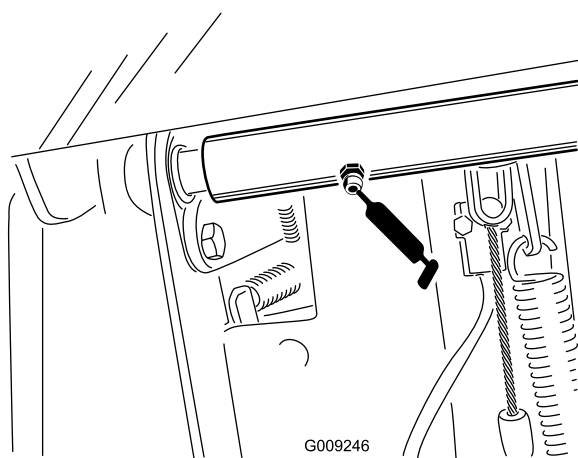
**Figure 47**



**Figure 50**



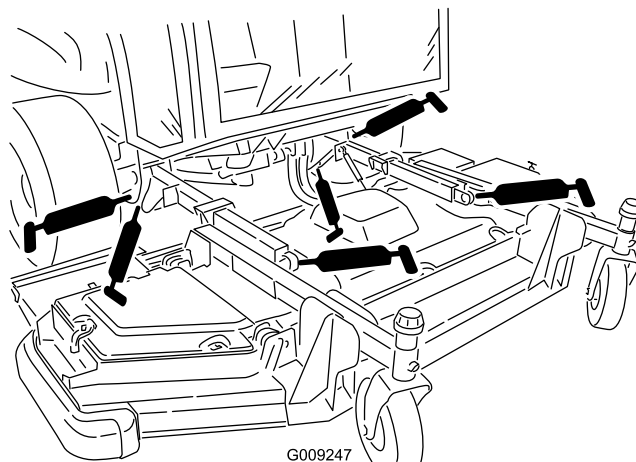
**Figure 48**



**Figure 49**

## Ensembles de relevage avant

- Bagues de bras de relevage (2) (Figure 51).
- Rotules de bras de relevage (2) (Figure 51).
- Pivots de vérins de relevage de plateau avant (2) (Figure 51)



**Figure 51**

## Plateau de coupe avant

- Bagues d'axe de fourche de roue pivotante (2) (Figure 50)
- Paliers d'axes de pivot (5) (sur la poulie d'axe) (Figure 50)
- Bagues de pivot de bras de poulie de tension (3) (sur l'axe de pivot de poulie de tension) (Figure 50)

## Plateaux de coupe latéraux (1 de chaque côté)

- Bague d'axe de fourche de roue pivotante (4) (Figure 52)
- Paliers d'axes de pivot (3 sur chaque) (sur la poulie d'axe) (Figure 52)
- Bagues de pivot de bras de poulie de tension (2) (sur l'axe de pivot de poulie de tension) (Figure 52)

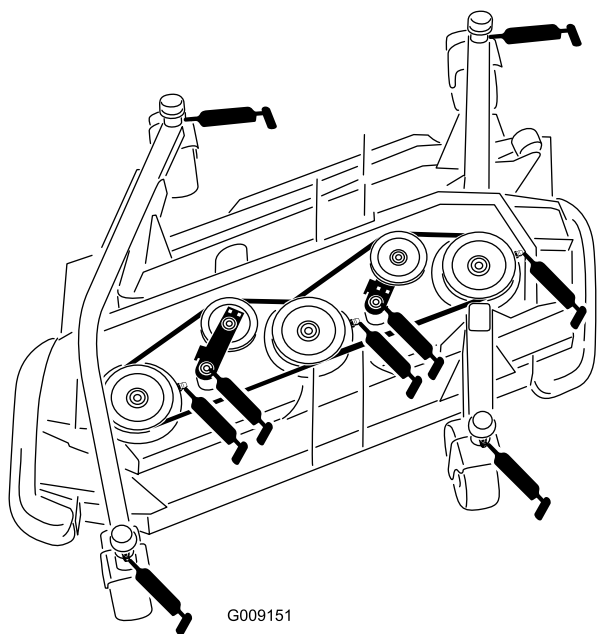


Figure 52

## Ensembles de relevage latéraux (par côté)

- Bagues de bras de relevage principal (3) (Figure 53)
- Bagues de vérin de relevage (1) (Figure 53).
- 

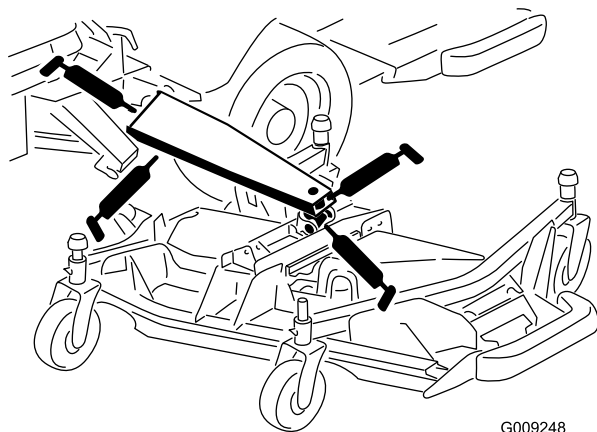


Figure 53

# Entretien du moteur

## Entretien du filtre à air

- Recherchez sur le corps du filtre à air les dégâts susceptibles d'occasionner des fuites d'air. Remplacez-le s'il est endommagé. Contrôlez le système d'admission pour détecter les fuites, les dommages ou les colliers de flexible desserrés.
- Faites l'entretien du filtre à air uniquement quand l'indicateur de colmatage indique que cela est nécessaire. Changer le filtre à air prématurément ne fait qu'accroître le risque de contamination du moteur par des impuretés quand le filtre est déposé.
- Le couvercle doit être parfaitement ajusté sur le corps du filtre à air.

## Entretien du couvercle du filtre à air

**Périodicité des entretiens:** Toutes les 50 heures

Recherchez sur le corps du filtre à air les dégâts susceptibles d'occasionner des fuites d'air. Remplacez le corps du filtre s'il est endommagé.

Faites l'entretien du filtre à air uniquement quand l'indicateur de colmatage (Figure 54) indique que cela est nécessaire. Changer le filtre à air prématurément ne fait qu'accroître le risque de contamination du moteur par des impuretés quand le filtre est déposé.

1. Tirez le verrou vers l'extérieur et tournez le couvercle du filtre à air dans le sens anti-horaire (Figure 54).
2. Enlevez le couvercle du corps du filtre à air.
3. Nettoyez le couvercle puis remettez-le en place. Ne déposez pas les filtres à air.

## Entretien du filtre à air

1. Avant de retirer le filtre, utilisez de l'air comprimé à basse pression (276 kPa) propre et sec pour éliminer toute accumulation importante de débris entre l'extérieur de l'élément principal et la cartouche. N'utilisez pas d'air sous haute pression car il pourrait forcer les impuretés à travers le filtre et dans le canal d'admission. Cette procédure de nettoyage évite que des débris n'aboutissent dans l'admission lors du retrait de l'élément principal.
2. Enlevez l'élément principal (Figure 54). Il est déconseillé de nettoyer les éléments usagés car cela risque d'endommager le matériau du filtre. Vérifiez que le filtre de rechange n'a pas été endommagé pendant le transport. Vérifiez l'extrémité d'étanchéité du filtre et du corps. N'utilisez pas l'élément s'il est

endommagé. N'enlevez **pas** l'élément de sécurité (Figure 55).

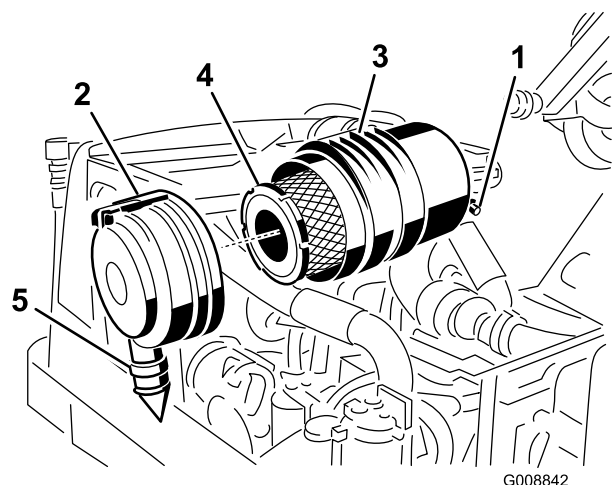


Figure 54

- |                            |                                      |
|----------------------------|--------------------------------------|
| 1. Indicateur de colmatage | 4. Élément principal du filtre à air |
| 2. Verrou du filtre à air  | 5. Valve de sortie en caoutchouc     |
| 3. Corps du filtre à air   |                                      |

**Important:** N'essayez jamais de nettoyer l'élément de sécurité (Figure 55). Remplacez-le une fois sur trois, quand vous effectuez l'entretien de l'élément principal.

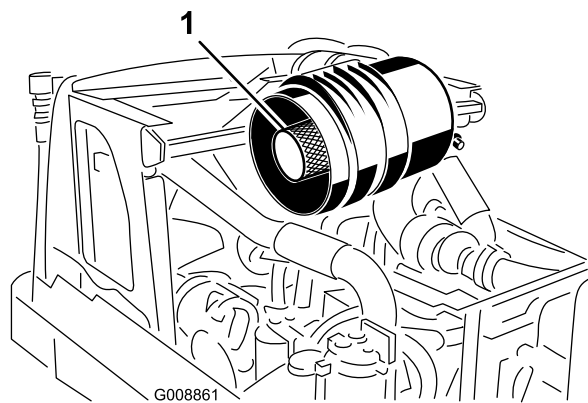


Figure 55

1. Élément de sécurité
3. Remplacez l'élément principal (Figure 54).
4. Insérez le nouvel élément en appuyant sur le bord extérieur pour l'engager dans la cartouche. N'appuyez pas sur la partie centrale flexible du filtre.
5. Nettoyez l'orifice d'éjection de saleté situé dans le couvercle amovible. Retirez la valve de sortie

en caoutchouc du couvercle, nettoyez la cavité et remettez la valve en place.

6. Montez le couvercle en dirigeant la valve de sortie en caoutchouc (Figure 54) vers le bas, entre 5:00 et 7:00 heures environ vu de l'extrémité. Fermez le verrou.

## Vidange de l'huile moteur et remplacement du filtre à huile

### Contrôle du niveau d'huile moteur

**Périodicité des entretiens:** À chaque utilisation ou une fois par jour

Le moteur est expédié avec de l'huile dans le carter. Vérifiez toutefois le niveau d'huile avant et après la première mise en marche du moteur.

Le carter moteur a une capacité de 8 l avec le filtre.

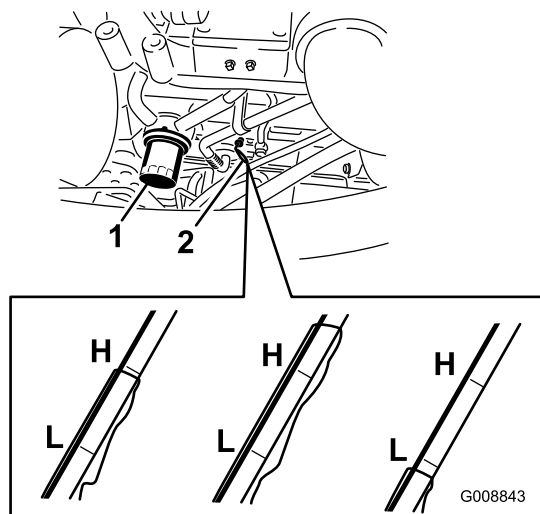
Utilisez une huile moteur de qualité qui répond aux spécifications suivantes :

- Classification API requise : CH-4, CI-4 ou mieux.
- Huile préférée : SAE 15W-40 (au-dessus de -18 °C)
- Autre huile possible : SAE 10W-30 (en dessous de -5 °C)

L'huile moteur Toro Premium est en vente chez votre distributeur avec la viscosité 15W-40 ou 10W-30. Consultez le catalogue de pièces pour les numéros de référence. Reportez-vous également au *Manuel de l'utilisateur du moteur* fourni avec la machine, pour d'autres recommandations.

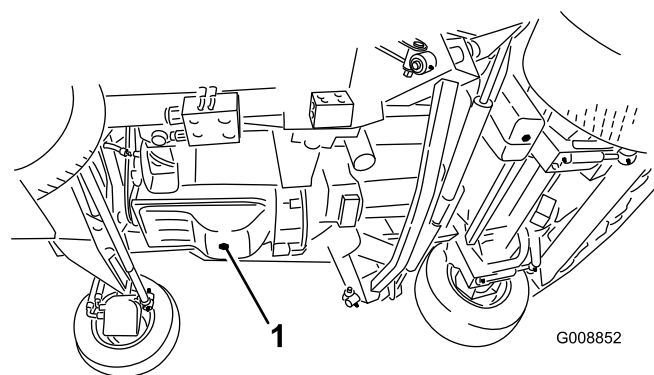
**Remarque:** Le meilleur moment pour vérifier le niveau d'huile moteur est en début de journée, quand le moteur est froid avant sa mise en marche. Si le moteur a déjà tourné, attendez au moins 10 minutes que l'huile retourne dans le carter avant de vérifier le niveau. Si le niveau d'huile se trouve à la même hauteur ou en dessous du repère minimum ("add") sur la jauge, faites l'appoint pour faire monter le niveau d'huile jusqu'au repère maximum ("full"). **Ne remplissez pas excessivement.** Si le niveau d'huile se situe entre les repères "full" et "add", il n'est pas nécessaire de faire l'appoint.

1. Garez la machine sur un sol plat et horizontal.
2. Sortez la jauge (Figure 56), essuyez-la sur un chiffon propre, replacez-la dans le goulot de remplissage, puis ressortez-la. Le niveau d'huile doit atteindre le repère maximum.



**Figure 56**

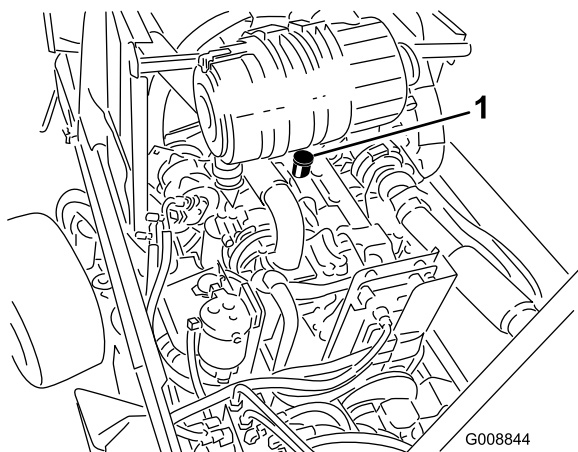
1. Filtre à huile
2. Jauge d'huile



**Figure 58**

1. Bouchon de vidange d'huile moteur

3. Si le niveau d'huile est en dessous du repère minimum, enlevez le bouchon de remplissage (Figure 57) et faites l'appoint jusqu'à ce que le niveau correct soit atteint. **Ne remplissez pas excessivement.**



**Figure 57**

1. Bouchon de remplissage d'huile

4. Remettez le bouchon de remplissage et la jauge en place.

## Vidange et remplacement de l'huile moteur

**Périodicité des entretiens:** Toutes les 250 heures

1. Retirez le bouchon de vidange (Figure 58) et laissez couler l'huile dans un bac de vidange. Remettez le bouchon quand la vidange est terminée.

2. Enlevez le filtre à huile (Figure 56). Appliquez une fine couche d'huile propre sur le joint du filtre de rechange avant de le visser en place. **Ne serrez pas excessivement.**
3. Rajoutez de l'huile dans le carter moteur (voir Contrôle du niveau d'huile moteur).

## Réglage du jeu aux soupapes

**Périodicité des entretiens:** Après les 250 premières heures de fonctionnement

Toutes les 2000 heures

Reportez-vous au Manuel de l'utilisateur du moteur fourni avec la machine, pour la procédure de réglage.



# Entretien du système d'alimentation

## Entretien du circuit d'alimentation



Dans certaines conditions, le gazole et les vapeurs de gazole sont extrêmement inflammables et explosifs. Un incendie ou une explosion causé(e) par du carburant peut vous brûler, ainsi que d'autres personnes, et causer des dégâts matériels.

- Remplissez le réservoir à l'aide d'un entonnoir, à l'extérieur, dans un endroit dégagé, et lorsque le moteur est arrêté et froid. Essayez tout carburant répandu.
- Ne remplissez pas le réservoir complètement. Remplissez le réservoir de carburant jusqu'à 25 mm au-dessous de la base du goulot de remplissage. L'espace au-dessus doit rester vide pour permettre au carburant de se dilater.
- Ne fumez jamais en manipulant du carburant et tenez-vous à l'écart des flammes nues ou sources d'étincelles qui pourraient enflammer les vapeurs de carburant.
- Stockez le carburant dans un bidon de sécurité propre et homologué qui doit être maintenu bouché.

## Réservoir de carburant

**Périodicité des entretiens:** Toutes les 1000 heures

Vidangez et nettoyez le réservoir de carburant toutes les 1000 heures. Vidangez et nettoyez aussi le réservoir si le circuit d'alimentation est contaminé ou si vous prévoyez de remiser la machine pendant une période prolongée. Rincez le réservoir avec du carburant neuf.

## Conduites et raccords

**Périodicité des entretiens:** Toutes les 500 heures

Vérifiez l'état des conduites et des raccords toutes les 500 heures de fonctionnement ou une fois par an, la première échéance prévalant. Recherchez les détériorations, les dégâts ou les raccords desserrés.

# Entretien du séparateur d'eau

**Périodicité des entretiens:** À chaque utilisation ou une fois par jour—Vidangez le séparateur d'eau

Toutes les 500 heures—Remplacez l'élément séparateur d'eau/carburant.

## Purge du séparateur d'eau

1. Placez un bac de vidange propre sous le séparateur d'eau (Figure 59).
2. Ouvrez le bouchon de vidange et actionnez la pompe pour vider les contaminants (Figure 59).

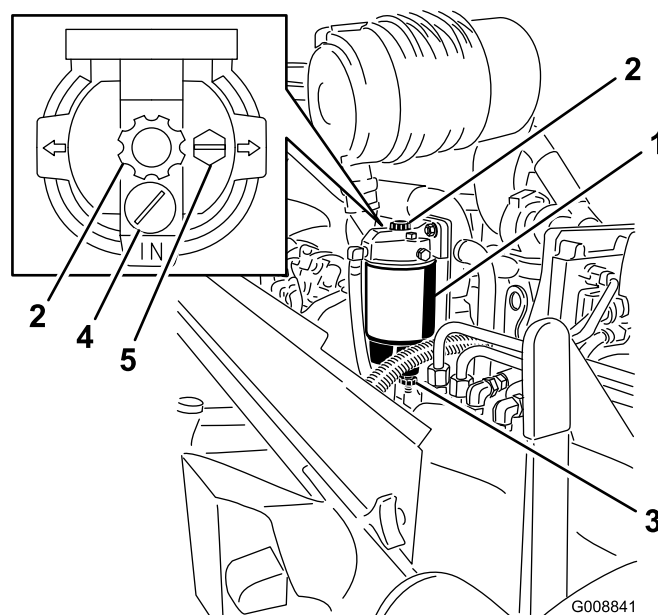


Figure 59

1. Cartouche de filtre à carburant/séparateur d'eau
2. Amorçage de la pompe
3. Bouchon de vidange
4. Clapet antiretour de débit
5. Bouchon d'aération

3. Fermez le bouchon de vidange.

## Remplacement de l'élément du filtre à carburant

1. Placez un bac de vidange propre sous le séparateur d'eau.
2. Vidangez une partie du carburant en desserrant le bouchon d'aération et en ouvrant le bouchon de vidange (Figure 59).
3. Débranchez le capteur d'eau (connecteur électrique) du fond du séparateur d'eau.
4. Nettoyez la surface de montage de l'élément du filtre sur la tête.

5. Déposez l'élément et la cuvette. Séparez l'élément de la cuvette et nettoyez la surface de montage.
  6. Nettoyez la douille à joint torique sur la cuvette.
  7. Appliquez une couche de carburant ou d'huile moteur propre sur le joint torique et le joint de l'élément.
  8. Vissez la cuvette sur le nouvel élément, puis vissez l'ensemble sur la tête du filtre à la main. **N'utilisez pas d'outils.**
  9. Fermez le bouchon de vidange.
  10. Rebranchez le capteur d'eau (connecteur électrique) au fond du séparateur d'eau.
  11. En laissant le bouchon d'aération desserré, actionnez la pompe d'amorçage jusqu'à ce que le carburant sorte par le bouchon d'aération. Fermez le bouchon d'aération, mettez le moteur en marche et vérifiez qu'il n'y a pas de fuites. Faites les réparations nécessaires moteur arrêté.
4. Montez la cartouche à la main jusqu'à ce que le joint soit en appui contre la tête du filtre, puis serrez la cartouche d'un demi tour supplémentaire.
  5. Mettez le moteur en marche et vérifiez qu'il n'y a pas de fuite d'huile autour de la tête du filtre.

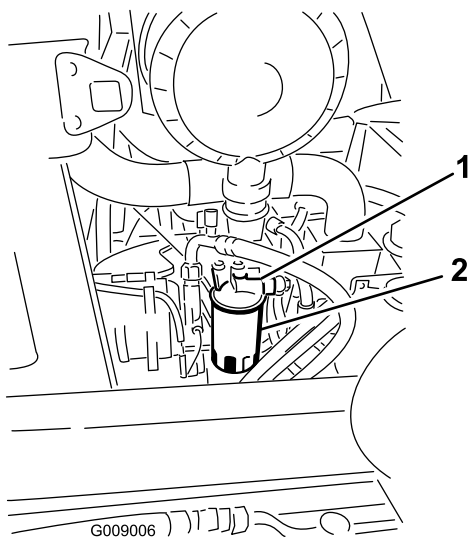
## Purge de l'air des injecteurs

Reportez-vous au Manuel de l'utilisateur du moteur fourni avec la machine, pour la procédure de purge.

## Remplacement du filtre à carburant

**Périodicité des entretiens:** Toutes les 500 heures

1. Nettoyez la surface autour de la tête du filtre à carburant (Figure 60).



**Figure 60**

1. Tête du filtre à carburant    2. Filtre

2. Déposez le filtre et nettoyez la surface de montage de la tête du filtre (Figure 60).
3. Remplissez le filtre neuf de carburant propre et lubrifiez le joint avec de l'huile moteur propre. Reportez-vous au Manuel de l'utilisateur du moteur fourni avec la machine, pour tout renseignement complémentaire.

# Entretien du système électrique

**Remarque:** Coupez le contact et retirez la clé avant d'enlever les fusibles.

## Fusibles

Les fusibles du groupe de déplacement (Figure 64) se trouvent dans la console du centre d'alimentation (Figure 63).

110-5007			
5A	15A	TEC-5002 2A	TEC-5001 2A
30A	10A	① 7.5A	④ 7.5A
① 1A	10A	② 7.5A	⑤ 7.5A
30A	10A	③ 7.5A	⑥ 7.5A

Figure 61

114-0163
60A
TEC-5001 / TEC-5002 60A
60A

Figure 62

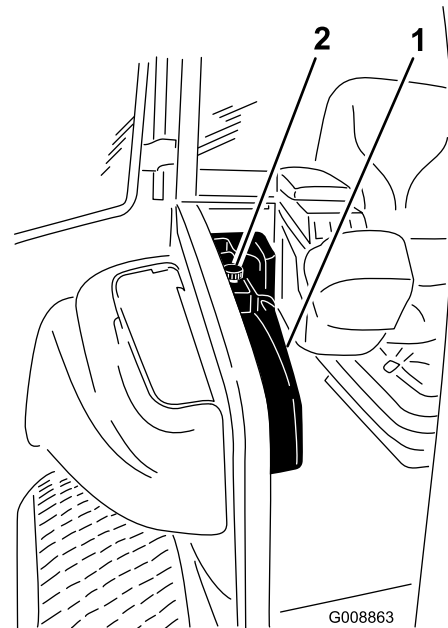


Figure 63

1. Console du centre d'alimentation
2. Bouton d'alimentation

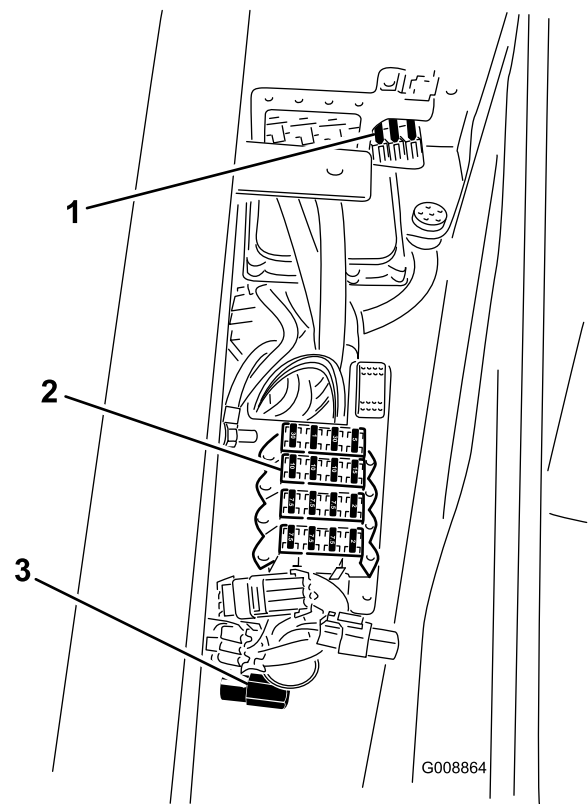


Figure 64

1. Fusibles
2. Fusibles
3. Borne positive auxiliaire pour démarrage avec batterie auxiliaire

Les fusibles de la cabine sont situés dans la boîte à fusibles sur la garniture de pavillon (Figure 66).

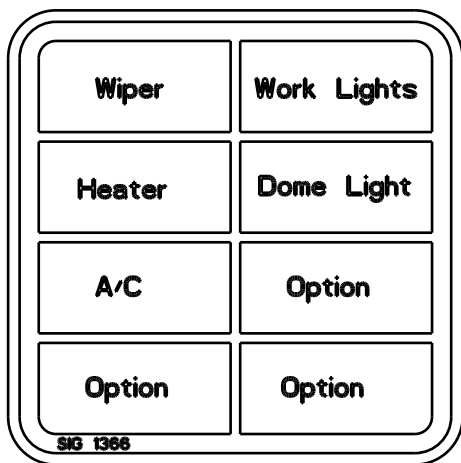


Figure 65

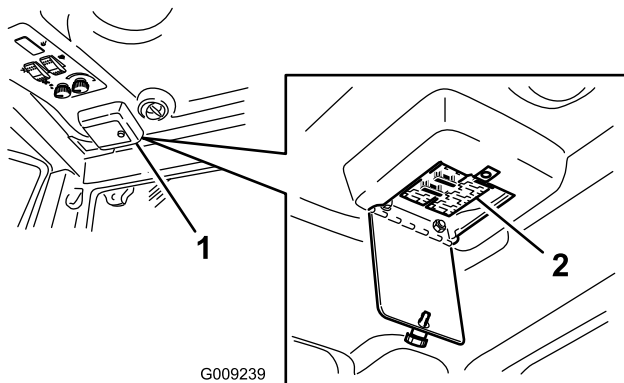


Figure 66

1. Boîte à fusibles de la cabine
2. Fusibles

## Entretien de la batterie

Périodicité des entretiens: Toutes les 50 heures

### Attention

#### CALIFORNIE

#### Proposition 65 - Avertissement

Les bornes de la batterie et accessoires connexes contiennent du plomb et des composés de plomb. L'état de Californie considère ces substances chimiques comme susceptibles de provoquer des cancers et des troubles de la reproduction. Lavez-vous les mains après avoir manipulé la batterie.

**Important:** Avant d'effectuer des soudures sur la machine, débranchez le câble négatif de la batterie pour éviter d'endommager le système électrique. Vous devez aussi débrancher le moteur, le centre d'informations et les modules de commande de la

machine avant d'effectuer des travaux de soudure sur la machine.

**Remarque:** Vérifiez l'état de la batterie une fois par semaine ou toutes les 50 heures de fonctionnement. Les bornes et le boîtier doivent être propres, car une batterie encrassée se décharge lentement. Pour nettoyer la batterie, lavez le boîtier avec un mélange d'eau et de bicarbonate de soude, puis rincez-le à l'eau claire. Pour prévenir la corrosion, enduisez les bornes de la batterie et les connecteurs des câbles de graisse Grafo 112X (Skin-Over) (Réf. Toro 505-47) ou de vaseline.

## Démarrage avec une batterie auxiliaire/ charge de la batterie

S'il s'avère nécessaire de faire démarrer la machine avec une batterie auxiliaire ou si les batteries ont besoin d'être rechargées, la borne positive auxiliaire peut être utilisée à la place de la borne positive de la batterie (Figure 64). La borne positive auxiliaire est située dans l'avant de la console du centre d'alimentation (Figure 63).

## Étalonnage de la pédale de déplacement

Périodicité des entretiens: Toutes les 1000 heures

Renseignez-vous auprès du distributeur Toro le plus proche ou consultez le Manuel d'entretien Toro.

# Entretien du système d'entraînement

## Réglage de l'angle de la pédale de déplacement

Il est possible de régler l'angle de la pédale de déplacement pour augmenter le confort de l'utilisateur.

1. Desserrez les deux écrous et boulons qui fixent le côté gauche de la pédale de déplacement au support (Figure 67).

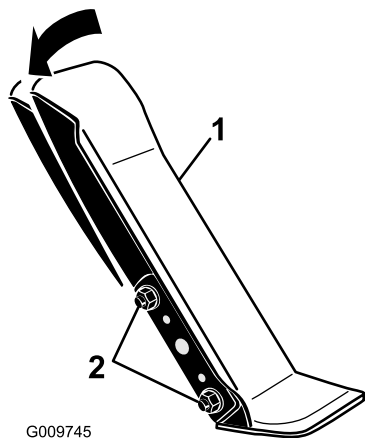


Figure 67

1. Pédale de déplacement
2. Écrous et boulons de fixation(2)

2. Faites pivoter la pédale à l'angle voulu puis serrez les écrous (Figure 67).

## Contrôle de l'huile du train planétaire

**Périodicité des entretiens:** Toutes les 250 heures

Contrôlez le niveau d'huile toutes les 250 heures de fonctionnement ou si vous constatez une fuite. Utilisez une huile pour engrenages de haute qualité SAE 85W-140.

Le système a une capacité approximative de 0,5 l.

1. Garez la machine sur une surface plane et horizontale, tournez la roue de manière que le bouchon de contrôle/vidange (Figure 68) se trouve à la position 3 heures ou 9 heures.

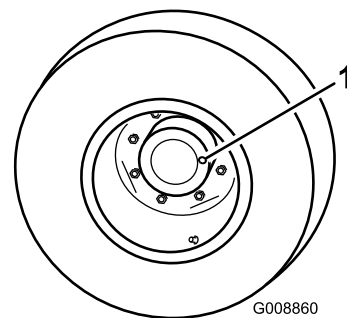


Figure 68

1. Bouchon de contrôle/vidange (position 3:00)

2. Retirez le bouchon du train planétaire (Figure 68) et du carter de frein (Figure 69). L'huile pour engrenages devrait se trouver à 3 mm du bouchon de contrôle sur le carter de frein et le train planétaire.

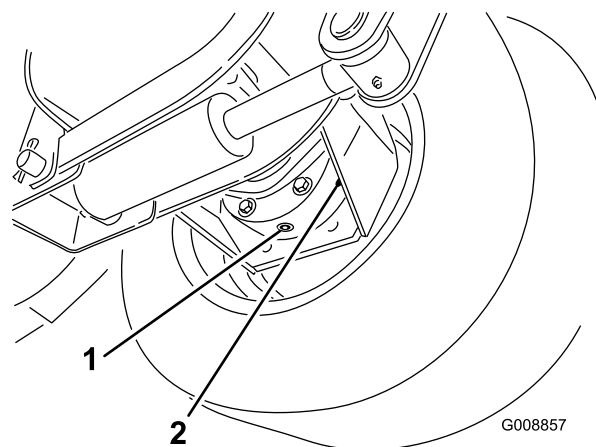


Figure 69

1. Bouchon de vidange
2. Bouchon de contrôle

3. Le cas échéant, ajoutez de l'huile dans le train planétaire ou le carter de frein pour rectifier le niveau, Mettez le bouchon en place.
4. Répétez les étapes 1 à 3 pour le train planétaire opposé.

## Changement de l'huile du train planétaire

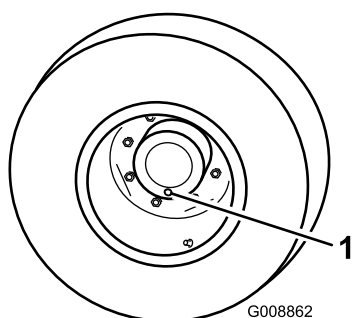
**Périodicité des entretiens:** Après les 250 premières heures de fonctionnement

Toutes les 1000 heures

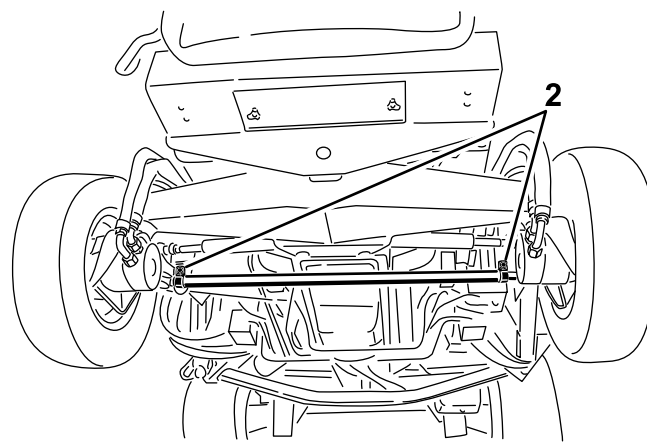
Changez l'huile après les 250 premières heures de fonctionnement, puis toutes les 1000 heures ou une fois par an, la première échéance prévalant. Utilisez une huile pour engrenages de haute qualité SAE 85W-140.

1. Placez la machine sur une surface plane et horizontale et tournez la roue de sorte que le bouchon de

contrôle/vidange (Figure 70) se trouve à la position la plus basse.

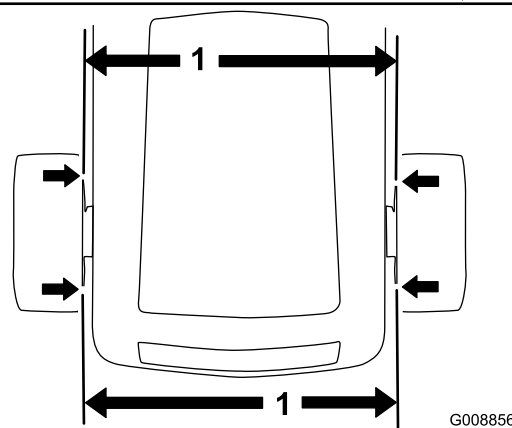


**Figure 70**



1. Bouchon de contrôle/vidange (position la plus basse)

2. Placez un bac de vidange sous le moyeu et enlevez le bouchon pour permettre à l'huile de s'écouler.
3. Placez un bac de vidange sous le carter de frein de l'autre côté de la roue (Figure 69).
4. Enlevez le bouchon au bas du carter de frein pour permettre à l'huile de s'écouler.
5. Lorsque la vidange est terminée, remettez le bouchon en place.
6. Versez environ 0,5 l d'huile pour engrenages SAE 85W-140 de haute qualité dans le carter de frein et le train planétaire (bouchon à la position 3:00 ou 9:00) jusqu'à ce que le niveau se trouve à 3 mm du bouchon de contrôle du carter de frein et du train planétaire. Remettez les bouchons en place.
7. Répétez ces opérations pour le train planétaire opposé.



**Figure 71**

1. Entraxe
2. Fixations de biellette

2. Pour régler le pincement, desserrez les fixations aux deux extrémités des biellettes (Figure 71).
3. Tournez la biellette de façon à déplacer l'avant de la roue vers l'intérieur ou l'extérieur.
4. Resserrez les fixations des biellettes quand le réglage correct est obtenu.

## Contrôle du pincement des roues arrière

**Périodicité des entretiens:** Toutes les 1000 heures

Contrôlez le pincement des roues arrière toutes les 1000 heures de fonctionnement ou une fois par an.

1. Mesurez l'entraxe (à hauteur d'essieu) à l'avant et à l'arrière des roues directrices (Figure 71). Le pincement à l'avant doit être inférieur de 0 à 3 mm au pincement à l'arrière.

# Entretien du système de refroidissement



Les projections de liquide de refroidissement brûlant sous pression ou le contact avec le radiateur brûlant et les pièces qui l'entourent peuvent causer des brûlures graves.

- N'enlevez pas le bouchon du radiateur si le moteur est chaud. Laissez toujours refroidir le moteur pendant au moins 15 minutes ou attendez que le bouchon du radiateur ne brûle plus quand vous le touchez.
- Ne touchez pas le radiateur et les pièces qui l'entourent car ils sont brûlants.



Le ventilateur et la courroie de transmission en rotation peuvent causer des blessures corporelles.

- N'utilisez jamais la machine sans les capots de protection.
- N'approchez pas doigts, mains et vêtements du ventilateur et la courroie de transmission en rotation.
- Coupez le moteur et enlevez la clé de contact avant d'effectuer des entretiens.



L'ingestion de liquide de refroidissement est toxique.

- N'avalez pas de liquide de refroidissement.
- Rangez-le hors de portée des enfants et des animaux domestiques.

## Contrôle du circuit de refroidissement

**Périodicité des entretiens:** À chaque utilisation ou une fois par jour

Vérifiez le niveau du liquide de refroidissement au début de chaque journée de travail. Capacité du système est de

10,4 l sur une machine sans cabine et de 17 l sur une machine avec cabine.

1. Retirez le bouchon du radiateur et le bouchon du vase d'expansion avec précaution (Figure 72).



Si le moteur vient de tourner, le liquide de refroidissement sous pression peut s'échapper et vous brûler.

- N'enlevez pas le bouchon du radiateur si le moteur est en marche.
- Servez-vous d'un chiffon pour ouvrir le bouchon du radiateur et desserrez-le lentement pour laisser la vapeur s'échapper.

2. Vérifiez le niveau du liquide de refroidissement dans le radiateur. Le radiateur doit être rempli jusqu'en haut du goulot de remplissage et le vase d'expansion jusqu'au repère maximum.

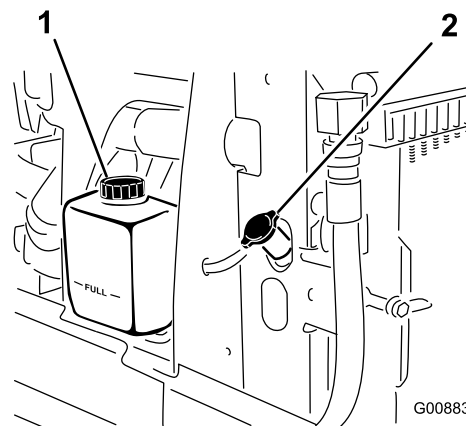


Figure 72

1. Vase d'expansion      2. Bouchon de radiateur

3. Si le niveau du liquide de refroidissement est bas, ajoutez un mélange 50/50 d'eau et d'antigel à l'éthylène glycol. **N'utilisez pas seulement de l'eau pure ni de liquides de refroidissement à base d'alcool ou de méthanol.**
4. Remettez en place les bouchons du radiateur et du vase d'expansion.

## Entretien du circuit de refroidissement moteur

**Périodicité des entretiens:** Toutes les 100 heures

Tous les 2 ans

Enlevez chaque jour les débris qui se trouvent sur le refroidisseur d'huile et le radiateur. Nettoyez-les plus fréquemment s'il y a beaucoup de saleté.

1. Arrêtez le moteur et soulevez le capot. Nettoyez soigneusement la surface du moteur.
2. Tournez les verrous (Figure 73) qui fixent le refroidisseur d'huile au châssis.

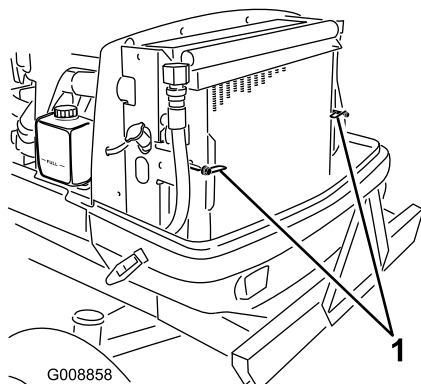


Figure 73

1. Verrous

3. Basculez le refroidisseur d'huile en arrière. Nettoyez soigneusement à l'air comprimé les deux côtés du refroidisseur et la surface autour du radiateur. Commencez par le côté ventilateur et soufflez les débris vers l'arrière. Nettoyez ensuite en soufflant de l'arrière vers l'avant. Répétez cette procédure plusieurs fois jusqu'à ce qu'il ne reste plus aucun débris.

**Important:** Ne nettoyez pas le radiateur ou le refroidisseur d'huile avec de l'eau, car vous risquez d'encourager la corrosion et la détérioration des composants.

4. Rabattez le refroidisseur d'huile en position, verrouillez-le au châssis et refermez le capot.

## Entretien des freins

### Réglage des freins de service

Réglez les freins de service si la garde aux pédales de frein est supérieure à 25 mm ou si les freins ne fonctionnent pas bien. La garde est la distance parcourue par la pédale de frein avant que le freinage soit ressenti.

1. Débloquez le verrou des pédales de frein pour les rendre indépendantes l'une de l'autre.
2. Pour réduire la garde aux pédales de frein, réglez les câbles de freins comme suit :
  - A. Desserrez l'écrou avant sur l'extrémité filetée du câble de frein.

**Remarque:** Le ressort peut être décroché et déposé pour faciliter l'accès aux écrous de réglage.

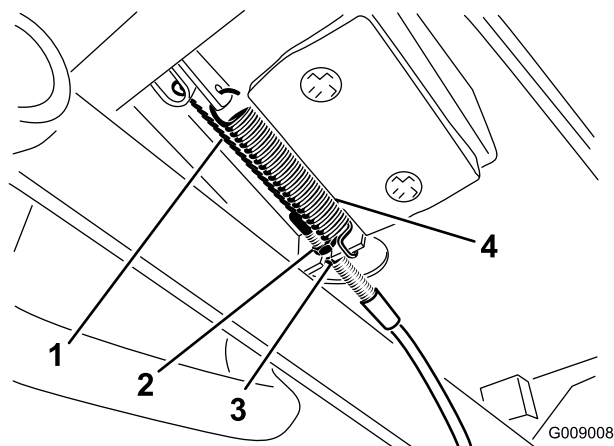


Figure 74

1. Câble de frein
2. Écrou avant
3. Écrou arrière
4. Ressort

- B. Serrez l'écrou arrière jusqu'à ce que les pédales de freins présentent une garde de 13 à 25 mm.
- C. Procédez de même pour l'autre câble de frein.
- D. Resserrez les écrous avant une fois que les freins sont réglés correctement.
- E. Remettez les ressorts en place le cas échéant.

**Important:** Si le frein est trop tendu, la vie de la plaquette de frein en sera diminuée.



# Entretien des courroies

## Entretien de la courroie d'alternateur

**Périodicité des entretiens:** Après les 10 premières heures de fonctionnement

Toutes les 1000 heures

Reportez-vous au Manuel de l'utilisateur du moteur fourni avec la machine, pour la procédure d'entretien.

## Entretien de la courroie de compresseur

**Périodicité des entretiens:** Après les 10 premières heures de fonctionnement

Toutes les 1000 heures

### Modèle 31599 uniquement

1. Desserrez le boulon de pivot et le boulon de réglage du compresseur (Figure 75).
2. Insérez une clé dynamométrique dans le trou carré du support du compresseur (Figure 75).

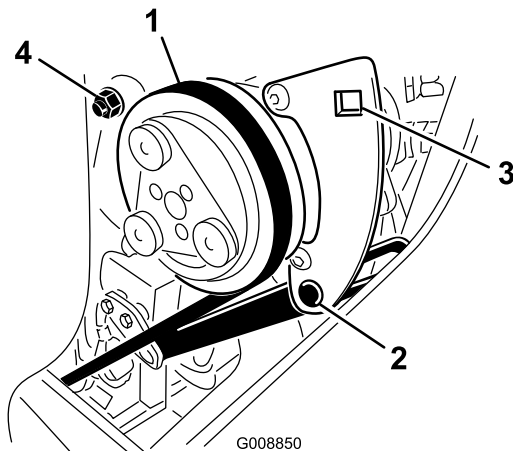


Figure 75

- |                            |                    |
|----------------------------|--------------------|
| 1. Courroie de compresseur | 3. Trou carré      |
| 2. Boulon de montage       | 4. Boulon de pivot |

3. Tournez la clé jusqu'à obtention d'un couple de 37 à 45 Nm.
4. Resserrez les boulons de montage.

## Remplacement des courroies d'entraînement de lames

**Périodicité des entretiens:** Toutes les 50 heures

Toutes les 1000 heures

La courroie d'entraînement des lames, qui est tendue par la poulie de tension à ressort, est très durable. Elle commence toutefois à s'user après de longues heures d'utilisation. La courroie peut montrer les signes d'usure suivants : grincement pendant la rotation, glissement des lames pendant la coupe, bords effilochés, traces de brûlures et fissures. Remplacez la courroie quand elle présente ce genre de problèmes.

## Plateau de coupe avant

1. Abaissez le plateau de coupe sur le sol. Déposez les couvercles de courroie en haut du plateau de coupe et mettez-les de côté.
2. Sur le plateau avant, desserrez les écrous de blocage sur la vis d'arrêt de la poulie de tension et vissez la vis d'arrêt dans le support (Figure 76).
3. À l'aide d'une clé à cliquet ou d'un outil similaire, éloignez la poulie de tension (Figure 76) de la courroie d'entraînement pour détendre cette dernière et pouvoir la déchausser des poulies.

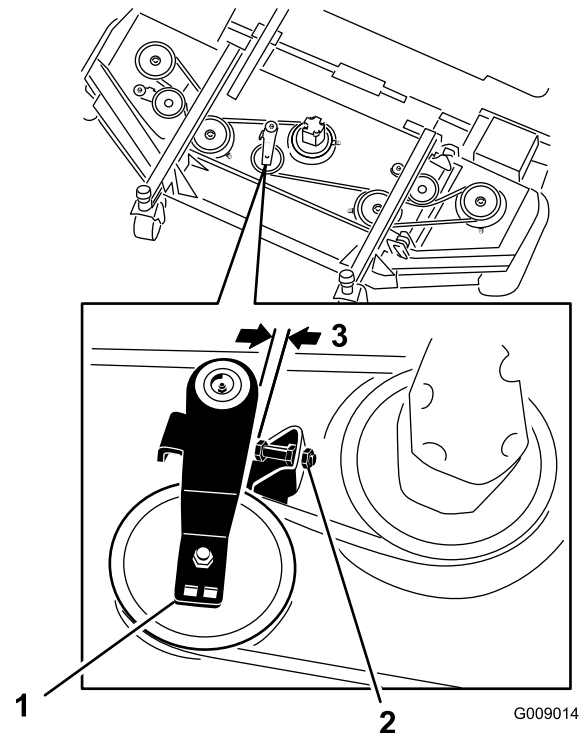
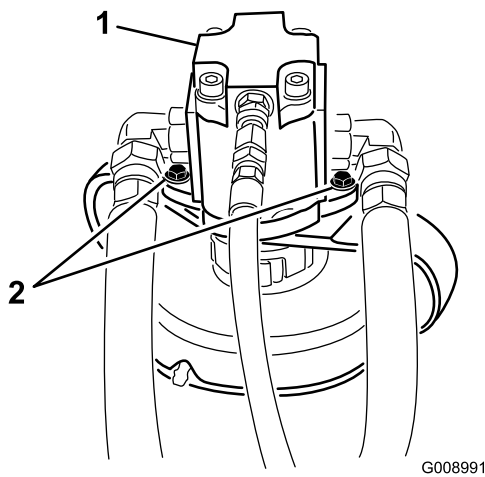


Figure 76

- |                                     |                 |
|-------------------------------------|-----------------|
| 1. Vis d'arrêt de poulie de tension | 3. 2,5 à 4,1 mm |
| 2. Poulie de tension                |                 |

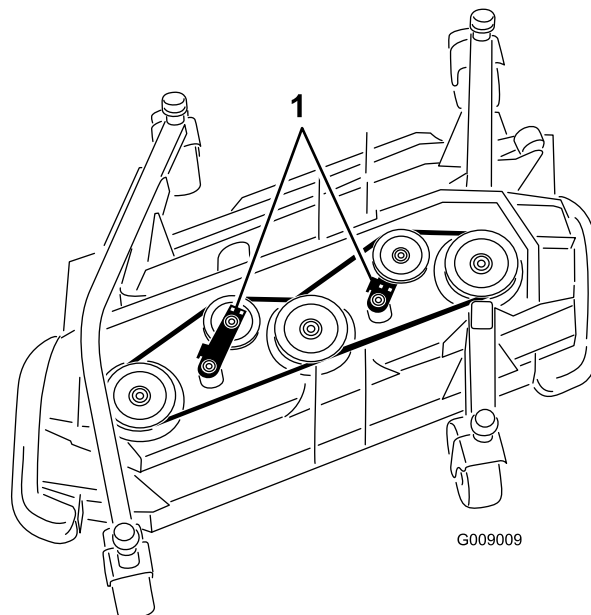
4. Enlevez les boulons qui fixent le moteur hydraulique au plateau de coupe (Figure 77). Soulevez le moteur et placez-le sur le dessus du plateau de coupe.



**Figure 77**

G008991

1. Moteur hydraulique      2. Boulons de montage

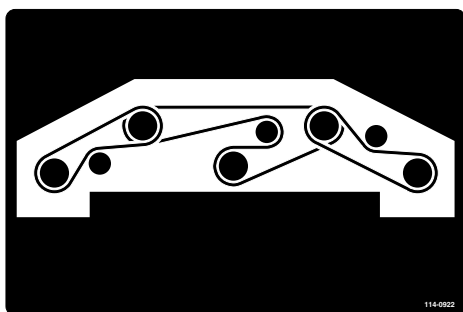


**Figure 79**

G009009

1. Poulies de tension

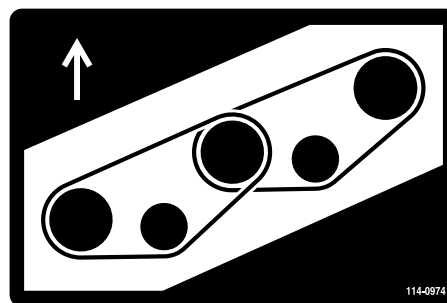
5. Enlevez la courroie usagée des poulies d'axe et de la poulie de tension.  
6. Acheminez la courroie neuve autour des poulies d'axe et de l'ensemble poulie de tension, comme indiqué à la Figure 78.



**Figure 78**

114-0922

4. Enlevez la courroie usagée des poulies d'axe et de la poulie de tension.  
5. Acheminez la courroie neuve autour des poulies d'axe et de l'ensemble poulie de tension, comme indiqué à la Figure 80 et Figure 81.



**Figure 80**

Plateau latéral droit

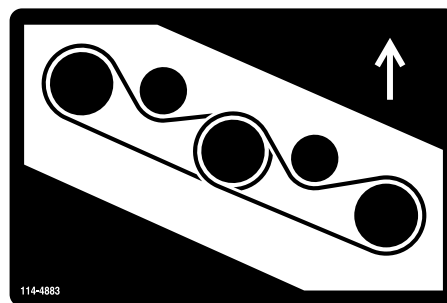
114-0974

7. Réglez la vis d'arrêt de la poulie de tension et serrez les écrous de blocage.

## Plateaux de coupe latéraux

**Remarque:** Pour déposer la courroie inférieure, il faut d'abord déposer la courroie supérieure.

1. Abaissez le plateau de coupe sur le sol. Déposez les couvercles de courroie en haut du plateau de coupe et mettez-les de côté.
2. Enlevez les boulons qui fixent le moteur hydraulique au plateau de coupe (Figure 77). Soulevez le moteur et placez-le sur le dessus du plateau de coupe.
3. À l'aide d'une clé à cliquet ou d'un outil similaire, éloignez les poulies de tension (Figure 79) de la courroie d'entraînement pour détendre cette dernière et pouvoir la déchausser des poulies.



**Figure 81**

Plateau latéral gauche

114-4883

# Entretien du système hydraulique

## Contrôle du niveau du liquide hydraulique

**Périodicité des entretiens:** À chaque utilisation ou une fois par jour

Le réservoir hydraulique est rempli en usine avec environ 72 l d'huile hydraulique de bonne qualité. **Contrôlez néanmoins le niveau du liquide hydraulique avant de mettre le moteur en marche pour la première fois, puis tous les jours.** Le liquide de remplacement recommandé est le suivant :

Liquide hydraulique **Toro Premium All Season Hydraulic Fluid** (disponible en bidons de 19 l ou en barils de 208 l. Voir le catalogue de pièces ou un distributeur Toro pour les numéros de référence.)

Autres liquides possibles : si le liquide de marque Toro n'est pas disponible, d'autres liquides peuvent être utilisés s'ils répondent à toutes les propriétés physiques et aux spécifications de l'industrie suivantes. L'utilisation de liquides synthétiques est déconseillée. Consultez votre distributeur de lubrifiants pour identifier un produit qui convient.

**Remarque:** Toro décline toute responsabilité en cas de dommage causé par l'utilisation d'huiles de remplacement inappropriées. Utilisez uniquement des produits provenant de fabricants réputés qui répondent de leur recommandation.

### Liquide hydraulique à indice de viscosité élevé/point d'écoulement bas, ISO VG 46

Propriétés physiques :

Viscosité, ASTM D445	44 à 48 St à 40 °C
	7,9 à 8,5 St à 100 °C
Indice de viscosité ASTM D2270	140 à 160
Point d'écoulement, ASTM D97	-37° C à -45 °C
FZG, étape de défaillance	11 ou mieux
Teneur en eau (liquide neuf)	500 ppm (maximum)

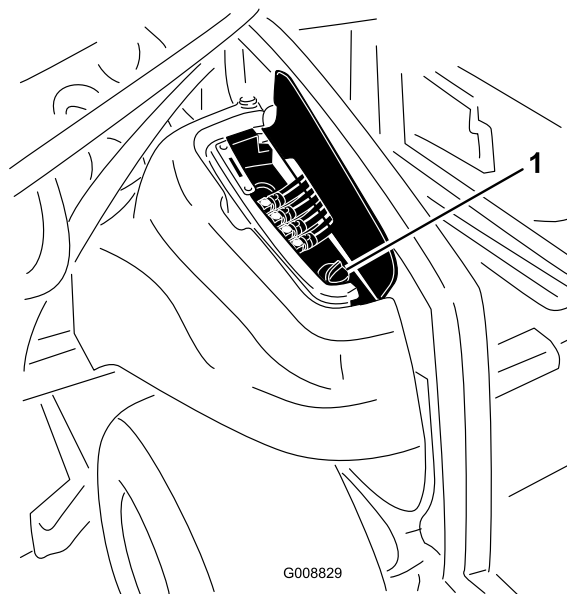
Spécifications de l'industrie : Vickers I-286-S (Niveau de qualité), Vickers M-2950-S (Niveau de qualité), Denison HF-0

**Remarque:** De nombreuses huiles hydrauliques sont presque incolores, ce qui rend difficile la détection de

fuites. Un additif colorant rouge pour huile hydraulique est disponible en bouteilles de 20 ml. Une bouteille suffit pour 15 à 22 litres d'huile hydraulique. Vous pouvez commander ces bouteilles chez les concessionnaires Toro agréés (Réf. 44-2500).

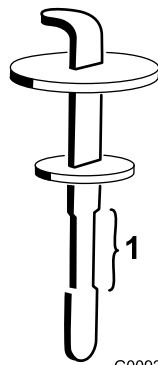
**Remarque:** Si les températures ambiantes dépassent régulièrement 43 °C, demandez à Toro quels sont les liquides recommandés.

1. Placez la machine sur une surface plane et horizontale, abaissez les plateaux de coupe, arrêtez le moteur et retirez la clé de contact.
2. Du côté droit de la machine, soulevez le couvercle d'accès pour exposer le bouchon du réservoir hydraulique (Figure 82).
3. Nettoyez la surface autour du goulot et du bouchon de remplissage du réservoir hydraulique (Figure 82). Enlevez le bouchon du goulot de remplissage



**Figure 82**

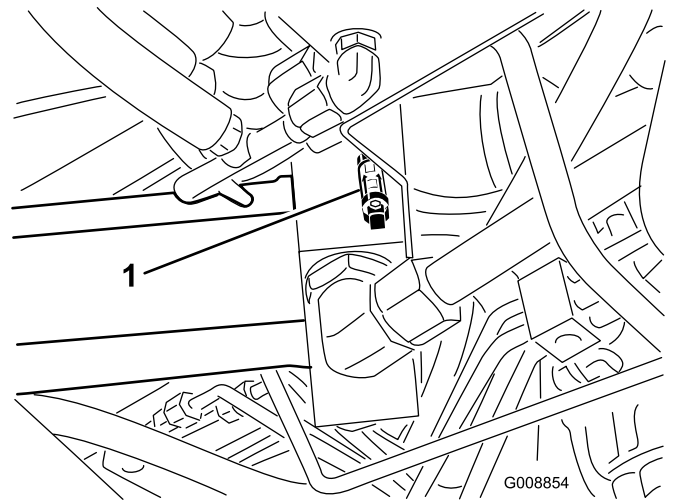
1. Bouchon du réservoir hydraulique
4. Dévissez la jauge du goulot de remplissage et essuyez-la sur un chiffon propre. Réinsérez la jauge dans le goulot de remplissage, sortez-la de nouveau et vérifiez le niveau de liquide. Il doit se situer dans la plage de fonctionnement acceptable indiquée sur la jauge (Figure 83).



G009240

**Figure 83**

1. Plage de fonctionnement acceptable



G008854

**Figure 84**

5. Si le niveau est bas, ajoutez suffisamment d'huile pour atteindre le repère supérieur.
6. Remettez la jauge dans le goulot et revissez le bouchon en place.
7. Fermez le couvercle.

## Vidange du liquide hydraulique et remplacement des filtres

**Périodicité des entretiens:** Toutes les 50 heures—Vérifiez les indicateurs de colmatage des filtres hydrauliques (2).

Toutes les 1000 heures—Vidangez le liquide hydraulique et remplacez les filtres.

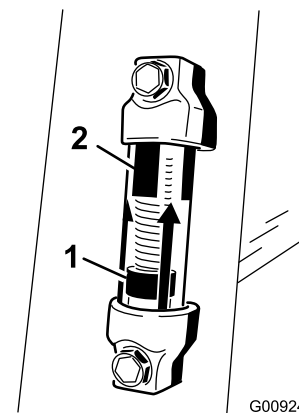
Remplacez les 2 filtres hydrauliques et le liquide hydraulique toutes les 1000 heures de fonctionnement, dans des conditions d'utilisation normales. Si l'huile est contaminée, demandez à votre concessionnaire Toro de rincer le système. L'huile contaminée a un aspect laiteux ou noir comparé à de l'huile propre.

Utilisez des filtres de rechange Toro (Réf. 86-6110 pour le côté gauche de la machine et Réf. 75-1310 pour le côté droit).

**Important:** L'utilisation de tout autre filtre peut annuler la garantie de certaines pièces.

**Remarque:** Un indicateur de colmatage est monté en haut du support de chaque filtre. Toutes les 50 heures, vérifiez si les indicateurs (Figure 84) indiquent que les filtres sont colmatés. Si le plongeur jaune de l'indicateur entre dans la zone rouge, il est temps de remplacer le filtre.

**Remarque:** Vérifiez l'indicateur quand le moteur tourne à haut régime et à la température de fonctionnement.



G009241

**Figure 85**

1. Plongeur jaune
2. Zone rouge

1. Placez la machine sur une surface plane et horizontale, abaissez les plateaux de coupe, arrêtez le moteur, serrez les freins de stationnement et enlevez la clé du commutateur d'allumage.
2. Placez un grand bac de vidange sous le réservoir de liquide hydraulique.
3. Retirez le bouchon de vidange (Figure 86) situé sur le côté du réservoir et laissez l'huile s'écouler dans le bac de vidange. Remettez le bouchon de vidange en place lorsque la vidange est terminée.

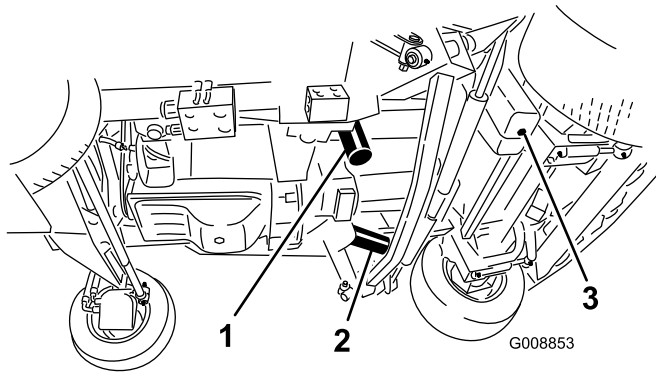


Figure 86

- |                       |                                                |
|-----------------------|------------------------------------------------|
| 1. Filtre hydraulique | 3. Bouchon de vidange de réservoir hydraulique |
| 2. Filtre hydraulique |                                                |

4. Nettoyez la surface autour des surfaces de montage des filtres. Placez un bac de vidange sous le filtre et enlevez le filtre (Figure 86).
5. Lubrifiez le joint du filtre de rechange et remplissez le filtre d'huile hydraulique.
6. Vérifiez la propreté de la surface de montage du filtre. Vissez les filtres jusqu'à ce que les joints touchent les plaques de montage, puis serrez les filtres d'un demi-tour supplémentaire.
7. Remplissez le réservoir de liquide hydraulique (voir Contrôle du liquide hydraulique).

**Important: N'utilisez que les huiles hydrauliques spécifiées. Tout autre liquide est susceptible d'endommager le système.**

8. Remettez le bouchon du réservoir. Mettez le moteur en marche et actionnez toutes les commandes hydrauliques pour que l'huile circule dans tout le circuit. Recherchez aussi les fuites éventuelles, puis arrêtez le moteur.
9. Vérifiez le niveau d'huile et faites l'appoint pour amener le niveau jusqu'au repère maximum sur la jauge. **Ne remplissez pas excessivement.**

## Contrôle des flexibles et conduites hydrauliques

**Périodicité des entretiens:** Tous les 2 ans

Vérifiez chaque jour que les conduites et flexibles hydrauliques ne présentent pas de fuites, ne sont pas pliés, usés, détériorés par les conditions atmosphériques ou les produits chimiques, et que les supports de montage et les raccords ne sont pas desserrés. Effectuez les réparations nécessaires avant d'utiliser la machine.



Le liquide hydraulique qui s'échappe sous pression peut traverser la peau et causer des blessures graves.

- Vérifiez l'état de tous les flexibles et conduites hydrauliques et le serrage de tous les raccords et branchements avant de mettre le circuit sous pression.
- N'approchez pas les mains ou autres parties du corps des fuites en trou d'épingle ou des gicleurs d'où sort le liquide sous haute pression.
- Utilisez un morceau de papier ou de carton pour détecter les fuites.
- Dépressurisez soigneusement le circuit hydraulique avant de travailler dessus.
- Consultez immédiatement un médecin si du liquide est injecté sous la peau.

## Prises d'essai du système hydraulique

Les prises d'essai servent à contrôler la pression des circuits hydrauliques. Renseignez-vous auprès du distributeur Toro le plus proche ou consultez le Manuel d'entretien Toro.

# Entretien de la tondeuse

## Pivoter (incliner) le plateau de coupe avant à la verticale

**Remarque:** Bien que cela ne soit pas nécessaire pour l'entretien courant, il est possible de faire pivoter (incliner) le plateau de coupe avant pour le redresser complètement. Pour ce faire :

1. Soulevez légèrement le plateau de coupe avant pour le décoller du sol, serrez le frein de stationnement et arrêtez le moteur. Enlevez la clé de contact.
2. Retirez le clip de retenue et détachez l'ensemble amortisseur du plateau de coupe (Figure 87).

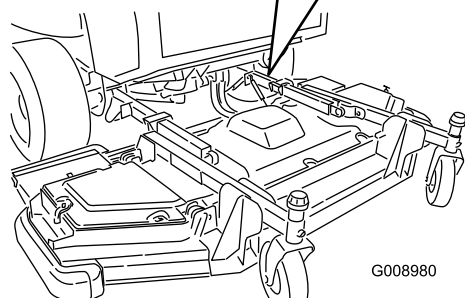
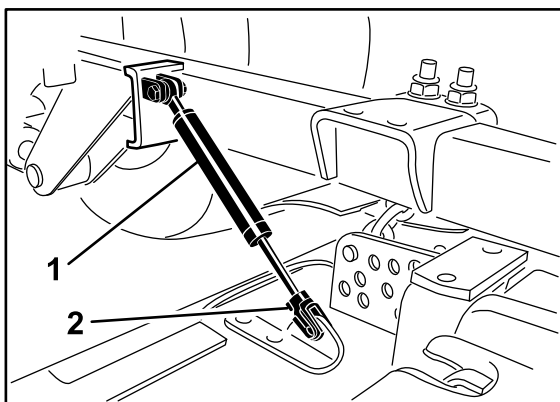


Figure 87

1. Ensemble amortisseur
2. Goupille de retenue

3. Enlevez la goupille fendue et l'axe de chape qui fixent les chaînes de hauteur de coupe à l'arrière du plateau de coupe (Figure 88).

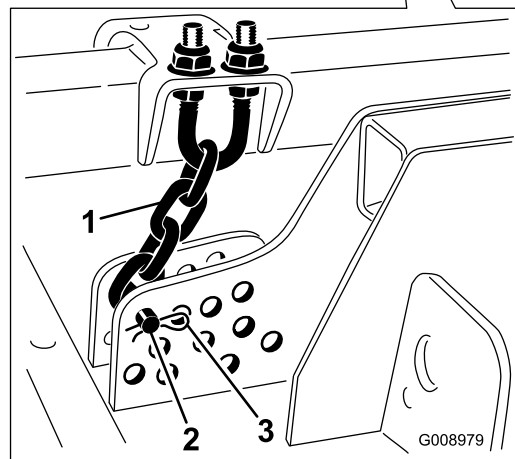
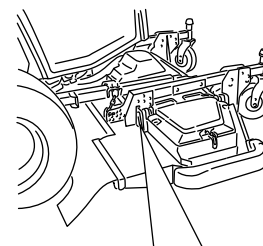


Figure 88

1. Chaîne de hauteur de coupe
2. Axe de chape
3. Goupille fendue

4. Mettez le moteur en marche et élevez lentement le plateau de coupe avant, puis arrêtez le moteur. Enlevez la clé de contact.
5. Placez une cale de 2 x 4 entre l'arrière du plateau et la machine (Figure 89).

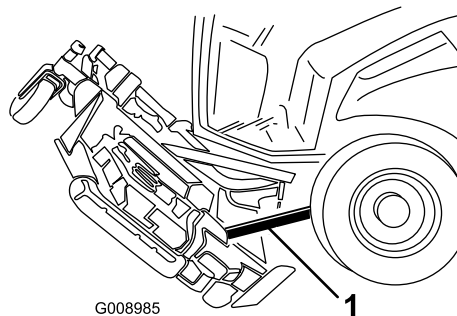


Figure 89

1. 2 x 4

## Pivotement du plateau de coupe avant vers le bas

1. Demandez à une autre personne de maintenir l'avant du plateau de coupe et enlevez la cale de 2 x 4.
2. Prenez place sur le siège, mettez le moteur en marche et abaissez le plateau de coupe jusqu'à ce qu'il soit juste au-dessus du sol.

- Fixez les chaînes de hauteur de coupe à l'arrière du plateau de coupe.
- Connectez l'ensemble amortisseur et fixez-le avec le clip de retenue.

## Réglage de l'inclinaison du plateau de coupe

### Mesure de l'inclinaison du plateau de coupe

L'inclinaison du plateau de coupe est représentée par la différence qui existe entre la hauteur de coupe à l'avant et à l'arrière du plan de lame. Toro préconise d'utiliser une inclinaison de 7,5 mm. Cela signifie que l'arrière de la lame est plus élevé que l'avant de 7,5 mm.

- Placez la machine sur une surface plane et horizontale.
- Sélectionnez la hauteur de coupe voulue.
- Vérifiez que les ailettes sont au même niveau que le plateau avant et que le plateau avant est de niveau transversalement.

### Réglage du plateau de coupe avant

- Tournez les 2 lames avant extérieures et les lames des ailettes pour les pointer vers l'avant (Figure 90).

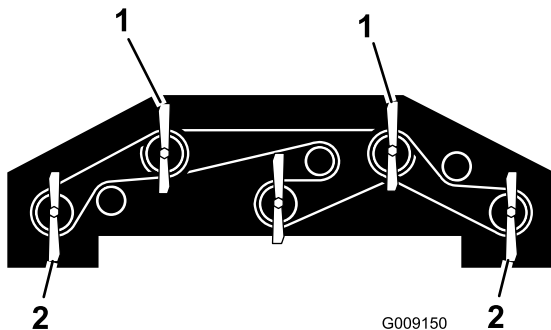


Figure 90

- Utilisez une de ces lames pour mesurer la hauteur de la lame avant.
- Utilisez une de ces lames pour mesurer la hauteur de la lame arrière.

- A l'aide d'une courte règle, mesurez l'écartement entre le sol et la pointe avant de la lame avant, et notez cette dimension.
- Mesurez la distance entre le sol et la pointe arrière de la lame de l'ailette, et notez cette dimension.
- L'inclinaison est égale à la différence entre les valeurs mesurées à l'avant et à l'arrière.
- Desserrez les écrous de blocage en haut ou en bas de l'étrier fileté de la chaîne de hauteur de coupe (Figure 91).

**Remarque:** Desserrez ou serrez les écrous des chaînes de hauteur de coupe du même nombre de tours pour maintenir l'horizontalité transversale des plateaux.

- Modifiez le réglage de l'autre jeu d'écrous pour élever ou abaisser l'arrière du plateau et obtenir l'inclinaison voulue.
- Resserrez les écrous de blocage.

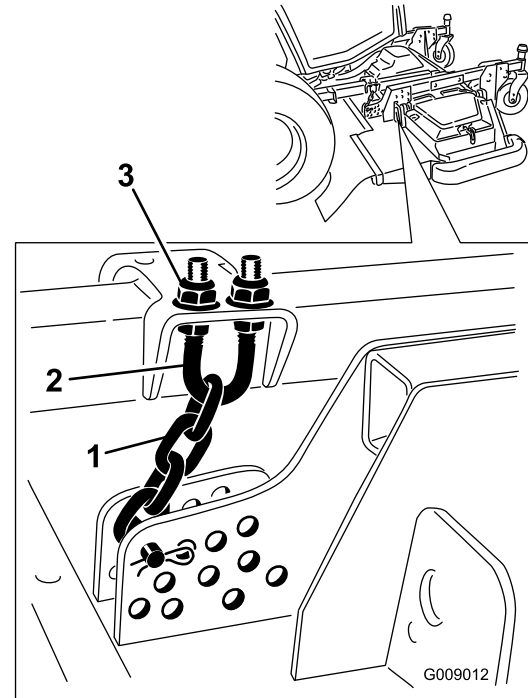


Figure 91

- Chaîne de hauteur de coupe
- Étrier fileté
- Écrou (2)

### Réglage des plateaux de coupe latéraux

- Enlevez le chapeau de tension de l'axe de pivot et sortez l'axe du bras pivotant (Figure 92). Repositionnez les cales pour élever ou abaisser la roue pivotante, selon les besoins, et obtenir la bonne inclinaison.
- Installez le chapeau de tension.

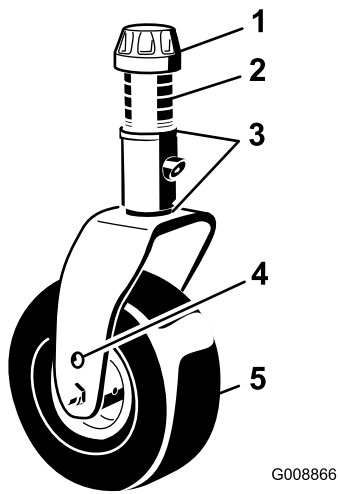


Figure 92

- |                       |                                        |
|-----------------------|----------------------------------------|
| 1. Chapeau de tension | 4. Trou de montage supérieure de l'axe |
| 2. Entretoises        | 5. Roue pivotante                      |
| 3. Cales              |                                        |

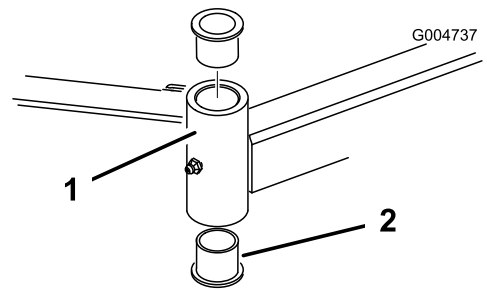


Figure 93

- |                          |           |
|--------------------------|-----------|
| 1. Tube du bras pivotant | 2. Bagues |
|--------------------------|-----------|

5. Graissez l'intérieur et l'extérieur des nouvelles bagues. À l'aide d'un marteau et d'une plaque plate, enfoncez les bagues dans le tube de montage.
6. Examinez l'état de l'axe de pivot et remplacez-le s'il est endommagé.
7. Insérez l'axe de pivot dans les bagues et le tube de montage. Glissez la rondelle de butée et la ou les entretoise(s) sur l'axe de pivot. Remplacez le chapeau de tension sur l'axe de pivot pour maintenir les pièces en position.

## Entretien des bagues des bras pivotants

Les bras pivotants sont munis de bagues enfoncées à la presse en haut et en bas du tube. Les bagues s'usent après de nombreuses heures d'utilisation. Pour vérifiez l'état des bagues, bougez la fourche de la roue longitudinalement et latéralement. Si la fourche bouge à l'intérieur des bagues, cela signifie que les bagues sont usées et doivent être remplacées.

1. Relevez le plateau de coupe pour décoller les roues du sol. Placez des chandelles sous le plateau pour l'empêcher de retomber accidentellement.
2. Retirez le chapeau de tension, la ou les entretoise(s) et la rondelle de butée situés en haut de l'axe de pivot.

**Remarque:** Notez la position des rondelles et des entretoises avant de les enlever, pour ne pas être obligé de régler à nouveau l'inclinaison des lames.

3. Sortez l'axe de pivot du tube de montage, mais laissez la rondelle de butée et la ou les entretoise(s) au bas de l'axe.
4. Insérez un chasse-goupille dans le haut ou le bas du tube de montage et chassez la bague hors du tube (Figure 93). Chassez ensuite l'autre bague. Nettoyez l'intérieur des tubes de montage.

## Entretien des roues pivotantes et des roulements

**Périodicité des entretiens:** Toutes les 500 heures

1. Retirez le contre-écrou du boulon vis de fixation de l'ensemble roue pivotante entre la fourche (Figure 94) ou le bras de pivot. Maintenez la roue pivotante et sortez le boulon de la fourche ou du bras pivotant.

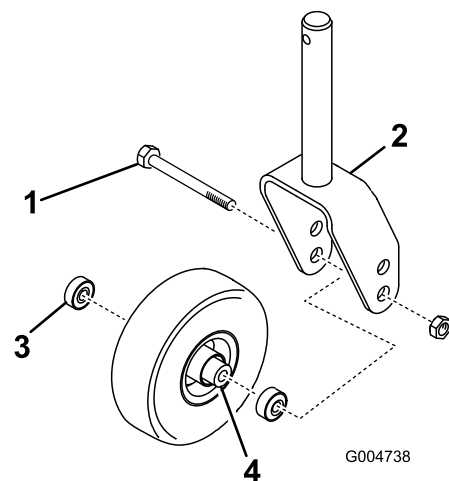


Figure 94

- |                              |                                        |
|------------------------------|----------------------------------------|
| 1. Roue pivotante            | 3. Roulement                           |
| 2. Fourche de roue pivotante | 4. Douille d'écartement des roulements |

2. Enlevez le roulement du moyeu de la roue et laissez tomber la douille d'écartement à l'extérieur



(Figure 94). Enlevez le roulement de l'autre côté du moyeu.

3. Vérifiez l'usure des roulements, de la douille d'écartement et de l'intérieur du moyeu, Remplacez les pièces endommagées.
4. Pour assembler la roue pivotante, enfoncez le roulement dans le moyeu. Lors de la pose des roulements, appuyez sur la bague extérieure des roulements.
5. Glissez la douille d'écartement dans le moyeu. Insérez l'autre roulement dans le côté ouvert du moyeu pour bloquer la douille d'écartement à l'intérieur.
6. Montez l'ensemble roue pivotante entre la fourche et fixez-le en place à l'aide du boulon et du contre-écrou.

## Entretien des lames

### Détection des lames faussées

Après avoir heurté un obstacle, vérifiez si la tondeuse n'est pas endommagée et effectuez les réparations éventuellement nécessaires avant de redémarrer et de poursuivre l'utilisation. Serrez les écrous des poulies d'axe à un couple de 176 à 203 Nm.

1. Placez la machine sur une surface plane et horizontale. Relevez le plateau de coupe, serrez le frein de stationnement, placez la pédale de déplacement en position neutre, désengagez la PDF, arrêtez le moteur et enlevez la clé du commutateur d'allumage. Calez le plateau de coupe pour l'empêcher de retomber accidentellement.
2. Tournez la lame dans le sens longitudinal (Figure 95). Mesurez la distance entre l'intérieur du plateau de coupe et le tranchant à l'avant de la lame. Notez cette valeur.

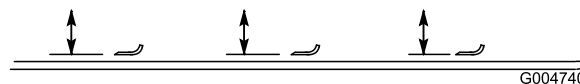


Figure 95

3. Tournez la lame pour faire passer la pointe qui est à l'arrière à l'avant. et mesurez l'écart entre le plateau de coupe et le tranchant de la lame au même endroit qu'à l'étape 2. Les mesures obtenues aux points 2 et 3 ne doivent pas différer de plus de 3 mm. Si la différence est supérieure à 3 mm, la lame est faussée et vous devez la changer (voir Retrait et montage de la lame).

### Retrait et montage des lames de coupe

Remplacez la lame si elle heurte un obstacle, si elle est déséquilibrée ou faussée. Pour garantir le meilleur rendement et le maximum de sécurité, utilisez toujours des lames Toro d'origine. Les lames d'autres constructeurs peuvent être dangereuses.

1. Relevez le plateau de coupe au maximum, serrez le frein de stationnement, arrêtez le moteur et enlevez la clé du commutateur d'allumage. Calez le plateau de coupe pour l'empêcher de retomber accidentellement.

2. Tenez la lame à son extrémité avec un chiffon ou un gant épais. Enlevez le boulon, la coupelle de protection et la lame de l'axe de pivot (Figure 96).
3. Montez la lame, la coupelle de protection et le boulon de fixation. Serrez le boulon de la lame à un couple de 115 à 149 Nm.

**Important:** Pour obtenir une coupe correcte, la partie relevée de la lame doit être dirigée vers l'intérieur du plateau de coupe.

**Remarque:** Après avoir heurté un obstacle, serrez tous les écrous des poulies d'axes à un couple de 176 à 203 Nm, et tous les boulons des lames à un couple de 115 à 149 Nm.

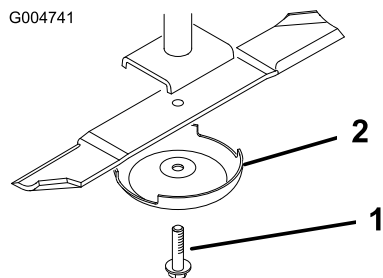


Figure 96

1. Boulon de lame
2. Coupelle de protection

## Contrôle et affûtage des lames de coupe

**Périodicité des entretiens:** Après les 10 premières heures de fonctionnement  
Toutes les 50 heures  
À chaque utilisation ou une fois par jour

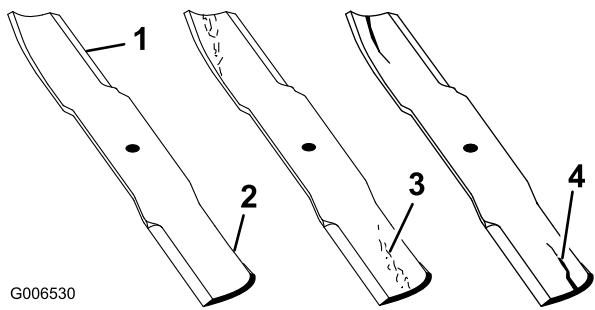


Une lame usée ou endommagée peut se briser et projeter le morceau cassé vers l'utilisateur ou les personnes à proximité, et leur infliger des blessures graves ou mortelles. N'essayez jamais de réparer une lame endommagée car vous risquez de contrevenir aux normes de sécurité du produit.

- Inspectez la lame régulièrement.
- N'essayez jamais de redresser une lame faussée ou de souder une lame brisée ou fendue.
- Remplacez les lames usées ou endommagées.

Deux parties bien précises doivent être examinées lors du contrôle et de l'entretien de la lame : la partie relevée, à l'opposé du tranchant, et le tranchant. Ces deux parties contribuent à assurer la qualité de la coupe. La partie relevée est importante, car elle redresse l'herbe et permet d'obtenir une coupe nette. Toutefois, elle a tendance à s'user progressivement au cours de l'utilisation normale. L'usure de la partie relevée réduit la qualité de la coupe, bien que les tranchants de la lame restent vifs. Le tranchant de la lame doit être bien aiguisé pour couper l'herbe nettement, sans l'arracher. Si la lame est émoussée, l'herbe coupée a tendance à brunir et à être déchiquetée sur les bords. Aiguissez les tranchants pour remédier à cela.

1. Placez la machine sur une surface plane et horizontale. Relevez le plateau de coupe, serrez le frein de stationnement, placez la pédale de déplacement en position neutre, désengagez la PDF, arrêtez le moteur et enlevez la clé du commutateur d'allumage.
2. Examinez attentivement les tranchants de la lame, particulièrement au point de rencontre des parties plane et relevée (Figure 97). Le sable et les matières abrasives peuvent éroder le métal à cet endroit, c'est pourquoi il est important de contrôler l'état de la lame avant d'utiliser la tondeuse. Remplacez la lame si elle vous semble usée (Figure 97).



G006530

**Figure 97**

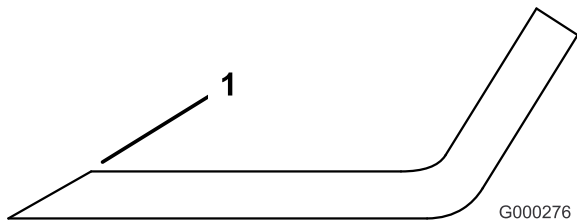
- |                   |                                   |
|-------------------|-----------------------------------|
| 1. Tranchant      | 3. Usure/formation d'une entaille |
| 2. Partie relevée | 4. Fissure                        |

- Examinez les tranchants de toutes les lames et aiguissez-les s'ils sont émoussés ou ébréchés. N'aiguissez que le haut du tranchant et conservez l'angle de coupe d'origine pour obtenir une coupe nette (Figure 98). Limez la même quantité de métal sur chacun des deux tranchants pour ne pas déséquilibrer la lame.



**Si la lame est trop usée, une entaille se forme entre la partie relevée et la partie plane (Figure 97). La lame risque alors de se briser et un morceau peut alors être projeté du dessous de la machine, vous blessant gravement ou une personne à proximité.**

- Inspectez la lame régulièrement.
- N'essayez jamais de redresser une lame faussée ou de souder une lame brisée ou fendue.
- Remplacez les lames usées ou endommagées.



G000276

**Figure 98**

- Aiguiser en conservant l'angle d'origine

**Remarque:** Déposez les lames et affûtez-les avec une meule. Une fois affûtée, remontez la lame ainsi que la coupelle de protection et le boulon de fixation (voir Retrait et montage des lames de coupe).

## Correction du déséquilibre des lames

Si les lames sont déséquilibrées sur un plateau de coupe, des traînées seront visibles sur l'herbe après le passage de la machine. Ce problème peut être corrigé en s'assurant que les lames sont droites.

- Trouvez une surface plane et horizontale en vous aidant d'un niveau à bulle de 1 mètre.
- Relevez le plateau de coupe à la position la plus haute (voir Réglage de la hauteur de coupe).
- Abaissez le plateau de coupe sur la surface plane et horizontale. Déposez les couvercles en haut du plateau de coupe.
- Tournez les lames dans le sens longitudinal. Mesurez et notez la distance entre le sol et la pointe avant du tranchant. Notez cette valeur. Tournez ensuite la même lame à 180° et mesurez de nouveau. Les deux mesures ne doivent pas différer de plus de 3 mm. Si la différence est supérieure à 3 mm, remplacez la lame car elle est faussée. Mesurez bien toutes les lames de cette façon.
- Vérifiez que l'horizontalité transversale des plateaux et ajustez-la au besoin.
- Reposez les couvercles de courroies.

# Entretiens divers

## Entretien du silencieux du pare-étincelles

**Périodicité des entretiens:** Toutes les 250 heures

Toutes les 250 heures de fonctionnement, décalaminez le silencieux.

1. Retirez l'obturateur vissé de l'orifice de nettoyage du côté inférieur du silencieux.



**Prenez garde de ne pas vous blesser car le silencieux peut être chaud.**

**Soyez prudent lorsque vous travaillez près du silencieux.**

2. Mettez le moteur en marche. Obturez la sortie normale du silencieux avec un bloc de bois ou une plaque de métal pour forcer les gaz d'échappement à sortir par l'orifice de nettoyage. Laissez la sortie bouchée jusqu'à ce que la calamine ne sorte plus de l'orifice.



**Ne restez pas devant l'orifice de nettoyage.**

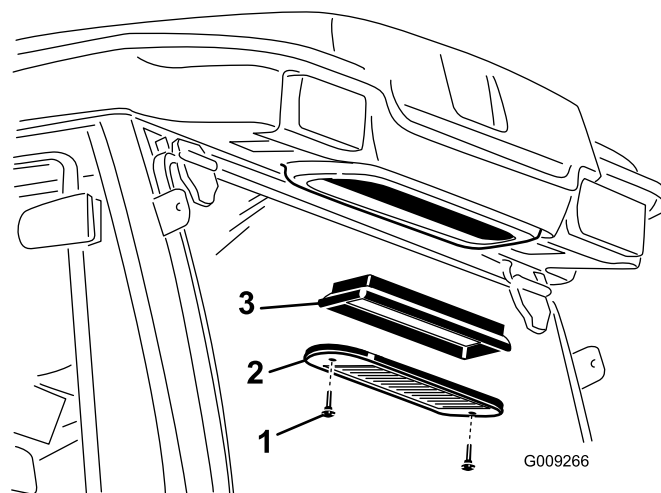
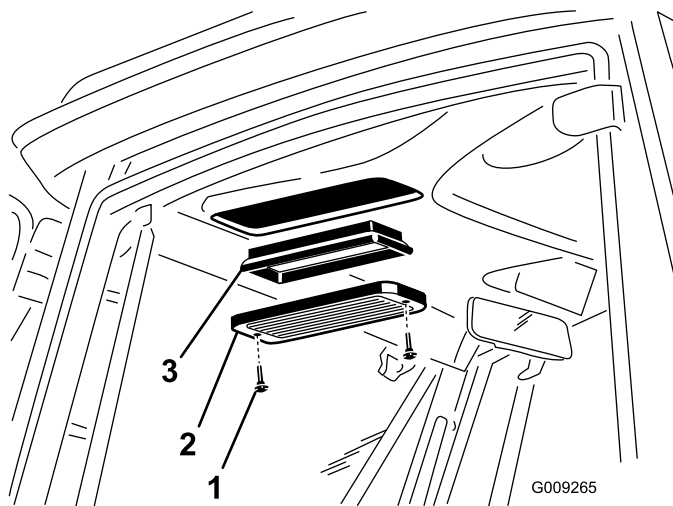
**Portez toujours des lunettes de sécurité.**

3. Arrêtez le moteur et remettez l'obturateur vissé en place.

## Nettoyage des filtres à air de la cabine

**Périodicité des entretiens:** Toutes les 250 heures (remplacez-les s'ils sont déchirés ou excessivement encrassés).

1. Retirez les vis à oreilles et les grilles des filtres à air intérieur et arrière de la cabine (Figure 99).



**Figure 99**

1. Vis à oreilles
2. Grille
3. Filtre à air

2. Nettoyez les filtres en soufflant à travers de l'air comprimé propre et exempt d'huile.

**Important:** Remplacez les filtres s'ils sont percés, déchirés ou autrement endommagés.

3. Montez les filtres et les grilles, et fixez-les en place avec les vis à oreilles.

# Nettoyage du serpentin de climatisation

Périodicité des entretiens: Toutes les 250 heures

1. Arrêtez le moteur et enlevez la clé de contact.
2. Enlevez les 4 écrous qui fixent le ventilateur au toit de la cabine et déposez le ventilateur (Figure 100).

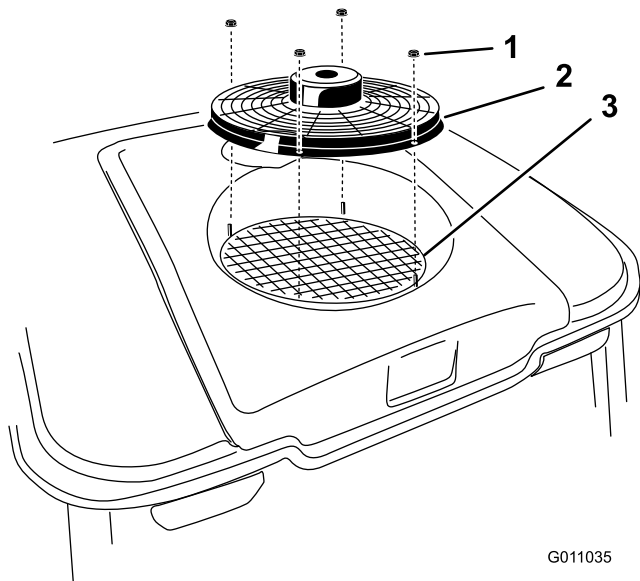


Figure 100

1. Écrou
2. Ventilateur
3. Serpentin de climatisation

3. Nettoyez soigneusement le serpentin de climatisation à l'air comprimé (Figure 100).
4. Remettez le ventilateur en place et fixez-le avec les écrous retirés précédemment.

# Remisage

## Préparation au remisage saisonnier

### Groupe de déplacement

1. Nettoyez soigneusement le groupe de déplacement, les plateaux de coupe et le moteur.

**Important: N'utilisez pas de jeu d'eau à haute pression près du centre d'information.**

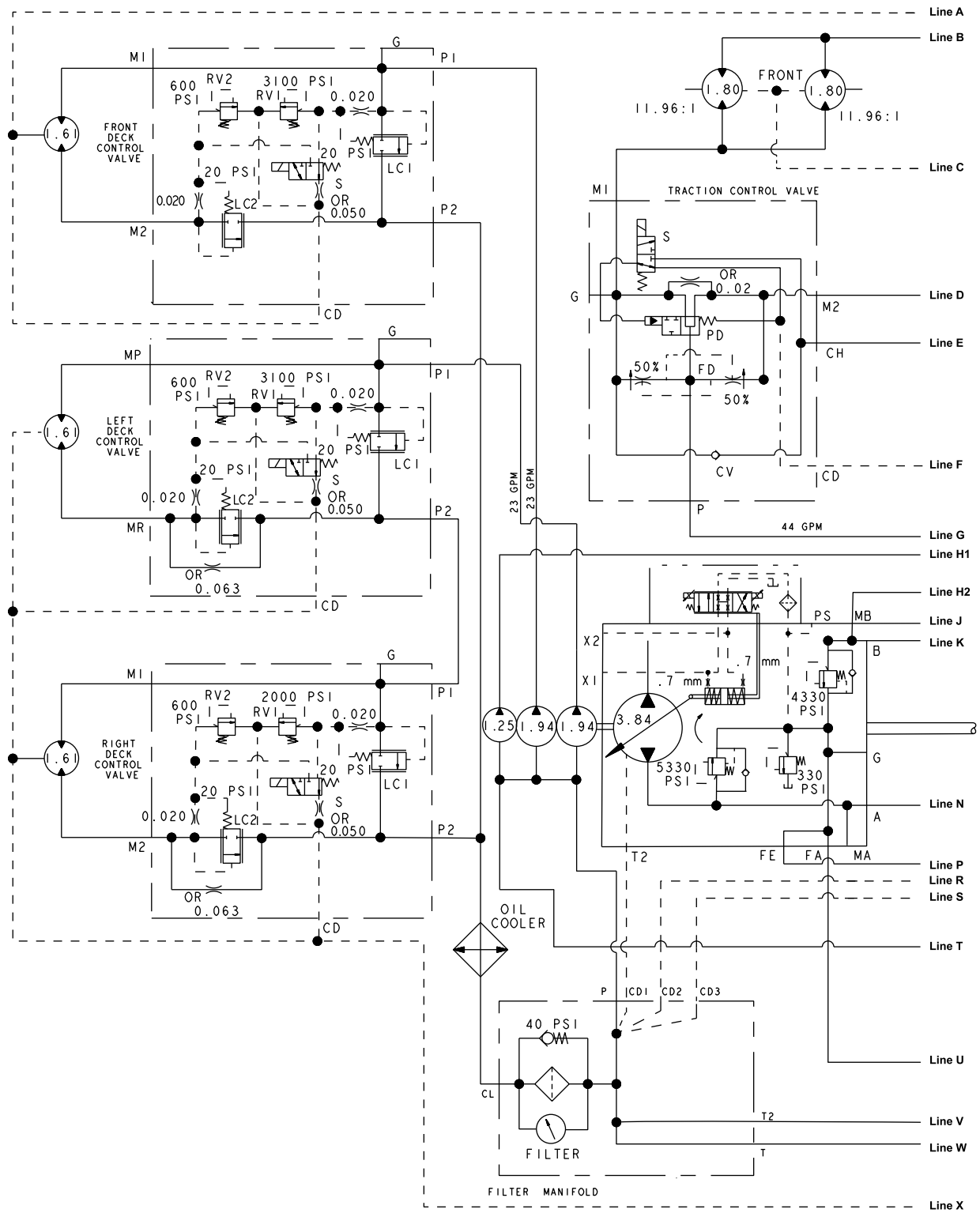
2. Vérifiez la pression des pneus (voir Contrôle de la pression des pneus à la section Fonctionnement).
3. Vérifiez le serrage de toutes les fixations et resserrez-les au besoin.
4. Lubrifiez tous les graisseurs et points de pivot. Essuyez tout excès de lubrifiant.
5. Poncez légèrement et retouchez les peintures rayées, écaillées ou rouillées. Réparez les déformations de la carrosserie.
6. Procédez à l'entretien de la batterie et des câbles, comme suit :
  - A. Débranchez les câbles des bornes de la batterie.
  - B. Nettoyez les connexions des câbles et les bornes de la batterie avec une brosse métallique et un mélange de bicarbonate de soude.
  - C. Pour prévenir la corrosion, enduisez les bornes de la batterie et les connecteurs des câbles de graisse Grafo 112X (Skin-Over) (Réf. Toro 505-47) ou de vaseline.
  - D. Rechargez lentement la batterie tous les deux mois pendant 24 heures pour prévenir la sulfatation.

### Moteur

1. Vidangez le carter moteur et remettez le bouchon de vidange.
2. Déposez le filtre à huile et mettez-le au rebut. Posez un filtre neuf.
3. Remplissez le carter d'huile de 8,04 l d'huile moteur SAE 15W-40 CH-4, CI-4 ou plus.
4. Mettez le moteur en marche et faites-le tourner au ralenti pendant deux minutes.
5. Arrêtez le moteur.
6. Rincez le réservoir de carburant avec du gazole propre et frais.
7. Rebranchez tous les raccords du circuit d'alimentation.

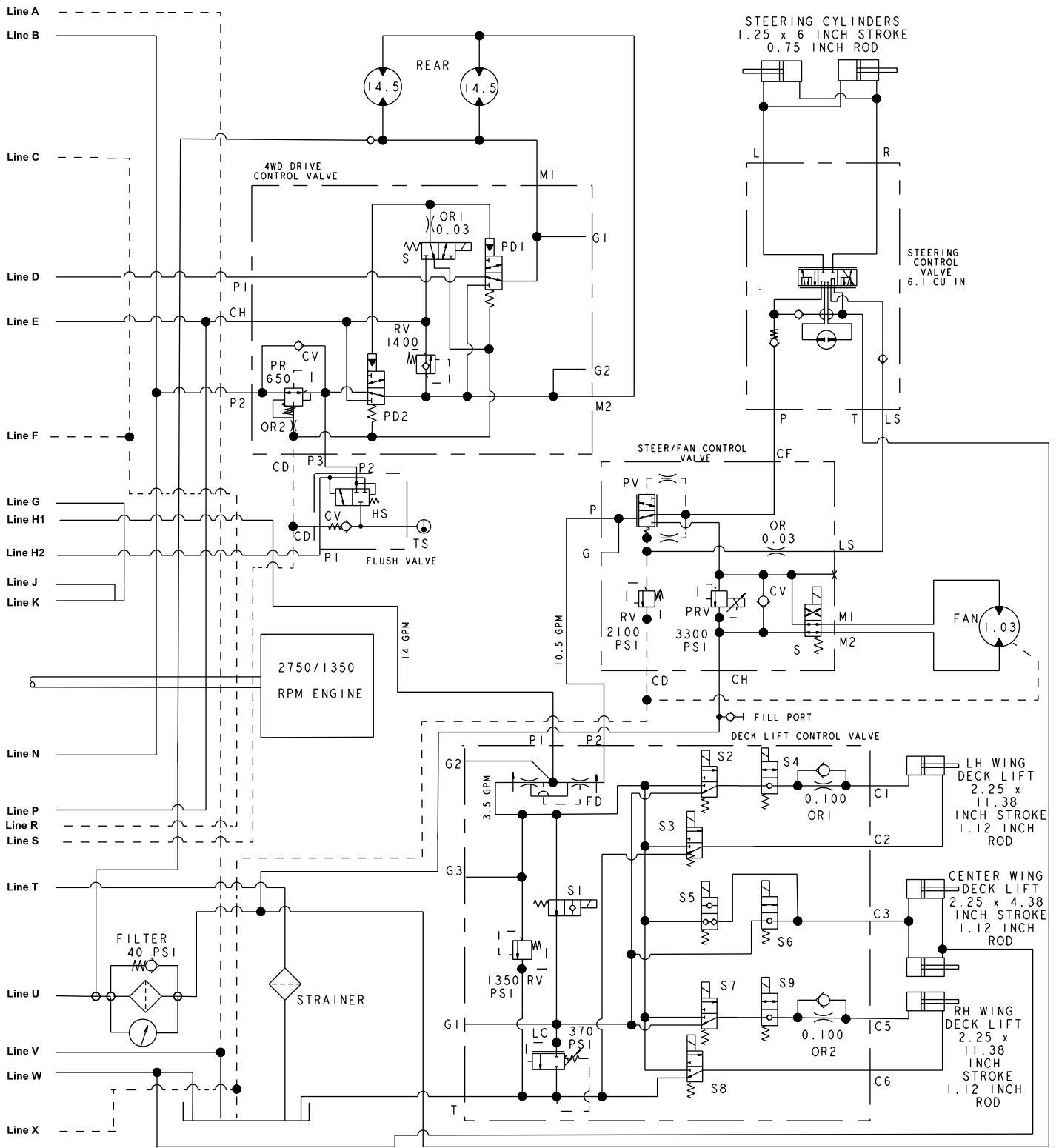
8. Effectuez un nettoyage et un entretien minutieux de l'ensemble filtre à air.
9. Bouchez l'entrée et l'orifice de sortie du filtre à air avec du ruban imperméable.
10. Vérifiez la protection antigel et ajoutez un mélange 50/50 d'eau et d'antigel éthylène glycol en fonction de la température minimale anticipée dans la région.

# Schémas

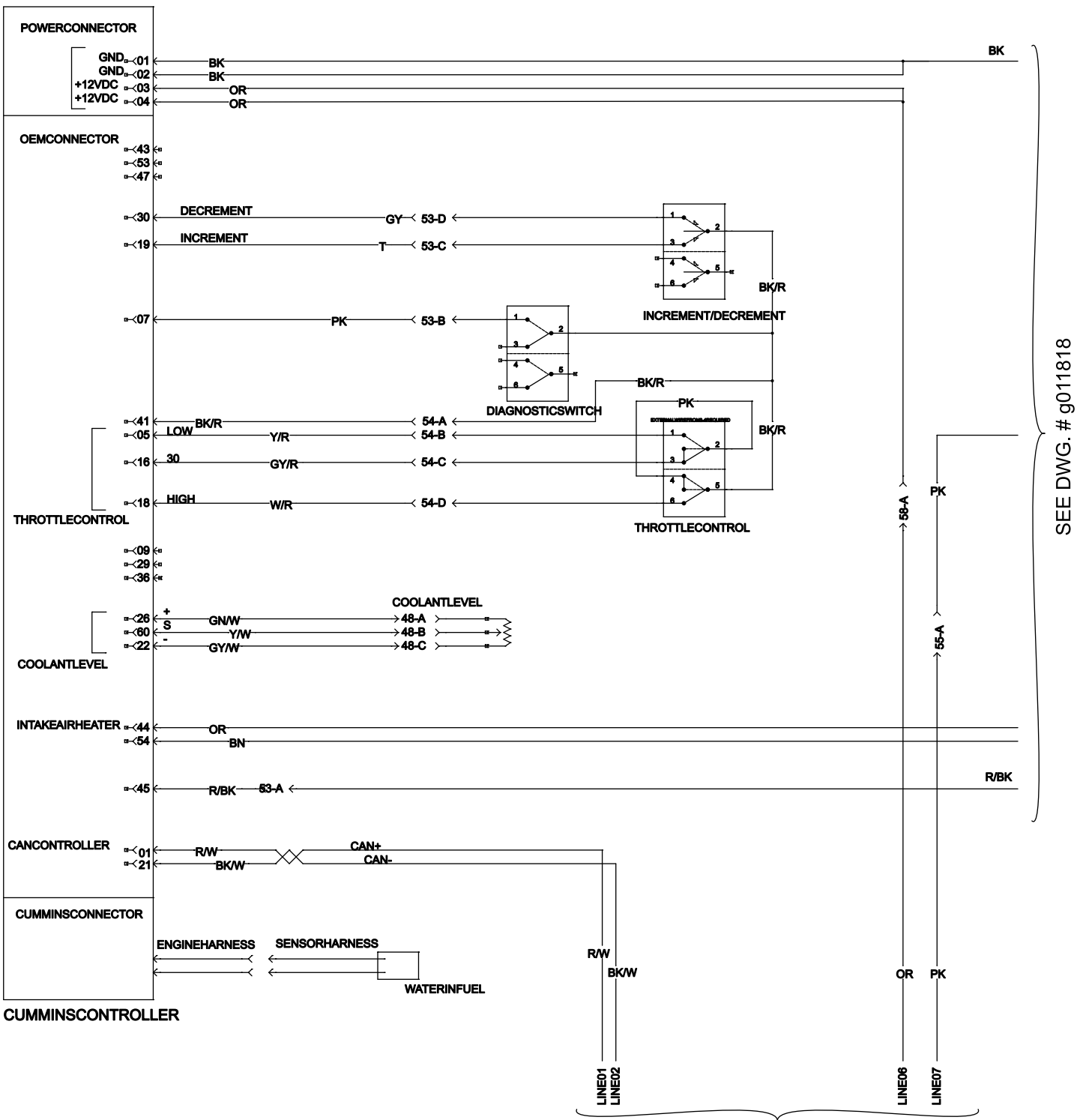


Sheet 1 of 2 G009243

Schéma hydraulique (Feuille 1 de 2) (Rev. A)



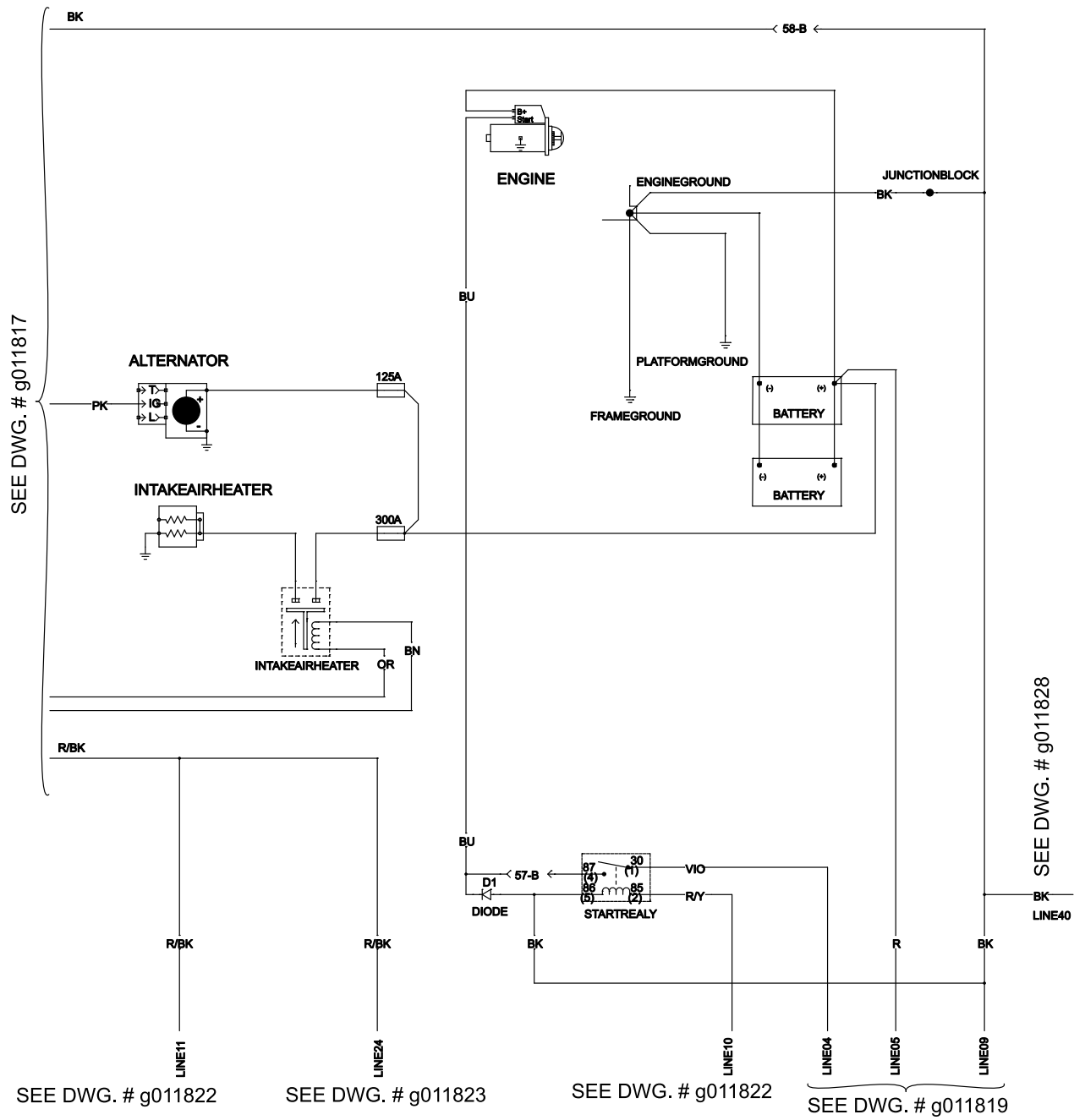




g011817

SEE DWG. # g011819

Schéma électrique (G011817) (Rev. A)



SEE DWG. # g011822

SEE DWG. # g011823

SEE DWG. # g011822

SEE DWG. # g011819

SEE DWG. # g011828

Schéma électrique (G011818) (Rev. A)

g011818

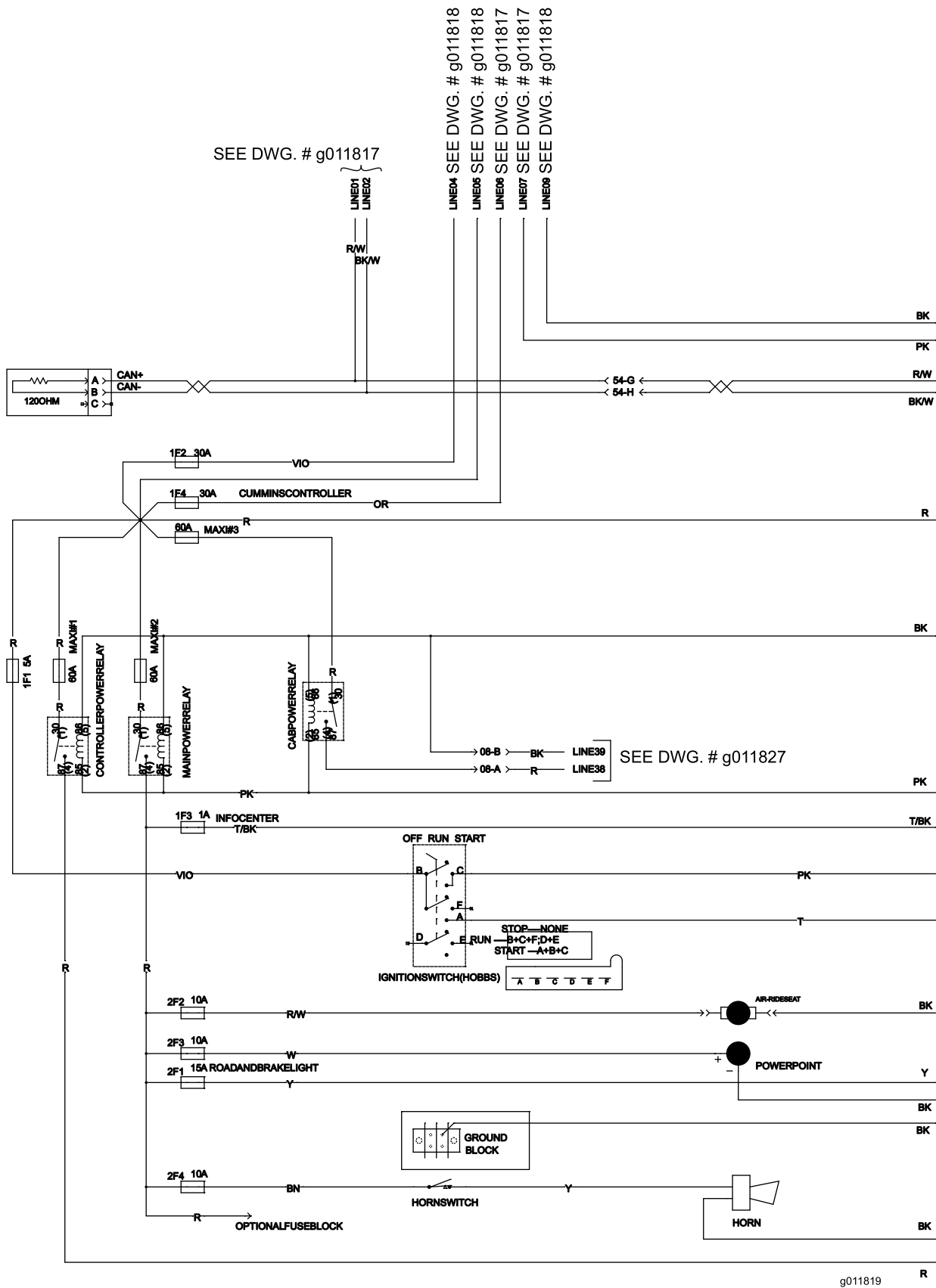
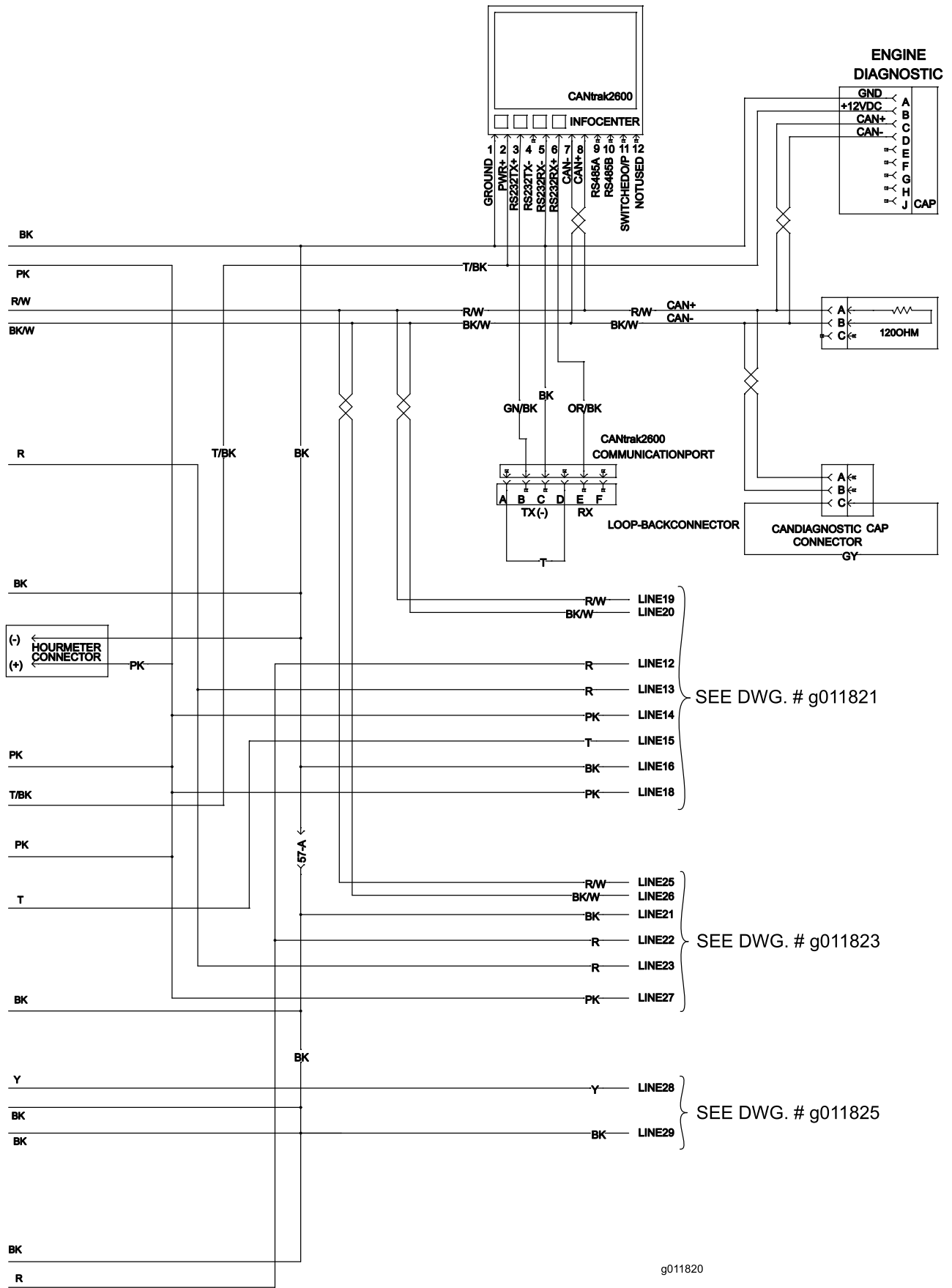


Schéma électrique (G011819) (Rev. A)

SEE DWG. # g011819

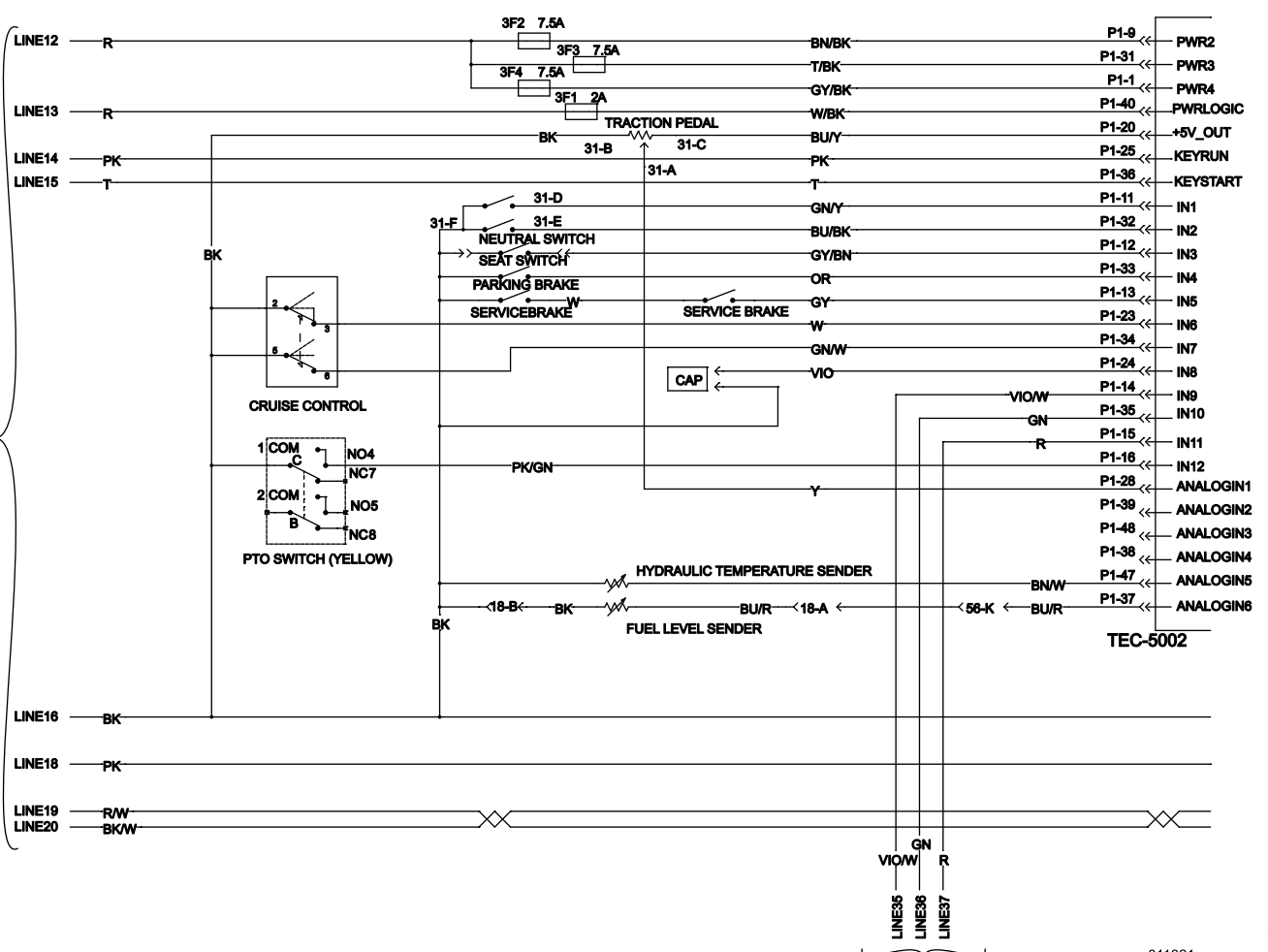


g011820

Schéma électrique (G011820) (Rev. A)

SEE DWG. # g011820

SEE DWG. # g011822



SEE DWG. # g011825

g011821

### Schéma électrique (G011821) (Rev. A)

SEE DWG. # g011818

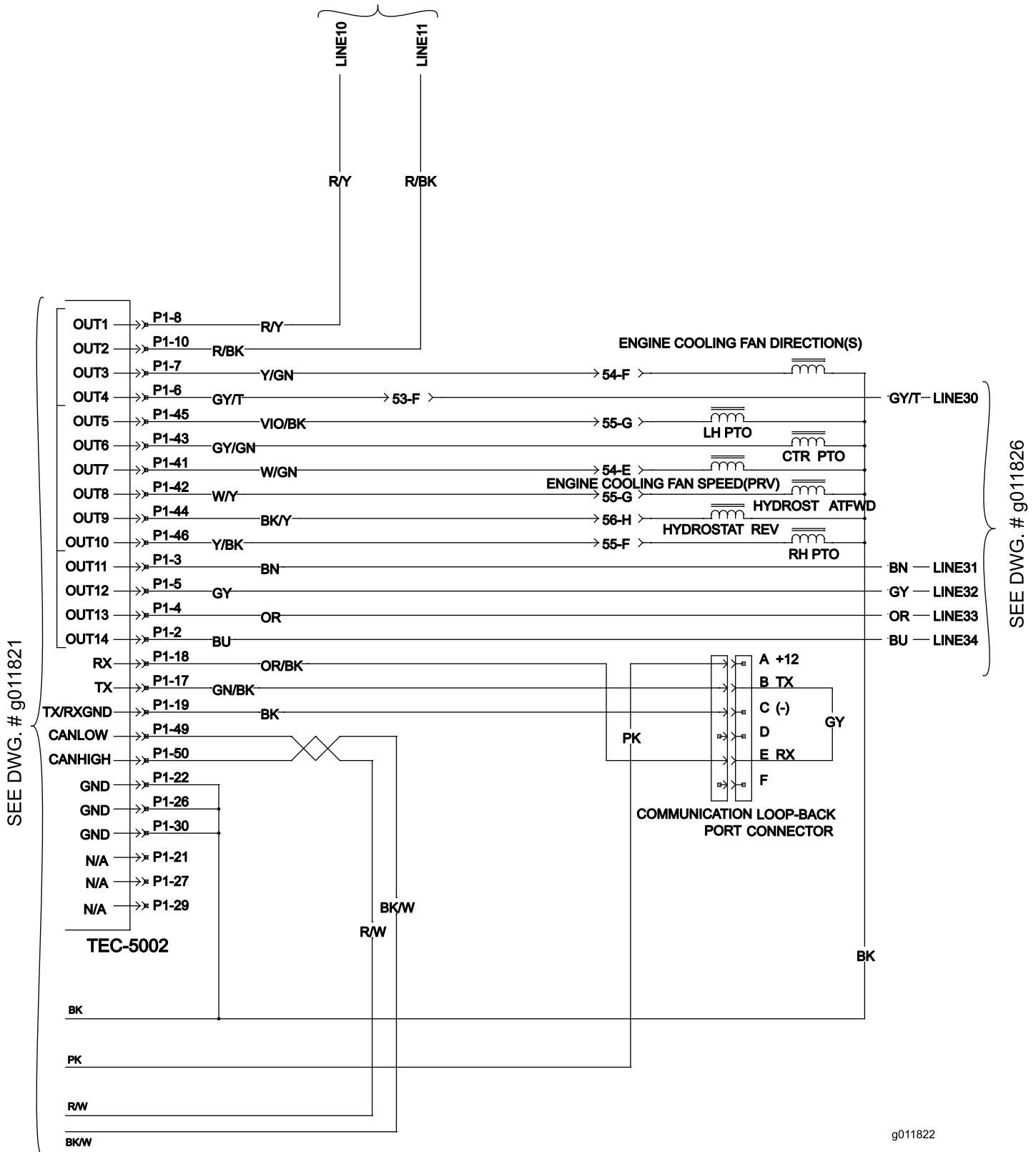


Schéma électrique (G011822) (Rev. A)

SEE DWG. # g011820

SEE DWG. # g011824

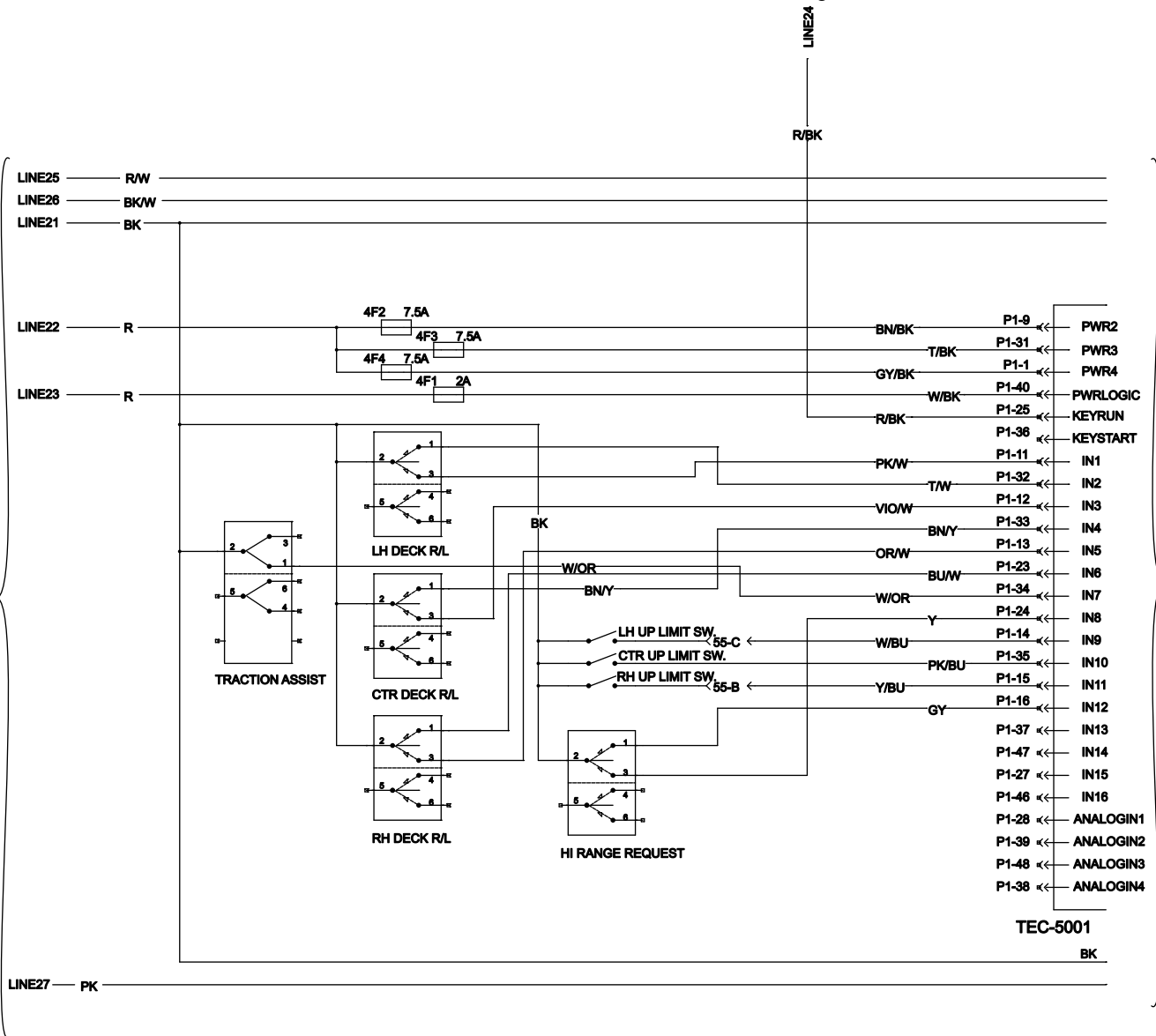


Schéma électrique (G011823) (Rev. A)

g011823

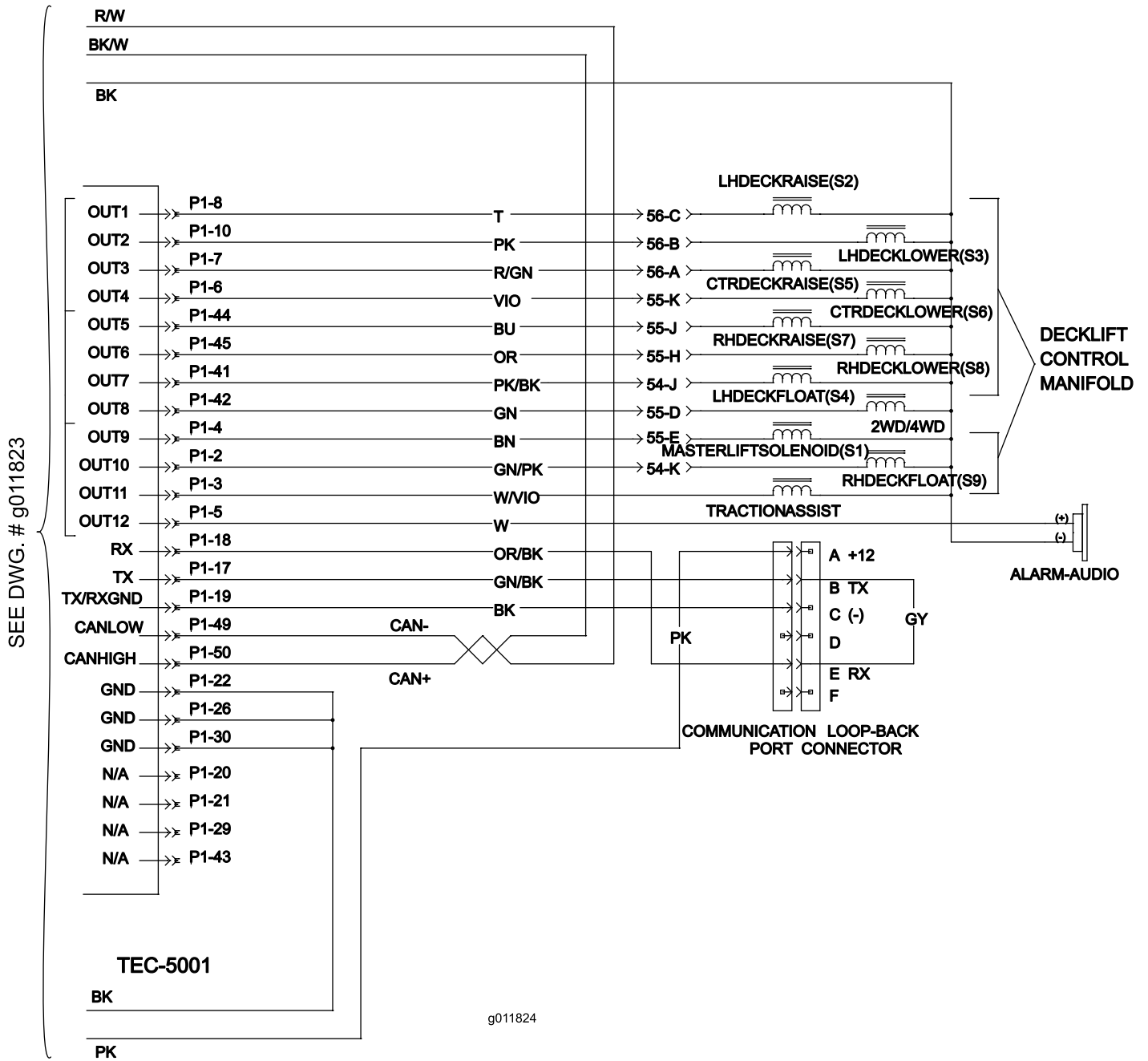
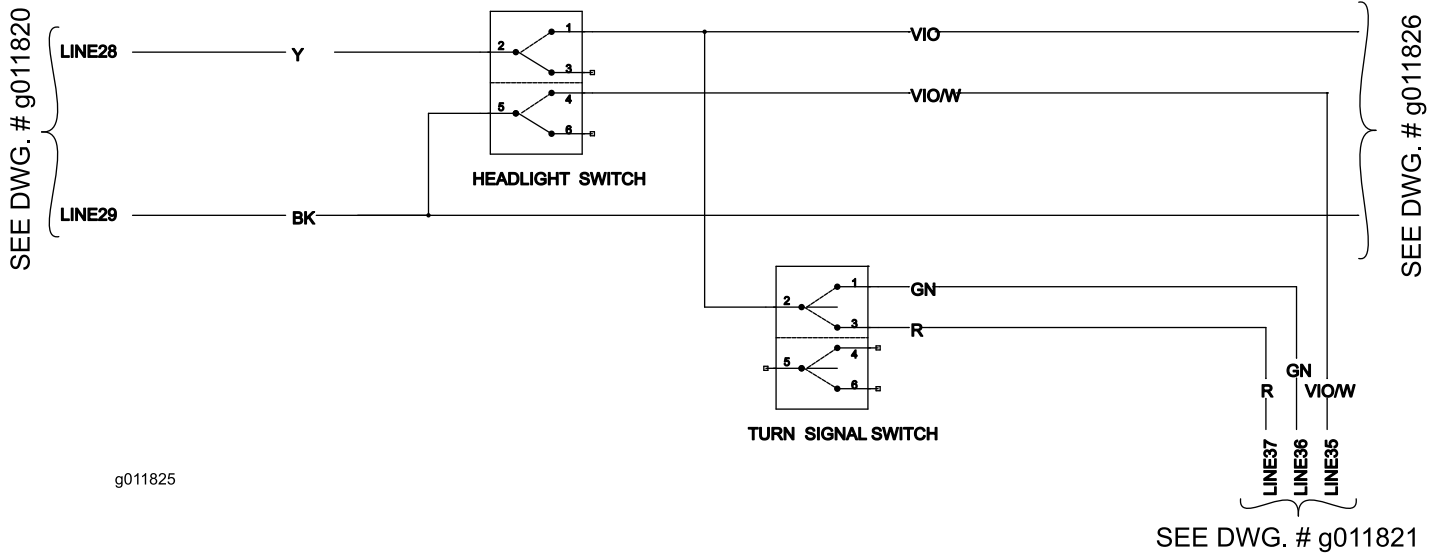


Schéma électrique (G011824) (Rev. A)





g011825

Schéma électrique (G011825) (Rev. A)

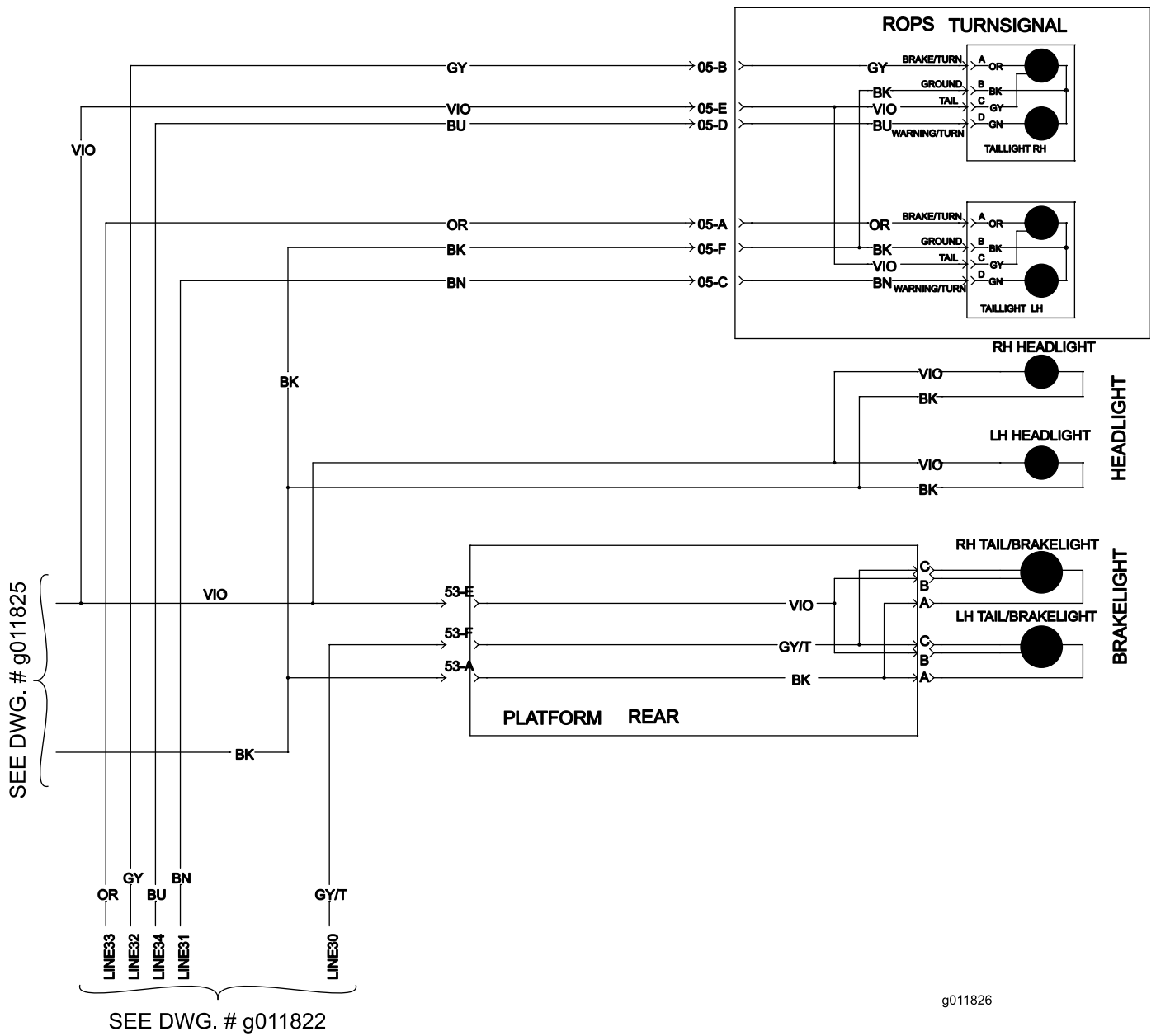
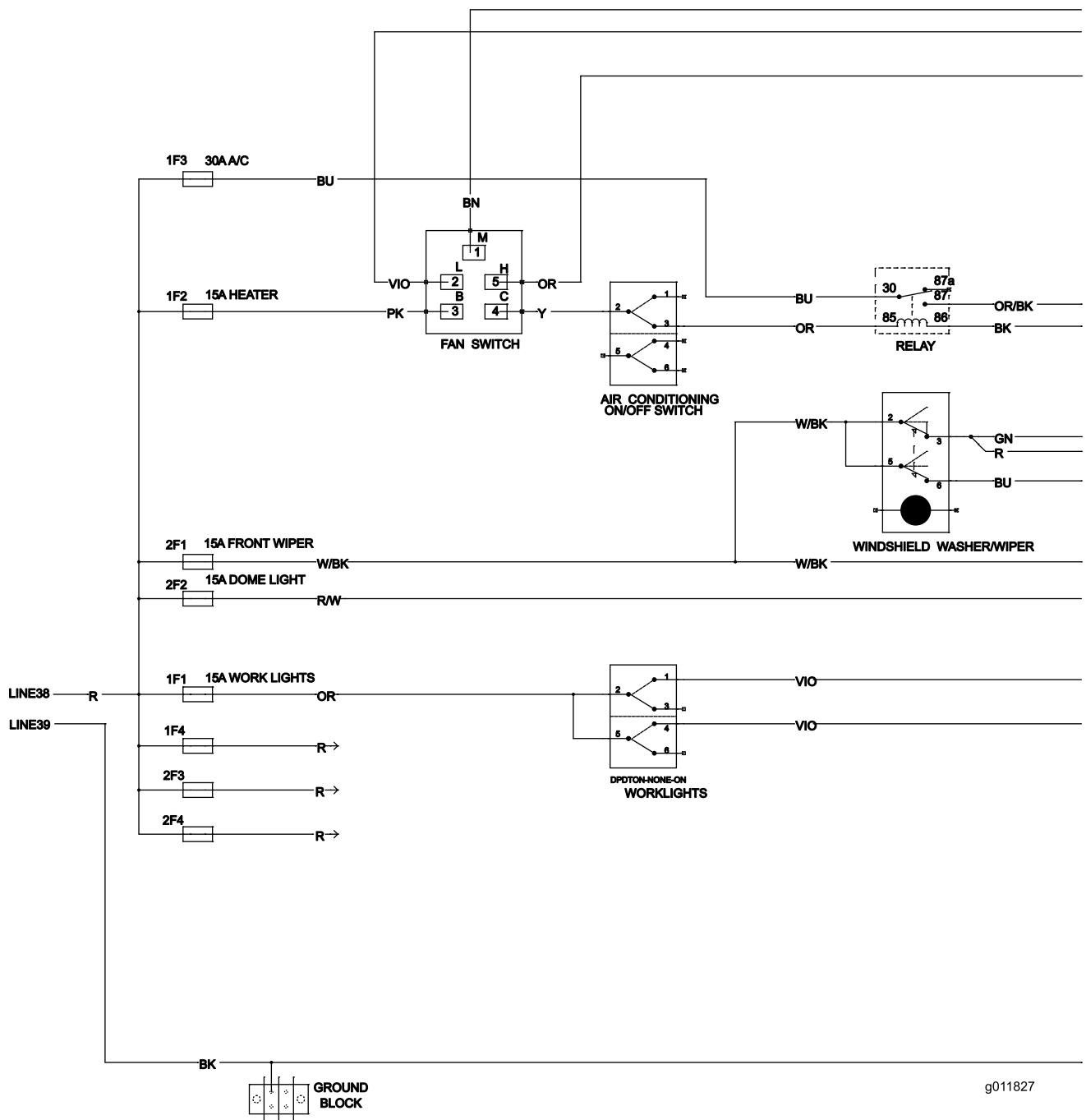


Schéma électrique (G011826) (Rev. A)

SEE DWG. # g011819

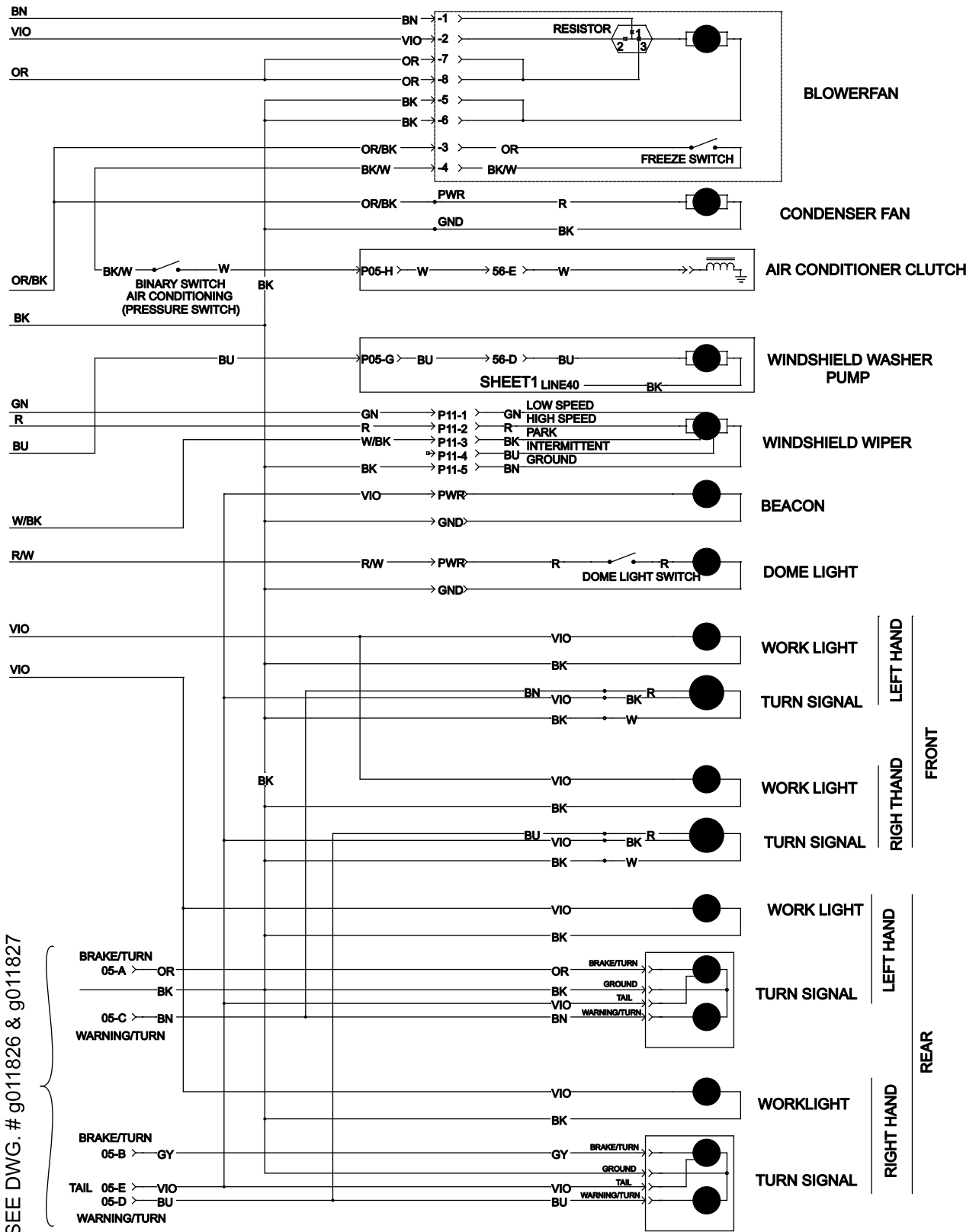


SEE DWG. # g011828

Schéma électrique (G011827) (Rev. A)

SEE DWG. # g011827

SEE DWG. # g011826 & g011827



g011828

Schéma électrique (G011828) (Rev. A)

**Remarques:**

**Remarques:**

**Remarques:**



## La garantie commerciale générale des produits Toro

### Garantie limitée de deux ans

#### Conditions et produits couverts

La société The Toro Company et sa filiale, la société Toro Warranty Company, en vertu de l'accord passé entre elles, certifient conjointement que votre produit commercial Toro ("Produit") ne présente aucun défaut de matériau ni vice de fabrication pendant une période de deux ans ou 1500 heures de service\*, la première échéance prévalant. Cette garantie s'applique à tous les produits à l'exception des Aérateurs (veuillez-vous reporter aux déclarations de garantie séparées de ces produits). Lorsqu'une condition couverte par la garantie existe, nous nous engageons à réparer le Produit gratuitement, frais de diagnostic, pièces, main-d'œuvre et transport compris. La période de garantie commence à la date de réception du Produit par d'origine.

\* *Produit équipé d'un compteur horaire*

#### Comment faire intervenir la garantie ?

Il vous incombe de signaler le plus tôt possible à votre distributeur de produits commerciaux ou au concessionnaire de produits commerciaux agréé qui vous a vendu le Produit, toute condition couverte par la garantie. Pour obtenir l'adresse d'un distributeur de produits commerciaux ou d'un concessionnaire agréé, ou pour tout renseignement concernant les droits et responsabilité vis-à-vis de la garantie, prière de nous contacter à l'adresse suivante :

Toro Commercial Products Service Department  
Toro Warranty Company  
8111 Lyndale Avenue South  
Bloomington, MN 55420-1196 (États-Unis)  
952-888-8801  
Email : commercial.warranty@toro.com

#### Responsabilités du propriétaire

Au titre de propriétaire du Produit, vous êtes responsable des entretiens et réglages mentionnés dans le *Manuel de l'utilisateur*. Ne pas effectuer les entretiens et réglages requis peut constituer un motif de rejet d'une réclamation au titre de la garantie.

#### Ce que la garantie ne couvre pas

Les défaillances ou anomalies de fonctionnement survenant au cours de la période de garantie ne sont pas toutes dues à des défauts de matériaux ou des vices de fabrication. Cette garantie ne couvre pas :

- Les défaillances du Produit dues à l'utilisation de pièces qui ne sont pas d'origine ou au montage et à l'utilisation d'accessoires ajoutés ou modifiés d'une autre marque. Une garantie séparée peut être fournie par le fabricant de ces accessoires.
- Les défaillances du Produit dues au non respect du programme d'entretien et/ou des réglages recommandés. Les réclamations sous garantie pourront être refusées si le Programme d'entretien recommandé pour votre produit Toro et énoncé dans le *Manuel de l'utilisateur* n'est pas respecté.
- Les défaillances du Produit dues à une utilisation abusive, négligente ou dangereuse.
- Les pièces non durables, sauf si elles sont défectueuses. Par exemple, les pièces consommées ou usées durant le fonctionnement normal du Produit, notamment mais pas exclusivement les plaquettes et garnitures de freins, garnitures d'embrayage, lames, cylindres, contre-lames, louchets, bougies, roues pivotantes, pneus, filtres, courroies, et certains composants des pulvérisateurs, notamment membranes, buses et clapets antiretour, etc.
- Les défaillances dues à une influence extérieure. Les éléments constituant une influence extérieure comprennent, sans y être limités, les conditions atmosphériques, les pratiques de remisage, la contamination, l'utilisation de liquides de refroidissement, lubrifiants, additifs, engrais, eau ou produits chimiques, etc. non agréés.
- Les bruits, vibrations, usure et détérioration normaux.

- L'usure normale comprend, mais pas exclusivement, les dommages des sièges dus à l'usure ou l'abrasion, l'usure des surfaces peintes, les autocollants ou vitres rayés, etc.

#### Pièces

Les pièces à remplacer dans le cadre de l'entretien courant seront couvertes par la garantie jusqu'à la date du premier remplacement prévu. Les pièces remplacées au titre de cette garantie bénéficient de la durée de garantie du produit d'origine et deviennent la propriété de Toro. Toro se réserve le droit de prendre la décision finale concernant la réparation ou le remplacement de pièces ou ensembles existants. Toro se réserve le droit d'utiliser des pièces remises à neuf pour les réparations couvertes par la garantie.

#### Note concernant la garantie des batteries à décharge complète :

Les batteries à décharge complète disposent d'un nombre de kilowatt-heures spécifique à fournir au cours de leur vie. Les techniques d'utilisation, de recharge et d'entretien peuvent contribuer à augmenter ou réduire la vie totale des batteries. À mesure que les batteries de ce produit sont consommées, la proportion de travail utile qu'elles offrent entre chaque recharge diminue lentement jusqu'à ce que les batteries soient complètement épuisées. Le remplacement de batteries usées, suite à une consommation normale, est la responsabilité du propriétaire du produit. Le remplacement des batteries, aux frais du propriétaire, peut être nécessaire au cours de la période de garantie normale du produit.

#### Entretien aux frais du propriétaire

La mise au point du moteur, le graissage, nettoyage et polissage, le remplacement des filtres, du liquide de refroidissement et les entretiens recommandés font partie des services normaux requis par les produits Toro qui sont aux frais du propriétaire.

#### Conditions générales

La réparation par un distributeur ou un concessionnaire Toro agréé est le seul dédommagement auquel cette garantie donne droit.

La société The Toro Company et la société Toro Warranty Company déclinent toute responsabilité en cas de dommages secondaires ou indirects liés à l'utilisation des produits Toro couverts par cette garantie, notamment quant aux coûts et dépenses encourus pour se procurer un équipement ou un service de substitution durant une période raisonnable pour cause de défaillance ou d'indisponibilité en attendant la réparation sous garantie. Il n'existe aucune autre garantie expresse, à part la garantie spéciale du système antipollution, le cas échéant. Toutes les garanties implicites de qualité marchande et d'aptitude à l'emploi sont limitées à la durée de la présente garantie expresse.

L'exclusion de la garantie des dommages secondaires ou indirects, ou les restrictions concernant la durée de la garantie implicite, ne sont pas autorisées dans certains états et peuvent donc ne pas s'appliquer dans votre cas. Cette garantie vous accorde des droits spécifiques, auxquels peuvent s'ajouter d'autres droits qui varient selon les états.

#### Note concernant la garantie du moteur :

Le système antipollution de votre Produit peut être couvert par une garantie séparée répondant aux exigences de l'agence américaine de défense de l'environnement (EPA) et/ou de la direction californienne des ressources atmosphériques (CARB). Les limitations d'heures susmentionnées ne s'appliquent pas à la garantie du système antipollution. Pour de plus amples détails, reportez-vous à la Déclaration de garantie de conformité à la réglementation antipollution fédérale figurant dans votre *Manuel de l'utilisateur* ou dans la documentation du constructeur du moteur.

#### Autres pays que les États-Unis et le Canada

Pour les produits Toro exportés des États-Unis ou du Canada, demandez à votre distributeur (concessionnaire) Toro la police de garantie applicable dans votre pays, région ou état. Si, pour une raison quelconque, vous n'êtes pas satisfait des services de votre distributeur, ou si vous avez du mal à vous procurer les informations de garantie, adressez-vous à l'importateur Toro.