



Count on it.

Bruksanvisning

**Wheel Horse XL 380H
åkgräsklippare**

Modellnr 71252—Serienr 310002001 och högre

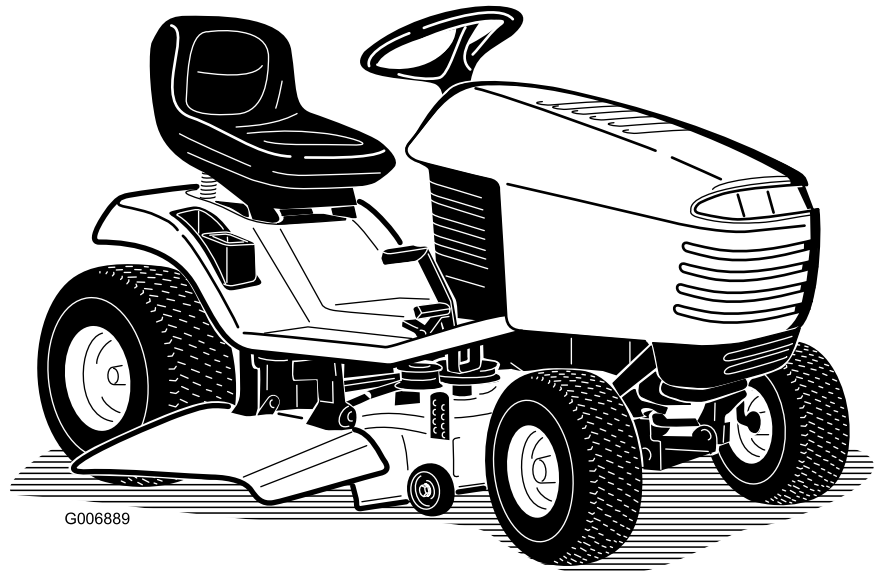

G006889



Denna produkt uppfyller alla relevanta europeiska direktiv. Mer information finns i den separata produktspecifika överensstämmelseförklaringen.



Figur 2

Introduktion

Denna åkgräsclippare med roterande knivar är avsedd att användas av privatkunder och yrkesförare som har anlitats för kommersiellt arbete. Den är primärt konstruerad för att klippa gräs på väl underhållna gräsmattor runt bostäder eller kommersiella anläggningar. Den är inte konstruerad för att klippa snår eller för jordbruksändamål.

Läs den här informationen noga så att du lär dig att använda och underhålla produkten på rätt sätt och för att undvika person- och produktskador. Du är ansvarig för att produkten används på ett korrekt och säkert sätt.

Kontakta gärna Toro direkt på www.Toro.com för information om produkter och tillbehör, hjälp med att hitta en återförsäljare eller för att registrera din produkt.

Kontakta en auktoriserad återförsäljare eller Toros kundservice och ha produktens modell- och serienummer till hands om du har behov av service, Toro-originaldelar eller ytterligare information. Figur 1 visar var på produkten modell- och serienumren sitter. Skriv numren i det tomma utrymmet.

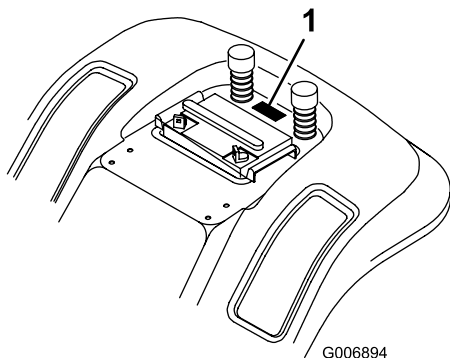

Figur 1

1. Plats för modell- och serienummer

Modellnr _____
Serienr _____

I den här bruksanvisningen anges potentiella risker och alla säkerhetsmeddelanden har markerats med en varningssymbol (Figur 2), som anger fara som kan leda till allvarliga personskador eller dödsfall om föreskrifterna inte följs.

1. Varningssymbol

Två ord används också i den här bruksanvisningen för att markera information. **Viktigt** anger speciell teknisk information och **Observera** anger allmän information som bör ges särskild uppmärksamhet.

Innehåll

Introduktion.....	2
Säkerhet	3
Säker körning med åkgräsclippare med roterande knivar	3
Säkerhet för Toro-åkgräsclippare	5
Ljudtryck.....	5
Ljudeffekt	5
Vibration.....	5
Lutningsindikator.....	6
Säkerhets- och instruktionsdekaler.....	7
Produktöversikt.....	10
Reglage.....	10
Specifikationer	10
Körning	10
Bensin och olja	10
Använda parkeringsbromsen	11
Ställa in sätet.....	12
Använda strålkastarna.....	12
Använda knivreglaget (PTO)	12
Ställa in klipphöjden	12
Starta motorn	13
Stänga av motorn	13
Använda säkerhetssystemet	13
Testa säkerhetssystemet	15
Skjuta fram traktorn manuellt	15
Köra framåt och bakåt	16
Stanna traktorn.....	16
Sidoutkast eller mullning.....	16
Montera utkastarskyddet	16
Arbetstips.....	17
Underhåll	18
Rekommenderat underhåll.....	18
Smörjning	19
Smörja och fetta in traktorn	19
Motorunderhåll	19
Serva motoroljan	19
Serva luftrenaren	20
Utför service på tändstiftet	21
Underhålla bränslesystemet	22

Tömma bränsletanken	22
Byta ut bränslefilteret	23
Underhålla elsystemet.....	23
Serva batteriet	23
Serva säkringen	25
Underhålla drivsystemet	26
Service av växellådsvätskan	26
Underhålla kylsystemet.....	26
Rengöra kylsystemet.....	26
Underhålla bromsarna	27
Serva parkeringsbromsen.....	27
Knivunderhåll	28
Service av knivarna	28
Ställa in klipparen i sidled.....	31
Justera främre-bakre knivlutningen	32
Kontrollera däcktrycket	33
Serva strålkastarna.....	33
Rengöring	34
Tvätta klipparens undersida	34
Förvaring	35
Felsökning.....	37
Scheman.....	39

Säkerhet

Säker körning med åkgräsklippare med roterande knivar

Läs och förstå innehållet i denna bruksanvisning innan du använder traktorn.

De anvisningar som följer härrör från CEN-standard EN 836:1997.

Maskinen kan slita av händer och fötter och kasta omkring föremål. Följ alltid alla säkerhetsanvisningar för att förhindra allvarliga skador eller dödsfall.

Utbildning

- Läs instruktionerna noga. Bekanta dig med reglagen och med hur maskinen ska användas.
- Låt aldrig barn eller personer som inte känner till anvisningarna köra gräsklipparen. Lokala föreskrifter kan begränsa förarens ålder.
- Klipp aldrig om människor, särskilt barn, eller husdjur befinner sig i närheten.
- Kom ihåg att föraren är ansvarig för olyckor och risker som andra människor och deras ägodelar utsätts för.
- Skjutsa inte passagerare.
- Alla förare ska skaffa sig praktisk utbildning av en yrkesmänniska. Utbildningen ska särskilt framhålla:
 - vikten av omsorg och koncentration vid arbete med åkmaskiner
 - att man inte kan återfå kontrollen över en åkmaskin som glider på en slänt genom att bromsa. De främsta anledningarna till att man förlorar kontrollen är:
 - ◇ otillräckligt däckgrepp
 - ◇ för hög hastighet
 - ◇ otillräcklig inbromsning
 - ◇ att maskintypen är olämplig för uppgiften
 - ◇ omedvetenhet om markförhållandenas betydelse, särskilt i sluttningar
 - ◇ felaktig inställning och lastfördelning.

Förberedelser

- Använd alltid ordentliga skor och långbyxor vid klippning. Kör inte maskinen barfota eller i sandaler.
- Undersök noga det område där maskinen ska köras och avlägsna alla föremål som kan slungas omkring av maskinen.

- **Varning** – bränsle är mycket brandfarligt.
 - Förvara bränsle i dunkar avsedda för ändamålet.
 - Fyll bara på bränsle utomhus och rök inte vid påfyllning.
 - Fyll på bränsle innan du startar motorn. Ta aldrig av bränsletankens lock och fyll inte på bränsle medan motorn är igång eller när motorn är varm.
 - Om du spiller ut bränsle ska du inte försöka starta motorn utan flytta maskinen bort från spillet och undvika att skapa några gnistor tills bensinångorna har skingrats.
 - Sätt tillbaka locken på tankarna och dunkarna ordentligt.
- Byt ut trasiga ljuddämpare.
- Före körning bör du kontrollera så att inga knivar, knivbultar eller klippaggregat är slitna eller skadade. Byt ut slitna eller skadade knivar och bultar i satser så att balanseringen bibehålls.
- Var försiktig vid hantering av maskiner med flera knivar eftersom en roterande kniv kan få andra knivar att rotera.

Körning

- Kör inte motorn i ett slutet utrymme där farlig koloxid kan ansamlas.
- Klipp endast i dagsljus eller i bra belysning.
- Koppla ur klippaggregatet och lägg i neutralläget innan du startar motorn.
- Kör inte i slutningar brantare än
 - 5° vid klippning av sidolutningar,
 - 10° vid klippning i uppförsbacke,
 - 15° vid klippning i nedförsbacke.
- Kom ihåg att det inte finns några säkra slutningar. Vid körning på grässlåtar krävs särskild försiktighet. Undvik att välta genom att
 - inte starta och stanna plötsligt vid körning i upp- och nedförslut
 - aktivera kopplingen sakta och alltid ha en växel ilagd, särskilt när du kör i nedförsbackar
 - köra maskinen sakta i slutningar och i skarpa svängar
 - se upp för gupp, gropar och andra dolda faror
 - aldrig klippa tvärs över en slänt om inte gräsklipparen är avsedd för detta.
- Var försiktig vid bogsering av tunga laster och vid användning av tunga redskap.
 - Använd endast godkända dragkrokar och fästen.
 - Begränsa lasterna till sådana som du kan kontrollera säkert.
 - Sväng inte tvärt. Var försiktig vid backning.
 - Använd motvikt(er) eller hjulvikter när så föreslås i instruktionshandboken.
- Blixtnedslag kan leda till allvarliga personskador eller dödsfall. Om det blixtrar eller åskar i området ska maskinen inte användas. Sök skydd.
- Se upp för trafik när du kör nära vägar eller korsar vägar.
- Stanna knivarna innan du korsar ytor som ej är gräsbevuxna.
- Rikta aldrig utkastet mot kringstående när redskap kopplats till, och låt ingen komma i närheten av maskinen när den är igång.
- Kör aldrig gräsklipparen med skadade skydd eller om säkerhetsanordningarna inte sitter på plats.
- Ändra inte inställningarna för motorns varvtalshållare och övervarva inte motorn. Om motorn körs med för högt varvtal kan risken för personskador öka.
- Gör följande innan du lämnar förarsätet:
 - Koppla ur kraftuttaget och sänk ned redskapen.
 - Lägg i neutralläget och dra åt parkeringsbromsen.
 - Stäng av motorn och ta ur tändningsnyckeln.
- Koppla ur redskapsdrivningen, stäng av motorn och lossa tändkabeln/-kablarna eller ta ur tändningsnyckeln
 - innan utkastaren rensas
 - före kontroll, rengöring och arbete på klipparen
 - om du har kört på något föremål. Kontrollera noga om gräsklipparen har skadats och reparera skadorna innan du startar och kör den igen,
 - om maskinen börjar vibrera onormalt (kontrollera omedelbart).
- Koppla bort redskapsdrivningen under transport och när maskinen inte används.
- Stäng av motorn och koppla ur redskapsdrivningen
 - före bränslepåfyllning
 - innan gräsupsamlaren tas bort
 - innan du justerar klipphöjden, om den inte kan ställas in från förarplatsen.
- Minska gasen när du ska stanna motorn, och stäng av bränsletillförseln efter klippningen om motorn är försedd med en bränslekran.

Underhåll och förvaring

- Håll samtliga muttrar, bultar och skruvar åtdragna så att maskinen är i säkert bruksskick.

- Förvara aldrig maskinen med bränsle i tanken i en byggnad där bensinångor kan antändas av en öppen låga eller gnista.
- Låt motorn svalna innan maskinen ställs undan i ett slutet utrymme.
- Håll motorn, ljuddämparen, batterifacket och förvaringsutrymmet för bränsle fria från gräs, löv eller överflödigt smörjmedel för att minska brandrisken.
- Kontrollera gräsuppsamlaren regelbundet och se efter om den är sliten eller trasig.
- Byt ut slitna och skadade delar av säkerhetsskäl.
- Om bränsletanken måste tömmas ska detta göras utomhus.
- Var försiktig vid hantering av maskiner med flera knivar, eftersom en roterande kniv kan få andra knivar att rotera.
- Sänk ned klippaggregatet om det inte kan låsas mekaniskt när maskinen parkeras, ställs undan eller lämnas utan uppsikt.

och som omfattar ett osäkerhetsvärde (K) på 1,2 m/s². Uppmätta värden har fastställts enligt de förfaranden som beskrivs i EN 836.

Maskinen ger en hand-/armvibration som inte överstiger 0,49 m/s² för hela kroppen, och som omfattar ett osäkerhetsvärde på 0,25 m/s². Det uppmätta värdet har fastställts enligt de förfaranden som beskrivs i EN 836.

Säkerhet för Toro- åkgräsklippare

Följande textavsnitt innehåller säkerhetsinformation som gäller specifikt för Toro-produkter och som inte ingår i CEN-standarden.

Använd endast redskap som godkänts av Toro. Garantin kan ogiltigförklaras om ej godkända redskap använts på traktorn.

Ljudtryck

Enheten har en ljudtrycksnivå vid förarens öra på 89 dBA, som omfattar ett osäkerhetsvärde (K) på 1 dBA. Ljudtrycksnivån har fastställts enligt de rutiner som beskrivs i EN 836.

Ljudeffekt

Maskinen har en garanterad ljudeffektnivå på 100 dBA, som omfattar ett osäkerhetsvärde (K) på 1 dBA. Ljudeffektsnivån har fastställts enligt de rutiner som beskrivs i ISO 11094.

Vibration

Maskinen ger en hand-/armvibration som inte överstiger 2,4 m/s² för vänster hand och 1,5 m/s² för höger hand,

Lutningsindikator

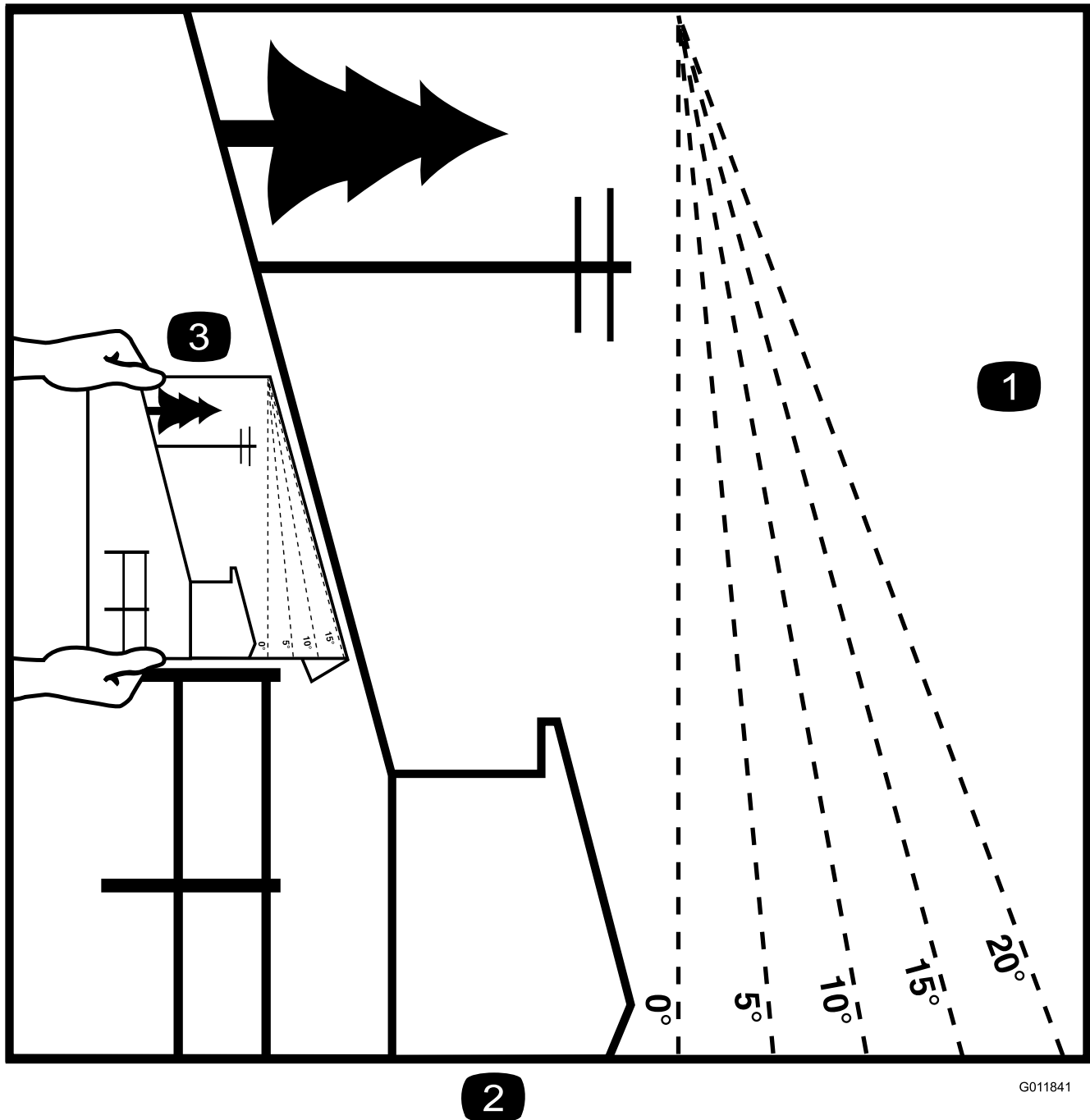

Figur 3

Denna sida får kopieras för personligt bruk.

1. Maximal lutning för säker maskin användning i sluttningar är **15 grader**. Använd lutningsdiagrammet för att bestämma en sluttningens lutning innan du kör i sluttningen. **Kör inte denna maskin i sluttningar vars lutning överstiger 15 grader.** Vik längs linjen för rekommenderad lutning.
2. Bringa denna kant i linje med ett lodrätt föremål som ett träd, en byggnad, en staketstolpe eller liknande.
3. Exempel på hur du jämför sluttningen med den vikta kanten.

Säkerhets- och instruktionsdekaler



Säkerhetsdekaler och -anvisningarna är fullt synliga för föraren och finns nära alla potentiella farozoner. Dekaler som har skadats eller ramlat bort ska bytas ut eller ersättas.

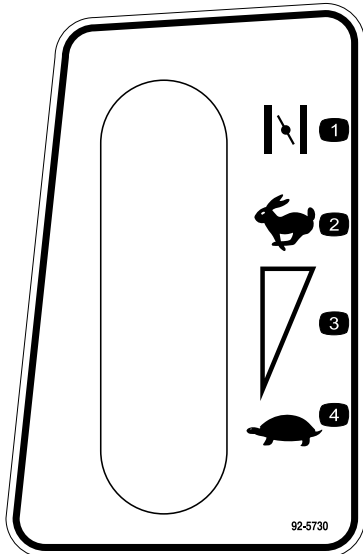

92-5730

1. Choke
2. Snabbt
3. Steglös reglerbar inställning
4. Långsamt

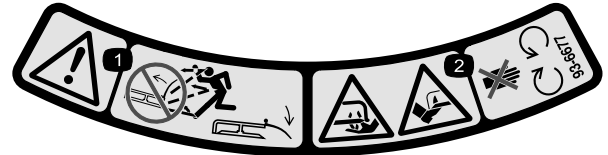

93-6677

1. Varning – kör inte gräsklipparen med gräsriktaren upplyft eller borttagen. Håll gräsriktaren på plats.
2. Avkapnings-/avslitningsrisk för händer och fötter, gräsklipparkniv – håll dig på avstånd från rörliga delar.



93-7009

1. Varning – kör inte gräsklipparen med gräsriktaren upplyft eller borttagen. Håll gräsriktaren på plats.
2. Avkapnings-/avslitningsrisk för händer och fötter, gräsklipparkniv – håll dig på avstånd från rörliga delar.

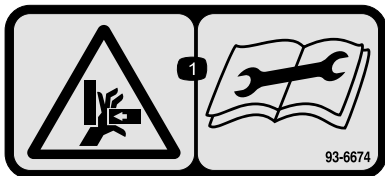

93-6674

1. Risk för krosskador, hand – läs instruktionerna innan du utför service eller underhåll.



93-7010

1. Risk för utslungade föremål – håll kringstående på behörigt avstånd från maskinen.
2. Risk för utslungade föremål från gräsklipparen – håll gräsriktaren på plats.
3. Avkapnings-/avslitningsrisk för händer och fötter – håll dig på avstånd från rörliga delar.



Tillverkarens logotyp

1. Visar att kniven är en originaldel från maskintillverkaren.

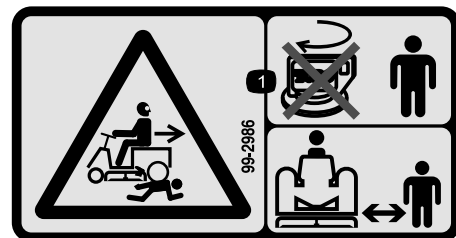

99-2986

1. Krosskade-/avslitningsrisk för kringstående – vrid inte om tändningsnyckeln när det finns barn i området, håll barn på säkert avstånd från maskinen.

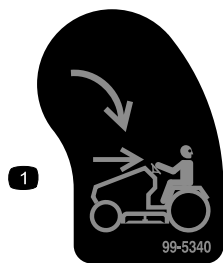

99-5340

1. KeyChoice – vrid för att möjliggöra klippning i backläget.

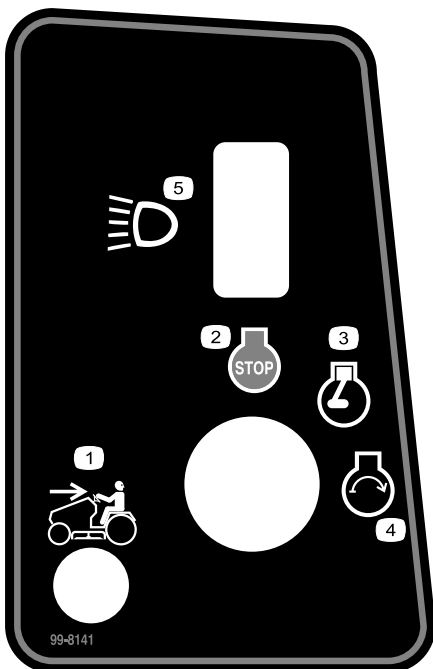

99-8141

- | | |
|---------------------------------------|-------------------|
| 1. Klippning i backläget
aktiverat | 4. Motor – Starta |
| 2. Motor – Stopp | 5. Strålkastare |
| 3. Motor – Kör | |

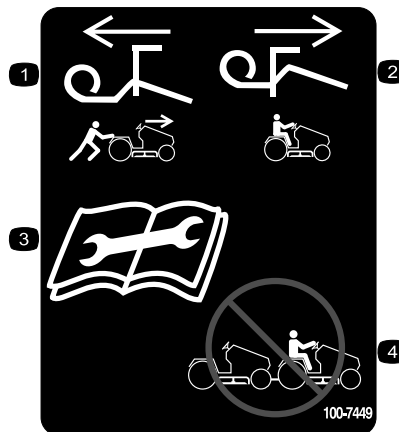

100-7449

- | | |
|--|--|
| 1. Dra ut spaken för att skjuta
maskinen. | 3. Läs instruktionerna innan
du utför service eller
underhåll. |
| 2. Skjut in spaken för att köra
maskinen. | 4. Bogsera inte maskinen. |

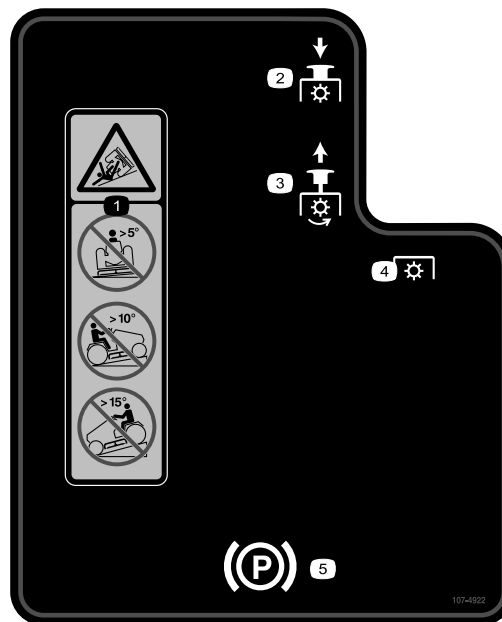

107-4922

1. Varning – kör inte tvärs över sluttningar på mer än 5 grader, uppför sluttningar på mer än 10 grader eller nedför sluttningar på mer än 15 grader för att undvika att välta med traktorn.
2. Koppla ur
3. Koppla in
4. Kraftuttag (PTO)
5. Parkeringsbroms



114-3236

1. Parkeringsbroms – tryck på broms-/kopplingspedalen och lyft parkeringsbromsspaken för att dra åt parkeringsbromsen. Tryck på och släpp upp broms-/kopplingspedalen för att lägga ur den.
2. Broms och koppling – tryck på broms-/kopplingspedalen för att aktivera.
3. Hjuldrivning – backa genom att trampa gaspedalens nederdel bakåt och nedåt, kör framåt genom att trampa gaspedalens ovandel framåt bakåt och nedåt.
4. Varning – läs *bruksanvisningen*.
5. Varning – ta ur tändningsnyckeln och läs instruktionerna innan du utför service eller underhåll.
6. Vältrisk – använd inte maskinen i slutningar vars lutning överstiger 10 grader.
7. Kross-/avslitningsrisk för kringstående; risk för utslungade föremål – håll kringstående på säkert avstånd från maskinen.
8. Avkapnings-/avslitningsrisk för händer och fötter, gräsklipparkniv; risk för utslungade föremål, klippare – håll avstånd till rörliga delar och se till att alla skydd sitter på plats.



Batterisymboler

Vissa eller samtliga av dessa symboler finns på ditt batteri

1. Explosionsrisk
2. Ingen eld, öppna lågor eller rökning.
3. Brännskaderisk p.g.a. frätande vätskor/kemiska ämnen
4. Använd ögonskydd.
5. Läs *bruksanvisningen*.
6. Håll kringstående på säkert avstånd från batteriet.
7. Använd ögonskydd; explosiva gaser kan orsaka blindhet och andra personsador.
8. Batterisyra kan orsaka blindhet eller allvarliga brännskador.
9. Spola ögonen omedelbart med vatten och sök läkarhjälp snabbt.
10. Innehåller bly; får inte kastas i hushållssoporna.

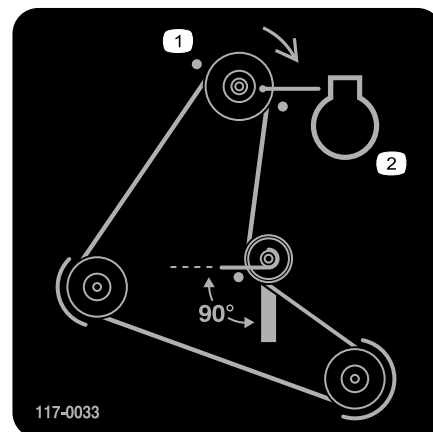

117-0033

1. Remmens dragning och riktning
2. Motorremskiva

Produktöversikt

Reglage

Bekanta dig med alla reglage (Figur 4) innan du startar motorn och kör traktorn.

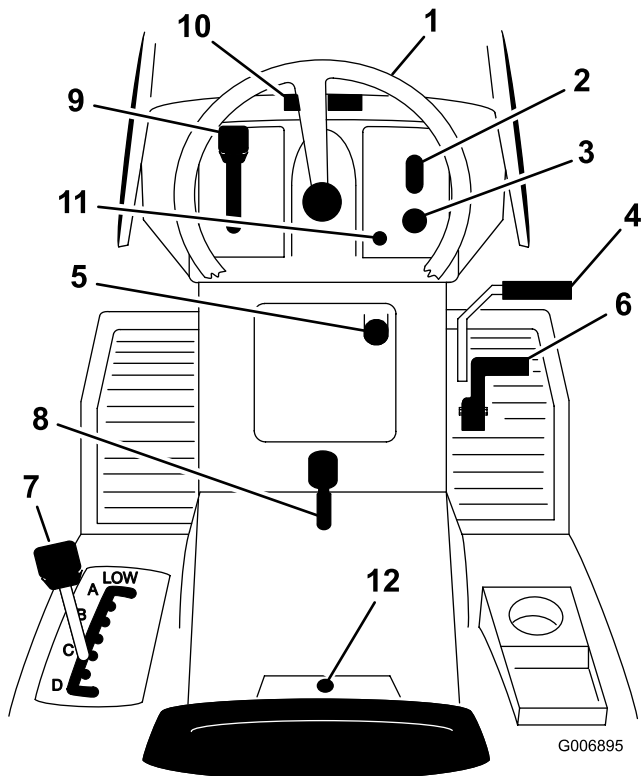

Figur 4

- | | |
|---------------------------|------------------------|
| 1. Ratt | 7. Klipphöjdsreglage |
| 2. Ljusomkopplare – på/av | 8. Parkeringsbromsspak |
| 3. Tändningslås | 9. Gasreglage |
| 4. Koppling/bromspedal | 10. Huvlås |
| 5. Knivreglage (PTO) | 11. Backljus |
| 6. Gaspedal | 12. KeyChoice®-brytare |

Körning

Obs: Vänster och höger sida på maskinen är lika med förarens vänstra respektive högra sida vid normal körning.

Bensin och olja

Rekommenderad bensin

Använd blyfri regularbensin för fordon (minst 85 oktan). Det går att använda blyhaltig regularbensin om blyfri inte är tillgänglig.

Viktigt: Använd aldrig metanol, bensin som innehåller metanol eller gasohol som innehåller mer än 10 % etanol eftersom bränslesystemet kan skadas. Blanda inte olja i bensinen.

Specifikationer

Modell	Vikt	Längd	Bredd	Höjd
71252	180 kg	169 cm	114 cm	102 cm



Under vissa omständigheter är bensin extremt lättantändligt och högexplosivt. Brand eller explosion i bensin kan orsaka brännskador och materiella skador.

- Fyll bränsletanken på en öppen plats utomhus och när motorn är kall. Torka upp utspilld bensin.
- Fyll inte tanken helt full. Fyll bränsletanken med bensin tills nivån ligger mellan 6 och 13 mm under påfyllningsrörets nedersta del. Det tomma utrymmet behövs för bensinens expansion.
- Rök aldrig när du handskas med bensin och håll dig borta från öppen eld eller platser där gnistor kan antända bensinångorna.
- Förvara bensin i en godkänd dunk och håll den utom räckhåll för barn.
- Köp aldrig mer bensin än vad som går åt inom en månad.
- Ställ alltid bensindunkar på marken en bit bort från ditt fordon före påfyllning.
- Fyll inte på bensindunkar inne i ett fordon eller på lastbilsflak eller släp, eftersom plastmattor och liknande kan isolera dunken och förlänga urladdningstiden för eventuell statisk elektricitet.
- Lasta av bensindrivna maskiner från lastbilen eller släpet om så är praktiskt möjligt och fyll på bensin när maskinen står på marken.
- Fyll på maskinen från en dunk, inte med munstycket på en bensinpump, om det inte är möjligt att lasta av maskinen från lastbilen eller släpet.
- Håll kontakt hela tiden mellan munstycket på bensinpumpen och kanten på tank- eller dunköppningen tills tankningen är klar, om tankning måste ske från bensinpump.

Använda stabiliserare/konditionerare

Användningen av bränslestabiliserare/konditionerare i traktorn ger följande fördelar:

- Den håller bensinen färsk vid förvaring upp till tre månader. Vid längre förvaring rekommenderas att bränsletanken töms.

- Den rengör motorn under körning.
- Den motverkar att gummiliknande beläggningar bildas i bränslesystemet, vilka orsakar trög start.

Viktigt: Använd inte bränsletillsatser som innehåller metanol eller etanol.

Tillsätt rätt mängd bränslestabiliserare/konditionerare till bensinen.

Obs: En stabiliserare/konditionerare fungerar effektivast när den blandas med färsk bensin. Använd alltid en bränslestabiliserare/konditionerare för att minimera risken för avlagringar i bränslesystemet.

Fylla bränsletanken

1. Dra åt parkeringsbromsen.
2. Stanna motorn, ta ur nyckeln och vänta tills alla rörliga delar har stannat innan du lämnar förarplatsen.
3. Rengör runt tanklocket och ta bort locket.
4. Fyll bränsletanken med blyfri regularbensin tills nivån ligger mellan 6 och 13 mm under påfyllningsrörets nedersta del. Fyll inte tanken helt full.

Obs: Det lediga utrymmet behövs för bensinens expansion.

5. Skruva på locket ordentligt.
6. Torka upp utspilld bensin.

Kontrollera oljenivån i motorn

Serviceintervall: Varje användning eller dagligen

Innan du startar motorn och använder traktorn ska du kontrollera vevhusets oljenivå; se Kontrollera oljenivån.

Använda parkeringsbromsen

Lägg alltid i parkeringsbromsen när du stannar traktorn eller lämnar den utan uppsikt.

Dra åt parkeringsbromsen

1. Tryck ner bromspedalen (Figur 5) och håll den nere.

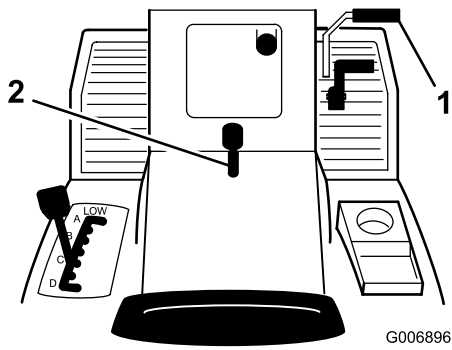

Figur 5

1. Bromspedal
2. Parkeringsbromsspak

2. Lyft upp parkeringsbromsspaken (Figur 5) och ta långsamt bort foten från bromspedalen.

Obs: Bromspedalen ska stanna i nedtryckt (låst) läge.

Frigöra parkeringsbromsen

1. Tryck ner bromspedalen (Figur 5).

Obs: Parkeringsbromsspaken ska frigöras.

2. Släpp bromspedalen långsamt.

Ställa in sätet

Sätet kan flyttas framåt och bakåt. Ställ in sätet så att du har bäst kontroll över traktorn och sitter bekvämt.

1. Lyft upp sätet och lossa justeringsrattarna (Figur 6).

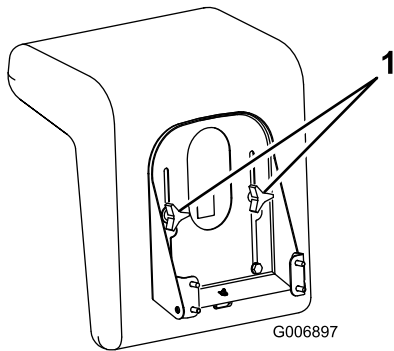

Figur 6

1. Justeringsrattar

2. Flytta sätet till önskat läge och dra åt rattarna.

Använda strålkastarna

En strömbrytare (Av/På) monterad på instrumentbrädan (Figur 4) styr strålkastarna. Lamporna lyser endast när motorn går och strömbrytaren är På.

Använda knivreglaget (PTO)

Knivreglaget (PTO) kopplar in och ur strömmen till den elektriska kopplingen.

Koppla in kraftuttaget (PTO)

1. Trampa ner kopplingen/bromspedalen för att stanna traktorn.
2. Dra knivreglaget (PTO) till på (Figur 7).

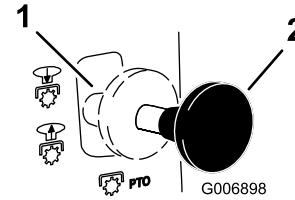

Figur 7

1. Av – urkopplad
2. På – inkopplad

Koppla ur knivreglaget (PTO)

1. Trampa ner kopplingen/bromspedalen för att stanna traktorn.
2. Tryck in knivreglaget (PTO) till av (Figur 7).

Ställa in klipphöjden

Använd klipphöjdsreglaget för att höja eller sänka klipparen till önskad klipphöjd. Du kan ställa in klipphöjden i ett av sju lägen från cirka 38 till 116 mm.

1. Parkera maskinen på en plan yta.
2. Koppla ur knivreglaget (PTO).
3. Dra åt parkeringsbromsen.
4. Stanna motorn, ta ur nyckeln och vänta tills alla rörliga delar har stannat innan du lämnar förarplatsen.
5. Dra i traktorns klipphöjdsreglage och flytta det till önskat läge (Figur 8).

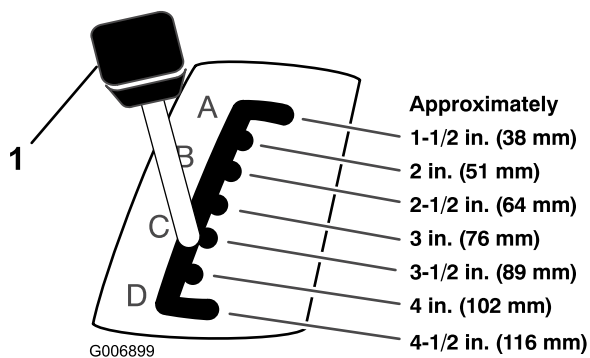

Figur 8

1. Klipphöjdsreglage

6. Ställ in klipparens samtliga mätjul på korrekt höjd enligt följande:

- A. Ta bort hårnålssprinten och tappen för att byta hål (Figur 9).

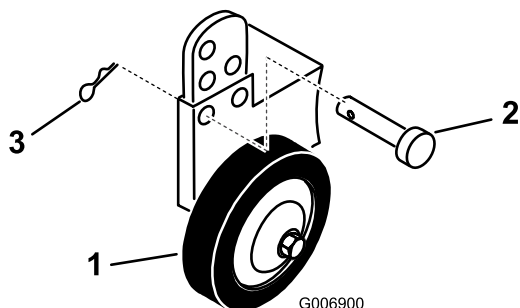

Figur 9

1. Hjul
2. Tapp
3. Hårnålssprint

- B. Välj ett hål så att mätjulet är 10 mm från marken när klipphöjdsinställningen ska användas (Figur 9).

- C. För in tappen och sätt fast med hårnålssprinten.

Starta motorn

1. Sitt på sätet.
2. Dra åt parkeringsbromsen; se Dra åt parkeringsbromsen.

Obs: Motorn går inte att starta om inte parkeringsbromsen har lagts i eller om inte bromspedalen trycks ner helt.

3. Tryck in knivreglaget (PTO) till av (Figur 7).
4. Flytta gasreglaget till chokeläget (Figur 10).

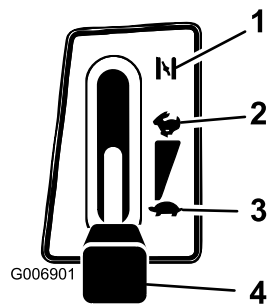

Figur 10

1. Choke
2. Snabbt
3. Långsamt
4. Gasreglage

Obs: För en motor som just har körts och är varm kan eventuellt steg 4 uteslutas.

5. Vrid tändningsnyckeln medsols och håll den i startläget (Figur 11). Släpp nyckeln när motorn startar.

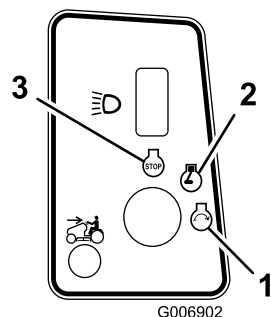

Figur 11

1. Start
2. På
3. Av

Viktigt: Om motorn inte startar efter 30 sekunder vrid du tändningsnyckeln till Av och låt startmotorn svalna av; se Felsökning.

6. Flytta sakta gasreglaget till det snabba läget (Figur 10) när motorn har startat. För tillbaka gasreglaget till chokeläget i några sekunder om motorn börjar hacka eller om den stannar och för sedan gasreglaget till det snabba läget. Upprepa förfarandet vid behov.

Stänga av motorn

1. Flytta gasreglaget till det snabba läget (Figur 10).
2. Vrid tändningsnyckeln till Av, vänta tills alla rörliga delar har stannat och ta ut nyckeln innan du lämnar förarplatsen (Figur 11).

Använda säkerhetssystemet

Serviceintervall: Varje användning eller dagligen



Om säkerhetsbrytarna är urkopplade eller skadade, kan traktorn starta oväntat och orsaka personskador.

- Gör inga otillåtna ändringar på säkerhetsbrytarna.
- Kontrollera säkerhetsbrytarnas funktion dagligen och byt ut eventuellt skadade brytare innan traktorn körs.

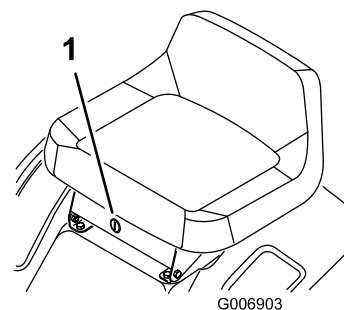

Figur 12

1. KeyChoice-brytare

Säkerhetssystemets funktioner

Säkerhetssystemet är konstruerat så att motorn inte kan startas om inte

- du sitter på sätet
- Bromspedalen är nedtryckt.
- Knivreglaget (PTO) är i urkopplat läge.

Säkerhetssystemet är konstruerat så att motorn stannar om du gör något av följande:

- Reser dig från sätet när bromspedalen är släppt.
- Reser dig från sätet när knivreglaget (PTO) är i inkopplat läge.
- Läger i backen när knivreglaget (PTO) är i inkopplat läge.

Ställa in KeyChoice-brytaren för att köra bakåt

En spärr på traktorn förhindrar kraftuttagets (PTO) funktion vid backning. Motorn stannar om du ändrar växelreglaget till backläget med knivreglaget (PTO) inkopplat (det vill säga med knivarna eller andra tillbehör i drift). **Klipp inte under backning om det inte är absolut nödvändigt.**

Om du behöver använda knivreglaget (PTO) medan du backar får du stänga av spärrfunktionen med KeyChoice-brytaren som är placerad nära sätesfästet (Figur 12).



Du skulle kunna backa över ett barn eller en kringstående medan knivbladen eller andra tillbehör är inkopplade – detta kan orsaka allvarliga personskador eller dödsfall.

- Klipp inte under backning om det inte är absolut nödvändigt.
- Sätt inte i KeyChoice-nyckeln om det inte är absolut nödvändigt.
- Titta alltid bakåt och nedåt före backning.
- Använd endast KeyChoice-brytaren om du är säker på att inga barn eller andra personer kommer att befinna sig inom klippområdet.
- Var mycket uppmärksam när spärren avaktiverats eftersom motorns ljud kan hindra dig från att upptäcka att barn eller andra personer kan ha kommit in i arbetsområdet.
- Ta alltid ur både tändningsnyckeln och KeyChoice-nyckeln och förvara dem på ett säkert ställe utom räckhåll för barn eller obehöriga användare när traktorn lämnas utan tillsyn.

1. Koppla in knivreglaget (PTO).
2. Sätt i KeyChoice-nyckeln i brytaren (Figur 12).
3. Vrid om KeyChoice-nyckeln.

Obs: En röd lampa på den främre konsolen (Figur 13) tänds och visar att spärren är urkopplad.

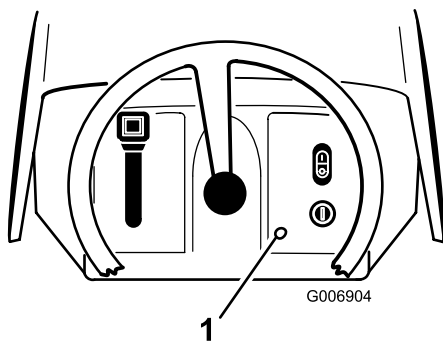

Figur 13

1. Backljus

4. Ändra växelreglaget till backläget och genomför din uppgift.
5. Koppla ur knivreglaget (PTO) för att aktivera spärren.
6. Ta ur KeyChoice-nyckeln och placera den på en säker plats utom räckhåll för barn.

Testa säkerhetssystemet



Om säkerhetsströmbrytarna är fränkopplade eller skadade kan traktorn plötsligt gå igång, vilket i sin tur kan leda till personskador.

- Gör inga otillåtna ändringar på säkerhetsbrytarna.
- Kontrollera säkerhetsbrytarnas funktion dagligen och byt ut eventuellt skadade brytare innan traktorn körs.
- Byt ut brytarna vartannat år, oavsett om de fungerar som de ska eller ej.

Testa säkerhetssystemet varje gång innan du använder traktorn. Låt en auktoriserad serviceverkstad reparera säkerhetssystemet omedelbart om det inte fungerar enligt nedanstående beskrivning. Gör följande kontroller medan du sitter i sätet.

1. Dra åt parkeringsbromsen. Ändra knivreglaget (PTO) till inkopplat läge och vrid tändningsnyckeln till startläget: Motorn ska inte gå runt.
2. Ändra knivreglaget (PTO) till urkopplat läge och släpp parkeringsbromsen. Vrid tändningsnyckeln till startläget. Motorn ska inte gå runt.
3. Med hastigheten i neutralt läge, lägg i parkeringsbromsen, ändra knivreglaget (PTO) till urkopplat läge och starta motorn. Släpp upp

parkeringsbromsen och res dig något från sätet medan motorn är igång. Motorn ska stanna.

4. Ändra knivreglaget (PTO) till urkopplat läge, flytta gaspedalen till neutralt läge, lägg i parkeringsbromsen och starta motorn. Ändra knivreglaget (PTO) till inkopplat läge och flytta gaspedalen till backläget medan motorn är igång: Motorn ska stanna.
5. Växla knivreglaget (PTO) till urkopplat läge, flytta gaspedalen till neutralt läge och lägg i parkeringsbromsen. Starta motorn, ändra knivreglaget (PTO) till inkopplat läge och vrid på KeyChoice-nyckeln och släpp den: Varningslampan för backning ska tändas.
6. Ändra knivreglaget (PTO) till urkopplat läge: Varningslampan för backning ska släckas.

Skjuta fram traktorn manuellt

Viktigt: Skjut alltid fram traktorn på manuellt vis. Bogsera aldrig traktorn då du kan skada växellådan.

Att skjuta fram traktorn

1. Koppla ur knivreglaget (PTO).
2. Stanna motorn, ta ur nyckeln och vänta tills alla rörliga delar har stannat innan du lämnar förarplatsen.
3. Drag ut drivningsreglaget till skjutläget.

Obs: Detta kopplar ur drivsystemet och låter hjulen rulla fritt (Figur 14).

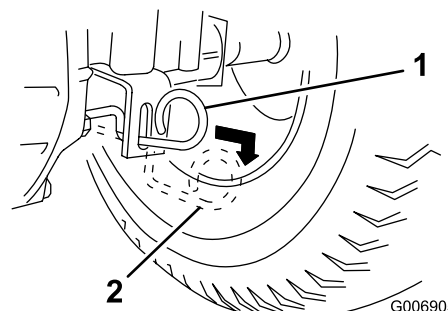

Figur 14

1. Körläge

2. Skjutläge

Att köra traktorn

Tryck in drivningsreglaget i körläget. Detta aktiverar drivningssystemet (Figur 14).

Obs: Traktorn kommer inte att köra om inte drivningsreglaget är i körläget.

Köra framåt och bakåt

Med gasreglaget styrs motorns varvtal mätt i rpm (varv per minut). För spaken för gasreglaget in i snabbt läge (Fast) för bästa prestanda.

Köra framåt eller bakåt:

1. Frigör parkeringsbromsen; se Frigöra parkeringsbromsen.
2. Sätt foten på gaspedalen och tryck långsamt ner gaspedalens överdel för att förflytta dig framåt eller dess nederdel för att förflytta dig bakåt (Figur 15).

Obs: Ju längre du flyttar gaspedalen i endera riktningen, desto snabbare kommer traktorn att förflytta sig i denna riktning.

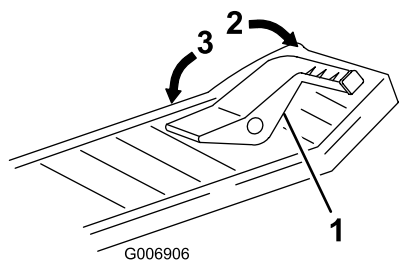

Figur 15

1. Gaspedal
2. Framåt
3. Bakåt

Obs: Lätta på trycket på gaspedalen för att sakta ner.

Viktigt: För att undvika skada på växellådan bör du alltid frigöra parkeringsbromsen innan du flyttar gaspedalen.

Obs: Backa traktorn med knivreglaget (PTO) inkopplat, avaktivera backningsspärren med hjälp av KeyChoice-brytaren som sitter framför och under sätet.

Stanna traktorn

1. Släpp gaspedalen.
2. Koppla ur knivreglaget (PTO).
3. Vrid tändningsnyckeln till Av för att stänga av motorn.
4. Dra åt parkeringsbromsen om du lämnar traktorn utan uppsikt; se Dra åt parkeringsbromsen.
5. Ta ut tändningsnyckeln ur tändningslåset.



Barn eller kringstående kan skadas om de flyttar eller försöker köra traktorn när den är lämnad utan uppsikt.

Ta alltid ur tändnings- och KeyChoice-nycklarna och dra åt parkeringsbromsen när du lämnar traktorn utan tillsyn, även om det bara är för några minuter.

Sidoutkast eller mullning



Om ingen gräsriktare, utkastarlucka eller komplett gräsuppsamlare har monterats kan du och andra komma i kontakt med knivarna eller träffas av utslungat skräp. Kontakt med roterande knivar och utslungat skräp kan orsaka skador och leda till dödsfall.

- Ta aldrig bort gräsriktaren från klipparen eftersom den riktar avfallet ned mot gräset. Byt omedelbart ut gräsriktaren om den skadas.
- För aldrig in händerna eller fötterna under klipparen.
- Försök aldrig rensa utkastaren eller knivarna utan att koppla ur knivreglaget (PTO) och vrida tändningsnyckeln till Av. Ta även ur nyckeln och lossa kabeln från tändstiftet.

Klipparen har en gångjärnsupphängd gräsriktare som fördelar det klippta gräset åt sidan och ner i gräsmattan.

För att kunna samla upp gräsklipppet måste du montera utkastarskyddet i öppningen i sidan på klipparen; se Montera utkastarskyddet.

Montera utkastarskyddet

Montera utkastarskyddet i öppningen i sidan på klipparen för att växla från sidoutkastning till uppsamling.

1. Stanna motorn, vänta tills alla rörliga delar har stannat och ta ur nyckeln innan du lämnar förarplatsen.
2. Lyft upp gräsriktaren och trä flikarna på ovasidan av utkastarluckan under gräsriktarens hållarstång.
3. Vrid ner utkastarluckan över öppningen och på den undre kanten på klipparen (Figur 16).

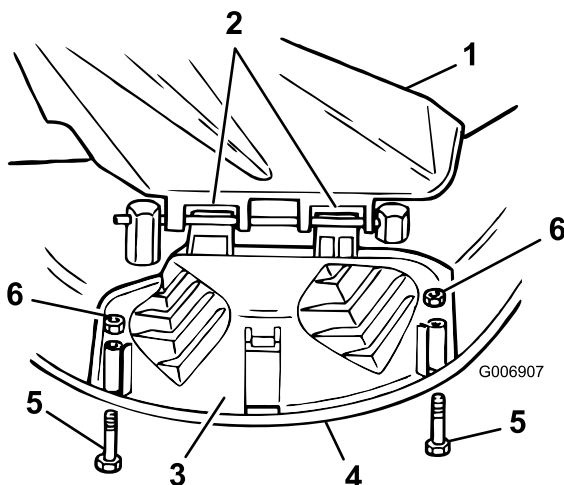

Figur 16

- | | |
|-------------------------|---------------|
| 1. Gräsriktare | 4. Undre kant |
| 2. Flikar under stängen | 5. Bult |
| 3. Utkastarskydd | 6. Mutter |

4. Fäst utkastarluckan till undre läppen på klipparen med bultar och muttrar (Figur 16).

Obs: Dra inte åt muttrarna för hårt eftersom det kan göra skyddet skevt och förorsaka kontakt med kniven.

5. Demontera utkastarskyddet och sänk ned gräsriktaren över utkastaröppningen för att växla tillbaka till sidoutkastning.

Arbetstips

- Kör motorn i högsta hastigheten för bästa resultat. Klipparen behöver luft för att klippa gräsklippen ordentligt. Ställ därför inte in för låg klipphöjd och se till att klipparen inte helt omges av oklippt gräs. Lämna alltid en sida av klipparen fri från oklippt gräs, så att luft kan sugas in i klipparen.
- Klipp gräset något längre än normalt så att inte klipparen skalperar ojämn mark. Vid klippning av gräs som är längre än 15 cm kan man behöva klippa två gånger för att få acceptabelt klippresultat.
- Bäst är att bara klippa av cirka en tredjedel av grässtrået. Mer än så rekommenderas ej om inte gräset är glesst eller om det är sent på hösten då gräset växer saktare.
- Växla klippriktning för att hålla gräset rakt. Det underlättar också fördelningen av det klippta gräset vilket förbättrar nedbrytning och gödning.
- Gräset inte växer lika snabbt under de olika årstiderna. För att hålla samma längd på gräset, vilket är en bra regel, ska man klippa oftare tidigt på våren. Klipp mera sällan när tillväxten avtar mot mitten av sommaren.

- Kör långsammare för att få ett bättre klippresultat. För bästa möjliga drift på vanliga gräsmattor bör motorn köras på full gas medan hastigheten regleras. Du bör köra traktorn mellan 3,2 och 5,6 km/tim under klippning.
- Klipp med en högre klipphöjdsinställning än vanligt om gräset är högre än normalt eller om det är mycket fuktigt. Klipp därefter gräset ännu en gång, men denna gång med den lägre, vanliga inställningen.
- Om du måste stanna traktorn under klippningen, kan det hända att en klump med gräsklipp faller ned på gräsmattan. Gör följande för att undvika detta:
 - Koppla in kniven och förflytta dig till en tidigare klippt yta.
 - Sprid ut gräsklippen jämnt genom att höja klipparen en eller två klipphöjdsinställningar medan du kör framåt med kniven inkopplad.
- Använd tvättanslutningen för att rensa bort gräsklipp och smuts från undersidan av klipparen efter varje användningstillfälle. Om gräs och smuts ansamlas inuti klipparen blir klippresultatet till slut inte tillfredsställande.
- Håll kniven vass under hela klippsäsongen. En slipad kniv klipper rent utan att slita och rycka av grässtråna. Om gräset slits och rycks av gulnar det i ändarna, vilket minskar tillväxten och ökar risken för sjukdomar. Kontrollera kniven var 30:e dag för att se till att den är skarp och för att fila ned eventuella hack.

Underhåll

Obs: Vänster och höger sida på maskinen är lika med förarens vänstra respektive högra sida vid normal körning.

Rekommenderat underhåll

Underhållsintervall	Underhållsförfarande
Efter de första 5 timmarna	<ul style="list-style-type: none">• Byt ut motoroljan.
Varje användning eller dagligen	<ul style="list-style-type: none">• Kontrollera oljenivån i motorn.• Kontrollera säkerhetssystemet.• Kontrollera oljenivån.• Kontrollera batteriets elektrolytnivå.• Kontrollera parkeringsbromsen.• Serva knivarna.• Tvätta klipparens undersida.
Var 25:e timme	<ul style="list-style-type: none">• Smörj och fetta in traktorn. Oftare vid dammiga och smutsiga förhållanden.• Rengör luftrenarens skumplastinsats.• Serva tändstiftet.• Kontrollera däcktrycket.
Var 50:e timme	<ul style="list-style-type: none">• Byt ut motoroljan. Byt ut den oftare vid tung belastning eller vid höga temperaturer.
Var 100:e timme	<ul style="list-style-type: none">• Byt oljefiltret.• Byt ut luftrenarens pappersinsats.• Byt ut tändstiftet.• Byt ut bränslefiltret.• Serva växellådsvätskan.• Rengör kylsystemet.
Före förvaring	<ul style="list-style-type: none">• Töm bränsletanken.• Utför alla underhållsprocedurer i listan ovan.• Måla i eventuella lackskador.• Kontrollera däcktrycket.• Kontrollera säkerhetssystemet.• Kontrollera bromsarna.• Kontrollera tändstiftet.• Kontrollera batteriets elektrolytnivå.• Ladda batteriet och lossa kablarna.• Kontrollera remmen/remmarna för slitage och sprickor.

Viktigt: Läs i motorns bruksanvisning för ytterligare underhållsrutiner.



Om du lämnar nyckeln i tändningslåset kan någon starta motorn av misstag och skada dig eller någon annan person allvarligt.

Ta ut nyckeln ur låset och lossa tändkabeln från tändstiftet innan du utför något underhåll. För kabeln åt sidan så att den inte oavsiktligt kommer i kontakt med tändstiftet.

Smörjning

Smörja och fetta in traktorn

Serviceintervall: Var 25:e timme—Smörj och fetta in traktorn. Oftare vid dammiga och smutsiga förhållanden.

Smörja traktorn

1. Koppla ur knivreglaget (PTO).
2. Dra åt parkeringsbromsen.
3. Stanna motorn, ta ur nyckeln och vänta tills alla rörliga delar har stannat innan du lämnar förarplatsen.
4. Torka av smörjnippelarna med en trasa.

Obs: Skrapa bort eventuell färg på framändan av nippelarna.

5. Sätt en fettspruta på varje nippel och pumpa in fett i den.
6. Torka bort överflödigt fett.

Smörjpunkter

Smörj framhjulen och styrspindlarna tills fett börjar tränga ut ur lagren (Figur 17).

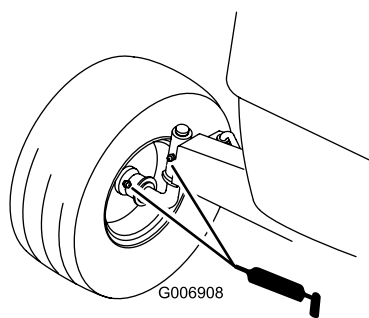

Figur 17

Motorunderhåll

Serva motoroljan

Oljetyp: Renad olja (API-service SF, SG, SH, SJ eller högre)

Vevhusvolym: 1 400 cc eller 1,4 l när filtret inte har bytts; 1 700 cc eller 1,7 l när filtret har bytts.

Viskositet: Se tabellen nedan.

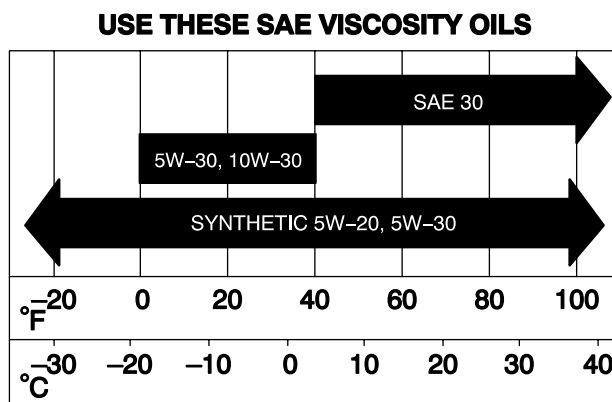

Figur 18

Kontrollera oljenivån

Serviceintervall: Varje användning eller dagligen

1. Parkera traktorn på en plan yta.
2. Koppla ur knivreglaget (PTO).
3. Dra åt parkeringsbromsen.
4. Stanna motorn, vänta tills alla rörliga delar har stannat och ta ur nyckeln innan du lämnar förarplatsen.
5. Öppna motorhuven.
6. Gör rent omkring oljestickan (Figur 19) så att smuts inte kan falla ner i påfyllningshålet och skada motorn.

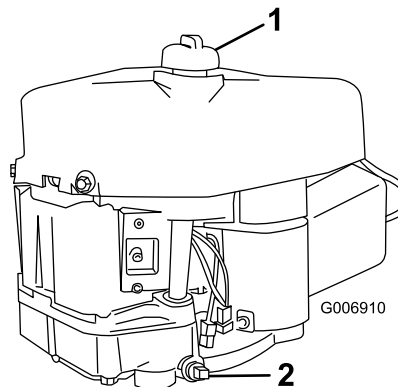

Figur 19

1. Oljesticka/påfyllningshål
2. Avtappningsplugg

7. Skruva loss oljesticka och torka av metalländen (Figur 20).

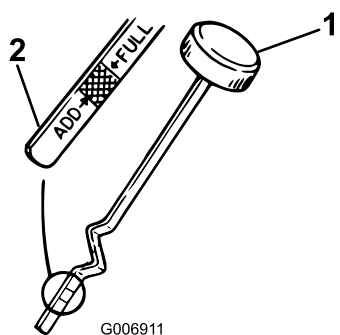

Figur 20

1. Oljesticka
2. Metallände

8. Skruva ner oljesticka helt i påfyllningshålet.
9. Skruva loss oljesticka igen och titta på metalländen. Om oljenivån är låg håller du långsamt i precis tillräcklig mängd olja i påfyllningshålet för att höja nivån till markeringen Full på oljesticka.

Viktigt: Fyll inte på för mycket olja i vevhuset med motorn igång då det kan skada motorn.

Byta olja

Serviceintervall: Efter de första 5 timmarna

Var 50:e timme Byt ut den oftare vid tung belastning eller vid höga temperaturer.

1. Starta motorn och låt den gå i fem minuter.
Obs: Detta värmer upp oljan så att den töms lättare.
2. Parkera traktorn så att vänster sida är något lägre än höger sida så att tanken töms helt.
3. Koppla ur knivreglaget (PTO).
4. Dra åt parkeringsbromsen.
5. Stanna motorn, vänta tills alla rörliga delar har stannat och ta ur nyckeln innan du lämnar förarplatsen.
6. Öppna motorhuven.
7. Ställ ett uppsamlingsstråg under oljepluggen och ta bort den (Figur 19).
8. Sätt tillbaka avtappningspluggen när all olja har tappats ur.
Obs: Kassera spilloljan på en godkänd återvinningsstation.
9. Byt ut oljefiltret om så behövs. Se Byta oljefiltret.
10. Håll sakta i cirka 80 % av angiven mängd olja i påfyllningshålet (Figur 19). Kontrollera oljenivån; se 4 och 5 i Kontrollera oljenivån.

Byta oljefiltret

Serviceintervall: Var 100:e timme

Obs: Byt oljefilter oftare när arbetsförhållandena är mycket dammiga eller sandiga.

1. Tappa ur oljan ur motorn; se avsnittet om att byta och tappa ur oljan.
2. Ta bort det gamla oljefiltret och torka av filteradapterpackningens (Figur 21) yta.

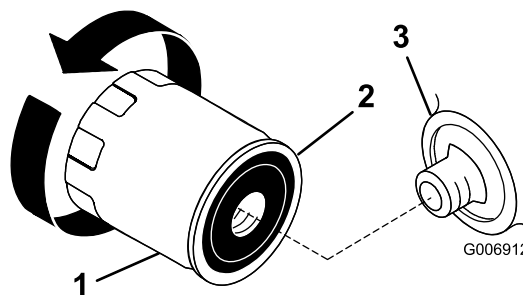

Figur 21

1. Oljefilter
2. Packning
3. Filteradapter

3. Stryk på ett tunt lager ny olja på det nya oljefiltrets gummipackning (Figur 21).
4. Sätt i det nya oljefiltret i filteradaptern.
5. Vrid oljefiltret medurs tills gummipackningen vidrör filteradaptern, skruva sedan åt oljefiltret ytterligare ett halvt till ett kvarts varv (Figur 21).
6. Håll sakta i cirka 80 % av angiven mängd olja i påfyllningshålet (Figur 19). Kontrollera oljenivån; se 7 och 8 i Kontrollera oljenivån.
7. Stäng huven.

Serva luftrenaren

Serviceintervall: Var 25:e timme—Rengör luftrenarens skumplastinsats.

Var 100:e timme—Byt ut luftrenarens pappersinsats.

Obs: Serva luftrenaren oftare när arbetsförhållandena är extremt dammiga och sandiga.

Ta ut skumplast- och pappersinsatserna

1. Koppla ur knivreglaget (PTO).
2. Dra åt parkeringsbromsen.
3. Stanna motorn, vänta tills alla rörliga delar har stannat och ta ur nyckeln innan du lämnar förarplatsen.

- Öppna motorhuv.
- Gör rent omkring luftrenaren så att inte smuts faller ned i motorn och orsakar skador.
- Dra luftrenarkåpens handtag uppåt och vrid det mot motorn (Figur 22).

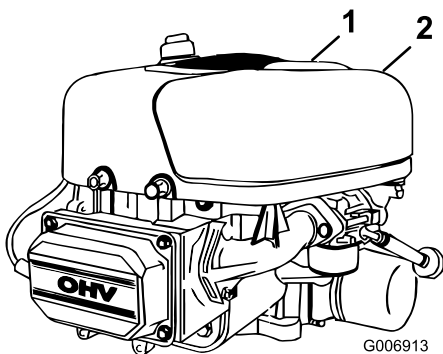

Figur 22

- Luftrenarkåpa
- Luftrenarkåpens handtag

Obs: Avlägsna luftrenarkåpan.

- Dra försiktigt bort pappersinsatsen och skumplastinsatsen från fläkthuset (Figur 23).

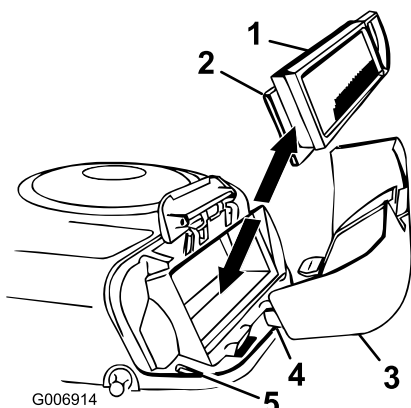

Figur 23

- Pappersinsats
- Skumplastinsats
- Luftrenarkåpa
- Tapp
- Skåra

Rengöra skumplast- och pappersinsatserna

Skumplastinsats:

- Tvätta skumplastinsatsen med flytande tvål och varmt vatten. Skölj ordentligt när den är ren.
- Torka insatsen genom att krama den i en ren trasa.
Smörj inte insatsen med olja.

Viktigt: Byt ut skumplastinsatsen om den är trasig eller sliten.

Pappersinsats:

- Knacka insatsen lätt mot ett plant underlag så att damm och smuts lossnar.
- Gör försiktigt rent gummitätningen på pappersinsatsen för att förhindra att skräp kommer in i motorn.
- Inspektera och leta efter sprickor, oljebeläggning och skador på gummitätningen.

Viktigt: Blås aldrig rent pappersinsatsen med tryckluft eller vätska som t.ex. lösningsmedel, bensin eller fotogen. Byt ut insatsen om den är skadad eller inte kan rengöras ordentligt.

Montera skumplast- och pappersinsatserna

Viktigt: Kör alltid motorn med både skumplast- och pappersinsatserna monterade för att undvika motorskador.

- Montera skumgummit och pappersinsatsen i fläkthuset.

Obs: Se till att gummitätningen ligger plant mot luftrenarfästet.

- Passa in flikarna på luftrenarkåpan mot skårorna på fläkthuset (Figur 23).
- Haka på handtaget på kåpan och tryck ner handtaget för att låsa fast kåpan.
- Stäng huv.

Utför service på tändstiftet

Serviceintervall: Var 25:e timme—Serva tändstiftet.

Var 100:e timme—Byt ut tändstiftet.

Använd ett **Champion QC12YC** eller motsvarande tändstift. Se till att luftgapet mellan mitt- och sidoelektroden är 0,76 mm innan tändstiftet monteras. Använd en tändstiftsskruvnyckel vid urtagning och montering och ett bladmått för kontroll och justering av avståndet.

Ta bort tändstiftet

- Koppla ur knivreglaget (PTO).
- Dra åt parkeringsbromsen.
- Stanna motorn, vänta tills alla rörliga delar har stannat och ta ur nyckeln innan du lämnar förarplatsen.
- Öppna motorhuv.
- Lossa tändkabeln från tändstiftet (Figur 24).

Underhålla bränslesystemet

Tömma bränsletanken

Serviceintervall: Före förvaring

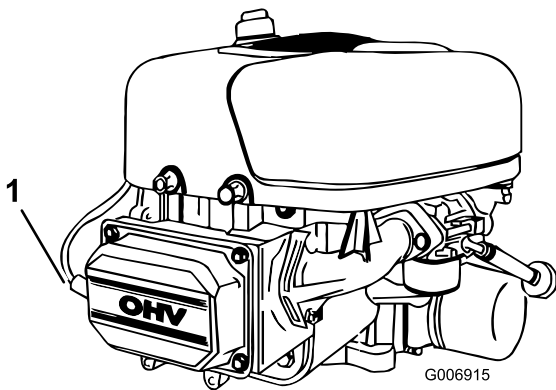

Figur 24

1. Tändkabel

6. Gör rent runt stiftet så att inte smuts faller ner i motorn och orsakar skador.
7. Ta bort tändstiftet och metallbrickan.

Kontrollera tändstiftet

1. Titta i mitten av tändstiftet (Figur 25). Om isolatorn är ljus brun eller grå fungerar motorn korrekt. En svart beläggning på isolatorn betyder vanligen att luftrenaren är smutsig.

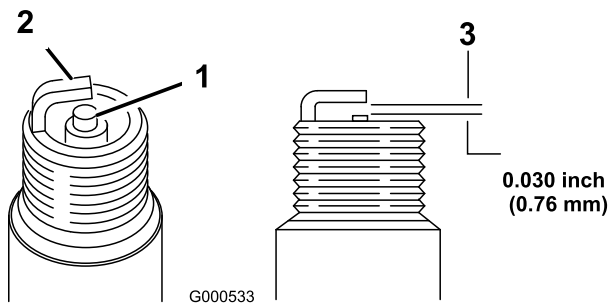

Figur 25

1. Mittelektrodsisolator
2. Sidoelektrod
3. Luftgap (ej i skala)

Viktigt: Rengör aldrig tändstiftet. Byt alltid ut tändstiftet när det har svart beläggning, utslitna elektroder, oljefilm eller sprickor.

2. Kontrollera avståndet mellan mitt- och sidoelektroden (Figur 25). Böj sidoelektroden om avståndet är felaktigt.

Montera tändstiftet

1. Montera tändstiftet och metallbrickan.

Obs: Se till att mellanrummet är korrekt justerat.

2. Dra åt tändstiftet till 20 Nm.
3. Anslut tändkabeln till tändstiftet (Figur 24).
4. Stäng huven.



Under vissa omständigheter är bensin extremt lättantändligt och högexplosivt. Brand eller explosion i bensin kan orsaka brännskador och materiella skador.

- Töm bränsletanken på bensin när motorn är kall. Gör det utomhus på en öppen plats. Torka upp utspilld bensin.
- Rök aldrig när du tömmer ut bensin och håll dig borta från öppen eld eller platser där bensinångorna kan antändas av gnistor.

1. Parkera traktorn så att vänster framsida är något lägre än höger sida, så att bränsletanken töms helt.
2. Koppla ur knivreglaget (PTO).
3. Dra åt parkeringsbromsen.
4. Stanna motorn, vänta tills alla rörliga delar har stannat och ta ur nyckeln innan du lämnar förarplatsen.
5. Öppna motorhuven och lokalisera bränslefiltret (Figur 26).

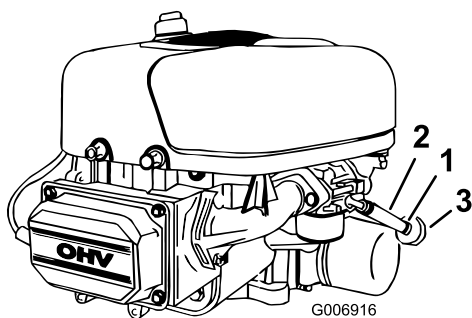

Figur 26

1. Slangklämma
2. Bränsleslang
3. Bränslefilter

- Kläm ihop ändarna på slangklämman och dra upp den på bränsleslangen mot tanken (Figur 26).
 - Ta bort bränsleslangen från bränslefiltret (Figur 26) och låt bensinen rinna ner i en bränslebehållare eller ett avtappningstråg.
- Obs:** Nu är det ett bra tillfälle att montera ett nytt bränslefilter eftersom tanken är tom.
- Sätt bränsleslangen på bränslefiltret.
 - Dra slangklämman tätt intill filtret för att säkra bränsleslangen och bränslefiltret.

Byta ut bränslefiltret

Serviceintervall: Var 100:e timme—Byt ut bränslefiltert.

Det är bäst att byta bränslefiltert (Figur 26) då tanken är tom. Montera aldrig ett smutsigt filter efter att det har tagits bort från bränsleslangen.

- Koppla ur knivreglaget (kraftuttaget) och dra åt parkeringsbromsen.
- Stanna motorn, vänta tills alla rörliga delar har stannat och ta ur nyckeln innan du lämnar förarplatsen.
- Öppna motorhuven.
- Kläm ihop ändarna på slangklämman och dra upp den på bränsleslangen mot tanken från bränslefiltert (Figur 26).
- Ta bort bränslefiltert från bränsleslangarna.
- Montera ett nytt bränslefilter och för slangklämmorna intill bränslefiltert.
- Stäng huven.

Underhålla elsystemet

Serva batteriet

Håll alltid batteriet rent och fulladdat. Torka av batteriet och batterilådan med en pappershandduk. Tvätta batteripolerna med en lösning bestående av fyra delar vatten och en del bikarbonat om de har korroderat. Stryk på ett tunt lager fett på batteripolerna som skydd mot korrosion.

Batterispänning och strömstyrka: 12 V, 155 A
kallstartström

Demontera batteriet



Batteriets kabelanslutningar eller metallverktyg kan kortslutas mot traktorkomponenter i metall och orsaka gnistor. Gnistor kan få batterigaserna att explodera, vilket kan leda till personskador.

- Vid urtagning eller isättning av batteriet får du inte låta batterianslutningarna komma i kontakt med några av traktorns metalldelar.
- Låt inte metallverktyg kortsluta mellan batterianslutningarna och traktorns metalldelar.

- Koppla ur knivreglaget (kraftuttaget) och dra åt parkeringsbromsen.
- Stanna motorn, ta ur nyckeln och vänta tills alla rörliga delar har stannat innan du lämnar förarplatsen.
- Tippa sätet framåt så att batteriet syns.
- Lossa den jordade minuskabeln (svart) från batteripolen (Figur 27).

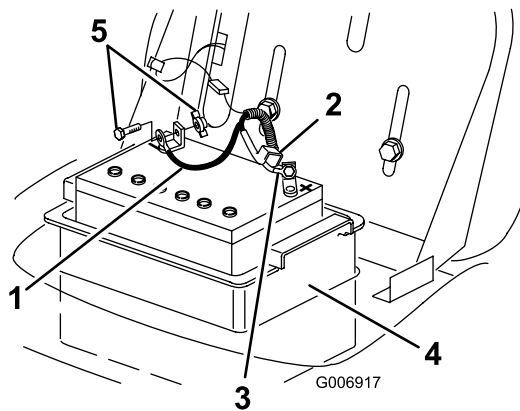

Figur 27

- | | |
|-----------------------|------------------------|
| 1. Minuskabel (svart) | 4. Batterilåda |
| 2. Gummikåpa | 5. Bult och vingmutter |
| 3. Pluskabel (röd) | |

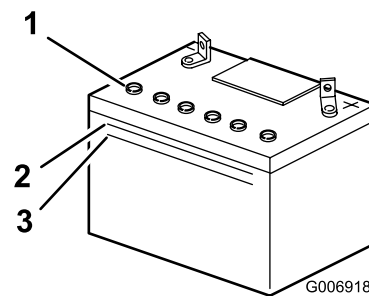

Figur 28

- | | |
|---------------|----------------|
| 1. Luftarlock | 3. Nedre linje |
| 2. Övre linje | |

Obs: Låt inte elektrolyten sjunka under den nedre linjen (Figur 28).

- Fyll på nödvändig mängd destillerat vatten om elektrolytnivån är låg. Se Fylla på vatten i batteriet.



Felaktig dragning av batterikabeln kan orsaka gnistor vilket kan skada traktorn och kablarna. Gnistor kan få batterigaserna att explodera, vilket kan leda till personsador.

- Lossa *alltid* batteriets minuskabel (svart) innan pluskabeln (röd) lossas.
- *Anslut alltid* pluskabeln (röd) innan du ansluter minuskabeln (svart).

- Dra upp gummihöljet på pluskabeln (röd). Lossa pluskabeln (röd) från batteripolen (Figur 27).
- Ta bort batterilådan och batteriet från chassit (Figur 27).

Montera batteriet

- Lägg i batteriet i batterilådan och montera det i chassit (Figur 27).
- Anslut pluskabeln (röd) till pluspolen (+) på batteriet med hjälp av bulten och vingmuttern (Figur 27).
- Trä gummihöljet över polen.
- Anslut minuskabeln (svart) till minuspolen (-) på batteriet med hjälp av bulten och vingmuttern (Figur 27).

Kontrollera elektrolytnivån

Serviceintervall: Varje användning eller dagligen

- Tippa sätet framåt så att batteriet syns.
- Titta på sidan av batteriet. Elektrolyten ska nå upp till den övre linjen (Figur 28).



Batterielektrolyt innehåller svavelsyra, ett dödligt gift som kan orsaka allvarliga brännskador på människor.

- **Drick inte elektrolyten och undvik kontakt med hud, ögon och kläder. Använd skyddsglasögon för att skydda ögonen och gummihandskar för att skydda händerna.**
- **Fyll på batteriet på en plats där du har tillgång till rent vatten och kan skölja av huden.**

Fylla på vatten i batteriet

Bästa tillfället att fylla på destillerat vatten i batteriet är precis innan du ska köra traktorn. Vattnet blandas då ordentligt med elektrolyten.

- Ta ur batteriet ur traktorn; se Ta bort batteriet.
- Torka av överdelen på batteriet med en pappershandduk.

Viktigt: Fyll aldrig på batteriet med destillerat vatten medan batteriet är installerat i traktorn. Det kan hända att du spiller elektrolyt på andra delar, vilket kan orsaka korrosion.

- Ta bort luftarlocken från batteriet (Figur 28).
- Häll långsamt i destillerat vatten i varje battericell tills elektrolytnivån når upp till batterilådans övre linje (Figur 28).

Viktigt: Fyll inte på för mycket eftersom elektrolyten (svavelsyra) kan orsaka svår korrosion och skada chassit.

- Vänta fem till tio minuter efter att battericellerna fyllts på. Häll vid behov i destillerat vatten i varje battericell tills elektrolytnivån når upp till batterilådans övre linje (Figur 28).
- Sätt tillbaka batteriets luftarlock.

Ladda batteriet



När batteriet laddas bildas explosiva gaser.

Rök aldrig i närheten av batteriet. Håll gnistor och eld borta från batteriet.

Viktigt: Se till att batteriet alltid är fulladdat (specifik vikt 1,260), särskilt när temperaturen är under 0 °C, för att undvika batteriskador.

- Ta bort batteriet från chassit; se Ta bort batteriet.
- Kontrollera elektrolytnivån; se Kontrollera elektrolytnivån.
- Se till att luftarblocken sitter i batteriet och ladda det under 1 timme vid 25 till 30 ampere eller 6 timmar vid 4 till 6 ampere. **Överladda inte batteriet.**
- Koppla ur laddaren från eluttaget när batteriet är fulladdat.
- Lossa laddningskablarna från batteripolerna (Figur 29).

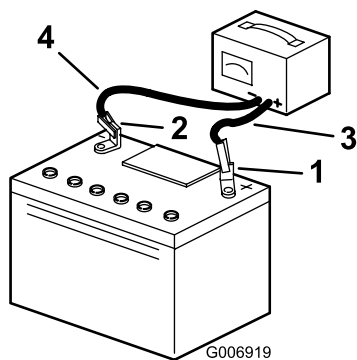

Figur 29

- | | |
|------------------------|-----------------------------|
| 1. Batteriets pluspol | 3. Röd (+) laddningskabel |
| 2. Batteriets minuspol | 4. Svart (-) laddningskabel |

- Sätt i batteriet i traktorn och anslut batterikablarna; se Montera batteriet.

Obs: Kör inte traktorn med lossat batteri, eftersom detta kan orsaka elektriska skador.

Serva säkringen

Elsystemet skyddas av 10 A säkringar av knivtyp.

- Dra säkringen uppåt (Figur 30) för att ta loss den ur sockeln.

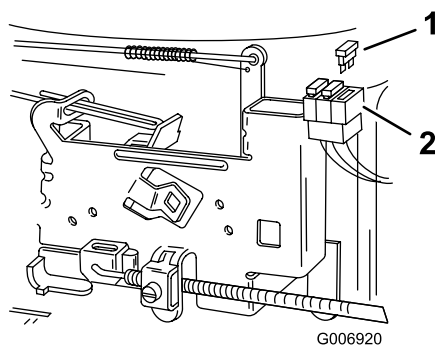

Figur 30

- | | |
|--------------|-----------|
| 1. Säkringar | 2. Sockel |
|--------------|-----------|

- Sätt i säkringen i sockeln och tryck ned säkringen för att montera den.

Underhålla drivsystemet

Service av växellådsvätskan

Serviceintervall: Var 100:e timme—Serva växellådsvätskan.

Håll alltid vätskenivån vid full nivå när växellådan är kall.

Obs: Växellådan tätas i fabriken och kräver inte oljebyten.

Oljetyp: SAE 20W-50 motorolja (API-service SH/CD rekommenderas)

Kontroll av vätskenivån

1. Parkera traktorn på en plan yta.
2. Koppla ur knivreglaget (kraftuttaget) och dra åt parkeringsbromsen.
3. Stanna motorn, ta ur nyckeln och vänta tills alla rörliga delar har stannat innan du lämnar förarplatsen.
4. Gör rent omkring påfyllningspluggen (Figur 31) så att smuts inte kan ta sig in i tanken om du behöver fylla på vätska.

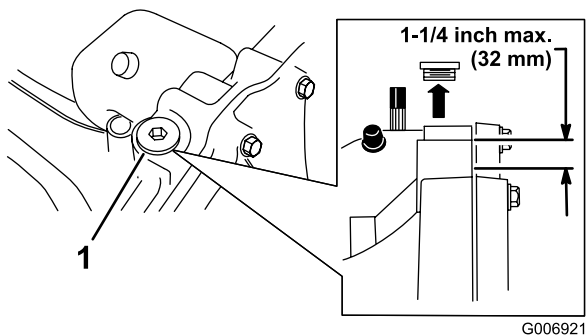

Figur 31

1. Påfyllningsplugg

5. Ta bort påfyllningspluggen och kontrollera vätskenivån.

Obs: Nivån ska vara max 32 mm under påfyllningsportens överdel (Figur 31). Tillsätt vätska om så behövs.

6. Montera påfyllningspluggen.

Underhålla kylsystemet

Rengöra kylsystemet

Serviceintervall: Var 100:e timme

Använd en torr borste för att dagligen ta bort gräs och skräp som samlas på motorn.

Viktigt: Använd inte vatten vid rengöring av motorn för att undvika förorening av bränslesystemet.

Underhålla bromsarna

Serva parkeringsbromsen

Serviceintervall: Varje användning eller dagligen

Parkeringsbromsen sitter på höger sida av bakaxeln, innanför bakhjulet (Figur 32). Justera parkeringsbromsen om den inte är tillräckligt stark.

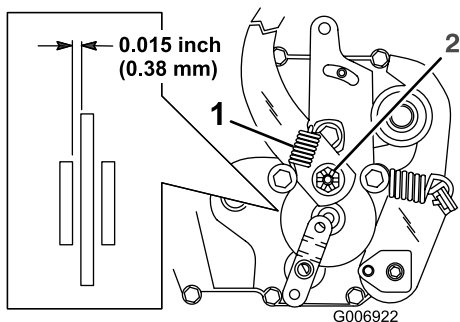

Figur 32

1. Bromsarmsfjäder 2. Bromsjusteringsmutter

6. Sätt in en ny hårnålssprint och sätt fast fjädern till bromsarmen.
7. Kontrollera parkeringsbromsen, se Kontroll av parkeringsbromsen.

Viktigt: När parkeringsbromsen är frigjord måste bakhjulen rotera fritt när traktorn skjuts. Om du inte kan få ett spel på 0,38 mm och frihjulrotation, vänder du dig omedelbart till en auktoriserad återförsäljare.

Kontrollera parkeringsbromsen

1. Parkera traktorn på en plan yta.
2. Koppla ur knivreglaget (kraftuttaget) och dra åt parkeringsbromsen.
3. Stanna motorn, ta ur nyckeln och vänta tills alla rörliga delar har stannat innan du lämnar förarplatsen.
4. Flytta drivningsreglageledningen till skjutläget; se Skjuta fram traktorn manuellt.
5. Om bakhjulen låser sig och slirar när du försöker knuffa traktorn framåt, behöver du inte justera parkeringsbromsen. Justera parkeringsbromsen om hjulen går runt och inte låses, se Justera parkeringsbromsen.

Justera parkeringsbromsen

1. Kontrollera parkeringsbromsen innan du justerar den, se Kontroll av broms.
2. Ta bort fjädern till bromsarmen (Figur 32).
3. Ta bort hårnålssprinten som håller fast bromsens justeringsmutter och lossa muttern en aning (Figur 32).
4. För in ett bladstål på 0,38 mm mellan bromsskivan och bromspucken (Figur 32).
5. Dra åt muttern tills du känner ett lätt motstånd på bladstålet när du för detta in och ut.

Knivunderhåll

Service av knivarna

Serviceintervall: Varje användning eller dagligen

För bästa klippresultat ska knivarna hållas vassa. Ha extraknivar till hands för att lätt kunna slipa och byta ut dem.



En sliten eller skadad kniv kan gå sönder och en bit av kniven kan kastas ut i det område där föraren eller någon annan person befinner sig, vilket kan leda till allvarliga personskador eller dödsfall.

- Kontrollera om kniven är sliten eller skadad med jämna mellanrum.
- Byt ut en sliten eller skadad kniv.

Kontrollera knivarna

1. Ta bort klipparen; se Demontera klipparen.
2. Kontrollera eggarna (Figur 33). Ta bort knivarna och slipa dem om eggarna är slöa eller har fått hack; se Slipa knivarna.

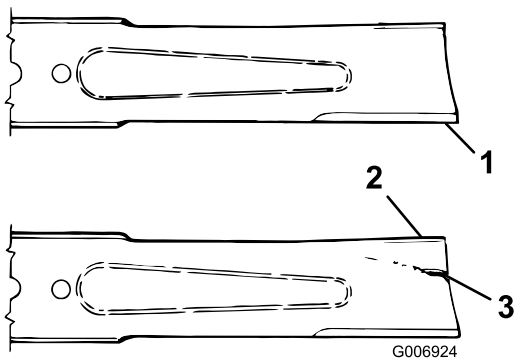

Figur 33

1. Egg
2. Böjd del
3. Slitage/spårbildning

3. Kontrollera knivarna, speciellt den böjda delen (Figur 33). Montera omedelbart en ny kniv om du upptäcker skador, slitage eller spårbildning i detta område (Figur 33).

Demontera knivarna

1. Ta bort klipparen; se Demontera klipparen.
2. Vält försiktigt klipparen.
3. Ta bort bulten (skruvnyckel på 5/8 tum), den böjda brickan, hållaren och kniven (Figur 34). Använd en

tråklöss som kil mellan kniven och klipparen för att låsa fast kniven då du tar bort bulten.

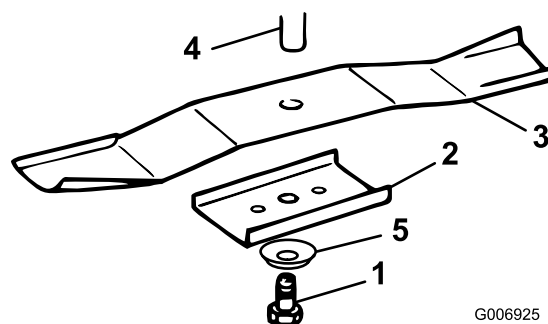

Figur 34

1. Bult
2. Hållare
3. Kniv
4. Spindel
5. Böjd bricka

4. Undersök samtliga delar och byt ut de som är skadade.

Slipa knivarna

1. Slipa eggarna i båda ändar av varje kniv med en fil (Figur 35). Behåll ursprungsvinkeln. Kniven bibehåller balansen om du slipar bort lika mycket från båda knivseggarna.



Figur 35

1. Slipa med ursprunglig vinkel

2. Kontrollera varje knivs balans med en knivbalanserare (Figur 36). Om kniven stannar kvar i ett horisontellt läge är den i balans och kan användas. Om kniven inte är balanserad kan du fila bort lite metall på knivens baksida. Upprepa tills kniven är balanserad.

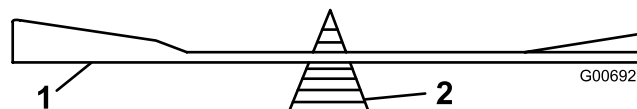

Figur 36

1. Kniv
2. Balanserare

Montera knivarna

1. Montera varje kniv, knivhållare, böjd bricka (kupade sidan mot kniven) och knivbulten (Figur 34).

Viktigt: Knivens böjda del måste alltid peka mot gräsklipparens insida för ordentlig klippning.

2. Dra åt knivbulten till ett moment på 61 till 81 Nm.

Demontera klipparen

1. Parkera traktorn på en plan yta.
2. Koppla ur knivreglaget (kraftuttaget) och dra åt parkeringsbromsen.
3. Stanna motorn, ta ur nyckeln och vänta tills alla rörliga delar har stannat innan du lämnar förarplatsen.
4. Flytta klipphöjdsreglaget till spår "D".
5. Ta bort lyftfjädern för klipphöjdsinställning från hållarbulten (Figur 37). Fjädern sitter mellan ramen och höger bakhjul.

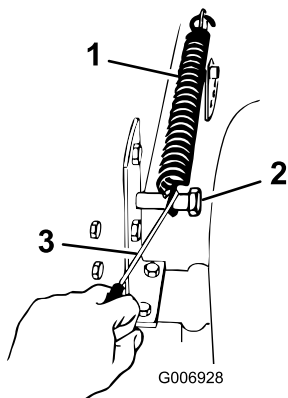

Figur 37

1. Fjäder
2. Bult
3. Fjädersverktyg

Obs: Använd det fjädersverktyg som följde med maskinen.



När du tar bort klipparen kan det fjäderbelastade klipphöjdsreglaget plötsligt lösa ut och skada dig eller någon annan.

Flytta klipphöjdsreglaget till läge "D" och ta bort lyftfjädern för klipphöjdsinställningen för att släppa efter på fjäderspänningen.

6. Flytta klipphöjdsreglaget till spår "A".
7. Kroka loss fjädern på mellanremskivarmen från fästet på klipparen (Figur 38).

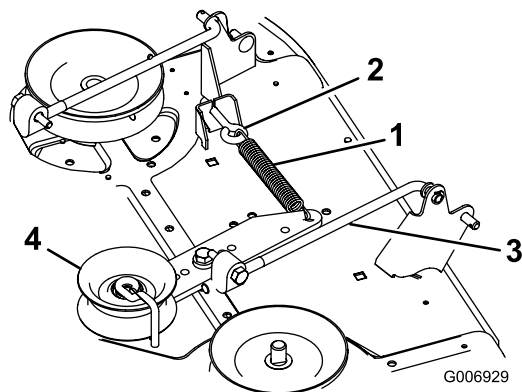

Figur 38

1. Mellandrevets fjäder
2. Öglebult
3. Remskivearm
4. Mellanremskiva

8. Ta bort bultar och låsmutterar och dra ner de två ledfästena till klippaggregatet från framaxeln (Figur 39).

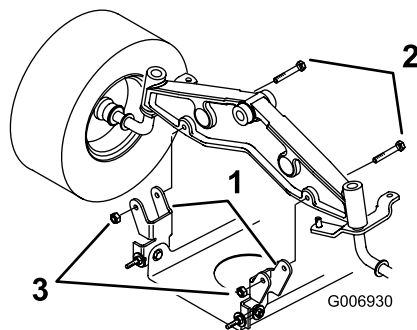

Figur 39

1. Tappmonteringsfäste
2. Bult (5/16 x 2-1/2 tum)
3. Låsmutter

9. Ta bort hårnålssprinten och brickan från den långa stängens ände (Figur 40). Dra ut stängens ur klipparfästet.

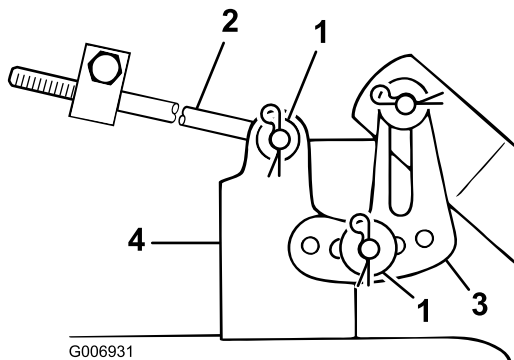

Figur 40

1. Hårnålssprint och bricka
2. Lång stång
3. Utjämningsfäste
4. Klipparfäste

10. Avlägsna hårnålssprinten och brickan vid klipparens nivåfäste (Figur 40). Drag av fästet

från monteringspinnen. Installera brickan och hårnålssprinten för förvaring.

11. Vrid upp utjämningsbrickan mot ramen och kroka i den långa stängen i ett av hålen. Säkra den långa stängen med brickan och hårnålssprinten.
12. Upprepa 9 till 11 på klipparens andra sida.
13. Flytta klipphöjdsreglaget till spår "D". Kroka fast lyftfjädern i hållarbulten för förvaring (Figur 37).
14. Ta bort klipparremmen från den elektriska kopplingens remskiva (Figur 41).

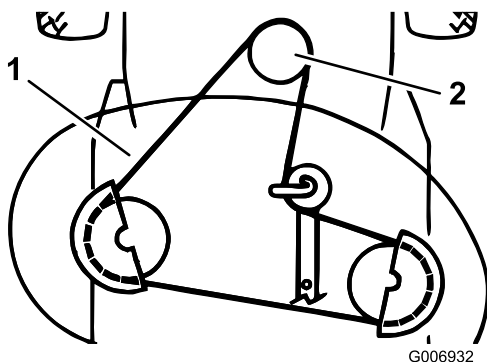

Figur 41

1. Klipparrem
2. Elektrisk kopplings remskiva

15. Ta bort klipparremmen från den undre remskivan (Figur 41).
16. Vrid framhjulen så långt det går åt vänster. Dra ut klippaggregatet åt höger så är demonteringen klar.

Montera klipparen



Om ingen gräsriktare, utkastarlucka eller komplett gräsuppsamlare har monterats kan du och andra komma i kontakt med knivarna eller träffas av utslungat skräp. Kontakt med roterande kniv(ar) och utslungat skräp kan orsaka skador eller leda till dödsfall.

- Ta aldrig bort gräsriktaren från klipparen eftersom den riktar avfallet ned mot gräset. Byt omedelbart ut gräsriktaren om den skadas.
- För aldrig in händerna eller fötterna under klipparen.
- Försök aldrig att rensa utkastaren eller knivarna utan att stänga av kraftuttaget (flytta PTO till Off) och vrida tändningsnyckeln till Off. Ta även ur nyckeln och dra av tändkabeln från tändstiftet/-stiften.

1. Parkera maskinen på en plan yta.
2. Koppla ur knivreglaget (PTO).
3. Dra åt parkeringsbromsen.
4. Stanna motorn, vänta tills alla rörliga delar har stannat och ta ur nyckeln innan du lämnar förarplatsen.
5. Vrid framhjulen så långt det går åt vänster. Skjut klipparen under chassit från höger sida.
6. Montera klipparremmen på den undre motorremskivan (Figur 41).
7. Montera klipparens tappmonteringsfästen på framaxeln med hjälp av bultarna och låsmutterarna (Figur 42).

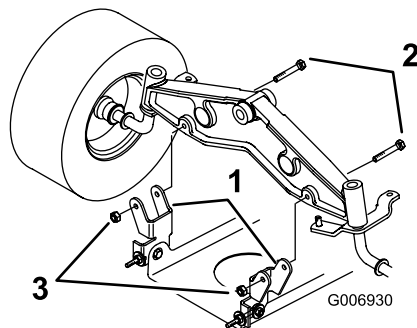

Figur 42

1. Tappmonteringsfäste
2. Bult (5/16 x 2-1/2 tum)
3. Låsmutter

8. Flytta klipphöjdsreglaget till spår "D".

9. Ta bort lyftfjäders mellan klipparens högra lyftfäste och hållarbulten (Figur 43).

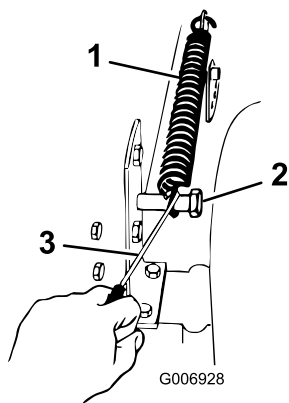

Figur 43

- | | |
|-----------|-------------------|
| 1. Fjäder | 3. Fjädersverktyg |
| 2. Bult | |

Obs: Använd det fjädersverktyg som följde med maskinen.

10. Flytta klipphöjdsreglaget till spår "A".
 11. Skjut in änden på den långa stängen genom hålet i klipparfästet (Figur 44).

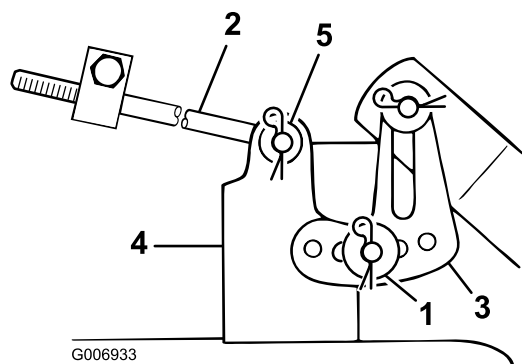

Figur 44

- | | |
|-----------------------------------|----------------------------------|
| 1. Hårnålssprint och tjock bricka | 4. Klipparfäste |
| 2. Lång stång | 5. Hårnålssprint och tunn bricka |
| 3. Utjämningsfäste | |

12. Montera den tunna brickan och hårnålssprinten för att säkra stängen (Figur 44).
 13. Sätt fast klipparens skårade utjämningsfäste på tappet på klipparfästet (Figur 44).
 14. Montera den tjocka brickan och hårnålssprinten för att säkra klipparen (Figur 44).
 15. Upprepa 11 till 14 på klipparens andra sida.
 16. Kroka mellandrevets fjäder från mellanremskivarmen till klipparens ögonbult (Figur 45).

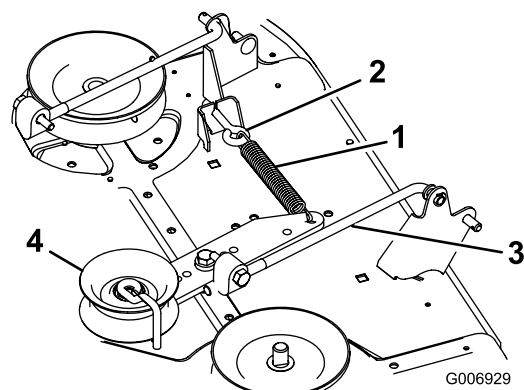

Figur 45

- | | |
|-------------------------|-------------------|
| 1. Mellandrevets fjäder | 3. Remskivearm |
| 2. Öglebult | 4. Mellanremskiva |

17. Flytta klipphöjdsreglaget till spår "D" för att underlätta monteringen av lyftfjäders för klipphöjdsinställning.
 18. Kroka lyftfjäders mellan klipparens högra lyftfäste och hållarbulten (Figur 46).

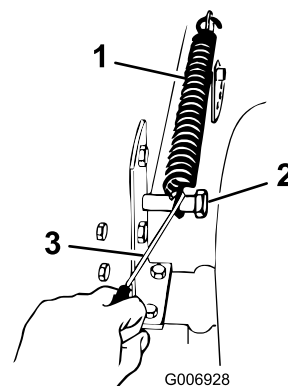

Figur 46

- | | |
|-----------|-------------------|
| 1. Fjäder | 3. Fjädersverktyg |
| 2. Bult | |

Obs: Använd det fjädersverktyg som följde med maskinen.

19. Kontrollera klipparens nivå; se Ställa in klipparen i sidled och Justera främre-bakre knivlutningen.

Ställa in klipparen i sidled

Knivarna måste ligga vågrätt i sidled. Kontrollera lutningen varje gång du monterar klipparen eller om du upptäcker att din gräsmatta blir ojämnt klippt. Justera lufttrycket i däcken till rekommenderat tryck innan du ställer in klipparen i sidled; se Kontrollera däcktrycket.

1. Parkera traktorn på en plan yta.
2. Koppla ur knivreglaget (kraftuttaget) och dra åt parkeringsbromsen.

3. Stanna motorn, ta ur nyckeln och vänta tills alla rörliga delar har stannat innan du lämnar förarplatsen.
4. Flytta klipphöjdsreglaget till spår "C".
5. Roterar knivarna försiktigt tills de pekar åt samma håll (Figur 47).

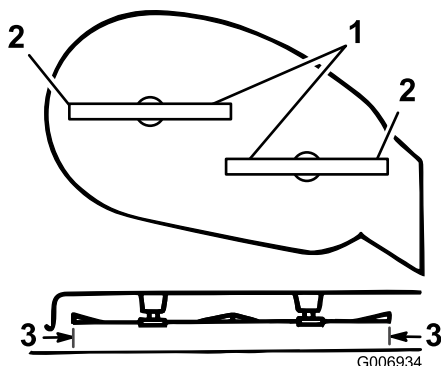

Figur 47

1. Knivarna är parallella
2. Yttre knivseggar
3. Mät här

6. Mät mellan de yttre kniveggarna och den plana ytan (Figur 47). Om inget av måtten är inom 5 mm måste de justeras; se 7 till 10.
7. Ta bort hårnålssprinten och brickan från utjämningsfästet (Figur 48).

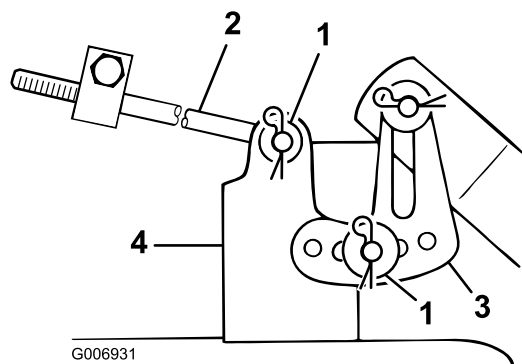

Figur 48

1. Hårnålssprint och bricka
2. Lång stång
3. Utjämningsfäste
4. Klipparfäste

8. Placera utjämningsfästet i ett annat hål och montera brickan och hårnålssprinten (Figur 48).

Obs: Om du placerar utjämningsfästet mot det främre hålet, sänks knivhöjden. Om du placerar utjämningsfästet mot det bakre hålet, höjs knivhöjden.

9. Upprepa 7 och 8 på klipparens andra sida.
10. Kontrollera knivens främre-bakre lutning; se Justera främre-bakre knivlutningen.

Justera främre-bakre knivlutningen

Kontrollera knivens främre-bakre lutning varje gång du monterar klipparen. Justera lufttrycket i däcken till rekommenderat tryck innan du kontrollerar lutningen; se Kontrollera däcktrycket. Om klipparens framdel inte är mellan 3 och 10 mm lägre än klipparens bakre del justerar du knivens lutning så här:

1. Parkera traktorn på en plan yta.
2. Koppla ur knivreglaget (kraftuttaget) och dra åt parkeringsbromsen.
3. Stanna motorn, ta ur nyckeln och vänta tills alla rörliga delar har stannat innan du lämnar förarplatsen.
4. Kontrollera och justera inställningen av knivnivån i sidled om du inte har kontrollerat denna inställning; se Ställa in klipparen i sidled.
5. Flytta klipphöjdsreglaget till spår "C".
6. Mät längden på stängens som sticker ut från framsidan på justeringsblocket på chassits sidor (Figur 49). Om stängens längd inte är 16 mm, tar du bort hårnålssprinten och brickan från stångänden (Figur 49) och vrider på stängens tills måttet 16 mm uppnås.

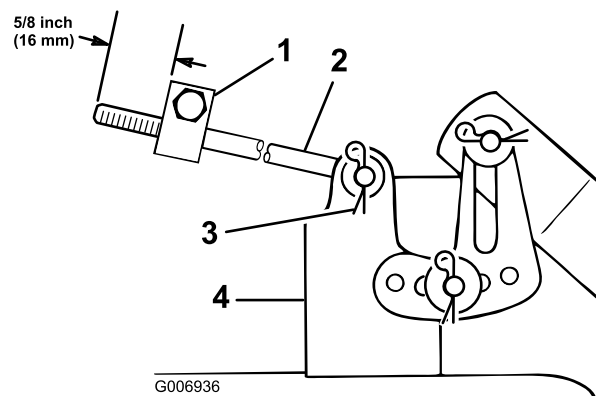

Figur 49

1. Justeringsblock
2. Lång stång
3. Hårnålssprint och bricka
4. Klipparfäste

7. Sätt stängens ände i hålet i aggregatfästet och säkra den med brickan och hårnålssprinten.
8. Upprepa 6 och 7 på klipparens andra sida.
9. Kontrollera den främre-bakre knivlutningen genom att mäta mellan klipparens undersida (i mitten fram och bak) och den släta ytan (Figur 50). Om inte den främre delen är 3–10,5 mm lägre än den bakre delen behövs en justering.

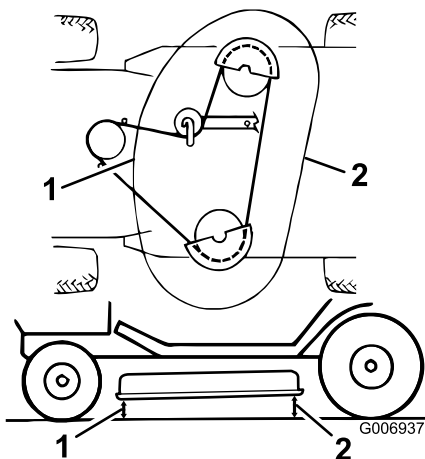

Figur 50

1. Mät i mitten fram
2. Mät i mitten bak

10. Lossa lätt på de främre plattornas ledfästbultar (Figur 51).

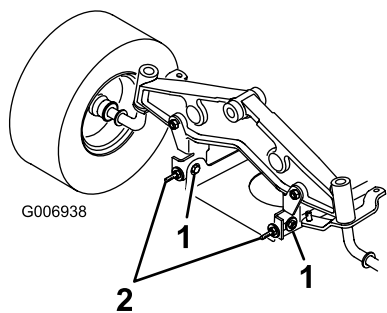

Figur 51

1. Ledfästbult
2. Låsmutter på ögonbult

11. Vrid låsmuttrarna på ögonbultarna för att ändra justeringen (Figur 51).

Obs: För att höja klipparens framdel skruvar du åt ögonbultarnas låsmuttrar, för att sänka klipparen framdel lossar du på ögonbultarnas låsmuttrar.

12. När du har justerat båda ögonbultarnas låsmuttrar jämnt, kontrollerar du lutningen igen. Fortsätt att justera ögonbultarna tills den främre lutningen är 0–9 mm lägre än den bakre lutningen (Figur 51).

13. När lutningen är rätt skruvar du åt de främre plattornas ledfästbultar (Figur 51).

14. När den främre-bakre knivslutningen är korrekt ska du kontrollera klipparens lutning i sidled; se Ställa in klipparen i sidled.

Kontrollera däcktrycket

Serviceintervall: Var 25:e timme

Lufttrycket i både fram- och bakdäcken ska vara 138 kPa (20 psi). Mät trycket vid ventilskافتet (Figur 52) var

25:e körtimme eller en gång per år, beroende på vilket som inträffar först. Mät trycket när däcken är kalla för att få en så exakt avläsning som möjligt.

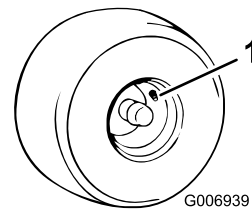

Figur 52

1. Ventilskافت

Serva strålkastarna

I strålkastarna används en glödlampa nr 1156 av fordonstyp.

Ta ut glödlampan

1. Öppna motorhuven.
2. Koppla ur ledningskontaktarna från båda lamphållaranslutningarna.
3. Vrid lampan ett kvarts varv motsols och ta ut den ur reflektorn (Figur 53).

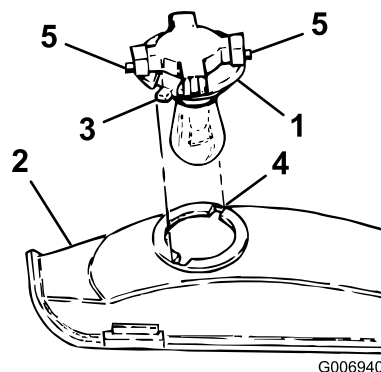

Figur 53

1. Lamphållare
2. Reflektor
3. Flikar
4. Skårer
5. Anslutningar

4. Sätt i och vrid glödlampan moturs tills det tar stopp (ungefär 1/4 varv) och ta bort lampan från lamphållaren (Figur 54).

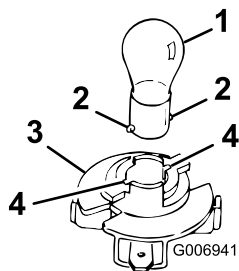

Figur 54

- | | |
|----------------|----------------|
| 1. Lampa | 3. Lamphållare |
| 2. Metallstift | 4. Skåror |

Montering av lampa

1. Rikta in metallstiften på sidan av lampfattningen mot spåren i lamphållaren.
2. Sätt fattningen i hållaren (Figur 54).
3. Tryck och vrid lampan medsols tills det tar stopp.
4. Passa in styrtapparna på lamphållaren (Figur 53) med spåren i reflektorn och vrid den 1/4 varv medurs tills det tar stopp.
5. Koppla ledningskontaktarna till lamphållaranslutningarna.

Rengöring

Tvätta klipparens undersida

Serviceintervall: Varje användning eller dagligen

Tvätta klipparens undersida för att förhindra att gräs samlas där och för förbättrad mullning och spridning av gräsklipp.

1. Parkera traktorn på en plan yta.
2. Koppla ur knivreglaget (kraftuttaget) och dra åt parkeringsbromsen.
3. Stanna motorn, ta ur nyckeln och vänta tills alla rörliga delar har stannat innan du lämnar förarplatsen.
4. Anslut kopplingen (ingår ej) till klipparens tvättkoppling och vrid på vattnet (Figur 55).

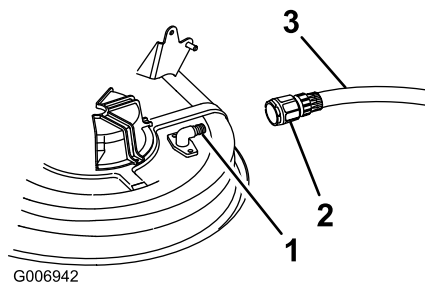

Figur 55

- | | |
|------------------------|----------|
| 1. Tvättkoppling | 3. Slang |
| 2. Koppling (ingår ej) | |

Obs: Smörj in tvättkopplingens o-ring med vaselin för att kopplingen ska glida på lättare och skydda o-ringen.

5. Sänk ned klipparen till lägsta klipphöjd.
6. Sitt på sätet och starta motorn.
7. Koppla in knivreglaget (PTO) och låt klipparen gå i en till tre minuter.
8. Koppla ur knivreglaget (PTO).
9. Stanna motorn, ta ur nyckeln och vänta tills alla rörliga delar har stannat innan du lämnar förarplatsen.
10. Ta ut nyckeln.
11. Stäng av vattnet och avlägsna kopplingen från tvättkopplingen och slangen.
12. Kör klipparen igen i en till tre minuter för att avlägsna överflödigt vatten.



Om tvättkopplingen är trasig eller saknas kan du och andra träffas av utslungade föremål eller komma i kontakt med kniven. Kontakt med kniven eller utslungade föremål kan leda till kroppsskada eller dödsfall.

- Ersätt omedelbart tvättkopplingen om den är trasig eller saknas innan klipparen körs igen.
- Sätt igen eventuella hål i klipparen med bultar och låsmuttrar.
- Stoppa aldrig in händerna eller fötterna under klipparen eller genom hål i kåpan.

Förvaring

1. Koppla ur knivreglaget (kraftuttaget) och dra åt parkeringsbromsen.
2. Stanna motorn, ta ur nyckeln och vänta tills alla rörliga delar har stannat innan du lämnar förarplatsen.
3. Avlägsna gräsclipp, smuts och smörja från traktorns utvändiga delar, särskilt motorn. Rensa bort smuts och skräp från utsidan av motorns kylflänsar och fläkthus.

Viktigt: Du kan tvätta traktorn med ett mildt rengöringsmedel och vatten. Använd inte högtryckstvätt för att rengöra traktorn. Högtryckstvätt kan skada elsystemet och tvätta bort fett som behövs i friktionspunkter. Undvik att använda alltför mycket vatten, särskilt nära kontrollpanelen, lamporna, motorn och batteriet.

4. Kontrollera parkeringsbromsen; se Kontrollera parkeringsbromsen.
5. Utför service på luftrenaren; se Serva luftrenaren.
6. Smörj chassit; se Smörja och fetta in traktorn.
7. Byt olja och filter i vevhuset; se Serva motoroljan.
8. Kontrollera lufttrycket i däcken; se Kontrollera däcktrycket.
9. Förbered traktorn på följande vis när du ska ställa den i förvaring i mer än 30 dagar:
 - A. Fyll på en oljebaserad bränslestabiliserare/konditionerare till bränslet i tanken efter stabiliserartillverkarens anvisningar. Använd inte en alkoholbaserad stabiliserare (etanol eller metanol).

Obs: En stabiliserare/konditionerare fungerar effektivast när den blandas med färsk bensin och alltid används.

- B. Kör motorn i 5 minuter så att stabiliserat bränsle fördelas i bränslesystemet.
- C. Stanna motorn, låt den svalna och tappa ut bensinen ur bränsletanken; se Tömma bränsletanken
- D. Starta motorn igen och kör den tills den stannar.
- E. Choka eller snapsa motorn.
- F. Starta och kör den tills den inte längre startar.
- G. Återvinn gammalt bränsle enligt lokala föreskrifter.

Viktigt: Förvara inte stabiliserad bensin mer än tre månader.

10. Ta ur och inspekterat tändstiftet; se Serva tändstiftet. Häll i två matskedar motorolja i tändstiftshålet när stiftet är borttaget från motorn. Använd elstarten för att dra runt motorn och sprida oljan inuti cylindern. Montera tändstiftet men anslut inte tändkabeln till tändstiftet.
11. Koppla loss batteriets minuskabel. Rengör batteriet och batteripolerna. Kontrollera elektrolytnivån och ladda det fullt; se Serva batteriet. Låt batteriets minuskabel vara fränkopplad från batteriet under förvaring.
Viktigt: Batteriet måste vara fulladdat så att det inte fryser och skadas vid temperaturer under 0 °C. Ett fulladdat batteri kan förvaras under vintern utan att laddas upp.
12. Kontrollera och dra åt alla bultar, muttrar och skruvar. Reparera eller byt ut utslitna och skadade delar.
13. Måla i lackskador och bara metallytor med färg som du köpt från en auktoriserad återförsäljare.
14. Förvara traktorn i ett rent och torrt garage eller lagerutrymme. Ta ur tändnings- och KeyChoice-nycklarna från traktorn och förvara dem på en plats du kommer ihåg. Täck över traktorn för att skydda den och hålla den ren.

Felsökning

Problem	Möjliga orsaker	Åtgärd
Startmotorn startar inte.	<ol style="list-style-type: none"> 1. Knivreglaget (PTO) är inkopplat. 2. Parkeringsbromsen är inte åtdragen. 3. Batteriet är urladdat. 4. De elektriska anslutningarna har korroderat eller lossnat. 5. En säkring har gått. 6. Ett relä eller en brytare är defekt. 	<ol style="list-style-type: none"> 1. Koppla ur knivreglaget (PTO). 2. Dra åt parkeringsbromsen. 3. Ladda batteriet. 4. Kontrollera att de elektriska anslutningarna har god kontakt. 5. Byt ut säkringen. 6. Kontakta en auktoriserad återförsäljare.
Motorn startar inte, är trögstartad eller stannar efter en stund.	<ol style="list-style-type: none"> 1. Föraren sitter inte ner. 2. Bränsletanken är tom. 3. Luftrenaren är smutsig. 4. Tändkabeln är lös eller urkopplad. 5. Tändstiftet är slitet, skadat eller har felaktigt elektrodgap. 6. Choken stängs inte. 7. Det finns smuts i bränslefiltret. 8. Tomgångshastigheten är för låg eller blandningen är felaktig. 9. Det finns smuts, vatten eller gammalt bränsle i bränslesystemet. 	<ol style="list-style-type: none"> 1. Sitt på sätet. 2. Fyll på bensin i bränsletanken. 3. Rengör eller byt ut luftrenarinsatsen. 4. Sätt på tändkabeln på tändstiftet. 5. Montera ett nytt tändstift med korrekt avstånd. 6. Justera gasvajern. 7. Byt ut bränslefiltret. 8. Justera förgasarens tomgångshastighet och tomgångsblandning. 9. Kontakta en auktoriserad återförsäljare.
Motorn tappar kraft.	<ol style="list-style-type: none"> 1. Motorn belastas för hårt. 2. Luftrenaren är smutsig. 3. Oljenivån i vevhuset är låg. 4. Kylflänsarna och luftkanalerna under motorns fläkthus är igensatta. 5. Tändstiftet är slitet, skadat eller har felaktigt elektrodgap. 6. Ventilationshålet i tanklocket är igensatt. 7. Det finns smuts i bränslefiltret. 8. Det finns smuts, vatten eller gammalt bränsle i bränslesystemet. 	<ol style="list-style-type: none"> 1. Sänk hastigheten. 2. Rengör luftrenarinsatsen. 3. Fyll på olja i vevhuset. 4. Ta bort hindret från kylflänsarna och luftkanalerna. 5. Montera ett nytt tändstift med korrekt avstånd. 6. Rengör eller byt ut tanklocket. 7. Byt ut bränslefiltret. 8. Kontakta en auktoriserad återförsäljare.
Motorn överhettas.	<ol style="list-style-type: none"> 1. Motorn belastas för hårt. 2. Oljenivån i vevhuset är låg. 3. Kylflänsarna och luftkanalerna under motorns fläkthus är igensatta. 	<ol style="list-style-type: none"> 1. Sänk hastigheten. 2. Fyll på olja i vevhuset. 3. Ta bort hindret från kylflänsarna och luftkanalerna.
Det vibrerar onormalt.	<ol style="list-style-type: none"> 1. Knivarna är böjda eller obalanserade. 2. Knivens fästbult är lös. 3. Motorns fästbultar är lösa. 4. Det finns en lös motorremskiva, mellanremskiva eller knivremskiva. 5. Motorremskivan är skadad. 	<ol style="list-style-type: none"> 1. Montera nya knivar. 2. Dra åt knivens fästbult. 3. Dra åt motorns fästbultar. 4. Dra åt aktuell remskiva. 5. Kontakta en auktoriserad återförsäljare.
Knivarna roterar inte.	<ol style="list-style-type: none"> 1. Knivdrivremmen är sliten, lös eller skadad. 2. Knivdrivremmen har lossnat från remskivan. 	<ol style="list-style-type: none"> 1. Montera en ny knivdrivrem. 2. Montera knivdrivremmen och kontrollera mellanremskivan och remstyrningarna för korrekt läge.
Traktorn driver inte.	<ol style="list-style-type: none"> 1. Drivningsreglaget ligger i skjutläge. 2. Drivremmen är sliten, lös eller trasig. 3. Drivremmen har lossnat från remskivan. 	<ol style="list-style-type: none"> 1. Flytta drivningsreglaget till körläge. 2. Kontakta en auktoriserad återförsäljare. 3. Kontakta en auktoriserad återförsäljare.

Problem	Möjliga orsaker	Åtgärd
Klipparen klipper ojämnt.	<ol style="list-style-type: none">1. Däcktrycket är felaktigt.2. Klipparen är inte balanserad.3. Klipparens undersida är smutsig.	<ol style="list-style-type: none">1. Justera däcktrycket.2. Balansera klipparens lutning i sidled och den främre-bakre lutningen.3. Rengör klipparens undersida.

Scheman

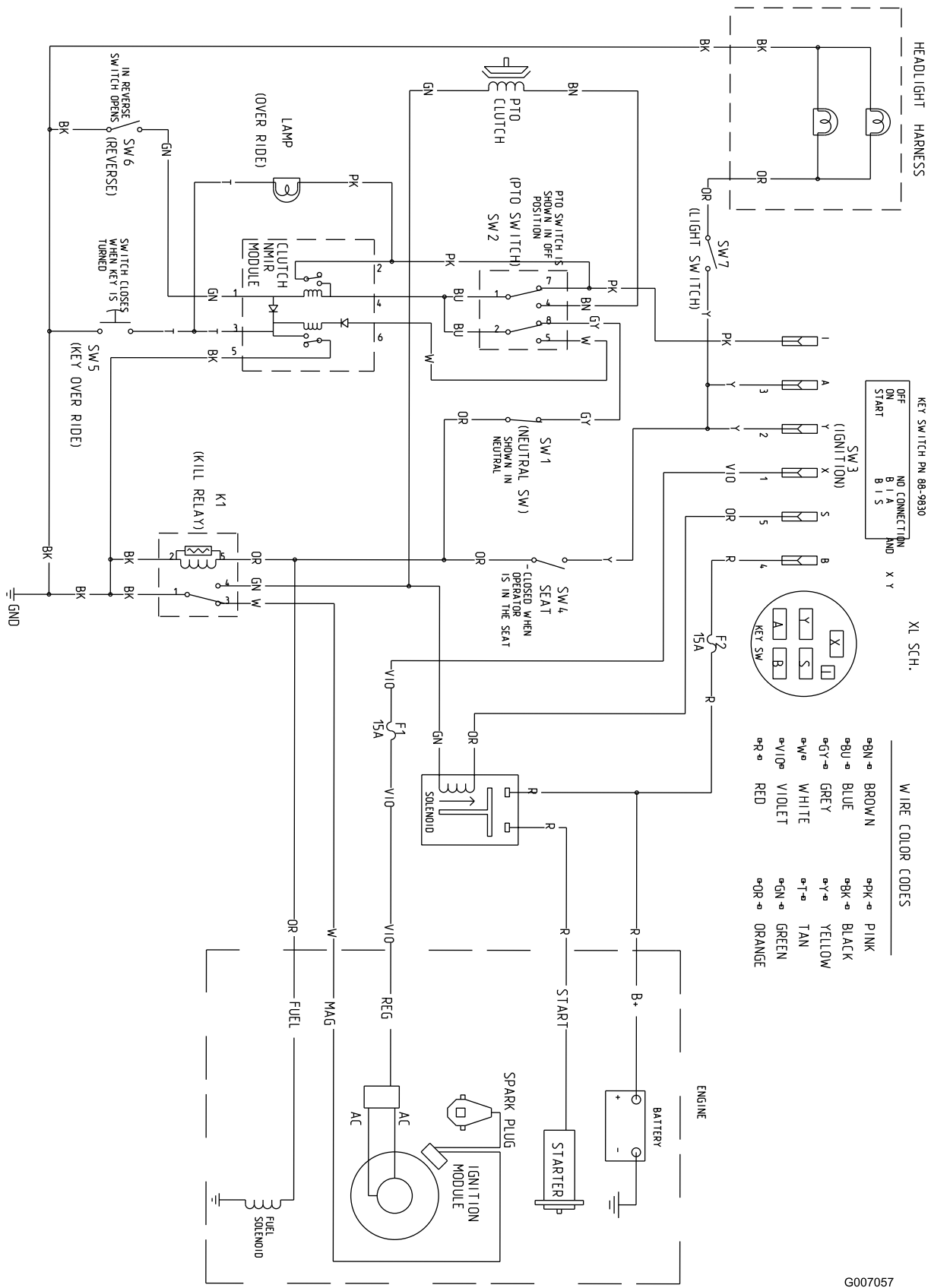

Elschema (Rev. A)

G007057

Anteckningar:

Anteckningar:

Anteckningar:

International Distributor List

Distributor:	Country:	Phone Number:
Atlantis Su ve Sulama Sistemleri Lt	Turkey	90 216 344 86 74
Balama Prima Engineering Equip	Hong Kong	852 2155 2163
B-Ray Corporation	Korea	82 32 551 2076
Casco Sales Company	Puerto Rico	787 788 8383
Ceres S.A	Costa Rica	506 239 1138
CSSC Turf Equipment (pvt) Ltd	Sri Lanka	94 11 2746100
Cyril Johnston & Co	Northern Ireland	44 2890 813 121
Equivier	Mexico	52 55 539 95444
Femco S.A.	Guatemala	502 442 3277
G.Y.K. Company ltd.	Japan	81 726 325 861
Geomechaniki of Athens	Greece	30 10 935 0054
Guandong Golden Star	China	86 20 876 51338
Hako Ground and Garden	Sweden	46 35 10 0000
Hako Ground and Garden	Norway	47 22 90 7760
Hayter Limited (U.K.)	United Kingdom	44 1279 723 444
Hydroturf Int. Co Dubai	United Arab Emirates	97 14 347 9479
Hydroturf Egypt LLC	Egypt	202 519 4308
Ibea S.p.A.	Italy	39 0331 853611
Irriamc	Portugal	351 21 238 8260
Irrigation Products Int'l Pvt Ltd	India	86 22 83960789
Jean Heybroek b.v.	Netherlands	31 30 639 4611
Lely (U.K.) Limited	United Kingdom	44 1480 226 800
Maquiver S.A.	Colombia	57 1 236 4079
Maruyama Mfg. Co. Inc.	Japan	81 3 3252 2285
Metra Kft	Hungary	36 1 326 3880
Mountfield a.s.	Czech Republic	420 255 704 220
Munditol S.A.	Argentina	54 11 4 821 9999
Oslinger Turf Equipment SA	Ecuador	593 4 239 6970
Oy Hako Ground and Garden Ab	Finland	358 987 00733
Parkland Products Ltd	New Zealand	64 3 34 93760
Prochaska & Cie	Austria	43 1 278 5100
RT Cohen 2004 Ltd	Israel	972 986 17979
Riversa	Spain	34 9 52 83 7500
Roth Motorgerate GmBh & Co	Germany	49 7144 2050
Sc Svend Carlsen A/S	Denmark	45 66 109 200
Solvvert S.A.S	France	33 1 30 81 77 00
Spypros Stavrinides Limited	Cyprus	357 22 434131
Surge Systems India Limited	India	91 1 292299901
T-Markt Logistics Ltd	Hungary	36 26 525 500
Toro Australia	Australia	61 3 9580 7355
Toro Europe BVBA	Belgium	32 14 562 960



Toro garanti

Fel och produkter som omfattas

The Toro® Company och dess dotterbolag, Toro Warranty Company, lovar tillsammans, enligt ett gemensamt avtal, den ursprungliga köparen* att reparera en Toro-produkt som använts för normalt arbete i hemmet* om ett material- eller utförandefel uppstått. Följande tidsperioder gäller från det ursprungliga inköpsdatumet:

Produkter	Garantiperiod
Manuell motordriven klippare	Två års begränsad garanti
Åkgräsklippare med motor bak	Två års begränsad garanti
Åkgräsklippare	Två års begränsad garanti
Elektriska handhållna produkter	Två års begränsad garanti
Snöslungor	Två års begränsad garanti
Konsumentklippare med noll vändradie	Två års begränsad garanti

* Med "Ursprunglig köpare" avses den person som ursprungligen köpte Toro-produkterna.

* Med "Normalt arbete i hemmet" avses bruk av produkten i hemmet. Om produkten används på fler än ett ställe räknas det som kommersiellt bruk och då gäller garantin för kommersiellt bruk.

Begränsad garanti för kommersiellt bruk

Garantin gäller Toro-konsumentprodukter och tillbehör som används i kommersiellt syfte, utbildnings- eller uthyrningssyfte rörande material- eller utförandefel under följande tidsperioder från inköpsdatum:

Produkter	Garantiperiod
Manuell motordriven klippare	90 dagars garanti
Åkgräsklippare med motor bak	90 dagars garanti
Åkgräsklippare	90 dagars garanti
Elektriska handhållna produkter	90 dagars garanti
Snöslungor	90 dagars garanti
Konsumentklippare med noll vändradie	45 dagars garanti

Anvisningar för garantiservice

Följ denna procedur om du tror att det är något fel på din Toro-produkt rörande material eller utförande:

1. Kontakta din försäljningsrepresentant för att ordna produktservice. Om du av någon anledning inte kan kontakta din representant kan du i stället kontakta en Toro-auktoriserad återförsäljare för att få service där.
2. Ta med produkten och inköpsbeviset (kvitto) till försäljningsstället eller återförsäljaren.

Om du av någon anledning är missnöjd med din återförsäljares analys eller med den hjälp du får kontakter du Toro-importören eller oss på:

Customer Care Department, Consumer Division
Toro Warranty Company
8111 Lyndale Avenue South
Bloomington, MN 55420-1196
Chef: Teknisk produktsupport: 001-952-887-8248

Se bifogad återförsäljarlista.

Ägarens ansvar

Du måste underhålla din Toro-produkt enligt de underhållsprocedurer som beskrivs i användarhandboken. Sådant rutinunderhåll bekostas av dig, oavsett om det utförs av en återförsäljare eller av dig själv.

Produkter och fel som inte omfattas

Denna uttryckliga garanti omfattar inte:

- Kostnader för regelbundet underhåll rörande service och reservdelar, exempelvis filter, bränsle, smörjmedel, delar för finjustering av motorn, knivslipning, broms- och kopplingsjustering.
- Alla produkter eller delar som ändras, används felaktigt eller som måste bytas ut eller repareras på grund av normalt slitage, olyckshändelse eller felaktigt underhåll.
- Nödvändiga reparationer på grund av felaktigt bränsle, föroreningar i bränslesystemet eller fel som uppstår på grund av otillräcklig förberedelse av bränslesystemet för en inaktiv period som är längre än tre månader.
- Motor och transmission. Täcks av respektive tillverkares garanti med separata villkor och regler.

Alla reparationer som täcks av denna garanti måste utföras av en auktoriserad Toro-återförsäljare med reservdelar som godkänts av Toro.

Allmänna villkor

Köparens rättigheter regleras av de nationella lagar som gäller i respektive land. De rättigheter köparen har i dessa lagar begränsas inte genom denna garanti.