



# 53 cm Super Recycler® gazonmaaier

Modelnr.: 20794—Serienr.: 310000001 en hoger

Modelnr.: 20796—Serienr.: 310000001 en hoger

## Gebruikershandleiding

## Inleiding

Deze loopmaaier met draaiende messen is bedoeld voor gebruik door particulieren. De machine is voornamelijk ontworpen voor het maaien van gras op goed onderhouden particuliere gazons. De machine is niet ontworpen voor het maaien van borstelig gras of voor gebruik in de landbouw.

Lees deze informatie zorgvuldig door, zodat u weet hoe u de machine op de juiste wijze moet gebruiken en onderhouden en om letsel en schade aan de machine te voorkomen. U bent verantwoordelijk voor het juiste en veilige gebruik van de machine.

U kunt rechtstreeks contact opnemen met Toro via [www.Toro.com](http://www.Toro.com) voor informatie over producten en accessoires, om een dealer te vinden of om uw product te registreren.

Als u service, originele Toro-onderdelen of aanvullende informatie nodig hebt, kunt u contact opnemen met een erkende Service Dealer of met de klantenservice van Toro. U dient hierbij altijd het modelnummer en het serienummer van het product te vermelden. De locatie van het plaatje met het modelnummer en het serienummer van het product is aangegeven op Figuur 1.



Figuur 1

1. Plaatje met modelnummer en serienummer

U kunt het modelnummer en het serienummer noteren in de ruimte hieronder:

Modelnr.: \_\_\_\_\_

Serienr.: \_\_\_\_\_

Er worden in deze handleiding een aantal mogelijke gevaren en een aantal veiligheidsberichten genoemd (Figuur 2) met de volgende veiligheidssymbolen, die duiden op een gevaarlijke situatie die zwaar lichamelijk letsel of de dood tot gevolg kan hebben wanneer de veiligheidsvoorschriften niet in acht worden genomen.



Figuur 2

1. Veiligheidssymbool

Er worden in deze handleiding twee woorden gebruikt om uw aandacht op bijzondere informatie te vestigen. **Belangrijk** attendeert u op bijzondere technische informatie en **Opmerking** duidt algemene informatie aan die bijzondere aandacht verdient.

Voor modellen waarvan het aantal PK is aangegeven, is de bruto PK door de motorfabrikant gemeten in laboratoriumomstandigheden gemeten overeenkomstig SAE J1940. Omdat bij de configuratie rekening is gehouden met de veiligheids-, emissie- en gebruiksvoorschriften, zal de motor van dit type gazonmaaier in de praktijk veel minder PK hebben.

## Veiligheid

**Onjuist gebruik of onderhoud van deze maaier kan letsel tot gevolg hebben. Houd u aan deze veiligheidsinstructies om het risico op letsel te verminderen.**

Toro heeft deze maaier ontworpen voor en getest op veilig gebruik. Als u zich echter niet houdt aan de volgende instructies kan dit lichamelijk letsel tot gevolg hebben.

**Het is van essentieel belang dat u en eventuele andere gebruikers van de maaier de inhoud van deze**

handleiding lezen en begrijpen voordat de motor voor het eerst wordt gestart om maximale veiligheid en de beste prestaties te garanderen en zodat u kennis over het product opdoet. Let men name op het symbool voor veiligheidswaarschuwingen (Figuur 2) dat Voorzichtig, Waarschuwing of Gevaar – "instructie voor persoonlijke veiligheid" kan betekenen. Zorg dat u de instructies leest en begrijpt, dit is belangrijk voor de veiligheid. Niet-naleving van de instructie kan leiden tot lichamelijk letsel.

## Algemene veiligheidsregels met betrekking tot de maaimachine

De volgende instructies zijn ontleend aan EN 836.

Deze machine kan handen en voeten afsnijden en voorwerpen uitwerpen. Als u de veiligheidsinstructies niet opvolgt, kan dit leiden tot ernstig of dodelijk letsel.

### Instructie

- Lees deze handleiding aandachtig door. Zorg ervoor dat u vertrouwd raakt met bedieningsorganen en weet hoe u de machine moet gebruiken.
- Laat nooit kinderen of personen die de instructies niet kennen, de maaimachine gebruiken. Voor de bestuurder kan een wettelijke minimumleeftijd gelden.
- Onthoud dat de bestuurder verantwoordelijk is voor ongevallen of schade aan andere personen of hun eigendommen.
- Zorg ervoor dat u de uitleg over alle pictogrammen op de maaimachine en in de instructies hebt gelezen en begrepen.

### Benzine

**WAARSCHUWING:** brandstof is licht ontvlambaar. Neem de volgende voorzorgsmaatregelen.

- Bewaar brandstof uitsluitend in tanks of blikken die speciaal daarvoor bedoeld zijn.
- Vul de brandstoftank nooit binnenshuis; tijdens het bijvullen niet roken.
- Vul brandstof bij voordat u de motor start. Verwijder nooit de dop van de brandstoftank en vul nooit benzine bij wanneer de motor loopt of heet is.
- Probeer de motor niet te starten als er brandstof is gemorst. Verwijder de machine dan uit de buurt van de plek waar is gemorst, en voorkom elke vorm van

open vuur of vonken totdat de brandstofdampen volledig zijn verdwenen.

- Doe steeds de dop weer zorgvuldig op brandstoftanks en -containers.

### Vóór ingebruikname

- Draag tijdens het maaien altijd een lange broek en stevige schoenen. Draag geen schoenen met open tenen en loop niet op blote voeten.
- Inspecteer eerst grondig het terrein waar u de machine wilt gebruiken en verwijder alle stenen, takken, draden, botten of andere vreemde voorwerpen.
- Controleer vóór gebruik altijd of de beschermplaten en veiligheidsvoorzieningen zoals grasgeleiders en grasvangere, op hun plaats zitten en naar behoren werken.
- Controleer vóór het gebruik de messen, bevestigingsbouten en het maaimechanisme altijd op sporen van slijtage of beschadiging. Vervang versleten of beschadigde messen en bouten altijd als complete set om een goede balans te behouden.

### Starten

- Houd de maaimachine niet schuin, behalve als u de machine schuin moet houden om te starten. Houd de machine in dat geval niet schuiner dan nodig is, en til alleen de zijde op die het verst van u verwijderd is.
- Houd u bij het starten van de motor zorgvuldig aan de voorschriften en houd uw voeten uit de buurt van de maaimes(sen) en niet vóór de afvoeropening.

### Gebruiksaanwijzing

- Houd iedereen weg uit het gebied waarin u de machine gebruikt, met name kinderen en huisdieren.
- Maai uitsluitend bij daglicht of goed kunstlicht.
- Let op kuilen in het terrein en andere verborgen gevaren.
- Houd handen en voeten uit de buurt van draaiende onderdelen. Blijf altijd uit de buurt van de afvoeropening.
- U mag een maaimachine nooit optillen of dragen terwijl de motor loopt.
- Ga zeer voorzichtig te werk als u een loopmaaimachine achteruitrijdt of naar u toetrekt.
- Lopen, nooit rennen.
- Hellingen:

- Maai niet op al te steile hellingen.
- Wees uiterst voorzichtig op hellingen.
- Maai dwars over een helling, nooit helling op en af, en wees uiterst voorzichtig als u op een helling van richting verandert.
- Zorg dat u op hellingen altijd stevig staat.
- Verminder de snelheid op een helling en in een scherpe bocht om te voorkomen dat de machine kantelt of dat u de controle over de machine verliest.
- Zorg ervoor dat het mes stilstaat als u de maaimachine schuin moet houden om oppervlakken over te steken die niet met gras zijn begroeid, en als u de machine naar het terrein brengt waar u moet maaien of daar weer weghaalt.
- Laat de motor nooit in een afgesloten ruimte lopen, omdat zich daar giftige koolmonoxidedampen kunnen verzamelen.
- Zet de motor af:
  - als u de maaimachine achterlaat.
  - voordat u brandstof bijvult.
  - voordat u de grasvanger verwijdt.
  - voordat u de maaihoogte instelt, tenzij die vanaf de bestuurderspositie kan worden ingesteld.
- Zet de motor af en maak de bougiekabel los:
  - voordat u verstoppingen losmaakt of het uitwerpkanaal ontstopt.
  - voordat u de maaimachine controleert, reinigt of er werkzaamheden aan verricht.
  - als u een vreemd voorwerp heeft geraakt, moet u de maaimachine op beschadigingen controleren en reparaties uitvoeren voordat u de machine opnieuw start en weer in gebruik neemt.
  - als de maaimachine abnormaal begint te trillen (direct controleren).
- Bliksem kan ernstig of dodelijk letsel veroorzaken. Als u bliksem ziet of donder hoort in het gebied, gebruik de machine dan niet; ga schuilen.
- Let op het verkeer als u in de buurt van een weg werkt of deze oversteekt.
- Als er zich brandstof in de tank bevindt, mag u de machine niet opslaan in een afgesloten ruimte waar brandstofdampen in contact kunnen komen met open vuur of vonken.
- Laat de motor afkoelen voordat u de machine in een afgesloten ruimte opslaat.
- Om het risico van brand te verminderen, moet u de motor, de geluiddemper, het accucompartiment en de benzinetank vrij van gras, bladeren of overtollig vet houden.
- U moet de onderdelen van de grasvanger en de afvoergeleider veelvuldig controleren en, indien nodig, vervangen door onderdelen die de fabrikant heeft aanbevolen.
- Vervang versleten of beschadigde onderdelen met het oog op een veilig gebruik.
- Vervang geluiddempers die gebreken vertonen.
- Als het nodig is de brandstoftank af te tappen, doe dit dan buiten.
- Verander de instellingen van de motor niet en voorkom overbelasting van de motor. Laat de motor niet met een te hoog toerental lopen omdat dit de kans op ongevallen kan vergroten.
- Let op dat bij machines met meerdere messen andere messen kunnen gaan draaien doordat u een mes draait.
- Wees voorzichtig als u de machine afstelt en voorkom dat uw vingers bekneld raken tussen de draaiende messen en de vaste onderdelen van de machine.
- **Om de beste prestaties en een veilig gebruik te verzekeren, dient u uitsluitend originele Toro-onderdelen en accessoires te gebruiken. Gebruik nooit universele onderdelen en accessoires; deze kunnen de veiligheid in gevaar brengen.**

## Onderhoud en opslag

- Draai alle moeren, bouten en schroeven regelmatig strak aan, zodat de machine steeds veilig in gebruik is.
- Gebruik geen hoge druk als u werktuigen op de machine reinigt.

## Geluidsdruk

Deze machine oefent een geluidsdruk van 90 dBA uit op het gehoor van de bestuurder met een onzekerheidswaarde (K) van 1 dBA. De geluidsdruk is vastgesteld volgens de procedures in EN 836.

## Geluidsniveau

Deze machine heeft een gegarandeerd geluidsniveau van 98 dBA uit met een onzekerheidswaarde (K) van 1 dBA.

Het geluidsniveau werd bepaald volgens de procedures in ISO 11094.

## Hand-arm vibratie

Gemeten trillingsniveau op de linkerhand = 7,0 m/s<sup>2</sup>

Gemeten trillingsniveau op de rechterhand = 7,0 m/s<sup>2</sup>

Onzekerheidswaarde (K) = 3,5 m/s<sup>2</sup>

De gemeten waarden zijn bepaald volgens de procedures in EN 836.

## Veiligheids- en instructiestickers

**Belangrijk:** Veiligheidsstickers en veiligheidsinstructies bevinden zich bij plaatsen waar gevaar kan ontstaan. Vervang beschadigde stickers.

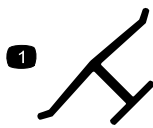

**Merkteken van fabrikant**

1. Geeft aan dat het mes onderdeel van een originele Toro-maaimachine is.

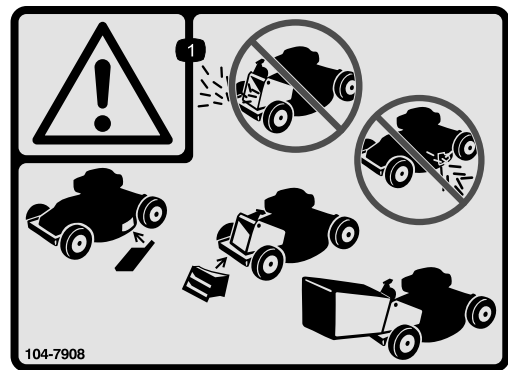

**104-7908**

1. Waarschuwing – Gebruik de machine niet zonder de afsluiter van de achterafvoer of de grasvanger; gebruik de machine niet zonder de afsluiter van de zijafvoer of de grasgeleider.

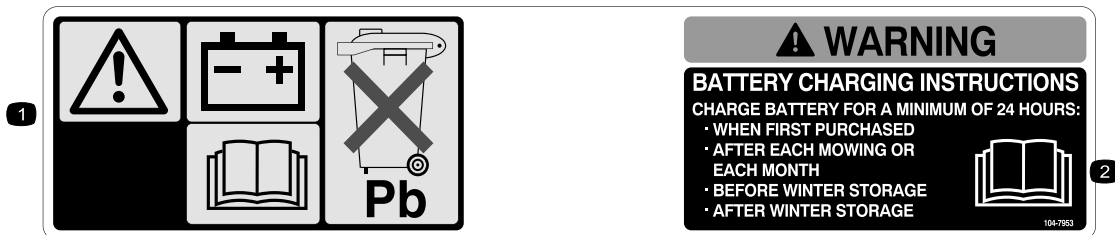

**104-7953**

Uitsluitend model 20796

1. Waarschuwing – Raadpleeg de *Gebruikershandleiding* voor informatie over het opladen van de accu. Bevat lood, niet weggooien.
2. Raadpleeg de *Gebruikershandleiding*.

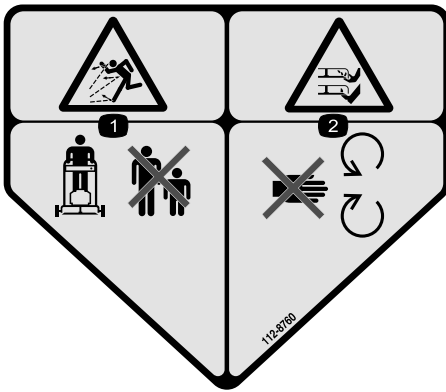

112-8760

1. De machine kan voorwerpen uitwerpen: blijf op veilige afstand.
2. Handen of voeten kunnen worden gesneden/geamputeerd – Blijf uit de buurt van bewegende onderdelen.



112-8867

1. Vergrendelen
2. Ontgrendelen

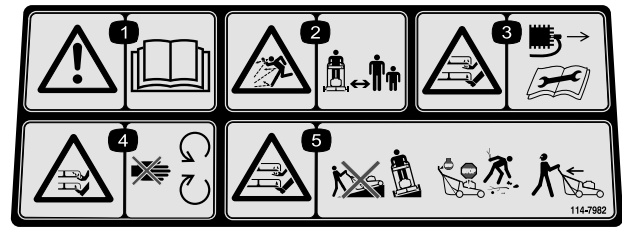

114-7982

1. Waarschuwing – Raadpleeg de *Gebruikershandleiding*.
2. De machine kan voorwerpen uitwerpen – Houd omstanders op een veilige afstand van de machine.
3. Handen of voeten kunnen worden gesneden/geamputeerd door het maimes. Verwijder de sleutel uit het contact en raadpleeg de instructies vóór u service- of onderhoudswerkzaamheden uitvoert.
4. Handen of voeten kunnen worden gesneden/geamputeerd door het maimes - Blijf uit de buurt van bewegende onderdelen.
5. Handen of voeten kunnen worden gesneden/geamputeerd door het maimes – Maai nooit heuvelopwaarts en heuvelafwaarts. Gebruik de machine dwars op hellingen. Zet de motor af alvorens de bestuurderspositie te verlaten en kijk achterom als u achteruitloopt.



115-8411

1. Ontgrendeld
2. Vergrendeld

# Montage

**Belangrijk:** Verwijder de beschermfolie van de motor en werp deze weg.

1

## De handgreep monteren en uitklappen

Geen onderdelen vereist

### Procedure

#### ⚠ WAARSCHUWING

Als de handgreep verkeerd wordt gemonteerd en uitgeklaapt, kunnen de kabels schade oplopen, waardoor de machine niet veilig kan worden gebruikt.

- Zorg ervoor dat u de kabels niet beschadigt als u de handgreep monteert en uitklapt.
- Zorg ervoor dat de kabels langs de buitenkant van de handgreep lopen.
- Indien een kabel is beschadigd, moet u contact opnemen met een erkende Service Dealer.

1. Breng de achterzijde van de maaikast omhoog tot de hoogste maaihogte door de twee achterste maaihogtehendels helemaal naar voren te brengen. Raadpleeg De maaihogte instellen in het gedeelte Bediening.
2. Bevestig de uiteinden van de handgreep aan de maaikast met behulp van 2 sluitringen en 2 handgreepbouten (Figuur 3), **maar draai de handgreepbouten niet vast.**

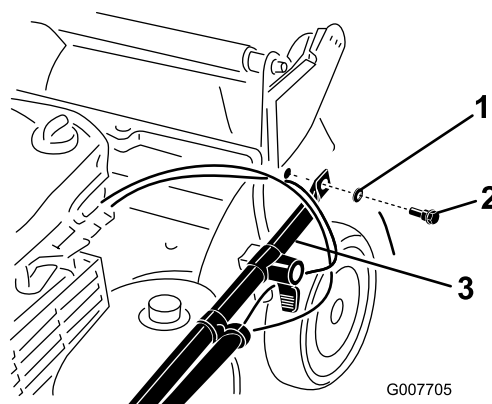

Figuur 3

1. Sluitring
2. Handgreepbout
3. Uiteinde van handgreep

**Belangrijk:** Leid de kabels naar de *buitenzijde* van de handgreep (Figuur 3).

3. Draai de handgreep naar achteren (Figuur 4).

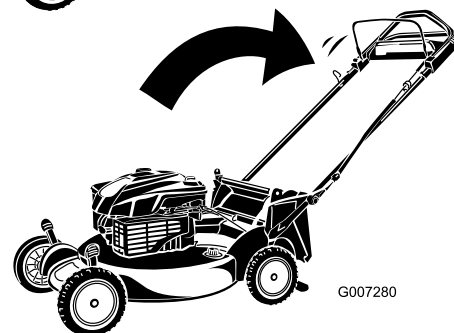
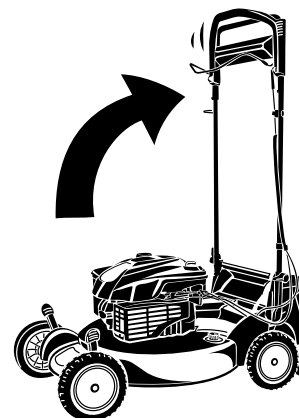

Figuur 4

4. Vergrendel de handgreep op de gewenste hoogte. Raadpleeg de informatie over het instellen van de handgreep hoogte in het gedeelte Bediening.

5. Haal de handgreepbouten aan met 14 tot 17 Nm.
6. Stel de maaihoogte in. Raadpleeg De maaihoogte instellen.

## 2

### Het startkoord monteren

Geen onderdelen vereist

#### Procedure

Trek het startkoord door de koordgeleider op de handgreep (Figuur 5).

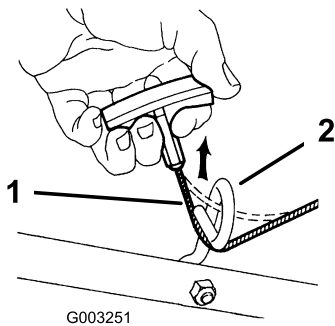

Figuur 5

1. Startkoord
2. Koordgeleider

**Opmerking:** Om het koord gemakkelijker te kunnen monteren, moet u de bedieningsstang op de handgreep indrukken.

## 3

### De motor bijvullen met olie

Geen onderdelen vereist

#### Procedure

De maaimachine wordt geleverd zonder olie in het carter.

1. Verwijder de peilstok (Figuur 6).

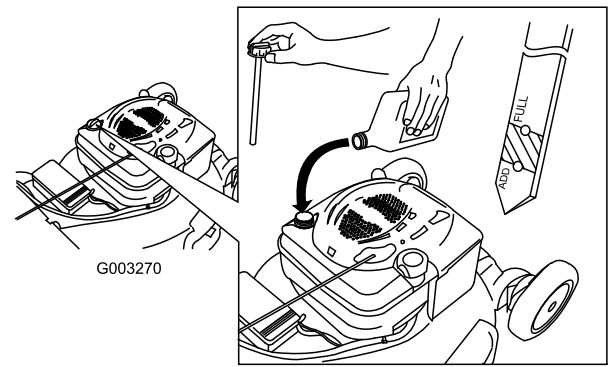

Figuur 6

2. Giet **langzaam** olie in de vulbuis totdat het peil de Vol-markering op de peilstok bereikt (Figuur 6). **Niet te vol vullen.** (Maximale vulhoeveelheid: 0,59 l, type: SAE 30 reinigingsolie, met onderhoudsclassificatie SF, SG, SH, SJ, SL van het American Petroleum Institute [API] of hoger).
3. Plaats de peilstok weer stevig op zijn plaats.

**Belangrijk:** *Ververs de motorolie na de eerste 5 bedrijfsuren, daarna moet dit elk jaar gebeuren. Zie De motorolie verversen.*

## 4

### De accu opladen

Geen onderdelen vereist

#### Procedure

Uitsluitend model 20796

Zie Accu opladen in het hoofdstuk Onderhoud.

# Algemeen overzicht van de machine

# Specificaties

Type	Gewicht	Lengte	Breedte	Hoogte
20794	44 kg	165 cm (65")	56 cm (22")	104 cm (41")
20796	44 kg	165 cm (65")	56 cm	104 cm (41")

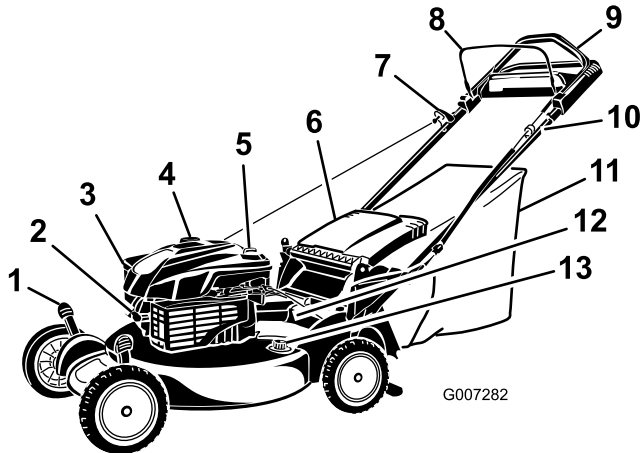

G007282

**Figuur 7**

- |                             |   |
|-----------------------------|---|
| 1. Maaihoogtehendel (4)     | 8. Bedieningsstang voor maimes                    |
| 2. Bougie                   | 9. Bovenste deel van de handgreep                 |
| 3. Luchtfilter              | 10. Elektrische starter (uitsluitend model 20796) |
| 4. Dop van brandstoftank    | 11. Grasvanger                                    |
| 5. Vulbuis/Peilstok         | 12. Acculader (uitsluitend model 20796)           |
| 6. Afvoergeleider           | 13. Wasaansluiting                                |
| 7. Handgreep van startkoord |   |

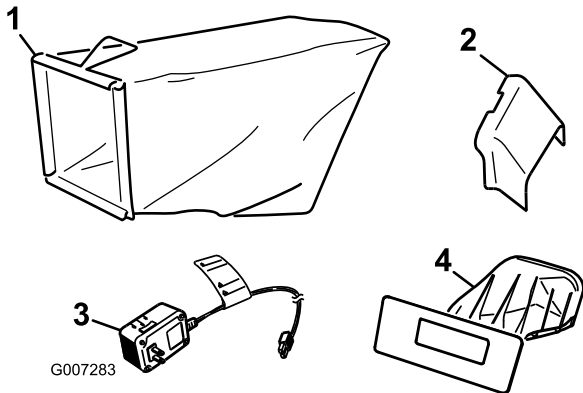

G007283

**Figuur 8**

- |               |   |
|---------------|---|
| 1. Grasvanger | 3. Acculader (uitsluitend model 20796)            |
| 2. Zijafvoer  | 4. Afsluiter van achteruitwerpkanaal (gemonteerd) |

# Gebruiksaanwijzing

## De brandstoftank vullen

### ⚠ GEVAAR

Benzine is uitermate ontvlambaar en explosief. Brand of explosie van benzine kan brandwonden veroorzaken.

- Om te voorkomen dat een statische lading de benzine tot ontbranding kan brengen, moet u het benzinevat en/of de maaimachine voordat u de tank vult op de grond plaatsen, niet op een voertuig of een ander object.
- Vul de brandstoftank in de open lucht wanneer de motor koud is. Neem gemorste benzine op.
- Rook niet als u omgaat met benzine, en houd benzine uit de buurt van open vuur of brandstof.
- Bewaar benzine in een goedgekeurd benzinevat en buiten bereik van kinderen.

Vul de brandstoftank met verse loodvrije, normale benzine van een bekend merk (Figuur 9).

**Belangrijk:** Om startproblemen bij het volgende seizoen te verminderen, moet u het hele seizoen een stabilizer toevoegen aan de benzine. Gebruik nooit benzine die ouder is dan 30 dagen.

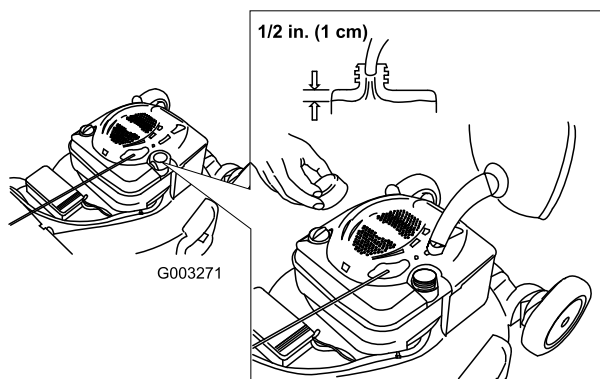

Figuur 9

## Het motoroliepeil controleren

**Onderhoudsinterval:** Bij elk gebruik of dagelijks

1. Verwijder de peilstok uit de buis en veeg deze schoon. Schuif daarna de peilstok weer helemaal terug (Figuur 10).

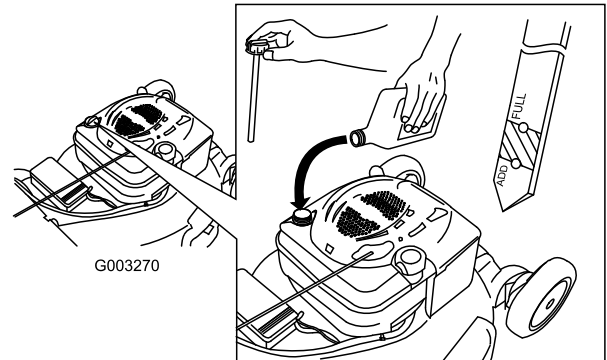

Figuur 10

2. Haal de peilstok eruit en controleer het oliepeil (Figuur 10). Als het peil onder de Bijvullen-markering op de peilstok staat, giet dan **langzaam** voldoende olie in de vulbuis totdat het peil de VOL-markering op de peilstok bereikt. **Niet te vol vullen.** (Maximale vulhoeveelheid: 0,59 l, type: SAE 30 reinigungsolie, met onderhoudsclassificatie SF, SG, SH, SJ, SL van het American Petroleum Institute [API] of hoger).
3. Plaats de peilstok.

## De maaihoogte instellen

### ⚠ WAARSCHUWING

Bij het instellen van de maaihoogte kunt u in aanraking komen met een bewegend mes. Dit kan ernstig letsel veroorzaken.

- Zet de motor af en wacht totdat alle bewegende onderdelen tot stilstand gekomen zijn.
- Plaats uw vingers niet onder de behuizing als u de maaihoogte instelt.

### ⚠ VOORZICHTIG

Als de motor heeft gelopen, kan de geluiddemper heet zijn en ernstige brandwonden veroorzaken. Blijf uit de buurt van een hete geluiddemper.

Zet de maaihoogte op de gewenste stand. Stel alle vier wielen op dezelfde hoogte in.

**Opmerking:** Om de maaimachine hoger te zetten, moet u de 4 maaihoogtehendels naar voren bewegen;

om de machine lager te zetten, moet u deze allemaal naar achteren bewegen (Figuur 11).

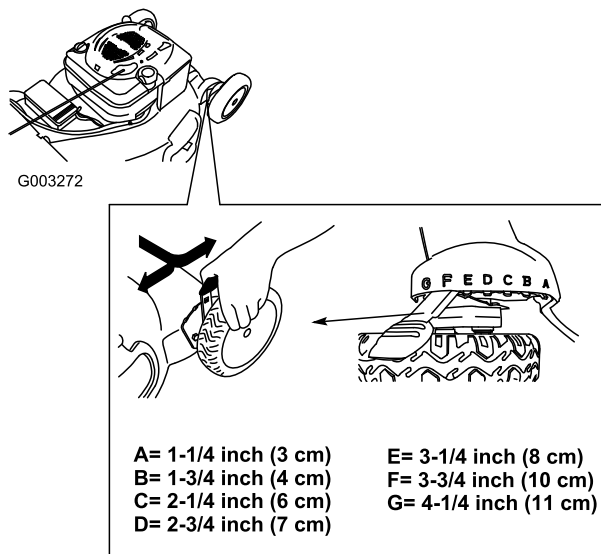

Figuur 11

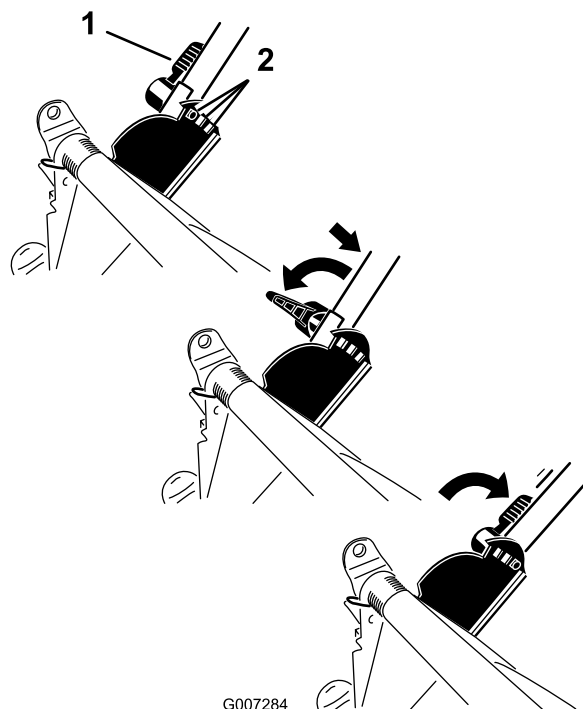

Figuur 12

1. Handgreepvergrendeling
2. Handgreepstanden

## Hoogte van handgreep instellen

U kunt de handgreep hoger of lager zetten in een stand die u comfortabel vindt.

Draai aan de handgreepvergrendeling, verplaats de handgreep naar één van de drie standen en vergrendel de handgreep (Figuur 12).

## De motor starten

1. Trek de bladcontrolebalk naar de handgreep toe (Figuur 13).

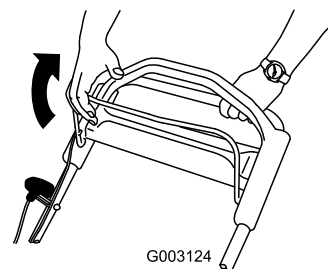

Figuur 13

2. Draai de sleutel in het contact (uitsluitend model 20796) (Figuur 14) of trek aan de handstarthandgreep (Figuur 15).

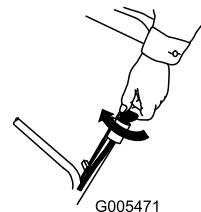

Figuur 14

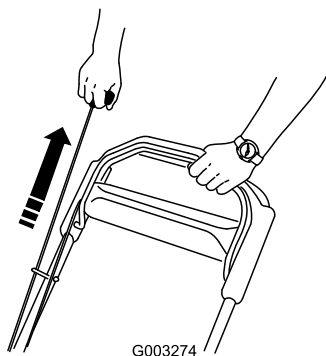

**Figuur 15**

**Opmerking:** Als de motor niet wil starten, moet u contact opnemen met een erkende Service Dealer.

## Zelfaandrijving gebruiken

Om de zelfaandrijving te activeren, loopt u eenvoudig vooruit met uw handen op het bovenste deel van de handgreep en uw ellebogen naast uw lichaam; de maaimachine richt zich automatisch naar uw loopsnelheid (Figuur 16).

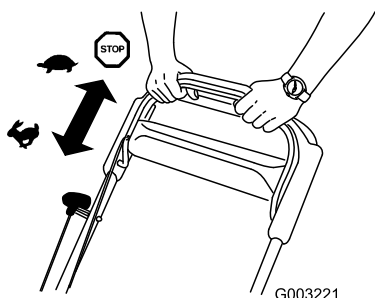

**Figuur 16**

## Motor afzetten

Laat de bedieningsstang van het maimes los (Figuur 17).

**Belangrijk:** Als u de bedieningsstang loslaat, moet het mes binnen 3 seconden tot stilstand komen. Als dit niet gebeurt, mag u de machine niet verder gebruiken en moet u contact opnemen met een erkende Service Dealer.

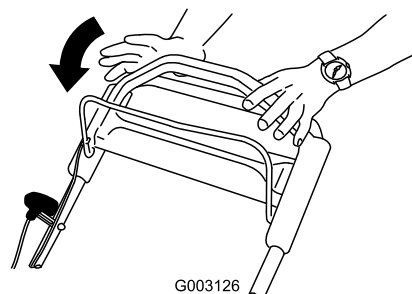

**Figuur 17**

## Maaisel recycleren

Als de machine wordt geleverd, is deze gereed om maaisel en bladafval naar het gazon te recycleren.

Als het zijuitwerpkanaal op de machine zit, moet u dit verwijderen en het afvoerdeurtje vergrendelen (zie Zijuitwerpkanaal verwijderen) alvorens het maaisel te recycleren.

**Belangrijk:** Zorg ervoor dat de afsluiter van het achteruitwerpkanaal is geplaatst en vergrendeld. De afsluiter vergrendelen: Breng de afvoergeleider omhoog (Figuur 18), duw de afsluiter stevig naar binnen tot deze vastklikt en draai de hendel op de afsluiter linksom (Figuur 19).

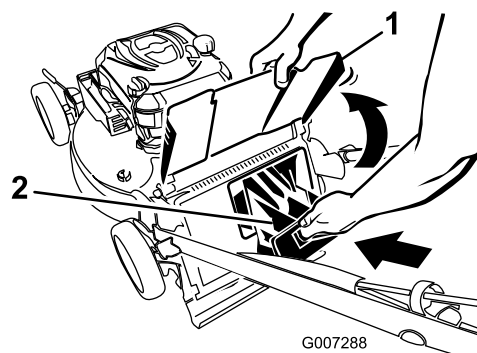

**Figuur 18**

1. Afvoergeleider
2. Afsluiter van achteruitwerpkanaal

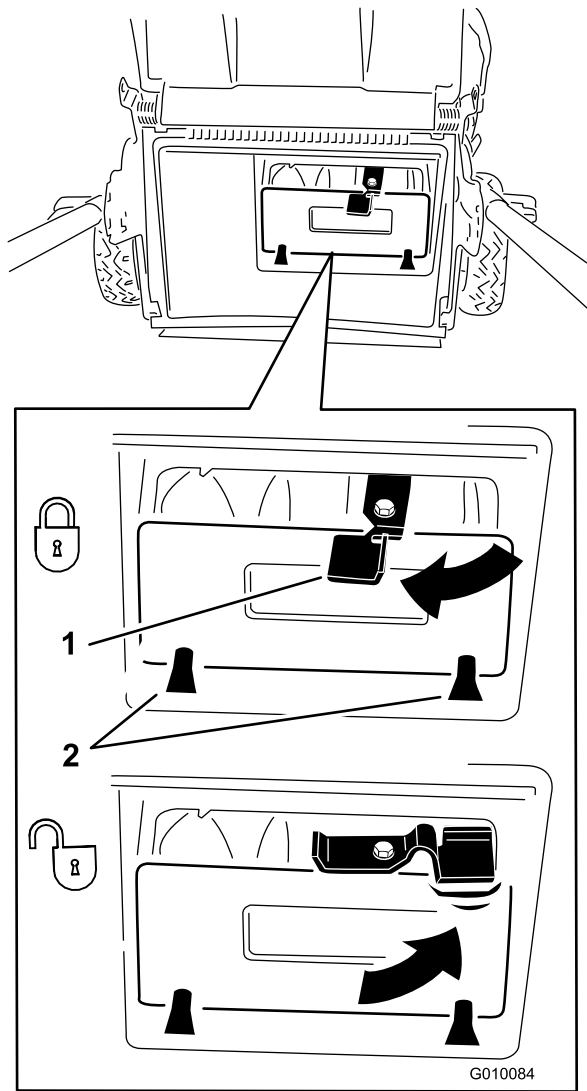

**Figuur 19**

1. Hendel
2. Lipjes

**Opmerking:** Om de afsluiter te ontgrendelen, draait u de hendel op de afsluiter naar rechts (Figuur 19).

## Het maaisel opvangen

Gebruik de grasvanger als u maaisel en bladafval wilt verzamelen.

### ⚠ WAARSCHUWING

Een versleten graszak kan rommel uitwerpen, waardoor de gebruiker of omstanders ernstig lichamelijk of dodelijk letsel kunnen oplopen.

Controleer de graszak regelmatig. Plaats een nieuwe Toro-grasvanger als de oude is beschadigd.

Als het zijuitwerpkanaal op de machine zit, moet u dit verwijderen en het afvoerdeurtje vergrendelen (zie

Zijuitwerpkanaal verwijderen) alvorens het maaisel te verzamelen.

### ⚠ WAARSCHUWING

Het maaimes is scherp, contact met het maaimes kan ernstig lichamelijk letsel veroorzaken.

Zet de motor af en wacht totdat alle bewegende onderdelen tot stilstand zijn gekomen voordat u de bestuurderspositie verlaat.

### De grasvanger plaatsen

1. Laat het startkoord rond de onderste koordgeleider lopen (Figuur 20).

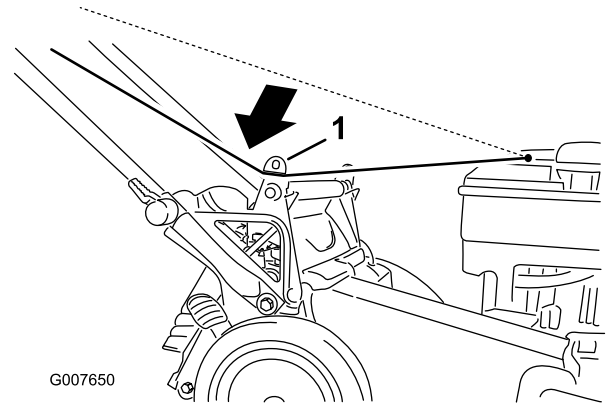

**Figuur 20**

1. Onderste koordgeleider

**Opmerking:** De onderste koordgeleider geeft het startkoord vrij als u aan de handgreep van het startkoord trekt.

2. Breng de afvoergeleider omhoog en houd deze omhoog (Figuur 21).

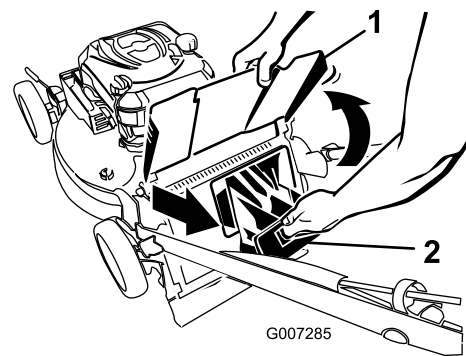

**Figuur 21**

1. Afvoergeleider
2. Afsluiter van achteruitwerpkanaal

3. trek de afsluiter van het achteruitwerpkanaal eruit (Figuur 21).
4. Hang de bovenrand van de voorzijde van de vangter aan de inkepingen (Figuur 22).

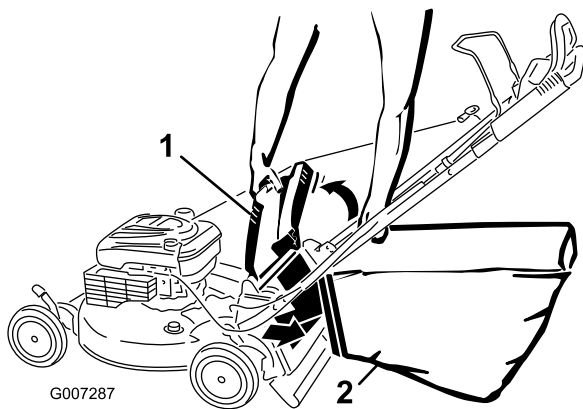

**Figuur 22**

1. Afvoergeleider
2. Grasvanger

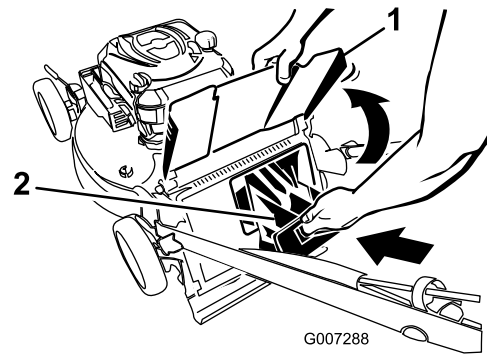

**Figuur 24**

1. Afvoergeleider
2. Afsluiter van achteruitwerpkanaal

5. Breng de afvoergeleider omlaag.

## De grasvanger verwijderen

1. Laat het startkoord rond de onderste koordgeleider lopen (Figuur 23).

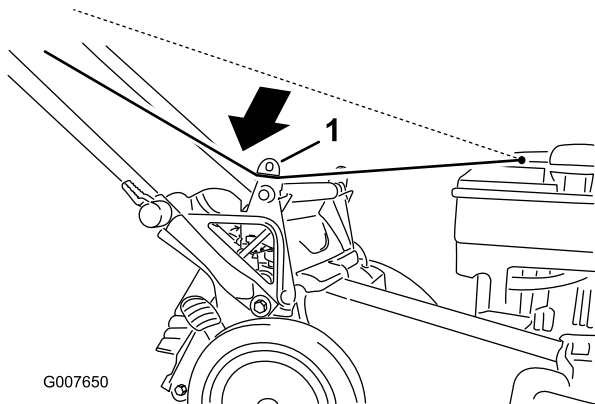

**Figuur 23**

1. Onderste koordgeleider

**Opmerking:** De onderste koordgeleider geeft het startkoord vrij als u aan de handgreep van het startkoord trekt.

2. Breng de afvoergeleider omhoog en houd deze omhoog.
3. Pak de grasvanger vast bij de handgreep en til deze uit de inkepingen.
4. Plaats de afsluiter in het achteruitwerpkanaal (Figuur 24).

**Belangrijk:** Zorg ervoor dat de afsluiter van het achteruitwerpkanaal is geplaatst en vergrendeld. Om de afsluiter te vergrendelen, duwt u de afsluiter naar binnen totdat deze vastklikt en draait u de hendel op de afsluiter naar links (Figuur 25).

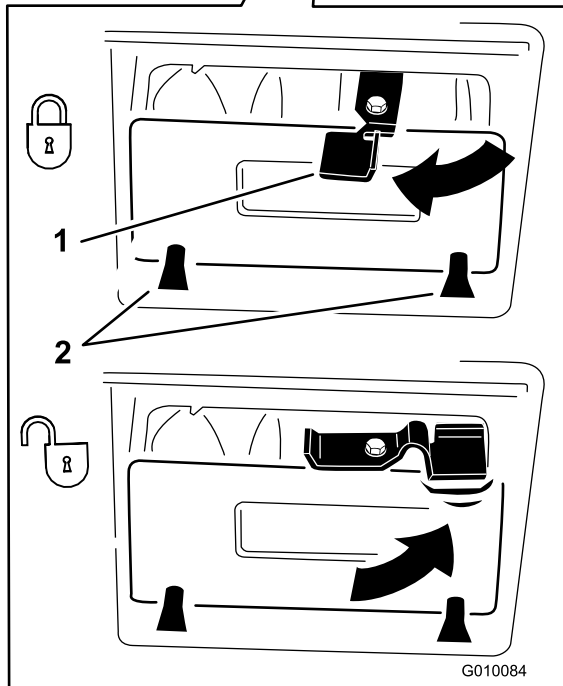
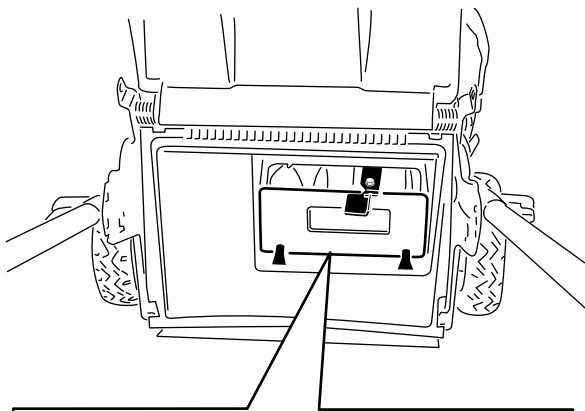

**Figuur 25**

1. Hendel                      2. Lipjes

**Opmerking:** Om de afsluiter te ontgrendelen, draait u de hendel op de afsluiter naar rechts (Figuur 25).

5. Breng de afvoergeleider omlaag.

## Het maaisel zijwaarts afvoeren

Gebruik de zijafvoer als u zeer hoog gras maait.

Als de grasvanger op de machine zit, moet u die verwijderen en de afsluiter van de achterafvoer monteren (zie Grasvanger verwijderen) alvorens het maaisel zijwaarts af te voeren.

**Belangrijk:** Zorg ervoor dat de afsluiter van het achteruitwerpkanal is geplaatst en vergrendeld. **De afsluiter vergrendelen:** Breng de afvoergeleider omhoog (Figuur 26), duw de afsluiter stevig naar binnen tot deze vastklikt en draai de hendel op de afsluiter linksom (Figuur 27).

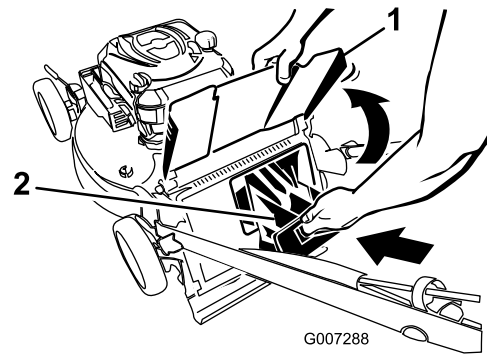

G007288

**Figuur 26**

1. Afvoergeleider                      2. Afsluiter van achteruitwerpkanal

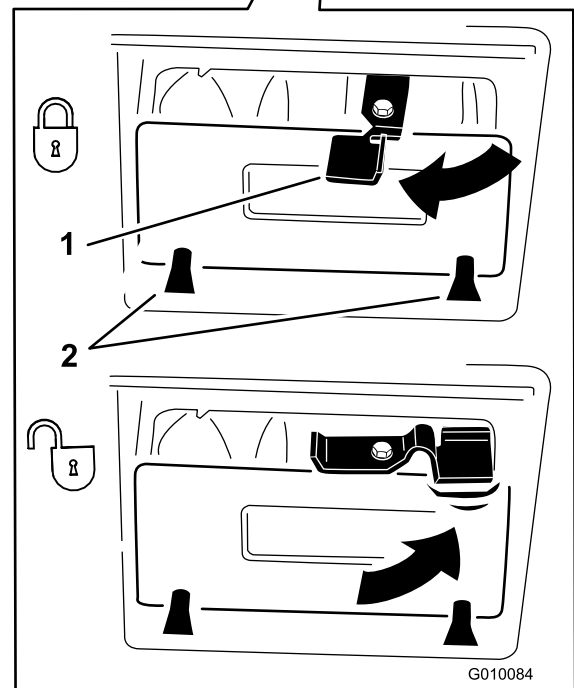
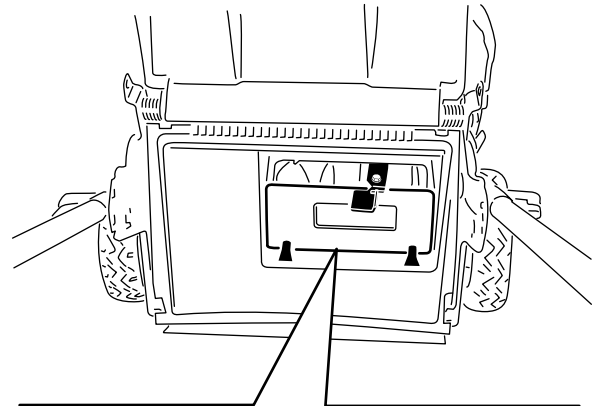

G010084

**Figuur 27**

1. Hendel                      2. Lipjes

**Opmerking:** Om de afsluiter te ontgrendelen, draait u de hendel op de afsluiter naar rechts (Figuur 19).

## ⚠ WAARSCHUWING

Het maimes is scherp, contact met het maimes kan ernstig lichamelijk letsel veroorzaken.

Zet de motor af en wacht totdat alle bewegende onderdelen tot stilstand zijn gekomen voordat u de bestuurderspositie verlaat.

### Zijafvoertunnel monteren

1. Ontgrendel het deurtje van de zijafvoer (Figuur 28).

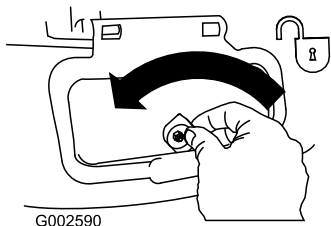

Figuur 28

2. Zet het deurtje van de zijafvoer open (Figuur 29).

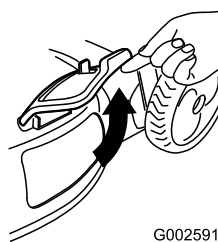

Figuur 29

3. Monteer de zijafvoer en sluit het deurtje op de tunnel (Figuur 30).

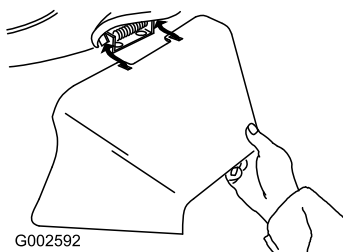

Figuur 30

### De zijafvoer verwijderen

Om de zijafvoer te verwijderen, voert u bovenstaande stappen in omgekeerde volgorde uit.

**Belangrijk:** Vergrendel het deurtje van de zijuitworp nadat u dit hebt gesloten (Figuur 31).

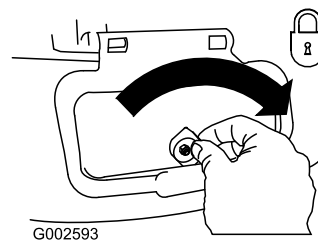

Figuur 31

## Achteruitworp gebruiken

Gebruik de achteruitworp als u zeer hoog gras maait.

Als de grasvanger op de machine zit, moet u die verwijderen (zie Grasvanger verwijderen) alvorens de achterafuitworp te gebruiken.

Als de zijafvoer op de machine zit, moet u deze verwijderen en het afvoerdeurtje vergrendelen (zie "De zijafvoer verwijderen") vóór u het maaisel uitstrooit.

1. Breng de afvoergeleider omhoog en houd deze omhoog (Figuur 32).

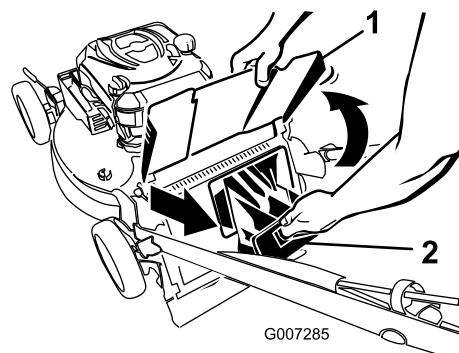

Figuur 32

1. Afvoergeleider
2. Afsluiter van achteruitwerpkanaal

2. trek de afsluiter van het achteruitwerpkanal eruit (Figuur 21).

## ⚠ WAARSCHUWING

Het maimes is scherp, contact met het maimes kan ernstig lichamelijk letsel veroorzaken.

Zet de motor af en wacht totdat alle bewegende onderdelen tot stilstand zijn gekomen voordat u de bestuurderspositie verlaat.

## Tips voor bediening en gebruik

### Algemene maaitips

- Verwijder stokken, stenen, draden, takken en ander vuil die het mes kan raken, uit het werkgebied.

- Zorg ervoor dat het mes geen vaste voorwerpen raakt. Maai nooit met opzet over voorwerpen.
- Als de maaimachine toch een voorwerp raakt of begint te trillen, moet u meteen de motor afzetten, de bougiekabel losmaken en de maaimachine op beschadiging controleren.
- De beste resultaten krijgt u door een nieuw mes te monteren voordat het maaiseizoen begint.
- Vervang indien nodig het maimes door een Toro-mes

## Gras maaien

- U moet telkens niet meer dan ongeveer eenderde van de grassprietten afmaaien. Maai niet met een stand lager dan 51 mm, tenzij de grasmat dun is, of als het laat in het najaar is wanneer het gras langzamer begint te groeien. Zie Maaihoogte instellen.
- Als u gras wilt maaien dat langer dan 15 cm is, moet u maaien op de maximale maaihoogte en met een langzamere loopsnelheid. Vervolgens gaat u maaien op een lagere maaihoogte om het gazon een zo fraai mogelijk uiterlijk te geven. Als het gras te hoog is, kan de maaimachine verstopt raken en de motor afslaan.
- Maai uitsluitend droog gras of droge bladeren. Nat gras en natte bladeren gaan aankoeken, waardoor de maaimachine verstopt kan raken of de motor kan afslaan.

### **⚠ WAARSCHUWING**

**Als u nat gras en natte bladeren maait, kunt u uitglijden, in aanraking komen met het mes en ernstig letsel oplopen. Maai uitsluitend in droge omstandigheden.**

- Maai steeds in wisselende richtingen. Hierdoor wordt het maaisel beter over het gazon verstrooid, zodat het gazon gelijkmatig wordt bemest.
- Als u met het uiterlijk van het voltooide gazon niet tevreden bent, probeer dan een of meer van de volgende stappen:
  - Vervang het maimes of laat het slijpen.
  - Loop langzamer tijdens het maaien.
  - Stel de maaimachine in op een hogere maaihoogte.
  - Maai het gras vaker.
  - Laat de maaibanen overlappen in plaats van steeds een volledig nieuwe baan te maaien.

- Stel de maaihoogte bij de voorwielen één stand lager in dan bij de achterwielen. Bijvoorbeeld: zet maaihoogte van de voorwielen op 60 mm en die van de achterwielen op 70 mm.

## Bladeren fijnmaken

- Na het maaien moet altijd 50 % van het gazon zichtbaar blijven door de bladerlaag. Dit kan een of meerdere rondgangen over de bladeren vereisen.
- Als er een laag bladeren van meer dan 12 cm op het gazon ligt, moet u de voorwielen een of twee uitsparingen hoger zetten dan de achterwielen.
- Als de maaimachine de bladeren niet fijn genoeg maakt, is het beter om wat langzamer te maaien.

# Onderhoud

**Opmerking:** Determine the left and right sides of the machine from the normal operating position.

## Aanbevolen onderhoudsschema

Onderhoudsinterval	Onderhoudsprocedure
Na de eerste 5 bedrijfsuren	<ul style="list-style-type: none"><li>• Ververs de motorolie.</li></ul>
Bij elk gebruik of dagelijks	<ul style="list-style-type: none"><li>• Het motoroliepeil controleren.</li><li>• Controleer of de motor binnen 3 seconden stopt nadat u de bedieningsstang van het maimes hebt losgelaten.</li><li>• Verwijder maaisel en vuil van de onderkant van de maaimachine.</li></ul>
Om de 25 bedrijfsuren	<ul style="list-style-type: none"><li>• De accu opladen.</li><li>• Achterwieloverbrenging smeren.</li><li>• Vervang het maimes of laat het slijpen (vaker als de snijrand snel bot wordt).</li></ul>
Om de 50 bedrijfsuren	<ul style="list-style-type: none"><li>• Ververs de motorolie.</li></ul>
Om de 100 bedrijfsuren	<ul style="list-style-type: none"><li>• Reinig het koelsysteem (zie de gebruikershandleiding van de motor).</li><li>• Vervang de bougie (zie de gebruikershandleiding van de motor).</li></ul>
Vóór de stalling	<ul style="list-style-type: none"><li>• De accu opladen.</li><li>• Laat de benzine uit de brandstoftank lopen voordat u vereiste reparaties uitvoert of de machine stalt.</li></ul>
Jaarlijks	<ul style="list-style-type: none"><li>• Vervang het filter vaker als de maaier onder zeer stoffige omstandigheden wordt gebruikt.</li><li>• Controleer de bougie (zie de gebruikershandleiding van de motor).</li><li>• Zie de Gebruikershandleiding van de motor voor eventuele verdere onderhoudsprocedures.</li></ul>

**Belangrijk:** Zie de *gebruikershandleiding van de motor* voor verdere onderhoudsprocedures.

## Vorbereidingen voor onderhoudswerkzaamheden

1. Zet de motor af en wacht totdat alle bewegende onderdelen tot stilstand gekomen zijn.
2. Trek de bougiekabel los van de bougie (Figuur 33) voordat u onderhoudswerkzaamheden uitvoert.

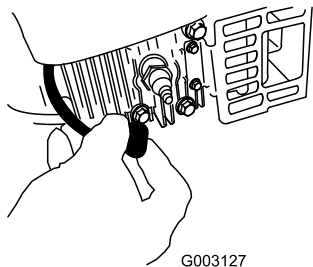

Figuur 33

3. Nadat u de onderhoudswerkzaamheden hebt uitgevoerd, moet u de kabel weer aansluiten op de bougie.

**Belangrijk:** Voordat u de machine kantelt om olie te verversen of het mes te vervangen, moet

u de machine gebruiken totdat de benzinetank leeg is. Als u de machine moet kantelen voordat de benzinetank leeg is, dient u de benzine met een handpomp uit de tank te pompen. Kantel de maaimachine altijd op de zijkant, met het luchtfilter naar boven.

### ▲ WAARSCHUWING

Als u de machine kantelt, kan er benzine uit de tank lekken. Benzine is ontvlambaar en explosief en kan brandwonden veroorzaken.

Laat de motor drooglopen of pomp de benzine met een handpomp uit de tank. Gebruik nooit een hevel.

## Het luchtfilter vervangen

**Onderhoudsinterval:** Jaarlijks

1. Voer de voorbereidingen voor het onderhoud uit, zie "Vorbereidingen voor onderhoudswerkzaamheden".

2. Gebruik een schroevendraaier om het luchtfilterdeksel te openen (Figuur 34).

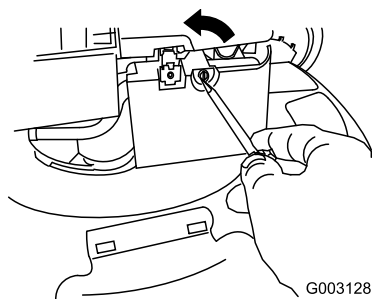

**Figuur 34**

3. Vervang het luchtfilter.
4. Plaats het deksel terug (Figuur 35).

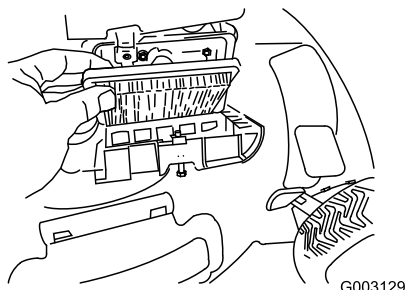

**Figuur 35**

## Motorolie verversen

**Onderhoudsinterval:** Na de eerste 5 bedrijfsuren

Om de 50 bedrijfsuren

Voordat u de olie ververset, moet u de motor enkele minuten laten lopen zodat de olie warm wordt. Warme olie is vloeibaarder en voert vervuilingen beter mee.

1. Voer de voorbereidingen voor het onderhoud uit, zie "Voorbereidingen voor onderhoudswerkzaamheden".
2. Verwijder de peilstok (Figuur 36).

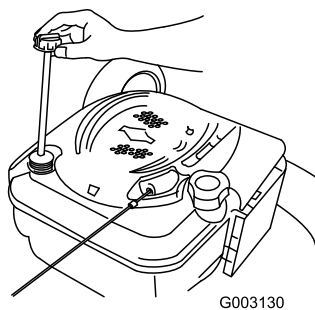

**Figuur 36**

3. Kantel de machine op de zijkant (met het luchtfilter naar boven) om de oude olie via de vulbuis weg te laten lopen (Figuur 37).



**Figuur 37**

4. Giet **langzaam** olie in de vulbuis totdat het peil de Vol-markering op de peilstok bereikt (Figuur 38). **Niet te vol vullen.** (Maximale vulhoeveelheid: 0,59 l, type: SAE 30 reinigungsolie, met onderhoudsclassificatie SF, SG, SH, SJ, SL van het American Petroleum Institute [API] of hoger).

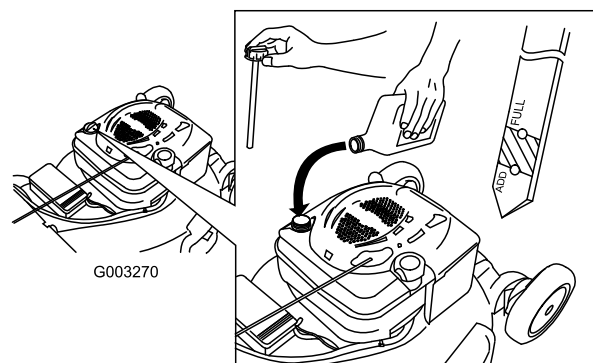

**Figuur 38**

5. Plaats de peilstok weer stevig op zijn plaats.
6. Geef de oude olie af bij een erkend inzamelpunt.

## De accu opladen

**Onderhoudsinterval:** Om de 25 bedrijfsuren

Vóór de stalling

Uitsluitend model 20796

### ⚠ WAARSCHUWING

Accuklemmen, accupolen en dergelijke onderdelen bevatten lood en loodverbindingen. Van deze stoffen is bekend dat ze kanker en schade aan de voortplantingsorganen veroorzaken. **Was altijd uw handen nadat u met de accu in aanraking bent geweest.**

Laad de accu voor het eerste gebruik gedurende 24 uur op, doe dit vervolgens elke maand (steeds na 25 keer starten) of wanneer dit nodig is. Gebruik de lader altijd in een overdekte ruimte en laad de accu indien mogelijk op bij een temperatuur tussen 0 °C en 41 °C.

1. Sluit de acculader aan op de kabelboom van de machine, die zich onder het contactsleuteltje bevindt (Figuur 39).

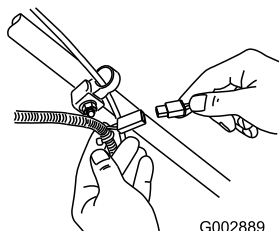

**Figuur 39**

2. Sluit de acculader aan op een stopcontact.

**Opmerking:** Als de accu niet meer kan worden opgeladen, moet u deze afvoeren of verwerken volgens de plaatselijk geldende voorschriften.

**Opmerking:** De lader is mogelijk voorzien van een LED-display met twee kleuren waarmee de volgende laadstatus kan worden weergegeven:

- Een rood lampje geeft aan dat de lader de accu laadt.
- Een groen lampje geeft aan dat de accu volledig is opgeladen of dat de lader is losgekoppeld van de accu.
- Een knipperend licht dat wisselt tussen rood en groen geeft aan dat de accu bijna volledig is opgeladen. Het duurt hierna nog maar enkele minuten tot de accu volledig is opgeladen.

## De zekering vervangen

### Uitsluitend model 20796

Als de accu niet oplaadt of de motor niet gaat lopen met behulp van de elektrische starter, is de zekering waarschijnlijk doorgebrand. Monteer een nieuwe 40 A insteekzekering.

1. Maak beide uiteinden van het accudeksel los en verwijder dit (Figuur 40).

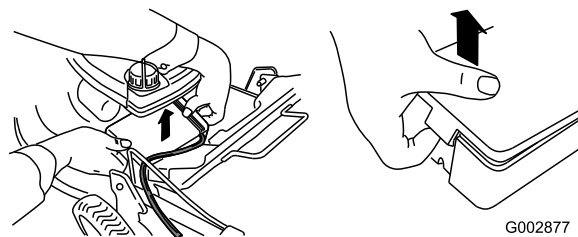

**Figuur 40**

2. Plaats de zekering in de betreffende houder (Figuur 41).

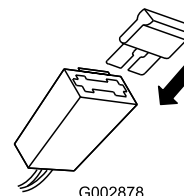

**Figuur 41**

3. Plaats het accudeksel.

**Opmerking:** Er wordt een zekering bij uw maaier geleverd en er bevindt zich nog een andere zekering in de accuhouder.

## De tandwieloverbrenging smeren

**Onderhoudsinterval:** Om de 25 bedrijfsuren

1. Veeg de smeernippels aan de binnenkant van de achterwielen af met een schone doek (Figuur 42).

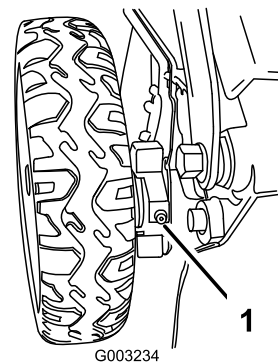

**Figuur 42**

2. Zet een vetspuit op elke smeernippel en pomp er voorzichtig twee of drie slagen Nr. 2 smeervet op lithiumbasis voor algemene doeleinden in.

## Het maaimes vervangen

**Onderhoudsinterval:** Bij elk gebruik of dagelijks

Om de 25 bedrijfsuren—Vervang het maaimes of laat het slijpen (vaker als de snijrand snel bot wordt).

**Belangrijk:** *U hebt een momentsleutel nodig om het mes op correcte wijze te monteren. Als u geen momentsleutel hebt of niet goed weet hoe u de montage moet uitvoeren, kunt u contact opnemen met een erkende Service Dealer.*

Controleer het mes wanneer de benzinetank leeg is. Een beschadigd of gescheurd mes moet direct worden vervangen. Als de snijrand bot is of bramen vertoont, moet u het mes laten slijpen of vervangen.

## ⚠ WAARSCHUWING

Het maaimes is scherp, contact met het maaimes kan ernstig lichamelijk letsel veroorzaken.

Gebruik handschoenen als u het mes monteert.

1. Maak de bougiekabel los van de bougie. Zie "Voorbereidingen voor onderhoudswerkzaamheden".
2. Kantel de maaimachine altijd op de zijkant met het luchtfilter naar boven.
3. Gebruik een blok hout om het mes stil te houden (Figuur 43).

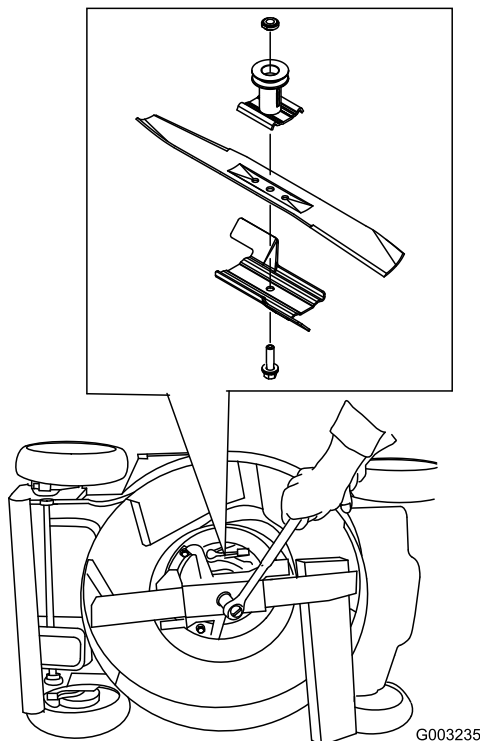

Figuur 43

4. Verwijder het mes en bewaar alle bevestigingselementen.

5. Monteer het nieuwe mes en alle bevestigingselementen.

**Belangrijk:** De gebogen uiteinden van het mes moeten naar de behuizing van de maaimachine wijzen.

6. Gebruik een momentsleutel om de mesbout vast te draaien met een torsie van 82 Nm.

**Belangrijk:** Een bout die is vastgedraaid met een torsie van 82 Nm, zit erg vast. Zet het mes vast met een stuk hout en plaats uw volle gewicht achter de (dop)sleutel om de bout goed vast te draaien. Het is erg moeilijk om deze bout te vast te draaien.

## De maaimachine reinigen

Onderhoudsinterval: Bij elk gebruik of dagelijks

## ⚠ WAARSCHUWING

Er kan materiaal losraken dat zit vastgekoekt aan de onderkant van de maaimachine.

- Draag oogbescherming.
- Blijf in de bedieningspositie (achter de handgreep) staan als de motor loopt.
- Houd omstanders uit de buurt.

Om de beste resultaten te verkrijgen, dient u de machine te reinigen zodra u klaar bent met maaien.

1. Zet de machine in de laagste maaistand. Zie Maaihogte instellen.
2. Plaats de maaimachine op een vlakke en verharde ondergrond.
3. Bevestig een tuinslang die aangesloten op een kraan, aan de wasaansluiting op de maaikast (Figuur 44).

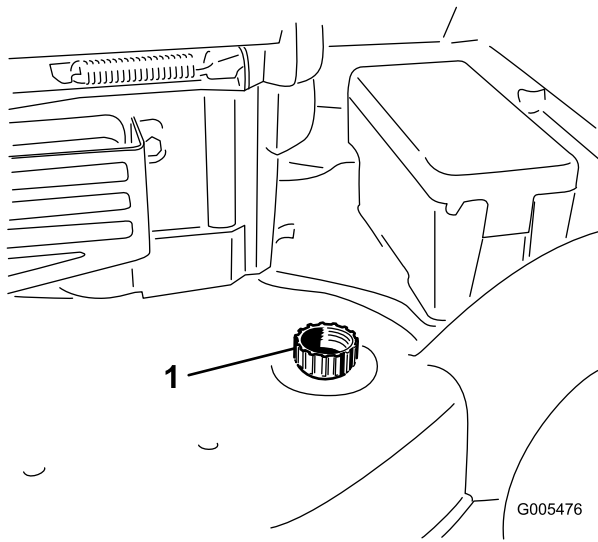

**Figuur 44**

1. Wasaansluiting

- 
4. Draai de kraan open.
  5. Start de motor en laat deze lopen totdat er geen maaisel meer onder de maaikast vandaan komt.
  6. Zet de motor af.
  7. Draai de kraan dicht en maak de tuinslang los van de maaimachine.
  8. Start de motor en laat deze een paar minuten lopen om de maaikast te drogen.

# Stalling

Stal de maaimachine op een koele, schone en droge plaats.

## Vorbereidingen voor stalling

### ⚠ WAARSCHUWING

Benzinedampen kunnen tot ontploffing komen.

- Bewaar benzine niet langer dan 30 dagen.
- Stal de maaimachine nooit in een afgesloten ruimte in de nabijheid van open vuur.
- Laat de motor afkoelen voordat u de machine stalt.

1. Als u de tank voor de laatste keer van het jaar vult, moet u een stabilizer toevoegen aan de benzine volgens de voorschriften van de fabrikant.
2. Laat de motor lopen totdat hij afslaat door gebrek aan benzine.
3. Laat de motor lopen totdat deze afslaat. Als de motor niet meer wil starten, is de benzine voldoende verbruikt.
4. Maak de bougie los van de bougie en bevestig deze aan de steunstang.
5. Verwijder de bougie, giet 30 ml olie in het bougiegat en trek verschillende keren langzaam aan het startkoord om de olie over de cilinderwand te verspreiden teneinde corrosie in de stallingsperiode te voorkomen.
6. Plaats de bougie en draai hem met behulp van een momentsleutel vast met een torsie van 20 Nm.
7. Laad de accu voor het eerste gebruik gedurende 24 uur op, haal vervolgens de acculader uit het stopcontact en stal de machine in een onverwarmde ruimte. Als u de machine in een verwarmde ruimte stalt, moet u de accu om de 90 dagen opladen (uitsluitend model 20796).

## De handgreep inklappen

### ⚠ WAARSCHUWING

Als u tijdens het inklappen van de handgreep voor opslag of transport per ongeluk de sleutel aanraakt en de bladcontrolebalk inschakelt, kan de motor starten en het mes gaan ronddraaien, wat ernstig letsel kan veroorzaken.

Verwijder de contactsleutel voordat u de handgreep inklapt.

1. Draai de handgreep naar voren (Figuur 45).

**Belangrijk:** Zorg ervoor dat de kabels aan de buitenkant van de knoppen van de handgreep lopen als u het bovenste deel van de handgreep inklapt.

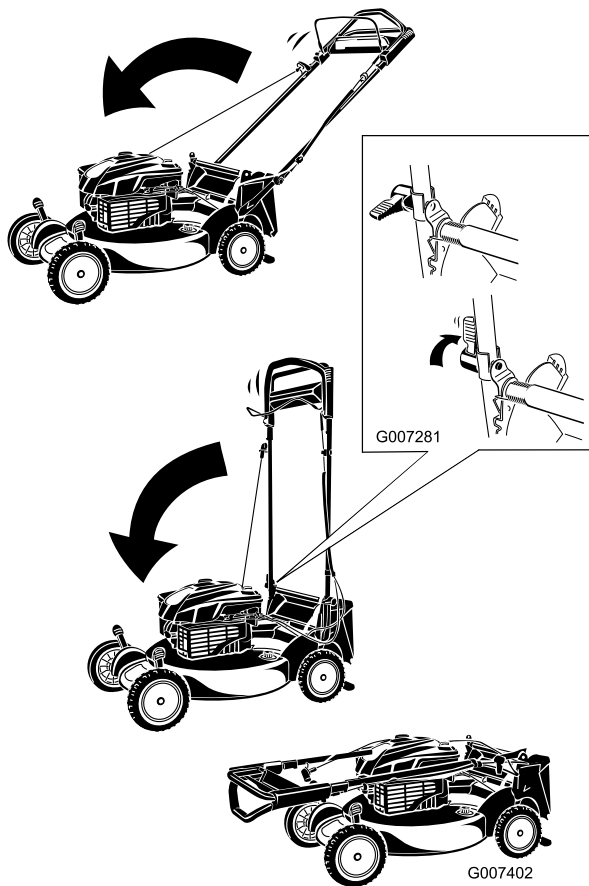

**Figuur 45**

- 
2. Om de handgreep uit te klappen, raadpleeg De handgreep monteren en uitklappen in het gedeelte Montage.

## De maaimachine uit de stalling halen

1. Laad de accu op (uitsluitend model 20796).
2. Sluit de kabel aan op de bougie.

## Lijst met internationale dealers

Dealer:	Land:	Telefoonnummer:
Atlantis Su ve Sulama Sisstemleri Lt	Turkije	90 216 344 86 74
Balama Prima Engineering Equip.	Hongkong	852 2155 2163
B-Ray Corporation	Korea	82 32 551 2076
Casco Sales Company	Puerto Rico	787 788 8383
Ceres S.A.	Costa Rica	506 239 1138
CSSC Turf Equipment (pvt) Ltd.	Sri Lanka	94 11 2746100
Cyiril Johnston & Co.	Noord-Ierland	44 2890 813 121
Equiver	Mexico	52 55 539 95444
Femco S.A.	Guatemala	502 442 3277
G.Y.K. Company Ltd.	Japan	81 726 325 861
Geomechaniki of Athens	Griekenland	30 10 935 0054
Guandong Golden Star	China	86 20 876 51338
Hako Ground and Garden	Zweden	46 35 10 0000
Hako Ground and Garden	Noorwegen	47 22 90 7760
Hayter Limited (U.K.)	Verenigd Koninkrijk	44 1279 723 444
Hydroturf Int. Co Dubai	Verenigde Arabische Emiraten	97 14 347 9479
Hydroturf Egypt LLC	Egypte	202 519 4308
Ibea S.P.A.	Italië	39 0331 853611
Irriamc	Portugal	351 21 238 8260
Irrigation Products Int'l Pvt Ltd.	India	86 22 83960789
Jean Heybroek BV.	Nederland	31 30 639 4611
Lely (U.K.) Limited	Verenigd Koninkrijk	44 1480 226 800
Maquiver S.A.	Colombië	57 1 236 4079
Maruyama Mfg. Co. Inc.	Japan	81 3 3252 2285
Metra Kft	Hongarije	36 1 326 3880
Mountfield a.s.	Tsjechië	420 255 704 220
Munditol S.A.	Argentinië	54 11 4 821 9999
Oslinger Turf Equipment SA	Ecuador	593 4 239 6970
Oy Hako Ground and Garden Ab	Finland	358 987 00733
Parkland Products Ltd.	Nieuw-Zeeland	64 3 34 93760
Prochaska & Cie	Oostenrijk	43 1 278 5100
RT Cohen 2004 Ltd.	Israël	972 986 17979
Riversa	Spanje	34 9 52 83 7500
Roth Motorgerate GmbH & Co.	Duitsland	49 7144 2050
Sc Svend Carlsen A/S	Denemarken	45 66 109 200
Solvart S.A.S.	Frankrijk	33 1 30 81 77 00
Spypros Stavrinides Limited	Cyprus	357 22 434131
Surge Systems India Limited	India	91 1 292299901
T-Markt Logistics Ltd.	Hongarije	36 26 525 500
Toro Australia	Australië	61 3 9580 7355
Toro Europe BVBA	België	32 14 562 960



## Toro Garantie

### Voorwaarden en producten waarvoor de garantie geldt

The Toro® Company en de hieraan gelieerde onderneming Toro Warranty Company, geven krachtens een overeenkomst tussen beide ondernemingen gezamenlijk de garantie alle onderstaande Toro-producten te repareren als deze materiaalgebreken of fabricagefouten vertonen, mits het product uitsluitend voor particulier gebruik\* is aangewend.

De volgende perioden zijn van toepassing vanaf de datum van aankoop:

Producten	Garantieperiode
Motorgazonmaaiers	2 jaar garantie
Riders	2 jaar garantie
Gazon- & Tuintractoren	2 jaar garantie
Elektrische trimmers en bladblazers	2 jaar garantie
Sneeuwruimers	2 jaar garantie
Zero Turn maaiers	2 jaar garantie

\*Oorspronkelijke koper": de persoon die het Toro product oorspronkelijk heeft gekocht

\*Normale huiselijke doeleinden betekent gebruik van het product op het terrein dat bij uw huis hoort. Gebruik op meer dan één locatie of gebruik op een werkplaats of gebruik voor verhuur wordt als commercieel gebruik beschouwd. Hierop is de garantie voor commercieel gebruik van toepassing.

### Garantie voor commercieel gebruik

Toro Op consumentenproducten en werktuigen die worden gebruikt voor commerciële en institutionele doeleinden of worden verhuurd, wordt garantie verleend tegen materiaalgebreken en fabricagefouten gedurende de volgende perioden vanaf de datum van de oorspronkelijke aankoop:

Producten	Garantieperiode
Motorgazonmaaiers	90 dagen garantie
Riders	90 dagen garantie
Gazon- & Tuintractoren	90 dagen garantie
Elektrische trimmers en bladblazers	90 dagen garantie
Sneeuwruimers	90 dagen garantie
Zero Turn maaiers	45 dagen garantie

### Aanwijzingen voor aanvraag van garantieservice

Als u van mening bent dat een Toro product materiaalgebreken of fabricagefouten vertoont, moet u deze procedure volgen:

1. Neem contact op met de verkoper om het product te laten nakijken of te repareren. Als u om wat voor reden dan ook geen contact kunt opnemen met de verkoper, neem dan contact op met een andere erkende Toro-dealer om onderhoud te laten plegen.
2. Breng het product met uw aankoopbewijs (kwitantie) naar de Service Dealer. Als u om enige reden ontevreden bent over het onderzoek van de servicedealer of de verleende hulp, verzoeken wij u contact met ons op te nemen via:

Customer Care Department, Consumer Division  
The Toro Company  
8111 Lyndale Avenue South  
Bloomington, MN 55420-1196  
Manager: Technical Product Support: 001-952-887-8248

Zie bijgevoegde lijst met dealers

### Plichten van de eigenaar

U dient uw Toro product te onderhouden zoals wordt beschreven in de *gebruikershandleiding*. Dit routineonderhoud is voor uw rekening, ongeacht of dit wordt uitgevoerd door de dealer of uzelf.

### Zaken en gevallen die niet onder de garantie vallen

Buiten deze expliciete garantie vallen:

- De kosten voor regelmatig onderhoud of onderdelen die aan slijtage onderhevig zijn, zoals rotormessen (schoepen), schrapermessen, riemen, brandstof, smeermiddelen, olie verversen, bougies, kabels/koppelingen of afstelling van remmen
- Elk product of onderdeel dat is veranderd of verkeerd is gebruikt en moet worden vervangen of worden gerepareerd als gevolg van ongelukken of gebrekkig onderhoud.
- Reparatie die noodzakelijk is omdat de brandstof niet op tijd is vervangen (deze mag maximaal een maand oud zijn), of omdat het systeem niet goed is voorbereid op een periode van buitengebruikstelling van langer dan een maand
- Motor en transmissie. Deze vallen onder de toepasselijke fabrieksgarantie met aparte algemene voorwaarden

Alle reparatiewerkzaamheden die onder deze garantie vallen, moeten worden uitgevoerd door een Erkende Toro Service Dealer, waarbij Toro goedgekeurde vervangingsonderdelen dienen te worden gebruikt.

### Algemene voorwaarden

De koper wordt beschermd door de nationale wetgeving van elk land. De rechten waarover de koper beschikt op grond van deze wetgeving, worden niet beperkt door deze garantie.