



**Count on it.**

**Manuale dell'operatore**

**TITAN® ZX5400 Tosaerba rider  
con raggio di sterzata zero**

N° del modello 74914—N° di serie 310000001 e superiori

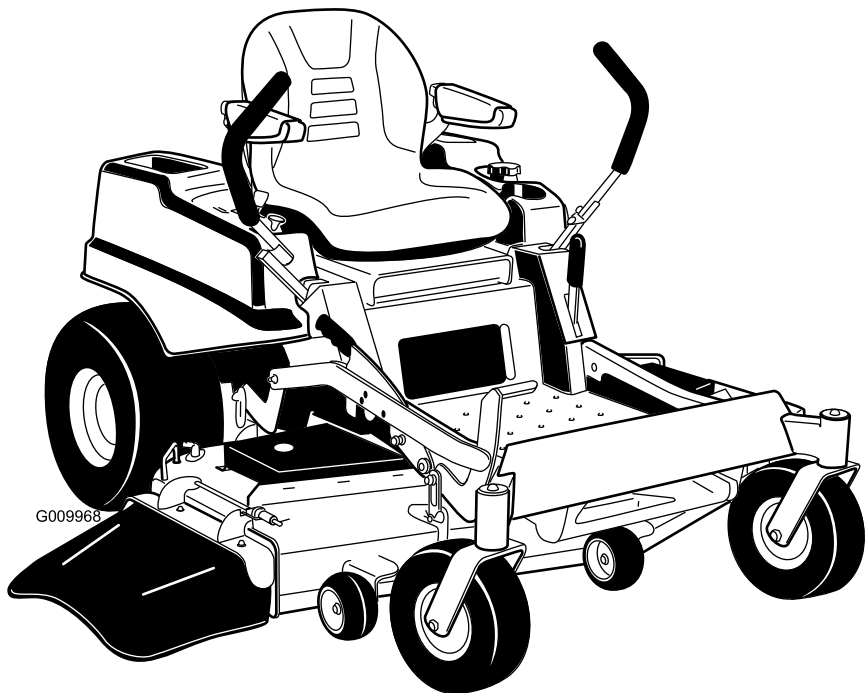

G009968

Questo è un tosaerba dotato di postazione per l'operatore e lame rotanti, pensato per essere utilizzato da privati in applicazioni residenziali. Il suo scopo è quello di tagliare l'erba di prati ben tenuti. Non è stato progettato per tagliare aree cespugliose, erba e altre piante ai bordi delle strade, né per impieghi in agricoltura.

Questo prodotto è conforme a tutte le direttive europee pertinenti; vedere i dettagli nella Dichiarazione di Conformità (DICO) specifica del prodotto, fornita a parte.

## Introduzione

Leggete attentamente il presente manuale al fine di utilizzare e mantenere correttamente il prodotto ed evitare infortuni e danni. Voi siete responsabili del corretto utilizzo del prodotto, all'insegna della sicurezza.

Per informazioni su prodotti ed accessori, per la ricerca di un distributore o la registrazione del vostro prodotto, potete contattare Toro direttamente a [www.Toro.com](http://www.Toro.com).

Per assistenza, ricambi originali Toro o ulteriori informazioni rivolgetevi a un Distributore autorizzato o ad un Centro Assistenza Toro, ed abbiate sempre a portata di mano il numero del modello ed il numero di serie del prodotto. Figura 1 indica la posizione del numero del modello e del numero di serie sul prodotto. Scrivete i numeri negli spazi previsti.

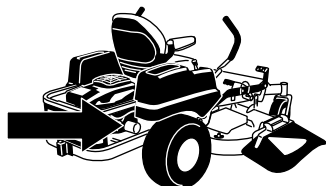

G009950



Figura 1

1. Targa del numero del modello e del numero di serie

N° del modello _____
N° di serie _____

Il sistema di avvertimento adottato dal presente manuale identifica i pericoli potenziali e riporta messaggi di sicurezza, identificati dal simbolo di avvertimento (Figura 2), che segnala un pericolo in grado di provocare infortuni gravi o la morte se non si osservano le precauzioni raccomandate.

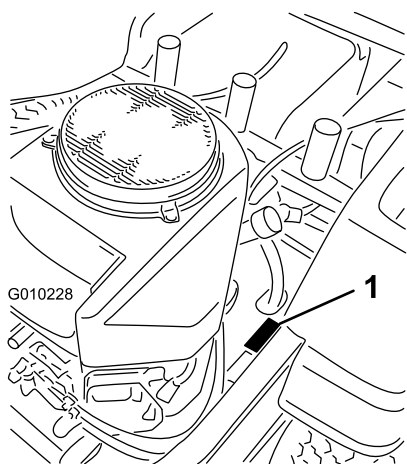

Figura 2

1. Simbolo di avvertimento

Per evidenziare le informazioni vengono utilizzate anche altre due parole. **Importante** indica informazioni meccaniche di particolare importanza, e **Nota** evidenzia informazioni generali di particolare rilevanza.

## Indice

Introduzione .....	2
Sicurezza .....	3
Norme di sicurezza per rider con tosaerba rotante .....	3
Norme di sicurezza.....	3
Toro Sicurezza dei rider .....	5
Modello 74914 .....	6
Indicatore di pendenza .....	7
Adesivi di sicurezza e informativi .....	8
Quadro generale del prodotto .....	13
Comandi .....	14
Funzionamento .....	16
La sicurezza prima di tutto .....	16
Rifornimento di carburante .....	16
Controllo del livello dell'olio motore .....	18
Innesto del freno di stazionamento .....	18
Utilizzo dell'acceleratore .....	19
Utilizzo dello Starter .....	19
Utilizzo dell'interruttore di accensione .....	19
Avviamento e spegnimento del motore .....	20
Utilizzo del comando delle lame del tosaerba (PDF).....	21
Sistema di sicurezza a interblocchi.....	21
Guida in marcia avanti o retromarcia .....	22
Arresto della macchina .....	23
Regolazione dell'altezza di taglio .....	23
Regolazione dei rulli antiscalpo .....	24

# Sicurezza

## Norme di sicurezza per rider con tosaerba rotante

Alla data di produzione, questa macchina soddisfa o supera i requisiti delle norme europee. Tuttavia, l'errato utilizzo o manutenzione da parte dell'operatore o del proprietario possono provocare incidenti. Per ridurre il rischio di infortuni, rispettate le seguenti norme di sicurezza e fate sempre attenzione al simbolo di allarme, che indica ATTENZIONE, AVVERTENZA o PERICOLO – “norme di sicurezza”. Il mancato rispetto delle istruzioni può provocare infortuni o la morte.

## Norme di sicurezza

Le seguenti istruzioni sono conformi alla norma EN 836:1997 della normativa CEN.

Questo prodotto è in grado di amputare mani e piedi, e di scagliare oggetti. Rispettate sempre tutte le norme di sicurezza per evitare gravi infortuni o la morte.

## Addestramento

- Leggete attentamente le istruzioni. Prendete dimestichezza con i comandi e il corretto utilizzo delle apparecchiature.
- Non consentite mai l'uso del tosaerba a bambini o a persone che non abbiano perfetta conoscenza delle presenti istruzioni. Le normative locali possono imporre limiti all'età dell'operatore.
- Non tosate in prossimità di altre persone, soprattutto bambini, o di animali da compagnia.
- Ricordate sempre che l'operatore o utilizzatore è responsabile di incidenti o pericoli occorsi ad altre persone o alla loro proprietà.
- Non trasportate passeggeri.
- Tutti i conducenti devono mirare a ottenere una formazione professionale e pratica. Tale formazione dovrà evidenziare:
  - la necessità di attenzione e concentrazione quando si lavora su rider;
  - il controllo del rider che scivola su un terreno in pendenza non verrà recuperato azionando il freno. I motivi principali della perdita di controllo sono:
    - ◇ presa insufficiente delle ruote;
    - ◇ velocità troppo elevata;
    - ◇ azione frenante inadeguata;

Posizionamento del sedile.....	25
Regolazione della sospensione di marcia del sedile.....	25
Regolazione delle leve di controllo del movimento.....	25
Spingere la macchina a mano .....	27
Conversione allo scarico laterale.....	27
Uso dello scarico laterale.....	29
Suggerimenti .....	29
Manutenzione .....	31
Programma di manutenzione raccomandato .....	31
Procedure pre-manutenzione.....	32
Sollevamento del sedile.....	32
Lubrificazione .....	32
Ingrassaggio dei cuscinetti .....	32
Manutenzione del motore.....	33
Revisione del filtro dell'aria .....	33
Cambio dell'olio motore .....	34
Manutenzione della candela .....	37
Pulizia dell'impianto di raffreddamento .....	38
Manutenzione del sistema di alimentazione .....	39
Sostituzione del filtro carburante.....	39
Manutenzione dell'impianto elettrico .....	39
Revisione della batteria .....	39
Revisione dei fusibili.....	40
Manutenzione del sistema di trazione .....	41
Controllo della pressione dei pneumatici .....	41
Manutenzione dell'impianto idraulico.....	42
Controllo del livello dell'olio idraulico .....	42
Sostituzione dell'olio e del filtro dell'impianto idraulico .....	42
Manutenzione della scocca del tosaerba.....	44
Revisione delle lame di taglio.....	44
Livellamento del piatto di taglio.....	46
Ispezione delle cinghie.....	48
Sostituzione della cinghia del tosaerba .....	48
Rimozione del tosaerba .....	48
Messa in opera del tosaerba.....	49
Sostituzione del deflettore dell'erba tagliata.....	49
Pulizia .....	51
Lavaggio del sottoscocca del tosaerba.....	51
Smaltimento dei rifiuti .....	52
Rimessaggio .....	52
Pulizia e rimessaggio.....	52
Localizzazione guasti.....	54
Schemi .....	56

- ◇ tipo di macchina inadatto al compito da eseguire;
- ◇ mancanza di consapevolezza degli effetti delle condizioni del terreno, soprattutto dei pendii;
- ◇ traino e distribuzione del carico errati.

## Preparazione

- Indossate pantaloni lunghi e calzature robuste quando tosate. Non usate mai l'apparecchiatura a piedi nudi o in sandali.
- Ispezionate attentamente l'area in cui deve essere utilizzata l'apparecchiatura, e sgombratela da oggetti che possano venire raccolti e scagliati dalla macchina.
- Avvertenza – il carburante è altamente infiammabile.
  - Conservate il carburante in apposite taniche.
  - Fate il pieno solo all'aperto, e non fumate durante il rifornimento.
  - Aggiungete il carburante prima di avviare il motore. Non togliete mai il tappo del serbatoio, né aggiungete il carburante, a motore acceso o caldo.
  - Se viene inavvertitamente versato del carburante, non avviate il motore, ma allontanate la macchina dall'area interessata evitando di generare una fonte di accensione, finché i vapori del carburante non si saranno dissipati.
  - Montate con sicurezza i tappi dei serbatoi del carburante e delle taniche.
- Sostituite le marmitte di scarico difettose.
- Prima dell'uso, controllate sempre a vista che le lame, i bulloni delle lame e il gruppo di taglio non siano usurati o danneggiati. Sostituite in serie lame e bulloni usurati o danneggiati, per mantenere il bilanciamento.
- Su macchine multilama, ricordate che la rotazione di una lama può provocare la rotazione anche di altre lame.

## Funzionamento

- Siate vigili, rallentate e procedete con cautela quando svoltate. Prima di cambiare direzione guardate indietro e ai lati.
- Non azionate il motore in un locale chiuso in cui possano raccogliersi i fumi tossici dell'ossido di carbonio.
- Tosate solamente alla luce del giorno o con illuminazione artificiale adeguata.
- Prima di cercare di avviare il motore, disinserite tutte le frizioni dell'accessorio con lame e mettete il cambio in folle.

- Non utilizzate su pendenze superiori a 15 gradi.
- Ricordate che non esistono pendenze sicure. L'utilizzo su pendii erbosi richiede un'attenzione particolare. Per cautelarvi dal ribaltamento:
  - evitate partenze e frenate brusche procedendo in salita o in discesa;
  - rallentate sui pendii, e prima di affrontare brusche curve;
  - prestate attenzione a protuberanze del terreno, buche e altri ostacoli nascosti.
- Prestate attenzione quando trainate dei carichi.
  - Utilizzate solamente i punti di attacco previsti per la barra di traino.
  - Limitate l'entità dei carichi a quanto potete controllare con sicurezza.
  - Non curvate bruscamente, Eseguite le retromarce con prudenza.
- Prestate attenzione al traffico quando attraversate o procedete nei pressi di una strada.
- Arrestate la rotazione delle lame prima di attraversare superfici non erbose.
- Quando utilizzate degli accessori, non dirigete mai lo scarico del materiale verso terzi e non consentite ad alcuno di avvicinarsi alla macchina durante il lavoro.
- Non azionate mai la macchina con schermi o ripari difettosi, o senza i dispositivi di protezione montati.
- Non modificate la taratura del regolatore del motore e non fate superare al motore i regimi previsti. Il motore che funziona a velocità eccessiva può aumentare il rischio di infortuni.
- Prima di scendere dalla postazione di guida:
  - disinnestare la presa di forza e abbassate al suolo l'attrezzatura;
  - mettete il cambio in folle e inserite il freno di stazionamento;
  - spegnete il motore e togliete la chiave di accensione.
- Disinserite la trasmissione dagli accessori, spegnete il motore e staccate il cappellotto dalla candela (o candele), oppure togliete la chiave di accensione:
  - prima di pulire gli intasamenti o di rimuovere ostruzioni dal condotto di scarico;
  - prima di controllare, pulire o eseguire interventi sul tosaerba;
  - dopo aver colpito un corpo estraneo; ispezionate il tosaerba per rilevare eventuali danni, ed effettuate le riparazioni necessarie prima di riavviare l'accessorio;

- se la macchina inizia a vibrare in modo anomalo (controllate immediatamente).
- Disinserite la trasmissione agli accessori durante i trasferimenti e quando la macchina non viene utilizzata.
- Spegnete il motore e disinserite la trasmissione all'accessorio
  - prima del rifornimento di carburante;
  - prima di togliere il cesto di raccolta;
  - prima di regolare l'altezza, a meno che la regolazione non possa essere eseguita dalla postazione di guida.
- Riducete la regolazione dell'acceleratore durante il tempo di arresto del motore e, se il motore è dotato di valvola di intercettazione, spegnete l'afflusso di carburante al termine del lavoro.
- I lampi possono causare lesioni gravi o morte. Se, mentre vi trovate sull'area di lavoro, vedete lampi o udite tuoni, non utilizzate la macchina; cercate invece un riparo.
- Lo scarico del motore contiene ossido di carbonio, gas velenoso inodore che può uccidere. Non fate funzionare il motore in interni o in ambienti cintati.
- Mentre il motore è in funzione, tenete mani, piedi, capelli ed abiti svolazzanti a distanza dall'area di scarico degli attrezzi, dalla parte inferiore del tosaerba e da qualsiasi parte mobile.
- Non toccate attrezzature o parti degli attrezzi che possano essere calde a causa del funzionamento. Lasciate che si raffreddino prima di eseguire interventi di manutenzione, regolazione o revisione.
- L'acido della batteria è velenoso e può ustionare. Evitate che entri in contatto con la pelle, gli occhi e gli abiti. Quando lavorate su una batteria, proteggete il viso, gli occhi e gli abiti.
- I gas della batteria possono esplodere; tenete lontano dalla batteria sigarette, scintille e fiamme.
- Usate soltanto ricambi originali Toro per garantire il mantenimento degli standard iniziali.
- Utilizzate soltanto attrezzi approvati da Toro.

## Manutenzione e rimessaggio

- Mantenete adeguatamente serrati tutti i dadi, i bulloni e le viti, per assicurarvi che le apparecchiature funzionino nelle migliori condizioni di sicurezza.
- Non tenete le apparecchiature con carburante nel serbatoio all'interno di edifici, dove i vapori possano raggiungere fiamme libere o scintille.
- Lasciate raffreddare il motore prima del rimessaggio al chiuso.
- Per ridurre il rischio d'incendio, mantenete motore, marmitta di scarico, vano batteria e zona di conservazione del carburante esenti da erba, foglie ed eccessi di grasso.
- Controllate frequentemente il cesto di raccolta, per verificarne l'usura o il deterioramento.
- Sostituite le parti usurate o danneggiate, per motivi di sicurezza.
- Dovendo scaricare il serbatoio del carburante, eseguite l'operazione all'aperto.
- Se la macchina deve essere parcheggiata, posta in rimessa o lasciata incustodita, abbassate al suolo gli elementi di taglio.

## Toro Sicurezza dei rider

La seguente lista contiene informazioni sulla sicurezza mirate ai prodotti Toro, od altre informazioni sulla sicurezza non comprese nella normativa CEN.

## Utilizzo su pendenze

- Non tosate pendenze superiori ai 15 gradi.
- Non tosate nelle adiacenze di scarpate, fossati, sponde ripide o acqua. Se le ruote cadono oltre i bordi dell'area di lavoro, possono provocare il ribaltamento della macchina e causare gravi infortuni, la morte o l'annegamento.
- Non tosate in pendenza se l'erba è bagnata. L'erba bagnata riduce la trazione e può causare lo slittamento, con perdita di controllo.
- Non effettuate improvvisi cambiamenti di velocità o di direzione.
- Nelle adiacenze di scarpate, fossati, sponde ripide o acqua usate un tosaerba con operatore a piedi e/o un decespugliatore a mano.
- Rallentate sui pendii, ed usate la massima cautela.
- Rimuovete ostacoli come pietre, rami di alberi, ecc. dall'area di lavoro; L'erba alta può nascondere degli ostacoli.
- Fate attenzione a fossati, buche, pietre, declivi e rialzi che modificano l'inclinazione del suolo, perché il terreno accidentato può fare ribaltare la macchina.
- Evitate avviamenti e sobbalzi improvvisi in salita, perché il tosaerba può ribaltarsi all'indietro.
- In discesa, tenete presente che la macchina potrebbe perdere aderenza. Il peso si trasferisce sulle ruote anteriori e può fare slittare le ruote motrici, impedendovi di controllare la frenata e lo sterzo.

- Evitate sempre di eseguire partenze o fermate improvvise su una pendenza. Se le ruote perdono aderenza, disinserite le lame e scendete lentamente dalla pendenza.
- Per aumentare la stabilità, seguite le raccomandazioni del produttore sulla zavorra o sui contrappesi delle ruote.
- Prestate la massima attenzione quando usate cesti di raccolta od altri accessori, che possono influire sulla stabilità della macchina e farvi perdere il controllo.

## **Modello 74914**

### **Potenza acustica**

Questa unità ha un livello di potenza acustica garantito di 105 dBA, con un valore di incertezza (K) di 1 dBA

Il livello di potenza acustica è stato determinato in conformità con le procedure definite nella norma ISO 11094.

### **Pressione acustica**

Questa unità ha un livello di pressione acustica all'orecchio dell'operatore di 92 dBA, con un valore di incertezza (K) di 1 dBA.

Il livello di potenza acustica è stato determinato in conformità con le procedure definite nella norma EN 836.

### **Vibrazione su mani-braccia**

Livello di vibrazione rilevato per la mano destra =  
1.8 m/s<sup>2</sup>

Livello di vibrazione rilevato per la mano sinistra =  
1.4 m/s<sup>2</sup>

Valore di incertezza (K) = 0.9 m/s<sup>2</sup>

I valori rilevati sono stati determinati in conformità con le procedure definite nella norma EN 836.

### **Vibrazione sul corpo**

Livello di vibrazione rilevato = 0.86 m/s<sup>2</sup>

Valore di incertezza (K) = 0.43 m/s<sup>2</sup>

I valori rilevati sono stati determinati in conformità con le procedure definite nella norma EN 836 (tosaerba rider e stand on).

# Indicatore di pendenza



Figura 3

È possibile fotocopiare questa pagina per uso personale.

1. La pendenza massima che consente di utilizzare la macchina in modo sicuro è di **15 gradi**. Usate il grafico delle pendenze per determinare la pendenza di un terreno prima di utilizzare la macchina. **Non utilizzate questa macchina su pendenze superiori ai 15 gradi**. Ripiegate il grafico lungo la linea che indica la pendenza consigliata.
2. Allineate questo bordo a una superficie verticale, come un albero, un edificio, il palo di un recinto, ecc.
3. Esempio di come confrontare una pendenza con il bordo ripiegato.

# Adesivi di sicurezza e informativi

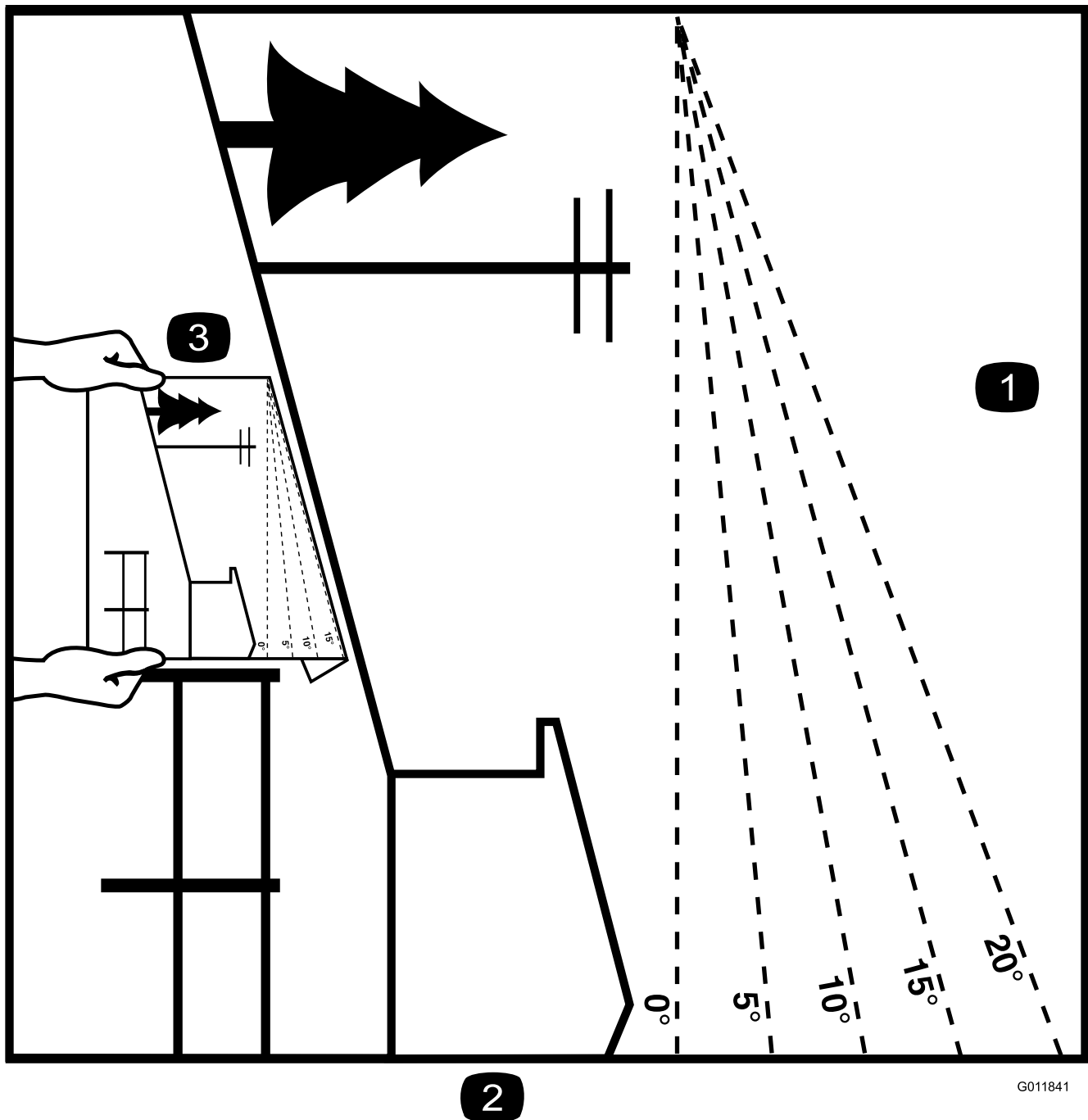

Gli adesivi di sicurezza e di istruzione sono chiaramente visibili, e sono affissi accanto a zone particolarmente pericolose. Sostituite gli adesivi danneggiati o smarriti.

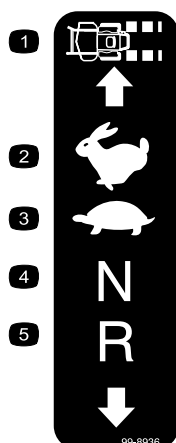

**99-8936**

- |                            |                |
|----------------------------|----------------|
| 1. Velocità della macchina | 4. Folle       |
| 2. Massima                 | 5. Retromarcia |
| 3. Minima                  |                |

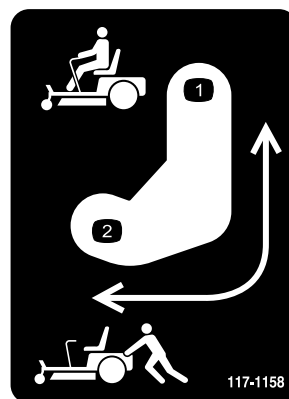

**117-1158**

- |  |  |
|--|--|
| 1. Posizione della leva di bypass per azionare la macchina | 2. Posizione della leva di bypass per spingere la macchina |
|--|--|

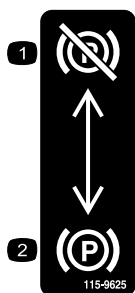

**115-9625**

- |  |                                       |
|--|---------------------------------------|
| 1. Freno di stazionamento – disinnestato | 2. Freno di stazionamento – innestato |
|--|---------------------------------------|

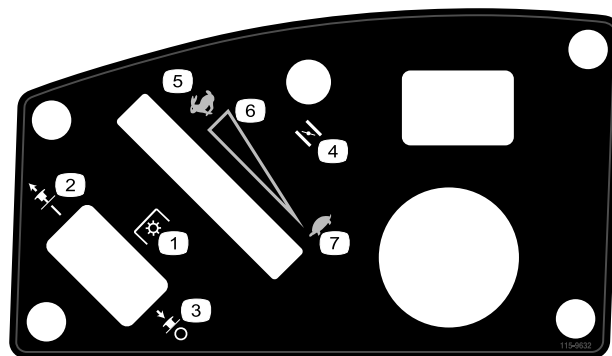

**115-9632**

- |   |                                   |
|---|-----------------------------------|
| 1. Presa di forza (PDF), comando delle lame su alcuni modelli | 5. Massima                        |
| 2. Comando delle lame inserito                                | 6. Regolazione continua variabile |
| 3. Comando delle lame disinserito                             | 7. Minima                         |
| 4. Starter  |                                   |



**114-1606**

- |  |
|--|
| 1. Pericolo di aggrovigliamento della cinghia. Tenete montate tutte le protezioni. |
|--|



93-7009

1. Avvertenza – non usate il tosaerba con il deflettore alzato o senza; tenete montato il deflettore.
2. Pericolo di ferite o smembramento di mano o piede causati dalla lama del tosaerba. Restate lontano dalle parti in movimento.

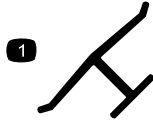

### Marchio del produttore

1. Indica che la lama è specificata come parte realizzata dal produttore della macchina originale.

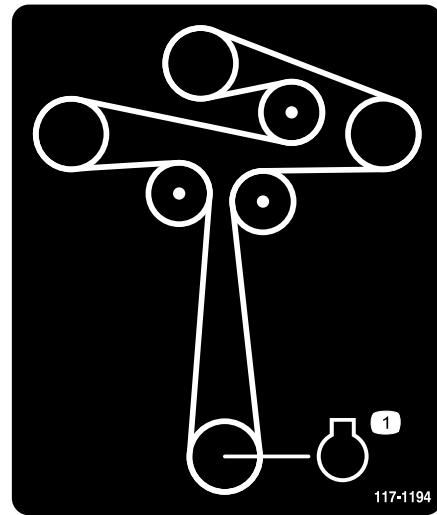

117-1194

1. Motore



110-6691

1. Pericolo di lancio di oggetti – tenete gli astanti a distanza di sicurezza dalla macchina.
2. Pericolo di lancio di oggetti dal tosaerba – non utilizzate la macchina se non è montato il deflettore, il coperchio di scarico o il sistema di raccolta.
3. Ferita o smembramento di mano o piede – non avvicinatevi alle parti in movimento.

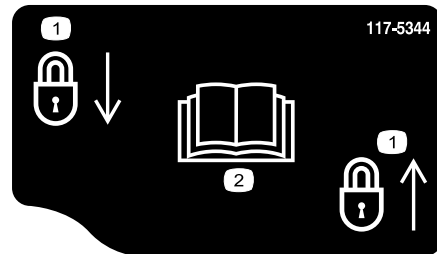

117-5344

1. Blocco
2. Leggete il *Manuale dell'operatore*

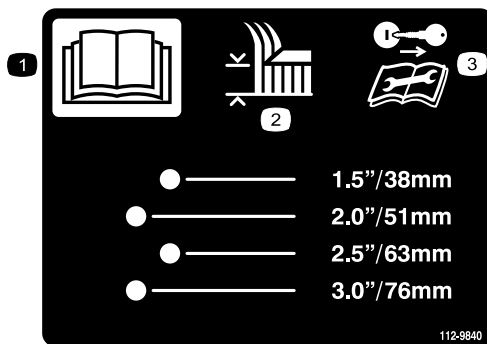

112-9840

1. Leggete il *Manuale dell'operatore*.
2. Altezza di taglio
3. Togliete la chiave di accensione e leggete le istruzioni prima di eseguire interventi di revisione o manutenzione.

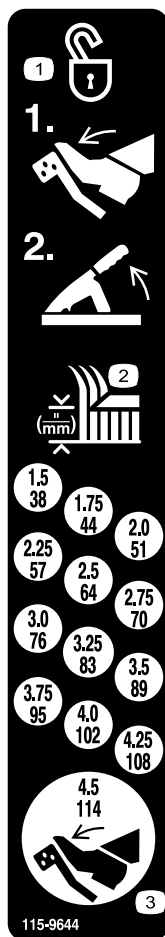

**115-9644**

1. Premete il pedale e sollevate la leva dell'altezza di taglio per sbloccare la posizione del piatto.
2. Altezza di taglio
3. Premete il pedale e spostate il piatto in posizione di trasporto



### Simboli della batteria

Sulla vostra batteria si trovano alcuni di questi simboli, o tutti.

- |  |   |
|--|---|
| 1. Pericolo di esplosione.                                     | 6. Tenete gli astanti a distanza di sicurezza dalla batteria.                             |
| 2. Vietato fumare, fuoco e fiamme libere.                      | 7. Usate occhiali di sicurezza. I gas esplosivi possono accecare e causare altre lesioni. |
| 3. Pericolo di ustioni da liquido caustico o sostanza chimica. | 8. L'acido della batteria può accecare e causare gravi ustioni.                           |
| 4. Usate occhiali di sicurezza.                                | 9. Lavate immediatamente gli occhi con abbondante acqua e ricorrete subito al medico.     |
| 5. Leggete il <i>Manuale dell'operatore</i> .                  | 10. Contiene piombo; non disperdetevi nell'ambiente.                                      |



109-8965

1. Avvertenza – leggete il Manuale dell'operatore.
2. Prima di eseguire interventi di revisione o manutenzione leggete le istruzioni; inserite il freno di stazionamento, togliete la chiave di avviamento e scollegate il cappellotto dalla candela.
3. Pericolo di oggetti scagliati – Tenete gli astanti a distanza di sicurezza dalla macchina e raccogliete i detriti prima di iniziare a tosare; non togliete il deflettore di scarico.
4. Perdita di trazione e/o controllo su terreno in pendenza; disinnestate il comando della lama (PDF) e scendete lentamente dalla pendenza.
5. Pericolo di ribaltamento – Evitate curve brusche e improvvise sulle pendenze, tosate soltanto pendenze inferiori a 15 gradi, tenetevi a distanza di sicurezza dall'acqua e tosate in salita e in discesa soltanto pendenze inferiori a 15 gradi.
6. Pericolo di ferite o smembramento di mano o piede causati dalla lama del tosaerba – Restate lontano dalle parti in movimento.
7. Pericolo di schiacciamento/smembramento degli astanti durante la retromarcia – Non trasportate passeggeri; durante la retromarcia guardate indietro e in basso.

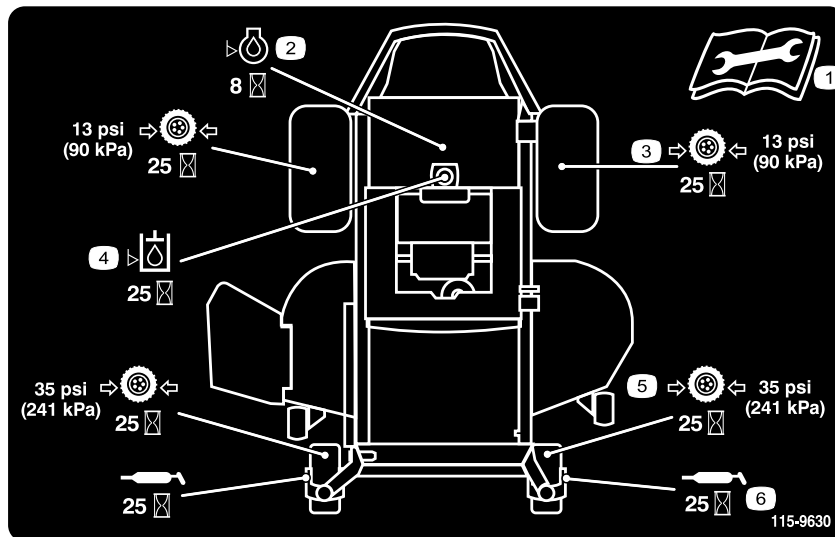

115-9630

- |   |  |
|---|--|
| 1. Leggete il <i>Manuale dell'operatore</i> prima di eseguire qualsiasi intervento di manutenzione. | 4. Controllate l'olio idraulico ogni 25 ore                                    |
| 2. Controllate l'olio motore ogni 8 ore   | 5. Controllate la pressione dei pneumatici delle ruote orientabili ogni 25 ore |
| 3. Controllate la pressione dei pneumatici delle ruote motrici ogni 25 ore                          | 6. Lubrificate le ruote orientabili ogni 25 ore                                |



115-9628

1. Carburante

2. Pieno

3. Metà

4. Vuoto

# Quadro generale del prodotto

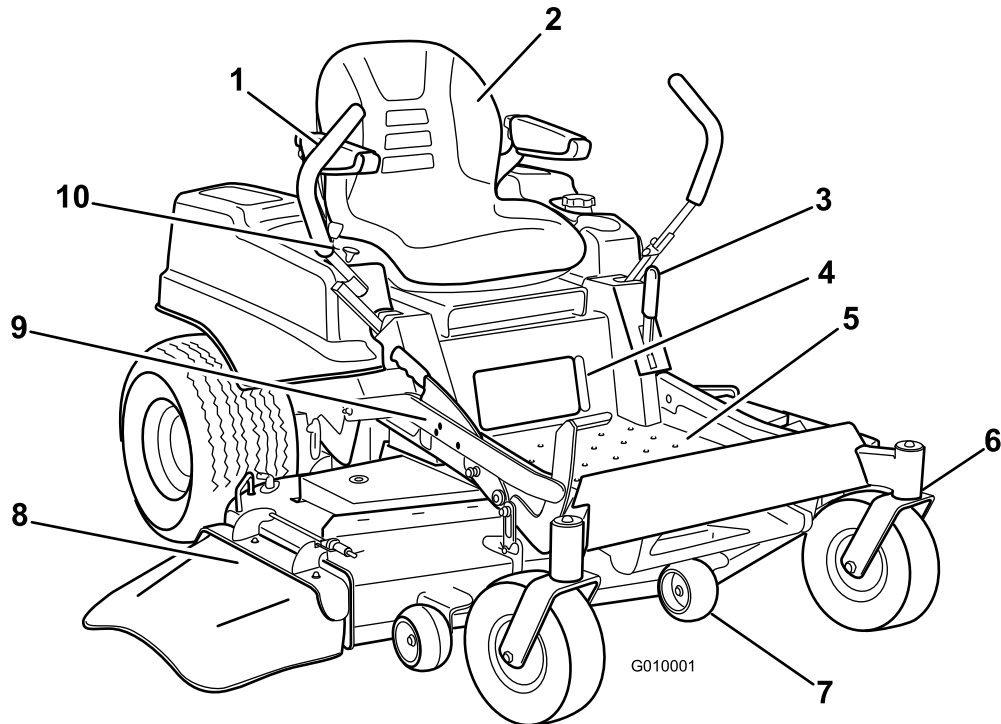

**Figura 4**

- |                                    |   |   |             |
|------------------------------------|---|---|-------------|
| 1. Leve di controllo del movimento | 4. Indicatore di livello del carburante | 7. Rullo antistrappo  | 10. Plancia |
| 2. Sedile dell'operatore           | 5. Poggiapiedi                          | 8. Deflettore   |             |
| 3. Freno di stazionamento          | 6. Ruota orientabile anteriore          | 9. Pedale di sollevamento del piatto di taglio e dell'altezza di taglio |             |



Figura 5

- |                                   |                     |                          |
|-----------------------------------|---------------------|--------------------------|
| 1. Tappo del serbatoio carburante | 3. Foro di lavaggio | 5. Protezione del motore |
| 2. Piatto di taglio               | 4. Ruota motrice    | 6. Motore                |

## Comandi

Prima di avviare il motore e di utilizzare la macchina, familiarizzate con tutti i comandi (Figura 6).

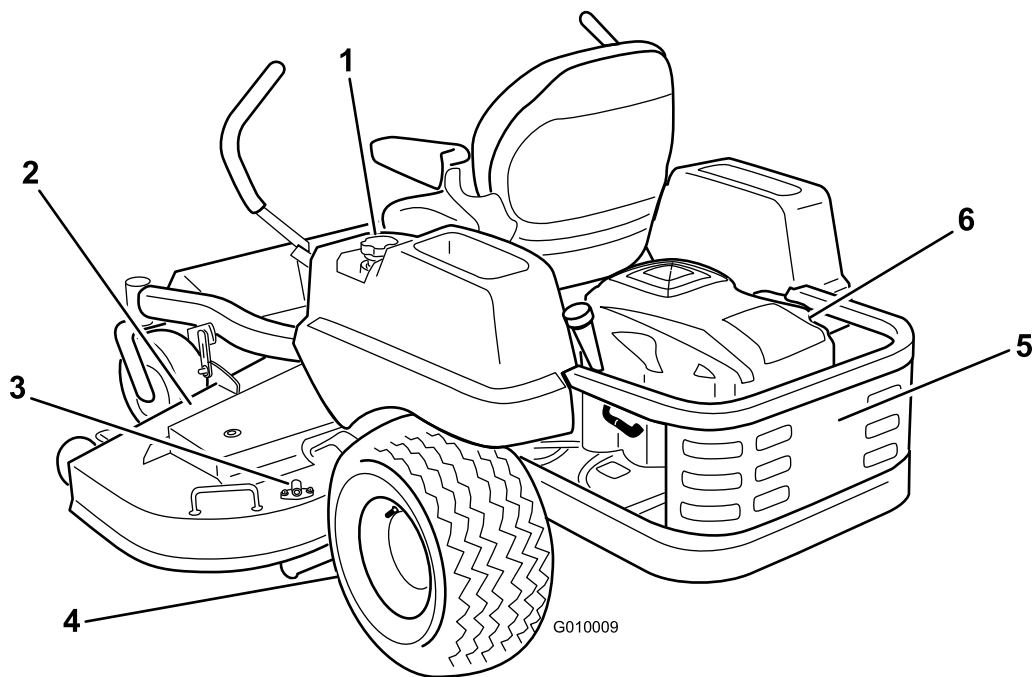

Figura 6

- |                              |                               |
|------------------------------|-------------------------------|
| 1. Comando dell'acceleratore | 4. Interruttore di accensione |
| 2. Starter                   | 5. Comando delle lame (PDF)   |
| 3. Contaore                  | 6. Fusibili                   |

## Interruttore di accensione

L'interruttore di accensione ha tre posizioni: **Avvio**, **Marcia** e **Spento**. La chiave gira in posizione di avvio e quando viene rilasciata ritorna in posizione di marcia. Girando la chiave in posizione 'spento' (Off) si

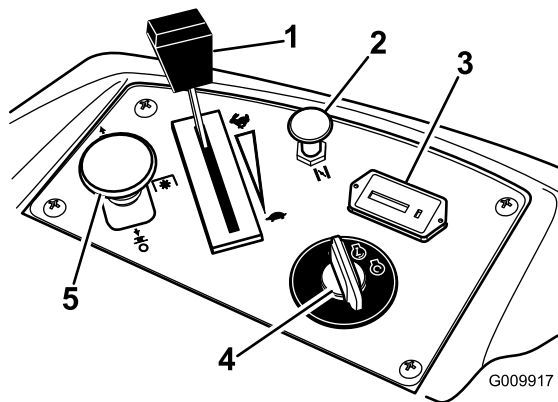
spinge il motore; tuttavia, per impedire l'avviamento accidentale del motore, togliete sempre la chiave quando vi allontanate dalla macchina (Figura 6).

## Comando dell'acceleratore

Il comando dell'acceleratore ha due posizioni **Fast** e **Slow**. Spostando in avanti la leva dell'acceleratore il regime del motore aumenta, mentre spostando indietro la leva il regime del motore si riduce. Spingendo l'acceleratore completamente in avanti fino all'arresto si raggiunge la massima velocità (Figura 6).

## Starter

Usate lo starter per avviare il motore a freddo. Sollevate la manopola dello starter per innestare lo starter. Premete la manopola dello starter per disinnestare lo starter.

## Comando delle lame (presa di forza)

Il comando delle lame, rappresentato dal simbolo della presa di forza (PDF), inserisce e disinserisce l'alimentazione delle lame del tosaerba (Figura 6).

## Contaore

Il contaore registra il numero di ore di funzionamento delle lame. È attivo quando il comando delle lame (PDF) è innestato. Utilizzate questi tempi per

la programmazione della manutenzione ordinaria (Figura 6).

## Indicatore di livello del carburante

L'indicatore di livello del carburante situato sotto la posizione dell'operatore mostra la quantità di carburante nel serbatoio (Figura 7).



G010016

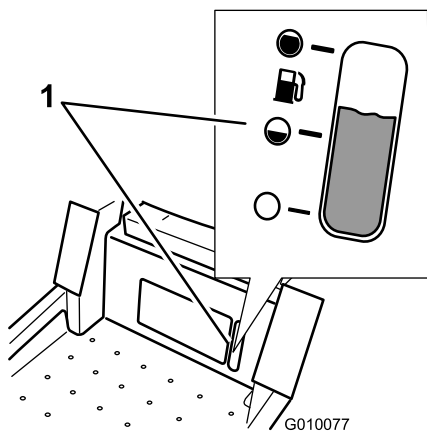

G010077

**Figura 7**

1. Indicatore di livello del carburante

## Leve di controllo del movimento

Le leve di controllo del movimento sono sensibili alla velocità dei motori indipendenti delle ruote. Spostando una leva avanti o indietro si fa girare la ruota sullo stesso lato in avanti o indietro; la velocità della ruota è proporzionale allo spostamento della leva. Spostate in fuori le leve di controllo dalla posizione centrale in posizione di blocco in folle e scendete dalla macchina (Figura 4). Quando fermate la macchina o la lasciate incustodita, mettete sempre le leve di controllo del movimento in posizione di blocco in folle.

## Sistema di sollevamento del piatto di taglio a pedale

Il sistema di sollevamento del piatto di taglio a pedale consente all'operatore di abbassare e sollevare il piatto di taglio senza alzarsi. Mediante il pedale, l'operatore può sollevare momentaneamente il piatto di taglio per evitare ostacoli o bloccare il piatto nella posizione dell'altezza di taglio massima, ovvero di trasporto (Figura 4).

## Leva dell'altezza di taglio

La leva dell'altezza di taglio opera insieme al pedale per bloccare il piatto a un'altezza di taglio specifica. Regolate l'altezza di taglio soltanto quando la macchina è ferma (Figura 4).

## Attrezzi e accessori

Sono molti gli attrezzi ed accessori approvati da Toro per l'utilizzo con la macchina, allo scopo di ottimizzarne ed incrementarne le capacità. Richiedete la lista di attrezzi e accessori approvati al vostro Rivenditore autorizzato Toro o al distributore più vicino, oppure visitate il sito [www.Toro.com](http://www.Toro.com).

# Funzionamento

**Nota:** Stabilite i lati sinistro e destro della macchina dalla normale posizione di guida.

## La sicurezza prima di tutto

Leggete attentamente tutte le norme e gli adesivi di sicurezza contenuti in questa sezione. Queste informazioni contribuiranno alla protezione della vostra persona, della vostra famiglia, di animali da compagnia e di eventuali astanti.

### **⚠ PERICOLO**

L'erba bagnata e pendenze ripide possono causare scivolate e la perdita di controllo del tosaerba.

Se le ruote cadono oltre i bordi dell'area di lavoro, possono provocare il ribaltamento della macchina e causare gravi infortuni, la morte o l'annegamento.

Una perdita di trazione significa una perdita di controllo di sterzata.

Per non perdere controllo ed evitare il rischio di ribaltamento:

- non tosate nelle adiacenze di scarpate o acqua;
- non tosate pendenze superiori ai 15 gradi;
- Rallentate sui pendii, ed usate la massima cautela.
- Quando operate su pendenze, tosate progressivamente dal basso verso l'alto.
- evitate curve brusche e rapidi cambiamenti di velocità.
- Curvate verso l'alto quando cambiate direzione in pendenza. Curvando verso il basso si riduce la trazione.
- Gli accessori modificano le caratteristiche d'uso della macchina. Agite con maggiore cautela quando insieme alla macchina utilizzate degli accessori.



Figura 8

1. Zona di sicurezza, usate la macchina qui
2. Nelle adiacenze di scarpate o acqua usate un tosaerba a spinta e/o un decespugliatore a mano.
3. Acqua

## Rifornimento di carburante

Utilizzate benzina normale **senza piombo** per automobili (minimo 85 ottani). Qualora non sia disponibile benzina normale senza piombo, è possibile utilizzare benzina normale etilizzata.

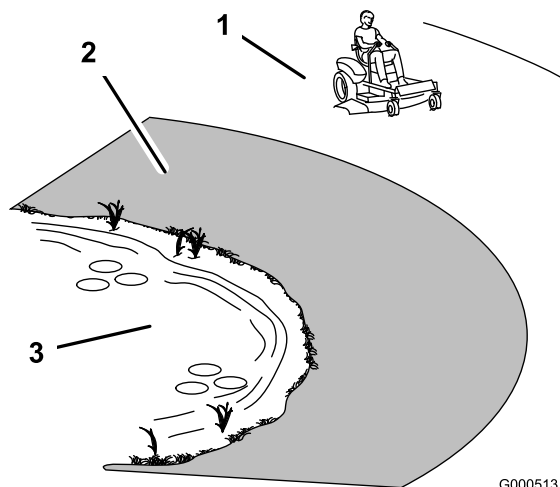
**Importante:** Non utilizzate metanolo, benzina contenente metanolo o nafta contenente più del 10% di etanolo, perché potreste danneggiare il sistema di alimentazione del motore. Non mischiate olio e benzina.

## **⚠ PERICOLO**

In talune condizioni la benzina è estremamente infiammabile ed altamente esplosiva. Un incendio o un'esplosione possono ustionare voi ed altre persone, e causare danni.

- Fate il pieno di carburante all'aria aperta, a motore freddo, e tergete la benzina versata.
- Non riempite mai il serbatoio del carburante all'interno di un rimorchio cintato.
- Non riempite completamente il serbatoio. Versate benzina nel serbatoio fino a 6–13 mm sotto la base del collo del bocchettone di riempimento. Questo spazio servirà ad assorbire l'espansione della benzina.
- Non fumate mai quando maneggiate benzina, e state lontani da fiamme libere e da dove i fumi di benzina possano essere accesi da una scintilla.
- Conservate la benzina in taniche omologate, e tenetela lontano dalla portata dei bambini. Acquistate benzina in modo da utilizzarla entro 30 giorni.
- Non utilizzate la macchina se non è montato il completo impianto di scarico o se non è in buone condizioni di servizio.

## **⚠ PERICOLO**

In alcune condizioni, durante il rifornimento viene rilasciata l'elettricità statica che, sprigionando una scintilla, può incendiare i vapori di benzina. Un incendio o un'esplosione possono ustionare voi ed altre persone, e causare danni.

- Prima del rabbocco, posizionate sempre le taniche di benzina sul pavimento, lontano dal veicolo.
- Non riempite le taniche di benzina all'interno di un veicolo oppure su un autocarro o un rimorchio, in quanto il tappetino del rimorchio o le pareti di plastica del camion possono isolare la tanica e rallentare la dispersione delle cariche elettrostatiche.
- Se possibile, scaricate la macchina dal camion o dal rimorchio ed effettuate il rifornimento con le ruote sul pavimento.
- Qualora ciò non sia possibile, rabboccate l'apparecchiatura sull'autocarro o sul rimorchio mediante una tanica portatile, anziché con una normale pompa del carburante.
- Qualora sia necessario utilizzare una pompa del carburante, tenete sempre l'ugello a contatto con il bordo del serbatoio del carburante oppure sull'apertura della tanica fino al termine del rifornimento.

## **⚠ AVVERTENZA**

Se ingerita, la benzina è nociva o micidiale. L'esposizione a lungo termine ai vapori di carburante può causare gravi danni e malattie.

- Evitate di respirare a lungo i vapori.
- Tenete il viso lontano dall'ugello e dall'apertura del serbatoio di benzina o del condizionatore.
- Tenete il carburante lontano dagli occhi e dalla pelle.

## **Uso dello stabilizzatore/condizionatore**

l'uso di un additivo stabilizzatore/condizionatore nella macchina offre i seguenti vantaggi:

- mantiene fresca la benzina durante il rimessaggio (fino a 90 giorni); in caso di rimessaggi più lunghi si consiglia di svuotare il serbatoio del carburante;
- mantiene pulito il motore durante l'uso;
- elimina i depositi gommosi nell'impianto di alimentazione, che possono provocare problemi di avviamento.

**Importante:** Non utilizzate additivi per carburante contenenti metanolo o etanolo.

Aggiungete la quantità di stabilizzatore/condizionatore corretta.

**Nota:** Lo stabilizzatore/condizionatore è più efficace se mescolato a benzina fresca. Per ridurre al minimo la morchia nell'impianto di alimentazione, utilizzate sempre lo stabilizzatore.

## Miscele di benzina/alcol

L'uso di nafta (fino al 10 per cento di alcol etilico, 90 per cento di benzina senza piombo) è approvato dal produttore del motore. Altre miscele di benzina/alcol, come ad esempio la E85, non sono approvate.

## Miscele di benzina/etere

L'uso di miscele di metil-ter-butil etere (MTBE) e benzina senza piombo (fino a un massimo del 15 per cento di MTBE) sono approvate dal produttore del motore. Altre miscele di benzina/etere non sono approvate.

## Indicatore di livello del carburante

Verificare il livello del carburante tramite l'indicatore di livello situato sotto la posizione dell'operatore prima di riempire il serbatoio (Figura 9).



G010016

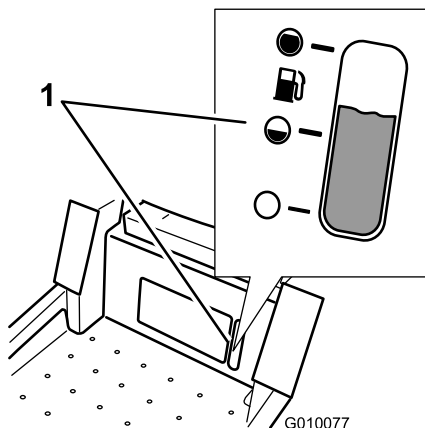

G010077

Figura 9

1. Indicatore di livello del carburante

## Riempimento del serbatoio del carburante

**Nota:** Non riempite completamente il serbatoio del carburante, permetterete così alla benzina di espandersi.

1. Spegnete il motore ed inserite il freno di stazionamento.
2. Pulite attorno al tappo del serbatoio del carburante.
3. Riempite il serbatoio fino alla base del collo del bocchettone Figura 10.



G010016

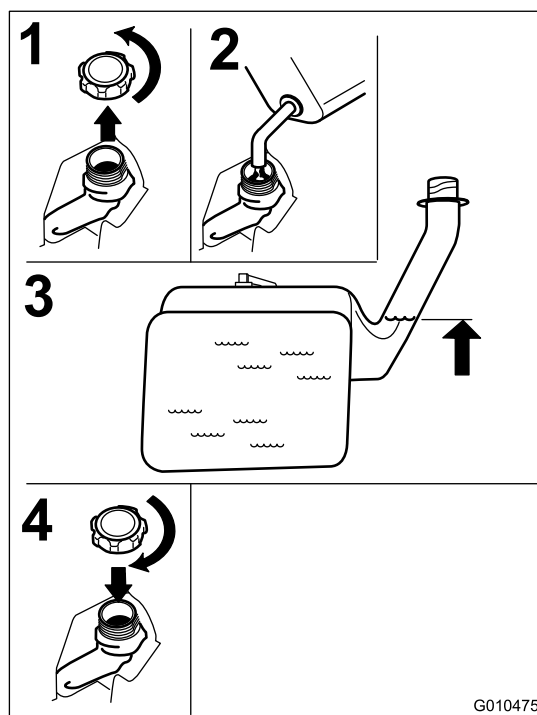

G010475

Figura 10

## Controllo del livello dell'olio motore

Prima di avviare il motore e di utilizzare la macchina, controllate il livello dell'olio nel carter; consultate Controllo del livello dell'olio motore.

## Innesto del freno di stazionamento

Innestate sempre il freno di stazionamento prima di spegnere o lasciare incustodita la macchina.

## Innesto del freno di stazionamento



Figura 11

## Rilascio del freno di stazionamento

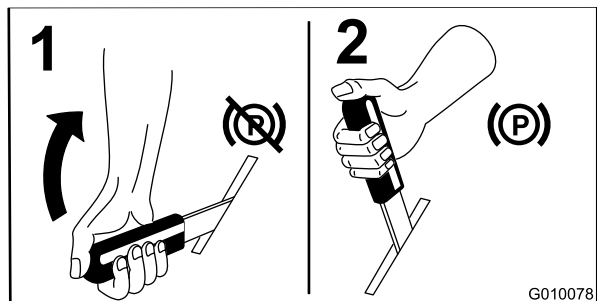

Figura 12

## Utilizzo dell'acceleratore

Il comando dell'acceleratore può essere spostato tra due posizioni **Fast** e **Slow** (Figura 13).

Usate sempre la posizione fast (veloce) quando attivate l'apparato di taglio con l'interruttore di comando delle lame (PDF).

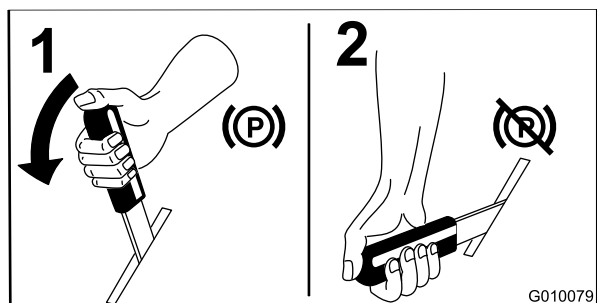

Figura 13

## Utilizzo dello Starter

Usate lo starter per avviare il motore a freddo.

1. Se il motore è freddo, usate lo starter per avviare il motore.

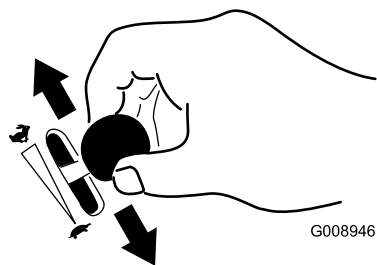
2. Tirate su la manopola dello starter per innestare lo starter prima di usare l'interruttore di accensione (Figura 14).
3. Spingete giù lo starter per disinnestarlo una volta acceso il motore (Figura 14).



Figura 14

1. On

2. Off

## Utilizzo dell'interruttore di accensione

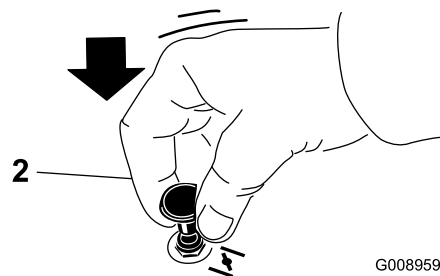
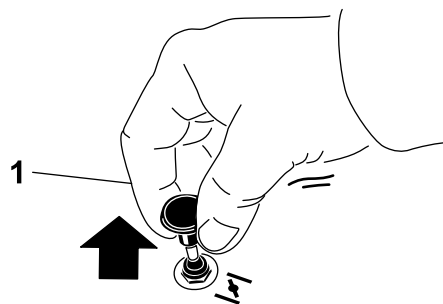
1. Girate la chiave di accensione in posizione di avvio (Figura 15). Rilasciatela quando il motore si accende.

**Importante:** Non utilizzate il motorino di avviamento per più di 5 secondi alla volta. Se il motore non si avvia, attendete 15 secondi prima di riprovare, per consentire il raffreddamento. La mancata osservanza di queste istruzioni può fare bruciare il motorino di avviamento.

**Nota:** La prima volta che avviate il motore, dopo avere lasciato l'impianto di alimentazione completamente vuoto, occorreranno probabilmente altri cicli di avviamento.



Figura 15

2. Girate la chiave di accensione in posizione di spegnimento per spegnere il motore.

## Avviamento e spegnimento del motore

### Avviamento del motore

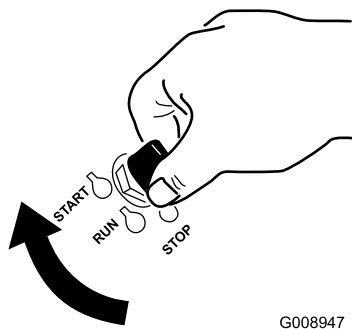
1. Sedetevi sul sedile (Figura 16).
2. Spostate le leve di controllo del movimento verso l'esterno, in posizione di blocco in folle (Figura 16).
3. Inserite il freno di stazionamento (Figura 16); vedere Impostazione del freno di stazionamento.
4. Spostate il comando delle lame (PDF) in posizione Off (Figura 16).
5. Prima di avviare il motore a freddo spostate la leva dell'acceleratore in posizione Starter.

**Nota:** Con il motore tiepido o caldo non è sempre necessario strozzare l'afflusso dell'aria.



Figura 16

6. Girate la chiave di accensione in posizione di avvio (Figura 15). Rilasciatela quando il motore si accende.

**Importante:** Non utilizzate il motorino di avviamento per più di 5 secondi alla volta. Se il motore non si avvia, attendete 15 secondi prima di riprovare, per consentire il raffreddamento. La mancata osservanza di queste istruzioni può fare bruciare il motorino di avviamento.

**Nota:** La prima volta che avviate il motore, dopo avere lasciato l'impianto di alimentazione completamente vuoto, occorreranno probabilmente altri cicli di avviamento.

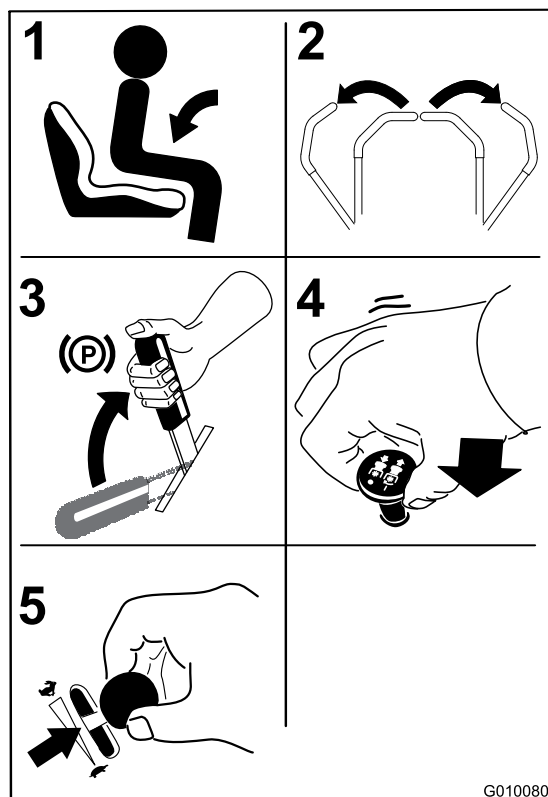

Figura 17

1. Off
2. In marcia
3. Avvio

## Spegnimento del motore

### ⚠ ATTENZIONE

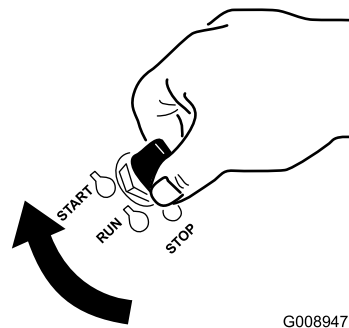
Bambini ed altre persone potrebbero ferirsi se dovessero spostare o cercare di azionare il trattore quando è incustodito.

Togliete sempre la chiave di accensione ed inserite il freno di stazionamento prima di lasciare incustodita la macchina, anche per pochi minuti.



Figura 18

## Utilizzo del comando delle lame del tosaerba (PDF)

Il comando delle lame (PDF) avvia ed arresta le lame del tosaerba e gli accessori elettrici.

### Attivazione del comando delle lame (PDF)

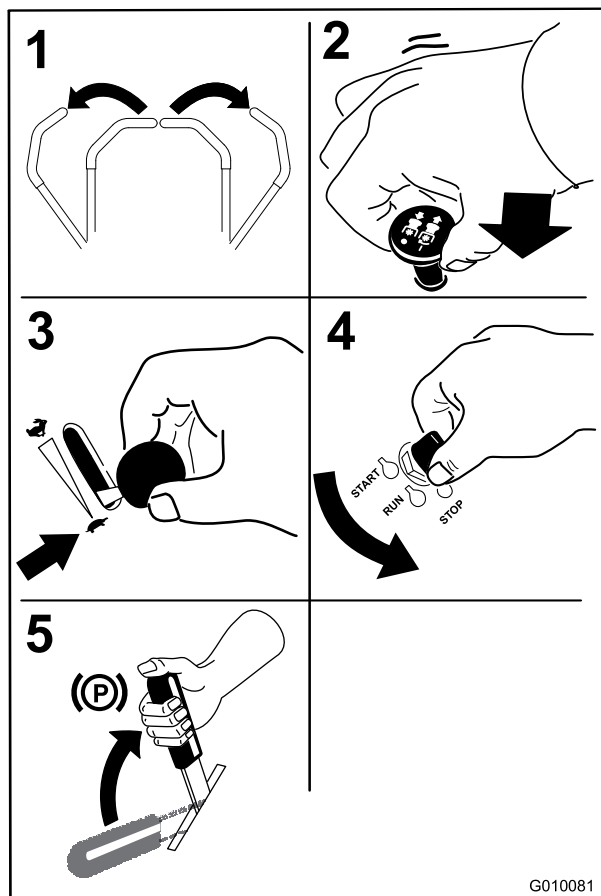
**Nota:** Inserendo il comando delle lame (PDF) con l'acceleratore a medio regime o meno causereste l'eccessiva usura delle cinghie di trasmissione.



Figura 19

## Disattivazione del comando delle lame (PDF)

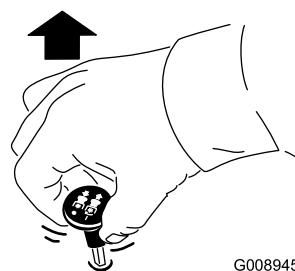

Figura 20

## Sistema di sicurezza a interblocchi

### ⚠ AVVERTENZA

Se gli interruttori di sicurezza a interblocchi sono scollegati o guasti, la macchina può muoversi improvvisamente e causare incidenti.

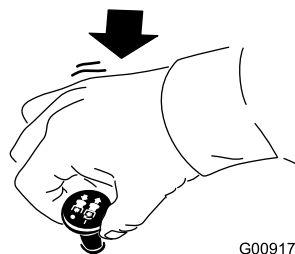
- Non manomettete gli interruttori di sicurezza a interblocchi.
- Controllate ogni giorno il funzionamento degli interruttori di sicurezza a interblocchi e, prima di azionare la macchina, sostituite gli interruttori guasti.

## Descrizione del sistema di sicurezza a interblocchi

Il sistema di sicurezza a interblocchi è progettato per consentire l'avviamento del motore a condizione che:

- il freno di stazionamento sia inserito;
- le lame siano disinnestate;
- le leve di controllo del movimento siano in posizione di blocco in folle.

Il sistema di sicurezza a interblocchi spegne inoltre il motore quando le leve di controllo non sono in posizione di blocco in folle col freno di stazionamento inserito e l'operatore si alza dal sedile mentre le lame sono innestate.

## Prova del sistema di sicurezza a interblocchi

Collaudate sempre il sistema di sicurezza a interblocchi prima di utilizzare la macchina. Qualora non funzioni come descritto di seguito, fatelo riparare immediatamente da un Centro Assistenza autorizzato.

1. Restando seduto sul sedile, innestate il freno di stazionamento e spostate il comando delle lame in posizione On. Provate ad avviare il motore, che non deve girare.
2. Restando seduto sul sedile, innestate il freno di stazionamento e spostate il comando delle lame in posizione Off. Spostate una delle leve di controllo del movimento (di avanzamento o di retromarcia). Provate ad avviare il motore, che non deve girare. Ripetete con l'altra leva di controllo del movimento.
3. Restando seduto sul sedile, innestate il freno di stazionamento, spostate il comando delle lame in posizione Off e bloccate le leve di controllo del movimento in posizione di folle. Avviate il motore. A motore acceso, rilasciate il freno di stazionamento, inserite il comando delle lame e alzatevi leggermente dal sedile; il motore dovrebbe spegnersi.
4. Restando seduto sul sedile, innestate il freno di stazionamento, spostate il comando delle lame in posizione Off e bloccate le leve di controllo del movimento in posizione di folle. Avviate il motore. A motore acceso, spostate in posizione centrale le leve di controllo del movimento e fate muovere la macchina (avanti o indietro); il motore dovrebbe spegnersi.

## Guida in marcia avanti o retromarcia

Il comando dell'acceleratore regola la velocità del motore, misurata in giri al minuto. Mettete il comando dell'acceleratore in posizione Fast per ottenere prestazioni ottimali. Tosate sempre con l'acceleratore sulla massima.

### ⚠ ATTENZIONE

La macchina può girare molto rapidamente. In tal caso l'operatore può perdere il controllo della macchina ed infortunarsi o danneggiare la macchina.

- Prestate molta attenzione quando sterzate.
- Rallentate prima di prendere curve strette.

## Utilizzo delle leve di controllo del movimento



Figura 21

- |  |                  |
|--|------------------|
| 1. Leva di controllo del movimento. Posizione di folle bloccato. | 3. Marcia avanti |
| 2. Posizione centrale di sbloccaggio                             | 4. Retromarcia   |

## Marcia avanti

**Nota:** Il motore si spegne se spostate le leve di comando della trazione quando è innestato il freno di stazionamento.

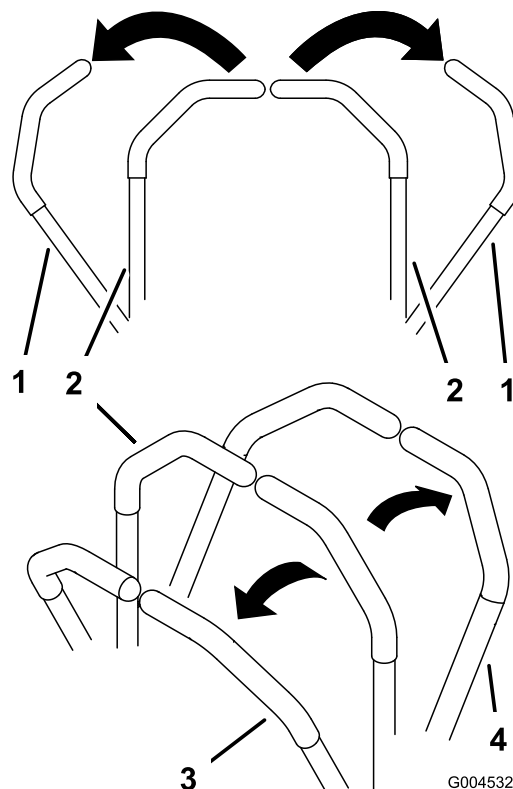
1. Rilasciate il freno di stazionamento; vedere Rilascio del freno di stazionamento in Funzionamento.
2. Sbloccate le leve portandole al centro.
3. Per fare marcia avanti spingete lentamente in avanti le leve di controllo del movimento (Figura 22).

## Arresto della macchina

Per arrestare la macchina, spostate in folle le leve di comando della trazione e mettetele in posizione di blocco, disinnestate il comando delle lame (PDF) e girate la chiave di accensione in posizione Off.

Inserite il freno di stazionamento quando lasciate la macchina; vedere Inserimento del freno di stazionamento. Non dimenticate di togliere la chiave di accensione.

### **⚠ ATTENZIONE**

**Bambini ed altre persone potrebbero ferirsi se dovessero spostare o cercare di azionare il trattore quando è incustodito.**

**Togliete sempre la chiave di accensione ed inserite il freno di stazionamento prima di lasciare incustodita la macchina, anche per pochi minuti.**



Figura 22

G008952

## Guida in retromarcia

1. Sbloccate le leve portandole al centro.
2. Per fare marcia indietro tirate lentamente indietro le leve di controllo del movimento (Figura 23).

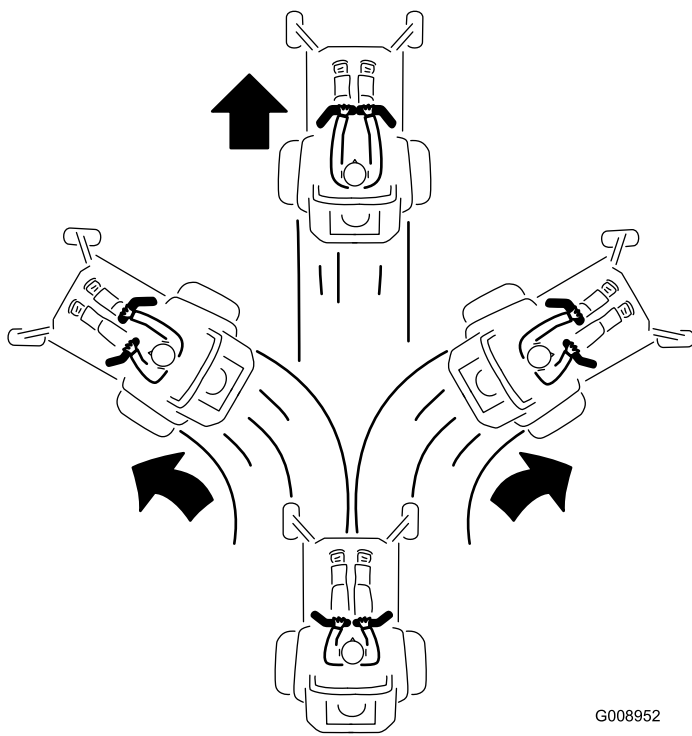

Figura 23

G008953

## Regolazione dell'altezza di taglio

La macchina è dotata di un sistema di sollevamento del piatto di taglio a pedale. Mediante il pedale, l'operatore può sollevare momentaneamente il piatto di taglio per evitare ostacoli o bloccare il piatto nella posizione dell'altezza di taglio massima, ovvero di trasporto. L'operatore può usare la leva dell'altezza di taglio insieme al pedale per bloccare il piatto a un'altezza di taglio specifica.

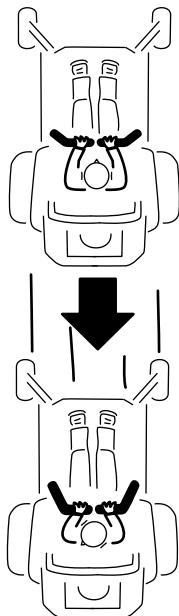
### **Come utilizzare il sistema di sollevamento del piatto di taglio a pedale**

Premete il pedale per sollevare il piatto di taglio; premete fino a quando il piatto non si blocca in posizione di trasporto Figura 24. Col piede premete il pedale di sollevamento del piatto e sollevate leggermente la leva dell'altezza di taglio per sbloccare la posizione di blocco per il trasporto.



G010016

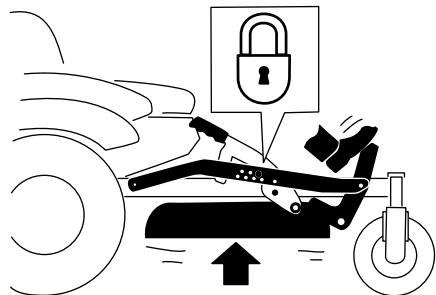
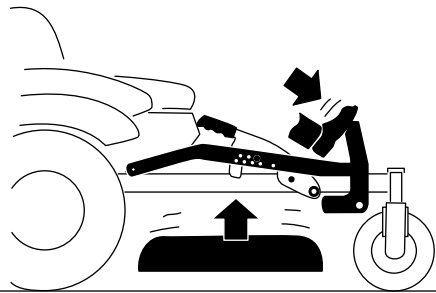

G010219

**Figura 24**

Posizione di blocco per il trasporto

## Regolazione dell'altezza di taglio

L'altezza di taglio può essere regolata da 38 a 114 mm in incrementi di 6 mm spostando il perno con testa in fori diversi.

1. Premete il pedale di sollevamento del piatto di taglio e sollevate il piatto in posizione di trasporto (ovvero nella posizione dell'altezza di taglio di 114 mm) (Figura 25).
2. Per regolare, spostate il perno dalla staffa dell'altezza di taglio (Figura 25).
3. Nel sistema di selezione dell'altezza di taglio scegliete un foro corrispondente all'altezza desiderata ed inserite il perno (Figura 25).
4. Col piede premete il pedale di sollevamento del piatto e sollevate leggermente la leva dell'altezza di taglio per sbloccare la posizione di blocco per il trasporto. Abbassate lentamente il piatto fino al contatto del perno con la leva.

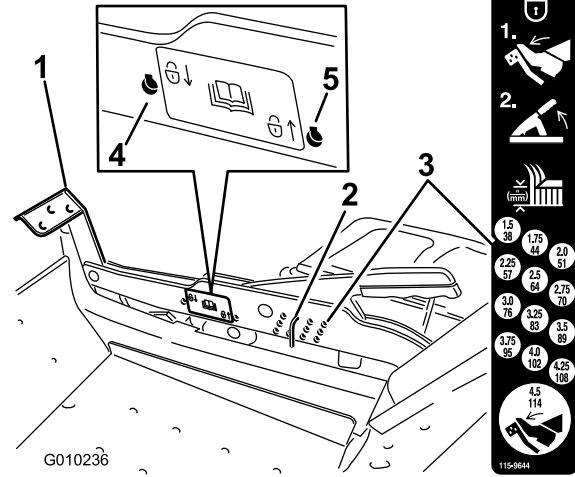

G010236

**Figura 25**

1. Pedale di sollevamento del piatto di taglio
2. Perno dell'altezza di taglio
3. Posizioni dell'altezza di taglio
4. Posizione di blocco. Altezza di taglio minima (da usare solo per la rimozione del piatto)
5. Posizione di blocco. Posizione di trasporto

## Come utilizzare le posizioni di blocco

È possibile bloccare il piatto di taglio nella posizione dell'altezza di taglio massima/trasporto o nella posizione dell'altezza di taglio minima.

1. Col piede premete il pedale di sollevamento del piatto di taglio e sollevate il piatto in posizione di trasporto (ovvero nella posizione dell'altezza di taglio di 114 mm) (Figura 25).
2. Togliete il perno dalla staffa dell'altezza di taglio (Figura 25).
3. Scegliete un foro sull'adesivo indicante le posizioni di blocco e inseritevi il perno (Figura 25).
4. Col piede premete il pedale di sollevamento del piatto e sollevate leggermente la leva dell'altezza di taglio per sbloccare la posizione di blocco per il trasporto. Abbassate lentamente il piatto di taglio fino al contatto del perno con la leva.

## Regolazione dei rulli antiscalpo

Si consiglia di regolare l'altezza dei rulli antiscalpo ogni volta che cambiate l'altezza di taglio.

1. Disinnestate il comando delle lame (PDF), spostate le leve di controllo del movimento in posizione di blocco in folle e inserite il freno di stazionamento.
2. Prima di scendere dal posto di guida dell'operatore, spegnete il motore, togliete la chiave di accensione e attendete che si fermino tutte le parti in movimento.



Figura 26

- |                      |                    |
|----------------------|--------------------|
| 1. Rullo antistrappo | 3. Dado flangiato  |
| 2. Bullone           | 4. Spaziatura fori |

## Posizionamento del sedile

Il sedile può essere spostato avanti e indietro. Posizionate il sedile in modo da poter controllare la macchina con sicurezza e raggiungere comodamente i comandi.

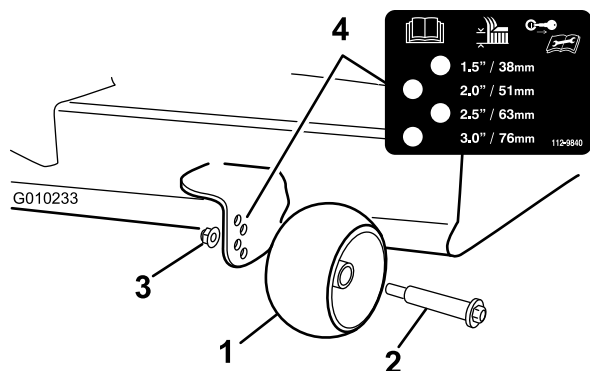
Restando seduto nella postazione dell'operatore, tirate leggermente verso l'alto la leva di regolazione e spostate il sedile avanti o indietro per ottenere la posizione desiderata (Figura 27).



G010016

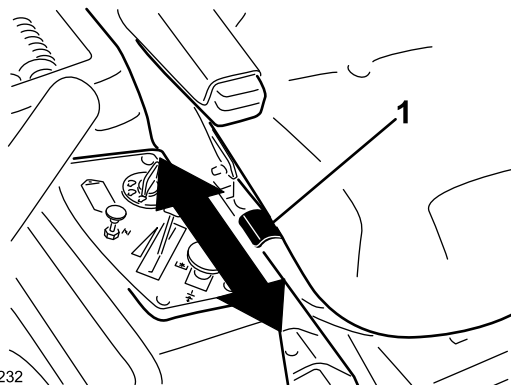

G010232

Figura 27

1. Leva di regolazione

## Regolazione della sospensione di marcia del sedile

Il numero delle molle del sedile può essere modificato per massimizzare il comfort del rider. È necessario utilizzare un numero maggiore di molle con gli operatori più pesanti e su terreni accidentati. È possibile utilizzare un numero inferiore di molle con gli operatori più leggeri e quando si tosano manti erbosi uniformi e molto stabili. Quando aggiungete o rimuovete molle mantenete sempre lo stesso numero di molle sul lato sinistro e sul lato destro.

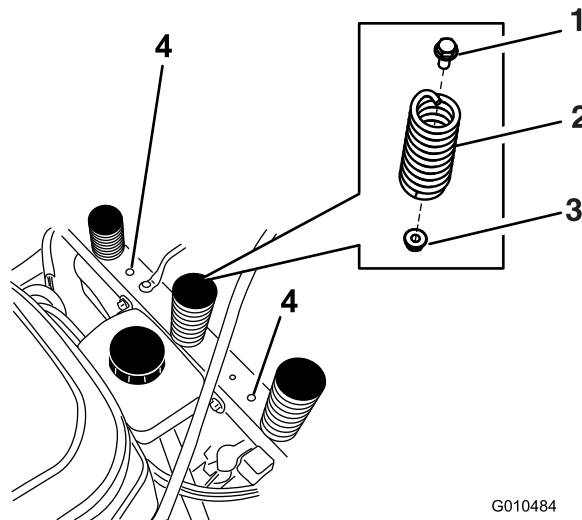

G010484

Figura 28

- |            |                                 |
|------------|---------------------------------|
| 1. Bullone | 3. Dado                         |
| 2. Molla   | 4. Fori di montaggio aggiuntivi |

È possibile fissare al supporto del sedile fino a cinque molle utilizzando un bullone e un dado; vedere Figura 28.

Per informazioni sui codici articolo di molle e bulloneria consultate il Manuale dei ricambi.

## Regolazione delle leve di controllo del movimento

### Regolazione dell'altezza

Le leve di controllo del movimento possono essere alzate o abbassate, per il maggiore comfort dell'operatore.

1. Togliete i due bulloni che fissano la leva di comando all'albero del braccio di controllo (Figura 29).

2. Spostate la leva di comando nella serie di fori successiva. Fissate la leva con i due bulloni (Figura 29)

**Nota:** Le leve di controllo possono essere montate anche sul lato esterno degli alberi dei bracci di controllo.

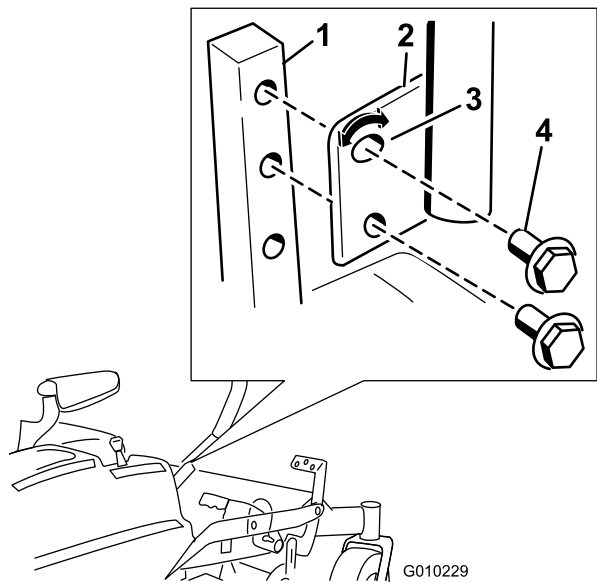

**Figura 29**

- |                                    |                              |
|------------------------------------|------------------------------|
| 1. Albero del braccio di controllo | 3. Foro superiore ovalizzato |
| 2. Leva di controllo               | 4. Bullone                   |

3. Ripetete la regolazione sulla leva di comando opposta.

## Regolazione dell'inclinazione

Le leve di controllo del movimento possono essere inclinate in avanti o all'indietro per il massimo comfort dell'operatore.

1. Allentate il bullone superiore che fissa la leva di controllo all'albero del braccio di controllo.
2. Allentate il bullone inferiore appena a sufficienza per ruotare la leva di controllo in avanti o all'indietro (Figura 29). Serrate entrambi i bulloni per fissare il controllo nella nuova posizione.
3. Ripetete la regolazione sulla leva di comando opposta.

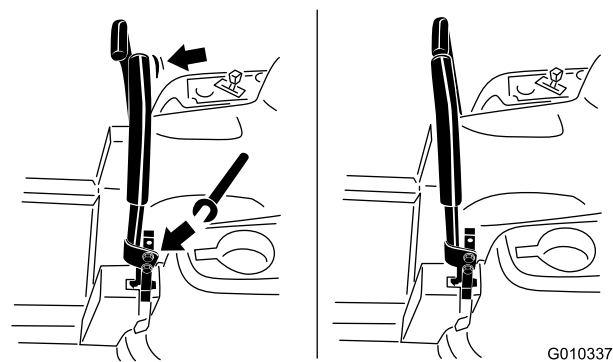

**Figura 30**

## Spingere la macchina a mano

**Importante:** Spingete sempre la macchina a mano, non trainatela mai, in quanto potreste danneggiarla.

### Per spingere la macchina

1. Parcheggiate la macchina su terreno pianeggiante e disinnestate il comando delle lame.
2. Spostate in fuori le leve di controllo del movimento in posizione di blocco in folle, spegnete il motore, togliete la chiave di accensione e, prima di lasciare la postazione di guida, attendete che tutte le parti in movimento si siano fermate. Assicuratevi che il freno di stazionamento sia **disinserito**.
3. Individuate le leve by-pass sulla parte posteriore della macchina, sul lato sinistro e destro del telaio.
4. Spostate le leve by-pass indietro e poi verso sinistra per bloccarle in posizione come riportato nella Figura 31, per disinserire i motori delle ruote. Ripetete l'operazione su ciascun lato della macchina.

La macchina è pronta per essere spinta a mano.



Figura 31

## Azionamento della macchina

Spostate le leve by-pass nella posizione che consente di spingere la macchina (Figura 31) per innestare i motori delle ruote.

## Conversione allo scarico laterale

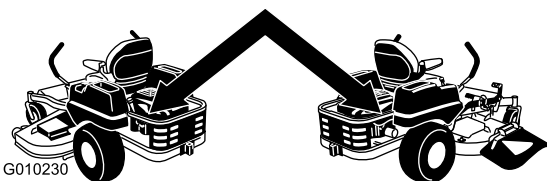
La scocca e le lame spedite con questa macchina sono state progettate per prestazioni di mulching ottimali. Le prestazioni dello scarico laterale possono essere migliorate sostituendo le lame di mulching con le lame di taglio standard ottenibili presso il vostro rivenditore Toro autorizzato. Per mantenere ottimali prestazioni di mulching, montate sempre le lame di mulching spedite con questa unità quando passate alla modalità mulching.

Montate gli elementi di fissaggio negli stessi fori del piatto di taglio da cui sono stati rimossi. In questo modo sarete certi di non avere lasciato aperto alcun foro quando mettete in funzione il piatto di taglio.

### ⚠ PERICOLO

I fori aperti espongono voi e gli altri al rischio di essere colpiti da detriti lanciati dal tosaerba. I detriti lanciati attraverso i fori presenti sul tosaerba possono causare lesioni.

- Non usate mai il tosaerba senza aver prima chiuso tutti i fori della scocca con la bulloneria necessaria.
- Quando il deflettore viene rimosso chiudetene i fori di montaggio con la bulloneria necessaria.

## Rimozione del deflettore di mulching

1. Parcheggiate la macchina su terreno pianeggiante e disinnestate il comando delle lame.
2. Portate le leve di controllo del movimento in posizione freno, spegnete il motore, togliete la chiave di accensione, e prima di scendere dal posto di guida attendete che le parti in movimento si siano fermate.
3. Rimuovete l'apparato di tosatura come descritto nella procedura Rimozione del tosaerba della sezione *Manutenzione*, in cui potete trovare maggiori informazioni.
4. Capovolgete l'apparato di tosatura.
5. Staccate le lame installate sul vostro piatto di taglio. Per ulteriori informazioni consultate la procedura Rimozione delle lame nella sezione *Manutenzione*.
6. Rimuovete i tre dadi di bloccaggio (5/16 pollice) fissati sui perni saldati del deflettore sinistro in

posizione centrale, a sinistra del centro ed estrema sinistra sulla parte superiore del piatto di taglio (Figura 32). Rimuovete il bullone a testa tonda e il dado di bloccaggio che fissano il deflettore sinistro al lato del piatto di taglio.

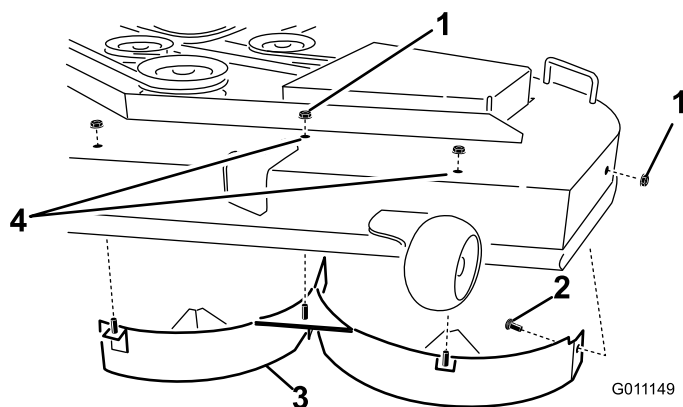

**Figura 32**

- |   |  |
|---|--|
| 1. Dado di bloccaggio (5/16 pollice)          | 3. Deflettore sinistro                   |
| 2. Bullone a testa tonda (5/16 x 3/4 pollice) | 4. Montate qui gli elementi di fissaggio |

7. Staccate il deflettore sinistro dal piatto di taglio come illustrato nella Figura 32.
8. Trovate i due bulloni e i dadi di bloccaggio forniti nelle parti sciolte. Montate questi elementi di fissaggio nei fori illustrati nella Figura 32, sul piatto di taglio, per prevenire il rischio di detriti volanti. Montate il bullone inserendolo dalla parte interna del piatto di taglio e fissatelo con un dado di bloccaggio montato sulla parte superiore esterna del piatto.

### **▲ AVVERTENZA**

**I fori aperti del tosaerba espongono l'operatore e gli astanti al lancio di detriti, che possono causare gravi ferite.**

- **Non usate mai il tosaerba senza aver prima chiuso tutti i fori della scocca con la bulloneria necessaria.**
  - **Montate la bulloneria nei fori di montaggio al momento di togliete il diaframma di mulching.**
9. Rimuovete il bullone a testa tonda (5/16 x 3/4 pollice) e il dado di bloccaggio (5/16 pollice) che fissano il deflettore al lato posteriore del piatto di taglio (Figura 33).

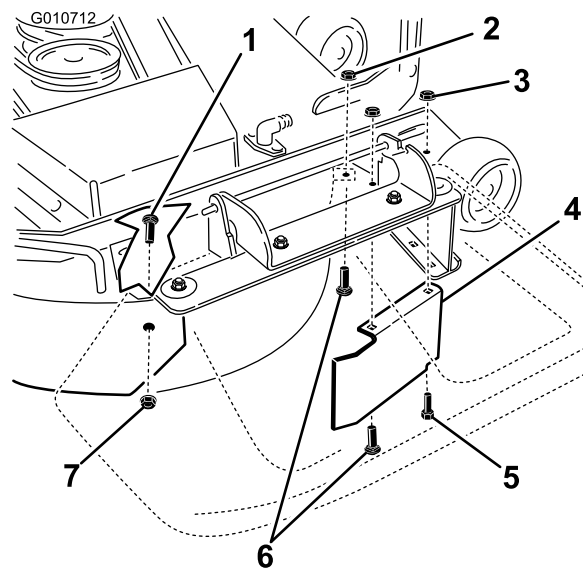

**Figura 33**

- |   |  |
|---|--|
| 1. Bullone a testa tonda (5/16 x 3/4 pollice)   | 5. Bullone a testa esagonale, foro anteriore sul piatto di taglio (rimontare dopo aver rimosso il deflettore)  |
| 2. Dadi di bloccaggio, parte anteriore della piastra di scarico (rimontare dopo aver rimosso il deflettore) | 6. Bulloni a testa tonda, parte anteriore della piastra di scarico (rimontare dopo aver rimosso il deflettore) |
| 3. Dado di bloccaggio, foro anteriore sul piatto di taglio (rimontare dopo aver rimosso il deflettore)      | 7. Dado di bloccaggio (5/16 pollice)   |
| 4. Protezione del deflettore, piatti di taglio da 54 poll   |  |

10. Localizzate la protezione del deflettore davanti all'apertura di scarico laterale. Rimuovete gli elementi di fissaggio che assicurano la protezione del deflettore e il deflettore destro al piatto di taglio come illustrato nella Figura 33. Rimuovete la protezione del deflettore e conservate gli elementi di fissaggio.
11. Rimuovete i due dadi di bloccaggio (5/16 pollice) fissati sui perni saldati del deflettore destro in posizione centrale e destra, sulla parte superiore del piatto di taglio (Figura 34). Staccate il deflettore destro dal piatto di taglio.

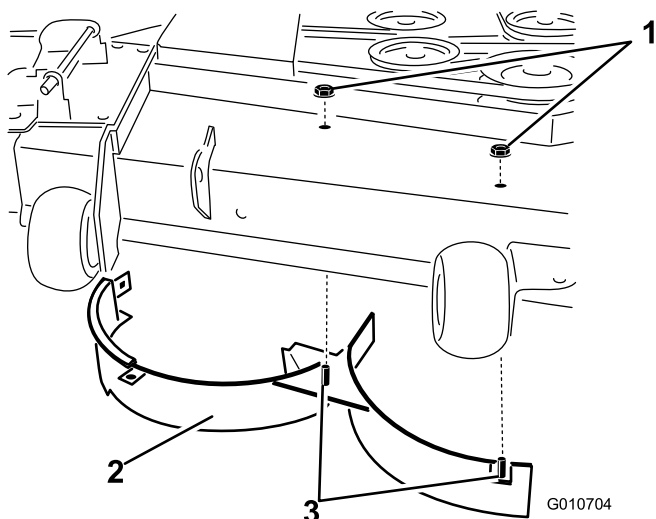

**Figura 34**

- |                                      |                                     |
|--------------------------------------|-------------------------------------|
| 1. Dado di bloccaggio (5/16 pollice) | 3. Perni saldati, deflettore destro |
| 2. Deflettore destro                 |                                     |

12. Montate gli elementi di fissaggio rimossi in precedenza nei fori anteriori nella piastra di scarico e del foro anteriore del piatto di taglio (Figura 33).

13. Nel sacchetto delle parti sciolte, individuate il deflettore di chiusura. Rimuovete gli elementi di fissaggio dai fori posteriori della piastra di scarico. Montate il deflettore nell'apertura di scarico laterale sul piatto di taglio (Figura 35).

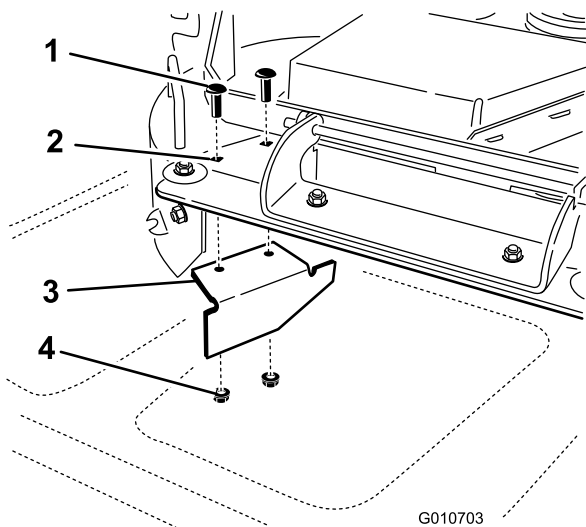

**Figura 35**

- |   |   |
|---|---|
| 1. Bullone a legno (esistente)              | 3. Deflettore di chiusura (fornito nelle parti sciolte) |
| 2. Fori posteriore sulla piastra di scarico | 4. Dado di bloccaggio, esistente                        |

14. Con gli elementi di fissaggio rimossi fissate il deflettore di chiusura al piatto di taglio.

15. Montate le lame sul piatto di taglio. Per ulteriori informazioni consultate la procedura Montaggio delle lame nel capitolo *Manutenzione*.

**Nota:** Lame di taglio standard migliorano le prestazioni dello scarico e possono essere reperite tramite il vostro rivenditore autorizzato Toro di zona.

16. Montate l'apparato di taglio come descritto nella procedura Montaggio dell'apparato di taglio della sezione *Manutenzione*, in cui potete trovare maggiori informazioni.

## Uso dello scarico laterale

Il tosaerba è dotato di un deflettore incernierato che sparge lo sfalcio ai lati e verso il terreno.

### ▲ PERICOLO

Se il deflettore dello sfalcio, il coperchio dello scarico o il cesto di raccolta completo non sono montati, voi ed altre persone correte il rischio di venire a contatto con la lama e con oggetti scagliati dal tosaerba. Il contatto con la lama (o lame) rotante e con i detriti scagliati può provocare gravi infortuni o la morte.

- Non togliete mai il deflettore dello sfalcio dal tosaerba, perché indirizza lo sfalcio verso il tappeto erboso. Nel caso in cui il deflettore sia danneggiato, sostituitelo immediatamente.
- Non infilate mai le mani o i piedi sotto il tosaerba.
- Non cercate mai di pulire la zona di scarico o le lame del tosaerba senza aver prima disinnestato il comando delle lame (PDF), girato la chiave di accensione in posizione Off e tolto la chiave.
- Accertatevi che il deflettore dello sfalcio sia abbassato.

## Suggerimenti

### Impostazione alta velocità

Per ottenere migliori risultati e garantire la massima circolazione dell'aria, usate il motore alla massima. L'aria è necessaria per sminuzzare l'erba tagliata, quindi si raccomanda di non utilizzare un'altezza di taglio tanto bassa da circondare completamente il tosaerba da erba non tagliata. Perché l'aria venga aspirata nel tosaerba,

lasciate sempre un lato del tosaerba lontano dall'erba non tagliata.

## **Primo taglio del tappeto erboso**

Tagliate l'erba leggermente più alta del normale per evitare che il tosaerba venga a contatto con le asperità del terreno. Tuttavia, in genere l'altezza migliore è quella usata in passato. Se l'erba è alta più di 15 cm, è preferibile praticare due passate per garantire una migliore qualità di taglio.

## **Tagliate un terzo del filo d'erba**

In genere è preferibile tagliare solamente un terzo circa del filo d'erba. Si raccomanda di non superare questa altezza, a meno che l'erba non sia rada, oppure ad autunno inoltrato quando l'erba cresce più lentamente.

## **Direzione di taglio**

Alternate la direzione della tosatura per mantenere l'erba eretta. In tal modo si agevola lo spargimento dello sfalcio per una migliore decomposizione e fertilizzazione.

## **Intervalli di taglio corretti**

In linea di massima si raccomanda di tagliare l'erba ogni quattro giorni. Ricordate: l'erba cresce a ritmi diversi in stagioni diverse. Per mantenere la stessa altezza di taglio, come consigliato, tosate più spesso all'inizio della primavera. Poiché a mezza estate il ritmo di crescita dell'erba rallenta, tagliate l'erba meno di frequente. Qualora l'erba non sia stata tagliata per un periodo prolungato, tagliatela prima ad un'altezza di taglio elevata, e di nuovo due giorni dopo, riducendo gradualmente l'altezza di taglio.

## **Velocità di taglio**

Per migliorare la qualità del taglio, in determinate condizioni scegliete una velocità di spostamento inferiore.

## **Evitate di tosare il tappeto erboso troppo corto**

Se la larghezza di taglio del tosaerba è superiore a quella del tosaerba utilizzato in precedenza, aumentate di una tacca l'altezza di taglio per non falciare troppa erba su manti erbosi irregolari.

## **Erba alta**

Se l'erba è leggermente più alta del normale o è particolarmente umida, aumentate l'altezza di taglio

prima di tosare. Tagliate nuovamente l'erba all'altezza di taglio normale.

## **Arresto del tosaerba**

Qualora il tosaerba si arresti durante il taglio, sul tappeto erboso potrebbe depositarsi un mucchio di sfalcio. Per evitare questo inconveniente, spostatevi con le lame innestate verso un'area già tosata.

## **Mantenete pulito il sottoscocca del tosaerba**

Eliminate l'erba falciata e la morchia dal sottoscocca del tosaerba dopo ogni utilizzo. In caso di accumulo di sfalcio e detriti all'interno del tosaerba, la qualità di taglio può risultare insoddisfacente.

## **Manutenzione della lama**

Mantenete affilata la lama per l'intera stagione di taglio, al fine di evitare lo strappo e la frammentazione dell'erba. In caso contrario i bordi dell'erba diventano marrone, di conseguenza l'erba cresce più lentamente ed è più soggetta a malattie. Ogni giorno controllate che le lame dell'elemento di taglio siano affilate, e che non siano usurate o danneggiate. All'occorrenza, limate eventuali tacche ed affilate le lame. Sostituite immediatamente la lama se è danneggiata o usurata, utilizzando una lama di ricambio originale TORO.

# Manutenzione

## Programma di manutenzione raccomandato

Cadenza di manutenzione	Procedura di manutenzione
Dopo le prime 8 ore	<ul style="list-style-type: none"><li>• Cambiate l'olio motore.</li></ul>
Dopo le prime 50 ore	<ul style="list-style-type: none"><li>• Cambiate il filtro e l'olio del sistema idraulico.</li></ul>
Prima di ogni utilizzo o quotidianamente	<ul style="list-style-type: none"><li>• Controllate il sistema microinterruttori di sicurezza.</li><li>• Controllate il livello dell'olio motore.</li><li>• Pulite la griglia della presa d'aria.</li><li>• Controllate le lame del tosaerba.</li><li>• Controllate il deflettore dell'erba tagliata per verificare la presenza di eventuali danni</li><li>• Pulite la scocca del tosaerba.</li></ul>
Ogni 25 ore	<ul style="list-style-type: none"><li>• Ingrassate tutti i punti di lubrificazione.</li><li>• Revisionate l'elemento in schiuma sintetica. (Più spesso in ambienti sporchi o polverosi)</li><li>• Controllate la pressione dei pneumatici.</li><li>• Controllate il livello dell'olio idraulico nel serbatoio di espansione.</li></ul>
Ogni 50 ore	<ul style="list-style-type: none"><li>• Controllate crepe/usura delle cinghie.</li></ul>
Ogni 100 ore	<ul style="list-style-type: none"><li>• Revisionate l'elemento di carta. (Più spesso in ambienti sporchi o polverosi)</li><li>• Cambiate l'olio motore. (Più spesso in ambienti sporchi o polverosi)</li><li>• Controllate la candela (o candele).</li></ul>
Ogni 200 ore	<ul style="list-style-type: none"><li>• Sostituite l'elemento di carta. (Più spesso in ambienti sporchi o polverosi)</li><li>• Cambiate il filtro dell'olio motore. (Più spesso in ambienti sporchi o polverosi)</li></ul>
Ogni 400 ore	<ul style="list-style-type: none"><li>• Cambiate il filtro e l'olio del sistema idraulico.</li></ul>
Ogni 500 ore	<ul style="list-style-type: none"><li>• Sostituite il filtro carburante (più spesso in ambienti sporchi o polverosi).</li></ul>
Ogni mese	<ul style="list-style-type: none"><li>• Controllate la carica della batteria.</li></ul>
Ogni anno o prima del rimessaggio	<ul style="list-style-type: none"><li>• Verniciate le superfici scheggiate.</li><li>• Prima del rimessaggio controllate gli interventi di manutenzione sopra riportati.</li></ul>

**Importante:** Per ulteriori interventi di manutenzione si rimanda al manuale per l'uso del motore.

### **⚠ ATTENZIONE**

Se lasciate la chiave nell'interruttore di accensione, qualcuno potrebbe accidentalmente avviare il motore e ferire gravemente voi od altre persone.

Togliete la chiave di accensione prima di ogni intervento di manutenzione.

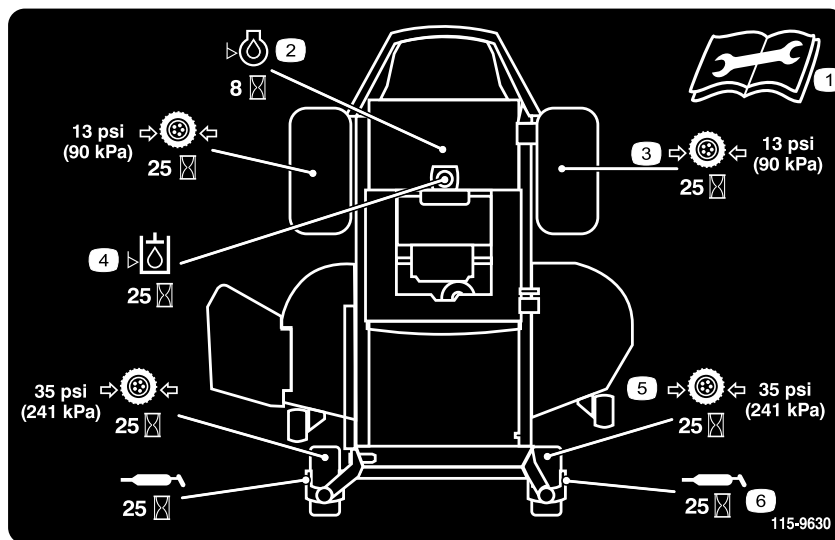

**Figura 36**

Situato sulla parte sottostante il fondo del sedile

- |   |  |
|---|--|
| 1. Leggete il <i>Manuale dell'operatore</i> prima di eseguire qualsiasi intervento di manutenzione. | 4. Controllate l'olio idraulico ogni 25 ore                                    |
| 2. Controllate l'olio motore ogni 8 ore   | 5. Controllate la pressione dei pneumatici delle ruote orientabili ogni 25 ore |
| 3. Controllate la pressione dei pneumatici delle ruote motrici ogni 25 ore                          | 6. Lubrificate le ruote orientabili ogni 25 ore                                |

## Procedure pre-manutenzione

### Sollevamento del sedile

Accertatevi che le leve di controllo del movimento siano in posizione di blocco in folle. Sollevate il sedile in avanti.

Alzando il sedile è possibile accedere ai seguenti componenti:

- Adesivo di revisione
- Fusibili
- Batteria e cavi

## Lubrificazione

### Ingrassaggio dei cuscinetti

**Intervallo tra gli interventi tecnici:** Ogni 25 ore—Ingrassate tutti i punti di lubrificazione.

**Tipo di grasso:** grasso universale n. 2 a base di litio.

1. Parcheggiate la macchina su un terreno pianeggiante e disinnestate il comando delle lame.
2. Spostate le leve di controllo del movimento in posizione di blocco in folle, spegnete il motore, inserite il freno di stazionamento, togliete la chiave di accensione e, prima di lasciare la postazione di guida, attendete che tutte le parti in movimento si siano fermate.
3. Pulite i raccordi d'ingrassaggio (Figura 37 e Figura 36) con un cencio, e togliete eventuali tracce di vernice davanti ai raccordi.

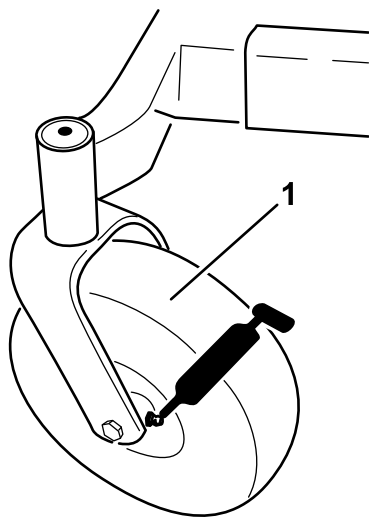

G009949

**Figura 37**

1. Ruota orientabile anteriore
- 
4. Collegate un ingrassatore a pressione a ciascun ingrassatore (Figura 37 e Figura 36). Pompate del grasso nel raccordo finché non inizia a fuoriuscire dai cuscinetti.
  5. Tergete il grasso superfluo.

## Manutenzione del motore

### ⚠ AVVERTENZA

Il contatto con superfici calde può causare infortuni.

Tenete mani, piedi, viso, abbigliamento ed altre parti del corpo lontano dalla marmitta e da altre superfici calde.

### Revisione del filtro dell'aria

**Nota:** Eseguite la manutenzione del filtro dell'aria più di frequente (ogni poche ore) in ambienti molto inquinati o sabbiosi.

### Rimozione degli elementi di carta e in schiuma sintetica

1. Parcheggiate la macchina su terreno piano e disinnestate il comando della lama (PDF).
2. Portate le leve di controllo del movimento in posizione freno, spegnete il motore, togliete la chiave di accensione, e prima di scendere dal posto di guida attendete che le parti in movimento si siano fermate.
3. Pulite intorno al filtro dell'aria per evitare che la morchia possa penetrare nel motore provocando gravi danni. Allentate le due manopole di plastica presenti sul coperchio e rimuovete il coperchio del filtro dell'aria (Figura 38).
4. Togliete con cautela l'elemento in schiuma sintetica dall'elemento di carta (Figura 38).
5. Svitare il dado ad alette e togliete l'elemento di carta (Figura 38).



Figura 38

- |                                  |                         |
|----------------------------------|-------------------------|
| 1. Coperchietto                  | 3. Elemento di carta    |
| 2. Elemento in schiuma sintetica | 4. Fascetta stringitubo |

## Pulizia degli elementi in schiuma sintetica e di carta

- Intervallo tra gli interventi tecnici:** Ogni 25 ore—Revisionate l'elemento in schiuma sintetica. (Più spesso in ambienti sporchi o polverosi)
- Ogni 100 ore—Revisionate l'elemento di carta. (Più spesso in ambienti sporchi o polverosi)
- Ogni 200 ore/Ogni anno (optando per l'intervallo più breve)—Sostituite l'elemento di carta. (Più spesso in ambienti sporchi o polverosi)

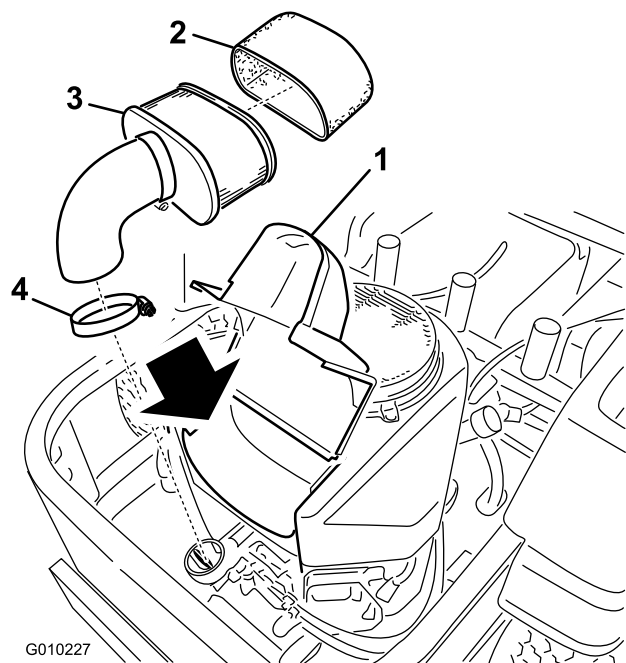
1. Elemento in schiuma sintetica
  - A. Lavate l'elemento in schiuma sintetica con acqua tiepida e sapone. Quando è pulito, risciacquatelo accuratamente.
  - B. Asciugate l'elemento premendolo in un panno pulito, senza strizzare. Lasciatelo asciugare all'aria.

**Importante:** Sostituite l'elemento in schiuma sintetica se fosse danneggiato o usurato.
2. Elemento di carta
  - A. Picchiettate leggermente l'elemento su una superficie piana per rimuovere polvere e morchia.

- B. Controllate che sull'elemento non vi siano strappi, tracce d'olio e che la guarnizione non sia danneggiata.

**Importante:** Non pulite mai l'elemento di carta con aria compressa o liquidi come solventi, benzina o kerosene. Sostituite l'elemento di carta nel caso in cui sia danneggiato o non possa essere pulito correttamente.

## Cambio dell'olio motore

**Tipo di olio:** Olio detergente (API service SF, SG, SH, SJ o SL)

**Capacità della coppa:** 1,8 l, [senza filtro dell'olio: 2,1 l]

**Viscosità:** Vedere la tabella seguente.

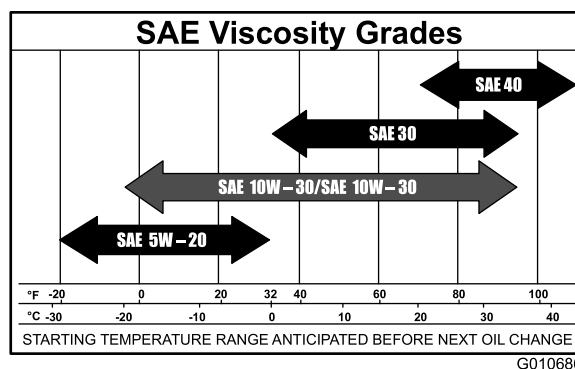

G010686

Figura 39

**Nota:** L'utilizzo di oli multigrade (5W-20, 10W-30 o 10W-40) causa un maggiore consumo di olio. Se utilizzate questi oli, verificatene più spesso il livello.

## Controllo del livello dell'olio motore

**Intervallo tra gli interventi tecnici:** Prima di ogni utilizzo o quotidianamente

**Nota:** Controllate l'olio a motore freddo.

### ⚠ AVVERTENZA

**Il contatto con superfici calde può causare infortuni.**

Tenete mani, piedi, viso, abbigliamento ed altre parti del corpo lontano dalla marmitta e da altre superfici calde.

**Importante:** Non riempite eccessivamente d'olio il carter, o potreste danneggiare il motore. Non fate funzionare il motore se l'olio non raggiunge il segno di basso livello, perché potreste danneggiare il motore.

1. Parcheggiate la macchina su un terreno pianeggiante, disinnestate il comando delle lame, spegnete il motore, innestate il freno di stazionamento e togliete la chiave.
2. Verificate che il motore sia spento, a livello e che sia freddo in modo che l'olio abbia avuto il tempo di spurgare nel carter.
3. Per evitare morchia, residui d'erba, ecc. nel motore, pulite l'area attorno al tappo/asta di rabbocco dell'olio prima della rimozione.
4. Prima di scendere dal posto di guida dell'operatore, spegnete il motore, togliete la chiave di accensione e attendete che si fermino tutte le parti in movimento (Figura 40).

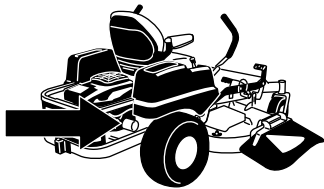

G009950

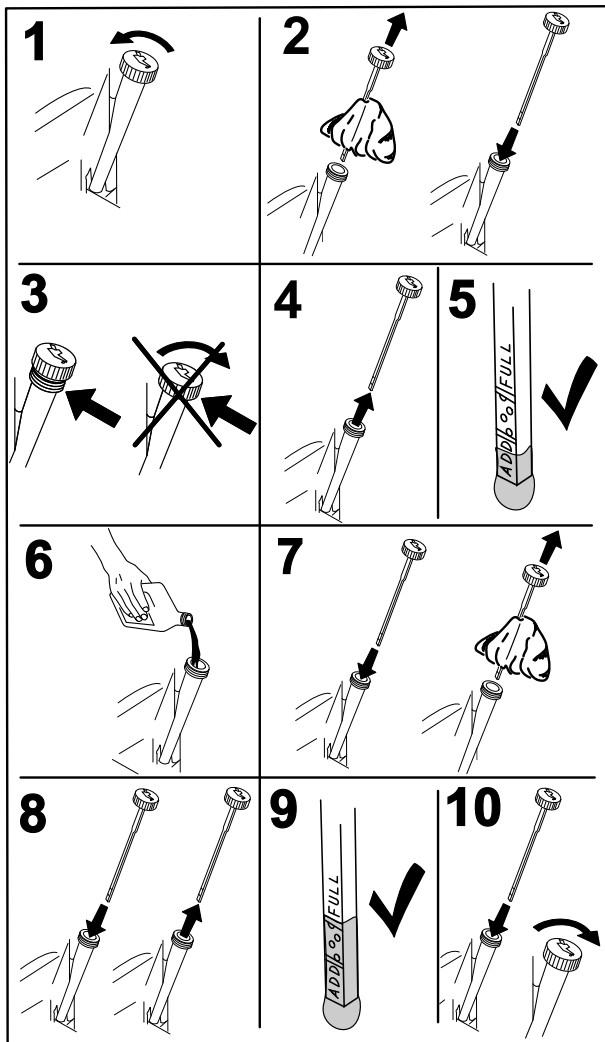

G008792

Figura 40

## Cambio dell'olio motore

**Intervallo tra gli interventi tecnici:** Dopo le prime 8 ore—Cambiate l'olio motore.

Ogni 100 ore—Cambiate l'olio motore. (Più spesso in ambienti sporchi o polverosi)

**Nota:** Consegnate l'olio usato ad un centro di raccolta.

1. Avviate il motore e lasciatelo funzionare per cinque minuti. l'olio caldo defluisce con maggiore facilità.
2. Parcheggiate la macchina in modo che il lato di spurgo sia leggermente più basso rispetto al lato opposto, per garantire l'efflusso completo dell'olio.
3. Disinserite la presa di forza, spostate le leve di controllo del movimento in posizione di blocco in folle, ed inserite il freno di stazionamento.
4. Prima di scendere dal posto di guida dell'operatore, spegnete il motore, togliete la chiave di accensione e attendete che si fermino tutte le parti in movimento (Figura 41).

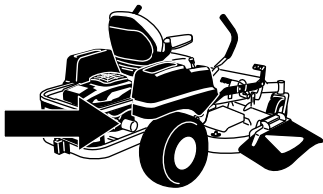

G009950

5. Versate lentamente circa l'80% dell'olio indicato nel tubo di rifornimento e sempre con cautela rabboccate l'olio necessario per portarlo alla tacca di **Pieno** (Figura 42).



Figura 41

G011157

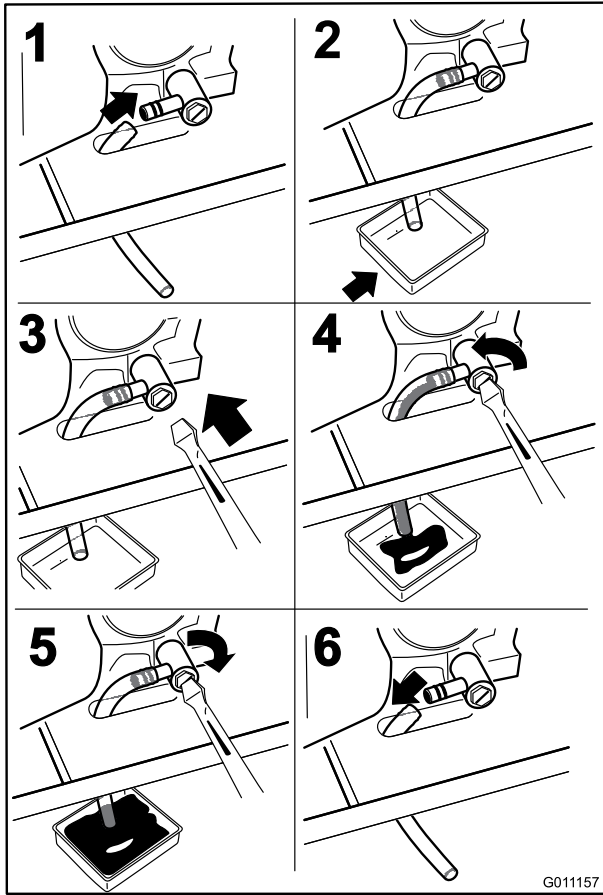

Figura 42

G008796

## Cambio del filtro dell'olio motore

**Intervallo tra gli interventi tecnici:** Ogni 200 ore—Cambiate il filtro dell'olio motore. (Più spesso in ambienti sporchi o polverosi)

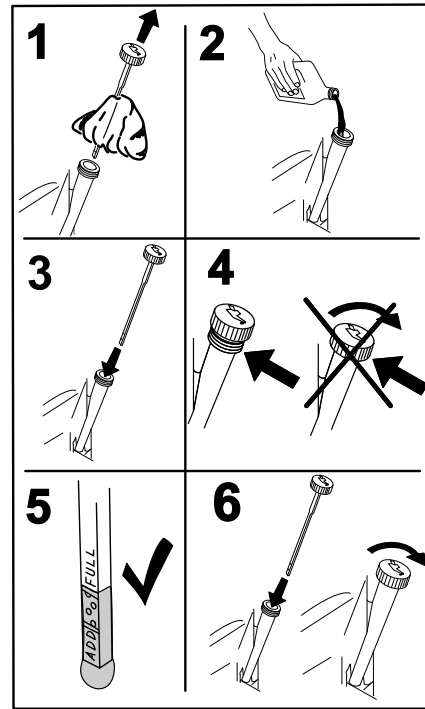
**Nota:** Cambiate il filtro dell'olio del motore più spesso in ambienti particolarmente sporchi o polverosi.

1. Spurgate l'olio dal motore; vedere Cambio dell'olio.
2. Cambiate il filtro dell'olio del motore (Figura 43).

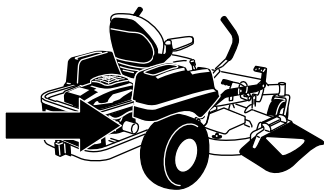

G009950

## Manutenzione della candela

**Intervallo tra gli interventi tecnici:** Ogni 100 ore—Controllate la candela (o candele).

Accertatevi che la distanza tra gli elettrodi centrale e laterale sia corretta prima di montare la candela. Utilizzate una chiave per candele per la rimozione ed il montaggio della candela (o candele), ed un calibro/spessimetro per il controllo e la regolazione della distanza fra gli elettrodi. Se necessario, montate una nuova candela (o nuove candele).

**Tipo:** NGK BPR4ES (o equivalente)

**Distanza tra gli elettrodi:** 0,76 mm

### Rimozione della candela

1. Disinnestate la PDF, spostate le leve di controllo del movimento in posizione di blocco in folle e impostate il freno di stazionamento.
2. Prima di scendere dal posto di guida dell'operatore, spegnete il motore, toglie la chiave di accensione e attendete che si fermino tutte le parti in movimento.

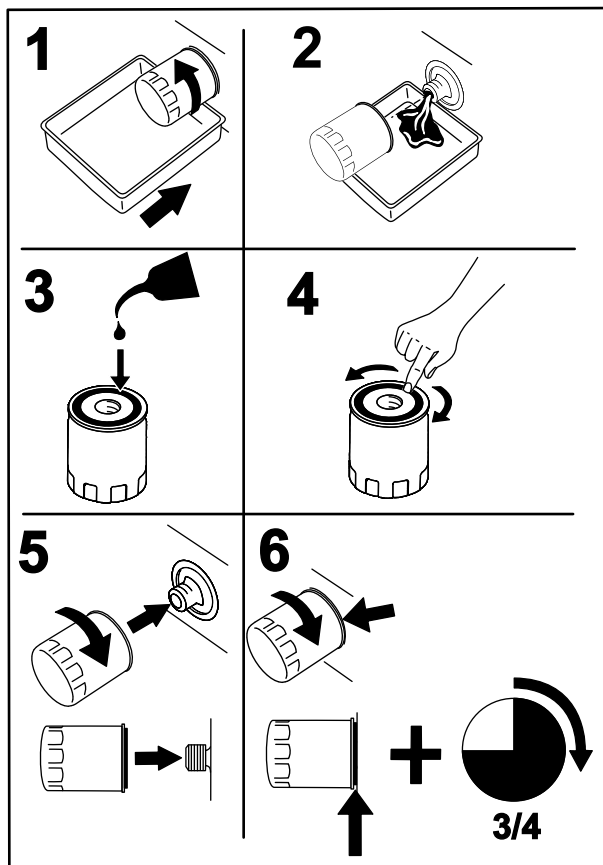

G008748

Figura 43

**Nota:** Assicuratevi che la guarnizione del filtro dell'olio tocchi il motore e poi siano completati altri 3/4 di giro.

3. Riempire la coppa dell'olio con olio nuovo adatto; vedere Cambio dell'olio.

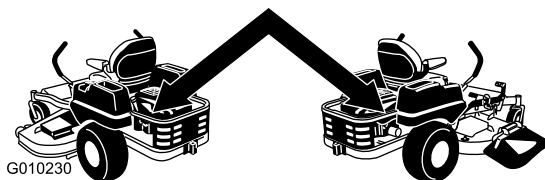

G010230

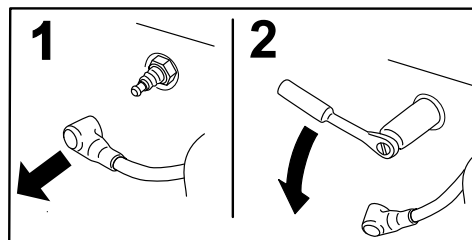

G008791

Figura 44

**Nota:** A causa della profondità della rientranza attorno alla candela, il metodo di pulizia più efficace è l'utilizzo di aria compressa. Per accedere più facilmente alla candela, rimuovete il convogliatore per la pulizia.

### Controllo della candela

**Importante:** Non pulite mai la candela (o candele). Sostituite sempre la candela (o candele) in caso di patina nera sull'isolatore, elettrodi usurati, pellicola d'olio oppure crepe.

Se l'isolatore è marrone chiaro o grigio, il motore funziona correttamente. Una patina nera sull'isolatore significa in genere che il filtro dell'aria è sporco.

Regolate la distanza a 0,76 mm.



Figura 45

## Montaggio della candela

Serrate la candela (o candele) a 22 Nm.

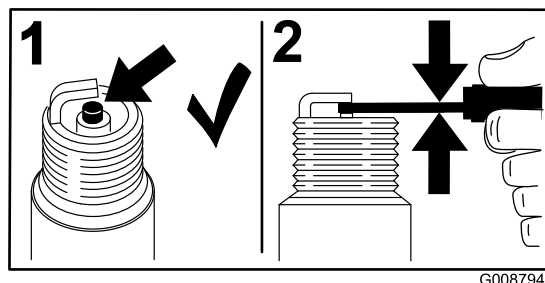

Figura 46

## Pulizia dell'impianto di raffreddamento

Prima di ogni utilizzo, pulite la griglia della presa d'aria da eventuale erba o sporcizia.

1. Disinnestate il comando delle lame e spostate le leve di controllo del movimento in posizione di blocco in folle, ed inserite il freno di stazionamento.
2. Prima di scendere dal posto di guida dell'operatore, spegnete il motore, togliete la chiave di accensione e attendete che si fermino tutte le parti in movimento.
3. Rimuovete la griglia della presa d'aria, il coperchio del filtro dell'aria e la sede della ventola.

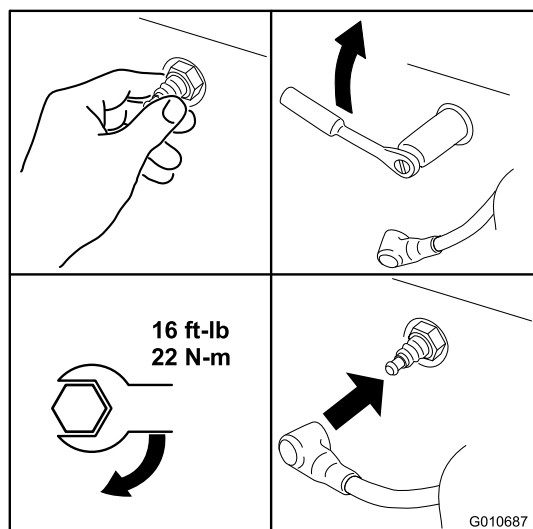
# Manutenzione del sistema di alimentazione

## Sostituzione del filtro carburante

**Intervallo tra gli interventi tecnici:** Ogni 500 ore/Ogni anno (optando per l'intervallo più breve) (più spesso in ambienti sporchi o polverosi).

1. Disinnestate il comando delle lame (PDF), spostate le leve di controllo del movimento in posizione di blocco in folle e inserite il freno di stazionamento.
2. Prima di scendere dal posto di guida dell'operatore, spegnete il motore, togliete la chiave di accensione e attendete che si fermino tutte le parti in movimento.
3. Lasciate raffreddare la macchina.
4. Prima di scendere dal posto di guida dell'operatore, spegnete il motore, togliete la chiave di accensione e attendete che si fermino tutte le parti in movimento.
5. Premete le estremità delle fascette stringitubo ed allontanatele dal filtro (Figura 47).

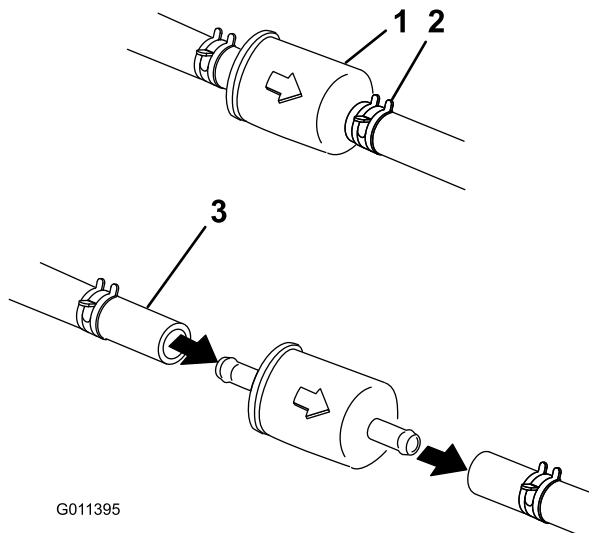

**Figura 47**

1. Filtro carburante
2. Fascetta stringitubo
3. Tubo di alimentazione

6. Togliete il filtro dai tubi del carburante.
7. Montate un nuovo filtro ed avvicinate le fascette stringitubo al filtro (Figura 47).
8. Aprite la valvola di intercettazione del carburante.

**Nota:** È importante reinstallare i tubi del carburante e fissarli con fascette in plastica come erano montati in origine per mantenere il tubo di alimentazione lontano dai componenti che potrebbero danneggiarlo.

# Manutenzione dell'impianto elettrico

## Revisione della batteria

**Intervallo tra gli interventi tecnici:** Ogni mese

### ⚠ PERICOLO

L'elettrolito della batteria contiene acido solforico, veleno mortale che può causare gravi ustioni.

Non bevete l'elettrolito, e non lasciate che venga a contatto con la pelle, gli occhi o gli indumenti. Indossate occhiali di protezione per proteggere gli occhi, e guanti di gomma per proteggere le mani.

## Rimozione della batteria

### ⚠ AVVERTENZA

I morsetti della batteria e gli attrezzi metallici possono creare cortocircuiti contro i componenti metallici, e provocare scintille, che possono fare esplodere i gas delle batterie e provocare infortuni.

- In sede di rimozione o montaggio della batteria, impedite ai morsetti di toccare le parti metalliche della macchina.
- Non lasciate che gli attrezzi metallici creino cortocircuiti fra i morsetti della batteria e le parti metalliche della macchina.

### ⚠ AVVERTENZA

In caso di errato percorso dei cavi della batteria, la macchina ed i cavi possono venire danneggiati, e causare scintille che possono fare esplodere i gas delle batterie e provocare infortuni.

- Scollegate sempre il cavo negativo (nero) della batteria prima di quello positivo (rosso).
- Ricollegate sempre il cavo positivo (rosso) della batteria prima di quello negativo (nero).

1. Disinnestate il comando delle lame (PDF), spostate le leve di controllo del movimento in posizione di blocco in folle e inserite il freno di stazionamento.
2. Prima di scendere dal posto di guida dell'operatore, spegnete il motore, togliete la chiave di accensione e attendete che si fermino tutte le parti in movimento.
3. Togliete il dado ad alette che fissa la fascetta della batteria (Figura 48).



G010340



Figura 48

1. Togliete il dado ad alette e la fascetta
2. Rimuovete il cavo negativo della batteria prima di quello positivo
3. Rimuovete il cavo positivo della batteria
4. Togliete la batteria

4. Scollegate prima il cavo negativo della batteria (nero) dal morsetto negativo (-)(nero) della batteria (Figura 48).
5. Sfilate la guaina rossa dal morsetto positivo (rosso) della batteria e togliete il cavo positivo (+)(rosso) della batteria (Figura 48).
6. Togliete la fascetta (Figura 48).
7. Togliete la batteria.

## Montaggio della batteria

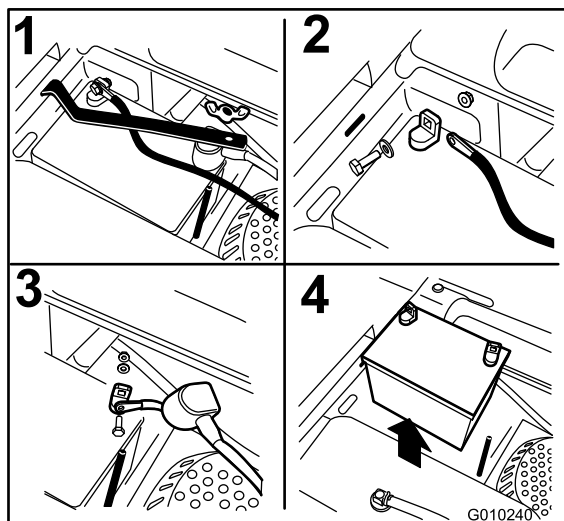
1. Posizionate la batteria nel vassoio, con i poli in posizione opposta al serbatoio idraulico (Figura 48).
2. Montate innanzi tutto il cavo positivo (rosso) della batteria sul morsetto positivo (+) della batteria.
3. Infilate la guaina rossa del morsetto sul polo positivo (rosso) della batteria.
4. Montate quindi il cavo negativo della batteria ed il filo di messa a terra sul morsetto negativo (-) della batteria.
5. Fissate i cavi con 2 bulloni, 2 rondelle e 2 dadi di bloccaggio (Figura 48).
6. Montate la fascetta e fissatela con il dado ad alette (Figura 48).

## Ricarica della batteria

### ▲ AVVERTENZA

Durante la ricarica della batteria si sviluppano gas esplosivi.

Non fumate mai nelle adiacenze della batteria, e tenetela lontano da scintille e fiamme.

**Importante:** La batteria deve essere sempre completamente carica. Questo aspetto è particolarmente importante per non danneggiare la batteria qualora la temperatura scenda sotto 0 °C.

1. Caricate la batteria per 10 o 15 minuti a 25-30 A o 30 minuti a 10 A.
2. Quando la batteria è completamente carica, staccate il caricabatterie dalla presa elettrica e scollegate i cavi di ricarica dai poli della batteria (Figura 49).
3. Montate la batteria nella macchina e collegate i cavi; vedere Montaggio della batteria.

**Nota:** Non usate la macchina se la batteria è scollegata, o danneggerete l'impianto elettrico.

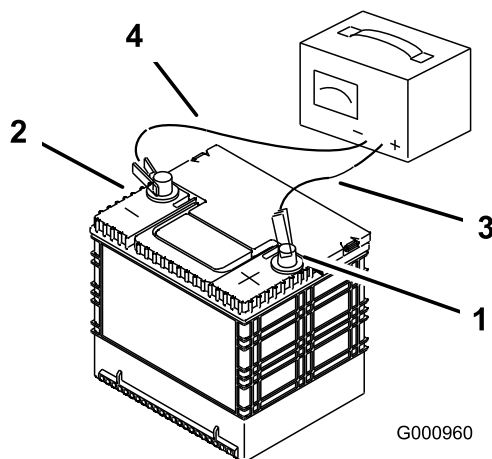

G000960

Figura 49

1. Polo positivo della batteria
2. Polo negativo della batteria
3. Cavo di ricarica rosso (+)
4. Cavo di ricarica nero (-)

## Revisione dei fusibili

l'impianto elettrico è protetto da fusibili, che non necessitano di alcuna manutenzione; tuttavia, nel caso in cui salti un fusibile, dovete controllare che non vi sia un cortocircuito e che i componenti funzionino correttamente.

### Fusibili:

- Principale, 30 ampere, tipo a lamella

- Motore, 20 ampere, tipo a lamella
  - Vano per fusibili aperto, per fusibile supplementare (non fornito)
1. I fusibili sono posizionati sulla consolle destra vicino al sedile (Figura 50).
  2. Per sostituire un fusibile, tiratelo ed estraetelo dall'attacco.
  3. Montate un fusibile nuovo (Figura 50).



G010340

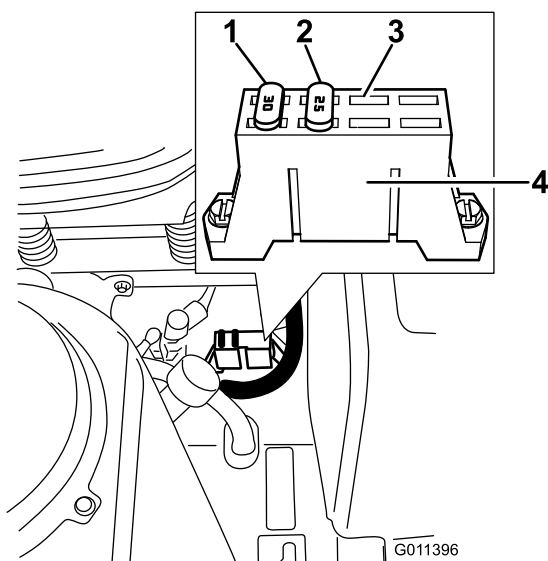

**Figura 50**

- |          |   |
|----------|---|
| 1. 30amp | 3. Vano fusibili aperto (per fusibile entro i 15 A) |
| 2. 25amp | 4. Portafusibili                                    |

## Manutenzione del sistema di trazione

### Controllo della pressione dei pneumatici

**Intervallo tra gli interventi tecnici:** Ogni 25 ore—Controllate la pressione dei pneumatici.

Mantenete la pressione pneumatica delle ruote anteriori e posteriori come riportato. La pressione irregolare dei pneumatici può causare un taglio irregolare. Controllate la pressione sullo stelo della valvola (Figura 51). Per ottenere valori più attendibili, controllate i pneumatici a freddo.

Pneumatici posteriori: 90 kPa (13 psi)

Ruote anteriori (ruote orientabili): 241 kPa (35 psi)

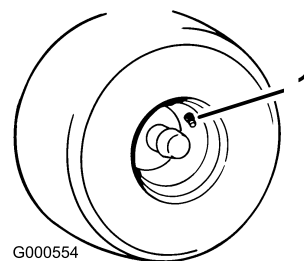

**Figura 51**

1. Stelo della valvola

# Manutenzione dell'impianto idraulico

Tipo di olio: olio motore 20W-50.

**Importante:** Usate l'olio indicato o un olio equivalente. Altri fluidi possono danneggiare l'impianto.

## Controllo del livello dell'olio idraulico

Intervallo tra gli interventi tecnici: Ogni 25 ore

Controllate il serbatoio di espansione e se necessario aggiungete olio motore 20W-50 fino a portarne il livello alla linea FULL COLD



Figura 52

- 1. Serbatoio di espansione
- 2. Linea Full Cold
- 3. Motore

## Sostituzione dell'olio e del filtro dell'impianto idraulico

Il filtro e l'olio vanno sostituiti contemporaneamente. **Non** riutilizzate l'olio. Una volta montato il nuovo filtro e versato l'olio, è necessario spurgare tutta l'aria dall'impianto.

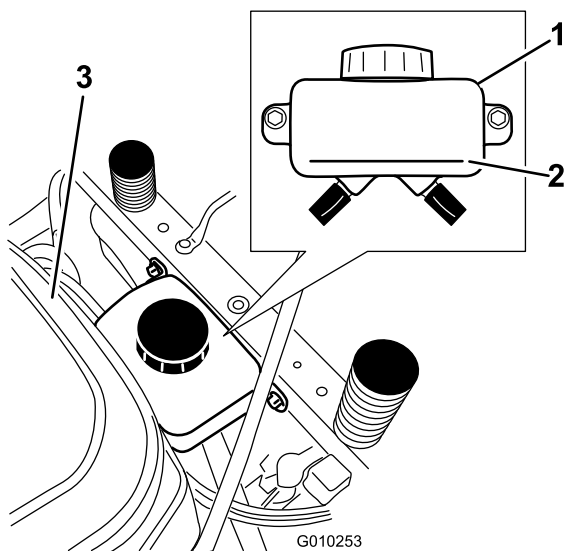
Il processo va ripetuto fino a quando l'olio rimane al livello della linea FULL COLD del serbatoio dopo lo spurgo. **L'esecuzione scorretta di questa procedura può causare danni irreversibili al sistema della trasmissione.**

## Rimozione dei filtri dell'impianto idraulico

1. Spegnete il motore, attendete che tutte le parti in movimento di siano fermate e lasciate raffreddare il motore. Estraete la chiave e innestate il freno di stazionamento.
2. Individuate il filtro e le protezioni su ogni sistema di trasmissione (Figura 53). Rimuovete le tre viti con cui è fissata la protezione del filtro.



Figura 53

Illustrazione del lato destro

- 1. Trasmissione
- 2. Filtro dell'olio
- 3. Protezione del filtro
- 4. Viti
- 5. Tappo di sfiato

3. Pulite con cautela la superficie attorno ai filtri. È importante che nell'impianto idraulico non entri nessuna sporcizia o sostanza contaminante.
4. Individuate e rimuovete il tappo di sfiato da ogni trasmissione
5. Posizionate un recipiente sotto il filtro per raccogliere l'olio che fluisce quando il filtro viene rimosso. Per rimuovere il filtro svitatelo e lasciate defluire l'olio dall'impianto di trazione.

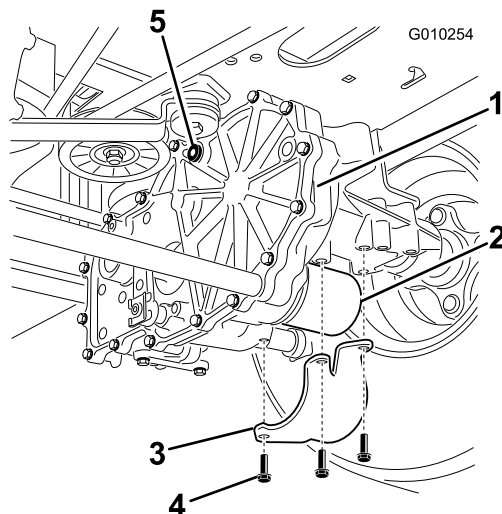
Ripetete questa operazione per entrambi i filtri.

## Montaggio dei filtri dell'impianto idraulico

Intervallo tra gli interventi tecnici: Dopo le prime 50 ore

Ogni 400 ore



Figura 54

G008748

1. Applicare un leggero strato d'olio sulla superficie della guarnizione in gomma di ogni filtro.
2. Ruotate il filtro in senso orario fino a quando la guarnizione in gomma non viene a contatto con l'adattatore, quindi serrate il filtro di 3/4 di giro o di 1 giro completo. Ripetete l'operazione per l'altro filtro
3. Montate la protezione, precedentemente rimossa, su ogni filtro. Fissate le protezioni dei filtri con le tre viti.
4. Versate lentamente l'olio specifico nel serbatoio di espansione fino a quando non esce dai fori dei tappi di sfiato. Smettete di versare l'olio e montate i tappi di sfiato. Serrate i tappi a una coppia di 20,3 Nm.
5. Continuate a rabboccare olio finché non raggiunge la linea FULL COLD sul serbatoio di espansione. Passate al capitolo Spurgo dell'impianto idraulico.

**Importante:** La mancata esecuzione della procedura di *Spurgo dell'impianto idraulico* dopo la sostituzione dei filtri e dell'olio può causare danni irreversibili al sistema di trasmissione.

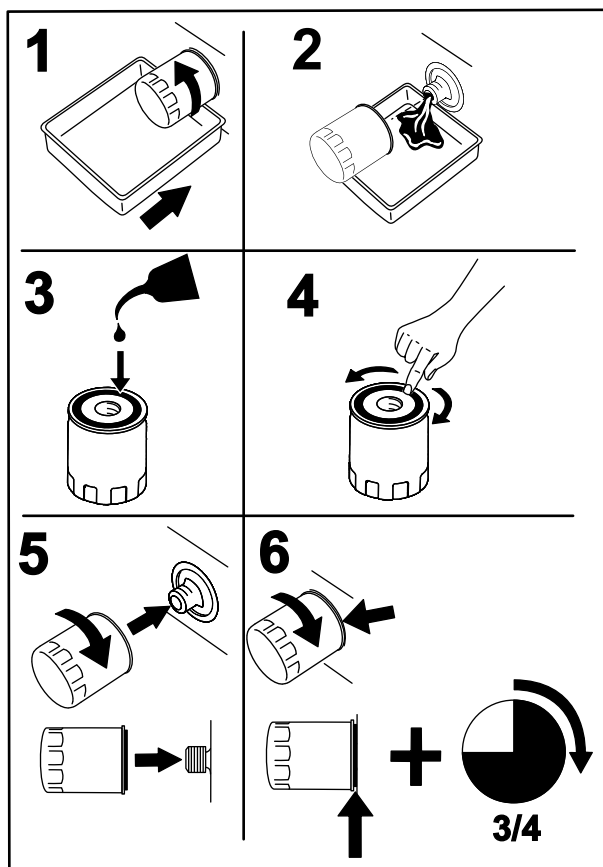
## Spurgo dell'impianto idraulico

1. Sollevate la parte posteriore della macchina e sostenetela con martinetti (o supporti equivalenti) a un'altezza sufficiente da consentire alle ruote motrici di girare liberamente.



Figura 55

1. Punti di sollevamento

2. Avviate il motore e spostate in avanti il comando dell'acceleratore a metà corsa. Disinnestate il freno di stazionamento.
  - A. Spostate le leve by-pass nella posizione che consente di spingere la macchina; consultate Spingere la macchina a mano nella sezione Funzionamento. Con le valvole bypass aperte e il motore in funzione, spostate lentamente le leve di controllo del movimento in posizione di avanzamento e di retromarcia (5 o 6 volte).
  - B. Spostate le leve by-pass nella posizione di funzionamento della macchina. Con la valvola bypass chiusa e il motore in funzione, spostate lentamente il cambio direzionale in avanti e in retromarcia (5 o 6 volte).
  - C. Spegnete il motore e controllate il livello dell'olio nel serbatoio di espansione. Aggiungete l'olio specifico finché non raggiunge la linea FULL COLD sul serbatoio di espansione.
3. Ripetete il punto 2 fino a eliminare completamente l'aria dall'impianto.
 

Quando l'asse transaxle funziona a livelli di rumorosità normali e si sposta liberamente avanti e indietro a velocità normali, allora il transaxle può essere considerato spurgato.
4. Controllate un'ultima volta il livello dell'olio nel serbatoio di espansione. Se necessario, aggiungete l'olio specifico finché non raggiunge la linea FULL COLD sul serbatoio di espansione.

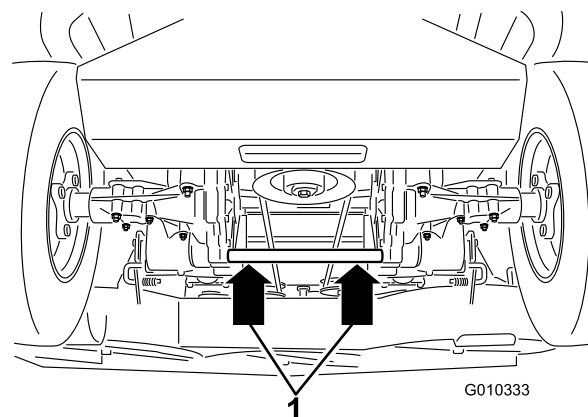
# Manutenzione della scocca del tosaerba

## Revisione delle lame di taglio

Mantenete affilate le lame per tutta la stagione di taglio, perché le lame affilate eseguono un taglio netto senza strappare o frammentare l'erba. In caso contrario i bordi dell'erba diventano marrone, di conseguenza l'erba cresce più lentamente ed è più soggetta a malattie.

Ogni giorno controllate che le lame dell'elemento di taglio siano affilate, e che non siano usurate o danneggiate. All'occorrenza, limate eventuali tacche ed affilate le lame. Sostituite immediatamente la lama se è danneggiata o usurata, utilizzando una lama di ricambio originale Toro. Per agevolare l'affilatura e la sostituzione si consiglia di tenere una scorta di lame di ricambio.

### **AVVERTENZA**

**Le lame consumate o danneggiate possono spezzarsi e scagliare frammenti in direzione dell'operatore o di astanti, causando gravi ferite o anche la morte.**

- Controllate la lama ad intervalli regolari, per accertare che non sia consumata o danneggiata.
- Se la lama è consumata o danneggiata, sostituirla.

## Prima di controllare o revisionare le lame

Parcheggiate la macchina su terreno pianeggiante, disinnestate il comando delle lame (PDF) ed innestate il freno di stazionamento. Girate la chiave di accensione in posizione Off Togliete la chiave.

## Controllo delle lame

**Intervallo tra gli interventi tecnici:** Prima di ogni utilizzo o quotidianamente

1. Controllate i taglienti (Figura 56). Se i taglienti non sono affilati o mostrano delle tacche, togliete le lame e affilatele. Vedere Affilatura delle lame.
2. Controllate le lame, in particolare l'area curva (Figura 56). In caso di danni, usura o scanalature nell'area (Figura 56), montate immediatamente una nuova lama.

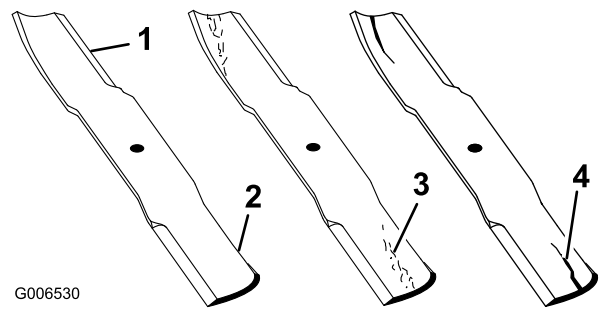

**Figura 56**

1. Tagliente
2. Area curva
3. Formazione di usura/scanalatura
4. Incrinatura

## Controllo delle lame curve

**Nota:** La macchina deve essere posizionata su una superficie pianeggiante per la seguente procedura.

1. Sollevate il piatto di taglio alla posizione di altezza massima; considerata anche la posizione di 'trasferimento'.
2. Indossando guanti ben imbottiti o altra protezione per le mani adeguata ruotate lentamente la lama da misurare in una posizione che consenta la misurazione effettiva della distanza tra il tagliente e la superficie piana su cui si trova la macchina.

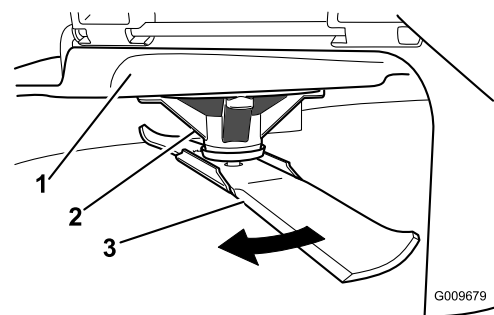

**Figura 57**

1. Piatto di taglio
2. Supporto dei fuselli
3. Lama

- Misurate qui dalla punta della lama alla superficie piana.

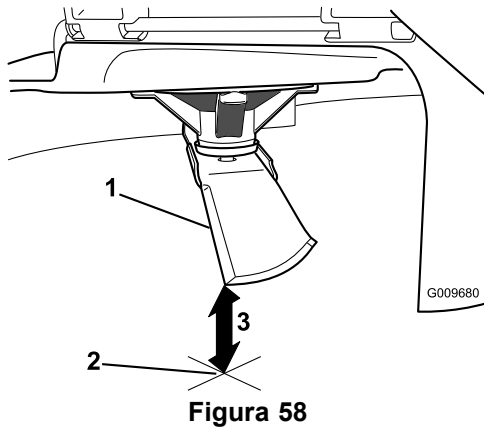

**Figura 58**

- Lama, in posizione per la misurazione
- Superficie piana
- Distanza misurata tra la lama e la superficie (A)

- Ruotate la stessa lama di 180 gradi in modo che il tagliente opposto si trovi ora nella stessa posizione.

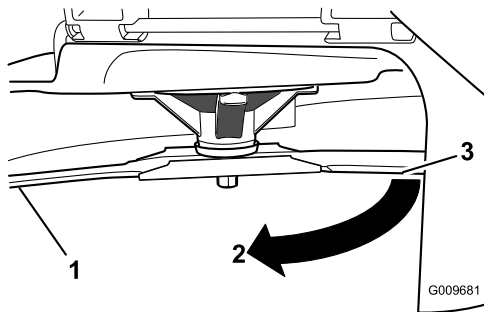

**Figura 59**

- Lama, lato precedentemente misurato
- Posizione di misurazione usata precedentemente
- Lato opposto della lama che viene spostata nella posizione di misurazione

- Misurate qui dalla punta della lama alla superficie piana. La varianza non deve essere superiore a 3 mm.

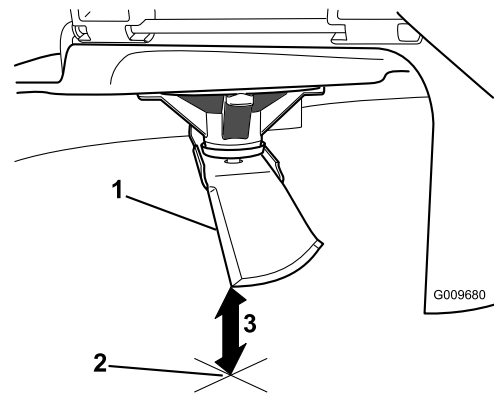

**Figura 60**

- Bordo della lama opposto, in posizione per la misurazione
- Superficie piana
- Seconda distanza misurata tra la lama e la superficie (B)

## **AVVERTENZA**

**Una lama curva o danneggiata può spezzarsi e ferire gravemente o uccidere voi o gli astanti.**

- Sostituite sempre con una lama nuova le lame curve o danneggiate.
- Non limate mai la lama, e non create intaccature aguzze sul tagliente o sulla superficie della lama.

A. Se la differenza tra A e B è superiore a 3 mm, sostituite la lama con una nuova. Vedere Rimozione delle lame, e Montaggio delle lame.

**Nota:** Se viene sostituita una lama curva con una nuova e la dimensione ottenuta continua ad essere superiore a 3 mm, il fusello della lama può essere piegato. Per assistenza, rivolgetevi a un Distributore Toro autorizzato.

B. Se la varianza è limitata, spostatevi alla lama successiva.

Ripetete la procedura su ogni lama.

## **Rimozione delle lame**

Sostituite le lame se colpiscono un corpo solido, e se sono sbilanciate o curve. Per ottenere prestazioni ottimali e mantenere la macchina in conformità alle norme di sicurezza, utilizzate lame di ricambio originali Toro. Le lame di ricambio di altre marche possono annullare la conformità alle norme di sicurezza.

Tenete l'estremità della lama con un cencio o un guanto bene imbottito. Togliete il bullone, la rondella curva e la lama dall'asse del fusello (Figura 61).

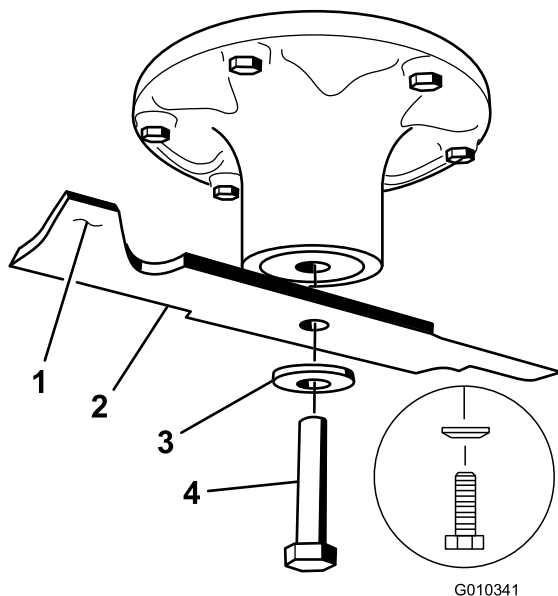

**Figura 61**

- |          |                       |
|----------|-----------------------|
| 1. Costa | 3. Rondella curva     |
| 2. Lama  | 4. Bullone della lama |

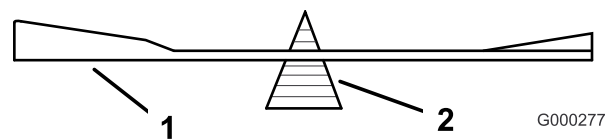

**Figura 63**

- |         |                 |
|---------|-----------------|
| 1. Lama | 2. Bilanciatore |
|---------|-----------------|

## Affilatura delle lame

### ⚠ AVVERTENZA

Le schegge causate dall'affilatura della lama possono causare gravi ferite.

Durante l'affilatura indossate l'opportuna protezione degli occhi.

1. Affilate i taglienti da entrambe le estremità della lama con una lima (Figura 62). Rispettate l'angolazione originale. La lama conserva il proprio equilibrio soltanto se viene rimossa una quantità uguale di materiale da entrambi i taglienti.

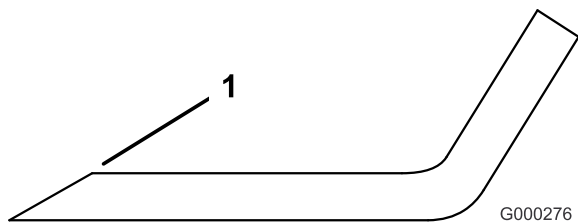

**Figura 62**

1. Affilate all'angolazione originale

2. Controllate l'equilibrio della lama posizionandola su un bilanciatore (Figura 63). Se la lama rimane in posizione orizzontale, è bilanciata e può essere utilizzata. Se la lama non è bilanciata, limate del metallo soltanto dalla costa (Figura 61). Ripetete la procedura finché la lama non è perfettamente bilanciata.

## Montaggio delle lame

1. Montate la lama sull'asse del fusello (Figura 61).

**Importante:** Perché tagli correttamente, il lato curvo della lama deve essere rivolto in alto, verso l'interno del tosaerba.

2. Montate il disco elastico e il bullone della lama. Il cono del disco elastico deve essere rivolto in verso la testa del bullone (Figura 61). Serrate il bullone della lama a 135 - 150 Nm.

## Livellamento del piatto di taglio

Il livellamento del piatto di taglio deve essere controllato ogni volta che si mette in opera il tosaerba oppure quando il taglio è irregolare.

È necessario controllare che non vi siano lame curve nel piatto di taglio prima del livellamento; le eventuali lame curve devono essere rimosse e sostituite. Vedere la procedura Controllo delle lame curve, prima di continuare.

Il piatto di taglio del tosaerba deve essere anzitutto livellato lateralmente, quindi può essere regolata l'inclinazione longitudinale.

Requisiti:

- la macchina deve essere posizionata su una superficie piana.
- I pneumatici devono essere tutti e quattro opportunamente gonfiati. Vedere Controllo della pressione dei pneumatici, nella sezione Manutenzione del sistema di trazione.

## Controllo del livellamento laterale

Le lame del tosaerba devono essere livellate da un lato all'altro. Il livellamento deve essere controllato ogni volta che si mette in opera il tosaerba oppure quando il taglio è irregolare.

1. Parcheggiate la macchina su un terreno pianeggiante e disinnestate il comando delle lame.

2. Spostate in fuori le leve di controllo del movimento in posizione di blocco in folle, spegnete il motore, togliete la chiave di accensione e, prima di lasciare la postazione di guida, attendete che tutte le parti in movimento si siano fermate.
3. Ruotate con cautela le lame da un lato all'altro.
4. Misurate la distanza tra i taglienti esterni e la superficie piatta (Figura 64). Se entrambe le misure non rientrano nella tolleranza di 5 mm, è necessario eseguire una regolazione; passate alla procedura Livellamento.

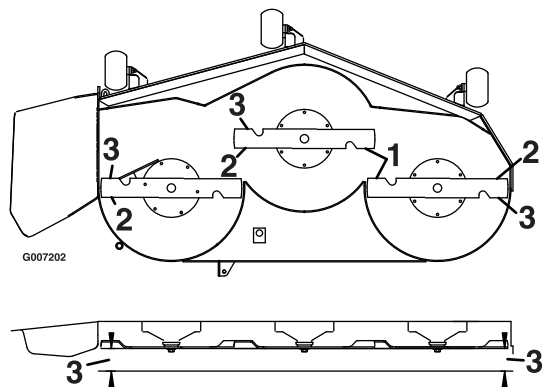

**Figura 64**

1. Lame in posizione laterale
2. Taglienti esterni
3. Misurate qui dalla punta della lama alla superficie piana

## Controllo dell'inclinazione longitudinale delle lame

Controllate il livello longitudinale della lama ogni volta che mettete in opera il tosaerba. Se il lato anteriore del tosaerba è più basso di 7,9 mm. rispetto al lato posteriore, regolate l'inclinazione della lama procedendo come segue.

1. Parcheggiate la macchina su un terreno pianeggiante e disinnestate il comando delle lame.
2. Spostate in fuori le leve di controllo del movimento in posizione di folle, inserite il freno di stazionamento, spegnete il motore, togliete la chiave di accensione e, prima di scendere dal posto di guida, attendete che tutte le parti in movimento si siano fermate.
3. Girate con cautela le lame in modo che siano disposte longitudinalmente (Figura 65).
4. Misurate il valore dalla punta della lama anteriore e dalla punta della lama posteriore alla superficie piana (Figura 65). Se la punta anteriore della lama non è più bassa della punta posteriore della lama di 1,6 - 7,9 mm, passate alla procedura Livellamento del piatto di taglio del tosaerba.

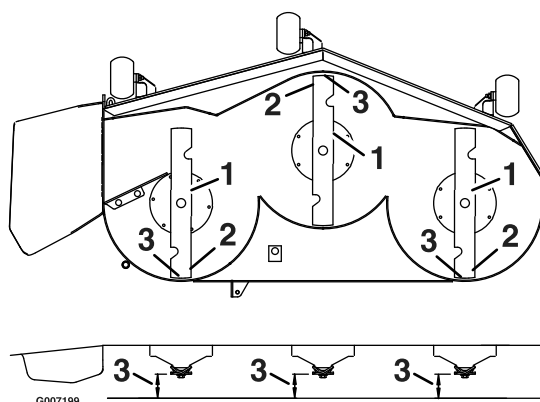

**Figura 65**

1. Lame in posizione longitudinale
2. Taglienti esterni
3. Misurate qui dalla punta della lama alla superficie piana

## Livellamento del piatto di taglio del tosaerba

1. Per eseguire questa procedura regolate i rulli antistrappo nei fori superiori oppure toglieteli completamente.
2. Regolate la leva dell'altezza di taglio sulla posizione di 76 mm.
3. Posizionate due blocchi da 6,66 cm sotto ciascun lato del bordo anteriore del piatto di taglio, ma non sotto le staffe dei rulli antistrappo. Posizionate due blocchi spessi 7,30 cm sotto il bordo posteriore della falda del piatto di taglio, uno su ciascun lato del piatto.

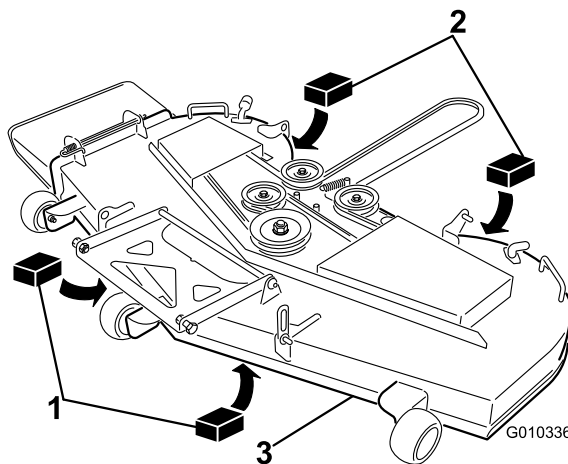

**Figura 66**

1. Blocco di legno spesso 6,66 cm
2. Blocco di legno spesso 7,30 cm
3. Bordo anteriore

4. Allentate i dadi nel dispositivo di regolazione del livellamento (elemento 3) in tutti e quattro gli angoli facendo in modo che il piatto di taglio poggi

saldamente su tutti e quattro i blocchi. Accertatevi che le staffe del piatto di taglio siano completamente abbassate (nella parte superiore della fessura) e che il pedale di sollevamento del piatto di taglio sia tirato indietro verso lo stop; quindi, serrate i quattro dadi del dispositivo di regolazione del livellamento (Figura 67).

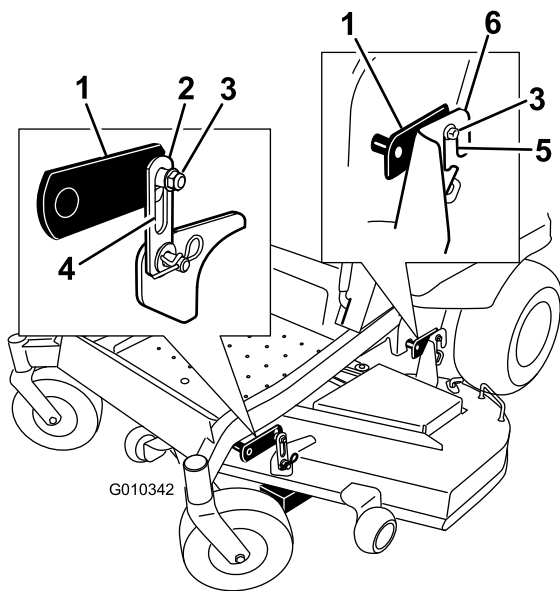

**Figura 67**

- |  |  |
|--|--|
| 1. Braccio di sollevamento del piatto di taglio    | 4. Fessura nel supporto di sospensione del piatto di taglio            |
| 2. Staffa del piatto di taglio                     | 5. Fessura nella staffa di sospensione posteriore del piatto di taglio |
| 3. Dado del dispositivo di regolazione del livello | 6. Staffa di sospensione posteriore del piatto di taglio               |

- Controllate nuovamente che i blocchi si inseriscano perfettamente sotto la falda del piatto di taglio. Verificate che tutti i bulloni di tenuta siano serrati
- Verificate che il piatto di taglio sia livellato correttamente controllando l'inclinazione laterale e longitudinale delle lame; se necessario, ripetete la procedura di livellamento del piatto di taglio.

## Ispezione delle cinghie

**Intervallo tra gli interventi tecnici:** Ogni 50 ore

Se le cinghie emettono un sibilo mentre girano, le lame scivolano quando tostate l'erba, i bordi sono usurati per sfregamento o notate dei segni di bruciato o incrinature, è segno che la cinghia del tosaerba è consumata. Sostituite la cinghia del tosaerba se notate uno qualsiasi dei segni sopra riportati.

## Sostituzione della cinghia del tosaerba

Se la cinghia emette un sibilo mentre gira, le lame scivolano quando tostate l'erba, i bordi sono usurati per sfregamento o notate dei segni di bruciato o incrinature, è segno che la cinghia del tosaerba è consumata. In presenza di una qualsiasi di queste condizioni, contattate un Distributore autorizzato per sostituire la cinghia.

## Rimozione del tosaerba

Parcheggiate la macchina su un terreno pianeggiante e disinnestate il comando delle lame. Spostate in fuori le leve di controllo del movimento in posizione di folle, inserite il freno di stazionamento, spegnete il motore, togliete la chiave di accensione e, prima di scendere dal posto di guida, attendete che tutte le parti in movimento si siano fermate.

Abbassate il tosaerba all'altezza di taglio di 76 mm. Rimuovete la cinghia del tosaerba dalla puleggia del motore; vedere la procedura Sostituzione della cinghia del tosaerba. Abbassate il tosaerba all'altezza di taglio minima. Per completare la rimozione, scegliete una delle procedure seguenti, in funzione della dimensione del piatto di taglio montato.

- Sganciate i ganci uncinati a molla dalla fessura delle staffe di sospensione posteriori su entrambi i lati del piatto di taglio (Figura 68).

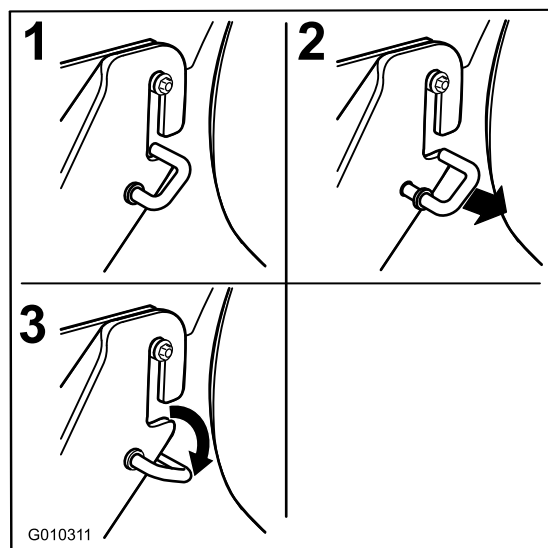

**Figura 68**

- Rimuovete la bulloneria dai supporti di sospensione anteriori del piatto di taglio su entrambi i lati del piatto (Figura 69).

3. Sollevare con cautela il piatto di taglio sganciandolo dai bulloni di sospensione posteriori e abbassare la parte anteriore del piatto fino al suolo (Figura 69).

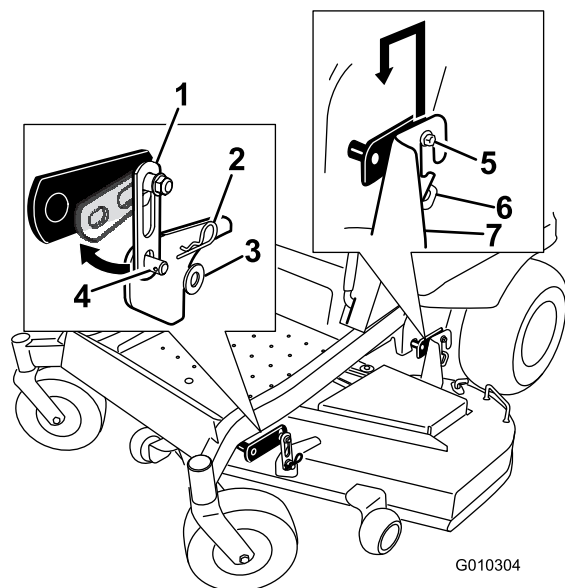

**Figura 69**

- |   |  |
|---|--|
| 1. Supporto di sospensione del piatto di taglio | 5. Bulloni delle staffe di sospensione posteriori        |
| 2. Coppiglia                                    | 6. Gancio uncinato                                       |
| 3. Rondella                                     | 7. Staffa di sospensione posteriore del piatto di taglio |
| 4. Perno saldato al piatto di taglio            |  |

4. Portate l'altezza di taglio alla posizione di trasporto
5. Togliete il tosaerba da sotto la macchina.

**Nota:** Conservate tutte le parti per il successivo montaggio.

## Messa in opera del tosaerba

1. Parcheggiate la macchina su un terreno pianeggiante e disinnestate il comando delle lame.
2. Spostate in fuori le leve di controllo del movimento in posizione di blocco in folle, spegnete il motore, togliete la chiave di accensione e, prima di lasciare la postazione di guida, attendete che tutte le parti in movimento si siano fermate.
3. Infilate il tosaerba sotto la macchina.
4. Abbassate la leva dell'altezza di taglio alla posizione inferiore. Inserite il perno dell'altezza di taglio nella posizione di blocco dell'altezza di taglio minima.
5. Alzate la parte posteriore del piatto di taglio e guidate le staffe di sospensione sui bulloni di sospensione posteriori (Figura 69).

6. Agganciate il supporto anteriore presente sul piatto di taglio ai supporti di sospensione anteriori e fissatele con una rondella e una coppiglia (Figura 68).
7. Montate la cinghia del tosaerba sulla puleggia del motore; vedere Sostituzione della cinghia del tosaerba.

## Sostituzione del deflettore dell'erba tagliata

### Intervallo tra gli interventi tecnici:

Prima di ogni utilizzo o quotidianamente—Controllate il deflettore dell'erba tagliata per verificare la presenza di eventuali danni

### **▲ AVVERTENZA**

Lasciando scoperta l'apertura di scarico si permette al tosaerba di scagliare oggetti in direzione dell'operatore o di astanti e di causare gravi lesioni; è inoltre possibile venire a contatto con la lama.

**Non utilizzate mai il tosaerba se non avete montato la piastra di mulching, il deflettore di scarico o il sistema di raccolta dell'erba.**

Prima di ogni uso, controllate il deflettore dell'erba tagliata per verificare la presenza di eventuali danni. Sostituite tutte le parti danneggiate prima dell'uso.

1. Togliete la coppiglia dall'asta (Figura 70).
2. Sganciate la molla dalla tacca presente sulla staffa del deflettore e fate scorrere l'asta per estrarla dalle staffe saldate del piatto di taglio, dalla molla e dal deflettore di scarico (Figura 70). Togliete il deflettore di scarico se è danneggiato o consumato.

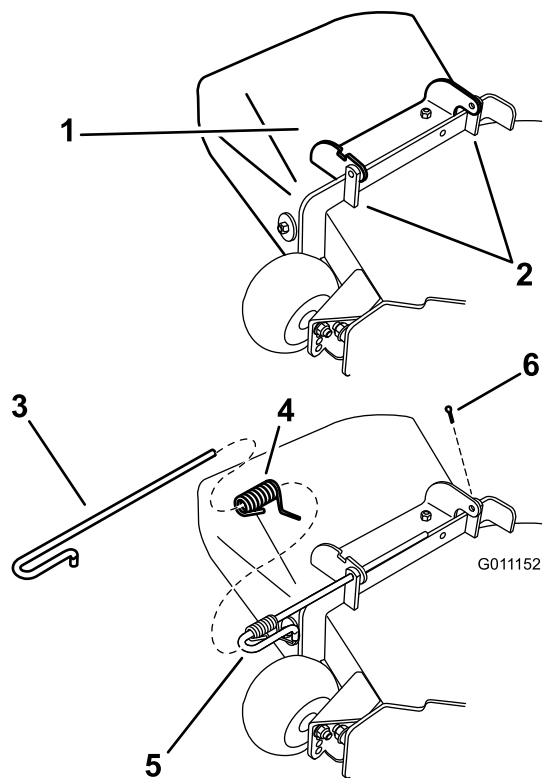

**Figura 70**

- |                                |                            |
|--------------------------------|----------------------------|
| 1. Gruppo deflettore           | 4. Molla                   |
| 2. Staffe del piatto di taglio | 5. Molla montata sull'asta |
| 3. Asta                        | 6. Coppiglia               |

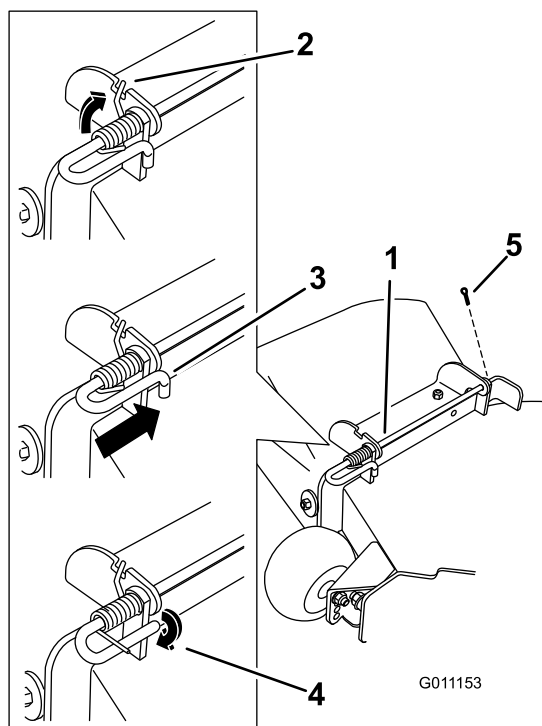

**Figura 71**

- |   |  |
|---|--|
| 1. Gruppo asta e molla parzialmente montato                                     | 4. Estremità corta trattenuta dalla staffa del tosaerba. |
| 2. Estremità lunga della molla inserita nella tacca sulla staffa del deflettore | 5. Coppiglia   |
| 3. Estremità corta dell'asta posta dietro la staffa del tosaerba                |  |

3. Posizionate il nuovo gruppo deflettore di scarico con le estremità delle staffe collocate tra le staffe saldate al piatto come illustrato nella Figura 70.
4. Inserite la molla sull'estremità destra dell'asta. Posizionate la molla sull'asta come illustrato, di modo che l'estremità più corta della molla passi sotto l'asta prima dell'ansa e scavalchi l'asta dopo l'ansa.
5. Sollevate l'estremità lunga della molla e inseritela nella tacca presente sulla staffa del gruppo deflettore (Figura 71).

6. Fissate il gruppo costituito dall'asta e dalla molla ruotandolo in modo tale da collocare l'estremità corta dell'asta dietro la staffa anteriore saldata al piatto di taglio (Figura 71).

**Importante:** Il deflettore d'erba tagliata dev'essere caricato a molla e abbassato. Alzate il deflettore e verificate che quando scatta si abbassi completamente.

7. Montate la coppiglia (Figura 71).

# Pulizia

## Lavaggio del sottoscocca del tosaerba

**Intervallo tra gli interventi tecnici:** Prima di ogni utilizzo o quotidianamente—Pulite la scocca del tosaerba.

Lavate il sottoscocca del tosaerba dopo l'uso per impedire che lo sfalcio si accumuli, e per migliorare il mulching e la dispersione dello sfalcio.

1. Parcheggiate la macchina su un terreno pianeggiante e disinnestate il comando delle lame.
2. Spostate in fuori le leve di controllo del movimento in posizione di blocco in folle, spegnete il motore, togliete la chiave di accensione e, prima di lasciare la postazione di guida, attendete che tutte le parti in movimento si siano fermate.
3. Montate il manicotto del tubo flessibile sul raccordo di lavaggio del tosaerba, quindi aprite il rubinetto per erogare un getto forte (Figura 72).

**Nota:** Spalmate della vaselina sull'O-ring del raccordo di lavaggio, per agevolare l'inserimento del manicotto e proteggere l'O-ring.

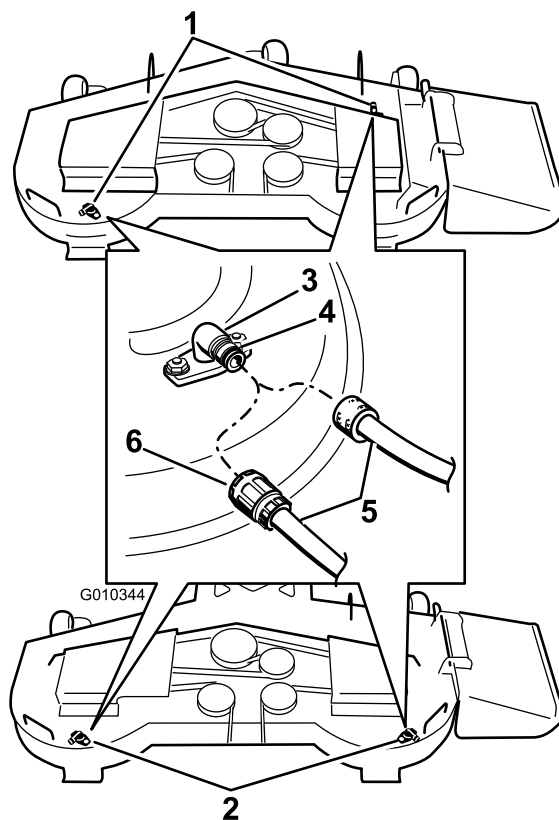

**2**  
**Figura 72**

- |  |               |
|--|---------------|
| 1. Posizione del raccordo di lavaggio su piatti di taglio da 54 poll | 4. O-ring     |
| 2. Posizione del raccordo di lavaggio su piatti di taglio da 60 poll | 5. Flessibile |
| 3. Raccordo di lavaggio  | 6. Giunto     |

4. Abbassate il tosaerba all'altezza di taglio inferiore.
5. Sedetevi sul sedile ed avviate il motore. Innestate il comando delle lame e lasciate girare il motore per un massimo di tre minuti.
6. Disinnestate il comando delle lame, spegnete il motore e togliete la chiave di accensione. Attendete finché tutte le parti mobili si siano fermate.
7. Chiudete il rubinetto e togliete il raccordo a disinnesto rapido dal raccordo di lavaggio.

**Nota:** Se dopo un lavaggio il tosaerba non è pulito, lasciatelo in acqua per 30 minuti, e ripetete l'operazione.

8. Fate girare il tosaerba per altri tre minuti al massimo, al fine di eliminare l'acqua superflua.

## **⚠ AVVERTENZA**

Se il raccordo di lavaggio è rotto o mancante, voi ed altre persone siete esposti al rischio di essere colpiti da oggetti o di venire a contatto con la lama. Il contatto con la lama ed oggetti scagliati può causare ferite ed anche la morte.

- Sostituire immediatamente il raccordo rotto o mancante prima di riutilizzare il tosaerba.
- Non mettete mai le mani o i piedi sotto il tosaerba o nelle aperture del tosaerba.

## **Smaltimento dei rifiuti**

L'olio motore, le batterie, l'olio idraulico ed il refrigerante del motore inquinano l'ambiente. Smaltiteli nel pieno rispetto dei regolamenti del vostro stato e regionali.

# **Rimessaggio**

## **Pulizia e rimessaggio**

1. Disinserite il comando delle lame (PDF), inserite il freno di stazionamento e girate la chiave di accensione in posizione Off. Togliete la chiave.
2. Eliminate residui d'erba, morchia e fanghiglia dalle parti esterne della macchina, in particolare dal motore e dall'impianto idraulico. Eliminate morchia e sporczia dall'esterno del cilindro del motore, dalle alette della testata e dal convogliatore.

**Importante:** La macchina può essere lavata con detersivo neutro ed acqua. Non utilizzate lance ad alta pressione. Non utilizzate una quantità d'acqua eccessiva, in particolare in prossimità di quadro di comando, del motore e delle trasmissioni idrauliche.

3. Controllate il freno; fate riferimento a Revisione del freno nella sezione Manutenzione.
4. Revisionate il filtro dell'aria; fate riferimento a Revisione del filtro dell'aria nella sezione Manutenzione.
5. Lubrificate la macchina; fate riferimento a Ingrassaggio e lubrificazione nella sezione Manutenzione.
6. Cambiate l'olio della coppa; fate riferimento a Cambio dell'olio motore nella sezione Manutenzione.
7. Controllate la pressione degli pneumatici; fate riferimento a Controllo della pressione degli pneumatici nella sezione Manutenzione.
8. Cambiate il filtro idraulico; fate riferimento a Revisione dell'impianto idraulico nella sezione Manutenzione.
9. Caricate la batteria; fate riferimento a Revisione della batteria nella sezione Manutenzione.
10. Raschiate i depositi di erba e morchia dal sottoscocca, quindi lavate il tosaerba con un flessibile da giardino.

**Nota:** Dopo il lavaggio, fate funzionare la macchina con il controllo della lama (PDF) innestato ed il motore al minimo superiore per 2-5 minuti.

11. Controllate le condizioni delle lame; fate riferimento a Revisione delle lame da taglio nella sezione Manutenzione.
12. Preparate la macchina per il rimessaggio in caso di pause di utilizzo superiori a 30 giorni. Preparate la macchina per il rimessaggio come segue.
  - A. Aggiungete un additivo/stabilizzatore a base di petrolio al carburante nel serbatoio; osservate le istruzioni per la miscelazione riportate dal

produttore dello stabilizzatore. Non utilizzate stabilizzatori a base di alcool (etanolo o metanolo).

**Nota:** Lo stabilizzatore/condizionatore del carburante è più efficace se viene utilizzato sempre, insieme a carburante fresco.

- B. Fate funzionare il motore per distribuire il carburante condizionato nell'impianto di alimentazione (5 minuti).
- C. Spegnete il motore, lasciatelo raffreddare e spurgate il serbatoio del carburante; fate riferimento a Revisione del serbatoio del carburante nella sezione Manutenzione.
- D. Riavviate il motore e fatelo girare finché non si spegne.
- E. Smaltite il carburante nel rispetto dell'ambiente. Riciclatelo in conformità alle leggi locali.

**Importante:** Non conservate il carburante stabilizzato/condizionato per più di 90 giorni.

- 13. Controllate e serrate tutti i bulloni, i dadi e le viti. Riparate o sostituite le parti danneggiate.
- 14. Ritoccate tutti i graffi e le superfici metalliche sverniciate. La vernice può essere ordinata al Centro di Assistenza autorizzato di zona.
- 15. Riponete la macchina in una rimessa o in un deposito pulito ed asciutto. Togliete la chiave di accensione e riponetela fuori della portata dei bambini e delle persone non autorizzate all'uso. Coprite la macchina con un telo per proteggerla e mantenerla pulita.

# Localizzazione guasti

Problema	Possibile causa	Rimedio
Lo starter non funziona.	<ol style="list-style-type: none"> <li>1. Il controllo delle lame (PDF) è innestato.</li> <li>2. Il freno di stazionamento non è inserito.</li> <li>3. Le leve di comando non sono in posizione di blocco in folle.</li> <li>4. L'operatore non è seduto.</li> <li>5. La batteria è scarica.</li> <li>6. I collegamenti elettrici sono corrosi o allentati.</li> <li>7. Il fusibile è bruciato.</li> <li>8. Il relè o l'interruttore sono difettosi.</li> </ol>	<ol style="list-style-type: none"> <li>1. Disinserite il comando delle lame (PDF).</li> <li>2. Inserite il freno di stazionamento.</li> <li>3. Verificate che le leve di comando siano in posizione di blocco in folle.</li> <li>4. Sedetevi sul sedile.</li> <li>5. Caricate la batteria.</li> <li>6. Controllate il contatto dei collegamenti elettrici.</li> <li>7. Sostituite il fusibile.</li> <li>8. Rivolgetevi a un Centro Assistenza autorizzato.</li> </ol>
Il motore non si avvia, ha difficoltà di avviamento o perde potenza	<ol style="list-style-type: none"> <li>1. Il serbatoio del carburante è vuoto.</li> <li>2. La valvola di intercettazione del carburante è chiusa.</li> <li>3. Il livello dell'olio nella coppa è scarso.</li> <li>4. Acceleratore e starter non sono in posizione corretta.</li> <li>5. Morchia nel filtro del carburante.</li> <li>6. C'è morchia, acqua o carburante stantio nel sistema di alimentazione.</li> <li>7. Il filtro dell'aria è sporco.</li> <li>8. L'interruttore del sedile non funziona correttamente.</li> <li>9. I collegamenti elettrici sono corrosi, allentati o difettosi.</li> <li>10. Il relè o l'interruttore sono difettosi.</li> <li>11. Candela difettosa.</li> <li>12. Il cappello delle candele è staccato.</li> </ol>	<ol style="list-style-type: none"> <li>1. Riempite il serbatoio del carburante.</li> <li>2. Aprite la valvola di intercettazione del carburante.</li> <li>3. Rabboccate la coppa con olio adatto.</li> <li>4. Accertate che il comando dell'acceleratore sia a metà tra le posizioni "SLOW" e "FAST" e lo starter sia su "ON" in caso di motore freddo o su "OFF" se il motore è caldo.</li> <li>5. Sostituite il filtro del carburante.</li> <li>6. Rivolgetevi a un Centro Assistenza autorizzato.</li> <li>7. Pulite o sostituite l'elemento del filtro dell'aria.</li> <li>8. Controllate la spia dell'interruttore del sedile. All'occorrenza, sostituite il sedile.</li> <li>9. Controllate il contatto dei collegamenti elettrici. Pulite accuratamente i morsetti dei connettori con un detergente adatto ai contatti elettrici, applicate grasso dielettrico e ricollegate.</li> <li>10. Rivolgetevi a un Centro Assistenza autorizzato.</li> <li>11. Pulite, regolate o sostituite la candela.</li> <li>12. Controllate il collegamento del cappello delle candele.</li> </ol>
Il motore perde potenza.	<ol style="list-style-type: none"> <li>1. Il motore è sotto sforzo eccessivo.</li> <li>2. Il filtro dell'aria è sporco.</li> <li>3. Il livello dell'olio nella coppa è scarso.</li> <li>4. Le alette di raffreddamento e i condotti dell'aria sopra il motore sono intasati.</li> <li>5. Il foro di sfogo del tappo del carburante è intasato.</li> <li>6. Morchia nel filtro del carburante.</li> <li>7. C'è morchia, acqua o carburante stantio nel sistema di alimentazione.</li> </ol>	<ol style="list-style-type: none"> <li>1. Rallentate.</li> <li>2. Pulite l'elemento del filtro dell'aria.</li> <li>3. Rabboccate la coppa con olio adatto.</li> <li>4. Rimuovete l'ostruzione da alette di raffreddamento e condotti dell'aria.</li> <li>5. Pulite il tappo del serbatoio carburante, o sostituitelo.</li> <li>6. Sostituite il filtro del carburante.</li> <li>7. Rivolgetevi a un Centro Assistenza autorizzato.</li> </ol>
Il motore si surriscalda.	<ol style="list-style-type: none"> <li>1. Il motore è sotto sforzo eccessivo.</li> <li>2. Il livello dell'olio nella coppa è scarso.</li> <li>3. Le alette di raffreddamento e i condotti dell'aria sopra il motore sono intasati.</li> </ol>	<ol style="list-style-type: none"> <li>1. Rallentate.</li> <li>2. Rabboccate la coppa con olio adatto.</li> <li>3. Rimuovete l'ostruzione da alette di raffreddamento e condotti dell'aria.</li> </ol>

<b>Problema</b>	<b>Possibile causa</b>	<b>Rimedio</b>
Il tosaerba tira verso destra o sinistra (con le leve completamente avanti)	<ol style="list-style-type: none"> <li>1. L'allineamento deve essere regolato</li> <li>2. La pressione degli pneumatici delle ruote motrici non è corretta.</li> </ol>	<ol style="list-style-type: none"> <li>1. Messa a punto dell'allineamento.</li> <li>2. Regolate la pressione degli pneumatici delle ruote motrici.</li> </ol>
La trazione non funziona.	<ol style="list-style-type: none"> <li>1. La valvola di bypass non è serrata a fondo.</li> <li>2. La cinghia della pompa è usurata, allentata o spezzata.</li> <li>3. La cinghia della pompa è caduta da una puleggia.</li> <li>4. La molla del tenditore è spezzata o manca.</li> <li>5. L'olio è insufficiente o troppo caldo.</li> </ol>	<ol style="list-style-type: none"> <li>1. Serrate la valvola di bypass.</li> <li>2. Cambiate la cinghia.</li> <li>3. Cambiate la cinghia.</li> <li>4. Sostituite la molla.</li> <li>5. Rabboccate il serbatoio con olio idraulico o lasciatelo raffreddare.</li> </ol>
Vibrazioni anomale.	<ol style="list-style-type: none"> <li>1. La lama (o lame) è curva o sbilanciata.</li> <li>2. Il bullone di fissaggio della lama è allentato.</li> <li>3. I bulloni di fissaggio del motore sono allentati.</li> <li>4. Una delle pulegge del motore, tendicinghia o della lama è allentata.</li> <li>5. La puleggia del motore è danneggiata.</li> <li>6. Il fusello della lama è curvo.</li> <li>7. l'incastellatura del motore è allentata o usurata.</li> </ol>	<ol style="list-style-type: none"> <li>1. Montate una nuova lama (o lame) di taglio.</li> <li>2. Serrate il bullone di fissaggio della lama.</li> <li>3. Serrate i bulloni di fissaggio del motore.</li> <li>4. Serrate la puleggia interessata.</li> <li>5. Rivolgetevi a un Centro Assistenza autorizzato.</li> <li>6. Rivolgetevi a un Centro Assistenza autorizzato.</li> <li>7. Rivolgetevi a un Centro Assistenza autorizzato.</li> </ol>
Altezza di taglio irregolare.	<ol style="list-style-type: none"> <li>1. La lama (o lame) non è affilata.</li> <li>2. La lama (o lame) di taglio è ricurva.</li> <li>3. Il piatto di taglio tosaerba non è livellato.</li> <li>4. Il sottoscocca del tosaerba è sporco.</li> <li>5. La pressione dei pneumatici non è giusta.</li> <li>6. Il fusello della lama è curvo.</li> </ol>	<ol style="list-style-type: none"> <li>1. Affilate la lama (o lame).</li> <li>2. Montate una nuova lama (o lame) di taglio.</li> <li>3. Livellate il piatto di taglio del tosaerba longitudinalmente e latitudinalmente.</li> <li>4. Pulite il sottoscocca del tosaerba.</li> <li>5. Regolate la pressione dei pneumatici.</li> <li>6. Rivolgetevi a un Centro Assistenza autorizzato.</li> </ol>
Le lame non girano.	<ol style="list-style-type: none"> <li>1. La cinghia del piatto di taglio è usurata, allentata o spezzata.</li> <li>2. La cinghia dell'apparato di taglio è scivolata dalla puleggia.</li> <li>3. La cinghia di trasmissione della pompa è usurata, allentata o rotta.</li> <li>4. La molla del tenditore è spezzata o manca.</li> </ol>	<ol style="list-style-type: none"> <li>1. Montate una nuova cinghia del piatto di taglio.</li> <li>2. Montate la puleggia del piatto di taglio del tosaerba e controllate la posizione e il funzionamento della puleggia tendicinghia, del braccio di rinvio e della molla.</li> <li>3. Controllate la tensione della cinghia o montatene una nuova.</li> <li>4. Sostituite la molla.</li> </ol>

# Schemi

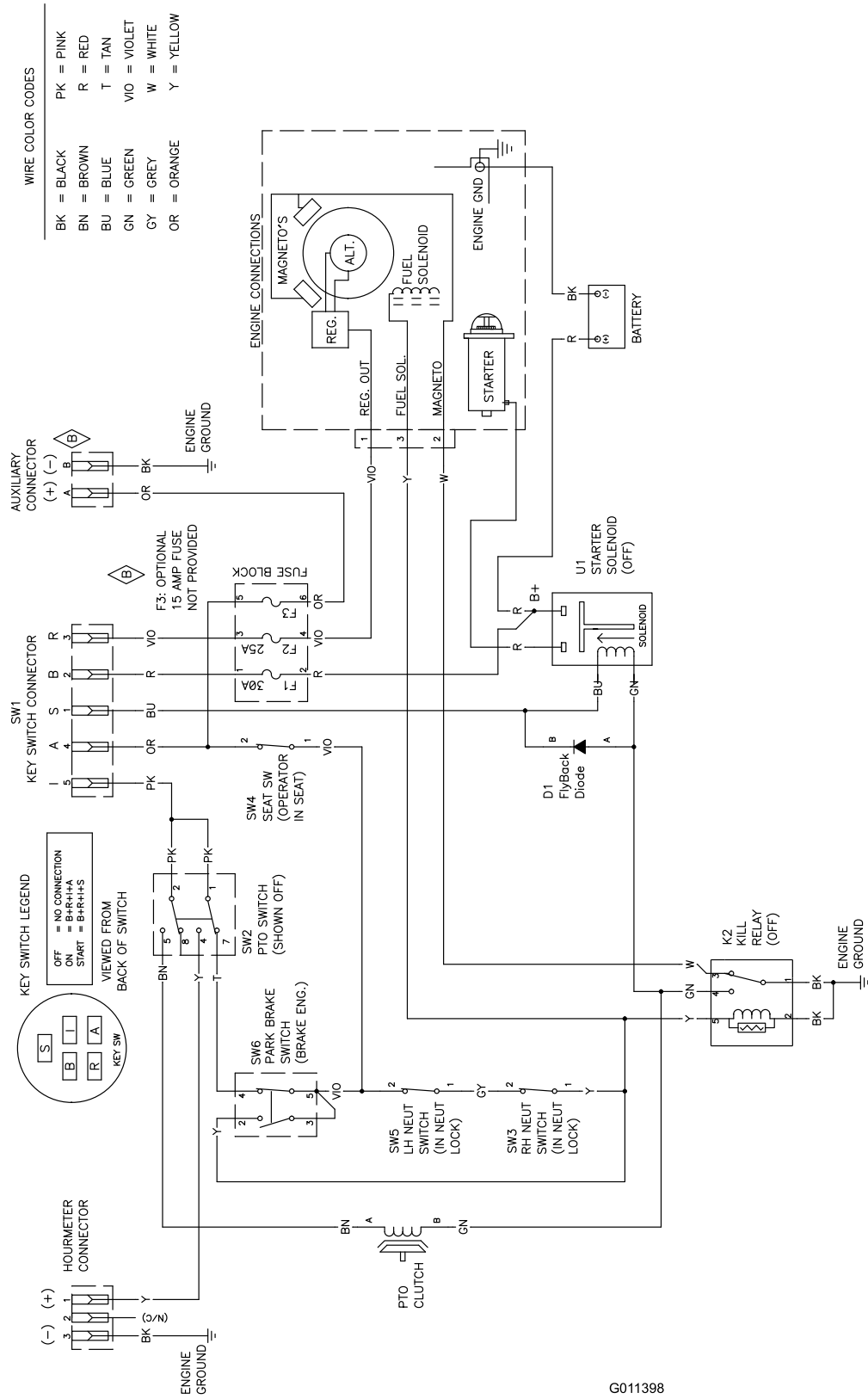

G011398

Schema elettrico (Rev. A)

**Note:**

**Note:**

## Elenco dei distributori internazionali:

<b>Distributore:</b>	<b>Paese:</b>	<b>Numero di telefono:</b>
Atlantis Su ve Sulama Sisstemleri Lt	Turchia	90 216 344 86 74
Balama Prima Engineering Equip.	Hong Kong	852 2155 2163
B-Ray Corporation	Corea	82 32 551 2076
Casco Sales Company	Portorico	787 788 8383
Ceres S.A.	Costa Rica	506 239 1138
CSSC Turf Equipment (pvt) Ltd.	Sri Lanka	94 11 2746100
Cyril Johnston & Co.	Irlanda del Nord	44 2890 813 121
Equirer	Messico	52 55 539 95444
Femco S.A.	Guatemala	502 442 3277
G.Y.K. Company Ltd.	Giappone	81 726 325 861
Geomechaniki of Athens	Grecia	30 10 935 0054
Guandong Golden Star	Cina	86 20 876 51338
Hako Ground and Garden	Svezia	46 35 10 0000
Hako Ground and Garden	Norvegia	47 22 90 7760
Hayter Limited (U.K.)	Regno Unito	44 1279 723 444
Hydroturf Int. Co Dubai	Emirati Arabi Uniti	97 14 347 9479
Hydroturf Egypt LLC	Egitto	202 519 4308
Ibea S.P.A.	Italia	39 0331 853611
Irriamc	Portogallo	351 21 238 8260
Irrigation Products Int'l Pvt Ltd.	India	86 22 83960789
Jean Heybroek b.v.	Paesi Bassi	31 30 639 4611
Lely (U.K.) Limited	Regno Unito	44 1480 226 800
Maquiver S.A.	Colombia	57 1 236 4079
Maruyama Mfg. Co. Inc.	Giappone	81 3 3252 2285
Metra Kft	Ungheria	36 1 326 3880
Mountfield a.s.	Repubblica Ceca	420 255 704 220
Munditol S.A.	Argentina	54 11 4 821 9999
Oslinger Turf Equipment SA	Ecuador	593 4 239 6970
Oy Hako Ground and Garden Ab	Finlandia	358 987 00733
Parkland Products Ltd.	Nuova Zelanda	64 3 34 93760
Prochaska & Cie	Austria	43 1 278 5100
RT Cohen 2004 Ltd.	Israele	972 986 17979
Riversa	Spagna	34 9 52 83 7500
Roth Motorgerate GmbH & Co.	Germania	49 7144 2050
Sc Svend Carlsen A/S	Danimarca	45 66 109 200
Solvart S.A.S.	Francia	33 1 30 81 77 00
Spypros Stavrinides Limited	Cipro	357 22 434131
Surge Systems India Limited	India	91 1 292299901
T-Markt Logistics Ltd.	Ungheria	36 26 525 500
Toro Australia	Australia	61 3 9580 7355
Toro Europe BVBA	Belgio	32 14 562 960



## La garanzia del marchio Toro

### Condizioni e prodotti coperti

The Toro® Company e la sua affiliata, Toro Warranty Company, ai sensi di un accordo tra di loro siglato, garantiscono la riparazione dei prodotti Toro elencati più sotto e impiegati per uso residenziale\*, qualora essi presentassero difetti di materiale o lavorazione.

I seguenti periodi di tempo vengono applicati dalla data d'acquisto:

<b>Prodotti</b>	<b>Periodo di garanzia</b>
Tosaerba elettrici con operatore a piedi	Garanzia limitata di due anni
Rider con motore posteriore	Garanzia limitata di due anni
Trattori per tappeti erbosi e giardini	Garanzia limitata di due anni
Prodotti elettrici portatili	Garanzia limitata di due anni
Spazzaneve	Garanzia limitata di due anni
Consumer Zero Turn	Garanzia limitata di due anni

\*"Acquirente originale" significa la persona che ha acquistato i prodotti Toro originariamente

\*\*"Normale uso residenziale" significa l'uso del prodotto sul lotto della vostra abitazione. L'utilizzo del prodotto in più luoghi, per scopi istituzionali o il suo noleggio sono considerati usi commerciali, ed in questo caso viene applicata la garanzia per uso commerciale.

### Garanzia limitata per uso commerciale

I prodotti e gli accessori Consumer Toro utilizzati a scopo commerciale, istituzionale o per noleggio sono garantiti esenti da difetti di materiale e lavorazione per i seguenti periodi di tempo dalla data d'acquisto originale:

<b>Prodotti</b>	<b>Periodo di garanzia</b>
Tosaerba elettrici con operatore a piedi	Garanzia di 90 giorni
Rider con motore posteriore	Garanzia di 90 giorni
Trattori per tappeti erbosi e giardini	Garanzia di 90 giorni
Prodotti elettrici portatili	Garanzia di 90 giorni
Spazzaneve	Garanzia di 90 giorni
Consumer Zero Turn	Garanzia di 45 giorni

### Istruzioni per ottenere il servizio in garanzia

Se credete che il vostro prodotto Toro presenti un difetto di materiale o lavorazione, procedete come segue.

1. Per la revisione del prodotto rivolgetevi al rivenditore di zona. Se per qualsiasi motivo non riuscite a rivolgervi al rivenditore di zona, potete richiedere assistenza presso qualsiasi Distributore Toro autorizzato.
2. Portate il prodotto e la prova d'acquisto (ricevuta di vendita) al Centro Assistenza. Se per qualsiasi motivo non siete soddisfatti dell'analisi o del servizio del Centro Assistenza, contattateci al:

Customer Care Department, Consumer Division

The Toro Company

8111 Lyndale Avenue South

Bloomington, MN 55420-1196

Manager: Assistenza tecnica prodotti: 001-952-887-8248

Vedere l'acclusa lista dei distributori.

### Responsabilità del Proprietario

In veste di proprietario dovete conservare in buono stato il vostro prodotto Toro osservando le procedure di manutenzione riportate nel *Manuale dell'operatore*. La manutenzione ordinaria è a vostro carico, sia essa eseguita da un concessionario o da voi stesso.

### Articoli e condizioni non coperti da garanzia

Quanto segue è escluso dalla presente espressa garanzia:

- Il costo della manutenzione ordinaria e di pezzi e materiali di normale consumo, quali: lame del rotore (pale), cinghie, carburante, lubrificanti, cambi olio, candele, cablaggi/conessioni o regolazione dei freni
- Qualsiasi prodotto o pezzo modificato o impropriamente utilizzato e che debba essere sostituito o riparato a causa di incidenti o mancanza di corretta manutenzione
- Riparazioni necessarie in conseguenza di mancato utilizzo di carburante pulito (vecchio di non oltre un mese) o preparazione inadeguata dell'unità al rimessaggio per periodi superiori a un mese
- Motore e trasmissione, che sono coperti dalle pertinenti garanzie del produttore, con clausole e condizioni a parte

Tutte le riparazioni coperte dalle presenti garanzie devono essere eseguite da un Centro Assistenza Toro autorizzato, utilizzando parti di ricambio Toro approvate.

### Condizioni generali

L'acquisto è coperto dalle leggi nazionali di ciascun paese. La presente garanzia non limita i diritti riservati all'acquirente da tali leggi.