



Count on it.

Betjeningsvejledning

**G132 plænetraktor med
bagmonteret motor
H132 plænetraktor med
bagmonteret motor**

Modelnr. 70185—Serienr. 31000001 og derover

Modelnr. 70186—Serienr. 31000001 og derover



Indledning

Denne plænetraktor med roterende blade er beregnet til brug af boligejere. Den er primært beregnet til klipning af græs på velholdte plæner på private ejendomme. Den er ikke beregnet til at klippe krat eller til landbrugsformål.

Læs disse oplysninger omhyggeligt, så du kan lære at betjene og vedligeholde produktet korrekt samt undgå person- og produktskade. Det er dit ansvar at betjene produktet korrekt og sikkert.

Du kan kontakte Toro direkte på www.Toro.com for at få oplysninger om produkter og tilbehør, hjælp til at finde en forhandler og for at registrere dit produkt.

Når du har brug for service, originale Toro-dele eller yderligere oplysninger, bedes du kontakte en autoriseret serviceforhandler eller Toros kundeservice samt have produktets model- og serienummer parat. Figur 1 angiver, hvor model- og serienummeret er placeret på produktet. Skriv numrene, hvor der er gjort plads til dette.

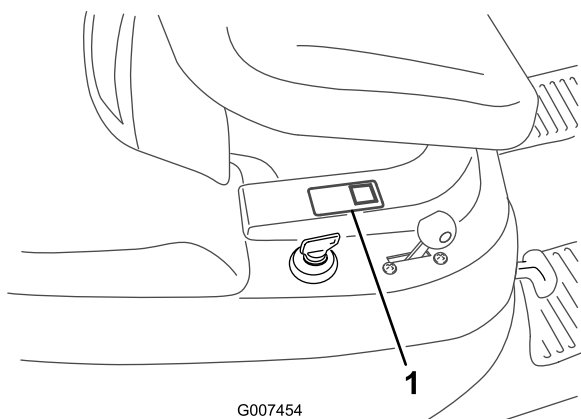

Figur 1

1. Model- og serienummerets placering

Modelnr. _____
Serienr. _____

Denne betjeningsvejledning beskriver potentielle risici og indeholder sikkerhedsmeddelelser, der angives med advarselssymbolet (Figur 2). Dette angiver en farekilde, der kan medføre alvorlig personskade eller død, hvis du ikke følger de anbefalede forholdsregler.



Figur 2

1. Advarselssymbol

Denne betjeningsvejledning bruger to andre ord til at fremhæve oplysninger. **Vigtigt** henleder opmærksomheden på særlige mekaniske oplysninger, og **Bemærk** angiver generel information, som det er værd at lægge særligt mærke til.

Indhold

Indledning.....	2
Sikkerhed	3
Sikker betjeningspraksis.....	3
Sikker kørsel på Toro-plæneklippere.....	5
Lydtryk	6
Lydeffekt.....	6
Vibration.....	6
Hældningsindikator	7
Sikkerheds- og instruktionsmærkater	8
Produktoversigt.....	10
Betjeningsanordninger	10
Specifikationer	11
Betjening.....	12
Påfyldning af brændstof.....	12
Kontrol af motoroliestanden	13
Start af motoren	13
Standning af motoren.....	14
Kørsel fremad og bakning.....	14
Valg af kørehastighed.....	14
Kørsel fremad og bakning.....	14
Standning af maskinen	15
Manuel skubning af maskinen	15
Sådan bruges sikkerhedslåsesystemet	15
Afprøvning af sikkerhedslåsesystemet.....	17
Afprøvning af sikkerhedslåsesystemet.....	17
Tømning af græsopsamlere.....	18
Montering af genbrugsdækslet	18
Montering af udblæsningsslisken.....	20
Tip vedrørende betjening.....	20
Vedligeholdelse	22
Skema over anbefalet vedligeholdelse.....	22
Smøring	22
Smøring af maskinen	22
Motorvedligeholdelse.....	22
Serviceeftersyn af motorolien	22
Eftersyn af luftfilteret	24
Serviceeftersyn af tændrøret	24
Vedligeholdelse af brændstofsytstem.....	26

Tømning af brændstoftanken.....	26
Udskiftning af brændstoffilteret.....	26
Vedligeholdelse af elektrisk system.....	27
Serviceeftersyn af batteriet.....	27
Serviceeftersyn af sikringerne	28
Vedligeholdelse af bremseser	29
Kontrol af parkeringsbremsen	29
Kontrol af dæktrykket.....	29
Vedligeholdelse af skæreknivene	29
Serviceeftersyn af skærekniven.....	29
Nivellering af plæneklipperen.....	30
Rengøring	31
Vask af plæneklipperens underside.....	31
Vask af maskinen.....	32
Opbevaring.....	32
Rengøring og opbevaring.....	32
Fejlfinding.....	34
Diagrammer.....	36

Sikkerhed

Denne traktor opfylder som minimum de europæiske standarder, der er gældende på produktionstidspunktet. Hvis brugeren eller ejeren anvender traktoren forkert eller ikke vedligeholder den korrekt, kan det imidlertid medføre personskaade. Operatøren skal altid overholde sikkerhedsforskrifterne og altid være opmærksom på advarselssymbolerne, der betyder FORSIGTIG, ADVARSEL eller FARE – ”personlige sikkerhedsforanstaltninger”, for at nedsætte risikoen for personskaade. Hvis forskrifterne ikke overholdes, kan det medføre personskaade eller død.

Sikker betjeningspraksis

Følgende forskrifter stammer fra CEN-standarden EN 836:1997.

Dette produkt kan afskære hænder og fødder samt udslynge genstande. Følg altid sikkerhedsforskrifterne for at undgå alvorlig personskaade eller død.

Uddannelse

- Læs anvisningerne omhyggeligt. Lær betjeningsanordningerne og udstyrets korrekte brug at kende.
- Lad aldrig børn eller andre personer, der ikke kender denne vejledning, bruge plæneklipperen. Der kan være nationale bestemmelser, der sætter grænser for brugerens alder.
- Klip aldrig græs, når der er mennesker, især børn, eller kæledyr i nærheden.
- Husk, at operatøren eller brugeren er ansvarlig for ulykker eller farer, der måtte ramme andre mennesker eller deres ejendom.
- Tag ikke passagerer med.
- Alle førere bør søge at få professionel og praktisk vejledning. En sådan vejledning skal understrege:
 - behovet for omtanke og koncentration, når der arbejdes med plænetraktorer;
 - Herredømmet over plænetraktorer, der skrider ved kørsel på en skråning, kan ikke genetableres ved brug af betjeningsgrebene. Hovedårsagerne til mistet herredømme er:
 - ◊ utilstrækkeligt hjulgreb, især på vådt græs;
 - ◊ for hurtig kørsel;
 - ◊ utilstrækkelig opbremsning;
 - ◊ maskintypen er uegnet til formålet;
 - ◊ manglende kendskab til jordforholdenes betydning, især skråninger;

◇ forkert bugsering og lastfordeling.

Forberedelser

- Bær altid svært fodtøj og lange benklæder, når du klipper græs. Betjen ikke udstyret, når du går med bare fødder eller med åbne sandaler.
- Undersøg nøje området, hvor udstyret skal anvendes, og fjern alle genstande, som kan blive slynget ud af maskinen.
- **Advarsel**—brændstof er meget brandfarligt.
 - Opbevar brændstof i beholdere, der er specielt konstrueret til formålet.
 - Fyld kun brændstof på udendørs, og ryg aldrig under påfyldningen.
 - Fyld brændstof på, før du starter motoren. Fjern aldrig dækslet til brændstoftanken, og fyld aldrig brændstof på, mens motoren kører eller er varm.
 - Hvis du spilder brændstof, skal du ikke forsøge at starte motoren, men flytte maskinen væk fra det sted, hvor brændstoffet er spildt. Foretag dig ikke noget, der kan antænde brændstoffet, før dampene er spredt.
 - Sæt alle dæksler til brændstoftanke og beholdere forsvarligt på igen.
- Udskift defekte lydpotter.
- Før brug skal du altid se efter, om knivene, knivboltene og skæreknivenheden er slidte eller beskadigede. Udskift slidte eller beskadigede knive og bolte sætvis for at bevare afbalanceringen.
- På maskiner med mange knive skal du være meget forsigtig, da én knivs rotation kan få andre knive til at rotere.

Betjening

- Vær agtpågivende, sænk farten, og pas på under drejninger. Orienter dig bagud og til siden, før du skifter retning.
- Betjen ikke motoren i et indelukket område, hvor der kan samle sig farlige kulilte-dampe.
- Klip kun græs i dagslys eller i godt, kunstigt lys.
- Før du forsøger at starte motoren, skal du udkoble alle koblinger til fastspændte knivanordninger og sætte traktoren i frigear.
- Brug aldrig maskinen på skråninger med større hældning end 15 grader.
- Husk, at der ikke findes sikre skråninger. Kørsel på græsskråninger kræver særlig opmærksomhed. For at forhindre, at maskinen vælter, skal følgende forholdsregler overholdes:
 - - undgå at standse eller sætte i gang pludseligt, når der køres på skråninger,
 - - brug et lavt gear, når du kører på skråninger samt i skarpe sving,
 - - vær opmærksom på små forhøjninger og huller samt andre skjulte farer.
- Vær forsigtig, når du trækker last eller benytter tungt udstyr.
 - - Brug kun godkendte bugseringspunkter på trækstangen.
 - - Begræns læs til typer, som du har fuld sikkerhedsmæssig kontrol over.
 - - Drej ikke skarpt. Vær forsigtig, når du bakker.
- Hold øje med trafikken, når du krydser eller kører i nærheden af veje.
- Stop skæreknivenes rotation, før du krydser andre overflader end græs.
- Når du bruger påmonterede redskaber, må du aldrig rette udkast af materiale mod omkringstående eller tillade nogen at komme nær maskinen, mens den kører.
- Brug aldrig plæneklipperen med beskadigede skjolde eller uden sikkerhedsanordninger korrekt påmonteret.
- Lav ikke om på motorens regulatorindstillinger, og kørsel med høj hastighed. Brug af motoren med for høje omdrejningstal kan øge risikoen for personskade.
- Før du forlader førersædet:
 - udkobl kraftudtaget, og sænk redskaberne;
 - skift til frigear, og aktiver parkeringsbremsen;
 - stop motoren, og fjern nøglen.
- Sørg for, at drevet til redskaber er udkoblet, stands motoren, og tag tændrørskablet/-erne af, eller fjern tændingsnøglen,
 - før du fjerner tilstopninger eller rens en tilstoppet udblæsning,
 - før du efterser, rengør eller arbejder på plæneklipperen;
 - efter at du har ramt et fremmedlegeme. Efterse plæneklipperen for skader, og foretag udbedringer, før du starter og betjener udstyret igen; hvis maskinen begynder at ryste unormalt (undersøg årsagen med det samme).
- Sørg for at udkoble drevet til redskaberne, når du transporterer maskinen fra et sted til et andet, eller når den ikke anvendes.
- Stop motoren, og udkobl drevet til redskaberne,

- før du fylder brændstof på;
- før græsopsamlere fjernes;
- før du foretager højdejusteringer, medmindre justeringen kan foretages fra førersædet;
- Du skal nedsætte motorens omdrejningstal, når motoren er ved at standse, og hvis motoren er udstyret med en brændstofafbryderventil, skal du lukke for brændstofførslen, når du er færdig med at slå græs.
- Lyn kan forårsage alvorlig personskade eller død. Hvis der observeres lyn eller høres torden i området, må maskinen ikke anvendes. Søg ly.

Vedligeholdelse og opbevaring

- Hold alle møtrikker, bolte og skruer tilspændte for at sikre, at udstyret er i sikker driftsmæssig stand.
- Opbevar aldrig udstyret med brændstof i tanken inde i en bygning, hvor dampe kan komme i kontakt med åben ild eller gnister.
- Lad motoren køle af, før du opbevarer maskinen på et lukket sted.
- Mindsk brandfaren ved at holde motoren, lyd-potten, batterirummet og brændstofopbevaringsområdet fri for græs, blade eller for meget fedt.
- Efterse jævnlige græsfanget for slid eller skader.
- Udskift slidte eller beskadigede dele af hensyn til sikkerheden.
- Hvis brændstofftanken skal tømmes, skal dette foregå udendørs.
- På maskiner med mange knive skal du være meget forsigtig, da én knivs rotation kan få andre knive til at rotere.
- Når maskinen parkeres, sættes i garage eller efterlades uden opsyn, skal skæreknivene sænkes, medmindre der anvendes en mekanisk sikkerhedslås.

Sikker kørsel på Toro-plæneklippere

Nedenstående liste indeholder oplysninger om sikkerhed specifikt i forbindelse med Toro-produkter eller andre sikkerhedsoplysninger, som du skal kende, og som ikke er indeholdt i CEN-standarden.

- Motorudstødningen indeholder kulilte, som er en lugtfri, dødbringende gift. Lad ikke motoren køre indendørs eller på et lukket område.
- Hold hænder, fødder, hår og løsthængende tøj væk fra udstyrets udblæsningsområde, plæneklipperens

underside og alle bevægelige dele, mens motoren kører.

- Berør ikke udstyr eller påmonterede dele, der kan være varme efter drift. Lad dem køle af, før du begynder at vedligeholde, justere eller servicere dem.
- Batterisyre er giftig og kan give forbrændinger. Undgå kontakt med huden, øjnene og tøjet. Beskyt ansigt, øjne og tøj, når du arbejder med et batteri.
- Batterigasserne kan eksplodere. Hold cigaretter, gnister og flammer væk fra batteriet.
- Brug kun originale Toro-reservedele for at sikre, at de originale standarder vedligeholdes.
- Brug kun Toro-godkendte redskaber. Garantien kan bortfalde, hvis maskinen bruges sammen med redskaber, der ikke er godkendt.

Betjening på skråninger

- Brug aldrig maskinen på skråninger med en større hældning end 15 grader.
- Klip ikke i nærheden af bratte afsatser, grøfter, stejle skrænter eller vand. Hjul, der kører ud over kanter, kan forårsage, at maskinen vælter, hvilket kan medføre alvorlige kvæstelser, død eller drukning.
- Brug aldrig maskinen på skråninger, når græsset er vådt. Kørsel i glat føre mindsker traktionen og kan forårsage udskridning og mistet herredømme.
- Foretag ikke pludselige drejninger eller hurtige ændringer af hastigheden.
- Anvend en håndplæneklipper og/eller en græstrimmer tæt på bratte afsatser, grøfter, stejle skråninger eller vand.
- Sænk hastigheden, og vær yderst forsigtig på skråninger.
- Fjern eller marker forhindringer som sten, grene osv. på klippeområdet. Højt græs kan skjule forhindringer.
- Hold øje med grøfter, huller, sten, hulninger og stigninger i terrænet, som ændrer maskinens kørselsvinkel, da ujævnt terræn kan få den til at vælte.
- Undgå at starte pludseligt, når du klipper op ad bakke, da plæneklipperen kan vælte bagover.
- Vær opmærksom på, at traktionen kan mistes under kørsel ned ad bakke. Vægtoverførslen til forhjulene kan forårsage, at kørselshjulene skrider ud og forårsager mistet bremse- og styrekontrol.
- Undgå altid at starte eller stoppe pludseligt på en skråning. Hvis dækkene mister traktion, skal du udkoble knivene og køre langsomt væk fra bakken.

- Følg producentens anbefalinger om hjulvægte eller modvægte for at forbedre stabiliteten.
- Vær yderst forsigtig med græsopsamler eller andet udstyr. Disse kan ændre maskinens stabilitet og forårsage mistet herredømme.

Lydtryk

Maskinen har et lydtryksniveau ved brugerens øre på 86 dBA, hvori der er medtaget en usikkerhedsværdi (K) på 1 dBA. Lydtryksniveauet er fastlagt i overensstemmelse med procedurerne beskrevet i EN 836.

Lydeffekt

Maskinen har et garanteret lydeffektniveau på 100 dBA, hvori der er medtaget en usikkerhedsværdi (K) på 1 dBA. Lydeffektniveauet er fastlagt i overensstemmelse med procedurerne beskrevet i ISO 11094.

Vibration

Hånd-Arm

- Målt vibrationsniveau for venstre hånd = $1,9 \text{ m/s}^2$
- Målt vibrationsniveau for højre hånd = $2,2 \text{ m/s}^2$
- Usikkerhedsværdi (K) = $1,1 \text{ m/s}^2$

De målte værdier er fastlagt i overensstemmelse med procedurerne beskrevet i EN 836.

Hele kroppen

- Målt vibrationsniveau = $0,75 \text{ m/s}^2$
- Usikkerhedsværdi (K) = $0,37 \text{ m/s}^2$

De målte værdier er fastlagt i overensstemmelse med procedurerne beskrevet i EN 836.

Hældningsindikator



G011841

Figur 3

Det er tilladt at kopiere denne side til personlig brug.

1. Den maksimale hældning, det er sikkert at arbejde med maskinen på, er **15 grader**. Brug hældningsoversigten til at bestemme bakkens hældningsgrad før arbejde med maskinen. **Betjen aldrig maskinen på skråninger med større hældning end 15 grader.** Fold langs den relevante streg, så det passer til den anbefalede hældning.
2. Ret denne kant ind efter en lodret overflade (træ, bygning, hegnspæl osv.).
3. Eksempel på sammenligning af hældning med foldet kant.

Sikkerheds- og instruktionsmærkater



Sikkerheds- og instruktionsmærkaterne kan nemt ses af operatøren og er placeret tæt på potentielle risikoområder. Beskadigede eller bortkomne mærkater skal udskiftes.

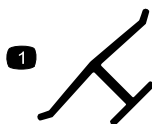

Producentens mærke

1. Indikerer, at skæreknaven er identificeret som en reservedel fra producenten af originalmaskinen.



105-0531

1. Udkobling af skæreknaven.

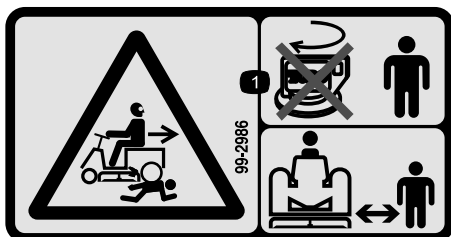

99-2986

1. Fare for knusning/lemlæstelse for omkringstående – drej ikke nøglen, når der er børn til stede. Hold børn på sikker afstand af maskinen.



105-0532

1. Tilkobling af skæreknaven.



105-0535

1. Græsopsamleren er fuld. 2. Betjening i bakgear



105-0529

1. Advarsel – rør ikke ved den varme overflade.



105-0530

1. Klippehøjde

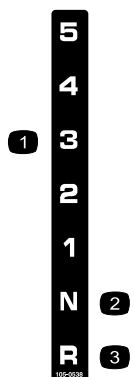

105-0538

1. Transmissionshastigheder 3. Bakgear
2. Neutral



106-1802

1. Advarsel – læs *betjeningsvejledningen*.
2. Risiko for at afskære/lemlæste hænder – tag tændingsnøglen ud, og læs instruktionerne, før der foretages servicering eller vedligeholdelse.
3. Fare for udslyngede genstande – hold sikker afstand til maskinen.
4. Risiko for væltning – betjen ikke på skråninger med en hældning på over 10 grader.

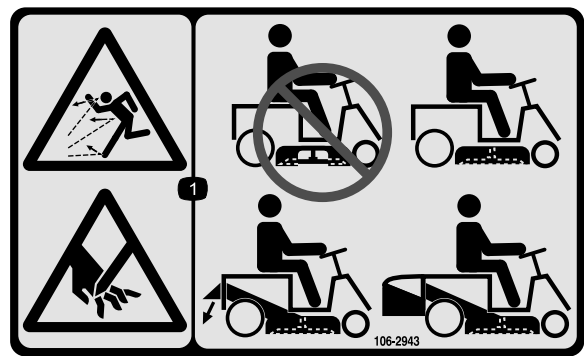

106-2943

1. Risiko for udslyngede genstande og afskæring/lemlæstelse – betjen ikke maskinen, når udblæsningsåbningen er utildækket. Betjen altid maskinen med genbrugsdækslet, den bageste udblæsningsdetektor eller græsopsamleren monteret.



106-2940

1. Advarsel – placer aldrig hænder eller fødder under plæneklipperen.

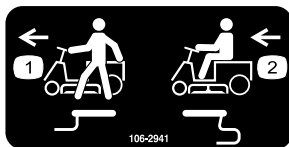

106-2941

Kun model 70186

1. Skub håndtaget ind for at skubbe maskinen.
2. Træk håndtaget ud for at køre maskinen.



106-2942

1. Drej nøglen for at slå græs i bakgear.

Produktoversigt

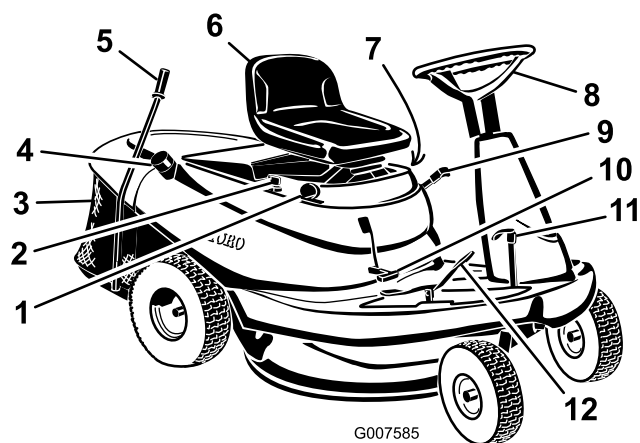

Figur 4

- | | |
|---------------------------|----------------------------------|
| 1. Gashåndtag | 7. KeyChoice-kontakt (ikke vist) |
| 2. Tændingsnøgle | 8. Rat |
| 3. Opsamlingsbeholder | 9. Klippehøjdehandtag |
| 4. Brændstofdæksel | 10. Skæreknivens kraftudtag |
| 5. Opsamlerens styrestang | 11. Bremsepedal |
| 6. Sæde | 12. Kørehastigheds pedal |

Bemærk: Bremsepedalen bør fortsat være i bund (låst).

Deaktivering af parkeringsbremsen

1. Træd bremsepedalen (Figur 5) ned, og hold den nede.
2. Skub parkeringsbremsehåndtaget (Figur 5) ned, og løft gradvist foden fra bremsepedalen.

Indstilling af sædet

Sædet kan flyttes frem og tilbage. Anbring sædet i den stilling, hvor du har den bedste kontrol over maskinen og sidder mest behageligt.

1. Hæv sædet, og løsn de 4 bolte (Figur 6).

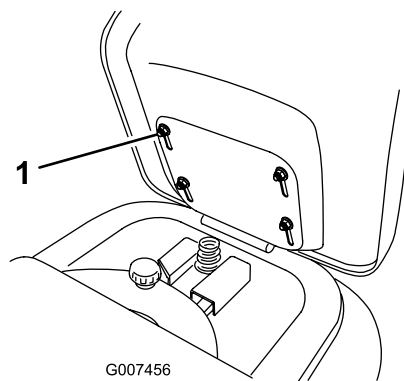

Figur 6

1. Bolt (4)

Betjeningsanordninger

Før du starter motoren og anvender maskinen, er det vigtigt, at du er fortrolig med alle maskinens betjeningsanordninger.

Betjening af parkeringsbremsen

Aktiver altid parkeringsbremsen, når du standser maskinen eller efterlader den uden opsyn.

Aktivering af parkeringsbremsen

1. Træd bremsepedalen ned, og hold den nede (Figur 5).

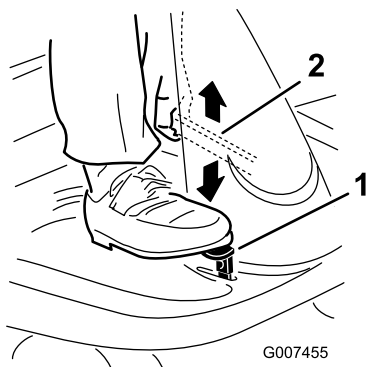

Figur 5

1. Bremsepedal
2. Parkeringsbremsehåndtag

2. Flyt sædet til den ønskede position, og stram boltene.

Brug af skærekniven (kraftudtaget)

Skærekniven (kraftudtaget) indkobler og udkobler strøm til skærekniven.

Indkobling af skærekniven

1. Træd på bremsepedalen for at standse maskinen.
2. Flyt langsomt skæreknivens kraftudtag til indkoblet (Figur 7).

2. Løft parkeringsbremsehåndtaget (Figur 5) op, og fjern gradvist foden fra bremsepedalen.

Specifikationer

Model	Vægt	Længde	Bredde	Højde
70185	177 kg	188 cm	86 cm	104 cm
70186	177 kg	188 cm	86 cm	104 cm

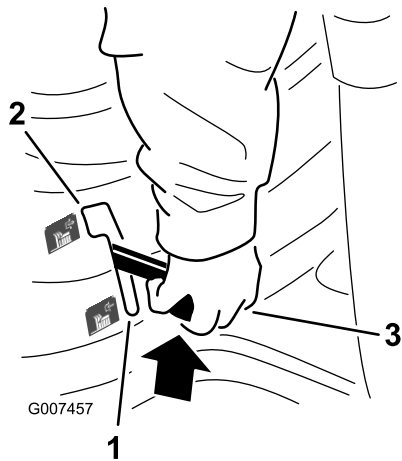

Figur 7

1. Udkoblet
2. Indkoblet
3. Skæreknivenes kraftudtag

Udkobling af skærekniiven

1. Træd på bremsepedalen for at standse maskinen.
2. Flyt skæreknivenes kraftudtag til udkoblet position (Figur 7).

Indstilling af klippehøjden

Brug klippehøjdehåndtaget til at hæve og sænke plæneklipperen til den ønskede klippehøjde. Du kan indstille klippehøjden til en af fire positioner fra ca. 3,8 til 9 cm.

1. Udkobl skærekniiven (kraftudtaget).
2. Træk i klippehøjdehåndtaget, flyt det til den ønskede position, og sæt det langsomt ind i låsehakket (Figur 8).

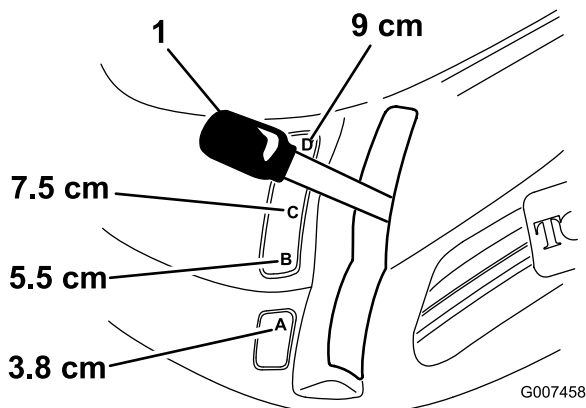

Figur 8

1. Klippehøjdehåndtag

Betjening

Bemærk: Maskinens venstre og højre side er som set fra den normale betjeningsposition.

Påfyldning af brændstof

Brug almindelig **blyfri** bilbenzin (mindst 85 oktan). Blyholdig almindelig benzin kan anvendes, hvis blyfri almindelig benzin ikke fås.

Vigtigt: Der må aldrig anvendes metanol, benzin indeholdende metanol eller gasohol, der indeholder mere end 10 % etanol, da dette kan beskadige motorens brændstofs-system. Bland ikke olie i benzinen.

⚠ FARE

Under visse forhold er benzin meget brandfarlig og yderst eksplosiv. En brand eller eksplosion forårsaget af benzin kan give dig eller andre forbrændinger samt medføre tingsskade.

- Fyld tanken udendørs i et åbent område, når motoren er kold. Tør eventuel spildt benzin op.
- Fyld aldrig brændstoftanken op inde i en lukket anhænger.
- Fyld ikke brændstoftanken helt op. Fyld benzin på brændstoftanken, indtil niveauet er 6 til 13 mm under bunden af påfyldningsstudsens. Denne tomme plads giver benzinen i brændstoftanken plads til at udvide sig.
- Ryg aldrig, når du håndterer benzin, og hold dig på afstand af åben ild eller steder, hvor benzindampe kan antændes af en gnist.
- Opbevar benzin i en godkendt beholder og utilgængeligt for børn. Køb aldrig benzin til mere end 30 dages forbrug.
- Betjen ikke maskinen medmindre hele udstødningssystemet er på plads og i god driftsmæssig stand.

⚠ FARE

Under visse omstændigheder kan der under påfyldning af brændstof udvikle sig statisk elektricitet, der kan antænde benzindampene. En brand eller eksplosion forårsaget af benzin kan give dig eller andre forbrændinger samt medføre tingsskade.

- Anbring altid benzindunke på jorden et stykke fra køretøjet, før påfyldning påbegyndes.
- Fyld ikke benzindunke inde i et køretøj eller på en lastbil eller anhænger, da indvendige tæpper eller plastikforinger i lastbiler kan isolere dunken og forsinke tabet af eventuel statisk elektricitet.
- Når det er praktisk muligt, skal benzindrevet udstyr fjernes fra lastbilen eller anhænger og fyldes op igen, mens hjulene står på jorden.
- Hvis dette ikke er muligt, skal påfyldningen af udstyret finde sted på en lastbil eller anhænger med en løs dunk i stedet for direkte fra benzinstanderen.
- Hvis det er nødvendigt at benytte benzinstanderen, skal spidsen af slangen hele tiden være i kontakt med kanten af åbningen i brændstoftanken eller -dunken, indtil påfyldningen er afsluttet.

⚠ ADVARSEL

Benzin er farligt eller dødbringende, hvis det indtages. Længere tids udsættelse for dampe kan forårsage alvorlige skader og sygdomme.

- Undgå længere tids indånding af dampe.
- Hold ansigtet væk fra spidsen af slangen og brændstoftanken eller stabilisatoråbningen.
- Undgå at få benzin i øjnene eller på huden.

Brug af brændstofstabilisator

Brug af brændstofstabilisator i traktoren giver følgende fordele:

- Holder benzinen frisk ved opbevaring i 90 dage eller derunder. Ved længere tids opbevaring anbefales det, at brændstoftanken tømmes.
- Renser motoren, når den kører.
- Forhindrer opbygning af gummiagtige lakaflejringer i brændstofs-systemet, som medfører startvanskeligheder.

Vigtigt: Tilsæt aldrig brændstofadditiver, der indeholder metanol eller etanol.

Tilsæt benzinen den korrekte mængde brændstofstabilisator.

Bemærk: Brændstofstabilisator er mest effektiv, når den blandes med frisk benzin. Brug altid brændstofstabilisator for at minimere risikoen for lakaflejninger i brændstofsyste­met.

Opfyldning af brændstoftanken

1. Sluk for motoren, og aktiver parkeringsbremsen.
2. Rengør området omkring hvert enkelt brændstoffdæksel, og afmonter dækslet.
3. Fyld blyfri almindelig benzin på begge brændstoftanke, indtil niveauet er 6–13 mm under bunden af påfyldningsstuds­en.

Dette giver benzinen i brændstoftanken plads til at udvide sig. Undgå at fylde brændstoftankene helt op.

4. Skru brændstoffdækslerne godt fast.
5. Tør eventuel spildt benzin op.

Kontrol af motoroliestanden

Før du starter motoren og bruger maskinen, skal du kontrollere oliestanden i motorens krumtaphus. Se afsnittet Kontrol af oliestand under Vedligeholdelse.

Start af motoren

1. Sæt dig på sædet.
2. Aktiver parkeringsbremsen. Se afsnittet Aktivering af parkeringsbremsen.

Bemærk: Motoren kan ikke starte, hvis du ikke træder aktiverer parkeringsbremsen.

3. Indstil kørselshastighedsregulatoren til neutral position (N) (Figur 9).

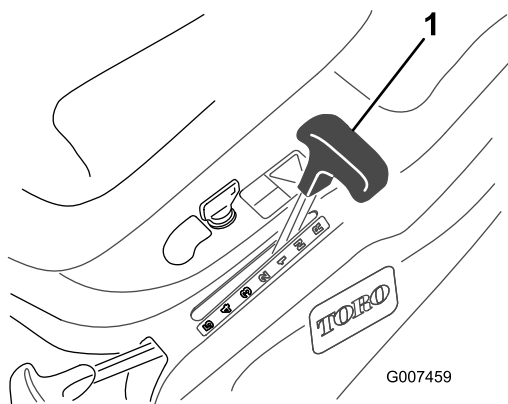

Figur 9

1. Kørselshastighedsregulator

4. Flyt skæreknivens kraftudtag til udkoblet (Figur 10).

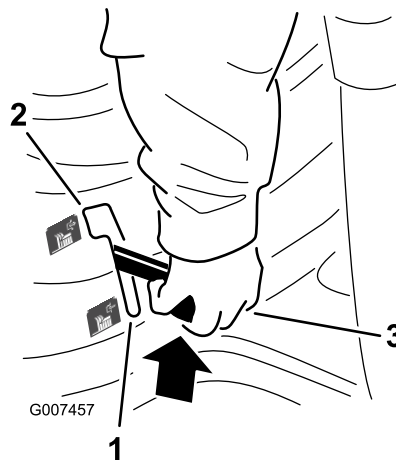

Figur 10

1. Udkoblet
2. Indkoblet
3. Skæreknivens kraftudtag

5. Flyt gashåndtaget til Choker (Figur 11).

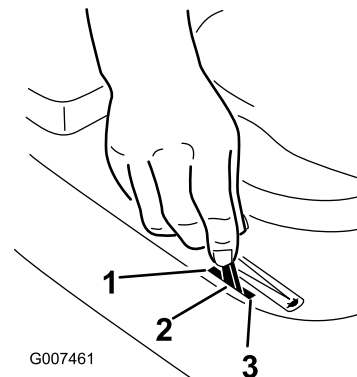

Figur 11

1. Choker
2. Hurtig
3. Langsom

Bemærk: Dette trin er muligvis ikke nødvendigt for en motor, der har kørt og er varm.

6. Drej tændingsnøglen med uret, og hold den i startpositionen (Figur 12). Slip nøglen, når motoren starter.

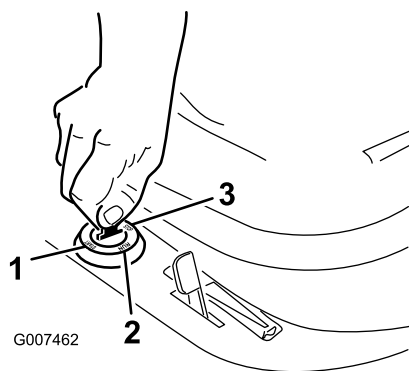

Figur 12

- | | |
|----------|---------|
| 1. Start | 3. Stop |
| 2. Kør | |

Vigtigt: Hvis motoren ikke starter efter 30 sekunders tørning, skal du dreje tændingsnøglen til positionen Stop og lade startmotoren køle af. Se afsnittet Fejlfinding.

- Når motoren starter, skal du langsomt flytte gashåndtaget til Hurtig (Figur 11). Hvis motoren sætter ud eller er langsom til at starte, skal du flytte gashåndtaget tilbage til indstillingen Choker i nogle få sekunder og herefter sætte gashåndtaget til Hurtig. Gentag dette trin efter behov.

Standning af motoren

- Flyt gashåndtaget til Langsom (Figur 11).
- Drej tændingsnøglen til Stop (Figur 12).
- Fjern tændingsnøglen.

Kørsel fremad og bakning

Kun model 70185

Gashåndtaget styrer motorens omdrejningstal målt i o/min (omdrejninger pr. minut).

- Deaktiver parkeringsbremsen. Se afsnittet Deaktivering af parkeringsbremsen.
- Tråd på bremsepedalen.
- Flyt kørselshastighedsregulatoren til den ønskede hastighed for fremadrettet kørsel eller i bakgear.

Bemærk: Når du langsomt løfter foden fra pedalen, begynder maskinen at køre. Maskinen styres med rattet.

▲ FORSIGTIG

Hvis koblingen pludselig slippes, kan du miste kontrollen og pludselig sætte maskinen i bevægelse.

Slip altid koblingen langsomt, når du begynder at sætte maskinen i bevægelse.

Valg af kørehastighed

Kun model 70185

Vigtigt: For ikke at beskadige gearkassen skal du altid træde bremsepedalen ned, før du skifter til eller fra bakgear.

Når maskinen skal køre, skal du altid træde på bremsepedalen og skifte til den ønskede hastighed. Når maskinen kører, kan du skifte til en hvilken som helst fremadgående hastighed uden at træde på bremsepedalen. I det fleste tilfælde er maskinen stærk nok til at køre med en hvilken som helst hastighed. Hvis den ikke vil køre i en valgt hastighed på grund af stor belastning, skal du vælge en lavere hastighed.

Vigtigt: Skift ikke gear, når du kører på skråninger. Vælg en lav hastighed, så du ikke skal standse eller skifte gear midt på skråningen.

Kørsel fremad og bakning

Kun model 70186

Gashåndtaget styrer motorens omdrejningstal målt i o/min (omdrejninger pr. minut).

- Deaktiver parkeringsbremsen. Se afsnittet Deaktivering af parkeringsbremsen.
- Placer foden på traktionspedalen.
- Tråd den øverste del af pedalen ned for at køre fremad og den nederste del af pedalen ned for at bakke.

Bemærk: Jo længere traktionspedalen trykkes den ene eller anden vej, jo hurtigere kører maskinen i den pågældende retning. Hastigheden sættes ned ved at slække trykket på pedalen. Maskinen styres med rattet.

Vigtigt: For at undgå beskadigelse af transmissionen skal du altid løse parkeringsbremsen, før du træder på traktionspedalen.

⚠ FORSIGTIG

Hvis koblingen pludselig slippes, kan du miste kontrollen og pludselig sætte maskinen i bevægelse.

Slip altid koblingen langsomt, når du begynder at sætte maskinen i bevægelse.

Standingsning af maskinen

1. Træd bremsepedalen ned (kun model 70185).
2. Indstil kørselshastighedsregulatoren til neutral position (kun model 70185).
3. Slip traktionspedalen (kun model 70186).
4. Udkobl skærekniiven (kraftudtaget).
5. Drej nøglen til positionen Fra for at standse motoren.
6. Vent, til alle bevægelige dele standser.
7. Du skal aktivere parkeringsbremsen, når du går fra maskinen. Se afsnittet Aktivering af parkeringsbremsen.
8. Fjern nøglen fra tændingen.

⚠ FORSIGTIG

Børn eller omkringstående personer kan komme til skade, hvis de flytter eller forsøger at betjene maskinen, når operatøren ikke er til stede.

Fjern altid tændingsnøglen, og aktiver parkeringsbremsen, når du efterlader maskinen uden opsyn, selv hvis det blot er i nogle få minutter.

Manuel skubning af maskinen

Vigtigt: Skub altid maskinen manuelt. Træk aldrig maskinen med et andet køretøj, da dette kan beskadige gearkassen.

1. Indstil kørselshastighedsregulatoren til neutral position (kun model 70185).
2. Udkobl skærekniiven (kraftudtaget).
3. Stop motoren, og vent, til alle bevægelige dele er standset.
4. Fjern tændingsnøglen.
5. Træk låsen bagud, og skub den ind for at låse den på plads (kun model 70186) (Figur 13).

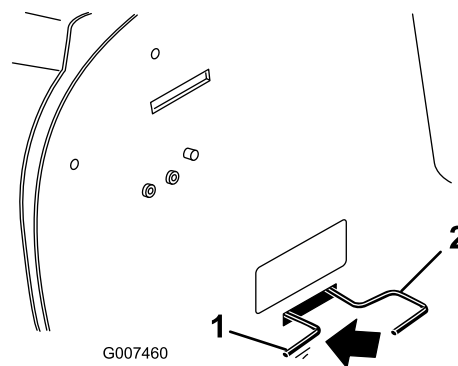

Figur 13

1. Skubbestilling
2. Driftsstilling

Bemærk: Herved frakobles drivsystemet, så hjulene kan rotere frit.

6. Sænk græsopsamleren (kun model 70186).
7. Deaktiver parkeringsbremsen.

Bemærk: Sådan betjenes maskinen: Hæv græsopsamleren, skub kørselsgrebet mod højre, og træk ud i det. Sænk herefter græsopsamleren.

Sådan bruges sikkerhedslåsesystemet

⚠ FORSIGTIG

Hvis kontakterne til sikkerhedslåsesystemet frakobles eller bliver beskadigede, kan maskinen fungere uventet og forårsage personskade.

- Pil ikke ved sikkerhedskontakterne.
- Kontroller dagligt, at sikkerhedskontakterne fungerer, og udskift eventuelle beskadigede kontakter, før du betjener maskinen.

Sådan fungerer sikkerhedslåsesystemet

Sikkerhedslåsesystemet er udviklet med henblik på at forhindre, at motoren starter, medmindre:

- Du sidder i sædet.
- Bremsepedalen er trådt ned.
- Skærekniiven (kraftudtaget) er i udkoblet position.

Sikkerhedslåsesystemet er udviklet med henblik på at standse motoren, hvis:

- Du rejser dig fra sædet, når bremsepedalen er sluppet.

- Du rejser dig fra sædet, når skæreknivens kraftudtag er aktiveret.
- Du skifter til bakgear med kraftudtaget indkoblet og låsefunktionen i forbindelse med bakgear aktiveret
- Du fjerner græsopsamleren på den bageste deflektor, når skæreknivens kraftudtag er aktiveret.

Indstilling af KeyChoice®-kontakten til kørsel i bakgear

En sikkerhedsfunktion på maskinen forhindrer kraftudtaget i at virke under bakning. Hvis du sætter maskinen i bakgear med kraftudtaget aktiveret (dvs. med skæreknivene eller andet udstyr kørende), vil motoren standse. **Slå ikke græs i bakgear, medmindre det er absolut nødvendigt.**

Hvis du skal bruge kraftudtaget, mens du bakker, kan du slå denne sikkerhedsfunktion fra ved hjælp af KeyChoice-kontakten, der er placeret nær sædebeslaget (Figur 14).

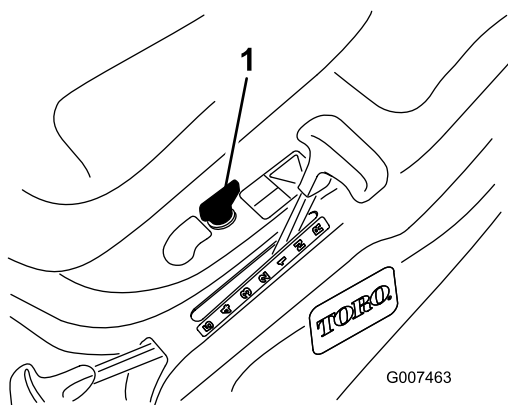

Figur 14

1. KeyChoice-kontakt

▲ FARE

Du kan komme til at bakke hen over et barn eller en anden person i nærheden, mens skærekniven eller andre redskaber er aktiveret, og forårsage alvorlig personskade eller død.

- Slå ikke græs i bakgear, medmindre det er absolut nødvendigt.
- Indsæt kun KeyChoice -nøglen, hvis det er absolut nødvendigt.
- Kig altid bagud og ned, før du bakker.
- Brug kun KeyChoice-kontakten, når du er sikker på, at der ikke kommer børn eller andre personer ind på det område, hvor du skal slå græs.
- Vær særdeles opmærksom, efter at du har deaktiveret sikkerhedsfunktionen, da lyden fra motoren kan gøre det umuligt for dig at bemærke, at et barn eller en anden person er kommet ind på arbejdsområdet.
- Du skal altid fjerne både tændingsnøglen og KeyChoice-nøglen og opbevare dem et sikkert sted, hvor børn eller uautoriserede brugere ikke kan få fat i nøglerne, når traktoren står uden opsyn.

1. Indkobl skærekniven (kraftudtaget).
2. Sæt KeyChoice-nøglen i kontakten (Figur 14).
3. Drej KeyChoice-nøglen.

Bemærk: En rød lampe på instrumentpanelet (Figur 15) tændes og angiver, at sikkerhedsfunktionen er deaktiveret.



Figur 15

1. Indikator for betjening i bak
-
4. Sæt kørselshastighedsregulatoren i bak, og gør opgaven færdig (kun model 70185).

5. Sæt maskinen i bakgear, og gør opgaven færdig (kun model 70186).
6. Udkobl skærekni­ven (kraftudtaget) for at aktivere sikkerhedskontakten.
7. Fjern KeyChoice-nøglen, og læg den et sikkert sted, der er utilgængeligt for børn.

Afprøvning af sikkerhedslåse-systemet

Kun model 70185

▲ FORSIGTIG

Hvis kontakterne til sikkerhedslåsesystemet frakobles eller beskadiges, kan maskinen reagere uventet og forårsage personskade.

- Pil ikke ved sikkerhedskontakterne.
 - Kontroller dagligt, at sikkerhedskontakterne fungerer, og udskift eventuelle beskadigede kontakter, før du betjener maskinen.
1. Afprøv altid sikkerhedslåsesystemet, før du betjener maskinen. Hvis sikkerhedssystemet ikke fungerer som beskrevet i det følgende, skal der straks tilkaldes en autoriseret forhandler til at reparere sikkerhedssystemet.
 2. Sæt skærekni­vens kraftudtag på indkoblet, sid ned på sædet, og drej tændingsnøglen til Start: Motoren bør ikke tørne. Hvis den tørner, fungerer sikkerhedssystemet ikke korrekt og skal repareres af en autoriseret serviceforhandler. Hvis motoren ikke tørner, skal du gå til 3.
 3. Sæt skærekni­vens kraftudtag til udkoblet, sid på sædet, tryk bremsen og koblingen ned, aktiver parkeringsbremsen, sæt kørselshastighedsregulatoren i gear, og drej tændingsnøglen til Start: Motoren bør ikke tørne. Hvis den tørner, fungerer sikkerhedssystemet ikke korrekt og skal repareres af en autoriseret serviceforhandler. Hvis motoren ikke tørner, skal du gå til 4.
 4. Sæt dig i sædet, sæt hastighedsvælgeren i frigear, og flyt skærekni­vens kraftudtag til udkoblet. Sørg for, at parkeringsbremsen er aktiveret, og drej tændingsnøglen til Start: Motoren bør starte og fortsætte med at køre. Indkobl herefter skærekni­vens kraftudtag, og rejs dig forsigtigt fra sædet. Motoren skal stoppe. Hvis motoren ikke holder op med at køre, skal du stoppe motoren, vente på, at alle bevægelige dele stopper og sørge for, at sikkerhedssystemet bliver repareret af en autoriseret forhandler. Hvis motoren stopper, når

du rejser dig fra sædet, fungerer sikkerhedssystemet som det skal.

5. Flyt skærekni­vens kraftudtag til udkoblet, sæt hastighedsvælgeren i frigear, og start motoren. Sæt skærekni­vens kraftudtag til indkoblet, tråd på koblingen, og sæt kørselshastighedsregulatoren i bakgear, mens motoren kører: Motoren skal stoppe.
6. Flyt skærekni­vens kraftudtag til udkoblet, sæt hastighedsvælgeren i frigear, og start motoren. Sæt herefter skærekni­vens kraftudtag i stillingen indkoblet, drej KeyChoice-nøglen, og slip den. Advarselslampe­n KeyChoice skal lyse. Flyt skærekni­vens kraftudtag til udkoblet: Advarselslampe­n KeyChoice skal slukke.

Afprøvning af sikkerhedslåse-systemet

Kun model 70186

▲ FORSIGTIG

Hvis kontakterne til sikkerhedslåsesystemet frakobles eller beskadiges, kan maskinen reagere uventet og forårsage personskade.

- Pil ikke ved sikkerhedskontakterne.
- Kontroller dagligt, at sikkerhedskontakterne fungerer, og udskift eventuelle beskadigede kontakter, før du betjener maskinen.

Afprøv altid sikkerhedslåsesystemet, før du betjener maskinen. Hvis sikkerhedssystemet ikke fungerer som beskrevet i det følgende, skal der straks tilkaldes en autoriseret forhandler til at reparere sikkerhedssystemet.

1. Sæt skærekni­vens kraftudtag på indkoblet, sid ned på sædet, og drej tændingsnøglen til Start: Motoren bør ikke tørne. Hvis den tørner, fungerer sikkerhedssystemet ikke korrekt og skal repareres af en autoriseret serviceforhandler. Hvis motoren ikke tørner, skal du gå til 2.
2. Flyt skærekni­vens kraftudtag til indkoblet, sæt dig i sædet, tråd bremsepedalen i bund, aktiver parkeringsbremsen, og drej tændingsnøglen til Start: Motoren bør ikke tørne. Hvis den tørner, fungerer sikkerhedssystemet ikke korrekt og skal repareres af en autoriseret serviceforhandler. Hvis motoren ikke tørner, skal du gå til 3.
3. Sæt dig i sædet, sæt traktionspedalen i frigear, og flyt skærekni­vens kraftudtag til udkoblet. Sørg for, at parkeringsbremsen er aktiveret, og drej tændingsnøglen til Start: Motoren bør starte og fortsætte med at køre. Indkobl herefter skærekni­vens kraftudtag, og rejs dig forsigtigt fra

sædet. Motoren skal stoppe. Hvis motoren ikke holder op med at køre, skal du stoppe motoren, vente på, at alle bevægelige dele stopper og sørge for, at sikkerhedssystemet bliver repareret af en autoriseret forhandler. Hvis motoren stopper, når du rejser dig fra sædet, fungerer sikkerhedssystemet som det skal.

4. Flyt skæreknivens kraftudtag til udkoblet, sæt maskinen i frigear, og start motoren. Sæt skæreknivens kraftudtag i stillingen indkoblet, mens motoren kører, og trød derefter koblingen ned, og sæt maskinen i bakgear: Motoren skal stoppe.
5. Flyt skæreknivens kraftudtag til udkoblet, og start motoren. Sæt herefter skæreknivens kraftudtag i stillingen indkoblet, drej KeyChoice-nøglen, og slip den: Advarselslampen KeyChoice skal lyse. Flyt skæreknivens kraftudtag til udkoblet: Advarselslampen KeyChoice skal slukke.

Tømning af græsopsamleren

Når opsamlerens advarselslampe på instrumentbrættet lyser, er græsopsamleren fuld og skal tømmes.

1. Udkobl skærekniven (kraftudtaget).
2. Træk opsamlerens styrestang fremad for at kunne vippe opsamlingsbeholderen (Figur 16).

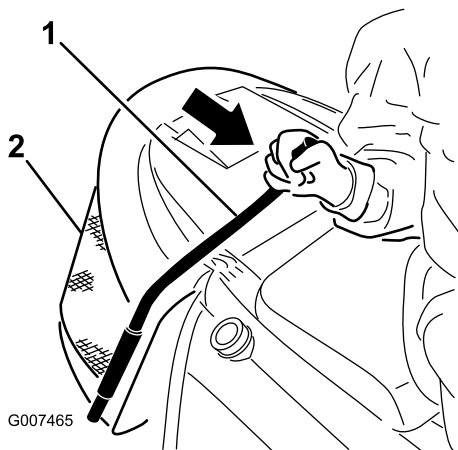

Figur 16

1. Opsamlerens styrestang
2. Opsamlingsbeholder

3. Ryst opsamlingsbeholderen, indtil den er helt tom.
4. Sæt langsomt opsamlerens styrestang tilbage i driftsposition.

Montering af genbrugsdækslet

Genbrugsdæksel leveres med maskinen. Det kan bruges, hvis du ikke ønsker at samle det afklippede græs i en pose.

⚠ FARE

Hvis ikke der er monteret græsdeflektor, udblæsningsdæksel eller komplet græsfang, udsætter du dig selv og andre for kontakt med skæreknivene og udslyngede genstande. Kontakt med roterende plæneklipperknive og udslyngede genstande kan medføre personskade eller død.

- Fjern aldrig græsdeflektoren fra plæneklipperen, da deflektoren leder materialerne ned mod plænen. Hvis græsdeflektoren beskadiges, skal den straks udskiftes.
- Placer aldrig hænder eller fødder under plæneklipperen.
- Forsøg aldrig at rengøre udblæsningsområdet eller skærekniven, medmindre kraftudtaget indstilles til udkoblet, og tændingsnøglen drejes til slukket. Fjern også nøglen, og frakobl tændrørskablet fra tændrøret.

1. Parker maskinen på en plan flade.
2. Udkobl skærekniven (kraftudtaget).
3. Indstil kørselshastighedsregulatoren til neutral position (kun model 70185).
4. Aktiver parkeringsbremsen.
5. Stop motoren, og vent til alle bevægelige dele er standset.
6. Fjern tændingsnøglen.
7. Hæv græsopsamleren, og flyt låseclipsen, to skiver og gaffelbolten, der fastgør udblæsningsrøret til den bageste plade (Figur 17).

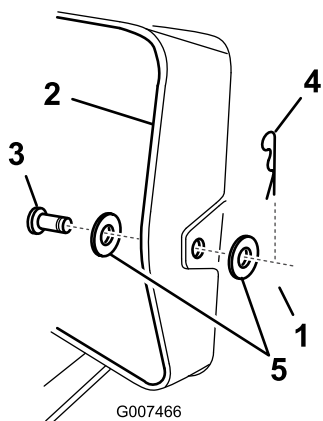

Figur 17

- | | |
|-------------------|-----------------|
| 1. Bageste plade | 4. Låseclips |
| 2. Udblæsningsrør | 5. Spændeskiver |
| 3. Gaffelbolt | |

8. Fjern møtrikken og den ydre skive, der fastgør udblæsningslisten til udblæsningsrøret (Figur 18).

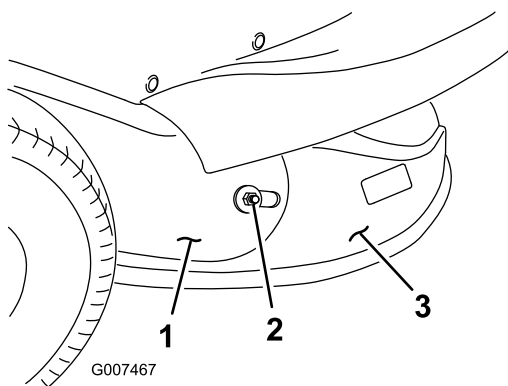

Figur 18

- | | |
|-------------------------|-------------------|
| 1. Udblæsningsrør | 3. Udblæsningsrør |
| 2. Møtrik og ydre skive | |

9. Sænk klippehøjdehandtaget til den laveste position.

10. Fjern boltene, skiverne og møtrikkerne, som holder de to bøjleender sammen (Figur 19).

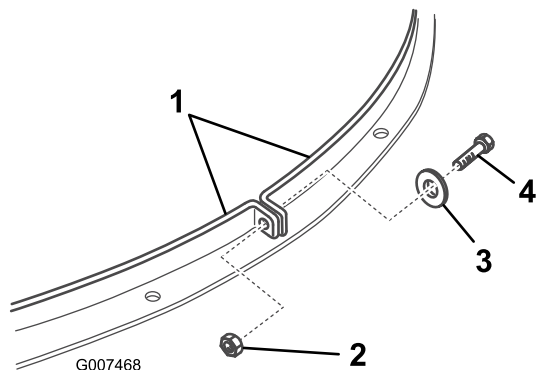

Figur 19

- | | |
|-----------|-----------------|
| 1. Bøjler | 3. Spændeskiver |
| 2. Møtrik | 4. Bolt |

11. Flyt bøjlerne fra udblæsningslisten.

Bemærk: Fjern ikke bøjlerne fra plæneklipperhuset. Hvis en bøjle ryger af plæneklipperhuset, skal du montere den som vist i (Figur 20).

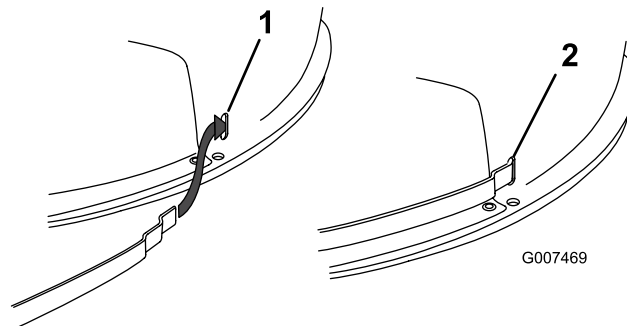

Figur 20

- | | |
|------------------------------|---------------------------------|
| 1. Sæt bøjlen fast i rillen. | 2. Bøjlen er sat fast i rillen. |
|------------------------------|---------------------------------|

12. Fjern udblæsningslisten fra plæneklipperhuset.

Bemærk: Fastgør møtrikken og den ydre skive, som du fjernede, til udblæsningslisten for at undgå at miste dem.

13. Monter genbrugsdækslet på plæneklipperen.

14. Fastgør de to bøjleender omkring genbrugsdækslet som vist (Figur 19).

15. Bring hullerne i bøjleenderne på linje, og fastgør dem stramt med bolt, skive og den møtrik, du tidligere fjernede.

16. Hæv græsopsamleren, og monter gaffelbolten, to skiver og låseclipsen for at fastgøre udblæsningsrøret til den bageste plade (Figur 20).

Montering af udblæsningslisken

⚠ FARE

Hvis ikke der er monteret græsdeflektor, udblæsningsdæksel eller komplet græsfang, udsætter du dig selv og andre for kontakt med skæreknivene og udslyngede genstande. Kontakt med roterende plæneklipperknive og udslyngede genstande kan medføre personskade eller død.

- Fjern aldrig græsdeflektoren fra plæneklipperen, da deflektoren leder materialerne ned mod plænen. Hvis græsdeflektoren beskadiges, skal den straks udskiftes.
- Placer aldrig hænder eller fødder under plæneklipperen.
- Forsøg aldrig at rengøre udblæsningsområdet eller skærekniven, medmindre kraftudtaget indstilles til udkoblet, og tændingsnøglen drejes til slukket. Fjern også nøglen, og frakobl tændrørskablet fra tændrøret.

1. Parker maskinen på en plan flade.
2. Udkobl skærekniven (kraftudtaget).
3. Indstil kørselshastighedsregulatoren til neutral position (kun model 70185).
4. Aktiver parkeringsbremsen.
5. Stop motoren, og vent til alle bevægelige dele er standset.
6. Fjern tændingsnøglen.
7. Hæv græsopsamleren, og flyt låseclipsen og gaffelbolten, der fastgør udblæsningsrøret til den bageste plade (Figur 17).
8. Sænk klippehøjdehåndtaget til den laveste position.
9. Fjern bolten, skiven og møtrikken, som holder de to bøjleender sammen (Figur 19).
10. Flyt bøjlerne fra udblæsningslisken.

Bemærk: Fjern ikke bøjlerne fra plæneklipperhuset.

11. Fjern genbrugsdækslet fra førerhuset.
12. Monter udblæsningslisken på plæneklipperen.
13. Hæv græsopsamleren, og monter gaffelbolten og låseclipsen for at fastgøre udblæsningsrøret til den bageste plade (Figur 17).
14. Monter møtrikken og den ydre skive, der fastgør udblæsningslisten til udblæsningsrøret (Figur 18).

15. Fastgør de to bøjleender omkring udblæsningslisken som vist (Figur 19).
16. Bring hullerne i bøjleenderne på linje, og fastgør dem stramt med bolt, skive og den møtrik, du tidligere fjernede (Figur 19).

Tip vedrørende betjening

- Kør motoren ved maksimal hastighed for at opnå det bedste resultat. Luft er nødvendigt for at kunne klippe græsset ordentligt, og derfor skal du ikke indstille klippehøjden for lavt eller lade plæneklipperen være helt omgivet af uklippet græs. Forsøg altid at holde den ene side af plæneklipperen fri for uklippet græs, så plæneklipperen kan få den nødvendige luft.
- Klip ikke græsset helt så kort som normalt, så du kan sikre dig, at plæneklipperens klippehøjde ikke fjerner græsset helt i ujævnt terræn. Når du klipper græs, der er længere end 15 cm, kan det være en fordel at klippe græsset to gange for at sikre en acceptabel klippekvalitet.
- Du opnår det bedste resultat ved kun at klippe en tredjedel af græsstråets længde. Klip ikke mere end dette, medmindre græsbevoksningen er spredt, eller det er sent på efteråret, hvor græsset ikke længere vokser så hurtigt.
- Skift mellem klipperetninger for at sikre, at græsset fortsætter med at vokse lodret. Dette medvirker også til at sprede det afklippede græs, hvilket øger nedbrydningen og gødningseffekten.
- Græs vokser med forskellig hastighed på forskellige tidspunkter. Hvis du vil bevare den samme klippehøjde, hvilket anbefales, skal græsset slås oftere i det tidlige forår. Når græssets væksthastighed falder midt på sommeren, skal du ikke slå græsset så tit.
- Hvis græsset er længere end normalt, eller hvis græsset er meget vådt, skal klippehøjden forøges i forhold til den normale højde, hvorefter græsset skal slås ved denne indstilling. Klip herefter græsset igen ved den lavere, normale klippehøjde.
- Hvis maskinen skal standses, mens græsslåningen er i gang, kan du risikere, at der falder en klump afklippet græs ned på plænen. For at undgå dette skal du gøre følgende:
 - Indkobl skærekniven, og flyt traktoren til et tidligere klippet område.
 - Spred det afklippede græs jævnt ved at hæve plæneklipperens klippehøjde et eller to hakker op, mens du kører fremad med skærekniven indkoblet.

- Brug gevindporten til at fjerne afklippet græs og snavs fra undersiden af plæneklipperen efter hver anvendelse. Hvis græs og snavs ophober sig i plæneklipperen, bliver kvaliteten af græsslåningen utilfredsstillende med tiden.
- Hold skærekniven skarp gennem hele græsslåningssæsonen. En skarp skærekniv skærer rent uden at rive græsstråene over eller få dem til at flosse. Hvis græsset rives over eller flosser, bliver enderne brune, hvilket hæmmer væksten og øger risikoen for sygdom. Kontroller skæreknivens skarphed hver 30. dag, og fil eventuelle hakker ned.

Vedligeholdelse

Skema over anbefalet vedligeholdelse

Vedligeholdelsesintervaller	Vedligeholdelsesprocedure
Efter de første 5 timer	<ul style="list-style-type: none">• Skift olien.
Hver anvendelse eller dagligt	<ul style="list-style-type: none">• Kontrol af oliestanden.
For hver 25 timer	<ul style="list-style-type: none">• Smør maskinen med universalfedt.• Rengøring af skumindsatsen.• Kontrol af tændrør.
For hver 50 timer	<ul style="list-style-type: none">• Skift olien.
For hver 100 timer	<ul style="list-style-type: none">• Udskift papirindsatsen.• Udskift tændrøret.• Udskift brændstoffilteret.
Før opbevaring	<ul style="list-style-type: none">• Oplad batteriet.

⚠ FORSIGTIG

Hvis du lader nøglen sidde i tændingen, kan andre personer utilsigtet komme til at starte motoren og forårsage alvorlig personskade på dig eller andre omkringstående.

Fjern nøglen fra tændingen, og tag tændrørskablet af tændrøret, før du udfører vedligeholdelsesarbejde. Flyt tændrørskablet til side, så det ikke kommer i berøring med tændrøret ved et uheld.

Smøring

Smøring af maskinen

Eftersynsinterval: For hver 25 timer

1. Udkobl skærekniven (kraftudtaget).
2. Indstil kørselshastighedsregulatoren til neutral position (kun model 70185).
3. Aktiver parkeringsbremsen.
4. Stop motoren, og vent til alle bevægelige dele er standset.
5. Fjern tændingsnøglen.
6. Smør forhjulene.
7. Tør overskydende smørefedt op.

Motorvedligeholdelse

Serviceeftersyn af motorolien

Olietype: Selvrensende olie (API-service SF, SG, SH, SJ eller højere)

Krumtaphusindhold: 1400 cc/1,4 l

Viskositet: Se nedenstående tabel.

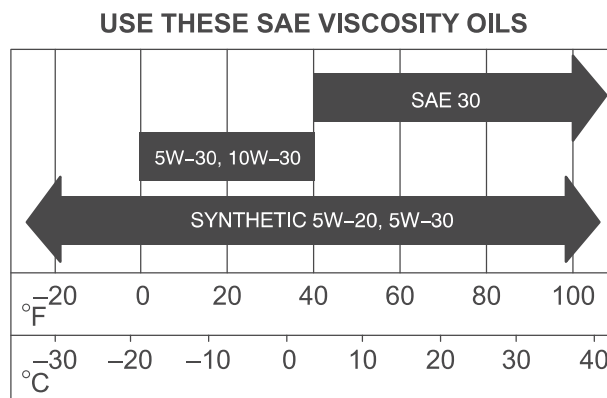

G007480

Figur 21

Kontrol af oliestanden

Eftersynsinterval: Hver anvendelse eller dagligt

1. Parker maskinen på en plan flade.
2. Udkobl skærekniiven (kraftudtaget).
3. Indstil kørselshastighedsregulatoren til neutral position (kun model 70185).
4. Aktiver parkeringsbremsen.
5. Stop motoren, og vent til alle bevægelige dele er standset.
6. Fjern tændingsnøglen.
7. Hæv sædet.
8. Rengør området omkring målepinden (Figur 22), så der ikke trænger snavs ned i røret og beskadiger motoren.

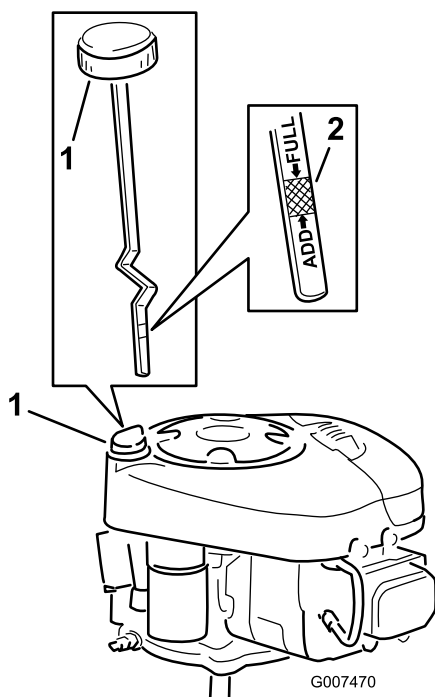

Figur 22

1. Målepind/påfyldningsrør 2. Metalende

9. Skru målepinden af, og tør pindens metalende ren (Figur 22).
10. Skru målepinden helt fast i påfyldningsrøret (Figur 22). Skru målepindsdækslet af igen, og kig på pindens metalende. Hvis oliestanden er lav, skal der kun påfyldes så meget olie i påfyldningsrøret, at oliestanden stiger til Full-mærket på målepinden.

Vigtigt: Undgå at fylde for meget olie på krumtaphuset og køre motoren, da dette kan medføre beskadigelse af motoren.

Olieskift

Eftersynsinterval: Efter de første 5 timer

For hver 50 timer

1. Start motoren, og lad den køre i fem minutter.
Bemærk: På denne måde opvarmes olien, så den bliver lettere at aftappe.
2. Parker maskinen, så forreste højre side befinder sig lidt lavere end venstre side. På denne måde sikres det, at al olie aftappes.
3. Udkobl skærekniiven (kraftudtaget).
4. Indstil kørselshastighedsregulatoren til neutral position. (kun model 70185).
5. Aktiver parkeringsbremsen.
6. Stop motoren, og vent til alle bevægelige dele er standset.
7. Fjern tændingsnøglen.
8. Hæv sædet.
9. Sæt aftapningsslangen ind over olieaftapningsventilen (Figur 23).

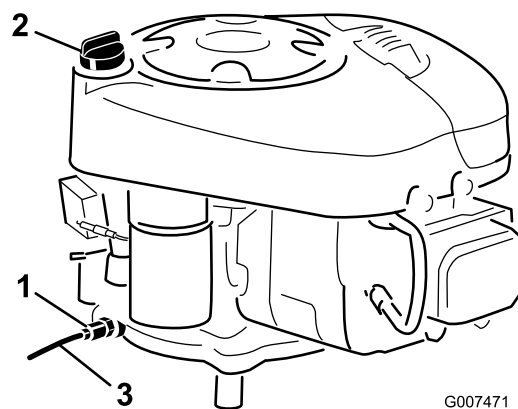

Figur 23

1. Olieafdræningsventil 3. Aftapningsslangen
2. Målepind/påfyldningsrør

10. Placer en bakke under aftapningsslangen.
11. Åbn olieaftapningsventilen (Figur 23).
12. Når olien er helt aftappet, skal du fjerne aftapningsslangen og lukke aftapningsventilen igen.
Bemærk: Bortskaf den brugte olie på et godkendt genbrugsanlæg.
13. Hæld langsomt ca. 80 % af den angivne mængde olie i påfyldningsrøret (Figur 22). Kontroller oliestanden. Se trin 9 og 10 under afsnittet Kontrol af oliestanden.

Eftersyn af luftfilteret

Eftersynsinterval: For hver 25 timer

For hver 100 timer

Afmontering af skum- og papirindsatser

1. Træk parkeringsbremsen, stop motoren, og fjern tændingsnøglen.
2. Rengør området omkring luftfilteret for at forhindre snavs i at trænge ind i motoren og forårsage skader (Figur 24).

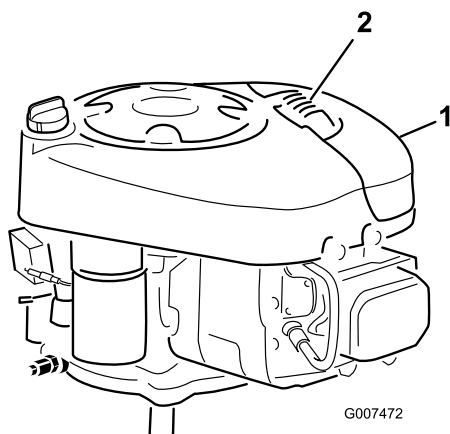

Figur 24

1. Luftfilterdæksel
2. Luftfilterdækslets håndtag

3. Træk luftfilterdækslets håndtag opad, og drej det mod motoren (Figur 24).
4. Afmonter luftfilterdækslet.
5. Skub forsigtigt papirindsatsen og skumindsatsen af blæserhuset (Figur 25).

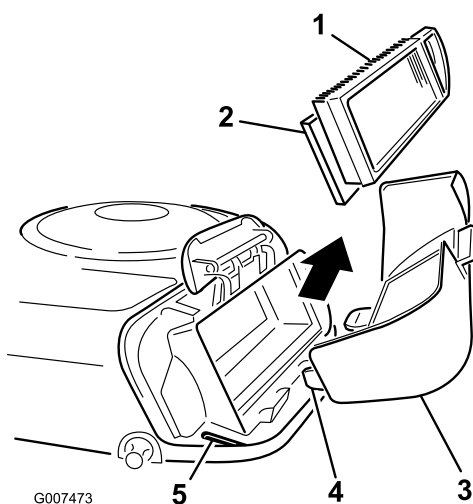

Figur 25

1. Papirindsats
2. Skumindsats
3. Luftfilterdæksel
4. Tap
5. Åbning

Rengøring af skum- og papirindsatser

Skumindsats:

1. Vask skumindsatsen med flydende sæbe og varmt vand. Når indsatsen er ren, skal den skylles omhyggeligt.
2. Tør indsatsen ved at klemme den i en ren klud.
Smør ikke indsatsen med olie.

Vigtigt: Udskift skumindsatsen, hvis den er slidt eller beskadiget.

Papirindsats:

1. Bank forsigtigt indsatsen ned mod en jævn overflade for at fjerne støv og snavs.
2. Rengør forsigtigt gummipakningen på papirelementet for at forhindre snavs i at komme ind i motoren.
3. Undersøg indsatsen for revner, oliefilm og beskadigelse af gummipakningen.

Vigtigt: Du må aldrig rengøre papirindsatsen med trykluft eller væske, f.eks. opløsningsmiddel, benzin eller petroleum. Udskift papirindsatsen, hvis den er beskadiget eller ikke kan rengøres ordentligt.

Montering af skum- og papirindsatser

Vigtigt: For at undgå motorskade skal der altid være monteret et komplet skum- og papirluftfilter, når motoren betjenes.

1. Sæt skumindsatsen og papirindsatsen ind i blæserhuset.

Bemærk: Sørg for, at gummipakningen ligger fladt mod luftfilterets bundplade.

2. Ret tapperne på luftfilterdækslet ind med åbningerne på blæserhuset (Figur 25).
3. Hægt håndtaget på dækslet, og tryk ned på håndtaget for at låse dækslet på plads.

Serviceeftersyn af tændrøret

Eftersynsinterval: For hver 25 timer

For hver 100 timer

Monter et nyt tændrør af typen Champion RJ-19LM eller tilsvarende. Sørg for, at gnistgabets mellem midter- og sideelektroden er 0,76 mm, før tændrøret monteres. Brug en tændrørsnøgle til at afmontere og montere tændrøret og en søgelære til at kontrollere og justere gnistgabets størrelse.

Afmontering af tændrøret

1. Udkobl skærekniiven (kraftudtaget).

2. Indstil kørselshastighedsregulatoren til neutral position (kun model 70185).
3. Aktiver parkeringsbremsen.
4. Stop motoren, og vent til alle bevægelige dele er standset.
5. Fjern tændingsnøglen.
6. Ræk ind under maskinen oven over venstre baghjul, og kobl kablet fra tændrøret (Figur 26).

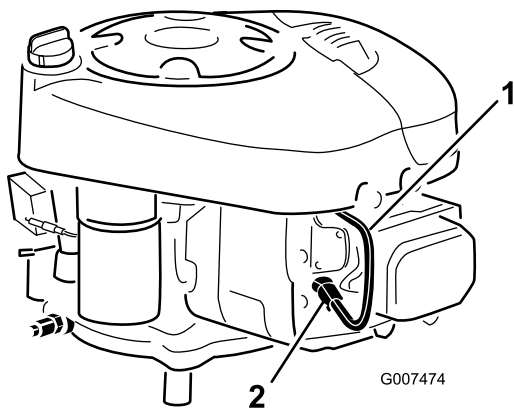

Figur 26

1. Tændrørskabel
2. Tændrør

Vigtigt: Rengør aldrig tændrøret. Udskift altid tændrøret, når det har en sort belægning, slidte elektroder, oliefilm eller revner.

2. Kontroller gabet mellem elektroderne i midten og ved siden (Figur 27), og bøj sideelektroden, hvis gabet ikke er korrekt.

Montering af tændrøret

1. Monter tændrøret og metalskiven.

Bemærk: Sørg for, at gnistgabet er indstillet korrekt.

2. Tilspænd tændrøret med et moment på 20 Nm.
3. Sæt tændrørskablet på tændrøret (Figur 26).

7. Rengør området omkring tændrøret for at forhindre snavs i at trænge ind i motoren og forårsage beskadigelse.
8. Fjern tændrøret og metalspændeskiven.

Kontrol af tændrøret

1. Se på midten af tændrøret (Figur 27). Hvis der kan ses en lys brun eller grå farve på isolatoren, fungerer motoren korrekt. En sort belægning på isolatoren betyder normalt, at luftfilteret er snavset.

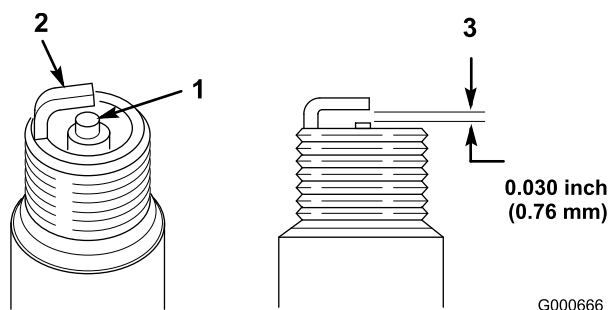

Figur 27

1. Midterelektrodens isolator
2. Sideelektrode
3. Gnistgab (ikke i korrekt målestoksforhold)

Vedligeholdelse af brændstofsyst*em*

Tømning af brændstoftanken

▲ FARE

Under visse forhold er benzin meget brandfarlig og yderst eksplosiv. En brand eller eksplosion forårsaget af benzin kan give dig eller andre forbrændinger samt medføre tingsskade.

- Tap benzinen af brændstoftanken, når motoren er kold. Dette skal gøres udendørs på en åben plads. Tør eventuel spildt benzin op.
- Ryg aldrig, når du aftapper benzin, og hold dig på afstand af åben ild eller steder, hvor benzindampene kan antændes af en gnist.

1. Parker maskinen, så forreste venstre side befinder sig lidt lavere end højre side. På denne måde sikres det, at brændstoftanken tømmes helt.
2. Udkobl skærekni*ven* (kraftudtaget).
3. Indstil kørselshastighedsregulatoren til neutral position (kun model 70185).
4. Aktiver parkeringsbremsen.
5. Stop motoren.
6. Fjern tændingsnøglen.
7. Fjern motorhjelm*en*.
8. Klem slangeklemmens ender sammen, og skyd den op ad brændstofrøret mod brændstoftanken (Figur 28).

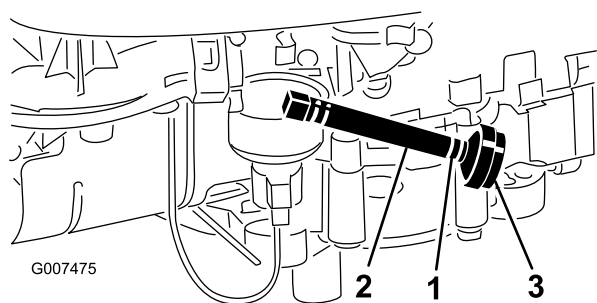

Figur 28

1. Slangeklemme
2. Brændstofrør
3. Filter

9. Træk brændstofrøret af filteret (Figur 28), og lad benzinen løbe direkte ned i en benzindunk eller et aftapningskar.

Bemærk: Dette er det bedste tidspunkt at montere et nyt brændstoffilter på, da brændstoftanken er tom.

10. Monter brændstofrøret på filteret.
11. Skyd slangeklemmen hen til filteret for at fastgøre brændstofrøret og filteret.
12. Monter motorhjelm*en*.

Udskiftning af brændstoffilte- ret

Eftersynsinterval: For hver 100 timer

Bemærk: Dette er det bedste tidspunkt at montere et nyt brændstoffilter på (Figur 28), da brændstoftanken er tom. Sæt aldrig et snavset filter på, hvis det er afmonteret fra brændstofrøret.

1. Udkobl skærekni*ven* (kraftudtaget).
2. Indstil kørselshastighedsregulatoren til neutral position (kun model 70185).
3. Aktiver parkeringsbremsen.
4. Stop motoren.
5. Fjern tændingsnøglen.
6. Fjern motorhjelm*en*.
7. Klem slangeklemmernes ender sammen, og skub dem væk fra filteret (Figur 28).
8. Fjern filteret fra brændstofrørene.
9. Monter et nyt filter, og flyt slangeklemmerne hen til filteret.
10. Monter motorhjelm*en*.

Vedligeholdelse af elektrisk system

Serviceeftersyn af batteriet

Batteriet skal altid holdes rent, og det skal altid være fuldt opladet. Brug et stykke køkkenrulle til at rengøre batteriet og batterikassen. Hvis batteriets poler er rustne, skal de rengøres med en opløsning bestående af 4 dele vand og 1 del tvekulsurt natron. Smør et fint lag fedt på batteriets poler for at forhindre, at de rustner.

Batterispænding og amperetal: 12 V, 155 ampere ved tårning af kold motor

Afmontering af batteriet

⚠ ADVARSEL

Batteripoler eller metalværktøj kan kortslutte mod maskinens metaldele og forårsage gnister. Gnister kan få batterigasserne til at eksplodere og medføre personskade.

- Når batteriet skal fjernes eller monteres, må batteriets poler ikke berøre nogen metaldele på maskinen.
- Metalværktøj må ikke kortslutte mellem batteripolerne og maskinens metaldele.

1. Udkobl skærekniiven (kraftudtaget).
2. Indstil kørselshastighedsregulatoren til neutral position.
3. Aktiver parkeringsbremsen.
4. Stop motoren, og vent til alle bevægelige dele er standset.
5. Fjern tændingsnøglen.
6. Fjern motorhjelman.
7. Tag det sorte minusjordkabel af batteriets pol.

⚠ ADVARSEL

Forkert batterikabelføring kan danne gnister og beskadige maskinen og kablerne. Gnister kan få batterigasserne til at eksplodere og medføre personskade.

- Frakobl altid batteriets (sorte) minuskabel, før du frakobler det røde pluskabel.
 - Tilslut altid batteriets røde pluskabel, før du tilslutter det sorte minuskabel.
8. Skyd gummikappen op ad det røde positive kabel.

9. Tag det røde positive kabel af batteriets pol.
10. Fjern batteriet fra batterikassen.

Montering af batteriet

1. Sæt batteriet i batterikassen i chassiset.
2. Slut det røde pluskabel til batteriets (+) pluspol ved hjælp af bolt, skiver og møtrik.
3. Skyd gummikappen hen over batteriets pol.
4. Slut det sorte minuskabel til batteriets minuspol (-) ved hjælp af bolt, skiver og møtrik.
5. Monter motorhjelman.

Kontrol af elektrolytstanden

1. Fjern motorhjelman.
2. Kig på siden af batteriet. Elektrolytstanden må højst nå op til den øverste streg (Figur 29).

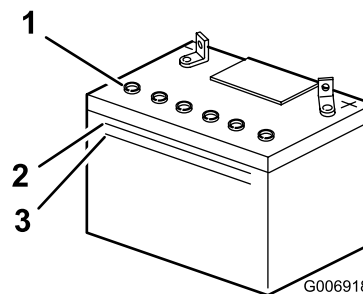

Figur 29

1. Ventilationshætter
2. Øverste streg
3. Nederste streg

Bemærk: Den må ikke komme ned under den nederste streg (Figur 29).

3. Hvis elektrolytstanden er lav, skal der hældes den nødvendige mængde destilleret vand på batteriet. Se afsnittet Påfyldning af vand på batteriet.

⚠ FARE

Batterielektrolyt indeholder svovlsyre, som er en dødelig gift, der kan forårsage alvorlige forbrændinger.

- Drik ikke elektrolyt, og undgå kontakt med hud, øjne og tøj. Brug sikkerhedsbriller for at beskytte øjnene og gummihandsker for at beskytte hænderne.
- Fyld batteriet op på et sted, hvor der altid er rent vand i nærheden til at skylle huden med.

Påfyldning af vand på batteriet

Det er bedst at fylde destilleret vand på batteriet, lige før du skal bruge maskinen. På denne måde blandes vandet grundigt med elektrolytopløsningen.

1. Fjern batteriet fra maskinen. Se afsnittet Afmontering af batteriet.
2. Rengør toppen af batteriet med et stykke køkkenrulle.

Vigtigt: Fyld aldrig batteriet op med destilleret vand, mens batteriet er monteret i maskinen. Du kan komme til at spilde elektrolyt på andre dele og forårsage korrosion.

3. Fjern ventilationshætterne fra batteriet (Figur 29).
4. Hæld langsomt destilleret vand ned i de enkelte battericeller, indtil elektrolytstanden når den øverste streg (fig. 19) på batterikassen.

Vigtigt: Batteriet må ikke overfyldes, da elektrolytten (svovlsyre) kan forårsage alvorlig korrosion og beskadige chassiset.

5. Vent 5-10 minutter, efter at du har fyldt battericellerne op. Påfyld om nødvendigt destilleret vand, indtil elektrolytstanden når den øverste streg (Figur 29) på batterikassen.
6. Monter batteriets ventilationshætter igen.

Opladning af batteriet

Eftersynsinterval: Før opbevaring

⚠ ADVARSEL

Opladning af batteriet producerer gasser, der kan eksplodere.

Der må aldrig rygges i nærheden af batteriet, og gnister og åben ild skal holdes væk fra batteriet.

Vigtigt: Batteriet skal altid være fuldt opladet (en vægtfylde på 1,260). Dette er særlig vigtigt for at forhindre, at batteriet bliver beskadiget, når temperaturen er under 0° C.

1. Fjern batteriet fra chassiset. Se afsnittet Afmontering af batteriet.
2. Kontroller elektrolytstanden. Se afsnittet om kontrol af elektrolytstanden.
3. Sørg for, at ventilationshætterne er monteret i batteriet. Oplad batteriet i 1 time ved 25 til 30 ampere eller 6 timer ved 4 til 6 ampere. Batteriet må ikke overoplades.
4. Når batteriet er opladet, tages opladeren ud af stikkontakten.
5. Kobl opladningskablerne fra batteriets poler (Figur 30).

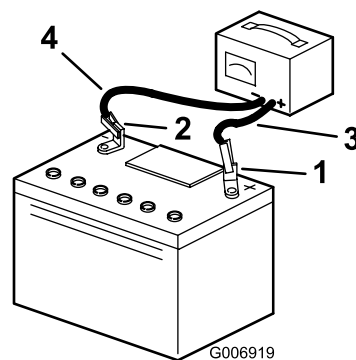

Figur 30

- | | |
|------------------------|-----------------------------|
| 1. Batteriets pluspol | 3. Rødt (+) opladningskabel |
| 2. Batteriets minuspol | 4. Sort (-) opladningskabel |

6. Monter batteriet i maskinen, og tilslut batterikablerne. Se afsnittet Montering af batteriet.

Bemærk: Kør ikke maskinen med batteriet frakoblet – der kan opstå elektriske skader.

Serviceeftersyn af sikringerne

Det elektriske system er beskyttet af 7,5 A-sikringer med flade stikben. Vedligeholdelse er ikke nødvendig, men hvis en sikring springer, skal du undersøge kredsløbet for at se, om der er tale om en kortslutning.

1. Træk sikringen ud (Figur 31) for at fjerne den fra fatningen.

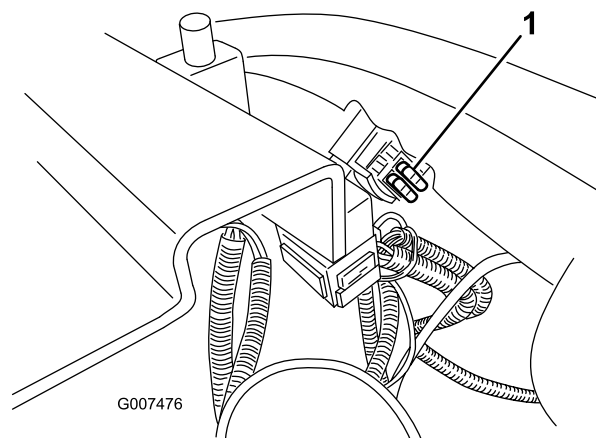

Figur 31

1. Sikringer (under sædet)
2. Tryk sikringen ned for at montere den i fatningen.

Vedligeholdelse af bremsen

Kontrol af parkeringsbremsen

Aktiver altid parkeringsbremsen, når du standser maskinen eller efterlader den uden opsyn. Kontroller parkeringsbremsen dagligt for at sikre, at den holder forsvarligt.

1. Parker maskinen på en plan flade.
2. Udkobl skærekniiven (kraftudtaget).
3. Aktiver parkeringsbremsen.
4. Stop motoren, og vent til alle bevægelige dele er standset.
5. Fjern tændingsnøglen.
6. Hvis baghjulene låser og skrider ud til siden, når du skubber traktoren fremad, er en justering af parkeringsbremsen ikke nødvendig. Men hvis de bageste hjul drejer og ikke låser, er du nødt til at få en autoriseret serviceforhandler til at justere parkeringsbremsen.

Kontrol af dæktrykket

Bevar lufttrykket i dækkene til 80 kPa (80 psi). Kontroller dæktrykket efter brug af maskinen. Dæktrykket skal kontrolleres, når dækkene er kolde. På denne måde fås den mest præcise trykmåling.

Vedligeholdelse af skærekniivene

Serviceeftersyn af skærekniiv

For at sikre en god klippekvalitet skal skærekniiv holdes skarp. Det kan være praktisk at have en eller flere ekstra knive i forbindelse med slibning og udskiftning.

⚠ FARE

En slidt eller beskadiget kniv kan gå itu, og et stykke af kniven kan blive slynget ind i det område, hvor operatøren eller omkringstående personer befinder sig, og medføre alvorlig personskade eller død.

- Efterse jævnligt skærekniiv for slid og skader.
- Udskift en slidt eller beskadiget kniv.

Eftersyn af skærekniiv

1. Efterse skærekantene (Figur 32). Hvis kanterne ikke er skarpe eller har hakker, skal kniven afmonteres og slibes. Se afsnittet Slibning af skærekniiv.

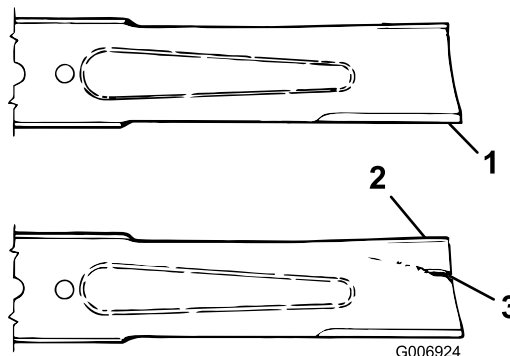

Figur 32

1. Skærekant
2. Buet område
3. Antydning af slitte/revne

2. Efterse skærekniiv, især det buede område (Figur 32). Hvis kniven er beskadiget eller slidt, eller hvis der er antydning af en revne i dette område, skal du straks montere en ny kniv.

Afmontering af skærekniiv

1. Stop motoren, og vent, til alle bevægelige dele er standset.
2. Fjern tændingsnøglen.
3. Kobl tændrørskablet fra tændrøret.
4. Sæt gearkassen i første gear.

- Aktiver parkeringsbremsen.
- Tag fat i enden af kniven med en klud eller en tyk handske. Fjern knivbolten, den buede skive, stiveren til kniven og kniven (Figur 33). Et stykke træ kan kiles fast mellem kniven og plæneklipperen for at fastlåse kniven, mens du afmonterer bolten.

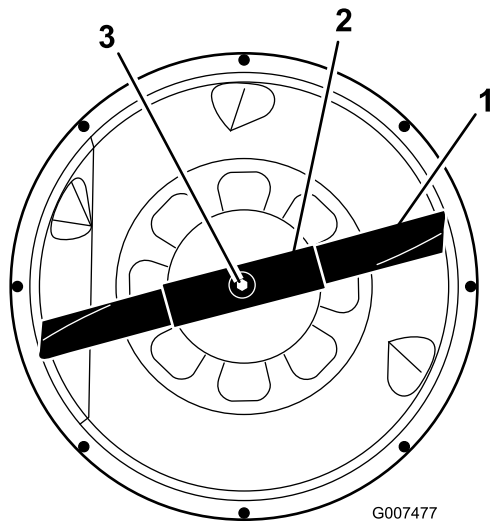

Figur 33

- Kniv
- Stiver til kniven
- Knivbolt og buet skive

Slibning af skærekniven

- Anvend en fil til at slibe begge ender af skærekniven (Figur 34). Bevar den oprindelige vinkel. Skærekniven bevarer balancen, hvis der fjernes den samme mængde materiale på begge skærekanter.

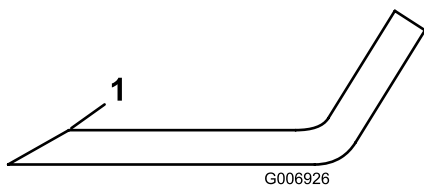

Figur 34

- Slib i den oprindelige vinkel
- Kontroller skæreknivens balance ved at placere den på en afbalanceringsenhed (Figur 35). Hvis skærekniven forbliver i en vandret position, er skærekniven afbalanceret og kan benyttes. Hvis skærekniven ikke er afbalanceret, skal der slibes lidt mere metal af skæreknivens bagside. Gentag denne procedure, indtil skærekniven er afbalanceret.

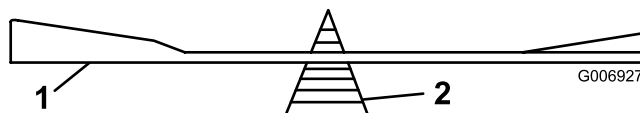

Figur 35

- Skærekniv
- Afbalanceringsenhed

Montering af bladet

- Monter kniven, stiveren til kniven, den buede skive og knivbolten (Figur 33).

Vigtigt: Den buede del af skærekniven skal pege mod indersiden af plæneklipperen for at sikre en god klipning.

- Spænd knivbolten til 61 til 82 Nm.

Vigtigt: Sørg for, at knivens skærekant vender væk fra plæneklipperhuset.

Nivellering af plæneklipperen

- Hvis plæneklipperen klipper ujævnt, og skærekniven ikke er bøjet, skal du nivellere plæneklipperen.
- Aktiver parkeringsbremsen.
- Stop motoren, og vent til alle bevægelige dele er standset.
- Fjern tændingsnøglen.
- Kobl tændrørskablet fra tændrøret.
- Indstil lufttrykket i dækkene til det anbefalede niveau. Se afsnittet Kontrol af dæktrykket.
- Fjern låseclipsen foran på indstillingsstangen (Figur 36).

Rengøring

Vask af plæneklipperens underside

1. Parker maskinen på en hård plan flade.
2. Udkobl skæreknaven (kraftudtaget).
3. Stop motoren, og vent, til alle bevægelige dele er standset.
4. Fjern tændingsnøglen.
5. Fastgør slangekoblingen på enden af plæneklipperens vaskefitting, og skru helt op for vandet (Figur 37).

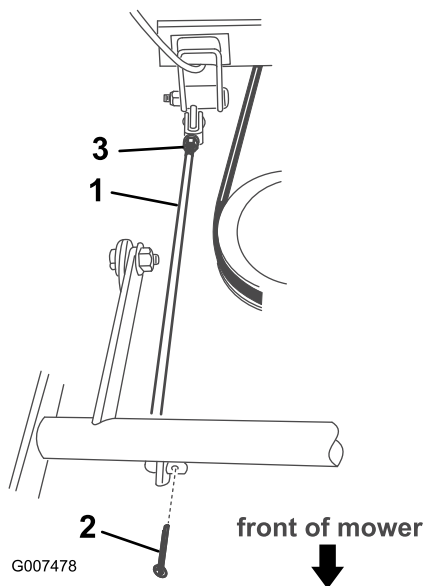

Figur 36

1. Justeringsstang
2. Låseclips
3. Møtrik

8. Løsn møtrikken bag på justeringsstangen (Figur 36).

Vigtigt: Sørg for, at knivens skærekant vender væk fra plæneklipperhuset.

9. Indstil justeringsstangen til den ønskede position.
10. Stram møtrikken.
11. Monter låseclipsen.

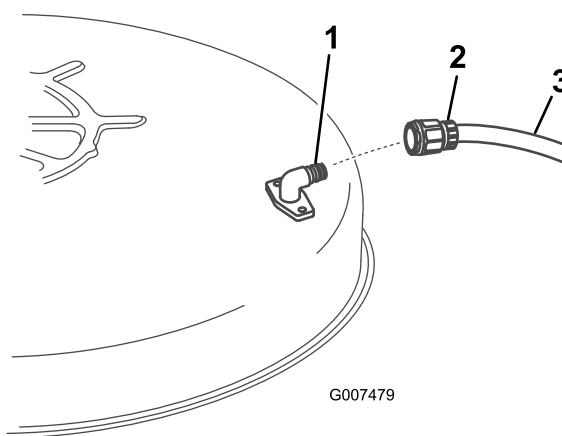

Figur 37

1. Vaskeport
2. Kobling
3. Slange

Bemærk: Smør vaseline på vaskefittingens O-ring for at gøre det lettere at sætte koblingen på og beskytte O-ringen.

6. Sænk plæneklipperen til det andet højeste klippeniveau (B).
7. Tag plads i sædet, og start motoren.
8. Indkobl skæreknaven (kraftudtaget), og lad plæneklipperen køre mellem et og tre minutter.
9. Udkobl skæreknaven (kraftudtaget).
10. Stop motoren, og vent, til alle bevægelige dele er standset.
11. Fjern tændingsnøglen.
12. Luk for vandet, og tag koblingen af vaskefittingen.

Bemærk: Hvis plæneklipperen ikke er ren efter én vask, skal du lade den stå i blød i 30 minutter. Gentag dernæst processen.

13. Lad plæneklipperen køre igen mellem et og tre minutter for at fjerne overskydende vand.

⚠ ADVARSEL

En knækket eller manglende vaskefitting kan betyde, at du og andre personer udsættes for udslyngede genstande eller risikerer at komme i kontakt med skæreknivene. Udslyngede genstande eller kontakt med skæreknivene kan medføre personskade eller død.

- Udskift en ødelagt eller manglende vaskefitting øjeblikkeligt, før du anvender plæneklipperen igen.
- Luk eventuelle huller i plæneklipperen med bolte og låsemøtrikker.
- Anbring aldrig hænder og fødder under plæneklipperen eller inde i åbninger i plæneklipperen.

Vask af maskinen

1. Stop motoren, og vent, til alle bevægelige dele er standset.
2. Fjern tændingsnøglen.
3. Vent 10-15 minutter på, at motoren køler ned.
4. Du kan vaske maskinen med et mildt rengøringsmiddel og vand.

Vigtigt: Brug ikke en højtryksrens til at vaske maskinen. Hvis maskinen højtryksrenses, kan det beskadige det elektriske system og fjerne nødvendigt smørefedt fra friktionssteder. Undgå overdreven brug af vand, særligt i nærheden af kontrolpanelet, lygter/lamper, motoren og batteriet.

5. Start motoren for at tørre den.

Opbevaring

Rengøring og opbevaring

1. Udkobl skæreknivene (kraftudtaget).
2. Aktiver parkeringsbremsen.
3. Stop motoren, og vent til alle bevægelige dele er standset.
4. Fjern tændingsnøglen.
5. Græs og snavs fjernes fra alle maskinens ydre dele, særligt motoren. Fjern snavs og avner fra motorens køleribber og blæserhuset.

Vigtigt: Du kan vaske maskinen med et mildt rengøringsmiddel og vand. Brug ikke en højtryksrens til at vaske maskinen. Hvis maskinen højtryksrenses, kan det beskadige det elektriske system og fjerne nødvendigt smørefedt fra friktionssteder. Undgå overdreven brug af vand, særligt i nærheden af kontrolpanelet, lygter/lamper, motoren og batteriet.

6. Kontroller parkeringsbremsen. Se afsnittet Kontrol af parkeringsbremsen.
7. Efterse luftfilteret. Se afsnittet Eftersyn af luftfilteret.
8. Skift motorolie. Læs afsnittet Serviceeftersyn af motorolien.
9. Kontroller dæktrykket. Se afsnittet Kontrol af dæktrykket.
10. Ved opbevaring i mere end 30 dage skal brændstofssystemet forberedes på følgende måde:
 - A. Tilsæt en mineraloliebaseret stabilisator til brændstoffet i tanken i henhold til stabilisatorproducentens instrukser. **Anvend ikke alkoholbaseret stabilisator (ethanol eller metanol).**

Bemærk: Brændstofstabilisator er mest effektiv, når den blandes med frisk benzin og altid anvendes.

- B. Lad motoren køre i 5 minutter for at fordele brændstoffet, der er tilsat stabilisator, i brændstofssystemet.
- C. Stop motoren, lad den køle af, og tap benzinen af brændstoftanken. Se afsnittet Tømning af brændstoftanken.
- D. Start motoren igen, og lad den køre, indtil den stopper.
- E. Anvend choker, eller spæd motoren.
- F. Start motoren, og lad den køre, indtil den ikke vil starte igen.

G. Genbrug den brugte olie i overensstemmelse med gældende retningslinjer.

Vigtigt: Benzin tilsat stabilisator må ikke opbevares i mere end 90 dage.

11. Fjern tændrøret, og kontroller dets tilstand. Se afsnittet Serviceeftersyn af tændrøret. Når tændrøret er afmonteret fra motoren, hældes der to spiseskefulde motorolie ned i tændrørshullet. Brug den elektriske starter til at tørne motoren for at fordele olien i cylinderen. Sæt tændrøret i, men sæt ikke tændrørskablet på tændrøret.

12. Frakobl batteriets minuskabel. Rengør batteriet og batteripolerne. Kontroller elektrolytstanden, og oplad det helt; se afsnittet Serviceeftersyn af batteriet. Lad batteriets minuskabel være frakoblet batteriet under opbevaring.

Vigtigt: Batteriet skal være fuldt opladet for at undgå, at det fryser og beskadiges ved temperaturer på under 0° C. Du kan opbevare et fuldt opladet batteri i løbet af vinteren uden at genoplade det.

13. Kontroller og stram alle bolte, møtrikker og skruer. Reparer eller udskift alle slidte og beskadigede dele.

14. Mal alle ridsede eller blottede metaloverflader med den maling, der kan købes hos en autoriseret serviceforhandler.

15. Opbevar maskinen i en ren, tør garage eller på et passende sted. Tag nøglerne ud af tændingen og KeyChoice-kontakten, og opbevar dem et sted, du ikke glemmer. Tildæk maskinen for at beskytte den og holde den ren.

Fejlfinding

Problem	Mulig årsag	Afhjælpning
Starteren tørner ikke.	<ol style="list-style-type: none"> 1. Skæreknivenes kraftudtag er indkoblet. 2. Parkeringsbremsen er ikke aktiveret. 3. Batteriet er fladt. 4. De elektriske forbindelser er rustne eller løse. 5. Der er sprunget en sikring. 6. Et relæ eller en kontakt er beskadiget. 	<ol style="list-style-type: none"> 1. Udkobl skærekniven (kraftudtaget). 2. Aktiver parkeringsbremsen. 3. Oplad batteriet. 4. Kontroller, om de elektriske tilslutninger har forbindelse. 5. Udskift sikringen. 6. Kontakt en autoriseret forhandler.
Motoren vil ikke starte, er svær at starte eller sætter ud.	<ol style="list-style-type: none"> 1. Føreren sidder ikke på sædet. 2. Brændstoftanken er tom. 3. Luffilteret er snavset. 4. Tændrørskablet sidder løst eller er faldet af. 5. Tændrøret er ødelagt eller snavset, eller gnistgabets er forkert. 6. Chokeren aktiveres ikke. 7. Der er snavs i brændstoffilteret. 8. Tomgangshastigheden er for lav, eller brændstofblandingen er forkert. 9. Der er snavs, vand eller gammelt brændstof i brændstofs-systemet. 10. Motoren er druknet. 11. Batteriet er fladt. 	<ol style="list-style-type: none"> 1. Tag plads i sædet. 2. Fyld benzin på brændstoftanken. 3. Rens eller udskift luffilterindsatsen. 4. Sæt tændrørskablet på tændrøret. 5. Monter et nyt tændrør med korrekt gnistgab. 6. Juster gashåndtaget. 7. Udskift brændstoffilteret. 8. Kontakt en autoriseret serviceforhandler. 9. Kontakt en autoriseret forhandler. 10. Fjern tændrøret, og lad det tørre. 11. Oplad batteriet.
Motoren mister kraft.	<ol style="list-style-type: none"> 1. Motorbelastningen er for stor. 2. Luffilterelementet er snavset. 3. Oliestanden i krumtaphuset er lav. 4. Køleribberne og luftkanalerne under motorens blæserhus er tilstoppede. 5. Tændrøret er ødelagt eller snavset, eller gnistgabets er forkert. 6. Der er snavs i brændstoffilteret. 7. Der er snavs, vand eller gammelt brændstof i brændstofs-systemet. 	<ol style="list-style-type: none"> 1. Skift til et lavere gear for at reducere kørehastigheden. 2. Rens luffilterindsatsen. 3. Fyld olie på krumtaphuset. 4. Fjern snavs og lignende fra køleribberne og luftkanalerne. 5. Monter et nyt tændrør med korrekt gnistgab. 6. Udskiftning af brændstoffilteret. 7. Kontakt en autoriseret forhandler.
Motoren overopheder.	<ol style="list-style-type: none"> 1. Motorbelastningen er for stor. 2. Oliestanden i krumtaphuset er lav. 3. Køleribberne og luftkanalerne under motorens blæserhus er tilstoppede. 	<ol style="list-style-type: none"> 1. Skift til et lavere gear for at reducere kørehastigheden. 2. Fyld olie på krumtaphuset. 3. Fjern snavs og lignende fra køleribberne og luftkanalerne.
Der er en unormal vibration.	<ol style="list-style-type: none"> 1. Skærekniven er bøjet eller ude af balance. 2. Skæreknivenes monteringsbolt er løs. 3. Motorens monteringsbolte er løse. 4. Der er en løs motorremskive, styreremskive eller skæreknivsremskive. 5. Motorremskiven er beskadiget. 	<ol style="list-style-type: none"> 1. Monter en ny skærekniv. 2. Tilspænd skæreknivenes monteringsbolt. 3. Tilspænd motorens monteringsbolte. 4. Tilspænd den løse remskive. 5. Kontakt en autoriseret forhandler.
Skærekniiven roterer ikke.	<ol style="list-style-type: none"> 1. Skæreknivens drivrem er slidt, løs eller sprunget. 2. Drivremmen er gået af remskiven. 	<ol style="list-style-type: none"> 1. Kontakt en autoriseret forhandler. 2. Kontakt en autoriseret forhandler.

Problem	Mulig årsag	Afhjælpning
Maskinen kører ikke.	<ol style="list-style-type: none"> 1. Trækremmen er slidt, løs eller sprunget. 2. Trækremmen er hoppet af remskiven. 3. Transmissionen skifter ikke. 	<ol style="list-style-type: none"> 1. Kontakt en autoriseret forhandler. 2. Kontakt en autoriseret forhandler. 3. Kontakt en autoriseret forhandler.
Klippehøjden er ujævn.	<ol style="list-style-type: none"> 1. Dæktrykket er ikke korrekt. 2. Plæneklipperen er ikke nivelleret. 3. Undersiden af plæneklipperen er snavset. 	<ol style="list-style-type: none"> 1. Sæt dæktrykket. 2. Nivellering af plæneklipperen 3. Rengør under plæneklipperen.
Klippekvaliteten er dårlig.	<ol style="list-style-type: none"> 1. Skærekniven er slidt. 2. Klippehøjden er ukorrekt. 	<ol style="list-style-type: none"> 1. Slib skærekniven, eller udskift den. 2. Juster klippehøjden.
Græsopsamleren påfyldes ikke.	<ol style="list-style-type: none"> 1. Klippehøjden er for lav. 2. Græsset er for tungt og fugtigt. 3. Skærekniven er slidt. 4. Græsset er for højt. 5. Udblæsningsområdet er blokeret. 	<ol style="list-style-type: none"> 1. Hæv klippehøjden. 2. Vent, indtil græsset er tørt. 3. Slib skærekniven, eller udskift den. 4. Hæv klippehøjden. 5. Fjern blokeringen fra udblæsningsområdet.

Diagrammer

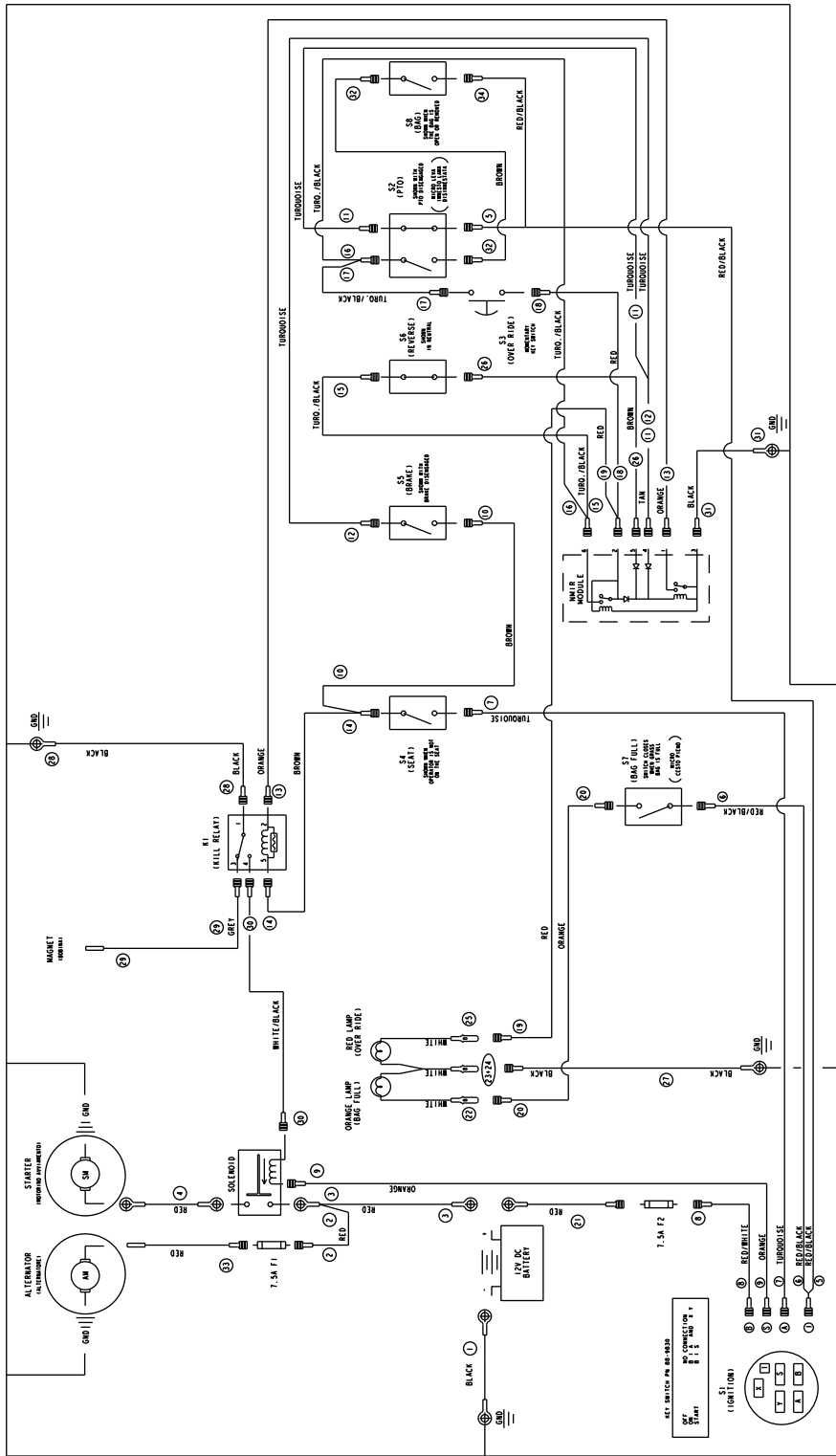

G007482

Model 70185 (Rev. A)

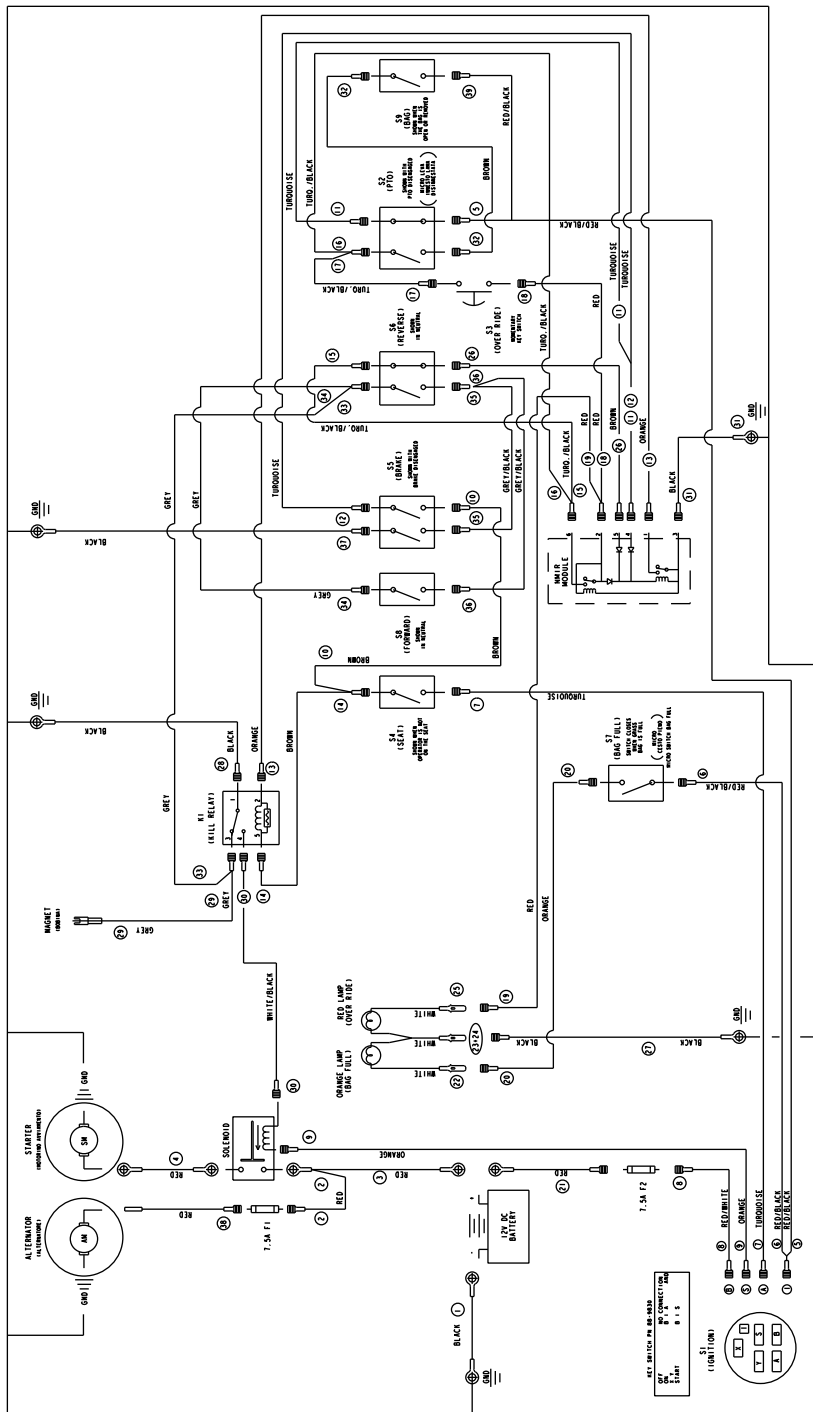

G007586

Model 70186 (Rev. A)

Bemærkninger:

International forhandlerliste

Forhandler:	Land:	Tlf.:
Atlantis Su ve Sulama Sisstemleri Lt	Tyrkiet	90 216 344 86 74
Balama Prima Engineering Equip.	Hongkong	852 2155 2163
B-Ray Corporation	Korea	82 32 551 2076
Casco Sales Company	Puerto Rico	787 788 8383
Ceres S.A.	Costa Rica	506 239 1138
CSSC Turf Equipment (pvt) Ltd.	Sri Lanka	94 11 2746100
Cyril Johnston & Co.	Nordirland	44 2890 813 121
Equiver	Mexico	52 55 539 95444
Femco S.A.	Guatemala	502 442 3277
G.Y.K. Company Ltd.	Japan	81 726 325 861
Geomechaniki of Athens	Grækenland	30 10 935 0054
Guandong Golden Star	Kina	86 20 876 51338
Hako Ground and Garden	Sverige	46 35 10 0000
Hako Ground and Garden	Norge	47 22 90 7760
Hayter Limited (U.K.)	Storbritannien	44 1279 723 444
Hydroturf Int. Co Dubai	Forenede Arabiske Emirater	97 14 347 9479
Hydroturf Egypt LLC	Ægypten	202 519 4308
Ibea S.P.A.	Italien	39 0331 853611
Irriamc	Portugal	351 21 238 8260
Irrigation Products Int'l Pvt Ltd.	Indien	86 22 83960789
Jean Heybroek b.v.	Holland	31 30 639 4611
Lely (U.K.) Limited	Storbritannien	44 1480 226 800
Maquiver S.A.	Colombia	57 1 236 4079
Maruyama Mfg. Co. Inc.	Japan	81 3 3252 2285
Metra Kft	Ungarn	36 1 326 3880
Mountfield a.s.	Tjekkiet	420 255 704 220
Munditol S.A.	Argentina	54 11 4 821 9999
Oslinger Turf Equipment SA	Ecuador	593 4 239 6970
Oy Hako Ground and Garden Ab	Finland	358 987 00733
Parkland Products Ltd.	New Zealand	64 3 34 93760
Prochaska & Cie	Østrig	43 1 278 5100
RT Cohen 2004 Ltd.	Israel	972 986 17979
Riversa	Spanien	34 9 52 83 7500
Roth Motorgerate GmbH & Co.	Tyskland	49 7144 2050
Sc Svend Carlsen A/S	Danmark	45 66 109 200
Solvert S.A.S	Frankrig	33 1 30 81 77 00
Spypros Stavrinides Limited	Cypern	357 22 434131
Surge Systems India Limited	Indien	91 1 292299901
T-Markt Logistics Ltd.	Ungarn	36 26 525 500
Toro Australia	Australien	61 3 9580 7355
Toro Europe BVBA	Belgien	32 14 562 960



Toros garanti

Fejl og produkter, der er dækket

The Toro® Company og deres søsterselskab, Toro Warranty Company, garanterer i fællesskab, i henhold til en aftale mellem dem, at reparere de nedenfor anførte Toro-produkter, når de anvendes til private formål*, hvis de viser sig at have materialefejl eller fejl i den håndværksmæssige udførelse.

Følgende perioder gælder fra købsdatoen:

Produkter	Garantiperiode
Plæneklippere	2 års begrænset garanti
Plænetraktorer med bagmonteret motor	2 års begrænset garanti
Plæne- og havetraktorer	2 års begrænset garanti
Elektriske håndholdte produkter	2 års begrænset garanti
Sneslynger	2 års begrænset garanti
Plæneklippere med drejeradius på nul til privat brug	2 års begrænset garanti

* Oprindelig køber betyder den person, der købte Toro-produktet oprindeligt.

* Private formål betyder brug af produktet på samme grund, som dit hjem ligger på. Brug på mere end ét sted eller institutions- eller udlejningsbrug anses for at være kommerciel brug, og i dette tilfælde finder garantien for kommerciel brug anvendelse.

Begrænset garanti for kommerciel brug

Det garanteres, at Toro-produkter og -redskaber til privat brug, der anvendes til kommerciel brug, institutionsbrug eller udlejningsbrug, er frit for materialefejl og fejl i den håndværksmæssige udførelse i følgende perioder fra datoen for det oprindelige køb:

Produkter	Garantiperiode
Plæneklippere	90 dages garanti
Plænetraktorer med bagmonteret motor	90 dages garanti
Plæne- og havetraktorer	90 dages garanti
Elektriske håndholdte produkter	90 dages garanti
Sneslynger	90 dages garanti
Plæneklippere med drejeradius på nul til privat brug	45 dages garanti

Sådan får du udført service, der er dækket af garantien

Hvis du mener, at dit Toro-produkt har en materialefejl eller fejl i den håndværksmæssige udførelse, skal du følge denne fremgangsmåde:

1. Kontakt sælgeren af dit produkt for at arrangere reparation af produktet. Hvis det af en eller anden årsag ikke er muligt for dig at kontakte sælgeren, kan du kontakte en hvilken som helst autoriseret Toro-forhandler for at arrangere reparation.
2. Medbring produktet og dit købsbevis (salgskvittering) til serviceforhandleren. Hvis du af en eller anden årsag er utilfreds med serviceforhandlerens vurdering eller med den service, du får, kan du kontakte os på:

Customer Care Department, Consumer Division
The Toro Company
8111 Lyndale Avenue South
Bloomington, MN 55420-1196, USA
Chef: Teknisk produktsupport: 001-952-887-8248

Se den vedhæftede distributørliste

Ejerens ansvar

Du skal vedligeholde dit Toro-produkt ved at følge de vedligeholdelsesprocedurer, der er beskrevet i *betjeningsvejledningen*. Du skal selv afholde udgifterne til denne rutinevedligeholdelse, uanset om den udføres af en forhandler eller dig selv.

Genstande og fejl, der ikke er dækket

Denne udtrykkelige garanti dækker ikke følgende:

- Udgifter til regelmæssig vedligeholdelsesservice eller sliddele som rotorblade (skovhjul), skraberblade, remme, brændstof, smøremidler, olieskift, tændrør, kabler/forbindelser eller bremsejusteringer
- Ethvert produkt eller enhver del, der er blevet ændret eller anvendt forkert og kræver udskiftning eller reparation som følge af ulykker eller manglende korrekt vedligeholdelse.
- Reparationer, der er nødvendige som følge af anvendelse af andet end frisk brændstof (mindre end en måned gammelt) eller manglende korrekt forberedelse af enheden forud for en periode på over en måned, hvor produktet ikke skal anvendes.
- Motor og transmission. Disse er dækket af de relevante producentgarantier med separate betingelser og vilkår

Alle reparationer, der er dækket af disse garantier, skal udføres af en autoriseret Toro-serviceforhandler, som anvender Toro-godkendte reservedele.

Generelle betingelser

Lovgivningen i de enkelte lande er gældende for køberen. Rettigheder, som tilfalder køberen i henhold til denne lovgivning, indskrænkes ikke af denne garanti.